

### **Отказ от ответственности**

Настоящая онлайн-версия руководства по эксплуатации описывает все модели, элементы базовой и дополнительной комплектации Вашего автомобиля. Возможны отклонения в языковых вариантах, связанные со спецификой отдельных стран. Учитывайте, что Ваш автомобиль может быть оснащен не всеми описанными функциями. Это касается также систем и функций, важных для обеспечения безопасности.

Для получения печатного руководства по эксплуатации для автомобилей других моделей и модельных годов мы просим Вас обращаться к Вашему официальному дилеру Mercedes-Benz. Это онлайн-руководство по эксплуатации всегда содержит самую актуальную информацию. Возможные отклонения, касающиеся Вашего конкретного автомобиля, могут быть не учтены, поскольку компания Mercedes-Benz постоянно совершенствует свои автомобили в соответствии с новейшим уровнем техники, а также производит изменения формы и комплектации.

Прочитайте также печатное руководство по эксплуатации, дополнительные документы, а также электронное руководство по эксплуатации.

### **Авторские права**

Все права защищены. Все тексты, иллюстрации и графические изображения защищены авторским правом и другими законами по защите интеллектуальной собственности. Запрещается их копирование, изменение и использование на других веб-сайтах в коммерческих целях или для передачи третьим лицам.





# Mercedes-AMG GT родстер

Руководство по эксплуатации

Mercedes-Benz



## Предупреждение о подушке безопасности переднего пассажира

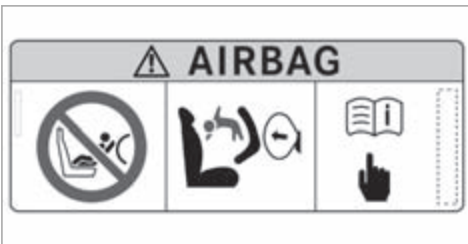

**⚠ ОСТОРОЖНО** Опасность травмирования или опасность для жизни при активации подушки безопасности переднего пассажира

Если подушка безопасности переднего пассажира активирована, то ребенок на сиденье переднего пассажира в случае аварии может получить удар этой подушкой.

**НИ В КОЕМ СЛУЧАЕ** не используйте обращенное назад устройство удержания детей на сиденье с **АКТИВИРОВАННОЙ ФРОНТАЛЬНОЙ ПОДУШКОЙ БЕЗОПАСНОСТИ**. Это может привести к НАНЕ-

СЕНИЮ РЕБЕНКУ СЕРЬЕЗНЫХ ТЕЛЕСНЫХ ПОВРЕЖДЕНИЙ или ЕГО ГИБЕЛИ.

Учитывайте информацию, приведенную в разделе «Дети в автомобиле».

## Добро пожаловать в мир автомобилей Mercedes-AMG

Внимательно прочтите настоящее руководство по эксплуатации, а перед первой поездкой ознакомьтесь со своим автомобилем Mercedes-Benz. Для обеспечения своей безопасности и увеличения срока службы автомобиля соблюдайте указания и предупреждения, приведенные в настоящем руководстве по эксплуатации. Несоблюдение указаний и предупреждений может привести к повреждению автомобиля и травмированию людей.

Комплектация или товарное наименование Вашего автомобиля могут варьироваться и зависеть от следующих факторов:

- Модель
- Заказ
- Исполнение для страны назначения
- Наличие

На иллюстрациях настоящего руководства по эксплуатации изображен автомобиль с левым расположением рулевого управления. В автомобилях с правым расположением рулевого управления расположение деталей автомобиля и элементов управления, соответственно, отличается.

Mercedes-AMG постоянно совершенствует свои автомобили.

Ввиду этого Mercedes-AMG оставляет за собой право на внесение изменений в:

- форму;
- комплектацию;
- технические решения.

Поэтому в некоторых случаях описание может отличаться от Вашего автомобиля.

Следующие документы являются неотъемлемой частью автомобиля:

- электронное руководство по эксплуатации;
- печатное руководство по эксплуатации;
- сервисная книжка;
- руководства по эксплуатации дополнительного оборудования (в зависимости от комплектации).

Постоянно храните эти документы в автомобиле. При продаже автомобиля передайте все документы новому владельцу.

1905843007Z122



<b>Символы</b> .....	<b>5</b>	Регистрация автомобиля .....	28	<b>Сиденья и размещение вещей</b> .....	<b>77</b>
<b>Общий обзор</b> .....	<b>6</b>	Использование автомобиля по назначению .....	28	Указания по правильному положению	
Передняя панель .....	6	Информация по регламенту REACH .....	29	сиденья водителя .....	77
Сигнальные и контрольные лампы .....	10	Указания для людей с электронными медицинскими вспомогательными устройствами .....	29	Сиденья .....	78
Потолочная блок-панель управления .....	12	Ответственность за дефекты .....	30	Рулевое колесо .....	84
Панель управления на двери и установки положения сидений .....	14	QR-коды для определения карты экстренной помощи .....	30	Система облегчения посадки и выхода из автомобиля .....	85
Авария и поломка в пути .....	16	Хранение данных .....	30	Управление функцией памяти .....	86
<b>Электронное "Руководство по эксплуатации"</b> .....	<b>18</b>	Авторские права .....	32	Возможности размещения багажа .....	87
Вызов электронного руководства по эксплуатации .....	18	<b>Безопасность водителя и пассажиров</b> .....	<b>33</b>	Розетки .....	89
<b>Общие указания</b> .....	<b>19</b>	Система удержания пассажиров .....	33	Установка и снятие напольного коврика .....	90
Охрана окружающей среды .....	19	Ремни безопасности .....	35	<b>Свет и видимость</b> .....	<b>92</b>
Возврат старых автомобилей .....	19	Подушки безопасности .....	39	Наружное освещение .....	92
Оригинальные детали Mercedes-Benz .....	20	Система PRE-SAFE® .....	47	Внутреннее освещение .....	96
Руководство по эксплуатации .....	21	Безопасная перевозка детей в автомобиле .....	48	Стеклоочиститель и стеклоомыватель .....	97
Эксплуатационная надежность .....	21	Указания по домашним животным в автомобиле .....	56	Зеркала .....	98
Сертификат соответствия .....	22	<b>Открывание и закрывание</b> .....	<b>57</b>	<b>Система кондиционирования воздуха</b> .....	<b>101</b>
Диагностический интерфейс .....	27	Ключ .....	57	Обзор систем кондиционирования воздуха .....	101
Специализированная мастерская с квалифицированным персоналом .....	28	Двери .....	60	Управление системами кондиционирования воздуха .....	101
		Багажник .....	64	<b>Движение и паркование</b> .....	<b>105</b>
		Мягкий складной верх .....	67	Управление автомобилем .....	105
		Боковые стекла .....	70		
		Защита от кражи .....	73		



---

<b>Сообщения на дисплее и предупредительные сигнальные / контрольные лампы</b> .....	<b>347</b>
Сообщения на дисплее .....	347
Предупредительные сигнальные и контрольные лампы .....	387

---

<b>Предметный указатель</b> .....	<b>404</b>
-----------------------------------	------------

В данном руководстве по эксплуатации можно найти следующие символы:

 **ОПАСНО** Опасность несоблюдения предупредительных указаний

Предупредительные указания обращают Ваше внимание на опасности, которые могут поставить под угрозу Ваше здоровье или Вашу жизнь, а также здоровье или жизнь других людей.

 Обращайте Ваше внимание на предупредительные указания.

 **Указание по охране окружающей среды** Ущерб окружающей среде из-за несоблюдения указаний по охране окружающей среды

Указания по охране окружающей среды содержат информацию об эксплуатации и утилизации в соответствии с требованиями по охране окружающей среды.

 Соблюдайте указания по охране окружающей среды.

 **УКАЗАНИЕ** Материальный ущерб из-за несоблюдения указаний о возможном материальном ущербе

Указания о возможном материальном ущербе информируют о рисках, которые могут привести к повреждению автомобиля.

 Соблюдайте указания о возможном материальном ущербе.

 Полезные указания или прочие сведения, которые могут Вам пригодиться.

 Инструкция

(→ стр.) Дополнительная информация по теме

**Индикация** Индикация на мультимедийном дисплее / мультимедийном дисплее

 Самый верхний уровень меню, который необходимо выбрать в мультимедийной системе

 Соответствующие подменю, которые необходимо выбрать в мультимедийной системе

\* Обозначает причину



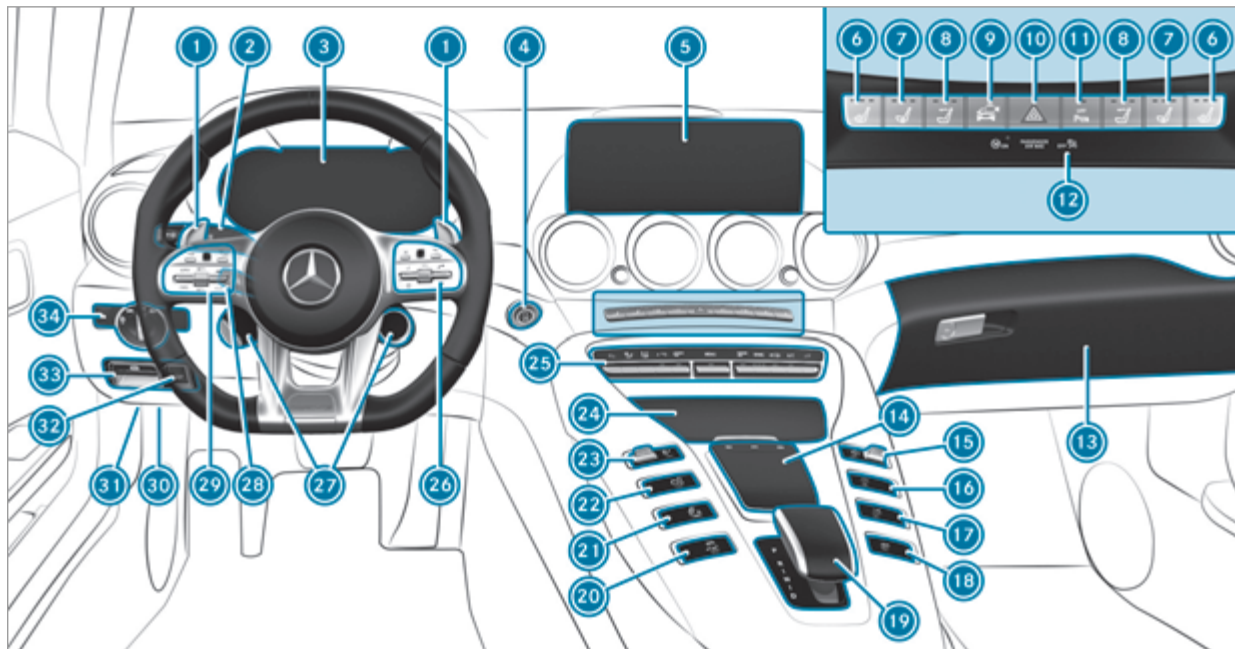

Автомобиль с левым расположением рулевого управления

1	Подрулевые селекторы АКП	→	122	17	Выдвигание / задвигание заднего антикрыла	→	149
2	Комбинированный переключатель	→	93	18	Система выпуска ОГ AMG Performance	→	113
3	Дисплей приборов	→	164	19	Рычаг селектора АКП AMG E-SELECT	→	120
4	Кнопка пуска / остановки двигателя	→	106	20	Включение / выключение системы ESP®	→	133
5	Мультимедийный дисплей	→	179	21	Система AMG RIDE CONTROL	→	150
6	Включение / выключение подогрева сидений	→	81	22	Переключение передач вручную	→	122
7	Включение / выключение вентиляции сидений	→	82	23	Переключатель DYNAMIC SELECT	→	117
8	Включение / выключение системы AIRSCARF	→	83	24	Вещевое отделение	→	89
9	Передняя камера	→	154	25	Системы отопления, вентиляции и кондиционирования	→	101
10	Система аварийной световой сигнализации	→	94	26	Группа управления мультимедийной системы	→	165
11	Система комфортной парковки PARKTRONIC	→	151	27	Кнопки на рулевом колесе AMG	→	149
12	Контрольные лампы PASSENGER AIR BAG	→	44	28	Регулировка положения рулевого колеса	→	84
13	Перчаточный ящик	→	89	29	Группа управления:		
14	Сенсорная панель	→	179		Бортовой компьютер	→	165
15	Регулятор громкости и включение / выключение звука	→	179		Система круиз-контроля TEMPOMAT или регулируемый ограничитель скорости	→	139
	Включение / выключение мультимедийной системы	→	179		Активная система поддержания дистанции DISTRONIC	→	145
16	Функция ECO Start-Stop	→	112				

## 8 Общий обзор – Передняя панель

---

30	Диагностический интерфейс	→	27
31	Открытие капота	→	287
32	Открытие крышки багажника	→	64

33	Электрический стояночный тормоз	→	130
34	Переключатель света	→	92



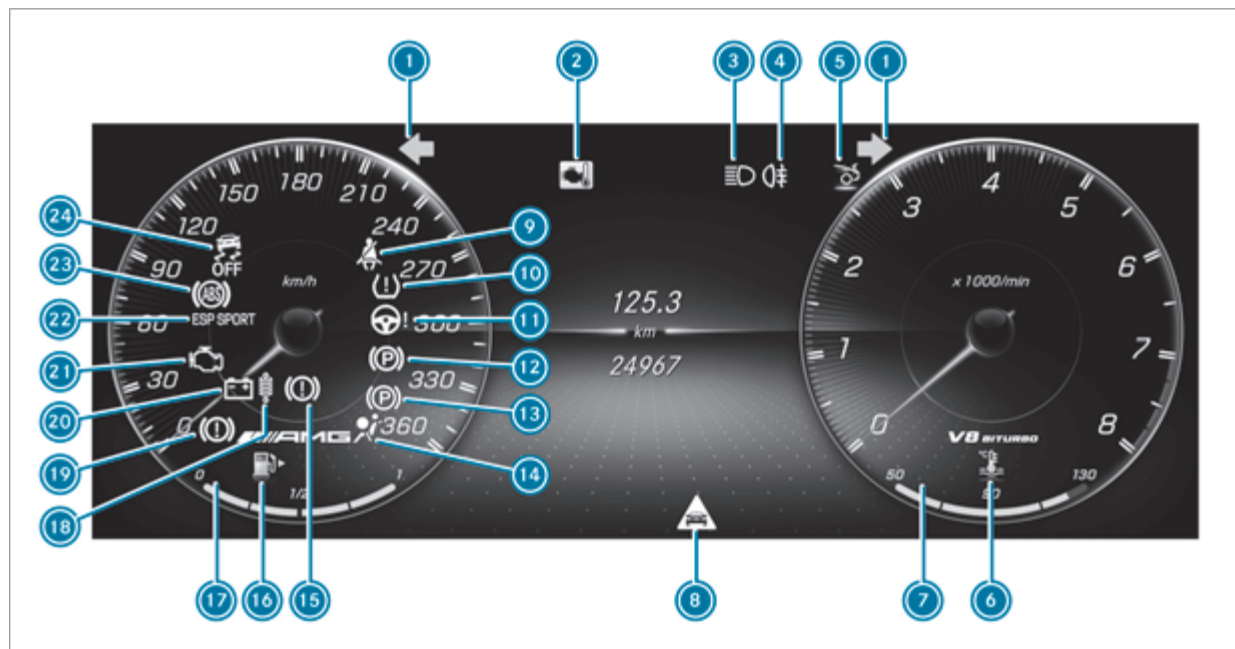



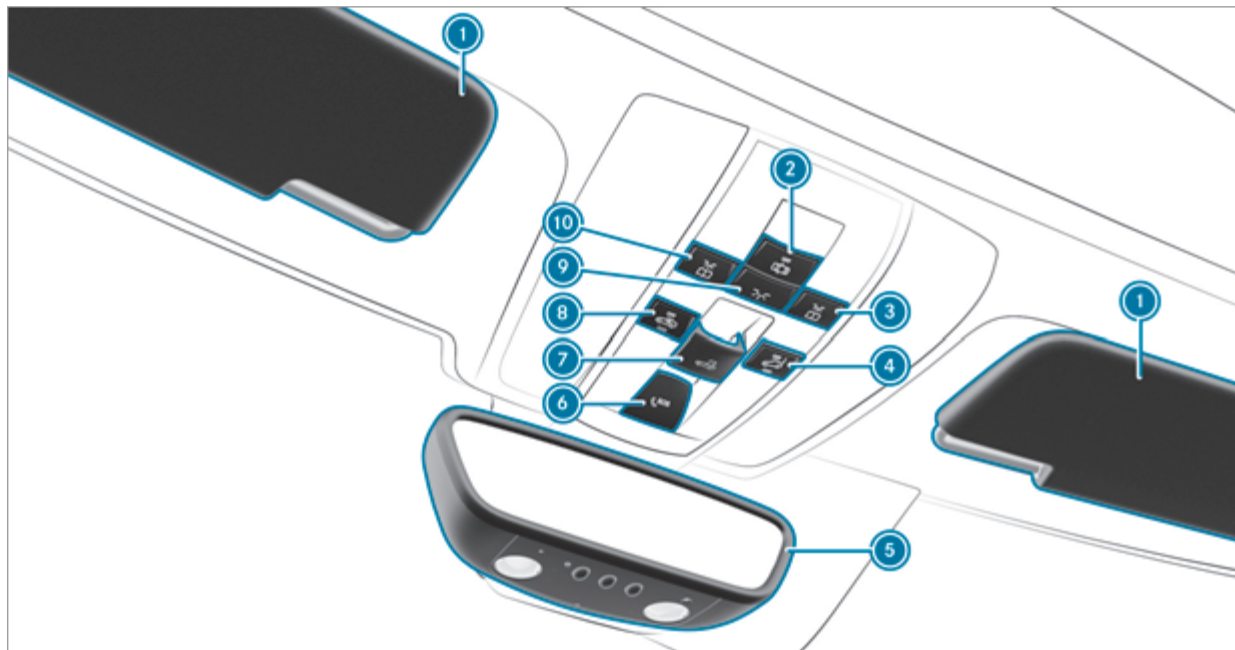

Дисплей приборов





1		Мигающий свет	→	93	14		Система удержания пассажиров	→	389
2		Рабочая температура двигателя	→	392	15		Тормозная система (красная лампа)	→	395
3		Дальний свет фар	→	93	16		Резервный запас топлива с индикацией расположения крышки горловины топливного бака	→	392
		Ближний свет фар	→	92	17		Уровень топлива	→	164
		Габаритный свет	→	92	18		Подвеска AMG RIDE CONTROL	→	397
4		Задний противотуманный свет	→	93	19		Тормозная система (желтая лампа)	→	395
5		Заднее антикрыло	→	149	20		Электрическая неисправность	→	392
6		Температура охлаждающей жидкости	→	392	21		Диагностика двигателя	→	392
7		Индикация температуры охлаждающей жидкости	→	164	22		Спортивный режим системы ESP®	→	398
8		Предупреждение об опасной дистанции	→	397			Система ESP® выкл.	→	398
9		Ремень безопасности	→	389	23		Антиблокировочная система ABS	→	398
10		Система контроля давления в шинах	→	401	24		Система ESP® выкл.	→	398
11		Электроусилитель рулевого управления	→	391			Система ESP®	→	398
12		Электрический стояночный тормоз (желтая лампа)	→	395					
13		Электрический стояночный тормоз (красная лампа)	→	395					

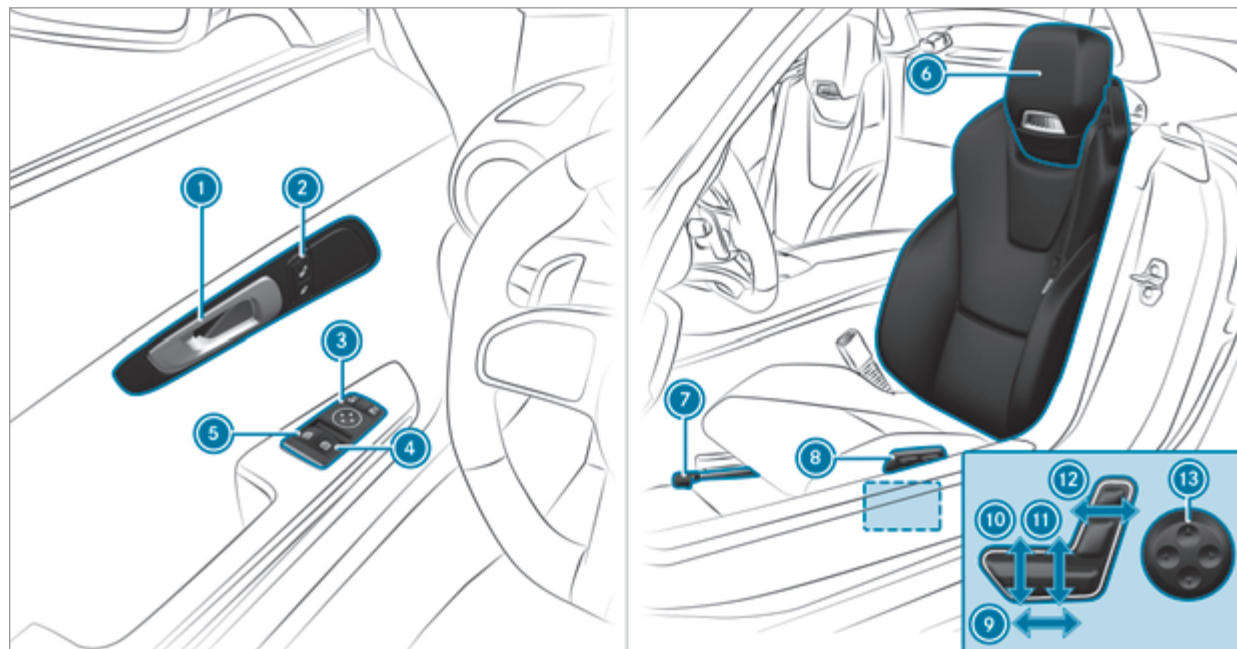

1	Солнцезащитные козырьки		
2	 Включение / выключение функции автоматического управления освещением салона	→	96
3	 Включение / выключение правой лампы для чтения	→	96
4	Включение / выключение защиты от буксировки	→	75
5	Внутрисалонное зеркало заднего вида	→	99
6	Кнопка SOS	→	251
7	Открытие и закрытие мягкого складного верха	→	67
8	Включение / выключение системы охраны салона	→	76
9	 Включение / выключение освещения салона	→	96
10	 Включение / выключение левой лампы для чтения	→	96





1	Открытие двери	→	61	7	Механическая регулировка положения переднего сиденья	→	78
2	  Блокировка / разблокировка автомобиля	→	61	8	Управление функцией памяти	→	86
3	Пользование наружными зеркалами заднего вида	→	98	9	Продольная установка положения сиденья	→	79
4	 Открывание / закрывание правого бокового стекла	→	70	10	Установка наклона подушки сиденья	→	79
5	 Открывание / закрывание левого бокового стекла	→	70	11	Регулировка высоты сиденья	→	79
6	Регулировка положения подголовников	→	81	12	Установка наклона спинки	→	79
				13	Установка 4-позиционной поясничной опоры	→	80

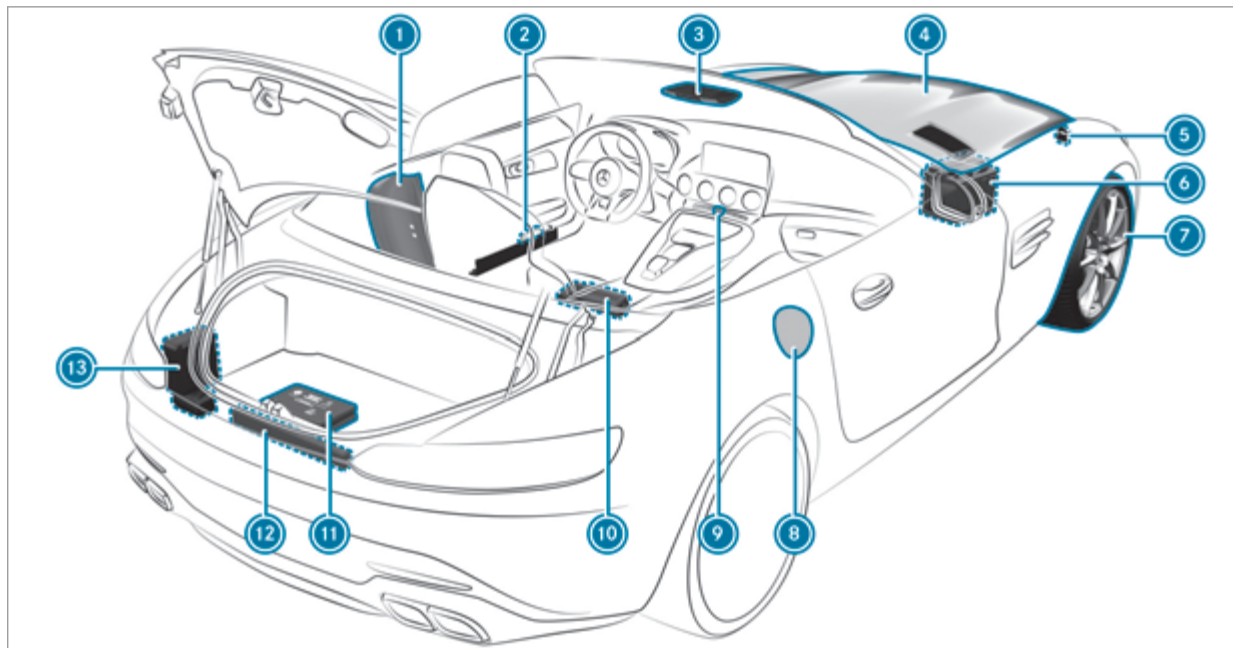

1	QR-код для определения карты экстренной помощи	→	30	8	Откидная крышка заправочного люка с табличками с информацией о давлении воздуха в шинах, виде топлива и с QR-кодом для определения карты экстренной помощи	→	124
2	Светоотражающие жилеты	→	300	9	Система аварийной световой сигнализации	→	94
3	Кнопка SOS	→	251	10	Огнетушитель	→	301
4	Проверка уровня и долив эксплуатационных материалов	→	339	11	Аптечка	→	301
5	Буксировка для пуска двигателя и буксировка неисправного автомобиля	→	312	12	Знак аварийной остановки	→	300
6	Облегчение пуска двигателя	→	311	13	Комплект TIREFIT	→	304
7	Повреждение шины	→	302				

## Вызов электронного руководства по эксплуатации

Мультимедийная система:

🔌 Автомобиль ➡ ⓘ "Рук-во по эксплуат."

▶ Выберите пункт меню.

Кроме того, можно вызвать руководство по эксплуатации внутри основной функции (например, с помощью [Информация о носителях данных](#)).

Электронное руководство по эксплуатации описывает функции автомобиля и мультимедийной системы и управление ими.

Из соображений безопасности во время движения электронное руководство по эксплуатации деактивировано.



В электронном руководстве по эксплуатации имеются следующие пункты меню:

- **Поиск:** здесь можно осуществлять целенаправленный поиск по ключевым словам.
- **Быстрые решения:** здесь можно найти важную информацию о том, как быстро начать эксплуатацию Вашего автомобиля.
- **Полезные советы:** здесь можно получить полезные советы по эксплуатации автомобиля в определенных ситуациях.
- **Сообщения:** здесь можно получить дополнительную информацию о сообщениях на комбинации приборов.
- **Закладки:** здесь можно найти список всех сохраненных личных закладок.

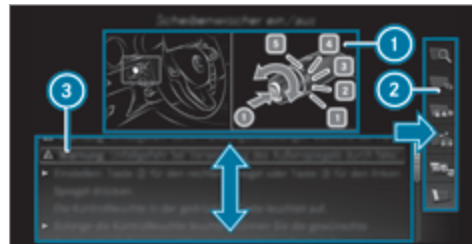

- ① Иллюстрация
- ② Меню
- ③ Область навигации

Некоторые разделы электронного руководства по эксплуатации, например «Предупреждающие указания», можно просмотреть, выделив их и нажав на них.

## Охрана окружающей среды



### УКАЗАНИЕ ПО ОХРАНЕ ОКРУЖАЮЩЕЙ СРЕДЫ

Ущерб окружающей среде, обусловленный условиями эксплуатации и индивидуальным стилем вождения

Объем выброса автомобилем вредных веществ напрямую зависит от эксплуатации автомобиля.

Эксплуатируйте автомобиль с бережным отношением к окружающей среде, чтобы уменьшить ущерб экологии. Для этого соблюдайте следующие рекомендации по условиям эксплуатации и индивидуальному стилю вождения.

#### Условия эксплуатации:

- ▶ Следите за правильным давлением воздуха в шинах.
- ▶ Не возите с собой ненужные предметы (например, неиспользуемый верхний багажник).
- ▶ Соблюдайте межсервисные интервалы. Регулярно проходящий техобслуживание автомобиль наносит меньший вред окружающей среде.

- ▶ Всегда проводите сервисные работы в специализированной мастерской с квалифицированным персоналом.

#### Индивидуальный стиль вождения:

- ▶ Не нажимайте на педаль акселератора при запуске двигателя.
- ▶ Не прогревайте двигатель во время стоянки автомобиля.
- ▶ Двигайтесь с осмотрительностью и соблюдайте безопасную дистанцию.
- ▶ Избегайте частых и интенсивных разгонов и торможений.
- ▶ Своевременно переключайте передачи и двигайтесь на одной передаче лишь до  $\frac{2}{3}$ .
- ▶ Выключайте двигатель во время вынужденных остановок, например используйте функцию ECO Start-Stop.
- ▶ Экономьте топливо при поездках. Для энергоэффективного стиля вождения придерживайтесь индикации ECO.

## Возврат старых автомобилей

### Только для стран-членов ЕС:

"Мерседес-Бенц" примет Ваш автомобиль, подлежащий утилизации, для экологически безопасной утилизации в соответствии с требованиями Директивы Европейского Союза (ЕС) по утилизации старых автомобилей.

Для возврата подлежащего утилизации автомобиля в Вашем распоряжении имеется разветвленная сеть пунктов приема и предприятий по демонтажу. На этих предприятиях Вы можете бесплатно сдать свой автомобиль. Тем самым Вы внесете ценный вклад в завершение замкнутого цикла вторичного использования отходов и в дело бережного отношения к природным ресурсам.

Дополнительную информацию о вторичном использовании старых автомобилей, утилизации и условиях возврата можно найти на веб-сайте "Мерседес-Бенц" своей страны.

### Оригинальные детали Mercedes-Benz



**УКАЗАНИЕ ПО ОХРАНЕ ОКРУЖАЮЩЕЙ СРЕДЫ** Причинение вреда окружающей среде вследствие неиспользования рециклированных обменных агрегатов

Mercedes-Benz AG предлагает рециклированные обменные агрегаты и детали такого же качества, как новые. При этом для них действительна та же гарантия, вытекающая из ответственности за дефекты, что и для новых деталей.

- ▶ Используйте рециклированные обменные агрегаты и детали Mercedes-Benz AG.



**УКАЗАНИЕ** Ограничение работоспособности систем удержания пассажиров вследствие инсталляции комплектующих деталей, ремонтных или сварочных работ

В следующих зонах автомобиля могут быть установлены подушки безопасности, натяжители ремней безопасности, а также блоки управления и датчики для систем удержания пассажиров:

- Двери
- Стойки двери

- Пороги дверных проемов
- Сиденья
- Передняя панель
- Комбинация приборов
- Центральная консоль
- Боковая рама крыши

- ▶ Не устанавливайте в этих зонах никаких аксессуаров, таких, как аудиосистемы.
- ▶ Не выполняйте в этих зонах никаких ремонтных или сварочных работ.
- ▶ Для дооборудования автомобиля комплектующими деталями обращайтесь в специализированную мастерскую с квалифицированным персоналом.

При использовании не допущенных компанией Mercedes-Benz деталей, шин и колес, а также важных для обеспечения безопасности аксессуаров эксплуатационная надежность автомобиля может находиться под угрозой. Возможно нарушение работы систем, важных для обеспечения безопасности, например тормозной системы. Используйте только оригинальные детали Mercedes-Benz или детали такого же качества. Используйте только допу-

щенные для Вашего типа автомобиля шины и колеса, а также аксессуары.

Mercedes-Benz проверяет оригинальные детали и узлы и допущенные для типа Вашего автомобиля комплектующие и аксессуары на надежность, безопасность и пригодность. Несмотря на постоянное наблюдение за рынком, Mercedes-Benz не в состоянии произвести оценку деталей других производителей. Даже если в отдельном случае имеется приемочный документ допуска к эксплуатации органа технического контроля или ведомственное разрешение, Mercedes-Benz не берет на себя ответственность за использование этих деталей и узлов в автомобилях Mercedes-Benz.

Только при условии соответствия действующим законодательным предписаниям определенные детали допускаются для монтажа и переоборудования. Все оригинальные детали Mercedes-Benz отвечают условиям допуска. Использование недопущенных деталей и узлов может привести к аннулированию разрешения на эксплуатацию.

Это происходит в следующих ситуациях:

- При изменении вида транспортного средства, указанного в разрешении на эксплуатацию.
- При вероятном возникновении угрозы для безопасности других участников дорожного движения.

- При ухудшении показателей выбросов отработавших газов и шумовых показателей автомобиля.

При заказе оригинальных деталей Mercedes-Benz всегда указывайте идентификационный номер автомобиля (VIN) (→ стр. 337).

### Руководство по эксплуатации

Настоящее руководство по эксплуатации описывает все поставляемые к моменту подписания настоящего руководства по эксплуатации в печать модели, элементы базовой и дополнительной комплектации Вашего автомобиля. Возможны отклонения, связанные со спецификой отдельных стран. Учитывайте, что Ваш автомобиль может быть оборудован не всеми функциями, описанными в настоящем руководстве по эксплуатации. Это касается также систем и функций обеспечения безопасности. Поэтому комплектация Вашего автомобиля может отличаться от некоторых описаний и иллюстраций.

В оригинальной документации договора купли-продажи Вашего автомобиля приведены все находящиеся в Вашем автомобиле системы.

В случае возникновения вопросов по комплектации и обслуживанию Вы можете обратиться на авторизованную СТОА Mercedes-Benz.

Руководство по эксплуатации и сервисная книжка являются важными документами, которые должны храниться в автомобиле.

### Эксплуатационная надежность

**▲ ПРЕДУПРЕЖДЕНИЕ** Опасность аварии из-за функциональных сбоев или отказа системы

Для предотвращения функциональных сбоев или отказов системы:

- ▶ Всегда выполняйте работы по сервисному и техническому обслуживанию, а также необходимый ремонт в специализированной мастерской с квалифицированным персоналом.

**▲ ПРЕДУПРЕЖДЕНИЕ** Опасность аварии и получения травм из-за недопустимых изменений электронных компонентов

Вследствие изменений электронных компонентов, их программного обеспечения, а также разводки проводов их функционирование и/или функционирование подключенных к ним компо-

нентов или систем, связанных с безопасностью, может быть нарушено.

Это может отрицательно повлиять на эксплуатационную безопасность автомобиля.

- ▶ Не вносите изменения в разводку проводов, а также в электронные компоненты или их программное обеспечение.
- ▶ Всегда проводите работы с электрическими и электронными устройствами в специализированной мастерской с квалифицированным персоналом.

Внесение изменений в электронное оборудование автомобиля ведет к аннулированию разрешения на эксплуатацию.

Учитывайте данные из раздела «Электронное оборудование автомобиля» в «Технических данных».

**▲ ОСТОРОЖНО** Опасность пожара из-за наличия воспламеняющихся веществ на горячих деталях системы выпуска ОГ

Если воспламеняющиеся вещества, например, листва, трава или ветки соприкасаются с горячими деталями системы выпуска ОГ, то эти вещества могут воспламениться.



- ▶ При поездках по неукрепленным дорогам или по бездорожью регулярно проверяйте днище автомобиля.
- ▶ В частности, удаляйте заземленные части растений или другие горючие материалы.
- ▶ В случае повреждений немедленно обратитесь в специализированную мастерскую с квалифицированным персоналом.

### **!** УКАЗАНИЕ Повреждение автомобиля

Повреждение автомобиля возможно, в частности, в следующих случаях:

- Автомобиль застрял, например, на высоком бордюрном камне или на дороге без твердого покрытия.
- Автомобиль на слишком высокой скорости переезжает препятствие, например, бордюрный камень, «лежачего полицейского» или выбоину.
- Удар тяжелого предмета о днище автомобиля или детали ходовой части.

В таких и подобных случаях возможны — в том числе незаметные — повреждения кузова, днища, деталей ходовой части, колес или шин.

Поврежденные компоненты могут выйти из строя или перестать надлежащим образом воспринимать нагрузку при аварии.

Если повреждена обшивка днища, между днищем и обшивкой днища возможно скопление горючих материалов, например: листья, травы или веток. При соприкосновении этих материалов с горячими деталями системы выпуска ОГ возможно их воспламенение.

- ▶ Немедленно произведите проверку и ремонт автомобиля в специализированной мастерской с квалифицированным персоналом.

или

- ▶ При угрозе безопасности эксплуатации автомобиля незамедлительно остановитесь в соответствии с правилами дорожного движения и обратитесь в специализированную мастерскую с квалифицированным персоналом.

### Сертификат соответствия

#### Электромагнитная совместимость

Электромагнитная совместимость компонентов автомобиля была проверена и подтверждена в соответ-

ствии с регламентом ЭК ООН R10 в действующей на тот момент редакции.

#### Компоненты системы радиосвязи автомобиля

##### Только для стран ЕС и ЕАСТ

Нижеследующее указание действительно для всех компонентов системы радиосвязи автомобиля и интегрированных в автомобиль информационных систем и средств связи.

Компоненты системы радиосвязи данного автомобиля соответствуют основным требованиям и другим соответствующим положениям Директивы 2014/53/ЕС. Дополнительную информацию можно получить на авторизованной СТОА Mercedes-Benz.

##### Только для Бразилии:

Указания по радиосистеме в автомобиле:

Данные устройства не подлежат защите от неисправностей, наносящих вред, и не должны являться причиной неисправностей в системах, допущенных в соответствии с установленным порядком.

##### Только для Нигерии:

Подключение и использование радиооборудования в этом автомобиле разрешено Комиссией по связи Нигерии.

**Только для Таиланда:**

Телекоммуникационное оборудование в этом автомобиле соответствует требованиям Национальной комиссии по телерадиовещанию и телекоммуникациям (NBTC).

**Только для Украины:**

Настоящим производитель заявляет, что основанные на радиосвязи компоненты автомобиля соответствуют техническим предписаниям для радиооборудования. Дополнительную информацию можно получить на авторизованной СТОА Mercedes-Benz.

**Данные завода-изготовителя**

Далее приводятся адреса изготовителей компонентов системы радиосвязи, которые из-за своего размера или конструкции не позволяют разместить эту информацию непосредственно на самих устройствах.

**Датчики системы контроля давления в шинах**

Schrader Electronics Ltd., 11 Technology Park, Belfast Road, Antrim BT41 1QS, Northern Ireland (Северная Ирландия)

**Система открывания / закрывания автомобиля с радиуправлением**

Marquardt GmbH, Schloßstraße 16, 78604 Rietheim, Germany (Германия)

Huf Hülsbeck & Fürst GmbH & Co. KG, Steeger Straße 17, 42551 Velbert, Germany (Германия)

Hella KGaA Hueck & Co., Rixbecker Straße 75, 59552 Lippstadt, Germany (Германия)

**Блок управления системы открывания / закрывания автомобиля с радиуправлением**

Marquardt GmbH, Schloßstraße 16, 78604 Rietheim, Germany (Германия)

Leopold Kostal GmbH & Co. KG, Hauert 11, 44227 Dortmund, Germany (Германия)

Continental Automotive GmbH, Siemensstraße 12, 93055 Regensburg, Germany (Германия)

**Антенные модули**

Hirschmann Car Communication GmbH, Stuttgarter Straße 45-51, 72654 Neckartenzlingen, Germany (Германия)

Kathrein Automotive GmbH & Co. KG, Römerring 1, 31137 Hildesheim, Germany (Германия)

**Ручки дверей с функцией системы коммуникации ближнего поля (NFC)**

Huf Hülsbeck & Fürst GmbH & Co. KG, Steeger Straße 17, 42551 Velbert, Germany (Германия)

**Дистанционное управление гаражными воротами**

GenteX Corporation, 600 North Centennial Street, Zeeland MI 49464, USA (США)

**Датчик системы охраны салона**

META Systems, Via Galimberti 9, 42124 Reggio Emilia, Italy (Италия)

**Радарные датчики**

Autoliv Electronics ASP Inc., 26545 American Drive, Southfield, MI 48034, USA (США)

ADC Automotive Distance Control Systems GmbH, Peter-Dornier-Straße 10, 88131 Lindau, Germany (Германия)

Robert Bosch GmbH, Daimlerstraße 6, 71229 Leonberg, Germany (Германия)

**Мобильная связь и телематика**

Harman Becker Automotive Systems GmbH, Postfach 2260, 76303 Karlsbad, Germany (Германия)

Panasonic Automotive & Industrial Systems Europe GmbH, Robert-Bosch-Straße 27-29, 63225 Langen, Germany (Германия)

Mitsubishi Electric Corporation, 2-3-33 Miwa, Sanda-City, 669-1513 Hyogo, Japan (Япония)

**Беспроводные наушники**

Harman Becker Automotive Systems GmbH,  
Postfach 2260, 76303 Karlsbad, Germany (Германия)

Valeo, 43 rue Bayen, 75017 Paris, France (Франция)

**Дистанционное управление**

Ruwido Austria GmbH, Köstendorfer Straße 8,  
5202 Neumarkt, Austria (Австрия)

**Дистанционное управление функцией дополнительного обогрева в режиме движения**

Digades GmbH, Äußere Weberstraße 20, 02763 Zittau,  
Germany (Германия)

**Вид используемой в автомобиле радиосвязи**

Наряду со стандартными радиочастотами для мобильной связи в автомобилях Mercedes-Benz используются следующие виды радиосвязи:

**Вид используемой в автомобиле радиосвязи**

Технология	Частотный диапазон	Мощность передачи / напряженность магнитного поля
Система открывания / закрывания автомобиля с радиоуправлением	20 кГц (9–90 кГц)	≤ 72 дБмкА/м на 10 м
Беспроводная передача мощности	105 кГц (90–119 кГц)	≤ 42 дБмкА/м на 10 м
Система открывания / закрывания автомобиля с радиоуправлением Беспроводная передача мощности	125 кГц (119–135 кГц)	≤ 42 дБмкА/м на 10 м
Система коммуникации ближнего поля	13,553–13,567 МГц	≤ 42 дБмкА/м на 10 м
Система открывания / закрывания автомобиля с радиоуправлением, дистанционное управление гаражными воротами, система контроля давления в шинах	433 МГц (433,05–434,79 МГц)	≤ 10 мВт, эффективная излучаемая мощность

Технология	Частотный диапазон	Мощность передачи / напряженность магнитного поля
Дистанционное управление функцией дополнительного обогрева в режиме движения, дистанционное управление гаражными воротами	868 МГц (868,0–868,6 МГц)	≤ 25 мВт, эффективная излучаемая мощность
Дистанционное управление функцией дополнительного обогрева в режиме движения, дистанционное управление гаражными воротами	869 МГц (868,7–869,2 МГц)	≤ 25 мВт, эффективная излучаемая мощность
Технология Bluetooth®, технология Kleer, беспроводная локальная сеть (R-LAN), дистанционное управление, беспроводные наушники	2,4 ГГц, свободный частотный диапазон (2400–2483,5 МГц)	≤ 100 мВт, эквивалентная изотропно излучаемая мощность
Датчик системы охраны салона, беспроводная локальная сеть (R-LAN)	5,8 ГГц, диапазон UNII, класс 3 (полоса радиочастот, работа в которых не требует получения лицензии) (5725–5875 МГц)	≤ 25 мВт, эквивалентная изотропно излучаемая мощность
Система открывания / закрывания автомобиля с радиоуправлением	7,25 ГГц, диапазон сверхширокополосной системы радиосвязи (6,0–8,5 ГГц)	≤ -41,3 дБм/МГц, эквивалентная изотропно излучаемая мощность, среднее значение ≤ 0 дБм/МГц, эквивалентная изотропно излучаемая мощность, максимальное значение
24 ГГц, полоса частот для промышленной, научной и медицинской радиослужб, радар	24,05–24,25 ГГц*	≤ 100 мВт, эквивалентная изотропно излучаемая мощность

Технология	Частотный диапазон	Мощность передачи / напряженность магнитного поля
24 ГГц, сверхширокополосная система радиосвязи, радар	24,25–26,65 ГГц*	$\leq -41,3$ дБм/МГц, эквивалентная изотропно излучаемая мощность, среднее значение $\leq 0$ дБм / 50 МГц, эквивалентная изотропно излучаемая мощность, максимальное значение
76 ГГц, радар	76–77 ГГц	$\leq 55$ дБм, максимальное значение, эквивалентная изотропно излучаемая мощность
Модуль управления каршерингом	<b>Система коммуникации ближнего поля (NFC):</b> 13,553–13,567 МГц <b>Bluetooth:</b> 2402–2480 МГц	<b>Система коммуникации ближнего поля (NFC):</b> $\leq 42$ дБмкА/м на 10 м <b>Bluetooth:</b> $\leq +4$ дБм (класс мощности 2)

\* Модельные ряды с выходом на рынок до апреля 2016 года

### Автомобильный домкрат

Копия и перевод оригинальной Декларации соответствия:

#### Оригинальная Декларация соответствия ЕС

Компания Bosal Hungary KFT настоящим заявляет, что

автомобильный домкрат: Daimler Wagenheberprodukte

с серийным номером:

A 197 580 02 18

соответствует требованиям следующих директив: EU2006/42/ЕС

На стадии разработки мы руководствовались следующей директивой: EN ISO 12100

Данная публикация дает право на разработку процедуры испытания (оборудования), технической документации и подтверждения.

Запрещается эксплуатировать автомобильный домкрат, пока все детали не будут определены и подтверждены, что описано в инструкции по эксплуатации автомобильного домкрата. Без такой приемки автомобильный домкрат использовать запрещается.

[подпись]	[подпись]
[фамилия подписавшего лица] Менеджер по исследованиям и разработкам ВНУК	[фамилия подписавшего лица] Инженер проекта
BOSAL Automotive Carrier and Protection System GmbH Steinbeisstraße 6 71706 Markgröningen	Тел.: +49 7145 9350-0 Факс: +49 7145 9350-239 Эл. почта: info@eur.bosal.com www.bosal.com

### Комплект TIREFIT

Копия и перевод оригинальной Декларации соответствия:

#### Декларация соответствия ЕС

согласно Директиве ЕС 2006/42/EG

Настоящим заявляем, что изделие

наименование изделия: электрический воздушный насос Daimler

обозначение типа: 085 1ve, DT/UW 200046  
номер детали MB: A 000 583 8200  
отвечает требованиям следующих соответствующих положений:

2004/108/EC

Применяемые гармонизированные стандарты, в частности:

DIN EN 55014-1

DIN EN 55014-2: 2009-06

Изготовитель: Dunlop Tech GmbH

Адрес: Birkenhainerstrasse 77, 63450 Hanau

Уполномоченный: отдел IMS

Дата: июнь 2015 года

Подпись: IMS-AM, IMS-AE-L

### Диагностический интерфейс

Диагностический интерфейс служит для подключения диагностических устройств в специализированной мастерской с квалифицированным персоналом.

**⚠ ПРЕДУПРЕЖДЕНИЕ** Опасность аварии при подключении устройств к диагностическому интерфейсу

Подключение устройств к диагностическому интерфейсу автомобиля может отрицательно повлиять на работу систем автомобиля и эксплуатационную безопасность.

▶ Подключайте к диагностическому интерфейсу автомобиля только те устройства, предназначение которых было проверено и не вызывает сомнений.

**⚠ ОСТОРОЖНО** Опасность аварии из-за предметов в пространстве для ног водителя

Предметы в пространстве для ног водителя могут ограничивать ход педалей и блокировать нажатую педаль.

Это угрожает эксплуатационной безопасности автомобиля и безопасности движения.

▶ Все предметы в автомобиле должны быть размещены надежно, чтобы они не смогли попасть в пространство для ног водителя.

▶ Коврики должны быть всегда жестко зафиксированы согласно предписаниям,

чтобы всегда обеспечивалось достаточное свободное пространство для хода педалей.

- ▶ Не используйте незакрепленные коврики и не кладите несколько ковриков друг на друга.

**!** **УКАЗАНИЕ** Разрядка аккумуляторной батареи вследствие подключения приборов к разъему диагностирования

Использование приборов на разъеме диагностирования представляет оказывает нагрузку на аккумуляторную батарею.

- ▶ Проверьте уровень зарядки аккумуляторной батареи.
- ▶ При низком уровне зарядки производите зарядку аккумуляторной батареи, например, длительной поездкой на автомобиле.

Подключение устройств к диагностическому интерфейсу может привести, например, к сбросу показаний системы контроля токсичности ОГ. В результате этого при очередном контроле токсичности ОГ в рамках основного технического осмотра Ваш автомобиль может не соответствовать предписанным требованиям.

### Специализированная мастерская с квалифицированным персоналом

Специализированная мастерская с квалифицированным персоналом располагает соответствующими специалистами, инструментом и требуемой квалификацией для надлежащего проведения необходимых работ с автомобилем. В особенности это касается работ, связанных с безопасностью.

Всегда обращайтесь в специализированную мастерскую с квалифицированным персоналом для проведения на автомобиле следующих работ:

- работы, связанные с безопасностью;
- работы по сервисному и техническому обслуживанию;
- ремонтные работы;
- изменения, а также монтаж встраиваемого оборудования и переоборудование;
- работы с электронными компонентами.

Mercedes-AMG рекомендует пользоваться для этого услугами авторизованной СТОА Mercedes-Benz.

### Регистрация автомобиля

"Мерседес-Бенц" может поручить своим авторизованным СТОА проведение технических инспекций

определенных автомобилей. Эти инспекции призваны содействовать улучшению качества и безопасности автомобилей.

"Мерседес-Бенц" может информировать Вас о проверках технического состояния автомобиля только при наличии Ваших регистрационных данных в базе данных "Мерседес-Бенц".

В нижеследующих случаях может оказаться, что Ваш автомобиль еще не зарегистрирован в "Мерседес-Бенц" на Ваше имя:

- Вы приобрели автомобиль не у авторизованного дилера,
- Ваш автомобиль еще не прошел техосмотра в авторизованной СТОА "Мерседес-Бенц".

Рекомендуем зарегистрировать автомобиль в авторизованной СТОА "Мерседес-Бенц".

Как можно скорее проинформируйте "Мерседес-Бенц" об изменении своего адреса или смене владельца автомобиля. Это можно сделать, например, в авторизованной СТОА "Мерседес-Бенц".

### Использование автомобиля по назначению

Удаление наклеек с предостережениями может привести к тому, что Вы или другие лица не распознают

грозящую опасность. Оставьте наклейки с предостережениями в местах их размещения.

Пользуясь автомобилем, особо учитывайте следующую информацию:

- указания по технике безопасности в настоящем руководстве,
- технические характеристики автомобиля,
- правила дорожного движения и соответствующие предписания,
- Законодательные предписания по эксплуатации транспортных средств и нормативы по технике безопасности.

### Информация по регламенту REACH

#### Только для стран ЕС и EACT:

Регламент REACH (регламент (ЕС) № 1907/2006, статья 33) предусматривает обязанность предоставлять информацию об особо опасных веществах (SVHC).

Mercedes-Benz AG действует добросовестно, стараясь избежать внедрения и использования этих особо опасных веществ, а также обеспечить клиенту безопасное обращение с этими веществами. Согласно информации поставщиков и внутренней информации о продукции компании Mercedes-Benz AG,

известны особо опасные вещества, доля которых составляет более 0,1 процента по весу в отдельных компонентах этого автомобиля.

Подробную информацию можно найти в Интернете по следующим адресам:

- <https://reach.daimler.com/de/home/>
- <https://reach.daimler.com/en/home/>

### Указания для людей с электронными медицинскими вспомогательными устройствами

Несмотря на тщательную разработку систем автомобиля, компания Mercedes-Benz AG не может полностью исключить взаимное влияние этих систем и электронных медицинских вспомогательных устройств, например, кардиостимуляторов, друг на друга.

Кроме того, в автомобилях установлены компоненты, которые способны создавать магнитные поля по типу постоянного магнита независимо от состояния эксплуатации автомобиля. Эти поля могут присутствовать, например, в области мультимедийной и акустической систем или в зависимости от комплектации автомобиля, еще и в области сидений.

Поэтому в отдельных случаях и в зависимости от используемого устройства могут возникнуть следующие последствия:

- Неполнофункциональность вспомогательных устройств
- Причинение вреда здоровью

Соблюдайте указания и предупреждения производителя вспомогательных устройств и в случае сомнений свяжитесь с производителем и/или со своим врачом. Если у Вас остаются сомнения относительно возможных неполадок вспомогательного устройства, компания Mercedes-Benz AG рекомендует использовать небольшое количество электрических систем автомобиля и/или соблюдать соответствующее расстояние до компонентов.

Проводите ремонтные работы и работы по техническому обслуживанию вблизи следующих компонентов только в специализированной мастерской с квалифицированным персоналом:

- токопроводящие компоненты автомобиля
- передающие антенны
- мультимедийная и акустическая системы

При наличии вопросов или пожеланий обращайтесь в специализированную мастерскую с квалифицированным персоналом.



### Ответственность за дефекты

**!** **УКАЗАНИЕ** Повреждения автомобиля в результате нарушений указаний в настоящем "Руководстве по эксплуатации"

В результате нарушений указаний в настоящем "Руководстве по эксплуатации" Ваш автомобиль может быть поврежден.

Такие повреждения не подпадают под действие ответственности за дефекты Mercedes-Benz и гарантии на новые или бывшие в употреблении автомобили.

▶ Соблюдайте указания в настоящем "Руководстве по эксплуатации", касающиеся надлежащей эксплуатации автомобиля, а также возможных опасностей повреждения автомобиля.

### QR-коды для определения карты экстренной помощи

QR-коды расположены на внутренней стороне откидной крышки заправочного люка и с противоположной стороны на средней стойке кузова. В случае аварии спасательные службы при помощи QR-кодов смогут быстро найти соответствующую карту

экстренной помощи для Вашего автомобиля. Актуальная карта экстренной помощи в компактной форме содержит важнейшую информацию о Вашем автомобиле, например о расположении электрических проводов.

Дополнительную информацию можно получить по адресу <https://www.mercedes-benz.de/qrcode>.

### Хранение данных

#### Электронные блоки управления

Ваш автомобиль оснащен электронными блоками управления. Одни требуются для надежного функционирования Вашего автомобиля, другие помогают при движении (вспомогательные системы). Кроме этого, Ваш автомобиль предлагает функции комфорта или развлечения, работа которых также регулируется при помощи электронных блоков управления.

Электронные блоки управления имеют память данных, которая может временно или постоянно хранить информацию о состоянии автомобиля, о нагрузке на детали, о необходимости в проведении техобслуживания, а также о технических событиях и неисправностях.

Как правило, эта информация отражает техническое состояние компонента, модуля, системы или их окружения, как например:

- Эксплуатационное состояние системных элементов (например, уровни заполнения, статус аккумуляторной батареи, давление воздуха в шинах)
- Сообщения о статусе автомобиля или отдельных его элементов (например, число оборотов колес / скорость движения, продольное ускорение, поперечное ускорение, индикация пристегнутых ремней безопасности)
- Нарушения работы и неисправности важных конструктивных элементов (например, света, тормозной системы)
- Информация о повреждающих автомобиль событиях
- Реакции систем в специфических дорожных ситуациях (например, срабатывание подушки безопасности, задействование систем стабилизации движения)
- Внешние условия (например, температура, датчик дождя)

Наряду с предоставлением необходимой информации для функционирования блоков управления данные параметры необходимы автопроизводителю для

распознавания и устранения неисправностей и для оптимизации функций автомобиля. Основная часть данных параметров предназначена для внутрисистемного использования и обрабатывается только в самом автомобиле. И лишь небольшая часть параметров сохраняется в памяти данных о событиях и неисправностях.

Если Вы пользуетесь сервисными услугами, то эта техническая информация может быть считана из автомобиля сотрудниками сети сервисных услуг (например, работниками мастерской, производителем) или третьими лицами (например, сотрудниками служб шиномонтажа). Сервисными услугами являются, например, ремонтные услуги, техобслуживание, гарантийные случаи и мероприятия по обеспечению качества. Считывание осуществляется через предписанный законодательством разъем для диагностического интерфейса в автомобиле. Сотрудники сети сервисных услуг Mercedes-Benz или третьи лица получают, обрабатывают и используют эти данные. Они документируют техническое состояние автомобиля, помогают при поиске неисправностей и для повышения уровня качества и при необходимости передаются производителю. Кроме этого, производитель несет ответственность за качество продукции. Для этого производителю требуются технические параметры из автомобиля.

Память неисправностей в автомобиле может сбрасываться сотрудниками сервисного центра в рамках ремонтных работ или технического обслуживания.

В рамках выбранной комплектации Вы можете вводить данные даже в функции повышения комфорта и информационно-развлекательные функции автомобиля.

К таким относятся, например:

- мультимедийные данные, такие как музыкальные композиции, фильмы или фотографии для воспроизведения во встроенной мультимедийной системе
- данные адресной книги для использования в сочетании со встроенной системой громкой телефонной связи или со встроенной навигационной системой
- введенные навигационные цели
- данные о пользовании интернет-службами

Эти данные могут локально сохраняться в автомобиле или храниться на подключенном к автомобилю устройстве (например, смартфон, USB-накопитель или MP3-плеер). Если они сохраняются в автомобиле, то их можно удалить в любой момент времени. Передача этих данных третьим лицам осуществляется исключительно по Вашему желанию, в особен-

ности в рамках использования онлайн-служб в соответствии с выбранными Вами настройками.

Вы можете в любой момент времени сохранять в памяти автомобиля и изменять комфортные / индивидуальные настройки.

В зависимости от комплектации это могут быть, например:

- регулировка положений сиденья и рулевого колеса
- настройки ходовой части и системы кондиционирования воздуха
- индивидуальные настройки, например освещение салона

Если Ваш автомобиль имеет соответствующую комплектацию, то Вы можете подключить к нему свой смартфон или иное мобильное устройство. Вы можете управлять им при помощи встроенных в Ваш автомобиль элементов управления. При этом изображение и звук смартфона могут выводиться через мультимедийную систему. Одновременно на Ваш смартфон передается определенная информация.

К ней относятся, в зависимости от соответствующего вида интеграции, например:

- Общая информация об автомобиле
- Данные о местонахождении

Это позволяет использовать некоторые приложения смартфона, например навигационную систему или воспроизведение музыки. Другого взаимодействия между смартфоном и автомобилем, в особенности прямого доступа к данным автомобиля, не происходит. Способ последующей обработки данных определяет поставщик используемого приложения. Число настроек и возможность их применения зависят от соответствующего приложения и операционной системы Вашего смартфона.

### Онлайн-службы

#### Подключение к сети сотовой связи

Если Ваш автомобиль подключен к сети сотовой связи, то имеется возможность обмена данными между Вашим автомобилем и другими системами. Подключение к сети сотовой связи выполняется при помощи штатного автомобильного приемопередающего модуля или при помощи Вашего личного мобильного устройства (например, смартфона). Через сеть сотовой связи можно пользоваться онлайн-функциями. К ним относятся онлайн-службы и приложения, которые предоставляются производителем или другими поставщиками услуг.

#### Собственные службы производителя

В онлайн-службах производителя описываются соответствующие функции на соответствующем месте

(например, инструкция по эксплуатации, интернет-сайт производителя) и даются сведения о связанных с ними законодательных положениях о защите данных. Для предоставления онлайн-служб могут использоваться персональные данные. При этом обмен данными выполняется через защищенное соединение, например, при помощи предназначенных для этого IT-систем производителя. Сбор, обработка и использование персональных данных, связанные с использованием служб, осуществляются исключительно на основании законодательного разрешения или согласия.

Как правило, Вы можете активировать и деактивировать (отчасти платные) службы и функции. В некоторых случаях это действительно также для всего канала передачи данных в автомобиле. Исключением являются, в частности, предписанные законодательством функции и службы.

#### Службы, предоставляемые третьими лицами

Если имеется возможность пользоваться онлайн-службами сторонних поставщиков услуг, то соответствующий поставщик услуг несет ответственность в отношении данных служб и в отношении защиты данных и условий пользования. Производитель не имеет отношения к информации, которая передается в рамках пользования онлайн-службами других операторов.

Поэтому проконсультируйтесь у соответствующего поставщика услуг о виде, объеме, цели получения и использования персональных данных в рамках предоставляемых третьими лицами служб.

### Авторские права

Информацию о лицензиях применяемого в Вашем автомобиле бесплатного программного обеспечения и программного обеспечения с открытым исходным кодом можно найти на носителе данных в папке с автомобильной документацией и обновлениями на следующем веб-сайте:

<https://www.mercedes-benz.com/opensource>

## Система удержания пассажиров

### Потенциал защиты системы удержания пассажиров

В систему удержания пассажиров входят следующие компоненты:

- Система ремней безопасности
- Подушки безопасности
- Система удержания детей

Система удержания пассажиров при аварии может снизить риск удара сидящих в автомобиле об элементы салона автомобиля. Кроме того, система удержания пассажиров может в случае аварии снизить нагрузку на сидящих в автомобиле людей.

Только правильно пристегнутый ремень безопасности может реализовать свой потенциал защиты. В зависимости от распознанной аварийной ситуации натяжители ремней безопасности и / или подушки безопасности дополняют правильно пристегнутый ремень безопасности. Натяжители ремней безопасности и / или подушки безопасности срабатывают не при каждой аварии.

Для реализации потенциала защиты системы удержания пассажиров каждый сидящий в автомобиле человек должен соблюдать следующие указания:

- Правильно пристегнуть ремень безопасности.

- Принять по возможности вертикальное положение и опираться спиной на спинку сиденья.
- По возможности сидеть так, чтобы ноги стояли на полу.
- Особ ростом ниже 1,50 м всегда размещать в пригодной для автомобилей Mercedes-Benz дополнительной системе удержания пассажиров.

Однако ни одна из предлагаемых в данный момент систем не способна полностью исключить травмы и смертельный исход во всех аварийных ситуациях. Ремень безопасности и подушка безопасности, как правило, не в состоянии предотвратить в особенности травмирование предметами, проникающими в автомобиль извне. Риск травмирования срабатывающей подушкой безопасности также не может быть полностью исключен.

### Ограничение потенциала защиты системы удержания пассажиров

**⚠ ОСТОРОЖНО** Опасность травмирования- и опасность для жизни вследствие внесения изменений в систему удержания пассажиров

Вследствие внесения изменений в систему удержания пассажиров она больше не сможет обеспечить предусмотренную защиту сидящих в автомобиле.

- ▶ Никогда не вносите изменения в компоненты системы удержания пассажиров.
- ▶ Не допускайте вмешательства в электропроводку и в электронные компоненты или их программное обеспечение.

При необходимости адаптации автомобиля к потребностям человека с ограниченными физическими возможностями обратитесь в специализированную мастерскую с квалифицированным персоналом.



Mercedes-Benz рекомендует пользоваться вспомогательными системами вождения, допущенными Mercedes-Benz для Вашего автомобиля.

### Эксплуатационная готовность системы удержания пассажиров

При включенном зажигании во время самодиагностирования системы горит предупредительная сигнальная лампа системы удержания пассажиров . Она выключается через несколько секунд после пуска двигателя автомобиля. После этого компоненты системы удержания пассажиров готовы к эксплуатации.

### Нарушение функционирования системы удержания пассажиров

В следующих случаях имеет место неисправность системы удержания пассажиров:

- При включенном зажигании предупредительная сигнальная лампа системы удержания пассажиров  не загорается.
- Во время движения предупредительная сигнальная лампа системы удержания пассажиров  постоянно горит или многократно загорается.

 **ОСТОРОЖНО** Опасность получения травмы вследствие нарушения работы системы удержания пассажиров

Компоненты системы удержания пассажиров могут самопроизвольно активироваться или в случае аварии не сработать должным образом.

▶ Немедленно проверьте и отремонтируйте систему удержания пассажиров в специализированной мастерской с квалифицированным персоналом.

### Функционирование системы удержания пассажиров при аварии

Принцип действия системы удержания пассажиров определяется выявленной тяжестью столкновения и намечающимся родом аварии:

- Фронтальное столкновение
- Наезд сзади
- Боковой удар
- Опрокидывание

Определение порогов активирования для элементов системы удержания пассажиров производится путем оценки показаний датчиков, снятых в различных частях автомобиля. Этот процесс носит превентив-

ный характер. Срабатывание элементов системы удержания пассажиров должно происходить своевременно, в начале столкновения.

Факторы, выявляющиеся или поддающиеся измерению только после столкновения, не могут повлиять на срабатывание подушек безопасности. Они также не являются причиной для их срабатывания.

Подушка безопасности может не сработать, даже если автомобиль значительно деформирован. Это происходит, если удар приходится на относительно легко деформируемые элементы автомобиля без сильного замедления автомобиля. И, наоборот, подушка безопасности может сработать, хотя автомобиль имеет лишь незначительные деформации. Если удар приходится на очень жесткие элементы конструкции автомобиля, например лонжерон, замедление автомобиля может быть достаточно сильным.

В зависимости от распознанной экстренной ситуации элементы системы удержания пассажиров могут активироваться или сработать независимо друг от друга:

- Натяжители ремней безопасности: фронтальное столкновение, наезд сзади, боковой удар, опрокидывание

- Подушка безопасности водителя, подушка безопасности переднего пассажира: фронтальное столкновение
- Коленная подушка безопасности: фронтальное столкновение
- Боковая подушка безопасности: боковой удар
- Подушка безопасности для защиты головы: боковой удар, опрокидывание, фронтальное столкновение

Срабатывание подушки безопасности переднего пассажира в случае аварии возможно только при выключенной контрольной лампе PASSENGER AIR BAG OFF. При занятом сиденье переднего пассажира обеспечьте до начала движения и во время движения надлежащее состояние подушки безопасности переднего пассажира (→ стр. 44).

**⚠ ОСТОРОЖНО** Опасность ожога горячими элементами подушки безопасности

Элементы подушки безопасности нагреваются при срабатывании подушки безопасности.

- ▶ Не прикасайтесь к элементам подушки безопасности.
- ▶ Немедленно произведите замену сработавшей подушки безопасности в специали-

зированной мастерской с квалифицированным персоналом.

После аварии Mercedes-Benz рекомендует буксировку автомобиля в специализированную мастерскую с квалифицированным персоналом. Учитывайте это особенно в тех случаях, когда сработали натяжители ремней безопасности или подушки безопасности.

Срабатывание натяжителей ремней безопасности или подушек безопасности сопровождается громким хлопком с возможным выделением порошковой пыли:

- Хлопок, как правило, не оказывает отрицательного воздействия на слух.
- Выделяющаяся порошковая пыль в целом не причиняет вреда здоровью, однако у лиц, страдающих астмой или нарушениями дыхания, она может вызвать кратковременные затруднения дыхания.

Если это не опасно, то для предотвращения нарушений дыхания немедленно покиньте автомобиль или откройте окно.

## Ремни безопасности

### Потенциал защиты ремня безопасности

Перед троганием с места всегда надлежащим образом пристегивайтесь ремнем безопасности. Только правильно пристегнутый ремень безопасности может реализовать свой потенциал защиты.

**⚠ ОСТОРОЖНО** Опасность травмирования или опасность для жизни при неправильно пристегнутом ремне безопасности

Неправильно пристегнутый ремень безопасности не может обеспечить предусмотренную защиту.

Кроме того, неправильно пристегнутый ремень безопасности может привести к травмам, например, в случае аварии, при торможении или внезапном изменении направления движения.

▶ Всегда следите за тем, чтобы все пассажиры были правильно пристегнуты ремнем безопасности и сидели надлежащим образом.

Всегда учитывайте указания по правильному положению сиденья водителя и по установке сидений (→ стр. 77).

Для реализации потенциала защиты системы удержания пассажиров каждый сидящий в автомобиле человек должен соблюдать следующие указания:

- Ремень безопасности должен прилегать к корпусу плотно и без перекручивания.
  - Ремень безопасности должен проходить посередине плеча как можно низко по изгибу бедра.
  - Плечевая часть ремня безопасности не должна касаться шеи и не должна быть пропущена под рукой или за спиной.
  - Избегайте толстой одежды, например зимнего пальто.
  - Прижмите поясную часть ремня вниз в изгиб бедра и натяните его за плечевую часть ремня. Поясная часть ремня безопасности ни в коем случае не должна проходить по животу или по нижней части живота.
- Беременным женщинам также следует обратить на это внимание.
- Ни в коем случае не проводите ремень безопасности по острым, шероховатым или бьющимся предметам.
  - Одним ремнем безопасности всегда должен быть пристегнут только один человек. Ни в коем случае не перевозите младенцев или детей на коленях пассажиров.

- Ни в коем случае не пристегивайте одним ремнем пассажира и какие-либо предметы. Для надежного размещения различных предметов, багажа или груза всегда учитывайте указания по загрузке автомобиля (→ стр. 87).

Убедитесь также в том, что никакие предметы, например подушки, не находятся между человеком и сиденьем.

При перевозке ребенка в автомобиле обязательно соблюдайте инструкции и указания по технике безопасности в разделе "Дети в автомобиле" (→ стр. 49).

### Ограничение потенциала защиты ремня безопасности

**⚠ ОСТОРОЖНО** Опасность травмирования или опасность для жизни вследствие неправильного положения сиденья-

Если спинка сиденья не приведена в почти вертикальное положение, то ремень безопасности не обеспечивает предусмотренную защиту.

Вы можете проскользнуть под ремнем безопасности и при этом получить травму.

- ▶ Перед троганием с места правильно устанавливайте положение сиденья.
- ▶ Всегда следите за тем, чтобы спинка сиденья стояла в почти вертикальном положении и плечевая часть ленты ремня проходила посередине плеча.

**⚠ ОСТОРОЖНО** Опасность травмирования или опасность для жизни людей небольшого роста без дополнительных систем удержания пассажиров-

Люди ростом ниже 1,50 м не в состоянии правильно пристегнуть ремень безопасности без подходящих дополнительных систем удержания пассажиров.

- ▶ Для безопасного размещения людей ростом 1,50 м всегда используйте подходящие дополнительные системы удержания пассажиров.

**⚠ ПРЕДУПРЕЖДЕНИЕ** Опасность травмирования или опасность для жизни по причине поврежденных или измененных ремней безопасности

Ремни безопасности могут не защитить особенно в следующих ситуациях:

- Ремень безопасности поврежден, изменен, сильно загрязнен, выцвел или изменил цвет.
- Замок ремня безопасности поврежден или сильно загрязнен.
- Изменен натяжитель ремня безопасности, изменены элементы жесткого крепления ремней безопасности или изменен втягивающий механизм ремня безопасности.

В случае аварии ремни безопасности могут получить также скрытые повреждения, например, от осколков стекла.

Измененные или поврежденные ремни безопасности могут порваться или выйти из строя, например, в случае аварии.

Измененные натяжители ремней безопасности могут самопроизвольно активироваться или не сработать предусмотренным образом.

- ▶ Ни в коем случае не изменяйте ремни безопасности, натяжители ремней безо-

пасности, элементы жесткого крепления ремней безопасности и втягивающие механизмы ремней безопасности.

- ▶ Убедитесь в том, что ремни безопасности не поврежденные, не изношенные и чистые.
- ▶ После аварии немедленно обратитесь в специализированную мастерскую с квалифицированным персоналом для проверки ремней безопасности.

Mercedes-Benz рекомендует пользоваться ремнями безопасности, допущенными Mercedes-Benz для Вашего автомобиля.

#### **Автомобили с сиденьем AMG Performance**

Сиденье AMG Performance рассчитано на серийный трехточечный ремень безопасности. Если Вы монтируете другой многоточечный ремень безопасности, например ремень безопасности для спортивных или гоночных автомобилей, то система удержания пассажиров не может обеспечить предусмотренную степень защиты.

**⚠ ОСТОРОЖНО** Опасность травмирования или опасность для жизни вследствие повреждения или изменения систем ремней безопасности

При проведении ремня безопасности через отверстие в спинке сиденья спинка сиденья при аварии может повредиться или даже сломаться.

- ▶ Используйте исключительно серийный трехточечный ремень безопасности.
- ▶ Ни в коем случае не вносите изменения в систему ремней безопасности.

#### **Все автомобили**

**⚠ ОСТОРОЖНО** Опасность травмирования или опасность для жизни вследствие пиротехнического срабатывания натяжителей ремней безопасности

Пиротехнически сработавшие натяжители ремней безопасности больше не работоспособны и поэтому они не могут обеспечить предусмотренную защиту.

- ▶ Немедленно замените пиротехнически сработавшие натяжители ремней безо-



ности в специализированной мастерской с квалифицированным персоналом.

После аварии Mercedes-Benz рекомендует буксировку автомобиля в специализированную мастерскую с квалифицированным персоналом.

**!** **УКАЗАНИЕ** Повреждение ремня безопасности вследствие защемления

Если неиспользуемый ремень безопасности смотан не полностью, то он может быть защемлен дверью или механизмом сиденья.

▶ Всегда следите за тем, чтобы неиспользуемый ремень безопасности был полностью смотан.

### Пристегивание ремня безопасности

Если Вы быстро или рывками вытягиваете ремень безопасности, то втягивающий механизм ремня безопасности блокируется. Ремень безопасности не вытягивается дальше.



▶ Всегда фиксируйте язычок замка ② ремня безопасности в относящемся к сиденью замке ремня безопасности ①.

**Автомобили с системой автоматического отключения подушки безопасности переднего пассажира:**

**!** **УКАЗАНИЕ** Срабатывание натяжителя ремня безопасности и боковой подушки безопасности при незанятом сиденье переднего пассажира

Если язычок замка ремня безопасности зафиксирован в замке ремня безопасности незанятого сиденья переднего пассажира, то в случае аварии дополнительно к другим системам могут сработать натяжитель ремня безопасности и боковая подушка безопасности.

▶ Одним ремнем безопасности всегда должен быть пристегнут только один человек.

**Автомобили без системы автоматического отключения подушки безопасности переднего пассажира:**

**!** **УКАЗАНИЕ** Срабатывание натяжителя ремня безопасности при незанятом сиденье переднего пассажира

Если язычок замка ремня безопасности зафиксирован в замке ремня безопасности незанятого сиденья переднего пассажира, то в случае аварии дополнительно к другим системам может сработать натяжитель ремня безопасности.

- ▶ Одним ремнем безопасности всегда должен быть пристегнут только один человек.

### Функция адаптации ремня безопасности

**Автомобили с системой PRE-SAFE®:** если передний ремень безопасности недостаточно плотно прилегает к корпусу, то может быть произведена автоматическая адаптация ремня безопасности с определенной силой натяжения ремня. При этом не держивайте ремень безопасности.

Вы можете включать или выключать функцию адаптации ремня безопасности через мультимедийную систему (→ стр. 39).

### Отстегивание ремня безопасности

- ▶ Нажмите на кнопку разблокировки в замке ремня безопасности и отведите ремень назад вместе с язычком замка ремня.

### Включение или выключение функции адаптации ремней безопасности через мультимедийную систему

Мультимедийная система:

- ▶ Автомобиль ▶  Установки а/м
- ▶▶ Регулиров.рем.безоп.

- ▶ Включите  или выключите  функцию.

### Функционирование сигнализатора ремней безопасности водителя и переднего пассажира

Предупредительная сигнальная лампа ремней безопасности  на дисплее панели приборов указывает на необходимость пристегивания всех сидящих в автомобиле ремнями безопасности надлежащим образом.

Дополнительно включается предупредительный звуковой сигнал.

Сигнализатор ремня безопасности выключается, как только водитель и передний пассажир пристегивают ремни.

### Подушки безопасности

#### Обзор подушек безопасности

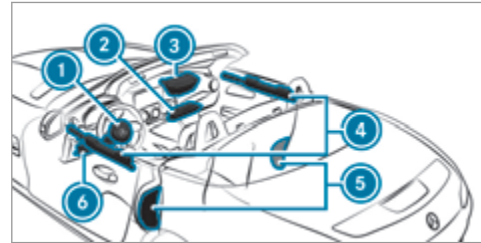

- 1 Подушка безопасности водителя
- 2 Коленная подушка безопасности переднего пассажира
- 3 Подушка безопасности переднего пассажира
- 4 Головная подушка безопасности
- 5 Боковая подушка безопасности
- 6 Коленная подушка безопасности водителя

Место установки подушки безопасности Вы распознаете по обозначению AIRBAG.

При активировании подушка безопасности может повысить потенциал защиты соответствующего сидящего в автомобиле человека.

Возможный потенциал защиты соответствующей подушки безопасности:

- Коленная подушка безопасности: бедра, колени и икры
- Подушка безопасности водителя, подушка безопасности переднего пассажира: голова и грудная клетка
- Боковая подушка безопасности: грудная клетка
- Головная подушка безопасности: голова

**⚠ ОСТОРОЖНО** Опасность травмирования или опасность для жизни при активации подушки безопасности переднего пассажира

Если подушка безопасности переднего пассажира активирована, то ребенок на сиденье переднего пассажира в случае аварии может получить удар этой подушкой.

**НИ В КОЕМ СЛУЧАЕ не используйте обращенное назад устройство удержания детей на сиденье с АКТИВИРОВАННОЙ ФРОНТАЛЬНОЙ ПОДУШКОЙ БЕЗОПАСНОСТИ. Это может привести к НАНЕСЕНИЮ РЕБЕНКУ СЕРЬЕЗНЫХ ТЕЛЕСНЫХ ПОВРЕЖДЕНИЙ или ЕГО ГИБЕЛИ.**

При монтаже системы удержания детей на сиденье переднего пассажира учитывайте специфичные для автомобиля указания (→ стр. 54). Также обязательно примите во внимание указания для систем удержания детей, обращенных назад или вперед, на сиденье переднего пассажира.

### **Информация для системы автоматического отключения подушки безопасности переднего пассажира**

Срабатывание подушки безопасности переднего пассажира в случае аварии возможно только при выключенной контрольной лампе PASSENGER AIR BAG OFF. При занятом сиденье переднего пассажира обеспечьте до начала движения и во время движения надлежащее состояние подушки безопасности переднего пассажира (→ стр. 44).

**! УКАЗАНИЕ** При незанятом сиденье переднего пассажира обязательно учитывайте следующее:

В случае аварии на стороне переднего пассажира возможно необоснованное срабатывание компонентов системы удержания пассажиров, если:

- на сиденье переднего пассажира лежат тяжелые предметы,
- язычок замка ремня безопасности при незанятом сиденье переднего пассажира зафиксирован в замке ремня безопасности.

▶ Размещайте предметы в подходящем для этого месте.

▶ Одним ремнем безопасности всегда должен быть пристегнут только один человек.

В зависимости от распознанной аварийной ситуации может сработать головная подушка безопасности со стороны переднего пассажира. Срабатывание не зависит от того, занято сиденье переднего пассажира или не занято.

### Потенциал защиты подушек безопасности

В зависимости от аварийной ситуации подушка безопасности в дополнение к правильно пристегнутому ремню безопасности может повысить потенциал защиты.

**▲ ОСТОРОЖНО** Опасность травмирования или опасность для жизни вследствие неправильного положения сиденья-

Если Вы отклоняете сиденье от правильного положения, то подушка безопасности не сможет обеспечить предусмотренную защиту.

Каждый находящийся в автомобиле человек должен соблюдать следующие указания:

- Правильно пристегнуть ремень безопасности. Обратите особое внимание на то, что у беременных женщин поясная часть ремня безопасности ни в коем случае не должна проходить по животу или по нижней части живота.
- Принять правильное положение на сиденье и соблюдать максимальную дистанцию до подушек безопасности.
- Выполнять следующие указания.

▶ Всегда следите за тем, чтобы между подушкой безопасности и пассажиром не находилось никаких предметов.

Каждый находящийся в автомобиле человек должен особенно соблюдать следующие указания во избежание рисков, связанных со срабатыванием подушки безопасности:

- правильно установите сиденья перед троганием с места, отодвинув сиденья водителя и переднего пассажира по возможности в крайнее заднее положение.
- При этом всегда учитывайте информацию о правильном положении сиденья водителя (→ стр. 77).
- Держите рулевое колесо только снаружи за обод рулевого колеса. Только так обеспечивается беспрепятственное раскрытие подушки безопасности.
- Во время движения всегда прислоняйтесь спиной к спинке сиденья. Не нагибайтесь вперед и не прислоняйтесь к двери или боковому стеклу. В противном случае Вы окажетесь в области раскрытия подушки безопасности.
- Ноги всегда должны стоять на полу. Не кладите ноги, например, на переднюю панель. В против-

ном случае Ваши ноги окажутся в области раскрытия подушки безопасности.

- При перевозке детей в автомобиле учитывайте дополнительные указания (→ стр. 49).
- Всегда надлежащим образом размещайте и закрепляйте предметы.

Предметы в автомобиле могут ограничить предусмотренное функционирование подушки безопасности. Каждый находящийся в автомобиле человек должен всегда особенно соблюдать следующие указания:

- Между сидящими в автомобиле и подушкой безопасности не должны находиться другие люди, животные или предметы.
- Не кладите никаких предметов между сиденьем и дверью или стойкой двери (стойкой В).
- Не вешайте никаких твердых предметов, например вешалок, на ручки для держания или крючки для одежды.
- Не крепите никаких комплектующих деталей, например, портативные навигационные устройства, мобильные телефоны или держатели для напитков в зоне раскрытия подушки безопасности, например, на передней панели, на дверях, боковых стеклах или боковой обшивке.

К тому же соединительный провод, стяжной ремешок или удерживающий ремень не должен проходить или закрепляться в зоне раскрытия подушки безопасности. Обязательно всегда соблюдайте указания по монтажу в руководстве изготовителя комплектующих деталей, в особенности также указания для подходящего места крепления.

- Не держите в карманах одежды тяжелых, острых или бьющихся предметов. Храните подобные предметы в подходящем месте.

### Ограничение потенциала защиты подушек безопасности

**⚠ ОСТОРОЖНО** Опасность травмирования вследствие изменения крышек подушек безопасности

При изменении крышки подушки безопасности или размещении на ней предметов, например также при наклеивании наклеек, подушка безопасности больше не может функционировать надлежащим образом.

- ▶ Ни в коем случае не изменяйте крышку подушки безопасности и не размещайте на ней предметов.

Место установки подушки безопасности Вы распознаете по обозначению AIRBAG (→ стр. 39).

**⚠ ОСТОРОЖНО** Опасность травмирования или опасность для жизни вследствие использования неподходящих чехлов для сидений

Вследствие использования неподходящих чехлов для сидений подушки безопасности больше не могут обеспечить предусмотренную защиту сидящих в автомобиле.

Кроме того, функция автоматического отключения подушки безопасности переднего пассажира может быть ограничена.

- ▶ Используйте только чехлы сидений, допущенные Mercedes-Benz для соответствующего сиденья.

**⚠ ОСТОРОЖНО** Опасность травмирования вследствие нарушения работы датчиков в двери

По причине изменений или неквалифицированного проведения работ на дверях или на обшивках дверей, а также по причине повреждения дверей подушки безопасности больше не смогут функционировать надлежащим образом.

- ▶ Ни в коем случае не изменяйте двери или их отдельные части.
- ▶ Поручайте проведение работ на дверях или обшивках дверей специализированной мастерской с квалифицированным персоналом.

**⚠ ОСТОРОЖНО** Опасность травмирования вследствие сработавшей подушки безопасности

Уже сработавшая подушка безопасности больше не обеспечивает защиту.

- ▶ Для замены сработавшей подушки безопасности произведите буксировку автомобиля в специализированную мастерскую с квалифицированным персоналом.

Немедленно производите замену сработавших подушек безопасности.

### Состояние подушки безопасности переднего пассажира

#### Функционирование системы автоматического отключения подушки безопасности переднего пассажира

Система автоматического отключения подушки безопасности переднего пассажира распознает, занято ли сиденье переднего пассажира человеком или системой удержания детей. В зависимости от этого активируются или отключаются подушка безопасности переднего пассажира и коленная подушка безопасности переднего пассажира.

При монтаже системы удержания детей на сиденье переднего пассажира всегда соблюдайте следующие указания:

- Следите за правильным расположением системы удержания детей (→ стр. 52).
- Обязательно соблюдайте указания в руководстве по монтажу производителя системы удержания детей.
- Ни в коем случае не кладите никаких предметов, например подушек, под или за систему удержания детей.
- Подушка сиденья должна быть полностью опущена вниз до максимальной глубины.

- Опорная поверхность системы удержания детей должна полностью прилегать к подушке сиденья переднего пассажира.
- Спинка обращенной вперед системы удержания детей должна по возможности всей своей поверхностью прилегать к спинке сиденья переднего пассажира.
- Система удержания детей не должна касаться крыши или упираться в подголовник. Соответствующим образом установите наклон спинки сиденья, а также положение подголовника.

**⚠ ОСТОРОЖНО** Опасность травмирования или опасность для жизни при нахождении предметов между подушкой сиденья и системой удержания детей-

Наличие посторонних предметов между подушкой сиденья и системой удержания детей может привести к нарушению функционирования системы автоматического отключения подушки безопасности переднего пассажира.

- ▶ Не кладите никаких предметов в зону между подушкой сиденья и устройством удержания детей.

- ▶ Опорная поверхность системы удержания детей должна полностью прилегать к подушке сиденья переднего пассажира.
- ▶ Спинка обращенной вперед системы удержания детей должна по возможности всей своей поверхностью прилегать к спинке сиденья переднего пассажира.
- ▶ Обязательно соблюдайте указания в руководстве по монтажу производителя системы удержания детей.

Человек, сидящий на сиденье переднего пассажира, должен соблюдать следующие указания:

- Правильно пристегнуть ремень безопасности (→ стр. 35).
- Принять по возможности вертикальное положение и опираться спиной на спинку сиденья.
- По возможности сидеть так, чтобы ноги стояли на полу.

В противном случае подушка безопасности переднего пассажира может быть ошибочно отключена, например в следующих случаях:

- Передний пассажир переносит свой вес на подлокотники в автомобиле, опираясь на них.

- Передний пассажир сидит, не оказывая достаточной нагрузки на подушку сиденья.

**⚠ ОСТОРОЖНО** Опасность травмирования или опасность для жизни при отключенной подушке безопасности переднего пассажира

Если контрольная лампа PASSENGER AIR BAG OFF горит, то подушка безопасности переднего пассажира отключена.

Сидящий на сиденье переднего пассажира человек может, например, удариться о детали салона автомобиля, особенно если он сидит близко к передней панели.

При занятом сиденье переднего пассажира всегда следите за тем, что:

- классификация человека на сиденье переднего пассажира была выполнена правильно, а подушка безопасности переднего пассажира в соответствии с этим была отключена или активирована,
- сиденье переднего пассажира приведено в крайнее заднее положение,
- человек сидел надлежащим образом.

▶ До и во время движения обеспечьте надлежащее состояние подушки безопасности переднего пассажира.

Если сиденье переднего пассажира занято, то после самодиагностирования системы автоматического отключения подушки безопасности переднего пассажира выполняется классификация человека или системы удержания детей на сиденье переднего пассажира. Контрольные лампы PASSENGER AIR BAG отображают состояние подушки безопасности переднего пассажира.

Всегда соблюдайте указания по функции контрольных ламп PASSENGER AIR BAG (→ стр. 44).

### Функция контрольных ламп PASSENGER AIR BAG

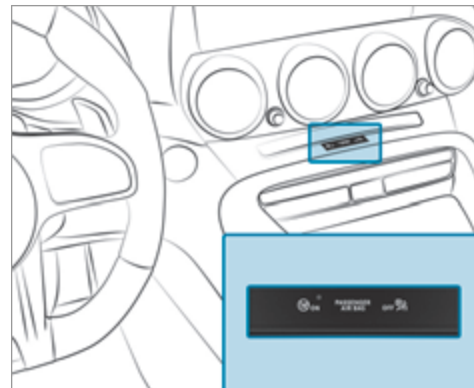

Автомобили без системы автоматического отключения подушки безопасности переднего пассажира снабжены специальной наклейкой на стороне переднего пассажира сбоку на панели приборов (→ стр. 54).

### Самодиагностирование системы автоматического отключения подушки безопасности переднего пассажира

При включенном зажигании обе контрольные лампы PASSENGER AIR BAG ON и OFF одновременно горят во время самодиагностирования системы.

После самодиагностирования системы индицируется состояние подушки безопасности переднего пассажира с помощью контрольных ламп PASSENGER AIR BAG:

- **ON горит:** подушка безопасности переднего пассажира может сработать при аварии. Через 60 секунд контрольная лампа выключается.
- **ON и OFF гаснут:** подушка безопасности переднего пассажира может сработать при аварии.
- **OFF горит:** подушка безопасности переднего пассажира отключена. При аварии она не срабатывает.

Если контрольная лампа PASSENGER AIR BAG ON выключена, только контрольная лампа PASSENGER AIR BAG OFF отображает состояние подушки безопасности переднего пассажира. Контрольная лампа PASSENGER AIR BAG OFF может быть выключена или может гореть постоянно.

При одновременном горении контрольной лампы PASSENGER AIR BAG OFF и предупредительной сигнальной лампы системы удержания пассажиров  на сиденье переднего пассажира садиться нельзя. В этом случае не устанавливайте систему удержания детей на сиденье переднего пассажира. Немедленно обратитесь в специализированную мастерскую с квалифицированным персоналом для проверки и ремонта системы автоматического отключения подушки безопасности переднего пассажира.

### Индикация состояния

При занятии сиденья переднего пассажира обеспечьте до начала движения и во время движения надлежащее для данной ситуации состояние подушки безопасности переднего пассажира.

**После монтажа обращенной назад системы удержания детей на сиденье переднего пассажира:** контрольная лампа PASSENGER AIR BAG OFF должна постоянно гореть.

**⚠ ОСТОРОЖНО** Опасность травмирования и опасность для жизни вследствие использования обращенной назад системы удержания детей при включенной подушке безопасности переднего пассажира

Если Вы размещаете ребенка в обращенной назад системе удержания детей на сиденье переднего пассажира, а контрольная лампа PASSENGER AIR BAG OFF выключена, подушка безопасности переднего пассажира может сработать при аварии.

Ребенок может попасть под удар подушки безопасности.

Всегда следите за тем, чтобы подушка безопасности переднего пассажира была отключена. Контрольная лампа PASSENGER AIRBAG OFF должна гореть.

НИ В КОЕМ СЛУЧАЕ не используйте обращенное назад устройство удержания детей на сиденье с АКТИВИРОВАННОЙ ФРОНТАЛЬНОЙ ПОДУШКОЙ БЕЗОПАСНОСТИ. Это может привести к НАНЕСЕНИЮ РЕБЕНКУ СЕРЬЕЗНЫХ ТЕЛЕСНЫХ ПОВРЕЖДЕНИЙ или ЕГО ГИБЕЛИ.

При монтаже системы удержания детей на сиденье переднего пассажира учитывайте специфические для автомобиля указания (→ стр. 54).



В зависимости от системы удержания детей и от телосложения ребенка контрольная лампа PASSENGER AIR BAG OFF может быть выключена. В этом случае нельзя монтировать обращенную назад систему удержания детей на сиденье переднего пассажира.

### После монтажа обращенной вперед системы удержания детей на сиденье переднего пассажира:

в зависимости от системы удержания детей и от телосложения ребенка контрольная лампа PASSENGER AIR BAG OFF может постоянно гореть или может быть выключена. Всегда соблюдайте следующие указания:

**⚠ ОСТОРОЖНО** Опасность травмирования и опасность для жизни вследствие неправильного расположения системы удержания детей

Если Вы обеспечиваете безопасность ребенка в обращенной вперед системе удержания детей на сиденье переднего пассажира и при этом устанавливаете сиденье переднего пассажира слишком близко к передней панели, то в случае аварии ребенок может:

- например, удариться об элементы комплектации салона автомобиля, если горит контрольная лампа PASSENGER AIR BAG OFF,
- получить удар подушкой безопасности, если контрольная лампа PASSENGER AIR BAG OFF не горит.

▶ Всегда устанавливайте сиденье переднего пассажира в крайнее заднее положение. При этом всегда следите за надлежащим прохождением плечевой части ленты ремня безопасности от направляющей ремня к направляющей плечевой части ремня системы удержания детей. Плечевая часть ленты ремня должна проходить от направляющей ремня вперед и вниз.

▶ Обязательно соблюдайте указания в руководстве по монтажу производителя системы удержания детей.

При монтаже системы удержания детей на сиденье переднего пассажира учитывайте специфичные для автомобиля указания (→ стр. 54).

### На сиденье переднего пассажира сидит человек:

в зависимости от телосложения человека контрольная лампа PASSENGER AIR BAG OFF может постоянно гореть или может быть выключена.

Человек, сидящий на сиденье переднего пассажира, всегда должен соблюдать следующие указания:

- Если сиденье переднего пассажира занято взрослым человеком или человеком с соответствующим телосложением, то контрольная лампа PASSENGER AIR BAG OFF должна быть выключена. Это указывает на то, что подушка безопасности переднего пассажира активирована. При постоянном горении контрольной лампы PASSENGER AIR BAG OFF взрослому человеку или человеку с соответствующим телосложением нельзя сидеть на сиденье переднего пассажира.
- Если сиденье переднего пассажира занято человеком мелкого телосложения (например, под-

ростом или взрослым небольшого роста), то контрольная лампа PASSENGER AIR BAG OFF либо постоянно горит, либо гаснет в зависимости от результата классификации.

- Контрольная лампа PASSENGER AIR BAG OFF выключена: установите сиденье переднего пассажира в крайнее заднее положение.
- Контрольная лампа PASSENGER AIRBAG OFF постоянно горит: человеку с мелким телосложением не следует сидеть на сиденье переднего пассажира.

**⚠ ОСТОРОЖНО** Опасность травмирования или опасность для жизни при горячей контрольной лампе PASSENGER AIR BAG OFF-

Если контрольная лампа PASSENGER AIR BAG OFF после самодиагностирования продолжает гореть, то подушка безопасности переднего пассажира отключена.

При занятом сиденье переднего пассажира всегда следите за тем, что:

- классификация человека на сиденье переднего пассажира была выполнена правильно, а подушка безопасности переднего пасса-

жира в соответствии с этим была отключена или активирована,

- человек сидел надлежащим образом и был правильно пристегнут ремнем безопасности,

Также обязательно учитывайте следующие главы, связанные с данной темой:

- Система удержания детей на сиденье переднего пассажира (→ стр. 54).
- Подходящее расположение системы удержания детей (→ стр. 52).

### Система PRE-SAFE®

#### Функционирование системы PRE-SAFE® (система превентивной защиты водителя и пассажиров)

Система PRE-SAFE® может распознавать определенные критические дорожные ситуации и принимать превентивные меры защиты водителя и пассажиров.

Система PRE-SAFE® независимо друг от друга может принимать следующие меры:

- Предварительное натяжение ремня безопасности на сиденье водителя и переднего пассажира.
- Закрывание бокового стекла.

- **Автомобили с функцией памяти:** установка более удобного положения для сидения на сиденье переднего пассажира.
- Система PRE-SAFE® Sound может активировать собственный механизм защиты слуха при помощи короткого звукового сигнала при включенной мультимедийной системе.

**!** **УКАЗАНИЕ** Повреждения вследствие размещения предметов в пространстве для ног или за сиденьем

Сиденье и / или предмет могут быть повреждены вследствие автоматической установки положения для сидения.

▶ Размещайте предметы в подходящем для этого месте.

#### Отмена мер, принятых системой PRE-SAFE®

Если авария не состоялась, то принятые превентивные меры защиты отменяются.

Определенные установки Вы должны выполнить самостоятельно.

- ▶ Если натяжение ремня безопасности не уменьшается, немного наклоните спинку сиденья назад.  
Предварительное натяжение ремней безопасности снимается.

### Безопасная перевозка детей в автомобиле

#### Если в автомобиле находятся дети, то в обязательном порядке примите во внимание

- ❗ Обязательно учитывайте также указания по технике безопасности в зависимости от ситуации. Если в салоне находятся дети, то благодаря этому Вы сможете распознать возможные риски и предотвратить опасность (→ стр. 49).

#### Ответственность

Учтите, что небрежное отношение при фиксации ребенка в системе удержания детей может иметь серьезные последствия. Всегда относитесь с ответственностью к соблюдению правил и надежно фиксируйте ребенка перед каждой поездкой.

Mercedes-Benz рекомендует для повышения уровня защиты детей младше 12 лет или ростом ниже чем 1,50 м обязательно следовать данным указаниям:

- Всегда размещайте ребенка в пригодной для Вашего автомобиля Mercedes-Benz системе удержания детей.
- Система удержания детей должна соответствовать их возрасту, весу и росту.
- Сиденье автомобиля должно быть пригодно для монтируемой системы удержания детей (→ стр. 52).

#### Общее понятие "система удержания детей"

В данном руководстве по эксплуатации используется общее понятие "система удержания детей". Системой удержания детей, например, является:

- автолюлька
- обращенное назад детское сиденье
- обращенное вперед детское сиденье
- детское сиденье-бустер со спинкой и направляющими для ремня безопасности

Система удержания детей должна соответствовать их возрасту, весу и росту.

#### Соблюдайте законы и предписания

Всегда соблюдайте законодательные предписания для использования системы удержания детей в автомобиле.

Убедитесь в том, что система удержания детей допущена к эксплуатации в соответствии с действующими техническими условиями испытаний и директивами. Дополнительную информацию можно получить в специализированной мастерской с квалифицированным персоналом. Mercedes-Benz рекомендует Вам пользоваться услугами пункта ТО Mercedes-Benz.

#### Используйте только допущенные к эксплуатации системы удержания детей

В автомобиле разрешается использование только систем удержания детей, допущенных к эксплуатации в соответствии со стандартом ЕЭК ООН UN-R44.

Информация о категориях допуска систем удержания детей и о данных на наклейке допуска на системе удержания детей (→ стр. 52).

## Распознавание риска, предотвращение опасности

### Системы крепления для систем удержания детей в автомобиле

Для крепления систем удержания детей используйте только следующие системы крепления:

- Систему ремней безопасности автомобиля

### Преимущество обращенной назад системы удержания детей

Грудных и малолетних детей предпочтительно перевозить в подходящей обращенной назад системе удержания детей. В этом случае ребенок сидит против направления движения и смотрит назад.

У грудных и малолетних детей сравнительно слабо развита шейная мускулатура в соотношении с размером и массой их головы. В обращенной назад системе удержания детей может быть уменьшен риск травмирования шейного отдела позвоночника при аварии.

### Всегда правильно закрепляйте систему удержания детей

**⚠ ОСТОРОЖНО** Опасность травмирования или опасность для жизни вследствие неправильного монтажа системы удержания детей

В этом случае система не сможет надлежащим образом защитить или удержать ребенка.

- ▶ Обязательно принимайте во внимание указания в руководстве по монтажу от изготовителя системы удержания детей, а также область применения.
- ▶ Следите за тем, чтобы вся опорная поверхность системы удержания детей всегда располагалась на поверхности подушки сиденья.
- ▶ Ни в коем случае не кладите никаких предметов, например подушек, под или за систему удержания детей.
- ▶ Используйте системы удержания детей только с предусмотренным для них оригинальным чехлом.
- ▶ Заменяйте поврежденные чехлы только оригинальными чехлами.

**⚠ ОСТОРОЖНО** Опасность травмирования или опасность для жизни из-за незакрепленных систем удержания детей в автомобиле

Если система удержания детей неправильно смонтирована или не зафиксирована, то она может отсоединиться.

Система удержания детей может неконтролируемо переместиться в кабине и задеть сидящих в автомобиле.

- ▶ Всегда надлежащим образом монтируйте системы удержания детей, даже если Вы не используете их.
- ▶ Обязательно соблюдайте указания в руководстве по монтажу производителя системы удержания детей.

- Всегда принимайте во внимание руководство изготовителя по монтажу и эксплуатации используемой системы удержания детей и всегда следуйте указаниям касательно соответствующего автомобиля:
  - Закрепление системы удержания детей с помощью ремня безопасности на сиденье переднего пассажира (→ стр. 55). Обратите внимание на специальные указания,

касающиеся обращенных назад и вперед систем удержания детей (→ стр. 54).

При занятом сиденье переднего пассажира обеспечьте до начала движения и во время движения надлежащее для данной ситуации состояние подушки безопасности переднего пассажира (→ стр. 44).

- Соблюдайте указания на наклейках-предостережениях в салоне автомобиля и на системе удержания детей.

#### Не изменяйте систему удержания детей

**▲ ОСТОРОЖНО** Опасность травмирования вследствие внесения изменений в систему удержания пассажиров

Система удержания пассажиров больше не может функционировать надлежащим образом. Существует опасность травмирования!

- ▶ Никогда не вносите изменения в систему удержания детей.
- ▶ Размещайте только такое дополнительное оборудование, которое изготовитель системы удержания детей разрешил использовать специально для данной системы удержания детей.

Компания Mercedes-Benz рекомендует Вам для очистки рекомендованных Mercedes-Benz систем удержания детей фирменные средства для ухода за автомобилем Mercedes-Benz.

#### Используйте только исправные системы удержания детей

**▲ ОСТОРОЖНО** Опасность травмирования или опасность для жизни вследствие использования поврежденных систем удержания детей

Системы удержания детей, поврежденные или подвергавшиеся сильным нагрузкам при аварии, уже не могут обеспечить предусмотренную защиту.

При определенных условиях система не сможет удержать ребенка.

- ▶ Немедленно заменяйте системы удержания детей, поврежденные или подвергавшиеся сильным нагрузкам при аварии.
- ▶ Немедленно поручите проверку креплений системы удержания детей специализированной мастерской с квалифицированным персоналом, прежде чем снова монтировать систему удержания детей.

#### Избегайте прямого воздействия солнечных лучей

**▲ ОСТОРОЖНО** Опасность ожога вследствие прямого воздействия солнечного излучения на детское сиденье

Если система удержания детей подвергается прямому воздействию солнечного излучения, то ее элементы могут сильно нагреться.

Дети могут получить ожоги, прикоснувшись к этим элементам, в особенности к металлическим элементам системы удержания детей.

- ▶ Всегда следите за тем, чтобы система удержания детей не подвергалась прямому воздействию солнечного излучения.
- ▶ Накрывайте систему удержания детей, например, одеялом.
- ▶ Если система удержания детей подвергалась прямому воздействию солнечного излучения, то дайте ей остыть, прежде чем размещать в ней ребенка.
- ▶ Никогда не оставляйте детей в автомобиле без присмотра.

**Соблюдайте следующие указания при остановке или при парковании автомобиля**

**⚠ ОСТОРОЖНО** Опасность аварии и травмирования при оставлении детей в автомобиле без присмотра

Если Вы оставляете детей в автомобиле без присмотра, то они, в частности, могут

- открыть двери и тем самым создать опасную ситуацию для других людей или участников дорожного движения,
- выйти из автомобиля и попасть в поток транспорта,
- задействовать элементы комплектации автомобиля и, например, быть защемлены.

Кроме того, дети могут привести автомобиль в движение, например, следующим образом:

- отпустив стояночный тормоз,
- изменив положение АКП,
- запустив двигатель автомобиля.

- ▶ Никогда не оставляйте детей в автомобиле без присмотра.
- ▶ При выходе из автомобиля всегда берите с собой ключ и запирайте автомобиль.

- ▶ Храните ключ в недоступном для детей месте.

**⚠ ОСТОРОЖНО** Опасность для жизни вследствие воздействия жары или холода в автомобиле

Если люди – особенно дети – в течение длительного времени подвергаются воздействию жары или холода, существует опасность травмирования или даже опасность для жизни!

- ▶ Никогда не оставляйте людей – особенно детей – в автомобиле без присмотра.
- ▶ Никогда не оставляйте животных в автомобиле без присмотра.

**Обзор рекомендованных систем удержания детей**

- ⓘ Дополнительную информацию о правильной системе удержания детей Вы получите в специализированной мастерской с квалифицированным персоналом. Mercedes-Benz рекомендует Вам пользоваться услугами пункта ТО Mercedes-Benz.

**Крепление с помощью ремня безопасности сиденья автомобиля**

**Группа 0 (до 10 кг и приблизительно до 6 месяцев) и группа 0+ (до 13 кг и приблизительно до 15 месяцев)**

Тип <sup>1</sup>	BABY SAFE plus II
Разрешение	E1 04 301 146
Номер для заказа <sup>2</sup>	A000 970 38 02
1 Изготовитель: Britax Römer	2 с кодом цвета 9H95

**Группа I (от 9 до 18 кг и приблизительно от 9 месяцев до 4 лет)**

Тип <sup>1</sup>	DUO plus
Разрешение	E1 04 301 133
Номер для заказа <sup>2</sup>	A000 970 43 02
1 Изготовитель: Britax Römer	2 с кодом цвета 9H95

Группа II/III (от 15 до 36 кг и приблизительно от 4 до 12 лет)

Тип <sup>1</sup>	KIDFIX XP
Разрешение	E1 04 301 304
Номер для заказа <sup>2</sup>	A 000 970 49 02
Тип <sup>1</sup>	AMG KIDFIX XP
Разрешение	E1 04 301 304
Номер для заказа <sup>2</sup>	A 000 970 33 02
<sup>1</sup> Изготовитель: Britax Römer	<sup>2</sup> с кодом цвета 9H95

### Обзор мест, подходящих для установки системы удержания детей

Сиденье переднего пассажира – система крепления:



Ремень безопасности сиденья автомобиля (→ стр. 53)

Обратите внимание на специальные указания, касающиеся обращенных назад и вперед систем удержания детей. При занятом сиденье переднего пассажира обеспечьте до начала движения и во время движения надлежащее для данной ситуации состояние

подушки безопасности переднего пассажира (→ стр. 44).

Соблюдайте указания для системы автоматического отключения подушки безопасности переднего пассажира (→ стр. 43).

### Категории допуска для систем удержания детей

#### Используйте только разрешенные системы удержания детей

Разрешается использовать в автомобиле только системы удержания детей, допущенные к эксплуатации в соответствии со стандартом ЕЭК ООН UN-R44.

#### Маркировка на системе удержания детей

На наклейке о допуске, размещаемой на системе удержания детей, имеются, например, данные о категории допуска, весовой группе и номере разрешения.

В зависимости от категории допуска системы удержания детей могут быть указаны дополнительные данные.

### Категории допуска согласно стандарту UN-R44

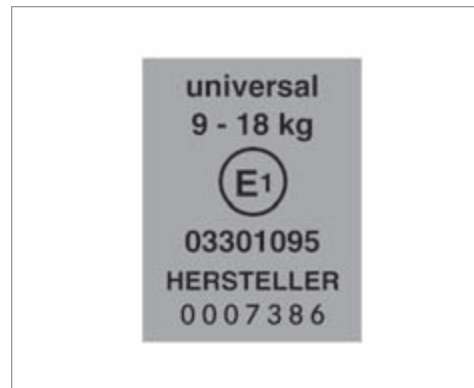

Пример наклейки о допуске

- **Universal:** системы удержания детей категории Universal допущены для установки на автомобилях. В соответствии с данными о пригодности сидений для крепления систем удержания детей можно использовать сиденья с маркировкой U или UF.

- **Semi-universal:** системы удержания детей категории Semi-universal разрешается использовать, только если автомобиль и автомобильное сиденье указаны в списке типов автомобилей от производителя систем удержания детей.
- **Специальные:** системы удержания детей категории «Специальные» разрешается использовать, только если автомобиль и автомобильное сиденье указаны в списке типов автомобилей от производителя систем удержания детей.

**Учитывайте совместимость сидений автомобиля с данными системами**

В зависимости от категории допуска существуют обращенные вперед и обращенные назад системы удержания детей. Использование может быть ограничено для определенных типов автомобильных сидений:

- Пригодность сидений для крепления систем удержания детей ремнями безопасности (→ стр. 53).

**Фиксация системы удержания детей с помощью ремня безопасности**

**Указания по пригодности сидений для крепления систем удержания детей ремнями безопасности**

**Указания, касающиеся систем удержания детей на сиденье переднего пассажира**

- Если обстоятельства требуют установки системы удержания детей на сиденье переднего пассажира, то обязательно соблюдайте указания для систем удержания детей на сиденье переднего пассажира (→ стр. 55).
- Обратите внимание на специальные указания, касающиеся обращенных назад и вперед систем удержания детей . При занятом сиденье переднего пассажира обеспечьте до начала движения и во время движения надлежащее для данной ситуации состояние подушки безопасности переднего пассажира (→ стр. 44).

**Сиденье переднего пассажира**

<b>Весовая группа 0: до 10 кг</b>	
Подушка безопасности переднего пассажира активирована	X

Подушка безопасности переднего пассажира отключена <sup>1</sup>	X
<b>Весовая группа 0+: до 13 кг</b>	
Подушка безопасности переднего пассажира активирована	X
Подушка безопасности переднего пассажира отключена <sup>1</sup>	X
<b>Весовая группа I: от 9 до 18 кг</b>	
Подушка безопасности переднего пассажира активирована	U, L
Подушка безопасности переднего пассажира отключена <sup>1</sup>	U, L
<b>Весовая группа II: от 15 до 25 кг</b>	
Подушка безопасности переднего пассажира активирована	U, L
Подушка безопасности переднего пассажира отключена <sup>1</sup>	U, L



<b>Весовая группа III: от 22 до 36 кг</b>	
Подушка безопасности переднего пассажира активирована	U, L
Подушка безопасности переднего пассажира отключена <sup>1</sup>	U, L
1 Автомобиль оснащен функцией автоматического отключения подушки безопасности переднего пассажира: контрольная лампа PASSENGER AIR BAG OFF должна гореть.	
X Непригодно для детей этой весовой группы.	
U Пригодно для систем удержания детей категории „Universal“ в этой весовой группе.	
L Пригодно для полууниверсальных систем удержания детей согласно таблице в разделе „Рекомендованные системы удержания детей“, или если автомобиль и сиденье указаны в списке типов автомобилей изготовителя системы удержания детей.	

### Указания для автомобилей без системы автоматического отключения подушки безопасности переднего пассажира



Наклейка находится в поле зрения при открытой двери переднего пассажира

Автомобили без системы автоматического отключения подушки безопасности переднего пассажира снабжены специальной наклейкой на стороне переднего пассажира сбоку на панели приборов.

Обязательно соблюдайте следующие указания:

- Никогда не устанавливайте обращенную назад систему удержания детей на сиденье переднего пассажира.
- Указания, касающиеся обращенных назад и вперед систем удержания детей на сиденье переднего пассажира (→ стр. 54).

### Указания, касающиеся обращенных назад и вперед систем удержания детей на сиденье переднего пассажира

**⚠ ОСТОРОЖНО** Опасность травмирования и опасность для жизни вследствие использования обращенной назад системы удержания детей при включенной подушке безопасности переднего пассажира

Если Вы размещаете ребенка в обращенной назад системе удержания детей на сиденье переднего пассажира, а контрольная лампа PASSENGER AIR BAG OFF выключена, подушка безопасности переднего пассажира может сработать при аварии.

Ребенок может попасть под удар подушки безопасности.

Всегда следите за тем, чтобы подушка безопасности переднего пассажира была отключена. Контрольная лампа PASSENGER AIRBAG OFF должна гореть.

НИ В КОЕМ СЛУЧАЕ не используйте обращенное назад устройство удержания детей на сиденье с АКТИВИРОВАННОЙ ФРОНТАЛЬНОЙ ПОДУШКОЙ БЕЗОПАСНОСТИ. Это может привести к НАНЕСЕНИЮ РЕБЕНКУ СЕРЬЕЗНЫХ ТЕЛЕСНЫХ ПОВРЕЖДЕНИЙ или ЕГО ГИБЕЛИ.

Обратите внимание на специальные указания, касающиеся обращенных назад и вперед систем удержания детей (→ стр. 55).



Предостережение на солнцезащитном козырьке на стороне переднего пассажира

С помощью контрольной лампы PASSENGER AIR BAG OFF постоянно следите за состоянием подушки безопасности переднего пассажира:

- Если Вы монтируете систему удержания детей на сиденье переднего пассажира, обязательно соблюдайте указания о системе автоматического отключения подушки безопасности переднего пассажира (→ стр. 43).
- При использовании обращенной назад системы удержания детей на сиденье переднего пассажира подушка безопасности переднего пассажира всегда должна быть отключена. Отключение подушки безопасности переднего пассажира гарантировано только при постоянном горении контрольной лампы PASSENGER AIR BAG OFF (→ стр. 44).
- Если контрольная лампа PASSENGER AIR BAG OFF выключена, то подушка безопасности переднего пассажира активирована. Подушка безопасности переднего пассажира может сработать при аварии.

### Крепление системы удержания детей с помощью ремня безопасности на сиденье переднего пассажира

При монтаже прикрепляемой ремнями безопасности системы удержания детей на сиденье переднего пассажира всегда соблюдайте следующие правила:

- ☑ Обязательно соблюдайте руководство изготовителя по монтажу и эксплуатации используемой системы удержания детей.
- ☑ Для системы удержания детей категории „Universal“ или „Semi-Universal“ убедитесь в том, что она допущена к эксплуатации для сиденья автомобиля.  
Следуйте указаниям в разделе „Пригодность сидений для крепления систем удержания детей ремнями безопасности“ (→ стр. 53).
- ☑ Спинка обращенной вперед системы удержания детей должна по возможности всей своей поверхностью прилегать к спинке сиденья переднего пассажира.
- ☑ При использовании определенных систем удержания детей весовых групп II и III возможны ограничения при установке максимальной высоты, например из-за возможного соприкосновения с потолком.

- ✔ Запрещено устанавливать систему удержания детей в зажатом состоянии между крышей и поверхностью подушки сиденья и/или с перекосом.
- ✔ Не допускайте, чтобы подголовник давил на систему удержания детей. Отрегулируйте подголовники соответствующим образом.
- ✔ Ни в коем случае не кладите никаких предметов, например, подушек, под или за систему удержания детей.

▶ Приведите сиденье переднего пассажира в крайнее заднее и по возможности в крайнее верхнее положение.

▶ Установите спинку сиденья в максимально вертикальное положение.

▶ Выполните монтаж системы удержания детей. Опорная поверхность системы удержания детей должна полностью прилегать к подушке сиденья переднего пассажира.

▶ Всегда следите за надлежащим прохождением плечевой части ленты ремня от выхода ремня безопасности на автомобиле к направляющей плечевой части ремня системы удержания детей. Плечевая часть ленты ремня должна проходить от выхода ремня безопасности вперед и вниз.

▶ При необходимости соответствующим образом отрегулируйте сиденье переднего пассажира.

### Указания по домашним животным в автомобиле

**▲ ОСТОРОЖНО** Опасность аварии- и травмирования при незакрепленных животных или при оставлении животных в автомобиле без присмотра

Если Вы оставляете животных в автомобиле без присмотра или незакрепленными, то они могут, например, нажимать на кнопки или переключатели.

Вследствие этого животные могут:

- задействовать элементы комплектации автомобиля и, например, быть защемлены.
- включать- или выключать системы и тем самым создавать опасную ситуацию для других участников дорожного движения.

Кроме этого, незакрепленные животные при аварии или внезапных маневрах,- выполняемых рулевым управлением или тормозной системой, могут быть резко отброшены и при этом повредить водителя и пассажиров.

▶ Никогда не оставляйте животных в автомобиле без присмотра.

▶ Во время движения всегда надлежащим образом закрепляйте животных, например, в подходящей сумке для перевозки.

**Ключ****Обзор функций ключа**

**⚠ ОСТОРОЖНО** Опасность аварии и травмирования при оставлении детей в автомобиле без присмотра

Если Вы оставляете детей в автомобиле без присмотра, то они, в частности, могут

- открыть двери и тем самым создать опасную ситуацию для других людей или участников дорожного движения,
- выйти из автомобиля и попасть в поток транспорта,
- задействовать элементы комплектации автомобиля и, например, быть защемлены.

Кроме того, дети могут привести автомобиль в движение, например, следующим образом:

- отпустив стояночный тормоз,
- изменив положение АКП,
- запустив двигатель автомобиля.

▶ **Никогда не оставляйте детей в автомобиле без присмотра.**



- ▶ При выходе из автомобиля всегда берите с собой ключ и запирайте автомобиль.
- ▶ Храните ключ в недоступном для детей месте.

**! УКАЗАНИЕ** Повреждение ключа магнитным полем

- ▶ Держите ключ вдали от магнитных полей.



- ① Контрольная лампа
- ② Блокировка
- ③ Открывание крышки багажника
- ④ Разблокировка

**i** Если контрольная лампа зарядки элемента питания **①** не загорается при нажатии на кнопку  или , то элемент питания разряжен.

Замените элемент питания ключа (→ стр. 59).

Ключ производит блокировку и разблокировку следующих элементов:

- Двери
- Откидная крышка люка топливного бака
- Крышка багажника

Если автомобиль не был открыт на протяжении около 40 секунд после разблокировки, то автомобиль снова блокируется. Защита от кражи снова активируется.

Не храните ключ вместе с электронными приборами или металлическими предметами. Это может отрицательно повлиять на работоспособность ключа.

### **Включение или выключение акустического подтверждения блокировки**

Мультимедийная система:

 Автомобиль  Установки а/м  
 Акус.подтв.блок.зам.

 Включите  или выключите  функцию.



**Обратите внимание:**

Выбранная установка акустического подтверждения блокировки должна выполнять требования соответствующих национальных предписаний для дорожного движения. В некоторых странах, в частности в ФРГ, использование акустического подтверждения блокировки не допускается предписаниями для дорожного движения на основании норм права, регулирующих дорожное движение (в ФРГ в соответствии с § 16 пункт 1 и §30 пункт 1 Правил дорожного движения). Соблюдение данных требований и правил возлагается на водителя. В странах, в которых пользование данной функцией не допускается, в Вашем автомобиле данная функция не активирована и также запрещена ее активация.

**Изменение установок разблокировки**

Возможные установки разблокировки ключа:

- Центральная разблокировка
- Разблокировка двери водителя и крышки люка топливного бака

▶ **Переход с одной установки на другую:** одновременно нажмите на кнопки  и  и держите их нажатыми примерно шесть секунд, пока

контрольная лампа зарядки элементов питания не мигнет два раза.

Возможности при выбранной функции разблокировки двери водителя и крышки люка топливного бака:

- **Центральная разблокировка автомобиля:** два раза нажмите на кнопку .
- **Автомобили с системой KEYLESS-GO:** при прикосновении к внутренней поверхности ручки двери водителя производится разблокировка только двери водителя и крышки люка топливного бака.

**Деактивация функций ключа**



Если Вы длительное время не пользуетесь автомобилем или ключом, Вы можете снизить расход электроэнергии соответствующего ключа. Для этого деактивируйте функции ключа.



▶ **Деактивирование:** коротко нажмите на кнопку  ключа два раза подряд. Контрольная лампа элемента питания ключа загорается два раза коротко и один раз продолжительно.

▶ **Активирование:** нажмите на любую кнопку ключа.

▶ **Обратите внимание:** При пуске двигателя автомобиля и при нахождении ключа в вещевом отсеке центральной консоли функции ключа автоматически активируются. (→ стр. 107).

**Внимание и вставление аварийного ключа**

▶ **Внимание:** передвиньте разблокировочный ползунок  в направлении стрелки и одновременно полностью извлеките аварийный ключ  из ключа.

▶ **Установка:** аварийный ключ  задвиньте полностью в ключ до фиксации. После этого разблокировочный ползунок  должен снова находиться в базовом положении.

## Замена элемента питания ключа

**⚠ ОПАСНО** Сильный ущерб здоровью вследствие проглатывания элементов питания

Элементы питания содержат ядовитые и едкие вещества. При проглатывании элементов питания возможно нанесение сильного ущерба здоровью.

Существует опасность для жизни!

- ▶ Храните элементы питания в недоступном для детей месте.
- ▶ При проглатывании элементов питания немедленно обратитесь к врачу.

**🌿 УКАЗАНИЯ ПО ЭКОЛОГИИ** Ненадлежащая утилизация аккумуляторных батарей наносит вред окружающей среде



Аккумуляторные батареи содержат в своем составе вредные вещества. Законодательство запрещает утилизировать их с домашним мусором.



Аккумуляторные батареи должны быть утилизированы безопасно для окружающей среды. Разряженные аккумуляторные батареи должны сдаваться в специализированную мастерскую или в пункт возврата подлежащих утилизации аккумуляторных батарей.

### Условия

- Ключ работает от одного таблеточного элемента питания на 3 В типа CR2025 .

Mercedes-Benz рекомендует обращаться для замены элемента питания ключа в специализированную мастерскую с квалифицированным персоналом.

- ▶ Выньте аварийный ключ (→ стр. 58).

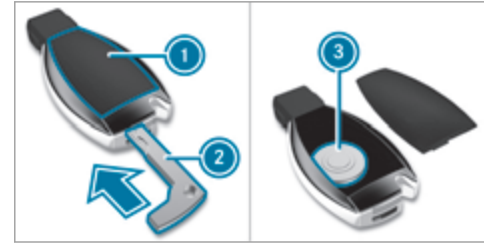

- ▶ Вдавите аварийный ключ **②** в направлении стрелки в отверстие ключа настолько, чтобы открылась крышка отсека элементов питания **①**. При этом крышку отсека элементов питания **①** не закрывайте.
- ▶ Снимите крышку отсека элементов питания **①**.
- ▶ Ударьте ключом от ладонь, чтобы элемент питания **③** выпал из ключа.
- ▶ Вставьте новый элемент питания положительным полюсом вверх. Пользуйтесь для этого неворсиистой тканью.
- ▶ Убедитесь в том, что поверхность элемента питания свободна от ворсинок, жира и прочих загрязнений.

- ▶ Сначала вставьте крышку отсека элементов питания ❶ передними пластинчатыми выступами в корпус и закройте, нажав на нее.
- ▶ Вставьте аварийный ключ ❷ в ключ автомобиля.

### Проблемы с ключом

#### Блокировка или разблокировка автомобиля больше невозможна.

Возможные причины:

- Элемент питания ключа почти или полностью разрядился.
- Ключ неисправен.
- ▶ Проверьте элемент питания при помощи контрольной лампы и при необходимости замените его (→ стр. 59).
- ▶ Для блокировки или разблокировки используйте аварийный ключ (→ стр. 58).
- ▶ Проверьте ключ в специализированной мастерской с квалифицированным персоналом.

#### Вы находитесь в зоне мощного источника радиосигнала.

- На функцию ключа отрицательно влияют, например:
- провода высокого напряжения

- мобильные телефоны
- электронные приборы (ноутбуки, планшеты)
- экранирование металлическими предметами или индукционными петлями для механизма электропривода открывания шлагбаума или ворот

- ▶ Следите за тем, чтобы было обеспечено достаточное расстояние между ключом и потенциальным источником помех.

#### Вы потеряли ключ.

- ▶ Обратитесь в специализированную мастерскую с квалифицированным персоналом для блокировки ключа.
- ▶ При необходимости произведите замену механической системы замков.

### Двери

#### Указания, касающиеся дополнительной блокировки дверей

Дополнительная блокировка дверей доступна только в автомобилях для Соединенного Королевства.

**⚠ ОСТОРОЖНО** Опасность травмирования находящихся в автомобиле людей при активированной дополнительной блокировке дверей

Если устройство дополнительной блокировки дверей активировано, то двери больше не могут быть открыты изнутри.

- ▶ Никогда не оставляйте людей, особенно детей, в автомобиле без присмотра.
- ▶ Если в автомобиле находятся люди, не активируйте дополнительную блокировку дверей.

Активирование дополнительной блокировки дверей производится автоматически в следующих случаях:

- Блокировка автомобиля производится при помощи ключа.
- Блокировка автомобиля производится при помощи системы KEYLESS-GO.

Если автомобиль заблокирован с помощью приложения Mercedes me connect, то дополнительная блокировка дверей не активна.

Если устройство дополнительной блокировки дверей активировано, то двери не могут быть открыты изнутри.

- ❗ После блокировки Вы можете произвести звуковой сигнал.

Вы можете предотвратить активирование дополнительной блокировки дверей посредством деактивирования устройства защиты салона перед тем как заблокировать автомобиль.

### Разблокировка и открытие дверей изнутри

- ▶ **Только для Соединенного Королевства:** учтите указания, касающиеся дополнительной блокировки дверей (→ стр. 60).

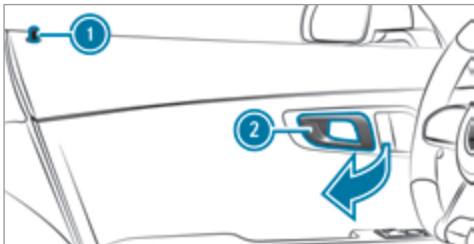

- ▶ Потяните за ручку двери ②.  
При разблокировке двери блокирующая кнопка ① выдвигается.

### Центральная блокировка и разблокировка автомобиля изнутри

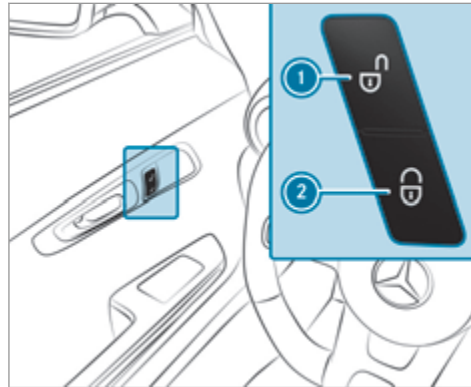

- ▶ **Разблокировка:** нажмите на кнопку ①.  
▶ **Блокировка:** нажмите на кнопку ②.

Блокировка и разблокировка крышки люка топливного бака не производится.

Разблокировка автомобиля не производится:

- Если автомобиль был заблокирован с помощью ключа.
- Если автомобиль был заблокирован при помощи системы KEYLESS-GO.

### Блокировка и разблокировка замков автомобиля при помощи системы KEYLESS-GO

#### Условия

- Ключ находится за пределами автомобиля.
- Расстояние от ключа до автомобиля составляет не более 1 м.
- Дверь водителя и дверь, ручку которой Вы используете в данный момент, закрыты.



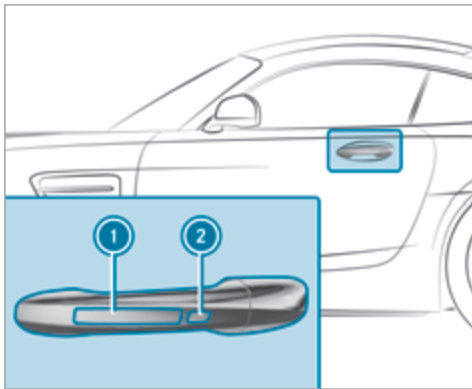

- ▶ **Разблокировка автомобиля:** прикоснитесь к внутренней поверхности ручки двери.
  - ▶ **Блокировка автомобиля:** прикоснитесь к поверхности датчика ① или ②.
  - ▶ **Комфортное закрытие:** длительно прикоснитесь к вогнутой поверхности датчика ② до тех пор, пока не завершится процесс закрытия.
- ❗ Дальнейшая информация о функции комфортного закрытия – см. здесь (→ стр. 72).

Если Вы открываете крышку багажника снаружи, то она автоматически разблокируется.

### Проблемы с системой KEYLESS-GO

**Блокировка и разблокировка автомобиля с помощью системы KEYLESS-GO больше невозможны.**

Возможные причины:

- Функции ключа были деактивированы (→ стр. 58).
  - Элемент питания ключа почти или полностью разрядился.
  - Ключ неисправен.
- ▶ Активируйте функции ключа (→ стр. 58).
  - ▶ Проверьте элемент питания при помощи контрольной лампы и при необходимости замените его (→ стр. 59).
  - ▶ Для разблокировки и блокировки используйте аварийный ключ (→ стр. 58).
  - ▶ Поручите проверку автомобиля и ключа специализированной мастерской с квалифицированным персоналом.

**Вы находитесь в зоне мощного источника радиосигнала.**

На функционирование системы KEYLESS-GO отрицательно влияют, например:

- провода высокого напряжения
- мобильные телефоны
- электронные приборы (ноутбуки, планшеты)
- экранирование металлическими предметами или индукционными петлями для механизма электропривода открывания шлагбаума или ворот

▶ Следите за тем, чтобы было обеспечено достаточное расстояние между ключом и потенциальным источником помех.

### Включение и выключение автоматической блокировки

Если зажигание включено и скорость вращения колес превышает скорость пешехода, то производится автоматическая блокировка автомобиля.

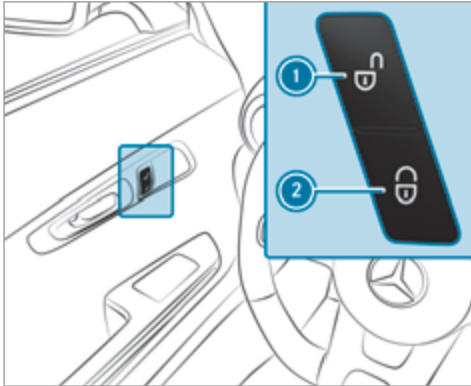

В следующих ситуациях при включенной функции существует опасность остаться без ключа перед закрытым автомобилем:

- при буксировке или толкании автомобиля для пуска двигателя,
- при нахождении автомобиля на роликовом испытательном стенде.

#### Блокировка и разблокировка двери водителя при помощи аварийного ключа

- ❗ Если Вы хотите произвести полную блокировку автомобиля при помощи аварийного ключа, то сначала при открытой двери водителя нажмите на кнопку блокировки замков изнутри. Затем заблокируйте дверь водителя с помощью аварийного ключа.

- ▶ **Включение:** нажмите на кнопку ② и держите ее нажатой примерно пять секунд, пока не раздастся звуковой сигнал.
- ▶ **Выключение:** нажмите на кнопку ① и держите ее нажатой примерно пять секунд, пока не раздастся звуковой сигнал.

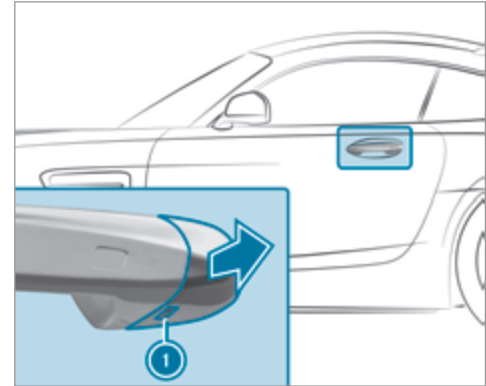

- ▶ До упора вставьте аварийный ключ в отверстие ① в защитной крышке.
- ▶ Слегка потяните за ручку двери и удерживайте ее вытянутой.
- ▶ Потяните защитную крышку на аварийном ключе по направлению от автомобиля как можно более прямо до ее отсоединения.
- ▶ Отпустите ручку двери.

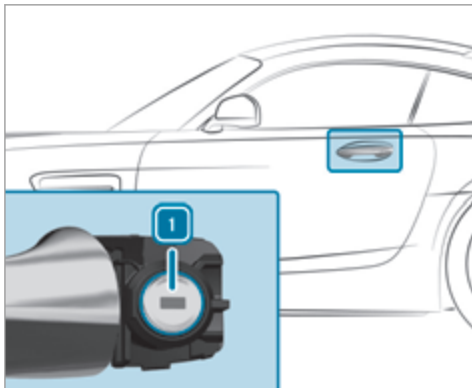

- ▶ **Разблокировка:** поверните аварийный ключ влево в положение 1.
- ▶ **Блокировка:** поверните аварийный ключ вправо в положение 1.
- ▶ Осторожно надвиньте защитную крышку на цилиндр замка, так чтобы она зафиксировалась и крепко держалась.

## Багажник

### Открывание крышки багажника

**⚠ ОПАСНО** Опасность отравления отработавшими газами

Двигатели внутреннего сгорания производят выброс токсичных отработавших газов, например монооксида углерода. Если крышка багажника открыта при работающем двигателе, особенно во время движения, отработавшие газы могут попасть в салон автомобиля.

- ▶ Всегда выключайте двигатель перед открытием крышки багажника.
- ▶ Никогда не производите движение с открытой крышкой багажника.

**! УКАЗАНИЕ** Повреждение крышки багажника препятствиями, находящимися над автомобилем

При открывании крышка багажника поднимается вверх.

- ▶ Следите за тем, чтобы над крышкой багажника было достаточно места.

- ▶ **Автомобили с функцией HANDS-FREE ACCESS:** проведите ногой под бампером (→ стр. 65).

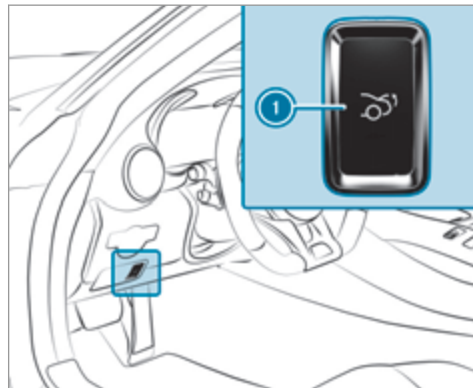

- ▶ Нажмите кнопку дистанционного управления крышкой багажника 1.
- ▶ Нажмите кнопку  ключа. Крышка багажника немного приоткроется.

## Закрывание крышки багажника

**⚠ ОСТОРОЖНО** Опасность травмирования незакрепленными предметами в автомобиле

Если находящиеся в автомобиле предметы, багаж или груз не закреплены должным образом, существует опасность их смещения, опрокидывания или падения, при котором они могут задеть находящихся в автомобиле людей.

Существует опасность травмирования, в особенности при торможении или внезапном изменении направления движения!

- ▶ Всегда размещайте предметы так, чтобы они не могли перемещаться во время движения.
- ▶ Зафиксируйте находящиеся в автомобиле предметы, багаж или груз во избежание их смещения или опрокидывания.

При загрузке автомобиля следуйте директивам по загрузке автомобиля.

- ▶ Потяните крышку багажника за выемку вниз и закройте, нажав на нее.

## Функция HANDS-FREE ACCESS

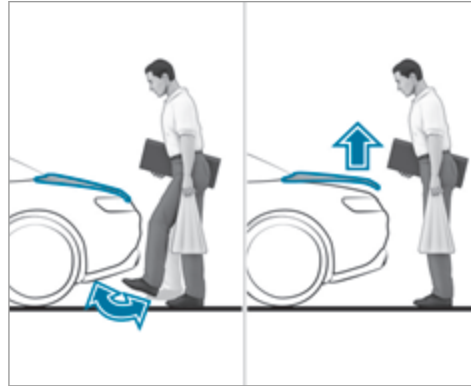

Функция HANDS-FREE ACCESS позволяет открывать крышку багажника путем движения ногой под задним бампером.

Соблюдайте указания при открывании крышки багажника (→ стр. 64).

**⚠ ОСТОРОЖНО** Опасность ожога горячими элементами системы выпуска ОГ

Элементы системы выпуска ОГ автомобиля могут сильно нагреться. Если Вы пользуетесь функцией HANDS-FREE ACCESS, Вы можете обжечься при прикосновении к элементам системы выпуска ОГ.

- ▶ Всегда следите за тем, чтобы движение ногой производилось только в зоне действия датчиков.

**! УКАЗАНИЕ** Повреждения автомобиля вследствие непреднамеренного открывания крышки багажника

- при пользовании автоматической моечной установкой,
- при использовании водоструйного мощного аппарата высокого давления.

- ▶ В таких ситуациях деактивируйте систему KEYLESS-GO или следите за тем, чтобы расстояние между ключом и автомобилем было не менее 3 м.

При движении ногой следите за тем, чтобы Вы стояли устойчиво. В противном случае Вы можете потерять равновесие, например при гололеде.

Обратите внимание на следующие указания:

- Ключ находится позади автомобиля.
- При движении ногой Вы должны стоять на расстоянии не менее 30 см от автомобиля.
- При проведении ногой не задевайте за бампер.
- Не выполняйте движение ногой слишком медленно.
- Движение ногой должно быть выполнено проведением ногой в направлении к автомобилю и обратно от автомобиля.

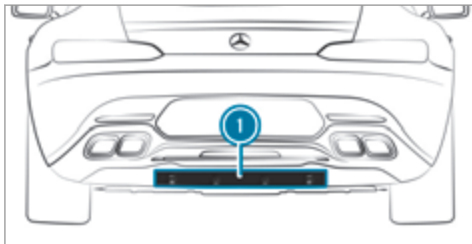

1 Зона действия датчиков

Если несколько движений ногой подряд были безуспешными, то подождите десять секунд.

### Системные пределы

В следующих ситуациях система может функционировать только ограниченно или не функционировать вообще:

- при загрязнении датчиков, например, солью для посыпки дорог или снегом,
- при движении не ногой, а протезом.

В следующих ситуациях может произойти непреднамеренное открывание крышки багажника:

- при попадании рук или ног в зону действия, например при полировке автомобиля или поднимании предметов с земли,
- при передвижении предметов или постановке предметов на землю позади автомобиля, например стяжных ремней или предметов багажа,
- при протягивании стяжных ремней, тента или других защитных покрытий через бампер.
- при использовании защитного коврика, который выступает через кромку проёма багажного отделения вниз в зону действия датчиков.
- если защитный коврик не закреплен надлежащим образом.

В таких или подобных ситуациях деактивируйте функции ключа (→ стр. 58) или не держите ключ при себе.

### Включение и выключение отдельной блокировки багажника

Если при включенной отдельной блокировке производится центральная разблокировка замков автомобиля, багажник остается заблокированным.

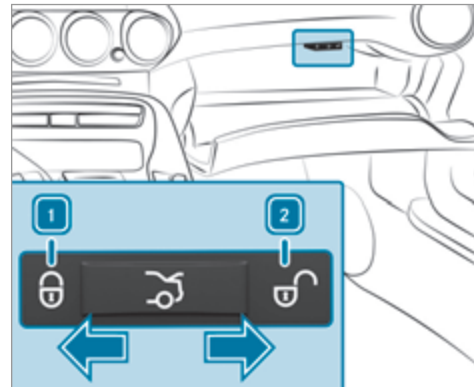

▶ **Включение:** передвиньте переключатель в положение **1**.

▶ **Выключение:** передвиньте переключатель в положение **2**.

ⓘ При распознанной аварии разблокировка багажника производится даже при включенной отдельной блокировке.

### Мягкий складной верх

#### Открытие или закрытие мягкого складного верха при помощи переключателя для мягкого складного верха

**⚠ ОСТОРОЖНО** Опасность защемления из-за неожиданного опускания складного верха

Если Вы не полностью открываете или закрываете складной верх, то в гидравлической системе привода через короткое время падает давление.

▶ Всегда полностью открывайте или закрывайте складной верх.

**⚠ ОСТОРОЖНО** Опасность защемления при открывании или закрывании складного верха

Возможно защемление частей тела.

- ▶ При открывании и закрывании следите за тем, чтобы части тела не находились в непосредственной близости движущихся элементов автомобиля.
- ▶ Если кто-то оказался защемлен, отпустите кнопку.

**ⓘ УКАЗАНИЕ** Возможные повреждения мягкого складного верха при открывании или закрывании

Складной верх может повредиться при открывании или закрывании.

- ▶ Следите за тем, чтобы сверху было достаточно свободного пространства.
- ▶ Если материал складного верха загрязнен, мокрый или покрыт льдом, то не открывайте складной верх.
- ▶ Не открывайте мягкий складной верх, если температура наружного воздуха ниже  $-10\text{ }^{\circ}\text{C}$ .

**ⓘ УКАЗАНИЕ** Повреждение складного верха тяжелыми предметами

Размещенные на крышке ящика складного верха тяжелые предметы могут повредить складной верх или крышку ящика складного верха.

- ▶ Не размещайте тяжелые предметы на крышке ящика складного верха.
- ▶ Не садитесь на крышку ящика складного верха.

Из соображений безопасности Mercedes-Benz рекомендует открывать или закрывать мягкий складной верх на неподвижном автомобиле.

Для открывания и закрывания мягкого складного верха во время движения не превышайте максимальную скорость 50 км/ч. Во избежание прерывания процесса закрывания при небольшом превышении скорости двигайтесь со скоростью не более 60 км/ч.

- ▶ Убедитесь в том, что перегородка багажника закрыта.
- ▶ Включите зажигание.
- ▶ Во время стоянки удерживайте нажатой педаль тормоза.

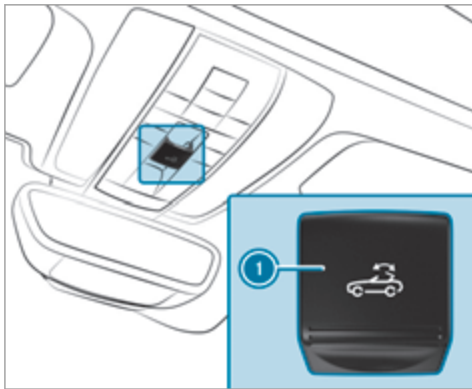

▶ **Открытие:** потяните переключатель для мягкого складного верха ❶ и удерживайте его в этом положении до тех пор, пока мягкий складной верх не будет полностью открыт. На мультимедийном дисплее отобразится процесс открывания мягкого складного верха.

▶ **Закрывание:** нажмите переключатель для мягкого складного верха ❶ и удерживайте его в

этом положении до тех пор, пока мягкий складной верх не будет полностью закрыт. На мультимедийном дисплее отобразится процесс закрывания мягкого складного верха.

**⚠ ОСТОРОЖНО** Опасность аварии при слишком высокой скорости во время процесса открывания или закрывания складного верха

При скорости движения автомобиля выше 60 км/ч складной верх останавливается во время процесса открывания- или закрывания.

- ▶ Сбросьте скорость до значения ниже 60 км/ч или остановитесь с учетом ПДД.
- ▶ Повторно нажмите переключатель мягкого складного верха, чтобы полностью открыть или закрыть мягкий складной верх.

При скорости выше 60 км/ч соответствующий процесс прерывается. На мультимедийном дисплее появляется сообщение: **Полностью опустите/ поднимите складной верх.**

▶ Необходимо снизить скорость и повторно потянуть или нажать переключатель для мягкого складного верха ❶.

Если при сильном встречном ветре мягкий складной верх закрывается не полностью, то необходимо снизить скорость или остановиться.

### Повторная блокировка мягкого складного верха

**⚠ ОСТОРОЖНО** Опасность защемления из-за неожиданного опускания складного верха

Если Вы не полностью открываете или закрываете складной верх, то в гидравлической системе привода через короткое время падает давление.

- ▶ Всегда полностью открывайте или закрывайте складной верх.

Если мягкий складной верх заблокирован не полностью, на мультимедийном дисплее появится сообщение **Полностью опустите/ поднимите складной верх.** Дополнительно во время движения включается предупредительный звуковой сигнал максимум на 10 секунд.

- ▶ Немедленно остановитесь с учетом ПДД.
- ▶ Убедитесь, что зажигание включено.
- ▶ Полностью закройте мягкий складной верх при помощи переключателя для мягкого складного верха.

## Установка и снятие ветрозащитной панели

**⚠ ОСТОРОЖНО** Опасность аварии и травмирования вследствие неправильного монтажа ветрозащитной панели

Ветрозащитная панель может отделиться во время поездки и нанести ущерб другим участникам дорожного движения.

- ▶ Установите ветрозащитную панель согласно описанию.
- ▶ Не размещайте никаких предметов на установленной ветрозащитной панели.

**! УКАЗАНИЕ** Повреждение ветрозащитной панели вследствие установки при закрытом мягком складном верхе

Можно повредить ветрозащитную панель или салон при установке панели при закрытом мягком складном верхе.

- ▶ Для монтажа откройте складной верх.

### Установка

Для защиты от ветра во время движения с открытым мягким складным верхом угловая ветрозащитная панель крепится между дугами безопасности.

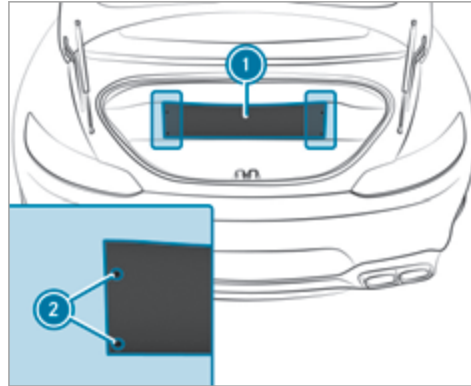

- ▶ Отстегните чехол ветрозащитной панели ① на четырех кнопках ② от перегородки в багажнике.
- ▶ Достаньте ветрозащитную панель из чехла ①.

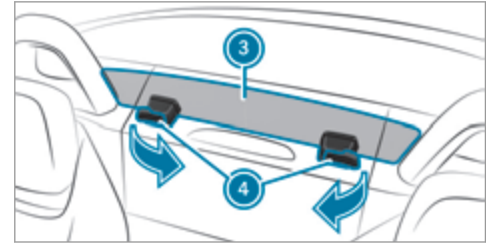

- ▶ Сложите два рычага крепления ④ на ветрозащитной панели ③ вовнутрь по направлению стрелки.
- ▶ Вставьте ветрозащитную панель ③ в углубления между дугами безопасности до упора.
- ▶ Разложите два рычага крепления ④ на ветрозащитной панели ③.

### Снятие

- ▶ Сложите два рычага крепления ④ на ветрозащитной панели ③ вовнутрь по направлению стрелки.
- ▶ Вытащите ветрозащитную панель ③ вверх.
- ▶ Положите ветрозащитную панель ③ в чехол и пристегните его на перегородку в багажнике.



### Проблемы с мягким складным верхом

#### Мягкий складной верх не открывается или не закрывается.

Возможные причины:

- Зажигание не включено.
- ▶ Убедитесь, что зажигание включено.
- В неподвижном автомобиле не была нажата педаль тормоза.
- ▶ Нажмите на педаль тормоза.
- Мягкий складной верх несколько раз подряд открывался и закрывался. Привод мягкого складного верха был автоматически отключен и будет снова включен приблизительно через 10 минут.
- ▶ Повторите процесс открывания или закрывания мягкого складного верха приблизительно через 10 минут.
- Скорость движения автомобиля более 60 км/ч.
- ▶ Уменьшите скорость до 60 км/ч.
- Механизм мягкого складного верха или система управления мягкого складного верха неисправны.
- ▶ Обратитесь в специализированную мастерскую с квалифицированным персоналом.

### Боковые стекла

#### Открывание и закрывание боковых стекол

**▲ ОСТОРОЖНО** Опасность защемления при открывании бокового стекла

При открывании бокового стекла части тела могут быть втянуты или защемлены между боковым стеклом и рамой стекла.

- ▶ При открывании следите за тем, чтобы никто не прикасался к боковому стеклу.
- ▶ Если кто-то защемлен, немедленно отпустите кнопку и потяните кнопку, чтобы снова закрыть стекло.

**▲ ОСТОРОЖНО** Опасность защемления при закрывании бокового стекла

При открывании бокового стекла части тела могут быть защемлены в зоне закрывания стекла.

- ▶ При закрывании следите за тем, чтобы части тела не находились в зоне закрывания.

- ▶ Если кто-то защемлен, немедленно отпустите кнопку и нажмите на кнопку, чтобы снова открыть стекло.

**▲ ОСТОРОЖНО** Опасность защемления детей при управлении боковыми стеклами

При управлении боковыми стеклами дети могут быть защемлены, в особенности если они оставлены без присмотра.

- ▶ Никогда не оставляйте детей в автомобиле без присмотра.
- ▶ При выходе из автомобиля всегда берите с собой ключ и запирайте автомобиль.

#### Условия

- Электропитание или зажигание включено.

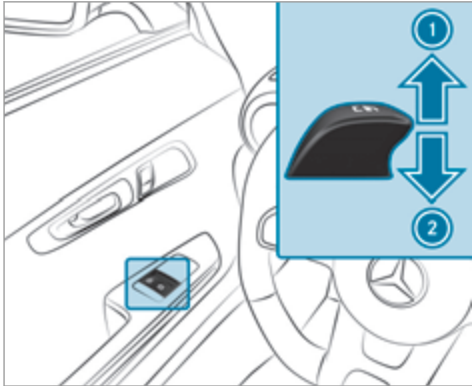

① Закрытие

② Открытие

Кнопки в двери водителя имеют приоритетное значение.

▶ **Запуск автоматического режима:** нажмите или потяните кнопку  с преодолением точки сопротивления и отпустите.

▶ **Прерывание автоматического режима:** снова нажмите или потяните кнопку .

При выключенном двигателе можно по-прежнему управлять боковыми стеклами.

### Функция автоматического реверса боковых стекол

Если в процессе закрытия боковых стекол какой-либо предмет препятствует их дальнейшему закрытию, то боковые стекла снова автоматически откроются. Функция автоматического реверса является лишь вспомогательным средством, и Вам все же необходимо соблюдать внимательность.

▶ При закрытии следите за тем, чтобы никакие части тела не находились в зоне закрытия.

**⚠ ОСТОРОЖНО** Опасность защемления боковым стеклом несмотря на наличие защиты путем включения функции реверса

Функция реверса не срабатывает:

- при контакте с мягкими, легкими и узкими объектами, например пальцами;
- во время регулировки.

В таких ситуациях функция реверса не сможет предотвратить защемление.

▶ При закрытии следите за тем, чтобы никакие части тела не находились в зоне закрытия.

▶ Если кто-то оказался защемлен, нажмите кнопку , чтобы снова открыть боковое стекло.

### Функция комфортного открывания (проветривание автомобиля перед троганием с места)

**⚠ ОСТОРОЖНО** Опасность защемления при открывании бокового стекла

При открывании бокового стекла части тела могут быть втянуты или защемлены между боковым стеклом и рамой стекла.

- ▶ При открывании следите за тем, чтобы никто не прикасался к боковому стеклу.
- ▶ Если кто-то оказался защемлен, немедленно отпустите кнопку.

**⚠ ОСТОРОЖНО** Опасность защемления при открывании или закрытии складного верха

Возможно защемление частей тела.

▶ При открывании и закрытии следите за тем, чтобы части тела не находились в

непосредственной близости движущихся элементов автомобиля.

- ▶ Если кто-то оказался защемлен, отпустите кнопку.

- ▶ Нажмите кнопку  на ключе и держите ее нажатой.

Включаются следующие функции:

- Блокировка замков автомобиля снимается.
- Складной верх открывается.
- Включается система вентиляции сиденья водителя.

- ▶ **Прерывание функции комфортного открывания:** отпустите кнопку .

- ▶ **Продолжение функции комфортного открывания:** снова нажмите на кнопку  и удерживайте нажатой.

### Функция комфортного закрывания (закрывание автомобиля снаружи)

- ▲ **ОСТОРОЖНО** Опасность защемления при невнимательном пользовании функцией комфортабельного закрывания

При комфортабельном закрывании возможно защемление частей тела в зоне закрывания боковых стекол.

- ▶ При комфортабельном закрывании контролируйте весь процесс закрывания и следите за тем, чтобы части тела не находились в зоне закрывания.

- ▲ **ОСТОРОЖНО** Опасность защемления при открывании или закрывании складного верха

Возможно защемление частей тела.

- ▶ При открывании и закрывании следите за тем, чтобы части тела не находились в непосредственной близости движущихся элементов автомобиля.
- ▶ Если кто-то оказался защемлен, отпустите кнопку.

- ▶ Нажмите кнопку  на ключе и держите ее нажатой.

Включаются следующие функции:

- Автомобиль блокируется.
- Складной верх закрывается.

При закрывании складного верха боковые стекла закрываются.

- ▶ **Прерывание функции комфортного закрывания:** отпустите кнопку .

- ⓘ Управление функцией комфортного закрывания также возможно при помощи системы KEYLESS-GO (→ стр. 61).

### Проблемы с боковыми стеклами

- ▲ **ОСТОРОЖНО** Опасность защемления и опасность для жизни при отключении функции реверса

Для повторного закрывания бокового стекла непосредственно после блокировки или регулировки боковое стекло необходимо приложить увеличенное или даже максимальное усилие. Функция реверса при этом не работает, возможно защемление частей тела.

- ▶ Следите за тем, чтобы в зоне закрытия не оказалось частей тела.
- ▶ Чтобы остановить процесс закрытия, отпустите или повторно нажмите кнопку для открытия бокового стекла.

#### Одно из боковых стекол не закрывается, причина этого не ясна.

- ▶ Проверьте, нет ли посторонних предметов в направляющей стекла.
- ▶ Отрегулируйте боковые стекла.

#### Регулировка боковых стекол

Если боковое стекло при закрытии блокируется и сразу снова открывается:

- ▶ Непосредственно после этого снова потяните и удерживайте соответствующую кнопку до тех пор, пока боковое стекло не будет закрыто, при этом удерживайте кнопку как минимум в течение одной секунды (повторная регулировка). Боковое стекло закроется без автоматической функции реверса.

Если боковое стекло повторно блокируется при закрытии и сразу же снова открывается:

- ▶ Непосредственно после этого снова потяните и удерживайте соответствующую кнопку до тех пор, пока боковое стекло не будет закрыто, при этом удерживайте кнопку как минимум в течение одной секунды (дополнительная регулировка). Боковое стекло закроется без автоматической функции реверса.

#### Боковые стекла не открываются или не закрываются при использовании функции комфортного открывания.

- Элемент питания ключа почти или полностью разрядился.
- ▶ Проверьте элемент питания при помощи контрольной лампы и при необходимости замените его (→ стр. 59).

#### Защита от кражи

#### Функционирование иммобилайзера

Иммобилайзер предотвращает пуск Вашего автомобиля без подходящего ключа.

Иммобилайзер автоматически включается при выключении зажигания и автоматически выключается при включении зажигания.

#### Система EDW (противоугонная сигнализационная система)

#### Функционирование противоугонной сигнализационной системы EDW

При включенной противоугонной сигнализационной системе световая и звуковая тревожная сигнализация срабатывает в следующих ситуациях:

- При открывании двери
- При открывании крышки багажника
- При открывании капота
- При срабатывании устройства защиты салона (→ стр. 75)
- При срабатывании защиты от буксировки (→ стр. 74)

Противоугонная сигнализационная система автоматически включается по истечении примерно 10 секунд в следующих случаях:

- после блокировки при помощи ключа,
- после блокировки при помощи системы KEYLESS-GO.



При включенной противоугонной сигнализационной системе мигает контрольная лампа ①.

Противоугонная сигнализационная система автоматически выключается в следующих случаях:

- после разблокировки при помощи ключа,
- после разблокировки при помощи системы KEYLESS-GO.
- после пуска двигателя автомобиля с помощью ключа (→ стр. 107)

- ① При активированной системе вызова экстренной помощи Mercedes-Benz во время тревожной сигнализации, длящейся более 30 секунд, автоматически производится оповещение центра обслуживания клиентов (→ стр. 251).

#### Окончание тревожной сигнализации противоугонной сигнализационной системы

- ▶ Нажмите на кнопку ,  или  на ключе.

или

- ▶ Запустите двигатель с помощью ключа (→ стр. 107).

#### Выключение тревожной сигнализации при помощи системы KEYLESS-GO:

- ▶ Обхватите внешнюю ручку двери при нахождении ключа вне автомобиля.

#### Функционирование устройства защиты от буксировки

Если при включенном устройстве защиты от буксировки распознается изменение наклона автомобиля, то срабатывает световая и звуковая тревожные сигнализации.



Устройство защиты от буксировки автоматически активируется примерно через 60 секунд:

- после блокировки при помощи ключа,
- после блокировки при помощи системы KEYLESS-GO.

Устройство защиты от буксировки активируется только в том случае, если следующие элементы закрыты:

- Двери
- Крышка багажника

Устройство защиты от буксировки автоматически деактивируется:

- после нажатия на кнопку  или  на ключе,
- после пуска двигателя автомобиля с помощью ключа (→ стр. 107)
- после разблокировки при помощи системы KEYLESS-GO.
- при управлении системой HANDS-FREE ACCESS.

### Устройство защиты от буксировки: включение или выключение при помощи кнопки

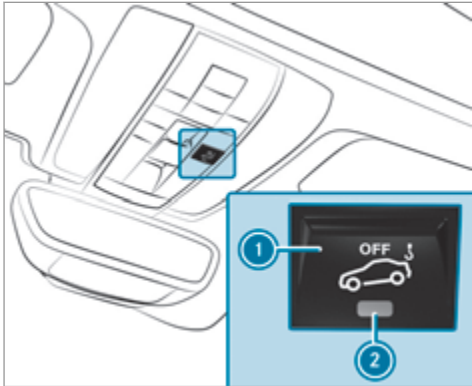

- ▶ **Выключение:** выключите зажигание.
- ▶ Нажмите на кнопку ①.
- ▶ Контрольная лампа ② мигает несколько раз подряд в ускоренном темпе.
- ▶ Заблокируйте автомобиль снаружи.
- ▶ Устройство защиты от буксировки выключено.

Устройство защиты от буксировки остается выключенным до тех пор, пока Вы снова не активируете систему EDW после открывания двери.

### Функционирование устройства защиты салона

При включенном устройстве защиты салона звуковая и световая тревожные сигнализации срабатывают, если регистрируется движение в салоне автомобиля.



Устройство защиты салона автоматически активируется по истечении примерно 10 секунд:

- после блокировки при помощи ключа,
- после блокировки при помощи системы KEYLESS-GO.

Устройство защиты салона активируется только в том случае, если следующие элементы закрыты:

- Двери
- Крышка багажника

Устройство защиты салона автоматически деактивируется:

- после нажатия на кнопку  или  на ключе,
- после пуска двигателя автомобиля с помощью ключа (→ стр. 107)

- после разблокировки при помощи системы KEYLESS-GO.
- при управлении системой HANDS-FREE ACCESS.

В следующих ситуациях возможна ложная тревога:

- при наличии подвижных предметов, например, талисманов, в салоне автомобиля,
- при открытом боковом стекле,

**Устройство защиты салона: включение или выключение при помощи кнопки**

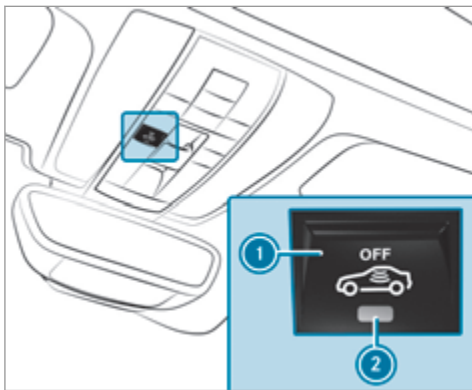

В следующих случаях устройство защиты салона снова включается:

- Повторно снимается блокировка замков автомобиля.
- Открывается дверь.
- Повторно блокируются замки автомобиля.

- ▶ **Выключение:** выключите зажигание.
- ▶ Нажмите на кнопку ①.  
Контрольная лампа ② мигает несколько раз подряд в ускоренном темпе.
- ▶ Заблокируйте автомобиль снаружи.  
Устройство защиты салона выключено.

### Указания по правильному положению сиденья водителя

**⚠ ОСТОРОЖНО** Опасность аварии вследствие выполнения настроек автомобиля во время движения

В следующих ситуациях вероятность потери контроля над автомобилем особенно высока:

- При регулировке положения сиденья водителя, подголовника, рулевого колеса или зеркала во время движения.
- При пристегивании ремня безопасности во время движения.

▶ Перед пуском двигателя: отрегулируйте положение сиденья водителя, подголовника, рулевого колеса и зеркала и пристегните ремень безопасности.



При регулировке положения рулевого колеса ①, ремня безопасности ② и сиденья водителя ③ учитывайте следующее:

- Вы должны сидеть как можно дальше от подушки безопасности водителя, принимая во внимание следующие моменты.
- Вы должны занимать вертикальное положение на сиденье.
- Подушка сиденья должна слегка поддерживать Ваши бедра.

- Ваши ноги не должны быть полностью вытянуты, Вы должны иметь возможность хорошо выжимать педали.
- Ваш затылок должен упираться в центр подголовника на уровне глаз.
- Вы должны держать рулевое колесо слегка согнутыми руками.
- Ничто не должно мешать движению Ваших ног.
- Вам должна быть хорошо видна вся индикация на комбинации приборов.
- Вам должно быть хорошо видно все происходящее на дороге.
- Ваш ремень безопасности должен плотно прилегать к телу и проходить по середине плеча, а в области таза – по изгибу бедра.



**Сиденья****Механическая регулировка положения переднего сиденья**

**⚠ ОСТОРОЖНО** Опасность защемления при установке сидений детьми

При установке сидений дети могут быть защемлены, в особенности если они оставлены без присмотра.

- ▶ При выходе из автомобиля всегда берите с собой ключ и производите блокировку автомобиля.
- ▶ Никогда не оставляйте детей в автомобиле без присмотра.

**⚠ ПРЕДУПРЕЖДЕНИЕ** Опасность защемления при регулировке положения сиденья

При регулировке сиденья Вас или других находящихся в автомобиле людей может защемить, например, в направляющей планке сиденья.

- ▶ Убедитесь, что при регулировке сиденья в зоне движения сиденья нет частей тела.

Соблюдайте указания по технике безопасности, приведенные в разделах «Подушки безопасности» и «Дети в автомобиле».

**⚠ ОСТОРОЖНО** Опасность аварии из-за незафиксированного сиденья водителя

Сиденье водителя может неожиданно прийти в движение во время поездки.

Вследствие этого Вы можете потерять контроль над автомобилем.

- ▶ Перед пуском двигателя автомобиля всегда убеждайтесь в том, что сиденье водителя зафиксировано.

**⚠ ОСТОРОЖНО** Опасность аварии вследствие выполнения настроек автомобиля во время движения

В следующих ситуациях вероятность потери контроля над автомобилем особенно высока:

- При регулировке положения сиденья водителя, подголовника, рулевого колеса или зеркала во время движения.
- При пристегивании ремня безопасности во время движения.

- ▶ Перед пуском двигателя: отрегулируйте положение сиденья водителя, подголовника, рулевого колеса и зеркала и пристегните ремень безопасности.

**⚠ ОСТОРОЖНО** Опасность защемления при неосторожной установке высоты сиденья

При неосторожной установке высоты сиденья Вы можете защемить себя или других находящихся в автомобиле людей и при этом получить / причинить травму.

Особенно дети могут случайно нажать на кнопки электрической установки сидений, что может вызвать защемление.

- ▶ Следите за тем, чтобы под рычажный механизм системы установки сиденья при движении сиденья не попадали руки или другие части тела.

**⚠ ОСТОРОЖНО** Опасность травмирования из-за неустановленных или неправильно отрегулированных подголовников

Если подголовники не установлены или неправильно отрегулированы, существует повышенная

опасность травмирования головы и затылка, например в случае аварии или при торможении!

- ▶ Осуществляйте движение на автомобиле только с установленными подголовниками.
- ▶ Перед началом движения убедитесь в том, что положение подголовников для всех сидящих в автомобиле людей установлено таким образом, чтобы голова опиралась затылком на среднюю часть подголовника на уровне глаз.

**⚠ ОСТОРОЖНО** Опасность травмирования или опасность для жизни вследствие неправильного положения сиденья-

Если спинка сиденья не приведена в почти вертикальное положение, то ремень безопасности не обеспечивает предусмотренную защиту.

Вы можете проскользнуть под ремнем безопасности и при этом получить травму.

- ▶ Перед троганием с места правильно устанавливайте положение сиденья.
- ▶ Всегда следите за тем, чтобы спинка сиденья стояла в почти вертикальном положении и плечевая часть ленты ремня проходила посередине плеча.

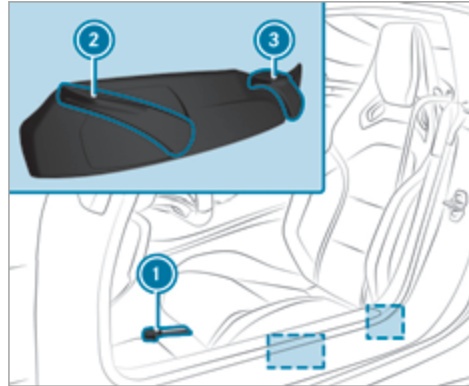

▶ **Регулировка сиденья в продольном направлении:** приподнимите рычаг ① и передвиньте сиденье в нужное положение.

▶ Убедитесь, что сиденье зафиксировалось.

▶ **Регулировка высоты подушки сиденья:** тяните за рычаг ② или нажимайте на него до тех пор, пока не будет достигнуто нужное положение.

- ▶ **Регулировка наклона спинки сиденья:** приподнимите рычаг ③ и установите нужный наклон спинки сиденья.
- ▶ Убедитесь, что спинка сиденья зафиксировалась.

### Регулировка положения переднего сиденья с помощью электропривода

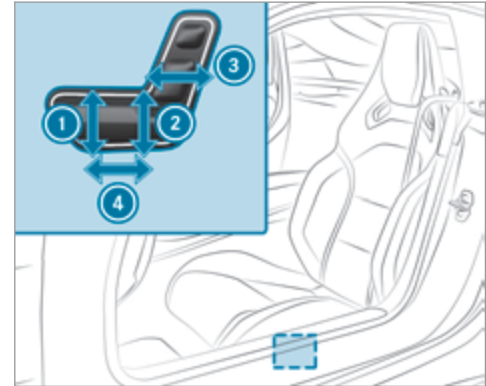

- ① Наклон подушки сиденья
- ② Высота подушки сиденья

- ③ Наклон спинки сиденья
  - ④ Продольное направление регулировки сиденья
- ▶ Сохранение настроек при помощи функции памяти (→ стр. 86).

### Установка 4-позиционного поясничного подпора

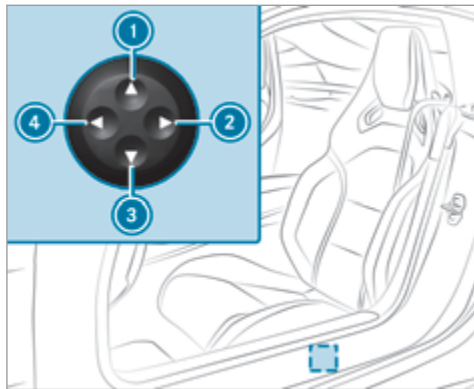

- ① Выше
- ② Слабее

- ③ Ниже
- ④ Сильнее

- ▶ При помощи кнопок ① – ④ настройте выпуклость спинки сиденья в соответствии со своей фигурой.

### Регулировка сиденья AMG Performance

Для регулировки контура сиденья и установки боковой поддержки Вы можете произвести индивидуальную регулировку передних сидений.

На сиденье переднего пассажира Вы можете отрегулировать только боковины спинки сиденья.

Сиденье AMG Performance рассчитано на серийный трехточечный ремень безопасности. Если Вы устанавливаете другой многоточечный ремень безопасности, например ремень безопасности для спортивных или гоночных автомобилей, то система удержания пассажиров не может обеспечить предусмотренную для нее степень защиты.

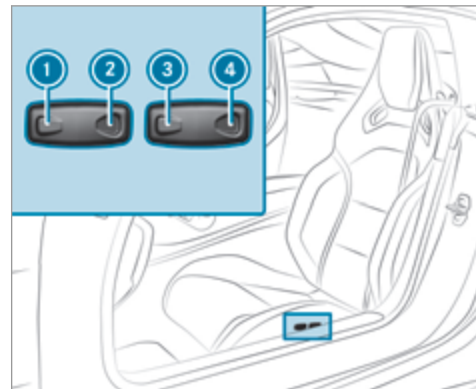

- ▶ **Регулировка боковых валиков подушки сиденья:** нажмите кнопку ① (уже) или ② (шире).
- ▶ **Регулировка боковых валиков спинки сиденья:** нажмите кнопку ③ (уже) или ④ (шире).

## Подголовники

### Регулировка положения подголовников

**⚠ ОСТОРОЖНО** Опасность аварии вследствие выполнения настроек автомобиля во время движения

В следующих ситуациях вероятность потери контроля над автомобилем особенно высока:

- При регулировке положения сиденья водителя, подголовника, рулевого колеса или зеркала во время движения.
- При пристегивании ремня безопасности во время движения.

▶ Перед пуском двигателя: отрегулируйте положение сиденья водителя, подголовника, рулевого колеса и зеркала и пристегните ремень безопасности.

**⚠ ОСТОРОЖНО** Опасность травмирования из-за неустановленных или неправильно отрегулированных подголовников

Если подголовники не установлены или неправильно отрегулированы, существует повышенная опасность травмирования головы и затылка, например в случае аварии или при торможении!

- ▶ Осуществляйте движение на автомобиле только с установленными подголовниками.
- ▶ Перед началом движения убедитесь в том, что положение подголовников для всех сидящих в автомобиле людей установлено таким образом, чтобы голова опиралась затылком на среднюю часть подголовника на уровне глаз.

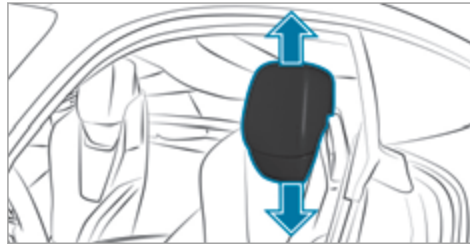

- ▶ **Подъем:** потяните подголовник вверх.
- ▶ **Опускание:** нажмите на подголовник вниз.

## Включение или выключение подогрева сидений

**⚠ ОСТОРОЖНО** Опасность ожога из-за повторного включения подогрева сидений

Если Вы повторно включаете подогрев сидений, подушка и мягкая подкладка спинки сиденья могут очень сильно нагреться.

При ограниченной чувствительности к температуре или ограниченной возможности реагирования на повышенную температуру это может нанести вред здоровью или даже вызвать аналогичные ожогам травмы.

▶ Не включайте повторно подогрев сидений.

В целях защиты от перегрева подогрев сидений после многократных включений может временно отключиться.

**! УКАЗАНИЕ** Повреждение сидений предметами или подушками при включенной системе подогрева сидений

При включенном подогреве сидений из-за расположенных на сиденьях предметах или из-за подкладок, например, на подушке сиденья или на детских сиденьях, может образовываться

застой тепла. В результате этого может быть повреждена поверхность сидений.

- ▶ Убедитесь в том, что при включенной системе подогрева сидений на сиденьях не находятся предметы или документы.

#### Условия

- Электропитание включено.

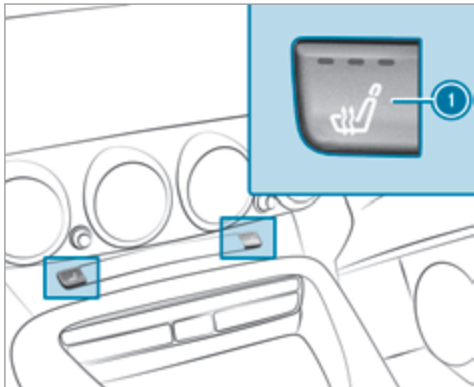

- ▶ Нажимайте кнопку ① до тех пор, пока не будет достигнут нужный уровень обогрева. В зависимости от уровня обогрева горит от одной до трех контрольных ламп. Если все контрольные лампы выключены, подогрев сидений выключен.

- ① Уровень подогрева сидений будет автоматически снижаться через 5, 10 и 20 минут до полного отключения функции подогрева сидений.

#### Включение или выключение вентиляции сидений

##### Условия

- Электропитание включено.

Вентиляция сидений доступна только в автомобилях с сиденьем AMG Performance.

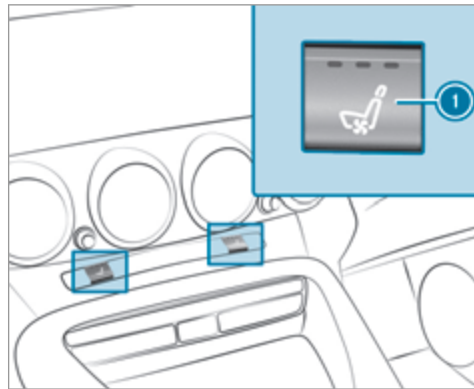

- ▶ Нажимайте кнопку ① до тех пор, пока не будет выбран нужный режим работы вентилятора. В зависимости от режима работы вентилятора горит от одной до трех контрольных ламп. Если все контрольные лампы выключены, вентиляция сидений выключена.

### Включение или выключение системы AIRSCARF

**⚠ ОСТОРОЖНО** Опасность ожога из-за слишком высокой мощности нагрева системы AIRSCARF

При включенной системе AIRSCARF из дефлектора на подголовнике может выходить струя очень горячего воздуха.

- ▶ Своевременно уменьшите мощность нагрева.
- ▶ Соблюдайте достаточное расстояние до дефлектора.

#### Условия

- Электропитание включено.

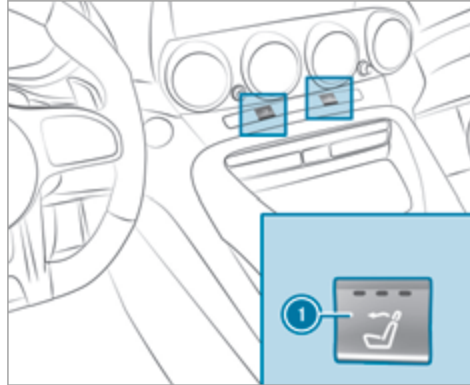

Система AIRSCARF обогревает салон в зоне головы и затылка теплым воздухом. Поток теплого воздуха направляется из дефлекторов в подголовниках.

- ▶ Нажимайте кнопку ① до тех пор, пока не будет достигнут нужный уровень обогрева. В зависимости от уровня обогрева горит от одной до трех контрольных ламп. Если все контрольные лампы выключены, то система AIRSCARF выключена.

- ① При включении вентилятор системы кондиционирования начинает работать после нескольких секунд фазы предварительного нагрева. После выключения вентилятор системы кондиционирования продолжает работать еще несколько секунд, чтобы охладить нагревательные элементы.
- ① Если напряжение АКБ становится слишком низким, то система AIRSCARF может выключиться.
- ▶ Отрегулируйте положение дефлектора системы AIRSCARF (→ стр. 103).

Следите за тем, чтобы никакие предметы не закрыли воздухозаборную решетку на обратной стороне подголовников.

Следите за тем, чтобы никакие предметы не попали в дефлекторы в подголовниках.

## Рулевое колесо

### Механическая регулировка положения рулевого колеса

**⚠ ОСТОРОЖНО** Опасность аварии вследствие выполнения настроек автомобиля во время движения

В следующих ситуациях вероятность потери контроля над автомобилем особенно высока:

- При регулировке положения сиденья водителя, подголовника, рулевого колеса или зеркала во время движения.
- При пристегивании ремня безопасности во время движения.

▶ Перед пуском двигателя: отрегулируйте положение сиденья водителя, подголовника, рулевого колеса и зеркала и пристегните ремень безопасности.

**⚠ ОСТОРОЖНО** Опасность защемления при установке сидений детьми

При установке сидений дети могут быть защемлены, в особенности если они оставлены без присмотра.

- ▶ При выходе из автомобиля всегда берите с собой ключ и производите блокировку автомобиля.
- ▶ Никогда не оставляйте детей в автомобиле без присмотра.

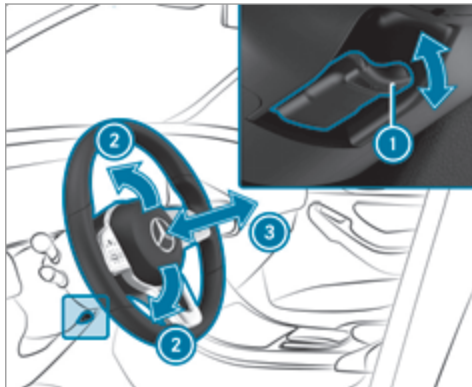

- ▶ **Разблокировка:** полностью откиньте рычаг разблокировки ① вниз.
- ▶ Установите высоту ② и дистанцию ③ до рулевого колеса.

▶ **Блокировка:** полностью откиньте рычаг разблокировки ① вверх.

▶ Пошевелите рулевое колесо и убедитесь в том, что колонка рулевого управления снова заблокирована.

### Электрическая регулировка положения рулевого колеса

Установка положения рулевого колеса возможна при выключенном напряжении питания.

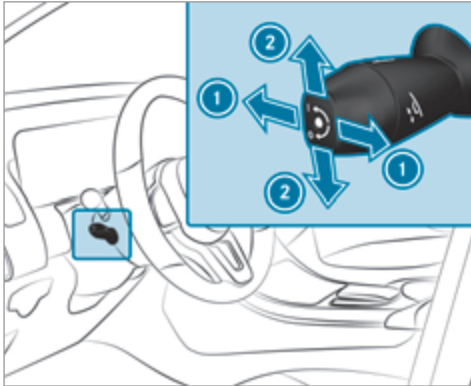

- ① Установка дистанции до рулевого колеса
- ② Установка высоты
- ▶ Сохранение настроек при помощи функции памяти (→ стр. 86).

## Система облегчения посадки и выхода из автомобиля

### Функция облегчения посадки и высадки

- ⚠ **ОСТОРОЖНО** Опасность аварии при начале движения автомобиля во время процесса настройки системы облегчения выхода из автомобиля

Вы можете потерять контроль над автомобилем.

- ▶ Перед троганием с места подождите, пока процесс настройки будет завершен.

- ⚠ **ОСТОРОЖНО** Опасность защемления при настройке функции облегчения посадки и высадки

Вас и других находящихся в автомобиле людей может защемить.

- ▶ Следите за тем, чтобы части тела находящихся в автомобиле людей не находились в зоне рулевого колеса.
- ▶ При опасности защемления рулевым колесом подвигайте регулировочный рычаг рулевого колеса.  
Процесс регулировки остановится.

- ⚠ **ОСТОРОЖНО** Опасность защемления при активировании детьми- системы облегчения посадки и выхода из автомобиля

Если дети активируют систему- облегчения посадки и выхода из автомобиля, то они могут быть защемлены, в особенности если они оставлены без присмотра.

- ▶ Никогда не оставляйте детей в автомобиле без присмотра.
- ▶ При выходе из автомобиля всегда берите с собой ключ и запирайте автомобиль.

**Автомобили с функцией памяти:** Вы можете остановить процесс регулировки, нажав кнопку сохраненного функцией памяти положения.

При активной функции облегчения посадки и высадки рулевое колесо поднимается вверх или к передней панели в следующих ситуациях:

- Вы выключаете зажигание.
  - Вы открываете дверь водителя.
- ⓘ Рулевое колесо движется вверх и к передней панели, если оно уже не находится в крайней точке движения рулевого колеса.



Рулевое колесо возвращается в последнее установленное положение для движения в следующих случаях:

- Вы закрываете дверь водителя при включенном зажигании.
- Вы однократно нажимаете кнопку пуска / выключения двигателя.

Последнее установленное положение для движения сохраняется в следующих случаях:

- Вы выключаете зажигание.
- Вы сохраняете настройку при помощи функции памяти.

Если Вы нажимаете одну из кнопок сохраненных при помощи функции памяти положений, процесс регулировки прекращается.

### Настройка функции облегчения посадки и высадки

Мультимедийная система:

- ➔ Автомобиль ➔  Установки а/м
- ➔ Облегч.посад.и вых.

▶ Включите  или выключите функцию .

### Управление функцией памяти

**⚠ ОСТОРОЖНО** Опасность аварии вследствие использования функции памяти во время движения

Если во время движения Вы используете функцию памяти на стороне водителя, то в процессе выполнения установок Вы можете потерять контроль над автомобилем.

- ▶ Пользуйтесь функцией памяти на стороне водителя только на стоящем автомобиле.

**⚠ ОСТОРОЖНО** Опасность защемления при установке положения сиденья функцией памяти

При установке положения сиденья или рулевого колеса функцией памяти может произойти защемление водителя или пассажиров – особенно детей –.

- ▶ Во время установки положения функцией памяти следите за тем, чтобы в зоне движения сиденья или рулевого колеса никого не было.

- ▶ Если кто-то оказался защемлен, немедленно отпустите позиционную кнопку функции памяти. Процесс установки положения сиденья или рулевого колеса останавливается.

**⚠ ОСТОРОЖНО** Опасность защемления при активировании функции памяти детьми

При активировании функции памяти дети могут быть защемлены, в особенности если они оставлены без присмотра.

- ▶ Никогда не оставляйте детей в автомобиле без присмотра.
- ▶ При выходе из автомобиля всегда берите с собой ключ и запирайте автомобиль.

Пользование функцией памяти возможно также и при выключенном зажигании.

### Сохранение

При помощи функции памяти возможны сохранение и вызов установок положения сидений для трех человек.

Возможно сохранение установок для следующих систем:

- Сиденье и спинка

- Сторона водителя: рулевое колесо
- Сторона водителя: наружные зеркала заднего вида на стороне водителя и переднего пассажира

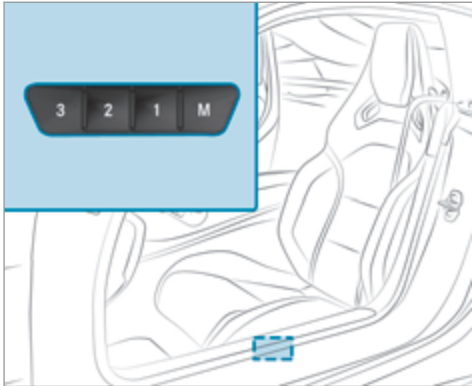

- ▶ Установите для всех систем требуемое положение.

- ▶ Нажмите на кнопку памяти **M** вместе с одной из кнопок сохранения положения **1**, **2** или **3**.  
Раздается звуковой сигнал. Установки сохранены.
- ▶ **Вызов из памяти:** держите кнопку **1**, **2** или **3** нажатой, пока все системы комфортабельного сиденья не будут находиться в сохраненном положении.

### Возможности размещения багажа

#### Указания по загрузке автомобиля

- ⚠ **ОПАСНО** Опасность отравления отработавшими газами

Двигатели внутреннего сгорания производят выброс токсичных отработавших газов, например монооксида углерода. Если крышка багажника открыта при работающем двигателе, особенно во время движения, отработавшие газы могут попасть в салон автомобиля.

- ▶ Всегда выключайте двигатель перед открытием крышки багажника.
- ▶ Никогда не производите движение с открытой крышкой багажника.

- ⚠ **ОСТОРОЖНО** Опасность травмирования незакрепленными предметами в автомобиле

Если находящиеся в автомобиле предметы, багаж или груз не закреплены должным образом, существует опасность их смещения, опрокидывания или падения, при котором они могут задеть находящихся в автомобиле людей.

Существует опасность травмирования, в особенности при торможении или внезапном изменении направления движения!

- ▶ Всегда размещайте предметы так, чтобы они не могли перемещаться во время движения.
- ▶ Зафиксируйте находящиеся в автомобиле предметы, багаж или груз во избежание их смещения или опрокидывания.

- ⚠ **ОСТОРОЖНО** Опасность получения травмы из-за неправильного размещения предметов

При неправильном размещении предметов в салоне автомобиля существует опасность их смещения или падения, при этом они могут задеть сидящих в автомобиле. Кроме того, дер-

жатели для напитков, открытые вещевые отсеки и держатели для мобильных телефонов в случае аварии не всегда способны удержать находящиеся в них предметы.

Существует опасность травмирования, в особенности при торможении или внезапном изменении направления движения!

- ▶ Всегда размещайте предметы так, чтобы они не могли упасть в таких или подобных ситуациях.
- ▶ Всегда следите за тем, чтобы предметы не выступали из вещевых отсеков или багажных сеток.
- ▶ Закрывайте запираемые вещевые отсеки перед началом движения.
- ▶ Всегда размещайте и закрепляйте тяжелые, твердые, острые предметы, предметы с острыми краями, а также бьющиеся или слишком большие предметы в багажнике.

**⚠ ОСТОРОЖНО** Опасность аварии- и травмирования при пользовании держателями для напитков во время движения

Держатель для напитков не рассчитан на удержание емкостей во время движения.

Если Вы используете держатель для напитков во время движения, емкость может вылететь из держателя, а находящаяся в ней жидкость – пролиться. Жидкость может попасть на находящихся в автомобиле людей, которые могут получить ожог от попадания горячей жидкости. Это может отвлечь Вас от управления автомобилем, из-за чего Вы можете потерять контроль над автомобилем.

- ▶ Используйте держатели для напитков только при неподвижном автомобиле.
- ▶ Вставляйте в держатели для напитков только подходящие емкости.
- ▶ Закрывайте емкости, особенно, если они наполнены горячей жидкостью.

**! УКАЗАНИЕ** Повреждение вещевого отделения под пепельницей ввиду сильного нагрева

Вещевое отделение под пепельницей не рассчитано на воздействие высоких температур и может быть повреждено, если положить горящую сигарету.

- ▶ Убедитесь, что пепельница полностью зафиксирована.

**⚠ ОСТОРОЖНО** Опасность пожара - и травмирования вследствие горячего прикуривателя

При прикосновении к горячему нагревательному элементу прикуривателя или к горячему патрону Вы можете обжечься.

Кроме того, возможно возгорание воспламеняющихся материалов:

- при падении горячего прикуривателя,
- Если, например, дети прижимают горячий прикуриватель к предметам.
- ▶ Всегда держите прикуриватель за ручку.
- ▶ Всегда следите за тем, чтобы дети не имели доступа к прикуривателю.
- ▶ Никогда не оставляйте детей в автомобиле без присмотра.

**⚠ ОСТОРОЖНО** Опасность ожога о выпускные трубы глушителя или насадки выпускных труб

Выпускные трубы глушителя и насадки выпускных труб могут быть очень горячими. При касании этих деталей автомобиля можно получить ожог.

- ▶ Всегда соблюдайте осторожность, находясь рядом с выпускными трубами глушителя или насадками выпускных труб, в особенности внимательно следите за детьми, находящимися в этой области.
- ▶ Прежде чем касаться деталей автомобиля, дайте им остыть.

Ходовые качества Вашего автомобиля зависят от распределения груза. При загрузке соблюдайте следующие указания:

- Общая масса перевозимого груза, включая пассажиров, не должна превышать допустимую полную массу или допустимую нагрузку на оси автомобиля.

Данные приведены на заводской табличке автомобиля (→ стр. 337).

- В багажнике размещайте тяжелый груз как можно ближе к передней части автомобиля и как можно ближе к полу.
- Не загружайте автомобиль выше верхней кромки спинок сидений.
- По возможности всегда перевозите груз, размещая его за незанятыми сиденьями.
- Используйте для фиксации груза устойчивые к истиранию средства крепления с запасом про-

чности. Обкладывайте острые кромки мягким материалом.

### Вещевые отделения в салоне

#### Обзор передних вещевых отделений

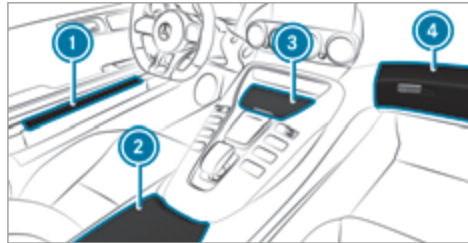

- ① Вещевые отделения в дверях
- ② Вещевое отделение под подлокотником с модулем подключения мультимедийных устройств и слотом для SD-карты, двумя USB-разъемами и замком зажигания

В зависимости от комплектации в вещевом отделении имеется розетка на 12 В

- ③ Вещевое отделение в центральной консоли спереди с USB-разъемом
- ④ Перчаточный ящик

### Розетки

#### Пользование розеткой на 12 В

##### Условия

- Допускаются только приборы мощностью не более 180 Вт (15 А).

В зависимости от комплектации автомобиль имеет следующие розетки на 12 В:

- в вещевом отделении в центральной консоли спереди
- в вещевом отделении под подлокотником спереди
- в багажнике

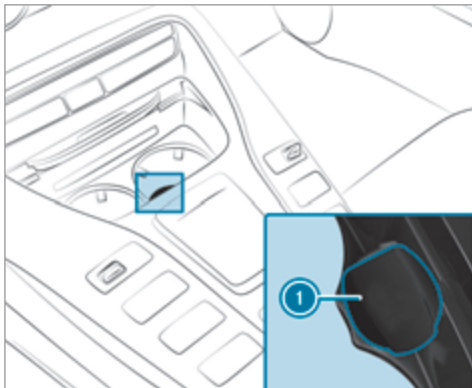

Розетка на 12 В в вещевом отделении в центральной консоли спереди (пример)

- ▶ Откройте крышку ❶ розетки.
- ▶ Вставьте штекер прибора.

### Установка и снятие напольного коврика

**⚠ ОСТОРОЖНО** Опасность аварии из-за предметов в пространстве для ног водителя

Предметы в пространстве для ног водителя могут ограничивать ход педалей и блокировать нажимающую педаль.

Это угрожает эксплуатационной безопасности автомобиля и безопасности движения.

- ▶ Все предметы в автомобиле должны быть размещены надежно, чтобы они не смогли попасть в пространство для ног водителя.
- ▶ Коврики должны быть всегда жестко зафиксированы согласно предписаниям, чтобы всегда обеспечивалось достаточное свободное пространство для хода педалей.
- ▶ Не используйте незакрепленные коврики и не кладите несколько ковриков друг на друга.

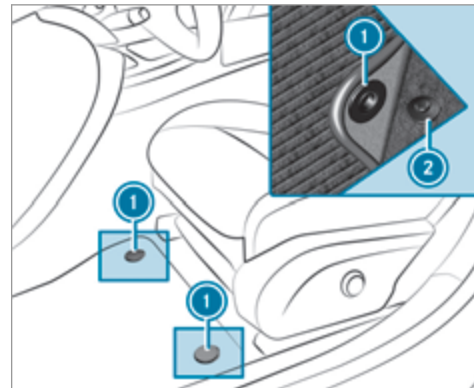

- ▶ **Установка:** передвиньте соответствующее сиденье назад и положите напольный коврик в пространство для ног.
- ▶ Вставьте нажимные кнопки ❶ в держатели ❷.
- ▶ Отрегулируйте положение соответствующего сиденья.
- ▶ **Снятие:** переместите соответствующее сиденье назад и снимите напольный коврик с держателей ❷.

- ▶ Выньте напольный коврик.

## Наружное освещение

### Указание по перенастройке системы освещения при поездках за границу

Перенастройка фар не требуется. Требования законодательства при этом будут выполнены также в странах с движением по другой стороне дороги.

### Указания о системе освещения и Вашей ответственности

Различные системы освещения автомобиля являются лишь вспомогательными средствами. Ответственность за соответствие освещения автомобиля актуальным световым условиям и условиям видимости, действующим законодательным положениям и дорожной ситуации несет водитель автомобиля.

## Переключатель света

### Пользование переключателем света

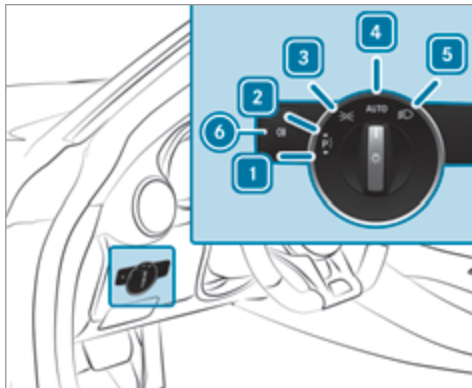

- 1 Стояночный свет слева
- 2 Стояночный свет справа
- 3 Габаритный свет и подсветка номерного знака
- 4 Автоматическое включение наружного освещения (предпочтительное положение переключателя света)

- 5 Ближний свет фар / дальний свет фар
- 6 Включение или выключение заднего противотуманного света

При включении ближнего света фар контрольная лампа габаритного света гаснет, а вместо нее загорается контрольная лампа ближнего света фар .

▶ Всегда ставьте автомобиль на стоянку в безопасном месте в соответствии с предписаниями законодательства, следя за достаточным освещением автомобиля.

**!** **УКАЗАНИЕ** Разряд аккумуляторной батареи вследствие эксплуатации стояночного света

Эксплуатация стояночного света в течение нескольких часов оказывает нагрузку на аккумуляторную батарею.

▶ По возможности включайте правый или левый парковочный свет.

При значительной разрядке аккумуляторной батареи габаритный и стояночный свет автоматически выключаются в целях экономии энергии для обеспечения последующего пуска двигателя.

При открывании двери водителя наружное освещение (кроме габаритного и стояночного света) автоматически выключается.

- Учитывайте указания по подсветке пространства вокруг автомобиля (→ стр. 96).

### Функция автоматического включения наружного освещения

Включение и выключение габаритного света, ближнего света фар и дневных ходовых огней производится автоматически в соответствии с состоянием зажигания и внешними световыми условиями.

**⚠ ОСТОРОЖНО** Опасность аварии вследствие выключенного ближнего света при ограничении видимости

Если переключатель света находится в положении **AUTO**, то ближний свет не включается автоматически при тумане, снегопаде и прочих ограничениях видимости, например при образовании брызг воды.

- ▶ В таких ситуациях поверните переключатель света в положение

Автоматическое включение наружного освещения является лишь вспомогательным средством. Ответственность за работу освещения автомобиля всегда несет водитель.

### Включение или выключение заднего противотуманного света

#### Условия

- Переключатель света находится в положении или **AUTO**.

- ▶ Нажмите кнопку

Учитывайте действующие в соответствующих странах предписания по пользованию задним противотуманным фонарем.

### Использование комбинированного переключателя

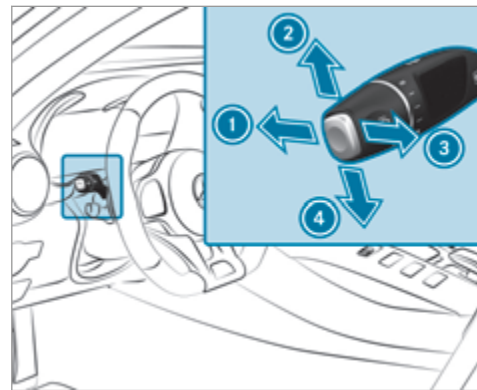



- ① Дальний свет фар
- ② Мигающий свет справа
- ③ Предупредительный световой сигнал
- ④ Мигающий свет слева

- ▶ При помощи комбинированного переключателя активируйте соответствующую функцию.



### Дальний свет фар

- ▶ **Включение:** поверните переключатель света в положение  или **AUTO**.
- ▶ Нажмите комбинированный переключатель в направлении стрелки ❶ с преодолением точки сопротивления. При активации дальнего света фар контрольная лампа ближнего света фар  гаснет, а вместо нее загорается контрольная лампа дальнего света фар .
- ▶ **Выключение:** установите комбинированный переключатель в исходное положение.

### Предупредительный световой сигнал

- ▶ Потяните комбинированный переключатель в направлении стрелки ❸.

### Мигающий свет

- ▶ **Кратковременное мигание:** коротко нажмите комбинированный переключатель в направлении стрелки ❷ или ❹ до достижения точки сопротивления. Соответствующий указатель поворота мигнет три раза.
- ▶ **Постоянное мигание:** нажмите комбинированный переключатель в направлении стрелки ❷ или ❹ с преодолением точки сопротивления.

### Включение или выключение аварийной световой сигнализации

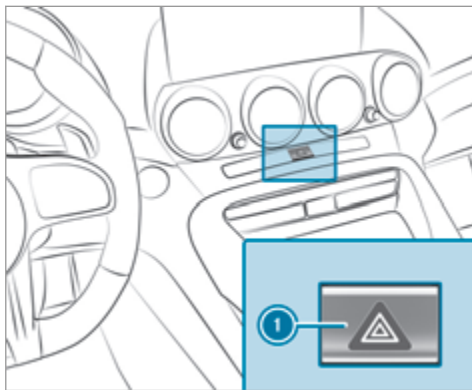

- ▶ Нажмите кнопку ❶.

Аварийная световая сигнализация автоматически включается в следующих ситуациях:

- При срабатывании подушки безопасности.
- При резком торможении автомобиля до полной остановки на скорости выше 70 км/ч.

При последующем повторном трогании с места система аварийной световой сигнализации автоматически выключается на скорости примерно 10 км/ч. Систему аварийной световой сигнализации также можно выключить нажатием кнопки ❶.

### Система адаптации фар дальнего света

#### Функционирование системы адаптивного управления дальним светом

**⚠ ОСТОРОЖНО** Опасность аварии несмотря на наличие системы адаптивного управления дальним светом

Система адаптивного управления дальним светом не реагирует на:

- участников дорожного движения без освещения, например пешеходов;
- участников дорожного движения со слабым освещением, например велосипедистов;
- участников дорожного движения, освещение которых закрыто, например, разделительным барьером дороги.

В крайне редких случаях система адаптивного управления дальним светом никак не реагирует

на других участников дорожного движения, имеющих собственное освещение, или реагирует несвоевременно.

Вследствие этого в таких или аналогичных ситуациях дальний свет фар не деактивируется автоматически или активируется несмотря на условия.

▶ Всегда внимательно следите за дорожной ситуацией и своевременно выключайте дальний свет.

Система адаптивного управления дальним светом не способна учитывать дорожные и погодные условия, а также дорожную ситуацию.

Распознавание может быть ограничено в следующих случаях:

- при плохой видимости, например при тумане, сильном дожде или снегопаде;
- при загрязненных или закрытых датчиках.

Система адаптивного управления дальним светом является лишь вспомогательным средством. Ответственность за надлежащее освещение автомобиля в соответствии с фактическими световыми условиями и условиями видимости, а также с учетом дорожной ситуации несете Вы лично.

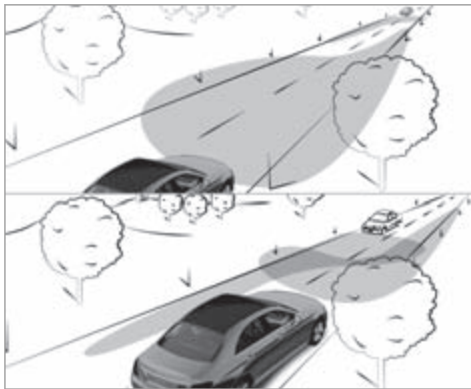

Система адаптивного управления дальним светом автоматически осуществляет переключение между следующими вариантами освещения:

- Ближний свет фар
- Дальний свет фар

При скорости движения более 30 км/ч:

- Если не распознаны никакие другие участники движения, автоматически включается дальний свет фар.

Дальний свет фар автоматически отключается в следующих случаях:

- при скорости ниже 25 км/ч;
- при распознавании других участников дорожного движения;
- при достаточном уличном освещении.

При скорости движения более 50 км/ч:

- Дальность освещения ближнего света фар автоматически регулируется в зависимости от расстояния до других участников дорожного движения.

Оптический датчик системы находится за лобовым стеклом в зоне потолочной блок-панели управления.

### Включение или выключение системы адаптивного управления дальним светом

- ▶ **Включение:** поверните переключатель света в положение **AUTO**.
- ▶ Включите дальний свет при помощи комбинированного переключателя. Если дальний свет автоматически включается в темноте, то на multifunctionальном дисплее загорается контрольная лампа .
- ▶ **Выключение:** выключите дальний свет фар при помощи комбинированного переключателя.

## Настройка времени задержки выключения наружного освещения

Мультимедийная система:

→ Автомобиль ►  Установки освещения

► Замед.вык.внеш.осв.

► Установите время задержки выключения освещения.

## Настройка подсветки пространства вокруг автомобиля

Мультимедийная система:

→ Автомобиль ►  Установки освещения

► Освещение окружен.





► Включите  или выключите  функцию.

Если подсветка пространства вокруг автомобиля включена, то наружное освещение будет гореть в течение 40 секунд после разблокировки автомобиля. При запуске автомобиля подсветка пространства вокруг автомобиля деактивируется, зато активируется автоматическое включение наружного освещения.

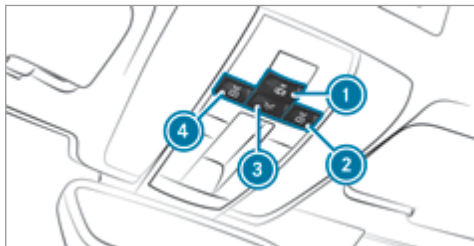
## Внутреннее освещение

### Настройка освещения салона



- ①  Автоматическое управление освещением салона
- ②  Правая лампа для чтения
- ③  Освещение салона
- ④  Левая лампа для чтения

► **Включение или выключение:** нажмите соответствующую кнопку ① – ④.

## Установка времени задержки выключения освещения салона

Мультимедийная система:

→ Автомобиль ►  Установки освещения

► Замед.выкл.внут.осв.

► Установите время задержки выключения освещения.

## Стеклоочиститель и стеклоомыватель

### Включение или выключение стеклоочистителей лобового стекла

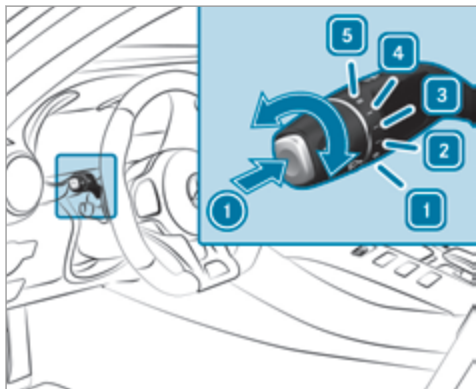



- 1 0 Стеклоочиститель выключен
- 2 ... Обычный прерывистый режим работы стеклоочистителя
- 3 ... Частый прерывистый режим работы стеклоочистителя

- 4 — Медленный постоянный режим работы стеклоочистителя
- 5 == Ускоренный постоянный режим работы стеклоочистителя

▶ Поверните комбинированный переключатель в соответствующее положение 1 – 5.

▶ **Однократное срабатывание стеклоочистителя / мойка стекла:** на комбинированном переключателе нажмите кнопку в направлении стрелки 1.

-  Однократное срабатывание стеклоочистителя
-  Очистка стекла с подачей омывающей жидкости

### Замена щеток стеклоочистителей лобового стекла

**⚠ ОСТОРОЖНО** Опасность защемления при замене щеток стеклоочистителя и включенном стеклоочистителе

Если стеклоочистители при замене щеток стеклоочистителей придут в движение, то это может привести к защемлению поводком стеклоочистителя.

▶ Перед заменой щеток стеклоочистителей всегда выключайте стеклоочистители и зажигание.

### Переместите поводки стеклоочистителей в положение для замены

- ▶ Включите и сразу же выключите зажигание.
- ▶ В течение примерно 15 секунд нажмите на комбинированном переключателе кнопку  примерно на 3 секунды (→ стр. 97). Поводки стеклоочистителей переместятся в положение для замены.

### Демонтаж щеток стеклоочистителей

- ▶ Отведите поводки стеклоочистителя от лобового стекла.

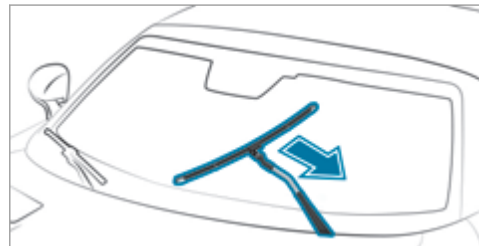

- ▶ Поставьте щетку стеклоочистителя в поперечное положение.
- ▶ Выньте щетку стеклоочистителя из держателя на поводке по стрелке.

#### Установка щеток стеклоочистителей

- ▶ Вставьте новую щетку стеклоочистителя в держатель на поводке по стрелке.
- ▶ Поверните щетку стеклоочистителя параллельно поводку.
- ▶ Опустите поводок стеклоочистителя на лобовое стекло.

### Зеркала

#### Пользование наружными зеркалами заднего вида

**⚠ ОСТОРОЖНО** Опасность аварии вследствие выполнения настроек автомобиля во время движения

В следующих ситуациях вероятность потери контроля над автомобилем особенно высока:

- При регулировке положения сиденья водителя, подголовника, рулевого колеса или зеркала во время движения.
- При пристегивании ремня безопасности во время движения.

▶ Перед пуском двигателя: отрегулируйте положение сиденья водителя, подголовника, рулевого колеса и зеркала и пристегните ремень безопасности.

**⚠ ОСТОРОЖНО** Опасность аварии при использовании наружного зеркала заднего вида из-за неправильной оценки дистанции

Наружные зеркала заднего вида уменьшают изображение. Видимые объекты находятся ближе, чем кажется в зеркале.

▶ Поэтому всегда оборачивайтесь и проверяйте фактическую дистанцию до других участников дорожного движения.

#### Складывание или раскладывание наружных зеркал заднего вида

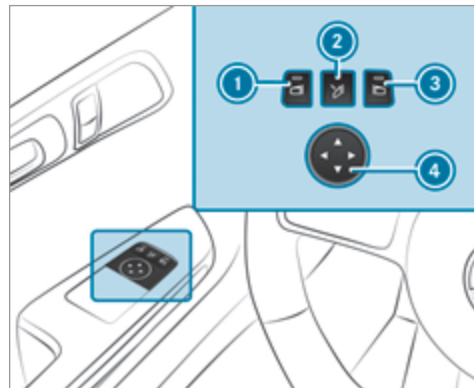

▶ Кратковременно нажмите кнопку ②.

### Регулировка наружных зеркал заднего вида

- ❶ После отсоединения или разрядки аккумуляторной батареи необходимо снова произвести регулировку наружных зеркал заднего вида. Только в этом случае будет работать функция автоматического складывания наружных зеркал.
- ▶ Кратковременно нажмите кнопку ❷.

### Регулировка наружных зеркал заднего вида

- ▶ При помощи кнопок ❶ или ❸ выберите наружное зеркало заднего вида, которое необходимо отрегулировать.
- ▶ При помощи кнопки ❹ отрегулируйте положение зеркального элемента.

### Фиксация наружного зеркала заднего вида

- ▶ **Автомобили без электропривода для складывания наружных зеркал заднего вида:** нажмите рукой на наружное зеркало заднего вида для установки его в надлежащее положение.
- ▶ **Автомобили с электроприводом для складывания наружных зеркал заднего вида:** удерживайте нажатой кнопку ❷. Раздастся щелчок, затем звук удара. Наружное зеркало заднего вида будет установлено в надлежащее положение.

### Функционирование зеркал с автоматическим затемнением

**⚠ ОСТОРОЖНО** Опасность отравления и получения химического ожога электролитом из зеркала с автоматическим затемнением

Если стекло зеркала с автоматическим затемнением разобьется, из зеркала может вытечь электролит.

Электролит вреден для здоровья и вызывает раздражения. Не допускайте его попадания на кожу, глаза, органы дыхания и одежду и в ротовую полость.

- ▶ При контакте с электролитом учитывайте следующее:
  - Попавший на кожу электролит немедленно смойте водой и незамедлительно обратитесь за медицинской помощью.
  - При попадании электролита в глаза немедленно промойте глаза большим количеством чистой воды и незамедлительно обратитесь за медицинской помощью.
  - Если Вы проглотили электролит, основательно прополощите ротовую

полость. Не вызывайте рвоту. Срочно обратитесь за медицинской помощью.

- Немедленно смените одежду, загрязненную электролитом.
- При появлении аллергических реакций незамедлительно обратитесь за медицинской помощью.

При попадании света фар на датчик внутрисалонного зеркала заднего вида внутрисалонное и наружное зеркала заднего вида со стороны водителя автоматически затемняются.

### Системные пределы

В следующих ситуациях затемнение зеркал не производится:

- Двигатель выключен.
- Включена передача заднего хода.
- Включено освещение салона.

### Функция положения для парковки наружного зеркала заднего вида со стороны переднего пассажира

Положение для парковки поможет Вам при парковке.

Наружное зеркало заднего вида со стороны переднего пассажира опускается вниз в направлении заднего колеса в следующих ситуациях:

- Положение для парковки сохранено в памяти (→ стр. 100).
- Выбрано зеркало заднего вида со стороны переднего пассажира.
- Включена передача заднего хода.

Наружное зеркало заднего вида со стороны переднего пассажира возвращается в исходное положение в следующих ситуациях:

- Вы переключаете коробку передач в другое положение.
- Скорость движения автомобиля превышает 15 км/ч.
- Вы нажимаете кнопку наружного зеркала заднего вида со стороны водителя.

### Сохранение в памяти положения для парковки для наружного зеркала заднего вида со стороны переднего пассажира, активируемого посредством включения передачи заднего хода

#### Сохранение

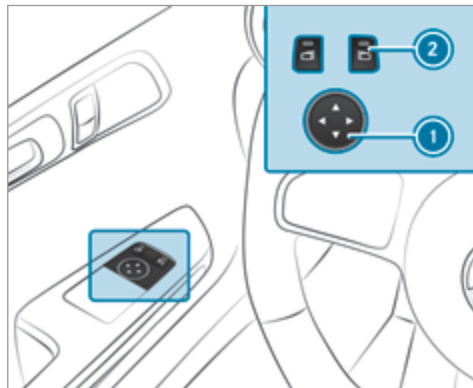

- ▶ При помощи кнопки ② выберите наружное зеркало заднего вида со стороны переднего пассажира.
- ▶ Включите передачу заднего хода.

- ▶ При помощи кнопки ① установите наружное зеркало заднего вида со стороны переднего пассажира в требуемое положение для парковки.

#### Вызов

- ▶ При помощи кнопки ② выберите наружное зеркало заднего вида со стороны переднего пассажира.
- ▶ Включите передачу заднего хода. Наружное зеркало заднего вида со стороны переднего пассажира повернется в положение для парковки, сохраненное в памяти.

### Включение / выключение автоматического складывания наружных зеркал заднего вида

Мультимедийная система:

- ▶ Автомобиль ▶▶ Установки а/м
- ▶▶ Автомат.склад.зеркал
- ▶ Включите  или выключите  функцию.

## Обзор систем кондиционирования воздуха



### Указания по системе отопления, вентиляции и кондиционирования

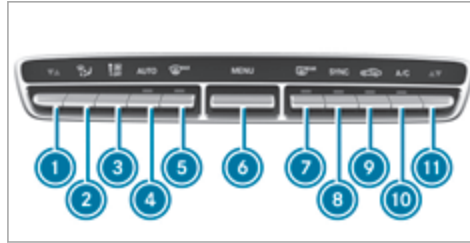

Для обеспечения правильного функционирования кондиционера, системы контроля содержания вредных веществ и системы фильтрации воздуха необходимо всегда использовать салонный фильтр в сочетании с подкапотным фильтром грубой очистки. Следите за тем, чтобы фильтр был установлен надлежащим образом, а корпус фильтра в моторном отсеке был правильно и всегда плотно закрыт крышкой во время эксплуатации. Используйте только фильтры, рекомендованные и одобренные компанией Mercedes-Benz. Проводите работы по сервисному обслуживанию только специализированной мастерской с квалифицированным персоналом.

### Обзор панели управления системы THERMOTRONIC

Контрольные лампы в кнопках **AUTO**, **MAX**, **REAR**, , **A/C** и **SYNC** указывают на то, что соответствующая функция активирована.





- 1  Регулировка температуры со стороны водителя
- 2  Регулировка распределения воздуха
- 3  Регулировка объема подаваемого воздуха  
Включение или выключение системы отопления, вентиляции и кондиционирования
- 4 **AUTO** Автоматическая регулировка системы отопления, вентиляции и кондиционирования (→ стр. 102)
- 5 **MAX** Оттаивание лобового стекла
- 6 **MENU** Вызов меню климатической установки
- 7 **REAR** Включение или выключение обогрева заднего стекла
- 8 **SYNC** Включение или выключение синхронизации (→ стр. 102)

- 9  Включение или выключение режима рециркуляции воздуха (→ стр. 103)
- 10 **A/C** Включение или выключения функции кондиционирования воздуха (→ стр. 102)
- 11  Регулировка температуры со стороны переднего пассажира

### Управление системами кондиционирования воздуха

#### Включение / выключение системы кондиционирования воздуха

- ▶ **Включение:** установите подачу воздуха переключателем  на ступень 1 или выше.
- ▶ **Выключение:** установите подачу воздуха переключателем  на ступень 0.
- ⓘ При выключенной системе кондиционирования воздуха стекла могут запотевать быстрее. Выключайте систему кондиционирования воздуха лишь на непродолжительное время.



### Включение или выключение функции кондиционирования воздуха на панели управления

Функция кондиционирования воздуха используется для кондиционирования и осушения воздуха в салоне автомобиля.

▶ Нажмите кнопку  .



Выключайте функцию кондиционирования воздуха лишь на непродолжительное время, в противном случае возможно более интенсивное запотевание стекол.

При включенном режиме охлаждения на днище автомобиля может образовываться конденсат. Это не является признаком дефекта.

### Автоматическое регулирование системы отопления, вентиляции и кондиционирования

В автоматическом режиме установленная температура регулируется подачей воздуха и поддерживается на постоянном уровне.

▶ Нажмите на кнопку  .

▶ **Переключение на ручной режим:** нажмите на кнопку  или  .

### Вид режима кондиционирования

#### Функция выбора режима кондиционирования

В автоматическом режиме работы доступны следующие режимы кондиционирования:

- **FOCUS:** высокая интенсивность воздушного потока, установка на более низкую температуру воздуха
- **MEDIUM:** средняя интенсивность воздушного потока, стандартная установка
- **DIFFUSE:** низкая интенсивность воздушного потока, установка на более высокую температуру воздуха без сквозняков



#### Настройка режима кондиционирования

Мультимедийная система:

 Автомобиль ▶▶  Кондиционирование

▶▶ Режим кондиционир.

▶ Выберите **FOCUS**, **MEDIUM** или **DIFFUSE**.

 Для достижения оптимального эффекта режима кондиционирования необходимо активировать функцию  (→ стр. 102).

### Включение или выключение функции синхронизации системы отопления, вентиляции и кондиционирования при помощи панели управления

При помощи функции синхронизации осуществляется централизованное управление системой отопления, вентиляции и кондиционирования. Настройка температуры и распределения воздуха для стороны водителя автоматически принимается для стороны переднего пассажира.

▶ Нажмите кнопку  .

Если изменяется настройка другой зоны кондиционирования воздуха, то функция синхронизации выключается.

### Устранение запотевания стекол

#### Запотевшие стекла изнутри

▶ Нажмите кнопку  .

▶ Нажмите кнопку  .

▶ Если стекла по-прежнему запотевают, нажмите кнопку  .

#### Запотевшие стекла снаружи

▶ Включите стеклоочистители.

▶ Нажмите кнопку  .

## Включение или выключение режима рециркуляции воздуха

- ▶ Нажмите кнопку . Будет производиться рециркуляция воздуха в салоне.

Через некоторое время режим рециркуляции воздуха автоматически сменится режимом приточной вентиляции.

- ⓘ При включенном режиме рециркуляции воздуха стекла могут запотевать быстрее. Включайте режим рециркуляции воздуха лишь на непродолжительное время.

## Вентиляционные дефлекторы

### Регулировка вентиляционных дефлекторов

- ⚠ **ОСТОРОЖНО** Опасность ожога и обморожения при слишком малом расстоянии до вентиляционных дефлекторов

Из вентиляционных дефлекторов может выходить очень горячий или очень холодный воздух.

- ▶ Следите за тем, чтобы все сидящие в автомобиле люди находились на достаточном

расстоянии от вентиляционных дефлекторов.

- ▶ При необходимости переключите поток воздуха в другие зоны салона автомобиля.

Для обеспечения доступа свежего воздуха через вентиляционные дефлекторы в салон соблюдайте следующие указания:

- Не загромождайте дефлекторы и вентиляционные решетки в салоне.
- Не допускайте образования отложений в воздухозаборнике (→ стр. 292).

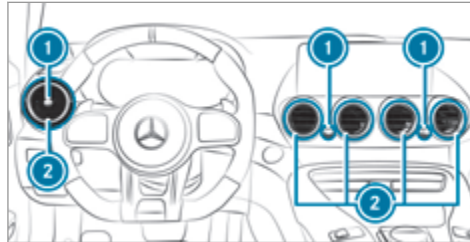

- ▶ **Открытие или закрытие:** поверните регулятор ① вправо или влево.

- ▶ **Регулировка направления воздушного потока (центральный дефлектор):** возьмите вентиляционный дефлектор ② за центральные ламели и поверните его вверх, вниз, влево или вправо.

Для регулировки направления воздушного потока боковых вентиляционных дефлекторов возьмите регулятор ① и поверните его вверх, вниз, влево или вправо.

### Установка положения дефлекторов системы AIRSCARF

- ⚠ **ОСТОРОЖНО** Опасность ожога из-за слишком высокой мощности нагрева системы AIRSCARF

При включенной системе AIRSCARF из дефлектора на подголовнике может выходить струя очень горячего воздуха.

- ▶ Своевременно уменьшите мощность нагрева.
- ▶ Соблюдайте достаточное расстояние до дефлектора.

**!** **УКАЗАНИЕ** Повреждение системы AIRSCARF из-за использования чехлов сидений

Если подголовники спереди закрыты чехлом сиденья, то затрудняется выход струи воздуха из дефлектора системы AIRSCARF.

По этой причине система AIRSCARF может перегреться и получить повреждения.

▶ Не используйте чехлы сидений для подголовников с системой AIRSCARF.

Следите за тем, чтобы никакие предметы не закрывали воздухозаборную решетку с обратной стороны подголовников.



▶ Отрегулируйте мощность вентилятора дефлекторов системы AIRSCARF **1** с помощью кнопки системы AIRSCARF (→ стр. 83).

## Управление автомобилем

### Включение электропитания или зажигания (без пуска двигателя)

**⚠ ОСТОРОЖНО** Опасность аварии и травмирования при оставлении детей в автомобиле без присмотра

Если Вы оставляете детей в автомобиле без присмотра, то они, в частности, могут

- открыть двери и тем самым создать опасную ситуацию для других людей или участников дорожного движения,
- выйти из автомобиля и попасть в поток транспорта,
- задействовать элементы комплектации автомобиля и, например, быть защемлены.

Кроме того, дети могут привести автомобиль в движение, например, следующим образом:

- отпустив стояночный тормоз,
- изменив положение АКП,
- запустив двигатель автомобиля.

▶ **Никогда не оставляйте детей в автомобиле без присмотра.**

- ▶ При выходе из автомобиля всегда берите с собой ключ и запирайте автомобиль.
- ▶ Храните ключ в недоступном для детей месте.

Также обратите внимание на раздел «Указания по домашним животным в автомобиле».

#### Условия

- Ключ находится в автомобиле, а элемент питания ключа не разряжен.
- Педаль тормоза не нажата.

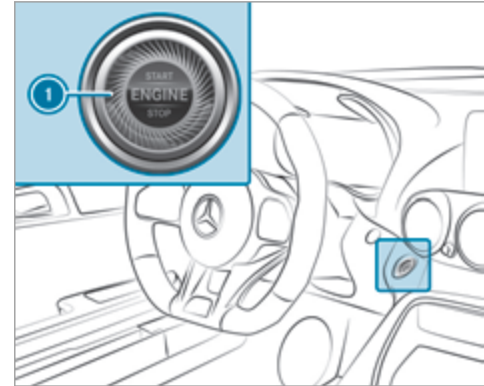

- ▶ **Включение электропитания:** один раз нажмите кнопку ①. Можно, например, включить стеклоочиститель.

Если выполнены следующие условия, электропитание снова выключится:

- Вы открываете дверь водителя.
- Вы еще два раза нажимаете кнопку ①.

▶ **Включение зажигания:** два раза нажмите кнопку ①.

На комбинации приборов загорятся контрольные лампы.

Если выполнено одно из следующих условий, зажигание снова выключится:

- Вы не запускаете двигатель в течение 15 минут, и коробка передач находится в положении **P**, или задействован электрический стояночный тормоз.
- Вы один раз нажимаете кнопку ①.

① Вы также можете включить электропитание или зажигание при помощи ключа в замке зажигания (→ стр. 107).

## Пуск двигателя

### Пуск двигателя автомобиля при помощи кнопки пуска / остановки двигателя

**⚠ ОПАСНОСТЬ** Опасность для жизни из-за отработавших газов

Двигатели внутреннего сгорания производят выброс токсичных отработавших газов, например монооксида углерода. Вдыхание этих отра-

ботавших газов вредит здоровью и приводит к отравлениям.

▶ Ни в коем случае не оставляйте двигатель и автономный отопитель (при наличии) включенными в закрытых помещениях без достаточной вентиляции.

**⚠ ОСТОРОЖНО** Опасность пожара вследствие нахождения горючих материалов в моторном отсеке или вблизи системы выпуска ОГ

Легковоспламеняющиеся материалы могут загореться.

▶ Поэтому регулярно проверяйте моторный отсек или систему выпуска ОГ на предмет отсутствия посторонних легковоспламеняющихся материалов.

### Условия

- Ключ находится в автомобиле, а элемент питания ключа не разряжен.
- ▶ Переключите коробку передач в положение **P** или **N**.
- ▶ Нажмите на педаль тормоза и один раз нажмите кнопку ①.

▶ Если двигатель автомобиля не запускается: выключите ненужные в данный момент потребители электроэнергии и один раз нажмите кнопку ①.

▶ Если двигатель автомобиля по-прежнему не запускается и на мультифункциональном дисплее появляется сообщение **Ключ не распознан:** запустите двигатель автомобиля при помощи ключа (→ стр. 107).

① Во время движения двигатель можно выключить, нажав кнопку ① приблизительно на три секунды или три раза нажав кнопку ① в течение трех секунд. При этом обязательно соблюдайте указания по технике безопасности в разделе «Указания по вождению» (→ стр. 108).

### Функция Emotion Start



- ▶ Запустите автомобиль нажатием кнопки пуска / остановки двигателя (→ стр. 106) и одновременно с этим потяните один из подрулевых селекторов АКП ① или ②.
- При пуске двигателя частота вращения холостого хода кратковременно повышается.
  - Откроются заслонки в выпускном тракте (спортивный вариант) (→ стр. 113).

#### Пуск двигателя автомобиля при помощи ключа

Вы можете запустить двигатель автомобиля также при помощи ключа в замке зажигания. Замок зажигания находится в заднем отсеке центральной консоли.

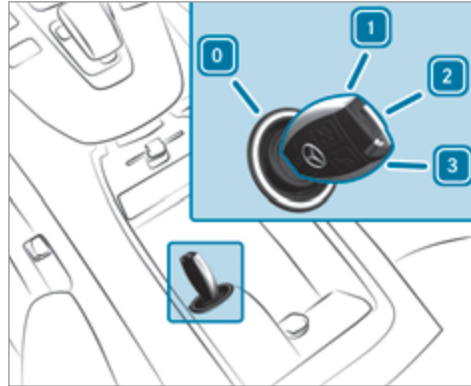

- 0 Выньте ключ
- 1 Включите электропитание
- 2 Включите зажигание
- 3 Запустите двигатель

- ▶ Переключите коробку передач в положение **P** или **N**.
- ▶ Нажмите на педаль тормоза.

- ▶ Вставьте ключ в замок зажигания и поверните в положение 3.
- ▶ Если двигатель автомобиля не запускается:
  - Выключите ненужные потребители электроэнергии.
  - Выньте ключ из замка зажигания.
  - Немного подождите, а затем снова вставьте ключ в замок зажигания.
  - Поверните ключ в положение 2. Загорятся контрольные лампы на комбинации приборов.
  - Поверните ключ в положение 3.
- ⓘ При помощи ключа можно включить электропитание или зажигание. Для этого поверните ключ в положение 1 или 2.

#### Указания по обкатке

Бережно эксплуатируйте двигатель до достижения пробега 1500 км:

- Эксплуатируйте автомобиль с различной скоростью и частотой вращения.
- Не превышайте скорость движения 140 км/ч.

- Допускайте лишь непродолжительное повышение частоты вращения двигателя до максимального значения 4500 об/мин.
- Двигайтесь в режиме движения .
- Переключайтесь на более высокую передачу до того, как стрелка тахометра  $\frac{2}{3}$  достигнет красной зоны.
- Не переключайтесь вручную на более низкую передачу для торможения.
- Избегайте высоких нагрузок, таких как полный газ.
- Не нажимайте на педаль газа с преодолением точки сопротивления («кикдаун»).
- Постепенное увеличение частоты вращения и разгон автомобиля до максимальной скорости допускаются только после достижения пробега 1500 км.

Это правило действует и для случаев замены двигателя или деталей трансмиссии.

Кроме того, обратите внимание на следующие дополнительные указания по обкатке:

- Сенсорные компоненты некоторых систем управления автомобилем и систем обеспечения безопасности движения калибруются автоматически в период прохождения определенного

расстояния с момента поставки автомобиля или после проведения ремонтных работ. Максимальные рабочие характеристики систем достигаются только после завершения данного процесса инициализации.

- Новые или замененные тормозные накладки, тормозные диски и шины приобретают оптимальную эффективность сцепления и торможения только после прохождения нескольких сотен километров. Компенсируйте уменьшенную эффективность торможения за счет усиленного нажатия педали тормоза.

### Указания по мощности и крутящему моменту двигателя

-  Фактически достигаемые (максимальные) значения мощности и крутящего момента двигателя могут отличаться от сертифицированных значений в пределах допусков согласно предписаниям для конкретной страны (основание: ЕС-ЭКЕ № 85 или предписания конкретной страны).

Факторами влияния являются, например:

- Высота над уровнем моря
- Качество топлива
- Температура наружного воздуха

- Рабочая температура двигателя

До тех пор пока двигатель не достиг рабочей температуры, будет гореть следующая сигнальная лампа индикации рабочей температуры двигателя:



В этом случае мощность и крутящий момент двигателя снижены. Учитывайте это в своем стиле вождения.

Только когда сигнальная лампа индикации рабочей температуры двигателя погаснет, мощность и крутящий момент двигателя будут доступны в полном объеме.

### Указания по вождению

 **ОСТОРОЖНО** Опасность аварии из-за предметов в пространстве для ног водителя

Предметы в пространстве для ног водителя могут ограничивать ход педалей и блокировать нажатую педаль.

Это угрожает эксплуатационной безопасности автомобиля и безопасности движения.

- ▶ Все предметы в автомобиле должны быть размещены надежно, чтобы они не смогли попасть в пространство для ног водителя.
- ▶ Коврики должны быть всегда жестко зафиксированы согласно предписаниям, чтобы всегда обеспечивалось достаточное свободное пространство для хода педалей.
- ▶ Не используйте незакрепленные коврики и не кладите несколько ковриков друг на друга.

**⚠ ОСТОРОЖНО** Опасность аварии из-за неподходящей обуви

Неподходящей обувью является, например:

- обувь на платформе;
  - обувь на высоком каблуке;
  - шлепанцы.
- ▶ Всегда используйте подходящую обувь, чтобы безопасно пользоваться педалями.

**⚠ ОСТОРОЖНО** Опасность возникновения аварии при движении с выключенным зажиганием

Если Вы выключаете зажигание во время движения, это ограничивает важные для обеспечения безопасности функции автомобиля или делает их недоступными.

В этом случае, например для движений рулевого колеса и торможения, Вам потребуется приложить значительно большее усилие.

- ▶ Не выключайте зажигание во время движения.

**⚠ ОПАСНОСТЬ** Опасность для жизни из-за отработавших газов

Двигатели внутреннего сгорания производят выброс токсичных отработавших газов, например монооксида углерода. Вдыхание этих отработавших газов вредит здоровью и приводит к отравлениям.

- ▶ Ни в коем случае не оставляйте двигатель и автономный отопитель (при наличии) включенными в закрытых помещениях без достаточной вентиляции.

**⚠ ОСТОРОЖНО** Опасность заноса и аварии вследствие переключения на более низкую передачу на скользком дорожном полотне

Если на скользком дорожном полотне Вы производите переключение на более низкую передачу с целью повышения эффективности торможения двигателя, то ведущие колеса могут потерять сцепление с дорогой.

- ▶ На скользком дорожном полотне не производите переключение на более низкую передачу с целью повышения эффективности торможения двигателя.

**⚠ ОПАСНО** Опасность для жизни из-за ядовитых отработавших газов

Если выпускная труба заблокирована или достаточная вентиляция невозможна, ядовитые отработавшие газы, особенно окись углерода, могут проникнуть в автомобиль. Такое случается, например, если автомобиль застрял в снегу.

- ▶ Если двигатель или автономный отопитель работают, освободите от снега выпускную трубу глушителя и пространство вокруг автомобиля.



- ▶ Для обеспечения достаточной подачи свежего воздуха откройте окно с подветренной стороны автомобиля.

**⚠ ОСТОРОЖНО** Опасность авария из-за перегрева тормозных механизмов

Если во время движения Вы кладете ногу для отдыха на педаль тормоза, возможен перегрев тормозных механизмов.

Из-за этого увеличивается тормозной путь и даже возможен выход из строя тормозной системы.

- ▶ Никогда не используйте педаль тормоза в качестве опоры для ног.
- ▶ Во время движения не нажимайте одновременно на педаль тормоза и педаль акселератора.

**⚠ ОСТОРОЖНО** Опасность аварии вследствие неквалифицированного переключения передач

Если частота вращения двигателя превышает частоту вращения холостого хода, и Вы включаете положение коробки передач **D** или **R**, то возможно резкое ускорение автомобиля.

- ▶ При включении положения АКП **D** или **R** в неподвижном автомобиле всегда сильно нажимайте на педаль тормоза и при этом не нажимайте на педаль акселератора.

**! УКАЗАНИЕ** Повреждение двигателя из-за превышенной частоты вращения коленчатого вала двигателя

При движении в диапазоне превышенной частоты вращения двигателя неизбежно повреждение двигателя.

- ▶ Не допускайте движения в диапазоне превышенной частоты вращения двигателя.

**! УКАЗАНИЕ** Износ тормозных колодок из-за длительного нажатия на педаль тормоза

- ▶ Во время движения не нажимайте длительно на педаль тормоза.
- ▶ Чтобы использовать торможение двигателем, раньше переключайтесь на более низкую передачу.

**! УКАЗАНИЕ** Повреждение трансмиссии и двигателя при трогании с места

- ▶ Не прогревайте двигатель во время стоянки автомобиля. Начиная движение сразу.
- ▶ Избегайте высокой частоты вращения коленчатого вала двигателя и полного газа, пока двигатель не достиг рабочей температуры.

**! УКАЗАНИЕ** Повреждение каталитического нейтрализатора из-за несгоревшего топлива

Двигатель работает неровно и с перебоями в зажигании.

Несгоревшее топливо может попасть в каталитический нейтрализатор.

- ▶ Нажимайте педаль акселератора лишь слегка.
- ▶ Срочно обратитесь в специализированную мастерскую с квалифицированным персоналом с целью устранения причины.

### Указания для движения по дорогам, обработанным песко-соляной смесью

На дорогах, обработанных песко-соляной смесью, эффективность торможения ограничена.

Поэтому учитывайте следующие указания:

- Из-за образования слоя соли на тормозных дисках и тормозных колодках возможно значительное увеличение тормозного пути или торможение только с одной стороны автомобиля.
- Поддерживайте достаточно большую безопасную дистанцию до движущегося впереди автомобиля.

Удаляйте слой соли следующим способом:

- Периодически производите торможение с учетом дорожной ситуации.
- По окончании поездки и перед новой поездкой осторожно нажмите на педаль тормоза.

### Указания по эффекту аквапланирования

Эффект аквапланирования может возникать на мокром дорожном полотне при определенном уровне воды на нем.

В случае сильных осадков или в условиях, которые могут привести к возникновению эффекта аквапланирования, соблюдайте следующие указания:

- Снизьте скорость.

- Избегайте движения по колею от колес автомобилей.
- Избегайте резкого вращения рулевого колеса.
- Тормозите осторожно.

**i** Кроме того, соблюдайте указания по регулярной проверке колес и шин (→ стр. 319).

### Указания по преодолению водных препятствий на дороге

Проникновение воды в салон может привести к повреждению двигателя, электрооборудования и коробки передач.

Вода может всасываться через патрубок для забора воздуха и привести к повреждению двигателя.

Если Вам необходимо преодолеть водное препятствие, соблюдайте следующие указания:

- Уровень стоячей воды в водном препятствии должен быть не выше нижнего края кузова.
- Двигайтесь максимум со скоростью пешехода. В противном случае вода может проникнуть в салон или моторный отсек.
- Автомобили, движущиеся впереди или навстречу, могут создавать волны, высота которых может превышать максимально допустимый уровень воды.

После преодоления водного препятствия эффективность торможения тормозов на Вашем автомобиле будет снижена. Осторожно притормаживайте автомобиль с учетом дорожной ситуации до полного восстановления эффективности торможения.

### Функция рулевого управления заднего моста

Рулевое управление заднего моста является электромеханическим дополнительным рулевым управлением на заднем мосту, которое в зависимости от скорости соответственно изменяет рулевое управление задних колес в зависимости от положения передних колес. Благодаря этому достигается увеличенная маневренность и повышенная устойчивость движения.

Рулевое управление заднего моста имеет следующие свойства:

- уменьшение требуемого для поворота рулевого колеса усилия и радиуса поворота и благодаря этому повышенная маневренность при парковании
- повышенная устойчивость движения, например в повороте
- более "острое" рулевое колесо и благодаря этому повышенная управляемость

Соблюдайте указания для цепей противоскольжения (→ стр. 319) и для активирования режима для цепей противоскольжения.

### Информация о высокоэффективной тормозной системе AMG с керамическими композитными дисками

Тормозная система рассчитана на высокие нагрузки. Вследствие этого при торможении возможно возникновение шумов. Это также возможно после мойки автомобиля.

Возникновение шумов зависит от следующих факторов:

- Скорость движения
- Сила торможения
- Условия окружающей среды, например температура и влажность воздуха

**i** После экстремальных нагрузок поручите проверку тормозной системы специализированной мастерской с квалифицированным персоналом.

### Функция ECO Start-Stop

#### Принцип работы функции ECO Start-Stop

Если в автомобиле выполнены все условия для автоматического выключения двигателя, то двигатель автоматически выключается в следующих ситуациях:

- При остановке автомобиля в положении АКП **D** или **N**.

Если Вы включаете функцию HOLD при положении АКП **D** или **N**, двигатель автоматически останавливается также в следующих ситуациях:

- При остановке за автомобилем, начинающим движение.
- Во время остановки у знака «Стоп» при отсутствии впереди движущегося автомобиля.
- При большом повороте рулевого колеса на низкой скорости движения.

**i** При положении АКП **R** двигатель не выключается автоматически, несмотря на включенную функцию HOLD.

Двигатель снова автоматически запускается в следующих случаях:

- Вы отпускаете педаль тормоза при положении АКП **D** и неактивированной функции HOLD и автомобиль не трогается с места.

- При переключении АКП из положения **P**.
- Вы отпускаете педаль тормоза, и автомобиль движется на легком уклоне со скоростью ниже 5 км/ч.
- При нажатии на педаль газа.
- Вы на длительное время активируете переключение передач вручную.
- Вы тянете за левый подрулевой селектор АКП.
- При необходимости автоматического пуска двигателя автомобиля.

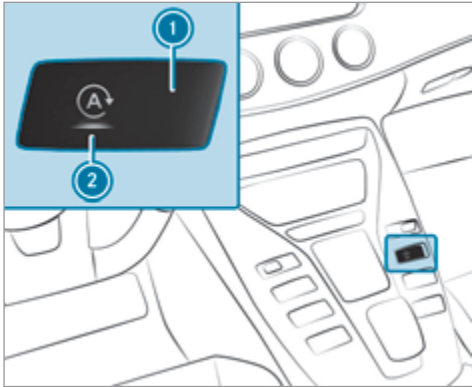

Если двигатель был выключен при помощи функции ECO Start-Stop и Вы выходите из автомобиля, то раздается предупредительный звуковой сигнал. Дополнительно на мультимедийном дисплее появится сообщение **А/м готов к эксплуатации Перед выходом из а/м выключите зажигание**. Если Вы не выключите зажигание, то спустя одну минуту зажигания выключится автоматически.

### Выключение или включение функции ECO Start-Stop



▶ Нажмите кнопку с дисплеем ①.

На кнопке с дисплеем отображается текущий статус ② функции ECO Start-Stop:

-  (красный): функция отключена
-  (зеленый): функция активна
-  (желтый): функция неактивна

### Система выпуска ОГ AMG Performance

#### Функционирование системы выпуска ОГ AMG Performance

При помощи положения заслонок в выпускном тракте можно производить переключение между различными уровнями громкости системы выпуска ОГ AMG Performance:

- закрытые заслонки в выпускном тракте: комфортное звучание (умеренно)
- открытые заслонки в выпускном тракте: спортивное звучание (мощно)

### Пользование системой выпуска ОГ AMG Performance

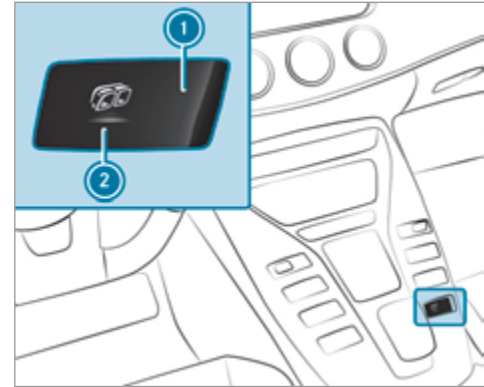

▶ Нажмите кнопку с дисплеем ①.

Кнопка с дисплеем показывает текущее выбранное звучание ②:

- Символ на кнопке (голубой): Balanced (умеренное)
- Символ на кнопке (красный): Powerful (мощное)

## Гоночный режим

### Информация о гоночном режиме

**i** Под гоночным режимом понимается режим эксплуатации автомобиля на предельных возможностях на гоночных трассах или замкнутых гоночных участках.

Ваш автомобиль можно использовать как на дорогах общего пользования, так и на гоночных трассах. В зависимости от использования изменяются и нагрузки на автомобиль, что требует применения разных интервалов технического обслуживания.

Если автомобиль используется в гоночном режиме, нагрузки на компоненты по сравнению с использованием на дорогах увеличиваются.

Для учета этих нагрузок в рамках интервалов технического обслуживания принимаются, прежде всего, следующие меры:

- Контроль за отдельными компонентами и их замена
- Переборка целых конструктивных групп по истечении определенного времени эксплуатации

При эксплуатации в гоночном режиме перед каждым использованием и после него необходимо проводить дополнительную проверку автомобиля.

**!** **УКАЗАНИЕ** Повреждение компонентов из-за повышения температуры по завершении гоночного режима

Если двигатель автомобиля выключается сразу же по завершении гоночного режима, это может вследствие нагрева при останове привести к дальнейшему повышению температуры компонентов.

В результате этого в исключительных случаях может произойти необратимое повреждение компонентов.

▶ Не останавливайте двигатель автомобиля сразу, а при снижении скорости и уменьшении числа операций торможения продолжайте движение с целью обеспечения этапов охлаждения.

За счет этого находящиеся под нагрузкой конструктивные группы, такие как двигатель и тормозная система, быстрее охлаждаются.

▶ До движения в гоночном режиме и после него обязательно выполните проверку на треке на авторизованной СТОА Mercedes-Benz.

Элементы комплектации для автоспорта, такие как шеститочечные ремни, предусмотрены только для

случаев использования, не оговоренных Правилами дорожного движения Германии (StVO). Это касается также изменений ходовой части и аэродинамических компонентов.

Дополнительную информацию по сервисному обслуживанию автомобиля можно получить на авторизованной СТОА Mercedes-Benz.

### Указания по особенностям отдельных конструктивных групп автомобиля

С учетом особых нагрузок на автомобиль в гоночном режиме необходимо учитывать дополнительные требования.

Особенно это касается следующих конструктивных групп автомобиля:

- Тормозная система
- Колеса и шины
- Ходовая часть
- Аэродинамические компоненты

### Тормозная система

#### Указания для тормозной системы

Тормозная система Вашего автомобиля рассчитана на высокие нагрузки. Вследствие этого при тормо-

жении возможно возникновение шумов. Нагрузки, возникающие во всей тормозной системе при эксплуатации на гоночной трассе, значительно превышают нагрузки при обычных условиях эксплуатации.

При эксплуатации на гоночной трассе по причине более резких торможений и более высокой температуры тормозная система всегда подвержена повышенному износу.

Перед каждым выездом на гоночную трассу проверяйте состояние и геометрические параметры защитных кожухов тормозных дисков.

Примите во внимание информацию для эксплуатации на гоночной трассе и для охлаждения подверженных нагрузкам деталей (→ стр. 114).

### **Торможение с помощью системы ABS**

При повторном резком торможении в диапазоне срабатывания системы ABS в тормозной системе создается более высокая температура, чем при контролируемом торможении незадолго до наступления порога срабатывания системы ABS.

### **Износ тормозных колодок**

На внешних и на внутренних тормозных колодках может возникнуть так называемый „косой износ“. Это может привести к ухудшению передаваемой на педаль обратной связи. Поэтому Вам необходимо в

дополнение к регулярному контролю износа проверять состояние тормозных колодок перед и после каждого выезда на гоночную трассу.

### **Тормозные диски**

Примите во внимание информацию для эксплуатации на гоночной трассе и для охлаждения подверженных нагрузкам деталей (→ стр. 114).

В зависимости от комплектации Ваш автомобиль оснащен высокоэффективной тормозной системой AMG с керамическими композитными дисками. Поэтому оценка степени износа должна обязательно выполняться с помощью специального метода измерения. Этот метод измерения тормозов представляет собой не оценку остаточной толщины тормозных колодок, а оценку фактического состояния керамического композитного материала в качестве критерия износа.

В зависимости от типа тормозного диска предусмотрены комбинации проверок для оценки износа тормозных дисков:

- Карбоново-керамический тормозной диск
  - оптическая оценка тормозного диска на отсутствие механических повреждений
  - измерение износа с помощью индикаторного метода, в качестве альтернативы - использование измерительного прибора

Proseq Carboteq (например, в AMG Performance Center или во время мероприятия AMG Trackdays)

- Тормозной диск из чугуна
  - визуальный контроль
  - проверка на отсутствие трещин
  - проверка остаточной толщины

В особенности в изготовленном из чугуна фрикционном кольце тормозного диска базовой комплектации вентиляционные отверстия могут забиваться пылью, возникающей в процессе торможения. Поэтому перед каждым выездом на гоночную трассу проверяйте вентиляционные отверстия и очищайте их при необходимости. Также при необходимости очищайте перфорацию тормозного диска.

### **Тормозная жидкость**

Перед каждым выездом на гоночную трассу проверяйте следующие свойства тормозной жидкости:

- Точка кипения
- Уровень

Убедитесь в том, что во время эксплуатации на гоночной трассе с даты производства тормозной жидкости прошло не более двенадцати месяцев.

### Тормозные суппорты, -тормозные шланги и -тормозные трубки

Перед каждой эксплуатацией на гоночной трассе проверьте на отсутствие повреждений следующие детали:

- пыльники тормозных суппортов
- тормозные шланги и -тормозные трубки

При необходимости замените их.

### Охлаждение тормозов

Для достаточного охлаждения тормозов на переднем и заднем мосту имеются специальные направляющие воздушных потоков и воздуховоды. Они направляют охлаждающий воздух на тормозные диски. Проверяйте безупречное состояние и правильное крепление перед каждой эксплуатацией на гоночной трассе. Повышенный износ может быть вызван, например, переездами через бордюрные камни. Поэтому регулярно проверяйте их комплектность и надежность системы.

Перед и после каждого выезда на гоночную трассу дополнительно проверяйте надежность крепления и чистоту воздушных дефлекторов.

Примите во внимание информацию для эксплуатации на гоночной трассе и для охлаждения подверженных нагрузкам деталей (→ стр. 114).

### Колеса и шины

#### Указания для колес

**!** **УКАЗАНИЕ** Ограничения касательно настройки ходовой части и ходовых свойств автомобиля

В отношении настройки ходовой части и ходовых свойств автомобиля могут возникнуть ограничения по причине монтажа колес, которые отличаются по указанным ниже параметрам:

- диаметр колесного диска
- вылет колесного диска

▶ Монтируйте на автомобиль исключительно предлагаемые компанией Mercedes-AMG колёса для эксплуатации на гоночной трассе.

▶ Монтируйте на автомобиль только те колеса, геометрические параметры которых разрешены.

Не используйте шины с гладким протектором (слики). В противном случае может создаваться очень высокая нагрузка на деталях ходовой части и на элементах кузова.

Соблюдайте следующие указания при замене колеса:

- Заменяйте колеса не позднее, чем через 15000 км пробега в рамках эксплуатации на гоночной трассе.
- Для обеспечения вращения колес без радиального и без торцевого биения при замене колес проверяйте привалочные плоскости колес на отсутствие повреждений. При возникновении дисбаланса в колесах их также необходимо измерить.

При эксплуатации на гоночной трассе колесные болты подвержены сильному износу. Чтобы обеспечить постоянное надежное крепление колес, замените колесные болты в следующих случаях:

- приблизительно после 1000 км пробега в рамках эксплуатации на гоночной трассе
- самое позднее после десяти закручиваний

#### Указания для шин

**!** **ПРЕДУПРЕЖДЕНИЕ** Опасность аварии по причине поврежденных шин

Поврежденные шины могут стать причиной потери давления воздуха в шинах.

- ▶ Регулярно проверяйте шины на отсутствие повреждений и незамедлительно замените поврежденные шины.

Проверяйте шины соответственно перед и после эксплуатации на гоночной трассе на отсутствие повреждений и остаточную глубину протектора шин. Только при такой проверке гарантируется безопасное движение на гоночной трассе и на дорогах общего пользования.

При соответствующем стиле вождения и при высокой температуре наружного воздуха может потребоваться для эксплуатации на гоночной трассе компенсировать повышение давления в нагретых шинах путем выпуска воздуха. Даже при нагретых шинах превышение предписанного давления допускается максимум на 0,5 бар.

После того как шины охладятся, Вам необходимо для движения по дорогам общего пользования откорректировать давление в шинах до предписанного значения.

## Ходовая часть

### Настройки ходовой части

Заводская установка представляет собой хороший компромисс между настройкой для движения по

дорогам общего пользования и настройкой для эксплуатации на гоночной трассе.

### Измерение углов установки колес

Даже незначительные изменения в настройках ходовой части становятся причиной изменения ходовых свойств автомобиля. Для обеспечения оптимальных ходовых свойств автомобиля необходимо соблюдать заданные значения и заданные допуски отдельных настроек ходовой части. В противном случае могут возникнуть нежелательные ходовые свойства.

Измерение углов установки колёс требуется в следующих случаях:

- Высота автомобиля изменилась по сравнению с оптимизированной настройкой.
- Индивидуальная нагрузка на автомобиль регулярно очень высокая, например, из-за переезда через бордюрные камни.

Поэтому проверяйте высоту автомобиля через равные промежутки времени и при необходимости поручите выполнить измерение углов установки колёс.

### Указания для деталей ходовой части

Несмотря на регулярную проверку и независимо от надлежащего состояния всех основных деталей ходовой части необходимо заменять следующие детали после определенной продолжительности эксплуатации на гоночной трассе:

- колесные болты (→ стр. 116)
- ступицы колес вместе с подшипниками ступиц колес



### Указания по моторному маслу

Всегда проверяйте уровень моторного масла перед эксплуатацией в гоночном режиме.





## Переключатель DYNAMIC SELECT



### Функционирование переключателя DYNAMIC SELECT

При помощи переключателя DYNAMIC SELECT можно производить переключение между следующими режимами движения:

-  (**Гололед**): оптимизированные характеристики движения и трогание с места в зимнее время года и на скользких дорогах
-  (**Individual**): индивидуальные настройки



-  **(Comfort):** комфортный режим движения при оптимальном расходе топлива
-  **(Sport):** спортивный режим движения
-  **(Sport Plus):** особо спортивный режим движения
-  **(RACE):** режим движения, предназначенный для гоночных трасс

Использование режима движения  **(RACE)** при обычной эксплуатации автомобиля на дорогах запрещено. Режим движения  **(RACE)** разрешается активировать и использовать только на закрытых кольцевых трассах за пределами общественного дорожного движения.

При движении по городу и движении с частыми остановками Mercedes-AMG рекомендует выбирать режим движения .



В зависимости от выбранного режима движения происходят изменения в следующих системах и характеристиках автомобиля:

- Привод
  - Система управления работой двигателя и коробки передач
  - Активная система поддержания дистанции DISTRONIC
- Система AMG Dynamics

- Четыре динамические функции Basic, Advanced, Pro и Master автоматически выбираются в зависимости от режима движения.
- Рулевое управление, момент переключения передач и функции стабилизации адаптируются в соответствии с выбранным режимом движения.
- В режиме движения  **RACE** при включенной системе ESP® выбирается динамическая функция Pro. Если система ESP® выключена, автоматически выбирается функция Master.

- Положение заслонок в выпускном тракте
- Ходовая часть
- Рулевое управление
- Доступность режима движения накатом
- Режим движения  **(RACE)** имеет следующие характеристики:
  - Автомобиль демонстрирует ходовые качества, позволяющие использовать его на гоночных трассах.
  - Все системы автомобиля рассчитаны на обеспечение максимальной спортивности.
  - Автоматическая коробка передач переключается на более высокую передачу позднее.

- Для ходовой части устанавливается особо жесткая настройка подвески и амортизаторов.
- Режим движения накатом недоступен.
- Активировано спортивное звучание системы выпуска ОГ.

-  Вы можете открыть характеристики автомобиля в меню Performanse на бортовом компьютере .
-  Динамичные функции AMG Dynamics можно настраивать при помощи кнопок на рулевом колесе AMG.

Следующие характеристики автомобиля можно изменять также при помощи кнопок на центральной консоли:

- положение заслонок в выпускном тракте,
- ходовая часть.

## Выбор режима движения

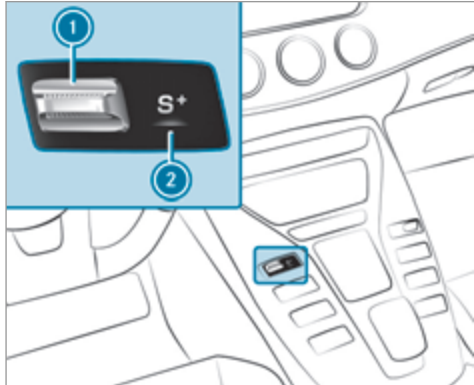

- ▶ Нажмите переключатель DYNAMIC SELECT ① вперед или назад. На дисплее ② и на мультифункциональном дисплее комбинации приборов отобразится выбранный режим движения.

## Конфигурирование режима движения «I»

Мультимедийная система:

- ➔ Автомобиль ➔ DYNAMIC SELECT
- ➔ Individual

- ▶ Выберите индивидуальную настройку.

## Включение или выключение обратной связи системы управления для режима движения

Мультимедийная система:

- ➔ Автомобиль ➔ DYNAMIC SELECT

- ▶ Включите  или выключите  Подтвержд.действий. Если данная функция активна, при выборе режима движения при помощи переключателя DYNAMIC SELECT на мультимедийном дисплее загорается соответствующее сообщение.

## Индикация данных автомобиля

Мультимедийная система:

- ➔ Автомобиль ➔ DYNAMIC SELECT

- ▶ Выберите Данные по а/м. Отображаются данные автомобиля.

## Отображение данных двигателя

Мультимедийная система:

- ➔ Автомобиль ➔ DYNAMIC SELECT

- ▶ Выберите Данные двигателя.

- ① Фактически достигаемые (максимальные) значения мощности и крутящего момента двигателя могут отличаться от сертифицированных значений в пределах допусков согласно предписаниям для конкретной страны (основание: ЕС-ЭКЕ № 85 или предписания конкретной страны). Факторами влияния являются, например:
  - высота над уровнем моря
  - качество топлива
  - температура наружного воздуха
  - рабочая температура двигателя
- ① Отображаемые значения предназначены только для ознакомления. Отображаемые на мультимедийном дисплее значения мощности двигателя и крутящего момента двигателя могут отличаться от фактических значений.

## Автоматическая коробка передач

### Рычаг селектора АКП E-SELECT

#### Функционирование рычага селектора АКП E-SELECT

**⚠ ОСТОРОЖНО** Опасность аварии вследствие неквалифицированного переключения передач

Если частота вращения двигателя превышает частоту вращения холостого хода, и Вы включаете положение коробки передач **D** или **R**, то возможно резкое ускорение автомобиля.

▶ При включении положения АКП **D** или **R** в неподвижном автомобиле всегда сильно нажимайте на педаль тормоза и при этом не нажимайте на педаль акселератора.

**⚠ ОСТОРОЖНО** Опасность аварии и травмирования при оставлении детей в автомобиле без присмотра

Если Вы оставляете детей в автомобиле без присмотра, то они, в частности, могут

- открыть двери и тем самым создать опасную ситуацию для других людей или участников дорожного движения,
- выйти из автомобиля и попасть в поток транспорта,
- задействовать элементы комплектации автомобиля и, например, быть защемлены.

Кроме того, дети могут привести автомобиль в движение, например, следующим образом:

- отпустив стояночный тормоз,
  - изменив положение АКП,
  - запустив двигатель автомобиля.
- ▶ Никогда не оставляйте детей в автомобиле без присмотра.
- ▶ При выходе из автомобиля всегда берите с собой ключ и запирайте автомобиль.
- ▶ Храните ключ в недоступном для детей месте.

Это касается также и электронного ключа автомобиля, если функция «Электронный ключ автомобиля» активирована на портале Mercedes me connect.

С помощью рычага селектора АКП E-SELECT можно менять положение АКП. Выбранное в данный момент положение АКП отображается на мультимедийном дисплее.



- P** Парковочное положение
- R** Передача заднего хода
- N** Холостой ход
- D** Положение для движения

#### Включение передачи заднего хода «R»

▶ Нажмите на педаль тормоза и переведите рычаг селектора АКП E-SELECT вверх с преодолением первой точки сопротивления.

**Включение холостого хода «N»**

- ▶ Нажмите на педаль тормоза и переведите рычаг селектора АКП E-SELECT вверх или вниз до первой точки сопротивления.

Теперь, отпустив педаль тормоза, можно свободно передвигать автомобиль, например толкать его или производить его буксировку.

**Если автоматическая коробка передач должна оставаться в положении холостого хода **N** и при выключенном зажигании:**

- ▶ Запустите двигатель автомобиля.
  - ▶ Нажмите на педаль тормоза и включите холостой ход **N**.
  - ▶ Отпустите педаль тормоза.
  - ▶ Выключите зажигание.
- ⓘ Если после этого Вы выходите из автомобиля и оставляете ключ в автомобиле, то автоматическая коробка передач и далее остается в положении холостого хода **N**.

**Включение парковочного положения «P»**

- ▶ Учитывайте указания по остановке автомобиля (→ стр. 126).
- ▶ Нажимайте на педаль тормоза, пока автомобиль не остановится.

- ▶ В неподвижном автомобиле нажмите кнопку **P**. Парковочное положение включается только когда на мультимедийном дисплее отображается индикация положения АКП **P**. Если индикация положения АКП **P** не отображается, зафиксируйте автомобиль во избежание откатывания.

Переключение в парковочное положение **P** производится автоматически при выполнении одного из следующих условий:

- В остановленном автомобиле при положении АКП **D** или **R** Вы выключаете зажигание.
  - В остановленном автомобиле или при очень незначительной скорости движения при положении АКП **D** или **R** Вы открываете дверь водителя.
- ⓘ Для маневрирования с открытой дверью водителя откройте ее в неподвижном автомобиле и повторно включите положение АКП **D** или **R**.

**Включение положения для движения «D»**

- ▶ Нажмите педаль тормоза и потяните рычаг селектора АКП E-SELECT назад с преодолением первой точки сопротивления.

В положении селектора АКП **D** автоматическая коробка передач переключает передачи автоматически. Это зависит от следующих факторов:

- Выбранный режим движения
- Положение педали газа
- Поддерживаемая в данный момент скорость движения

**Указания по функции перегазовки**

При переключении на более низкую передачу функция перегазовки активна во всех режимах движения. Функция перегазовки снижает реакцию на изменение нагрузки при переходе на более низкую передачу и поддерживает спортивный стиль вождения. Акустическое восприятие перегазовки меняется в зависимости от режима движения.

**Трогание автомобиля враскачку**

Трогание автомобиля враскачку может помочь освободить автомобиль, застрявший в грязи или в снегу.

Для трогания враскачку двигайте рычаг селектора АКП E-SELECT с преодолением точки сопротивления вверх и вниз, чтобы переключаться между положениями АКП **D** и **R** (→ стр. 120).

- ❗ Максимальная скорость при переключении вперед-назад между **D** и **R** составляет 9 км/ч.

### Переключение передач вручную

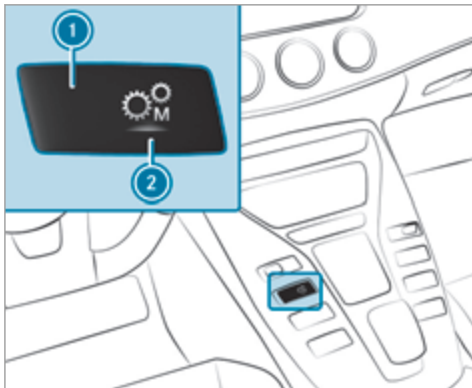

- ▶ **Активация / деактивация:** нажмите кнопку дисплея ①.

Кнопка дисплея показывает выбранное в данный момент положение АКП ②:

- **M** (красный): переключение вручную
- **D** (синий): автоматическое переключение

- ❗ Для постоянного переключения передач вручную в режиме движения **[M]** при помощи подрулевых селекторов АКП выберите для коробки передач настройку **M** (ручной режим).

- ❗ **УКАЗАНИЕ** Повреждения двигателя вследствие слишком позднего переключения на более высокую передачу

В режиме ручного управления автоматическая коробка передач не переключается также и при достижении регулируемой частоты вращения двигателя.

Во избежание превышения максимально допустимой частоты вращения двигателя подача бензина прерывается.

- ▶ Произведите переключение на более высокую передачу, прежде чем показатель частоты вращения коленчатого вала двигателя достигнет красной зоны тахометра.



- ▶ **Переключение на более высокую передачу:** потяните подрулевой селектор АКП ②.

- ▶ **Переключение на более низкую передачу:** потяните подрулевой селектор АКП ①.

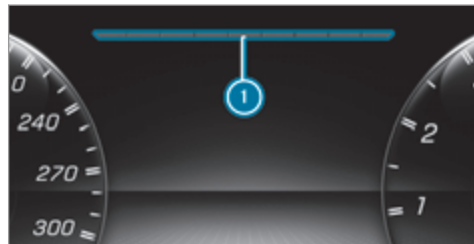

Если частота вращения коленчатого вала двигателя слишком высокая или низкая, Вы не сможете переключать передачи при помощи подрулевых селекторов АКП. В этом случае сегменты ❶ загораются красным светом.

### Рекомендация по выбору передачи

Рекомендация по выбору передачи является указанием по экономичному стилю вождения.

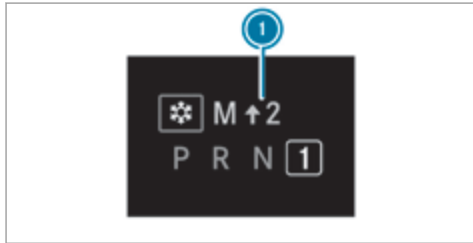

▶ При появлении на мультимедийном дисплее рекомендации по выбору передачи ❶ переключите коробку передач на рекомендуемую передачу.

❶ Рекомендация по выбору передачи активна только в том случае, если Вы активировали

переключение передач вручную при помощи кнопки на центральной консоли.

### Использование режима «кикдаун»

▶ **Максимальное ускорение:** полностью выжмите педаль газа с преодолением точки сопротивления.

Для защиты двигателя от превышения допустимой частоты вращения автоматическая коробка передач переключается на следующую, более высокую передачу при максимальной частоте вращения коленчатого вала двигателя.

❶ Если Вы активировали переключение передач вручную при помощи кнопки на центральной консоли, то коробка передач не реагирует на режим «кикдаун».

### Функционирование режима движения накатом

При предусмотрительном стиле вождения режим движения накатом помогает снизить расход топлива.

Режим движения накатом имеет следующие свойства:

- Двигатель внутреннего сгорания отсоединяется от трансмиссии, и автомобиль продолжает двигаться накатом.
- На мультимедийном дисплее появляется символ

Режим движения накатом активируется при выполнении следующих условий:

- Функция ECO Start-Stop включена.
- Режим движения выбран с настройкой привода Moderate или Reduced.
- Скорость движения находится в соответствующем диапазоне.
- Выбран подходящий маршрут движения, например без крутых подъемов, уклонов или поворотов с малым радиусом.
- Вы больше не нажимаете на педаль газа или тормоза.

Если одно из условий больше не выполняется, то режим движения накатом снова отключается.

**Заправка топливом****Заправка автомобиля топливом**

**⚠ ОСТОРОЖНО** Опасность пожара- и взрыва топлива

Топливо легко воспламеняется.

- ▶ Не допускайте воздействия огня и прямого света, курения и образования искр.
- ▶ Перед заправкой выключите зажигание и автономный отопитель (если имеется) и не включайте их до завершения заправки.

**⚠ ОСТОРОЖНО** Опасность травмирования топливом

Топливо токсично и вредно для здоровья.

- ▶ Не допускайте попадания топлива на кожу, в глаза или на одежду, а также его проглатывания.
- ▶ Не вдыхайте топливные пары.
- ▶ Не допускайте детей к топливу.
- ▶ В процессе заправки двери и окна должны быть закрыты.

Если Вы или другие люди имели контакт с топливом, соблюдайте следующие пункты:

- ▶ Немедленно тщательно смойте топливо с кожи водой и мылом.
- ▶ Если топливо попало в глаза, незамедлительно промойте глаза большим количеством чистой воды. Срочно обратитесь за медицинской помощью.
- ▶ При проглатывании топлива незамедлительно обратитесь за медицинской помощью. Не вызывайте рвоту.
- ▶ Немедленно смените загрязненную топливом одежду.

**⚠ ОСТОРОЖНО** Опасность пожара и взрыва из-за электростатического заряда

Электростатический заряд может воспламенить пары топлива.

- ▶ Прежде чем открыть крышку горловины топливного бака или взяться за заправочный пистолет раздаточной колонки, коснитесь металлического кузова автомобиля.
- ▶ Не садитесь в автомобиль во время заправки топливом, чтобы не получить новый электростатический заряд.

**! УКАЗАНИЕ** Повреждения вследствие использования ненадлежащего топлива

Автомобили с бензиновым двигателем:

Даже небольшое количество ненадлежащего топлива может привести к повреждениям системы питания, двигателя и системы нейтрализации ОГ.

- ▶ Заправляйте автомобиль только неэтилированным бессернистым топливом класса «Супер», соответствующим европейскому стандарту EN 228 или аналогичным топливом.

Топливо этой спецификации может содержать до 10 % этанола. Ваш автомобиль приспособлен для заправки топливом E10.

Ни в коем случае не заправляйте автомобиль следующими видами топлива:

- дизельное топливо;
- обычный бензин с октановым числом ниже ИОЧ 91;
- бензин с содержанием более 10 об. % этанола, например E15, E20, E85, E100;

- бензин с содержанием более 3 об. % метанола, например М15, М30;
- бензин с металлосодержащими присадками.

Если Вы по ошибке заправили автомобиль неподходящим топливом:

- ▶ Не включайте зажигание.
- ▶ Обратитесь в специализированную мастерскую с квалифицированным персоналом.

**!** **УКАЗАНИЕ** Не заправляйте дизельным топливом автомобили с бензиновыми двигателями

Если Вы по ошибке заправили автомобиль неподходящим топливом:

- Не включайте зажигание. В противном случае топливо может попасть в двигатель. Даже небольшое количество неподходящего топлива может привести к повреждению топливной системы и двигателя. Расходы на ремонт очень высоки.
- ▶ Обратитесь в специализированную мастерскую с квалифицированным персоналом.
- ▶ Обратитесь в специализированную мастерскую с квалифицированным персоналом

для полного опорожнения топливного бака и топливопроводов.

**!** **УКАЗАНИЕ** Повреждение топливной системы из-за переполненного топливного бака

- ▶ Заполняйте топливный бак только до отключения заправочного пистолета.

**!** **УКАЗАНИЕ** Выплескивающееся топливо при вынимании пистолета раздаточной колонки

- ▶ Заполняйте топливный бак только до отключения заправочного пистолета.

#### Условия

- Замки автомобиля разблокированы.
- i** Не садитесь в автомобиль во время его заправки топливом. Возможно повторное возникновение электростатического заряда.

Соблюдайте указания по эксплуатационным материалам и сортам топлива.

Рекомендуемое октановое число для Вашего автомобиля приведено на указательной табличке с внут-

ренней стороны откидной крышки заправочного люка.

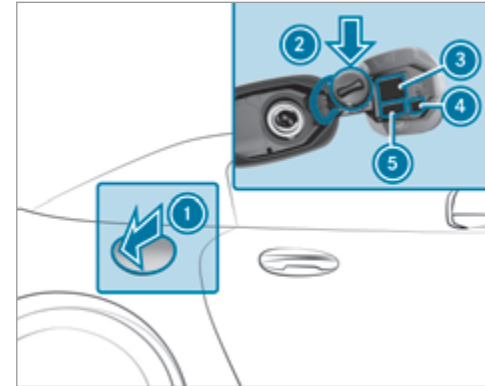

- 1** Откидная крышка заправочного люка
- 2** Держатель для крышки горловины топливного бака
- 3** Таблица давления воздуха в шинах
- 4** QR-код карты экстренной помощи
- 5** Сорт топлива



- ▶ Нажмите на заднюю часть откидной крышки заправочного люка ①.
  - ▶ Поверните крышку горловины топливного бака влево и снимите ее.
  - ▶ Вставьте крышку горловины топливного бака сверху в держатель ②.
  - ▶ Полностью введите наливной патрубок заправочного пистолета в горловину топливного бака, зафиксируйте его и заправьте автомобиль топливом.
  - ▶ Заполняйте топливный бак только до отключения заправочного пистолета.
  - ▶ Установите крышку горловины топливного бака на горловину и поверните вправо до щелчка.
  - ▶ Закройте откидную крышку заправочного люка ①.
- ① Закройте откидную крышку заправочного люка, прежде чем запереть автомобиль.

## Паркование

### Выключение двигателя автомобиля

- ▲ ОСТОРОЖНО** Опасность аварии и травмирования вследствие откатывания недостаточно зафиксированного автомобиля.

Если автомобиль остановлен без выполнения достаточной фиксации, то даже при незначительном уклоне может произойти его неконтролируемое откатывание.

- ▶ На подъемах или уклонах поверните передние колеса так, чтобы, в случае если автомобиль придет в движение, он откатился к бордюроному камню.
- ▶ Задействуйте стояночный тормоз.
- ▶ Переключите коробку передач в положение **P**.

- ▲ ОСТОРОЖНО** Опасность пожара при нагретых деталях системы выпуска ОГ

Горючие материалы, такие как, например, листва, трава или ветки, могут воспламениться.

- ▶ При постановке автомобиля на стоянку следите за тем, чтобы никакие легковоспламеняющиеся материалы не соприка-

сались с сильно нагретыми деталями автомобиля.

- ▶ Не паркуйте автомобиль на сухих лугах или скошенных полях.

- ▲ ОСТОРОЖНО** Опасность аварии и травмирования при оставлении детей в автомобиле без присмотра

Если Вы оставляете детей в автомобиле без присмотра, то они, в частности, могут

- открыть двери и тем самым создать опасную ситуацию для других людей или участников дорожного движения,
- выйти из автомобиля и попасть в поток транспорта,
- задействовать элементы комплектации автомобиля и, например, быть защемлены.

Кроме того, дети могут привести автомобиль в движение, например, следующим образом:

- отпустив стояночный тормоз,
- изменив положение АКП,
- запустив двигатель автомобиля.

- ▶ Никогда не оставляйте детей в автомобиле без присмотра.
- ▶ При выходе из автомобиля всегда берите с собой ключ и запирайте автомобиль.
- ▶ Храните ключ в недоступном для детей месте.

**!** **УКАЗАНИЕ** Повреждение автомобиля из-за откатывания

- ▶ Всегда надлежащим образом предохраняйте автомобиль от откатывания.

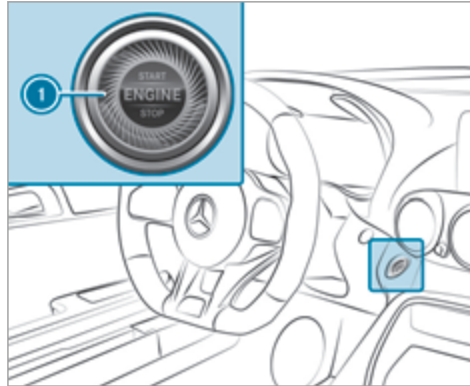

- ▶ Остановите автомобиль, нажав на педаль тормоза.
- ▶ На подъемах или уклонах поверните передние колеса так, чтобы автомобиль откатился к бордюру, если придет в движение.
- ▶ Задействуйте электрический стояночный тормоз.

- ▶ В неподвижном автомобиле при нажатой педали тормоза переключите коробку передач в положение **P** (→ стр. 121).
- ▶ Остановите двигатель и выключите зажигание нажатием кнопки **1**.
- ▶ Медленно отпустите рабочий тормоз.
- ▶ Выйдите из автомобиля и закройте его.

### Устройство дистанционного открывания ворот гаража

#### Программирование кнопок устройства дистанционного открывания ворот гаража

**⚠ ОПАСНОСТЬ** Опасность для жизни из-за отработавших газов

Двигатели внутреннего сгорания производят выброс токсичных отработавших газов, например монооксида углерода. Вдыхание этих отработавших газов вредит здоровью и приводит к отравлениям.

- ▶ Ни в коем случае не оставляйте двигатель и автономный отопитель (при наличии) включенными в закрытых помещениях без достаточной вентиляции.

**⚠ ОСТОРОЖНО** Опасность травмирования при открывании или закрывании ворот с помощью устройства дистанционного открывания ворот гаража

При управлении или программировании интегрированного устройства дистанционного открывания ворот гаража люди, находящие в зоне движения ворот гаража, могут быть зажаты или задеты воротами гаража.

▶ Всегда следите за тем, чтобы никто не находился в зоне движения ворот гаража.

#### Условия

- Автомобиль припаркован вне гаража и вне зоны открывания ворот.
  - Двигатель выключен.
  - Зажигание включено.
- ⓘ Функция открывания ворот гаража всегда доступна при включенном зажигании.

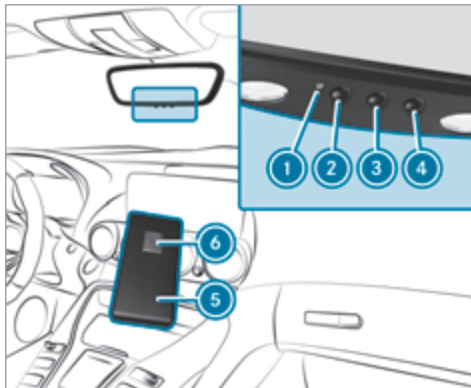

▶ Нажмите на подлежащую программированию кнопку ②, ③ или ④ и держите ее нажатой. Контрольная лампа ① мигает желтым светом.

ⓘ До начала мигания контрольной лампы желтым светом могут пройти до 20 секунд.

▶ Отпустите нажатую ранее кнопку. Контрольная лампа ① продолжает мигать желтым светом.

▶ Направьте устройство дистанционного управления ⑤ с расстояния от 1 см до 8 см на кнопку ②, ③ или ④.

▶ Нажмите на кнопку ⑥ на устройстве дистанционного управления ⑤ и держите ее нажатой до тех пор, пока не появится один из следующих сигналов:

- Контрольная лампа ① постоянно горит зеленым светом. Программирование завершено.
- Контрольная лампа ① мигает зеленым светом. Программирование успешно завершено. Дополнительно необходимо произвести синхронизацию переменного кода с системой управления воротами гаража.

▶ Если контрольная лампа ① не горит или не мигает зеленым светом, то повторите процесс.

▶ Отпустите все кнопки.

ⓘ Устройство дистанционного управления приводом дистанционного открывания ворот гаража не входит в объем поставки устройства дистанционного открывания ворот гаража.

#### Осуществление синхронизации переменного кода

##### Условия

- Система открывания ворот гаража работает с переменным кодом.
- Автомобиль находится в радиусе действия привода ворот гаража или наружных ворот.
- Автомобиль, а также люди и предметы находятся за пределами зоны движения ворот гаража.

▶ Нажмите на кнопку программирования на блоке привода ворот.  
У Вас есть 30 секунд для проведения следующего шага.

▶ Несколько раз подряд нажимайте на запрограммированную ранее кнопку ②, ③ или ④ до тех пор, пока ворота не закроются.  
Если ворота закрываются, то программирование завершено.

① Дополнительно прочтите руководство по эксплуатации привода дистанционного открывания ворот гаража.

### Устранение проблем при программировании устройства дистанционного управления

- ▶ Проверьте, поддерживается ли рабочая частота передатчика устройства дистанционного управления ⑤.
- ▶ Произведите замену элементов питания в устройстве дистанционного управления ⑤.

▶ Удерживайте устройство дистанционного управления ⑤ под различными углами на расстоянии от 1 см до 8 см перед внутрисалонным зеркалом заднего вида. При этом сохраняйте каждое положение в течение не менее 25 секунд.

▶ Держите устройство дистанционного управления ⑤ под теми же углами на различных расстояниях перед внутренним зеркалом заднего вида. При этом сохраняйте каждое положение в течение не менее 25 секунд.

▶ При пользовании устройствами дистанционного управления, передающими сигнал только в течение ограниченного времени, до истечения времени передачи еще раз нажмите на кнопку ⑥ устройства дистанционного управления ⑤.

▶ Наведите антенный кабель устройства дистанционного открывания ворот гаража на устройство дистанционного управления.

① Поддержку и дополнительную информацию, касающуюся программирования, вы получите:

- в единой информационной службе HomeLink® по телефону:  
(0) 08000 466 354 65 или  
+49 (0) 6838 907 277
- в Интернете: <https://www.homelink.com>

### Открывание или закрывание ворот гаража Условия

- Соответствующая кнопка была запрограммирована для управления воротами гаража.

▶ Нажмите на кнопку ②, ③ или ④ и держите ее нажатой до тех пор, пока ворота гаража не откроются или не закроются.

▶ Если контрольная лампа ① примерно через 20 секунд начинает мигать желтым светом, то снова нажмите на нажатую ранее кнопку и держите ее нажатой до тех пор, пока ворота гаража не откроются или не закроются.

### Сброс памяти устройства дистанционного открывания ворот гаража

▶ Нажмите на кнопки ② и ④ и держите их нажатыми.

Контрольная лампа ① горит желтым светом.

▶ Если контрольная лампа ① горит зеленым светом, отпустите кнопки ② и ④.

Вся информация из памяти удалена.

## Электрический стояночный тормоз

### Функционирование электрического стояночного тормоза (автоматическое задействование)

**⚠ ОСТОРОЖНО** Опасность аварии и травмирования при оставлении детей в автомобиле без присмотра

Если Вы оставляете детей в автомобиле без присмотра, то они, в частности, могут

- открыть двери и тем самым создать опасную ситуацию для других людей или участников дорожного движения,
- выйти из автомобиля и попасть в поток транспорта,
- задействовать элементы комплектации автомобиля и, например, быть защемлены.

Кроме того, дети могут привести автомобиль в движение, например, следующим образом:

- отпустив стояночный тормоз,
- изменив положение АКП,
- запустив двигатель автомобиля.

▶ **Никогда не оставляйте детей в автомобиле без присмотра.**

- ▶ При выходе из автомобиля всегда берите с собой ключ и запирайте автомобиль.
- ▶ Храните ключ в недоступном для детей месте.

Если коробка передач находится в положении **P** и выполняется одно из следующих условий, то производится задействование электрического стояночного тормоза:

- Двигатель выключается.
- Язычок ремня безопасности не вставлен в замок ремня безопасности сиденья водителя и дверь водителя открывается.

**i** Для предотвращения задействования потяните за ручку электрического стояночного тормоза.

Задействование электрического стояночного тормоза производится также в следующих ситуациях:

- Активный ассистент поддержания дистанции DISTRONIC осуществляет полную остановку автомобиля.
- Функция HOLD удерживает автомобиль на месте.
- Активная система облегчения паркования удерживает автомобиль на месте.

Это происходит в том случае, если дополнительно выполнено одно из следующих условий:

- Двигатель выключается.
- Язычок ремня безопасности не вставлен в замок ремня безопасности сиденья водителя и дверь водителя открывается.
- Возникает неисправность в системе.
- Напряжение питания упало ниже нормы.
- Автомобиль стоит длительное время.

Если электрический стояночный тормоз задействован, то на комбинации приборов появляется красная контрольная лампа **(P)**.

При выключении двигателя функцией "ECO Start-Stop" автоматическое задействование электрического стояночного тормоза не производится.

### Функционирование электрического стояночного тормоза (автоматическое отпущение)

Электрический стояночный тормоз отпускается при выполнении следующих условий:

- Дверь водителя закрыта.
- Двигатель работает.
- Коробка передач находится в положении **D** или **R** и Вы нажимаете на педаль акселератора или при нахождении автомобиля на ровной местно-

сти при закрытой двери водителя Вы переключаете коробку передач из положения **P** в положение **D** или **R**.

- Если коробка передач находится в положении **R**, то крышка багажника должна быть закрыта.
- Язычок ремня безопасности вставлен в замок ремня безопасности сиденья водителя.

Если язычок ремня безопасности не вставлен в замок ремня безопасности сиденья водителя, то должно быть выполнено одно из следующих условий:

- Вы выводите АКП из положения **P**.
- до этого скорость движения автомобиля превысила 3 км/ч.

Если электрический стояночный тормоз отпускается, то на комбинации приборов гаснет красная контрольная лампа **(P)**.

### Ручное задействование или отпускание электрического стояночного тормоза

#### Задействование

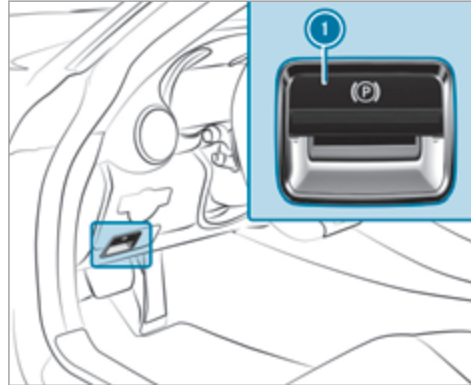

- ▶ Нажмите на ручку **1**. На комбинации приборов загорается красная контрольная лампа **(P)**.
- ⓘ Электрический стояночный тормоз надежно задействован только в том случае, когда контрольная лампа постоянно горит.

#### Отпускание

- ▶ Включите зажигание.
- ▶ Потяните за ручку **1**. Красная контрольная лампа **(P)** на комбинации приборов гаснет.

#### Осуществление экстренного торможения

- ▶ Нажмите на ручку **1** и держите ее нажатой. В то время как автомобиль еще движется, индицируется сообщение: **Стояночный тормоз Отпустить!** и мигает красная контрольная лампа **(P)**.

При торможении до полной остановки автомобиля задействуется электрический стояночный тормоз. На комбинации приборов загорается красная контрольная лампа **(P)**.

#### Указания по временному прекращению эксплуатации автомобиля

Прекращение эксплуатации автомобиля на срок более шести недель может привести к возникновению связанных с простым неполадок автомобиля.

Кроме того, вследствие полной разрядки может возникнуть состояние, предвещающее последующее повреждение, или произойти непосредственное повреждение аккумуляторной батареи на 12 В.

- Дополнительную информацию можно получить в специализированной мастерской с квалифицированным персоналом.

### Системы управления автомобилем и системы обеспечения безопасности движения

#### Системы помощи водителю и Ваша ответственность

Ваш автомобиль располагает системами помощи водителю, поддерживающими Вас при движении, парковании и маневрировании. Системы помощи водителю – только вспомогательные средства. Они не освобождают Вас от обязанности внимательно следить за окружением автомобиля и не освобождают Вас от ответственности за соблюдение правил дорожного движения. Ответственность за соблюдение безопасной дистанции до движущегося впереди автомобиля, скорость движения, своевременное торможение и соблюдение полосы движения всегда несет водитель. Всегда следите за дорожной ситуацией и при необходимости принимайте меры. Учитывайте пределы безопасной эксплуатации этих систем.

Системы помощи водителю не могут снизить опасность аварии при несоответствующем ситуации стиле вождения и не могут предотвратить действие

законов физики. Они не могут всегда учитывать дорожные и погодные условия, а также дорожную ситуацию.

#### Информация для датчиков и видеокамер автомобиля

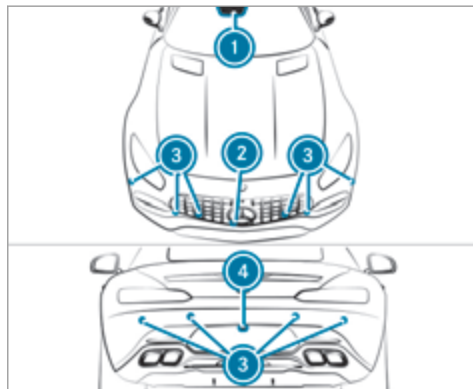

- 1 Многофункциональная камера
- 2 Передняя камера

- 3 Ультразвуковые датчики
- 4 Камера заднего вида

- В зависимости от комплектации автомобиля радарные датчики установлены за бамперами и / или за решеткой радиатора.

Некоторые системы управления движением и обеспечения безопасности движения контролируют пространство перед автомобилем, позади него и рядом с ним с помощью видеокамер и датчиков.

Следите за тем, чтобы зоны датчиков и видеокамер были свободны от грязи, льда или снежиры (→ стр. 296). Видеокамеры и датчики не должны быть закрыты, например, системой крепления велосипедов, выступающим грузом, наклейками, пленкой и защитной пленкой от камней. Дополнительные держатели номерного знака могут ограничить в особенности функционирование ультразвуковых датчиков.

В случае повреждения или после удара в зоне датчиков поручите специализированной мастерской с квалифицированным персоналом проверить функционирование датчиков. Для устранения повреждений или сколов в зоне видеокамер обратитесь в специализированную мастерскую с квалифицированным персоналом. При повреждении датчиков или видеокамер может больше не обеспечиваться правильное функционирование некоторых систем

помощи водителю и систем обеспечения безопасности движения.

### Обзор систем помощи водителю и систем обеспечения безопасности движения

- Система ABS (антиблокировочная система) (→ стр. 133)
- Система BAS (система экстренного торможения) (→ стр. 133)
- Система ESP® (электронная система стабилизации движения) (→ стр. 133)
- Система EBD (электронная система распределения тормозных сил) (→ стр. 136)
- Активная система экстренного торможения (→ стр. 136)
- Адаптивный сигнал торможения (→ стр. 139)
- Система круиз-контроля TEMPOMAT (→ стр. 139)
- Ограничитель скорости (→ стр. 140)
- Активная система поддержания дистанции DISTRONIC (→ стр. 142)
- Система облегчения трогания с места на подъеме (→ стр. 146)
- Функция HOLD (→ стр. 147)

- Функция RACE START (→ стр. 148)
- Система AMG RIDE CONTROL (→ стр. 150)
- Передняя камера и камера заднего вида (→ стр. 154)
- Система ATTENTION ASSIST (→ стр. 156)
- Система распознавания дорожных знаков (→ стр. 158)
- Система контроля «слепых» зон (→ стр. 159)
- Система удержания полосы движения (→ стр. 160)

### Функционирование системы ABS

Антиблокировочная система (ABS) регулирует давление в тормозной системе в критических ситуациях:

- При торможении предотвращается блокировка колес, например при полном торможении или при недостаточном сцеплении шин с дорогой.
- При торможении обеспечивается управляемость автомобиля.

При срабатывании системы ABS ощущается пульсирование педали тормоза. Пульсирование педали тормоза может указывать на опасные дорожные условия и на необходимость придерживаться особо внимательного стиля вождения.

### Функция системы BAS

Система экстренного торможения (BAS) поддерживает Вас в ситуации, требующей экстренного торможения, дополнительным тормозным усилием.

При быстром нажатии на педаль тормоза система BAS активируется:

- Система BAS автоматически повышает давление в тормозной системе.
- Система BAS может укоротить тормозной путь.
- При этом система ABS предотвращает блокировку колес.

При отпуске педали тормоза тормозная система снова функционирует как обычно. Система BAS деактивируется.

### Функции системы ESP® (электронной системы стабилизации движения)



**ОСТОРОЖНО** Опасность заноса из-за неисправности системы ESP®

Если система ESP® неисправна, система ESP® не обеспечивает стабилизацию курсовой устойчивости автомобиля. Кроме того, отключены дру-



гие системы обеспечения безопасности движения.

- ▶ Осторожно продолжайте движение.
- ▶ Проведите проверку системы ESP® в специализированной мастерской с квалифицированным персоналом.

Вы можете выбирать между следующими состояниями системы ESP®:

- ESP® ON
- Система ESP® спортивный режим SPORT
- ESP® OFF

#### Свойства при включенной системе ESP®

Система ESP® контролирует и улучшает курсовую устойчивость и тяговое усилие в особенности в следующих ситуациях:

- при трогании с места на мокром или скользком дорожном полотне
- при торможении

Система ESP® может стабилизировать автомобиль принятием следующих мер:

- Целенаправленное притормаживание одного или нескольких колес

- Адаптация мощности двигателя к ситуации

При каждом пуске двигателя система ESP® включается независимо от того, была ли система ESP® включена или выключена перед выключением двигателя в спортивном режиме SPORT.

Если на комбинации приборов мигает предупредительная сигнальная лампа системы ESP® , то это означает, что одно или несколько колес достигли предела сцепления с поверхностью:

- Согласуйте Ваш стиль вождения с дорожной обстановкой и погодными условиями.
- Ни в коем случае не выключайте систему ESP®.
- При трогании с места нажимайте на педаль газа только настолько, насколько это необходимо.

#### Свойства спортивного режима SPORT системы ESP®

**▲ ОСТОРОЖНО** Опасность заноса при неправильном использовании спортивного режима SPORT системы ESP®

При включении спортивного режима SPORT системы ESP® существует повышенная опасность заноса- и аварии!

- ▶ Включайте спортивный режим SPORT системы ESP® только при описанных ниже обстоятельствах.

Если выбран спортивный режим SPORT системы ESP®, то постоянно горят предупредительные сигнальные лампы  и  на комбинации приборов.

Выбирайте спортивный режим SPORT системы ESP®, если требуется свойственная автомобилю избыточная или недостаточная поворачиваемость, например на закрытых трассах.

Для движения в спортивном режиме SPORT системы ESP® или с выключенной системой ESP® водитель автомобиля должен быть чрезвычайно квалифицированным и опытным.

Если при включенном спортивном режиме SPORT системы ESP® пробуксовывают одно или несколько колес, то на комбинации приборов мигает предупредительная сигнальная лампа системы ESP® . Таким образом, система ESP® улучшает курсовую устойчивость автомобиля лишь ограниченно.

Кроме этого, спортивный режим SPORT системы ESP® имеет следующие свойства:

- Система ESP® лишь ограниченно улучшает курсовую устойчивость.



- Система управления тяговым усилием ETS / 4ETS и далее остается активированной.
- Крутящий момент двигателя ограничивается лишь незначительно, и возможно пробуксовывание ведущих колес.  
Пробуксовывающие колеса на нетвердой поверхности обеспечивают лучшую тягу за счет фрезерного эффекта.
- При сильном нажатии на педаль тормоза торможение и далее осуществляется при поддержке системы ESP®.

#### Свойства при выключенной системе ESP®

**⚠ ОСТОРОЖНО** Опасность заноса вследствие выключенной системы ESP®

Если Вы выключаете систему ESP®, то система ESP® не обеспечивает стабилизацию курсовой устойчивости автомобиля.

▶ Выключайте систему ESP® только при наличии описанных ниже ситуаций.

Если система ESP® выключена, то постоянно горят предупредительные сигнальные лампы  и  на комбинации приборов.

Выключение системы ESP® имеет следующие эффекты:

- Улучшение курсовой устойчивости автомобиля больше не обеспечивается.
  - Ведущие колеса могут прокручиваться.
  - Система управления тяговым усилием ETS / 4ETS и далее остается активированной.
- i** Даже если система ESP® выключена, система ESP® и далее оказывает Вам поддержку при сильном торможении.

В следующих ситуациях включение спортивного режима SPORT системы ESP® или выключение системы ESP® может быть целесообразным:

- при эксплуатации автомобиля с цепями противоскольжения,
  - при движении по глубокому снегу,
  - при движении по песку или гравию.
- i** За счет фрезерного эффекта проворачивающиеся колеса обеспечивают лучшую тягу.
- i** Сразу же включите систему ESP®, если описанные выше ситуации миновали. В противном случае система ESP® не осуществляет стабилизацию автомобиля при заносе или прокручивании одного из колес.

Если предупредительная сигнальная лампа системы ESP®  несмотря на включенную систему ESP® постоянно горит, то система ESP® недоступна ввиду неисправности.

Учитывайте информацию, которая может отображаться на комбинации приборов:

- Сигнальные и контрольные лампы (→ стр. 387)
- Сообщения на дисплее

#### Система ETS / 4ETS (электронная система управления тяговым усилием)

Система управления тяговым усилием ETS / 4ETS является составной частью системы ESP®.

Система ETS / 4ETS может улучшить сцепление автомобиля с дорогой путем принятия следующих мер:

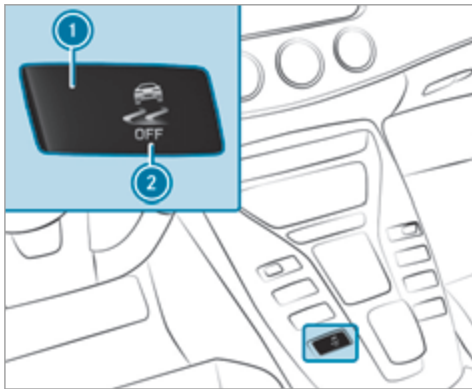

- При пробуксовке ведущих колес ведущие колеса по отдельности притормаживаются.
- Усиливается передача тягового момента колесу или колесам, имеющим сцепление с дорогой.

### Включение или выключение системы ESP® (электронной системы стабилизации движения)







- ▶ **Включение спортивного режима SPORT системы ESP®** : нажимайте на кнопку дисплея ① до тех пор, пока дорожка на символе кнопки ② не загорится желтым цветом. Предупредительные сигнальные лампы  и  загораются на комбинации приборов.

- ▶ **Выключение системы ESP®** : нажимайте на кнопку дисплея ① до тех пор, пока дорожка на символе кнопки ② не загорится красным цветом.

Предупредительные сигнальные лампы  и  загораются на комбинации приборов.

- ⓘ Если Вы в режиме движения  выключаете систему ESP®, то система AMG Dynamics автоматически переключается на ступень **Master**.

- ▶ **Включение системы ESP®** : нажимайте на кнопку дисплея ① до тех пор, пока дорожка на символе кнопки ② не загорится синим цветом. Предупредительные сигнальные лампы ,  и  выключаются.

Если кнопка дисплея показывает символ  с красным знаком !, то система ESP® неисправна. Учитывайте информацию о предупредительных сигнальных лампах и сообщениях на дисплее, которые могут отображаться на комбинации приборов.

### Функция системы EBD

Электронная система распределения тормозных сил (EBD) имеет следующие свойства:

- Контроль и регулирование давления в тормозной системе на задних колесах

- Повышение устойчивости автомобиля при торможении, в особенности на поворотах

### Функционирование активной системы экстренного торможения

Активная система экстренного торможения состоит из следующих компонентов:

- Функция предупреждения об опасной дистанции
- Функция автономного торможения
- Адаптивная система помощи при торможении

Активная система экстренного торможения может помочь Вам свести к минимуму опасность столкновения с автомобилями или смягчить последствия аварии.

Если активная система экстренного торможения распознает опасность столкновения, то раздается предупредительный звуковой сигнал, а на комбинации приборов загорается сигнальная лампа .

Если Вы не реагируете на световую и звуковую сигнализацию, то в критических ситуациях может быть произведено автономное торможение.

В особо критических ситуациях активная система экстренного торможения может непосредственно инициировать автономное торможение. В этом случае предупредительный звуковой сигнал и сигналь-

ная лампа включаются одновременно с торможением.

Если в ситуации, распознанной активной системой экстренного торможения как критической, Вы самостоятельно осуществляете торможение или во время автономного торможения нажимаете на педаль тормоза, то производится соответствующее ситуации усиление тормозного привода. При необходимости давление в тормозной системе повышается до полного торможения.

В момент срабатывания функции автономного торможения или адаптивной системы помощи при торможении могут быть приняты дополнительные меры по защите пассажиров (система PRE-SAFE®), если автомобиль оснащен соответствующей системой.

**⚠ ОСТОРОЖНО** Опасность аварии при ограниченной возможности распознавания активной системы экстренного торможения с функцией поддержки при проезде через перекресток

Активная система экстренного торможения не всегда однозначно распознает объекты и сложные дорожные ситуации.

▶ Всегда внимательно следите за дорожной ситуацией и не полагайтесь исключительно

на активную систему экстренного торможения. Активная система экстренного торможения является лишь вспомогательным средством. Ответственность за соблюдение достаточной безопасной дистанции, скорости движения и своевременное торможение несет водитель.

▶ Будьте готовы к торможению и, при необходимости, к объезду препятствия.

**i** Если система недоступна, то на мультимедийном дисплее индицируется сообщение .

Учитывайте пределы действия активной системы экстренного торможения.

**Отдельные функции системы доступны в следующих диапазонах скоростей:**  
**Функция предупреждения об опасной дистанции**

Функция предупреждения об опасной дистанции срабатывает начиная со скорости:

- примерно 30 км/ч, если в течение нескольких секунд дистанция до движущегося впереди автомобиля слишком мала для поддерживаемой в данный момент скорости движения. Сигнальная лампа предупреждения об опасной дистанции на комбинации приборов  загорается.

- Примерно 7 км/ч, если Вы критически близко приближаетесь к автомобилю или пешеходу. В таком случае включается прерывистый предупредительный звуковой сигнал и на комбинации приборов  загорается сигнальная лампа предупреждения об опасной дистанции.

Немедленно затормозите или произведите объезд препятствия, если это можно сделать, не подвергая себя и других опасности, и если это допускает дорожная ситуация.

Функция предупреждения об опасной дистанции может помочь Вам в следующих ситуациях:

- **движущиеся впереди транспортные средства:** примерно до 250 км/ч
- **стоящие транспортные средства:** примерно до 70 км/ч

**Функция автономного торможения**

Начиная со скорости примерно 7 км/ч функция автономного торможения может сработать в следующих ситуациях:

- **Движущиеся впереди транспортные средства:**
  - Автомобили без активного ассистента поддержания дистанции DISTRONIC: примерно до 105 км/ч

- Автомобили с активным ассистентом поддержания дистанции DISTRONIC: примерно до 200 км/ч
- **стоящие транспортные средства:** примерно до 50 км/ч

### Адаптивная система помощи при торможении

Начиная со скорости примерно 7 км/ч соответствующее ситуации усиление тормозного привода может сработать в следующих ситуациях:

- **движущиеся впереди транспортные средства:** примерно до 250 км/ч
- **стоящие транспортные средства:** примерно до 70 км/ч

### Прерывание тормозного действия активной системы экстренного торможения

Вы можете в любой момент прервать тормозное действие активной системы экстренного торможения:

- путем полного нажатия на педаль газа или включения режима движения "кик-даун",
- путем отпускания педали тормоза.

При выполнении как минимум одного из следующих условий активная система экстренного торможения может прекратить тормозное действие:

- Вы объезжаете препятствие путем вращения рулевого колеса.
- Опасность столкновения миновала.
- Препятствие на Вашем пути следования больше не распознается.

### Системные пределы

В следующих ситуациях система может функционировать только ограниченно или не функционировать вообще:

- при снегопаде, дожде, тумане, образовании сильных брызг воды, ослеплении, прямом воздействии солнечных лучей или меняющихся световых условиях,
- если датчики системы загрязнены, запотели или закрыты,
- если функционирование датчиков системы нарушено другими радарными источниками, например при сильном отражении радарных лучей в многоярусном гараже,
- если было распознано и индицировано падение давления воздуха в шине или повреждение шины,

- если после задействования зажигания или после трогания с места в течение нескольких секунд еще не доступна полная работоспособность системы.
- в сложных дорожных ситуациях, в которых однозначное распознавание объектов не всегда возможно,
- на автомобили, быстро появляющихся в зоне действия датчиков,
- на поворотах с небольшим радиусом.

- ⓘ Сенсорные компоненты активной системы экстренного торможения калибруются автоматически в период прохождения определенного расстояния с момента поставки автомобиля. Во время данного процесса параметрирования активная система экстренного торможения полностью или частично недоступна.

### Установка активной системы экстренного торможения

Мультимедийная система:

 Автомобиль   Вспомогат.системы

 Акт.сист.торможения

 Включите или выключите функцию.

- ❗ Рекомендуется всегда оставлять активную систему экстренного торможения включенной.
- ❗ Если активная система экстренного торможения выключена, то на мультимедийном дисплее в поле индикации состояния появляется символ .

### Функционирование адаптивного сигнала торможения

При резком торможении адаптивный сигнал торможения предупреждает движущиеся позади автомобиля следующим образом:

- Мигание фонарей сигнала торможения
- Включение аварийной световой сигнализации

При экстренном торможении автомобиля на скорости выше 50 км/ч фонари сигнала торможения мигают учащенно. Таким образом производится усиленное визуальное предупреждение движущегося позади транспорта.

Если скорость движения в начале процесса торможения превышает 70 км/ч, то аварийная световая сигнализация включается, как только автомобиль полностью останавливается. При последующем повторном трогании с места система аварийной световой сигнализации автоматически выключается при

скорости примерно 10 км/ч. Вы также можете выключить аварийную световую сигнализацию при помощи кнопки аварийной световой сигнализации.

### Система TEMPOMAT и ограничитель скорости

#### Функционирование системы TEMPOMAT

Система Tempomat поддерживает заданную водителем скорость.

Если Вы производите ускорение автомобиля, например, для обгона, то введенная в память скорость не сбрасывается. Если после обгона Вы снимаете ногу с педали газа, то система TEMPOMAT снова устанавливает введенную в память скорость.

Управление системой TEMPOMAT осуществляется при помощи соответствующих кнопок на рулевом колесе. Вы можете установить любую скорость выше 30 км/ч до конструктивно-обусловленной максимальной скорости или до сохраненного ограничения действия зимних шин.

Учитывайте указания касательно систем помощи водителю и Вашей ответственности, в противном случае Вы можете не распознать опасность (→ стр. 132).

#### Индикация на мультимедийном дисплее

-  (серый цвет): система TEMPOMAT выбрана, но пока не активирована.

-  (зеленый цвет): система TEMPOMAT активирована.

Введенная в память скорость индицируется рядом с индикацией .

- ❗ На спидометре загораются сегменты от актуальной сохраненной скорости движения до конца сегментного окаймления или до установленного ограничения действия зимних шин.

#### Системные пределы

На подъеме система TEMPOMAT может не удержать установленную скорость. Как только подъем заканчивается, введенная в память скорость восстанавливается.

При движении на затяжных и крутых уклонах необходимо своевременно включать более низкую передачу. Учитывайте это в особенности при загруженном автомобиле. Таким образом Вы используете тормозящее действие двигателя. В результате снижается нагрузка тормозной системы и предотвращается перегрев и преждевременный износ тормозов.

Не пользуйтесь системой TEMPOMAT в следующих ситуациях:

- в дорожных ситуациях, требующих частых изменений темпа, например при движении в плотном

транспортном потоке или на извилистых дорогах,

- на скользких или покрытых грязью дорогах – ведущие колеса при ускорении могут потерять сцепление с дорогой, что грозит заносом автомобиля,
- при плохой видимости.

### Функционирование ограничителя скорости

Ограничитель скорости ограничивает скорость движения автомобиля. Для перехода к введенной в память скорости ограничитель скорости самостоятельно производит торможение.

Вы можете ограничить скорость движения следующим образом:



- переменного: для ограничений скорости, например в населенных пунктах,
- постоянно: для длительных ограничений скорости, например при эксплуатации автомобиля с зимними шинами.

Управление переменным ограничителем скорости осуществляется при помощи соответствующих кнопок на рулевом колесе. Вы можете установить любую скорость в диапазоне от 30 км/ч до 250 км/ч или до сохраненного ограничения действия зимних шин. После пуска двигателя автомобиля



Вы можете производить установку также и на стоящем автомобиле.

Учитывайте указания касательно систем помощи водителю и Вашей ответственности, в противном случае Вы можете не распознать опасность (→ стр. 132).

### Индикация на мультимедийном дисплее

-  (серый цвет): переменный ограничитель скорости выбран, но пока не активирован.
-  (мигает серым цветом): переменный ограничитель скорости временно находится в пассивном режиме.
-  (зеленый цвет): переменный ограничитель активирован.

Введенная в память скорость индицируется рядом с индикацией . На спидометре светятся сегменты до актуальной сохраненной скорости.

 Если фактическая скорость движения выше сохраненной в памяти скорости, то мигает индикация .

### Режим движения "кик-даун"

При нажатии на педаль газа с преодолением точки сопротивления (режим движения "кик-даун") переменный ограничитель скорости переключается в пассивный режим. На мультимедийном дис-

плее появляется сообщение **Ограничитель скорости в пассивном режиме**.

По окончании режима движения "кик-даун" переменный ограничитель скорости снова активируется в следующих ситуациях:

- Поддерживаемая в данный момент скорость движения падает ниже сохраненной скорости.
- Производится вызов сохраненной скорости.
- Вы сохраняете новую скорость.

### Управление системой круиз-контроля TEMPOMAT или регулируемым ограничителем скорости

 **ОСТОРОЖНО** Опасность аварии вследствие вызова сохраненной скорости

Если Вы вызываете введенную в память скорость и если она ниже поддерживаемой в данный момент скорости, то автомобиль производит торможение.

 Учитывайте дорожную ситуацию перед вызовом введенной в память скорости.

### Условия

Система круиз-контроля TEMPOMAT

- Система TEMPOMAT выбрана.

- Система ESP® включена, но не может осуществлять регулирование.
- Поддерживаемая в данный момент скорость составляет 30 км/ч.
- Коробка передач находится в положении **D**.

переменного ограничителя скорости

- Переменный ограничитель скорости выбран.

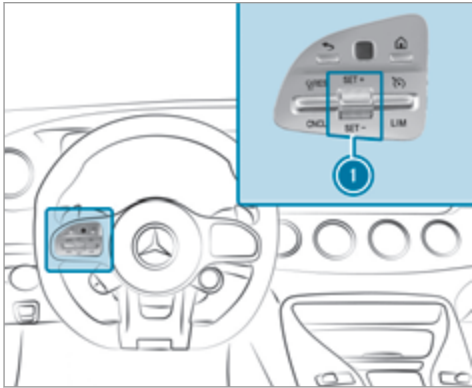

- ▶ **Управление системой круиз-контроля ТЕМПОМАТ или регулируемым ограничителем скорости:** клавишные переключатели панели управления рулевого колеса нажмите вверх или вниз в требуемое положение.

### Переключение между системой ТЕМПОМАТ и переменным ограничителем скорости

- ▶ **Выбор системы ТЕМПОМАТ:** с помощью правого клавишного переключателя выберите **RES/Ⓢ**.
- ▶ **Выбор переменного ограничителя скорости:** с помощью правого клавишного переключателя выберите **LIM**.

- ⓘ Автомобили с активным ассистентом поддержания дистанции DISTRONIC: переменный ограничитель скорости выбирается при помощи другой кнопки (→ стр. 145).

### Активирование системы ТЕМПОМАТ или переменного ограничителя скорости

- ▶ Нажмите клавишный переключатель **Ⓢ** вверх **SET/+** или вниз **SET/-**.  
Актуальная скорость движения сохраняется и поддерживается (система ТЕМПОМАТ) или ограничивается (переменный ограничитель скорости).

или

- ▶ С помощью левого клавишного переключателя выберите **RES/Ⓢ**.  
Последняя сохраненная скорость вызывается из памяти и поддерживается автомобилем (система ТЕМПОМАТ) или ограничивается (переменный ограничитель скорости).

Если до этого последняя сохраненная скорость была сброшена, то поддерживаемая в данный момент скорость вводится в память.

- ⓘ При выключении двигателя автомобиля последняя сохраненная скорость сбрасывается.

### Повышение / понижение сохраненной скорости движения

- ▶ 1 км/ч: нажмите клавишный переключатель **Ⓢ** до точки сопротивления вверх **SET/+** или вниз **SET/-** или нажмите и держите (с шагом 1 км/ч).

или

- ▶ 10 км/ч: нажмите клавишный переключатель **Ⓢ** с преодолением точки сопротивления вверх **SET/+** или вниз **SET/-** и держите (с шагом 10 км/ч).

или

- ▶ Произведите ускорение автомобиля до требуемой скорости и нажмите клавишный переключатель **Ⓢ** вверх **SET/+**.



### Деактивирование системы TEMPOMAT или переменного ограничителя скорости

▶ С помощью левого клавишного переключателя выберите **CNCL**.

ⓘ При торможении, выключении системы ESP® или срабатывании системы ESP® система TEMPOMAT деактивируется. Переменный ограничитель скорости не деактивируется.

### Постоянный ограничитель скорости

Если автомобиль постоянно должен не превышать определенную скорость движения (например, для эксплуатации автомобиля с шинами с зимним рисунком протектора), Вы можете установить предельную скорость при помощи постоянного ограничителя скорости.

В мультимедийной системе Вы можете также ограничить скорость движения до значения от 160 км/ч до 240 км/ч (→ стр. 142).

Незадолго до достижения установленной скорости скорость индицируется на мультифункциональном дисплее. Если Вы подтверждаете это сообщение, то до выключения двигателя больше не производится никакой индикации. Повторная индикация производится только после повторного пуска двигателя автомобиля или при изменении установленной скорости.

Даже в режиме движения "кик-даун" постоянный ограничитель скорости не переключается в пассивный режим, и поддерживаемая в данный момент скорость движения остается ниже установленной предельной скорости.

### Настройка ограничения скорости для зимних шин

Мультимедийная система:

➔ Автомобиль ➔  Установки а/м

➔ Огран.скор.(зимн.ш.)

▶ Выберите скорость или отключите функцию.

### Активный ассистент поддержания дистанции DISTRONIC

#### Функционирование активного ассистента поддержания дистанции DISTRONIC

При свободном пути движения активный ассистент поддержания дистанции DISTRONIC поддерживает установленную скорость движения. При распознанных движущихся впереди автомобилях поддерживается установленное расстояние до движущегося впереди автомобиля, при необходимости до полной остановки. В зависимости от расстояния до движущегося впереди автомобиля и от установленной скорости автомобиль ускоряется или замедляется. Скорость движения (в диапазоне от 30 км/ч до

200 км/ч) и дистанция устанавливаются и сохраняются на рулевом колесе.

Дальнейшие свойства активного ассистента поддержания дистанции DISTRONIC:

- Адаптация стиля вождения в зависимости от выбранного режима движения (экономичный, комфортабельный или динамичный) (→ стр. 117)
- Инициирование разгона до сохраненной скорости, если включается указатель поворота для перехода на полосу для обгона.

Учитывайте указания касательно систем помощи водителю и Вашей ответственности, в противном случае Вы можете не распознать опасность (→ стр. 132).

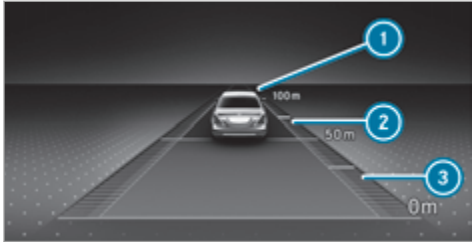

### Индикация активного ассистента поддержания дистанции DISTRONIC на комбинации приборов





Графика сближения

- ① Движущийся впереди автомобиль
- ② Шкала расстояния
- ③ Установленная заданная дистанция

### Постоянная индикация состояния активного ассистента поддержания дистанции DISTRONIC

-  (белый цвет): выбран активный ассистент поддержания дистанции DISTRONIC, установленная заданная дистанция
-  (зеленый цвет): активный ассистент поддержания дистанции DISTRONIC активирован, установленная заданная дистанция и транспортное средство распознано

Сохраненная скорость индицируется рядом с постоянной индикацией состояния и выделена на спидометре. Если активный ассистент поддержания дистанции DISTRONIC находится в пассивном режиме, то значение скорости обозначается серым цветом.

- ① На автострадах или автомагистралях, подобных автострадам, при готовности к троганию с места периодически включается зеленый символ автомобиля .
- ① Если Вы нажимаете педаль акселератора таким образом, что она преодолевает положение установки активного ассистента поддержания дистанции DISTRONIC, то система переключается в пассивный режим. На мультимедийном дисплее появляется сообщение:  **Пассивный режим.**

### Индикация на спидометре

Сохраненная скорость выделена на спидометре. Если скорость движения движущегося впереди автомобиля является ниже сохраненной скорости, то сегменты на спидометре светятся. Отключение активного ассистента поддержания дистанции DISTRONIC, а также изменение сохраненной скорости и дистанции отображается в однострочном подтверждении на мультимедийном дисплее.

### Системные пределы

Например, в следующих ситуациях система может функционировать лишь ограниченно или не функционировать вообще:

- при снегопаде, дожде, тумане, образовании сильных брызг воды, ослеплении, прямом воздействии солнечных лучей или резко меняющихся световых условиях,
- в случае загрязнения, запотевания, повреждения или прикрытия ветрового стекла в зоне установки камеры,
- если радарные датчики загрязнены или закрыты,
- в многоярусных паркингах или на дорогах с крутым уклоном или подъемом.
- при наличии движущихся впереди Вас узких транспортных средств, например велосипедов или мотоциклов

Кроме этого, вследствие торможения или ускорения на скользкой дороге одно или несколько колёс могут потерять сцепление с дорогой – угроза заноса автомобиля,

В этих ситуациях не пользуйтесь активным ассистентом поддержания дистанции DISTRONIC.

**⚠ ОСТОРОЖНО** Опасность аварии вследствие ускорения автомобиля или торможения автомобиля активным ассистентом поддержания дистанции DISTRONIC

Активный ассистент поддержания дистанции DISTRONIC может произвести ускорение или торможение, например, в следующих случаях:

- Если процесс трогания с места производится активным ассистентом поддержания дистанции DISTRONIC.
- Если Вы вызываете из памяти сохраненную скорость и она является значительно выше или ниже актуальной скорости движения.
- Если активный ассистент поддержания дистанции DISTRONIC больше не распознает движущийся впереди автомобиль или реагирует на объекты, не имеющие значения.

▶ Всегда внимательно следите за дорожной ситуацией и будьте готовы к торможению.

▶ Учитывайте дорожную ситуацию перед вызовом сохраненной скорости.

**⚠ ОСТОРОЖНО** Опасность аварии при недостаточном замедлении автомобиля активным ассистентом поддержания дистанции DISTRONIC

Активный ассистент поддержания дистанции DISTRONIC затормаживает Ваш автомобиль с приложением до 50 % возможного замедления. Если этого замедления недостаточно, то активный ассистент поддержания дистанции DISTRONIC предупреждает Вас об этом при помощи световой и звуковой сигнализации.

▶ Адаптируйте скорость и соблюдайте безопасную дистанцию.

▶ Самостоятельное торможение и / или объезд препятствия.

**⚠ ОСТОРОЖНО** Опасность возникновения аварии из-за ограниченного распознавания активного ассистента поддержания дистанции DISTRONIC

Активный ассистент поддержания дистанции DISTRONIC не реагирует или реагирует лишь ограниченно:

- при движении со смещением или перестроении,
- на пешеходов, животных, двухколёсные транспортные средства или стоящие автомобили, а также неожиданные препятствия,
- на сложные дорожные ситуации,
- на автомобили, движущиеся во встречном или поперечном направлениях.

В таких ситуациях активный автопилот поддержания дистанции DISTRONIC не может выдать предупреждение или сработать для поддержки водителя.

▶ Всегда внимательно следите за дорожной ситуацией и реагируйте соответствующим образом.

## Управление активной системой поддержания дистанции DISTRONIC

### Условия

- Электрический стояночный тормоз отпущен.
- Система ESP® включена, но не осуществляет регулирование.
- Коробка передач находится в положении **D**.
- Дверь водителя закрыта.
- Проверка радарных датчиков успешно завершена.
- Не производится въезд на место парковки или выезд с места парковки при помощи рулевого ассистента PARKTRONIC.

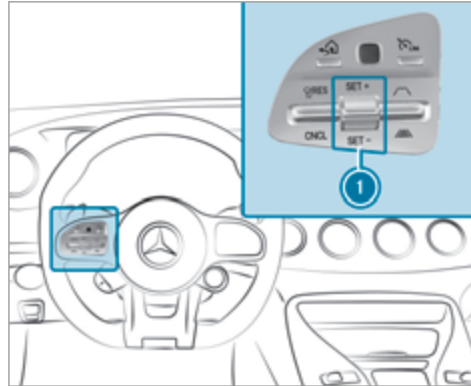

- ▶ **Управление активной системой поддержания дистанции DISTRONIC:** клавишные переключатели панели управления рулевого колеса нажмите вверх или вниз в требуемое положение.
- Переключение между ограничителем скорости и активным ассистентом поддержания дистанции DISTRONIC**

- ▶ Нажмите кнопку .

## Активирование активного ассистента поддержания дистанции DISTRONIC или переменного ограничителя скорости

- ▶ **Активирование без сохраненной в памяти скорости:** нажмите клавишный переключатель **1** вверх **SET+** или вниз **SET-** или выберите с помощью левого клавишного переключателя **RES/⊕**.

или

- ▶ **Активирование с сохраненной скоростью:** выберите с помощью левого клавишного переключателя **RES/⊕**.
- ▶ **Активный ассистент поддержания дистанции DISTRONIC:** снимите ногу с педали газа. Актуальная скорость движения сохраняется и поддерживается автомобилем (активный ассистент поддержания дистанции DISTRONIC) или ограничивается (переменный ограничитель скорости).

## Трогание автомобиля с места при помощи активного ассистента поддержания дистанции DISTRONIC

- ▶ Активируйте активного ассистента поддержания дистанции DISTRONIC и снимите ногу с педали тормоза.

▶ С помощью левого клавишного переключателя выберите .

или

▶ Коротко и ощутимо нажмите на педаль газа. Функции активного ассистента поддержания дистанции DISTRONIC выполняются далее.

### Деактивирование активного ассистента поддержания дистанции DISTRONIC

**⚠ ОСТОРОЖНО** Опасность аварии при покидании сиденья водителя вследствие включенного активного ассистента поддержания дистанции DISTRONIC



Если торможение автомобиля осуществляется только активным ассистентом поддержания дистанции DISTRONIC и Вы покидаете сиденье водителя, то может произойти откатывание автомобиля.

▶ Всегда выключайте активный ассистент поддержания дистанции DISTRONIC и предохраняйте автомобиль от откатывания, прежде чем покинуть сиденье водителя.



▶ С помощью левого клавишного переключателя выберите .

**i** При торможении, выключении системы ESP® или срабатывании системы ESP® активный ассистент поддержания дистанции DISTRONIC деактивируется.

### Повышение / понижение сохраненной скорости движения

▶ 1 км/ч: нажмите клавишный переключатель **①** до точки сопротивления вверх  или вниз  или нажмите и держите (с шагом 1 км/ч).

или

▶ 10 км/ч: нажмите клавишный переключатель **①** с преодолением точки сопротивления вверх  или вниз  или нажмите и держите (с шагом 10 км/ч).

или

▶ Произведите ускорение автомобиля до требуемой скорости и нажмите клавишный переключатель **①** вверх .



### Изменение заданной дистанции до движущегося впереди автомобиля

▶ **Уменьшение заданной дистанции:** нажмите правый клавишный переключатель () вверх.

▶ **Увеличение заданной дистанции:** нажмите правый клавишный переключатель () вниз.

### Функционирование противооткатной системы

Противооткатная система при трогании с места удерживает автомобиль на короткое время на подъеме при соблюдении следующих условий:

- Коробка передач находится в положении  или .
- Электрический стояночный тормоз отпущен.

Таким образом у Вас есть время для переноса ноги с педали тормоза на педаль газа без немедленного откатывания автомобиля.

**⚠ ОСТОРОЖНО** Опасность аварии и травмирования вследствие откатывания автомобиля

Через короткое время противооткатная система больше не удерживает автомобиль.

▶ Поэтому быстро переставляйте ногу с педали тормоза на педаль акселератора. Не покидайте автомобиль, если он удерживается при помощи противооткатной системы.

## Функция HOLD

### Функция HOLD

Функция HOLD удерживает автомобиль без необходимости нажатия на педаль тормоза, например при ожидании на проезжей части.

Функция HOLD является лишь вспомогательным средством. Ответственность за надежное и безопасное удерживание автомобиля в неподвижном положении несет водитель.

### Системные пределы

Функция HOLD служит исключительно для помощи водителю в режиме движения и не предотвращает неподвижный автомобиль от откатывания.

- Крутизна подъема не должна превышать 30 %.

### Включение и выключение функции HOLD

**⚠ ОСТОРОЖНО** Опасность аварии вследствие включенной функции HOLD при выходе из автомобиля

Если торможение автомобиля осуществляется только функцией HOLD, то в следующих ситуациях автомобиль может тронуться с места:

- при неисправности системы или напряжения питания,

- при выключении функции HOLD путем нажатия на педаль газа или педаль тормоза, например одним из сидящих в автомобиле людей,

▶ Перед выходом из автомобиля всегда предохраняйте автомобиль от откатывания.

### Условия

- Автомобиль остановлен.
- Дверь водителя закрыта или пристегнут ремень безопасности на стороне водителя.
- Двигатель работает или выключен функцией пуска / выключения двигателя ECO.
- Электрический стояночный тормоз отпущен.
- Активная система поддержания дистанции DISTRONIC должна быть выключена.
- Коробка передач находится в положении **D**, **R** или **N**.

### Включение функции HOLD

- ▶ Нажмите на педаль тормоза, спустя короткое время нажмите на нее до упора и держите нажатой до тех пор, пока на мультифункциональном дисплее не появится индикация **HOLD**.
- ▶ Отпустите педаль тормоза.

### Выключение функции HOLD

▶ Для трогания с места нажмите на педаль газа. или

▶ Держите педаль тормоза нажатой до тех пор, пока не выключится индикация **HOLD** на мультифункциональном дисплее.

Функция HOLD выключается в следующих ситуациях:

- Включение активного ассистента поддержания дистанции DISTRONIC
- Переключение коробки передач в положение **P**
- Автомобиль удерживается электрическим стояночным тормозом.

В следующих ситуациях удерживание автомобиля обеспечивается положением коробки передач **P** и / или электрическим стояночным тормозом:

- Ремень безопасности отстегивается и открывается дверь водителя.
- Двигатель автомобиля выключается.
- Неисправность в системе или недостаточное напряжение питания.

## Функция RACE START

### Функционирование режима RACE START

Функция RACE START обеспечивает оптимальный разгон автомобиля с места. Условиями для этого являются нескользкое дорожное полотно и надлежащее техническое состояние автомобиля и шин.

- ❗ Функция RACE START доступна только после обкатки автомобиля (→ стр. 107).
- ❗ Использование функции RACE START при обычной эксплуатации автомобиля на дорогах запрещено. Функцию RACE START разрешается активировать и использовать только на закрытых кольцевых трассах, за пределами дорог общего пользования. Обязательно прочтите указания по технике безопасности и информацию по теме ESP® (→ стр. 133).

**⚠ ОСТОРОЖНО** Опасность заноса и аварии вследствие пробуксовывания колес

При использовании функции RACE START в зависимости от установленного режима работы системы ESP® существует повышенная опасность заноса и аварии!

- ▶ Убедитесь в том, что вокруг автомобиля нет людей и препятствий.

### Включение функции RACE START

#### Условия

- Дверь водителя закрыта.
  - Двигатель работает, коробка передач и двигатель прогреты.
  - Передние колеса находятся в положении для движения по прямой.
  - Автомобиль стоит на ровной поверхности.
  - Автомобиль стоит, педаль тормоза нажата (левая нога), стояночный тормоз отпущен.
  - Рычаг переключения коробки передач находится в положении **D**.
  - Выбран один из режимов движения **S**, **S'** или **□** (→ стр. 117).
- ▶ Полностью и быстро выжмите педаль газа. Частота вращения коленчатого вала двигателя увеличится.
- ❗ Если условия включения не выполнены, то функция RACE START не может быть включена. На мультимедийном дисплее появится сообщение **RACE START Функция невозможна См. "Руководство"**.

- ▶ На мультимедийном дисплее появится сообщение **RACE START Для пуска отпустите тормоз**.

- ❗ На данном этапе можно настроить функцию RACE START с учетом состояния дорожного покрытия: потянув один из подрулевых селекторов АКП, можно настроить частоту вращения коленчатого вала двигателя. Сегменты на мультимедийном дисплее будут быстро мигать.

- ❗ Если Вы не отпустите педаль тормоза через короткое время, то выполнение функции RACE START будет прервано. На мультимедийном дисплее появится сообщение **RACE START Функция прервана**.

- ▶ Уберите ногу с педали тормоза, при этом держите педаль газа полностью выжатой. Автомобиль тронется с места с максимальным ускорением. На мультимедийном дисплее появится сообщение **RACE START Функция активирована**.

Если во время использования функции RACE START Вы уберете ногу с педали газа или условия включения больше не будут выполняться, выполнение функции RACE START будет немедленно прекращено. На мультимедийном дисплее появится сообщение **RACE START Функция прервана**.

- ❗ После частого многократного использования функция RACE START будет снова доступна лишь после прохождения определенного расстояния.

### Функционирование кнопок на рулевом колесе AMG

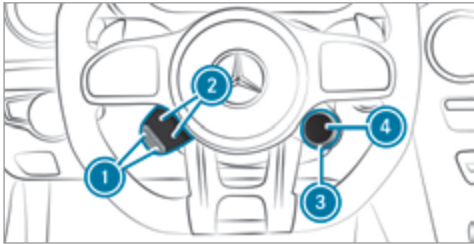

Под кнопками AMG на рулевом колесе понимаются два дополнительных элемента управления на рулевом колесе.

Для левого элемента управления можно задать две функции автомобиля на выбор. При помощи повторного нажатия кнопок с дисплеем ② можно переключаться между имеющимися функциями. В кноп-

ках с дисплеем ② отображаются функции, выбранные в данный момент.

Доступны следующие функции:

- Система ESP® (→ стр. 133)
- Система AMG RIDE CONTROL (→ стр. 150)
- Система выпуска ОГ AMG Performance (→ стр. 113)
- Функция ECO Start-Stop (→ стр. 112)
- Переключение передач вручную (→ стр. 122)
- Система AMG Dynamics (→ стр. 117)
- Заднее антикрыло (→ стр. 149)
- Передняя камера и камера заднего вида (→ стр. 154)

Если для одной из кнопок с дисплеем ② задана функция, то этой функцией можно управлять при помощи соответствующей кнопки ①.

Заданные для кнопки с дисплеем ② функции сохраняются даже после повторного запуска двигателя, однако эксплуатационный режим соответствующих функций сбрасывается до базовых настроек.

При помощи поворотного регулятора ③ можно выбирать режимы движения. Выбранный режим движения будет отображаться в кнопке с дисплеем ④.

Нажав кнопку с дисплеем ④, Вы перейдете в режим движения  (Individual) (→ стр. 117).

### Заднее антикрыло

#### Функционирование заднего антикрыла

Заднее антикрыло улучшает курсовую устойчивость автомобиля и автоматически поднимается и складывается во время поездки.

Заднее антикрыло автоматически поднимается в зависимости от выбранного режима движения начиная со скорости более 70 км/ч.

В зависимости от режима движения, на скорости ниже прим. 80 км/ч, заднее антикрыло снова автоматически складывается.

Для выполнения чистки можно вручную поднять и сложить заднее антикрыло (→ стр. 149).

#### Поднятие и складывание заднего антикрыла для чистки

**⚠ ОСТОРОЖНО** Опасность защемления при ручном поднятии- и складывании заднего антикрыла

Возможно защемление частей тела.



- ▶ Убедитесь, что при складывании заднего антикрыла в зоне его движения нет людей.
- ▶ В случае защемления при складывании заднего антикрыла немедленно повторно нажмите кнопку с дисплеем.

**!** **УКАЗАНИЕ** Повреждение заднего антикрыла при посещении автомобилем автомойки

Если заднее антикрыло поднято, его можно повредить при посещении автомобилем автомойки.

- ▶ Поднимайте заднее антикрыло вручную только для ручной мойки.
- ▶ Перед заездом на автомойку убедитесь, что заднее антикрыло сложено.

#### Условия

- Зажигание включено.
- Крышка багажника закрыта.

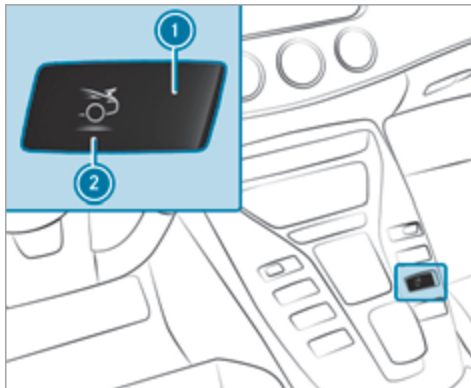

- ▶ **Поднятие:** нажмите кнопку с дисплеем ①.
- ▶ **Складывание:** нажмите и удерживайте кнопку с дисплеем ①. Заднее антикрыло поднимется или сложится. Символ ② кнопки с дисплеем и ее цвета обозначают следующие положения заднего антикрыла:
  - Заднее антикрыло сложено (синий)
  - Заднее антикрыло поднято (красный)

- Заднее антикрыло поднимается или складывается (желтый)

Различные положения заднего антикрыла отображаются также на комбинации приборов.

#### Подвеска AMG RIDE CONTROL

##### Функционирование системы AMG RIDE CONTROL

Система AMG RIDE CONTROL является электронной системой амортизации, предназначенной для улучшения комфортабельности движения и для повышения безопасности движения.

Степень жесткости амортизаторов регулируется для каждого колеса отдельно и зависит от следующих факторов:

- Стилль вождения, например, спортивный
- Состояние дороги, например, неровности на дороге
- выбранный режим движения,
- выбранная настройка ходовой части **SPORT**, **SPORT +** или **COMFORT**

① При повторном запуске двигателя автоматически активируется настройка "**COMFORT**".

### выбор настройки ходовой части

На выбор предлагаются три различных настройки ходовой части:

- **"COMFORT"** предлагает комфортабельную настройку ходовой части. Выбирайте эту установку, если Вы предпочитаете комфортабельный стиль вождения.
- **SPORT** предлагает более жесткую настройку ходовой части. Выбирайте эту установку при динамичном движении, например, по извилистым шоссе́йным дорогам.
- **SPORT PLUS** предлагает очень жесткую настройку ходовой части.

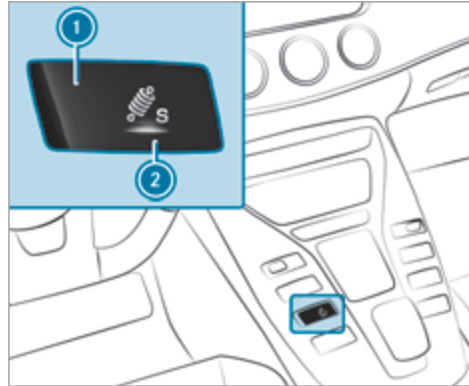

▶ Нажмите кнопку с дисплеем ①.

Клавиша дисплея показывает текущую установку ②:

- **C** (синий): "Comfort"
- **S** (желтый): "Sport"
- **S+** (красный): "Sport Plus"

Выбранная установка отображается на мультимедийном дисплее в виде сообщения.

### Система комфортной парковки PARKTRONIC

#### Функционирование рулевого ассистента PARKTRONIC

Рулевой ассистент PARKTRONIC является электронной системой помощи при парковке. С помощью нескольких датчиков в переднем бампере и в заднем бампере она контролирует пространство вокруг Вашего автомобиля (→ стр. 132). При помощи световой и звуковой сигнализации рулевой ассистент PARKTRONIC информирует Вас о расстоянии между Вашим автомобилем и распознанным препятствием.

Рулевой ассистент PARKTRONIC является лишь вспомогательным средством. Он не освобождает водителя от обязанности внимательно следить за окружением автомобиля, паркование и выезд с места парковки в любом случае несете Вы лично. Убедитесь в том, что при маневрировании, парковании и выезде с места парковки в зоне маневрирования, помимо прочего, не находятся люди, животные или предметы.



Предупредительная индикация рулевого ассистента PARKTRONIC (автомобили без камеры переднего и заднего вида)



Предупредительная индикация рулевого ассистента PARKTRONIC (автомобили с камерой переднего и заднего вида)

Если рулевой ассистент PARKTRONIC распознает препятствие на пути следования, то при скорости движения приблизительно ниже 10 км/ч появляется всплывающее окно с соответствующей предупредительной индикацией на дисплее мультимедийной системы.

Цветные сегменты показывают расстояние между датчиком и распознанным препятствием.

- ① **Желтая предупредительная индикация:** препятствия на расстоянии примерно от 0,6 м до 1,0 м

- ② **Оранжевая предупредительная индикация:** препятствия на среднем расстоянии примерно от 0,3 м до 0,6 м
- ③ **Красная предупредительная индикация:** препятствия на очень малом расстоянии примерно 0,3 м или менее

Если рулевой ассистент PARKTRONIC находится в состоянии функциональной готовности и не распознает никаких объектов, то на предупредительной индикации сегменты не отображаются.

- ① При выходе из строя всей системы внутренние сегменты предупредительной индикации изображаются красным цветом, а на мультимедийном дисплее комбинации приборов появляется символ .

При выключенном рулевом ассистенте PARKTRONIC предупредительная индикация выключена.

При стандартной установке начиная с расстояния примерно 0,3 м спереди и примерно 1,0 м сзади препятствия раздается прерывистый звуковой сигнал. Начиная с расстояния примерно 0,2 м раздается непрерывный звуковой сигнал. В мультимедийной системе Вы можете, выбрав настройку **früh warnen** ("предупреждать заранее") изменить установку так, чтобы предупредительные звуковые сиг-

налы раздавались спереди уже при большем расстоянии примерно 1,0 м (→ стр. 154).

- ⓘ Настройка "**früh warnen**" ("предупреждать заранее") для зоны позади автомобиля всегда активна.

### Системные пределы

Рулевой ассистент PARKTRONIC в некоторых случаях не учитывает следующие препятствия:

- препятствия, находящиеся ниже зоны действия датчиков, например людей, животных или предметы,
- препятствия, находящиеся выше зоны действия датчиков, например выступающий груз, свесы или погрузочные платформы грузовиков.

Вследствие монтажа дополнительного навесного оборудования (например, держателя номерного знака или крепления для велосипедов) фактическое расстояние до препятствия в некоторых случаях не совпадает с измеренным рулевым ассистентом PARKTRONIC расстоянием.

Датчики должны быть свободными от грязи, льда или налипшего мокрого снега. В противном случае их функционирование нарушается. Регулярно очищайте датчики, стараясь не поцарапать и не повредить их .

### Включение или выключение рулевого ассистента PARKTRONIC с помощью кнопки в центральной консоли

**!** **УКАЗАНИЕ** Опасность аварии вследствие нахождения объектов в ближней зоне

Рулевой ассистент PARKTRONIC может не распознать определенные объекты в ближней зоне.

- ▶ При парковании или маневрировании обращайтесь особое внимание на объекты, находящиеся ниже или выше датчиков, например цветочные горшки или дышла прицепов. В противном случае автомобиль или другие объекты могут быть повреждены.

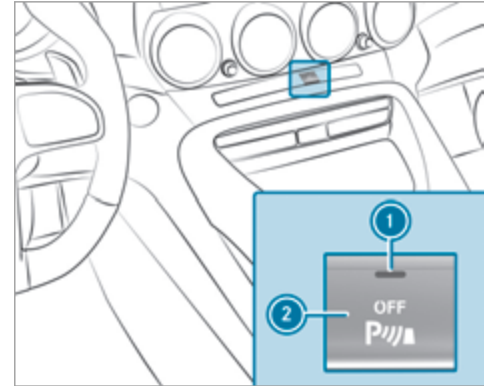

- ▶ Нажмите кнопку ②.

Рулевой ассистент PARKTRONIC активирован, если контрольная лампа ① не горит. Если контрольная лампа горит или на мультифункциональном дисплее индицируется символ , то система облегчения паркования "ПАРКТРОНИК" не активирована.

- ⓘ При пуске двигателя рулевой ассистент PARKTRONIC автоматически включается.

### Установка предупредительных звуковых сигналов рулевого ассистента PARKTRONIC

Мультимедийная система:

- Автомобиль ➤  Вспомогат. системы
- Камера и парк. ассис. ➤ Устан. предупр. сигн.

### Установка громкости предупредительных звуковых сигналов

- ▶ Выберите **Громкость предупредительных сигналов**.
- ▶ Установите значение.

### Установка высоты тона предупредительных звуковых сигналов

- ▶ Выберите **Высота тона предупредительных сигналов**.
- ▶ Установите значение.

### Определение момента задействования включения звуковых сигналов

Вы можете установить, должны ли предупредительные звуковые сигналы рулевого ассистента PARKTRONIC звучать уже при относительно большом расстоянии от препятствия.

- ▶ Выберите **Раннее предупреждение**.
- ▶ Включите  или выключите  функцию.

### Включение или выключение функции понижения громкости аудиосистемы

Вы можете установить, должна ли громкость носителя информации в мультимедийной системе понижаться во время звукового предупреждения рулевого ассистента PARKTRONIC.

- ▶ Выберите **Приглуш. громкости аудиопр. при предупр. сигнал**.
- ▶ Включите  или выключите  функцию.

### Камера переднего вида и камера заднего вида

#### Функционирование камеры переднего вида и камеры заднего вида

Камера переднего вида и камера заднего вида помогают Вам ориентироваться при маневрировании и объезжать препятствия.

Если в мультимедийной системе активирован автоматический режим камеры заднего вида, то при включении передачи заднего хода автоматически появляется изображение камеры заднего вида рядом с предупредительной индикацией рулевого ассистента PARKTRONIC.

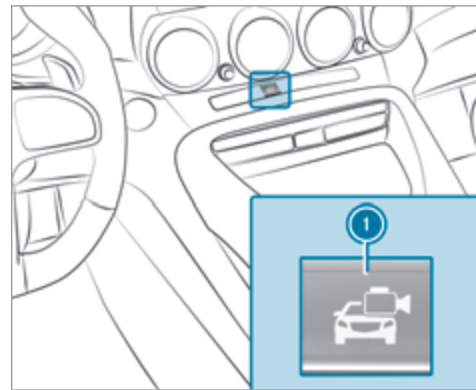

Изображение от камеры переднего вида можно вывести на дисплей с помощью кнопки  или с помощью кнопок на дисплее мультимедийной системы.

-  Вы можете также с помощью кнопок на рулевом колесе AMG переключать между изображениями камеры переднего вида и камеры заднего вида (→ стр. 149).

- i** Если при включенном изображении камеры заднего вида водитель выполняет переключение с передачи заднего хода на положение движения переднего хода, то автоматически выполняется переключение с изображения камеры заднего вида на изображение камеры переднего вида.

Камера переднего вида и камера заднего вида – лишь вспомогательное средство. Они не освобождают водителя от обязанности внимательно следить за окружением автомобиля. Ответственность за безопасное маневрирование и паркование всегда возлагается на водителя. Убедитесь в том, что при маневрировании и парковании в зоне маневрирования помимо прочего не находятся люди, животные или предметы.

Зона позади автомобиля изображается зеркально, как во внутреннем зеркале заднего вида.

В мультимедийной системе Вы можете не только выполнять переключение между камерой переднего вида и камерой заднего вида, но также и выбирать различные изображения.



- ❶ Широкоугольное изображение камеры переднего вида
- ❷ Стандартное изображение камеры переднего вида
- ❸ Стандартное изображение камеры заднего вида
- ❹ Широкоугольное изображение камеры заднего вида

Динамические вспомогательные линии на передаваемом камерой изображении показывают путь следования, определяемый актуальным поворотом рулевого колеса. Так Вы можете ориентироваться при маневрировании и объезжать препятствия.



- ❶ Желтая полоса движения шин при актуальном повороте рулевого колеса (динамическая)
- ❷ Желтая вспомогательная линия, ширина автомобиля (пересеченная площадь) в зависимости от актуального поворота рулевого колеса (динамическая)
- ❸ Красная вспомогательная линия на расстоянии примерно 0,3 м от задней части автомобиля
- ❹ Маркировка на расстоянии примерно 1,0 м



Вспомогательные линии на дисплее мультимедийной системы отображают расстояния до Вашего автомобиля. Индицируемые расстояния действительны только на уровне дорожного полотна.

### Системные пределы

В следующих ситуациях, помимо прочего, камеры не функционируют или функционируют лишь ограниченно:

- Сильный дождь, снегопад или туман.
- Плохие световые условия, например ночью.
- Линза соответствующей камеры закрыта, загрязнена или запотела. Учитывайте указания по очистке камер (→ стр. 296).
- Камеры или элементы автомобиля, в которых установлены камеры, повреждены. В этом случае для проверки положения и установки камеры обратитесь в специализированную мастерскую с квалифицированным персоналом.







Вследствие монтажа дополнительного навесного оборудования (например, держателя номерного знака или крепления для велосипедов) поле зрения и дальнейшие функции камеры заднего вида могут быть ограничены.

-  На контрастность дисплея может повлиять падающий на него солнечный свет или свет из других источников. В этом случае будьте особенно внимательны.
-  Произведите ремонт или замену дисплея при значительном ограничении его работоспособности, например из-за неисправных пикселей.

### Включение / выключение автоматического режима камеры заднего вида

Камера заднего вида – лишь вспомогательное средство. Она не освобождает водителя от обязанности внимательно следить за окружением автомобиля. Ответственность за безопасное маневрирование, паркование и выезд с места парковки в любом случае несет Вы лично. Следите за тем, чтобы в зоне движения автомобиля, помимо прочего, не находились люди, животные или предметы. Следите за окружением автомобиля и всегда будьте готовы к торможению.

Мультимедийная система:

-  Автомобиль   Вспомогат.системы
-  Камера и парк.ассис.  Автом.при зад.перед.
-  Включите  или выключите  функцию.

### Система ATTENTION ASSIST

#### Функционирование системы ATTENTION ASSIST

Система ATTENTION ASSIST оказывает водителю поддержку при длительных монотонных поездках, например на автострадах и автомагистралях. При распознавании признаков усталости или снижения внимательности водителя при вождении система ATTENTION ASSIST предлагает сделать перерыв.

Система ATTENTION ASSIST является лишь вспомогательным средством. Она не всегда способна вовремя распознать усталость или снижение внимательности. Система не способна заменить отдохнувшего и внимательного водителя. Во время длительных поездок своевременно и регулярно делайте перерывы с целью восстановления сил.

Вы можете выбрать две установки:

- **Стандартный режим:** нормальная чувствительность системы
- **Чувствительный режим:** более высокая чувствительность системы – предупреждение водителя происходит раньше и производится соответствующая адаптация уровня внимания (Attention Level), рассчитанного системой

Если распознается усталость или возрастающее снижение внимательности, то на дисплее приборов появляется предупредительная индикация: **Attention Assist: Сделайте перерыв!**. Вы можете подтвердить сообщение и при необходимости сделать перерыв. Если Вы пренебрегаете предупреждением сделать перерыв, а система ATTENTION ASSIST продолжает отмечать возрастающее снижение внимательности, то повторное предостережение производится не раньше чем через 15 минут.

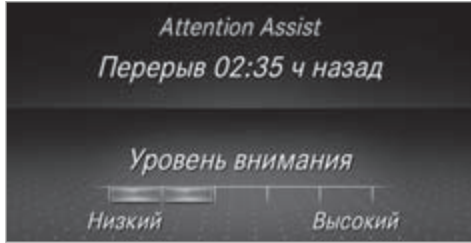

В меню "Вспомогательные системы" бортового компьютера можно вызвать индикацию следующей информации о состоянии системы ATTENTION ASSIST:

- продолжительность поездки начиная с последней паузы
- определенный системой ATTENTION ASSIST уровень внимания (Attention Level)

Если система ATTENTION ASSIST не может рассчитать уровень внимания и выдать предупреждение, то появляется сообщение: [Система в пассив.реж.](#)

Если на дисплее приборов индицируется предупреждение, то в мультимедийной системе предлагается поиск автостоянки для отдыха. Вы можете выбрать автостоянку с заправочной станцией и включить

навигацию к ней. Данную функцию Вы можете активировать или деактивировать в мультимедийной системе.

При выключенной системе ATTENTION ASSIST графика сближения на дисплее приборов при работающем двигателе индицирует символ . При перезапуске двигателя система ATTENTION ASSIST автоматически включается. Последний выбранный уровень чувствительности сохраняется.

#### Системные пределы

Система ATTENTION ASSIST активируется в диапазоне скоростей от 60 км/ч до 200 км/ч.

В следующих ситуациях функционирование системы ATTENTION ASSIST ограничено, а предупреждение производится с запозданием или вообще не производится:

- при продолжительности поездки менее примерно 30 минут,
- при движении по очень плохим дорогам (большие неровности на дороге, выбоины на дороге),
- при сильном боковом ветре,
- при спортивном стиле вождения (с высокой скоростью на поворотах или резкими ускорениями автомобиля),
- при неправильно установленном времени,

- в активных дорожных ситуациях, при частых перестроениях и смене скорости движения.

В следующих ситуациях оценка усталости или внимательности водителя системой ATTENTION ASSIST сбрасывается и запускается заново при продолжении поездки:

- Вы выключаете двигатель.
- Вы отстегиваете ремень безопасности и открываете дверь водителя (например, при смене водителя или перерыве).

#### Установка системы ATTENTION ASSIST

Мультимедийная система:

 Автомобиль   Вспомогат.системы  
 Attention Assist

#### Возможности установки

 Выберите [Стандартный режим](#), [Чувствительн.режим](#) или [Выключено](#).

#### Предложение площадки для отдыха

 Выберите [Предл.площ.для отд.](#) .

 Включите  или выключите  функцию. Если система ATTENTION ASSIST распознает усталование или растущую невнимательность води-



теля, то система предлагает находящуюся поблизости площадку для отдыха.

- ▶ **Выбор предложенной площадки для отдыха:** осуществляется навигация к выбранной площадке для отдыха.

### Система распознавания дорожных знаков

#### Функционирование системы распознавания дорожных знаков

Система распознавания дорожных знаков регистрирует дорожные знаки при помощи мультифункциональной камеры. Она поддерживает водителя путем индикации распознанных ограничений скорости и запретов обгона на комбинации приборов.

Учитывайте указания касательно систем помощи водителю и Вашей ответственности, в противном случае Вы можете не распознать опасность (→ стр. 132).

Так как система распознавания дорожных знаков подключает также сохраненные в навигационной системе данные, индикация в следующих случаях может обновляться и без распознанных дорожных знаков.

Если система распознает, что Вы въезжаете на участок дороги против предписанного направления движения, то срабатывает предупреждение.

Камера также распознает дорожные знаки ограниченного действия, обозначенные дополнительным знаком (например, "на мокрой дороге").

- ① Дорожные знаки только в следующих случаях индицируются с ограничением, обозначенным дополнительным знаком:
  - Дорожные знаки следует принимать во внимание с ограничением.
  - Система не может принять однозначного решения о том, следует ли учитывать данное ограничение.

#### Предостережение при превышении максимально допустимой скорости

Система может предостеречь Вас, если Вы преднамеренно превышаете максимально допустимую скорость. Для этого Вы можете установить в мультимедийной системе, насколько должна быть превышена максимально допустимая скорость, прежде чем производится предостережение. Вы можете установить, должно ли предостережение производиться только в виде оптической сигнализации или дополнительно также в виде звуковой сигнализации.

#### Индикация на дисплее приборов



Дисплей приборов на широкоформатном дисплее передней панели

- ① Допустимая скорость движения
- ② Допустимая скорость движения при ограничении
- ③ Дополнительный знак, ограничивающий действие дорожного знака

Если система распознавания дорожных знаков не может определить фактическую разрешенную максимальную скорость, (например, из-за отсутствия дорожных знаков), то на дисплее приборов индицируется следующий символ:



Данный символ индицируется постоянно, если автомобиль находится в стране, в которой система распознавания дорожных знаков не поддерживается. Система распознавания дорожных знаков предлагается только в вариантах исполнения автомобиля для определенных стран.

- ⓘ Также примите во внимание информацию для сообщений на дисплее системы распознавания дорожных знаков (→ стр. 347).

### Системные пределы

В следующих ситуациях система может функционировать ограничено или не функционировать вообще:

- при плохой видимости, например при недостаточном высвечивании дороги, при резко меняющихся теневых условиях, при дожде, снегопаде, тумане или при образовании сильных брызг воды,
- при ослеплении, например фарами встречных автомобилей, прямом воздействии солнечных лучей или отражениях,

- при загрязнении ветрового стекла в зоне установки камеры или при запотевании, повреждении или прикрытии камеры,
- при плохо распознаваемых дорожных знаках, например, вследствие загрязнения, загромождения, снега или недостаточной освещенности,
- при неправильной или неактуальной информации на цифровой карте дорог навигационной системы,
- при многозначных дорожных знаках, например при дорожных знаках в зоне строительных работ или на соседних полосах движения.
- после резкого поворота, если дорожные знаки не попадают в зону обзора камеры.

### Установка системы распознавания дорожных знаков

Мультимедийная система:

- ➔ Автомобиль ➔  [Вспомогат.системы](#)
- ➔ [Сис.распоз.дор.знак.](#)

### Индикация распознанных дорожных знаков на мультимедийном дисплее

- ▶ Выберите [Индикация COMAND](#) .
- ▶ Включите  или выключите  функцию.

### Система контроля «слепых» зон

#### Функционирование системы контроля "слепых" зон

Система контроля «слепых» зон начиная со скорости примерно 30 км/ч с помощью двух радарных датчиков, направленных назад и в стороны, контролирует зону до 3 м позади автомобиля и рядом с ним. На скорости менее 30 км/ч система не активирована и автомобили, находящиеся в зоне контроля, не распознаются.

Если система контроля «слепых» зон включена, то предупредительная сигнальная лампа в наружном зеркале заднего вида на скорости до 30 км/ч горит желтым светом. Начиная со скорости примерно 30 км/ч предупредительная сигнальная лампа гаснет и система контроля «слепых» зон готова к эксплуатации.

Если на скорости примерно 30 км/ч и выше распознается автомобиль в зоне контроля, то предупредительная сигнальная лампа в наружном зеркале заднего вида загорается красным светом.

Если на небольшой безопасной дистанции сбоку от Вашего автомобиля распознается автомобиль и Вы включаете указатель поворота в соответствующем направлении, то раздается предупредительный звуковой сигнал, а предупредительная сигнальная лампа в наружном зеркале заднего вида мигает

красным светом. Если указатель поворота остается включенным, то оповещение обо всех дальнейших распознанных автомобилях производится только миганием красной предупредительной сигнальной лампы.

Если Вы быстро обгоняете автомобиль, то предостережение не производится.

### **ОСТОРОЖНО** Опасность аварии несмотря на сигнализацию перестроения

Сигнализация перестроения не реагирует на автомобили, приближающиеся и обгоняющие Вас с большой разницей скорости.

Сигнализация перестроения не может предупредить Вас в данной ситуации.

 Всегда внимательно следите за дорожной ситуацией и соблюдайте достаточную безопасную боковую дистанцию.

Система контроля «слепых» зон является лишь вспомогательным средством. Она может распознать не все автомобили и не освобождает водителя от обязанности быть внимательным. Всегда соблюдайте безопасную боковую дистанцию до других участников дорожного движения и препятствий.

### **Системные пределы**

Действие системы может быть ограничено в следующих ситуациях:

- Датчики загрязнены или закрыты.
- При плохой видимости, например при тумане, сильном дожде, снегопаде или снежуре.
- В зоне контроля находятся узкие транспортные средства, например велосипеды.
- При очень узких или очень широких полосах движения, прежде всего при движении с сильным смещением в сторону.

Система может произвести необоснованные предупреждения вблизи ограничительных бортов дороги или подобных ограничительных сооружений. При длительном движении возле длинных транспортных средств, например грузовых автомобилей, возможно прерывание предостережения.

При включенной передаче заднего хода сигнализация перестроения не работает.

### **Включение или выключение сигнализации перестроения или активной сигнализации перестроения**

Мультимедийная система:

 Автомобиль   Вспомогат. системы

 Сигнал. перестроения

 Включите  или выключите  функцию.

### **Система удержания полосы движения**

#### **Функция системы удержания полосы движения**

Система удержания полосы движения контролирует пространство перед автомобилем с помощью мультифункциональной видеокamеры (→ стр. 132). Она призвана предохранять Ваш автомобиль от непреднамеренного отклонения от Вашей полосы движения. Для этого система может предупреждать Вас вибрацией рулевого колеса.

Система удержания полосы движения производит торможение в диапазоне скоростей от 60 км/ч до 200 км/ч.

Система удержания полосы движения не может снизить опасность аварии при несоответствующем ситуации стилю вождения и предотвратить действие законов физики. Он не может учитывать дорожные и погодные условия, а также дорожную ситуацию. Система удержания полосы движения является лишь

вспомогательным средством. Ответственность за соблюдение безопасной дистанции до движущегося впереди автомобиля, скорость движения, своевременное торможение и соблюдение полосы движения несете Вы лично.

Система предупреждает Вас вибрацией рулевого колеса при наличии следующих предпосылок:

- система удержания полосы движения распознает разметку дорожного полотна,
- Переднее колесо наезжает на ограничительные линии разметки дорожного полотна.

Производится ли предостережение и если да, то в какой момент, также зависит от установленной чувствительности (стандартной или адаптивной).

### Системные пределы

В следующих ситуациях система может функционировать ограниченно или не функционировать вообще:

- при плохой видимости, например при недостаточном высвечивании дороги, при резко меняющихся теневых условиях, при дожде, снегопаде, тумане или при образовании сильных брызг воды,

- при ослеплении, например фарами встречных автомобилей, прямым воздействием солнечного излучения или отражениями,
- при загрязнении ветрового стекла в зоне установки камеры или при запотевании, повреждении или прикрытии камеры,
- при отсутствии ограничительных линий разметки дорожного полотна или наличии нескольких неоднозначных ограничительных линий для одной полосы движения, например в зоне проведения строительных работ,
- если линии ограничительной разметки стерты, потемнели или скрыты,
- если расстояние до движущегося впереди автомобиля является слишком маленьким и вследствие этого ограничительные линии полосы движения не распознаются,
- при быстром изменении ограничительных линий разметки дорожного полотна, например при разделении, пересечении или соединении полос движения,
- на очень узких и извилистых дорогах.

### Чувствительность системы удержания полосы движения

При помощи установки "Стандартный режим" или "Адаптивный режим" Вы можете влиять на то, когда

должно производиться предостережение системы удержания полосы движения путем вибрации рулевого колеса.

При установках "Стандартный режим" или "Адаптивный режим" предостережение путем вибрации не производится в следующих ситуациях:

- Вы включили указатель поворота.
- Срабатывает одна из систем обеспечения безопасности движения, например система ABS, BAS или ESP®.

При установке "Адаптивный режим" предостережение путем вибрации также не производится в следующих ситуациях:

- Сильное ускорение или торможение автомобиля.
- Вы активно управляете автомобилем, например при внезапном объездном маневре или резкой смене полосы движения.
- Вы срезаете угол на крутом повороте.

### Указания по буксировке автомобилей

Автомобиль не предназначен для использования буксировочных устройств, которые применяются, в частности, для буксировки автомобиля на четырех колесах или в качестве прицепа. При монтаже и использовании буксировочных устройств может

произойти повреждение автомобиля. При буксировке исправного или неисправного автомобиля с применением буксировочных устройств не обеспечиваются надежные ходовые характеристики ни автомобиля-тягача, ни буксируемого автомобиля. При движении автопоезда может происходить его виляние. Учитывайте допустимые способы буксировки (→ стр. 312) и указания по буксировке, когда все колеса касаются грунта (→ стр. 313).

### Указания по дисплею приборов и бортовому компьютеру

**⚠ ОСТОРОЖНО** Опасность возникновения аварии при выходе из строя дисплея приборов

Если дисплей приборов вышел из строя или имеется неисправность, не будут распознаваться функциональные нарушения важных для обеспечения безопасности систем.

Эксплуатационная безопасность Вашего автомобиля может быть ограничена.

- ▶ Осторожно продолжайте движение.
- ▶ Для проверки автомобиля немедленно обратитесь в специализированную мастерскую с квалифицированным персоналом.

**⚠ ОСТОРОЖНО** Опасность потери контроля за дорожной ситуацией из-за информационных систем и устройств связи

Пользование интегрированными в автомобиль информационными системами и устройствами связи во время движения может отвлекать Вас от дорожной ситуации. Кроме того Вы можете потерять контроль над автомобилем.

- ▶ Пользуйтесь этими устройствами только в том случае, если это допускается дорожной ситуацией.
- ▶ Если это невозможно, остановитесь в соответствии с правилами дорожного движения и произведите ввод данных во время стоянки автомобиля.

При пользовании бортовым компьютером соблюдайте законодательные нормы страны, в которой Вы в данный момент находитесь.

Бортовой компьютер отображает на мультифункциональном дисплее только сообщения и предупреждения определенных систем. Поэтому следите за тем, чтобы Ваш автомобиль был всегда безопасным в эксплуатации.

Если нарушена эксплуатационная безопасность Вашего автомобиля, незамедлительно остановите автомобиль с учетом дорожной ситуации. Обратитесь в специализированную мастерскую с квалифицированным персоналом.

## Обзор дисплея приборов

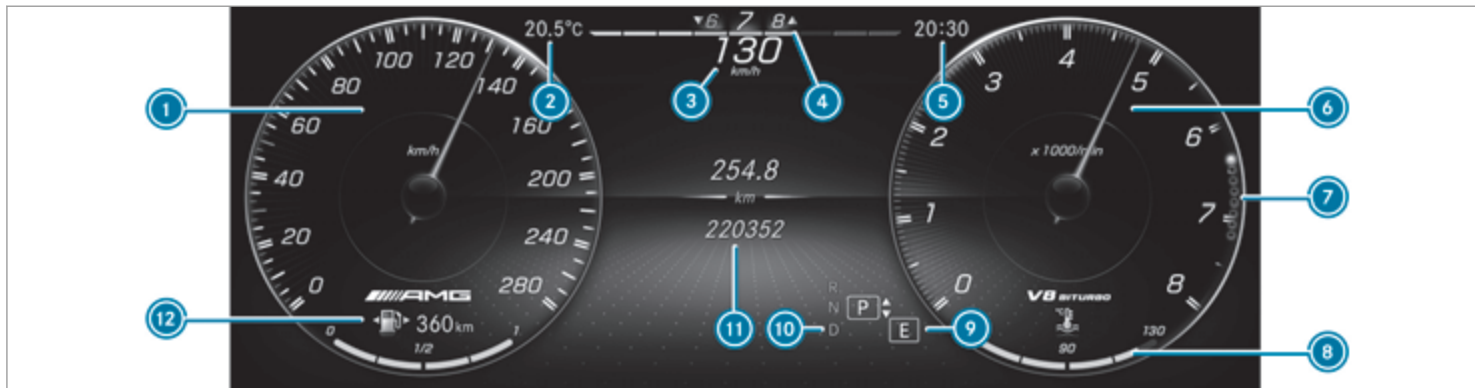

## ① Спидометр

Сегменты на спидометре отображают состояние следующих систем: системы круиз-контроля TEMPOMAT / ограничителя скорости / активной системы поддержания дистанции DISTRONIC

## ② Температура наружного воздуха

## ③ Цифровой спидометр

## ④ Индикация передач

## ⑤ Время

⑥ Область дополнительной индикации (на примере тахометра): тахометр / система навигации / система AMG TRACK PACE / функция Warm-up / маршрутный компьютер / акселерометр / дата / данные двигателя

При достижении красной отметки на тахометре (диапазон превышения максимально допустимой

частоты вращения двигателя) для защиты двигателя подача топлива прерывается.

## ⑦ Индексные точки

⑧ Индикация температуры охлаждающей жидкости  
При нормальной эксплуатации индикация температуры охлаждающей жидкости может повышаться до 120 °С.

## ⑨ Выбранный режим движения

## ⑩ Выбранное положение АКП

- 11 Мультифункциональный дисплей (на примере стандартной индикации путевой статистики): графика сближения / сервисное обслуживание / динамика / телефон / система навигации / путевая статистика / носители данных / радиоприемник / стиль
- 12 Уровень топлива и индикация расположения крышки горловины топливного бака

### Расположение кнопок на рулевом колесе



- 1 Кнопка возврата бортового компьютера (длительное нажатие)
- 2 Сенсорная панель управления бортового компьютера

- 3 Группа управления системой TEMPOMAT / ограничителем скорости или активным ассистентом поддержания дистанции DISTRONIC
- 4 Группа управления мультимедийной системой:
  - Система LINGUATRONIC
  - Индикация избранного
  - VOL: Регулятор для регулировки громкости или выключения звука (нажать)
  - Совершение / прием телефонного вызова
  - Отклонение телефонного вызова / окончание телефонного соединения
  - 5 Вызов начального экрана
  - 6 Сенсорная панель управления мультимедийной системы
  - 7 Кнопка возврата

### Пользование бортовым компьютером

При пользовании бортовым компьютером учитывайте законодательные нормы страны, в которой Вы в данный момент находитесь.



Пользование бортовым компьютером осуществляется при помощи сенсорной кнопки Touch-Control и кнопки возврата / главного меню слева.

При пользовании бортовым компьютером в качестве обратной связи раздаются различные оповещательные сигналы, например при достижении конца списка или прокручивании списка.

Доступны следующие меню:

- [ТО](#)
- [Вспом.сист.](#)
- [Performance](#)
- [Путев.статис.](#)
- [Навигация](#)
- [Радио](#)



- Носители
- Телефон
- Дизайн

**i** Информацию о вариантах настройки и выбора в пунктах меню можно найти в электронном руководстве по эксплуатации.

**▶ Для вызова строки меню:** нажимайте кнопку возврата слева, пока не появится строка меню.

**i** **Автомобили без активной системы поддержания дистанции DISTRONIC:** при помощи кнопки  можно вызвать строку меню бортового компьютера.

**▶ Для прокрутки строки меню:** проведите пальцем влево или вправо по сенсорной кнопке Touch-Control слева.









**▶ Для вызова меню, подменю или вариантов настройки в меню, подтверждения выбора или настройки:** нажмите сенсорную кнопку Touch-Control слева.

**▶ Для прокрутки элементов индикации или списков в меню, выбора содержимого дисплея, функции, записи или индикации:** проведите пальцем вверх или вниз по сенсорной кнопке Touch-Control слева.

**▶ Для выхода из подменю:** нажмите кнопку возврата слева.

### Обзор индикаций на мультифункциональном дисплее

Индикация на мультифункциональном дисплее:

-  Система комфортной парковки PARKTRONIC выключена (→ стр. 153)
-  Система круиз-контроля TEMPOMAT (→ стр. 139)
-  Ограничитель скорости (→ стр. 140)
-  Активная система поддержания дистанции DISTRONIC (→ стр. 142)
-  Активная система экстренного торможения (→ стр. 138)
-  Система удержания полосы движения (→ стр. 160)
-  Функция ECO Start-Stop
-  Функция HOLD (→ стр. 147)
-  Система адаптивного управления дальним светом (→ стр. 94)
-  Превышение максимально разрешенной скорости (только для определенных стран)

**Автомобили с системой распознавания дорожных знаков:** распознанные указания и дорожные знаки (→ стр. 158).

### Настройка подсветки приборов

Мультимедийная система:

 **Автомобиль**   **Установки освещения**

**▶ Выберите Освещение приборов.**

**▶ Установите значение яркости.**  
Яркость дисплея приборов будет отрегулирована.

### Указания по эксплуатационной безопасности

- ⚠ ОСТОРОЖНО** Опасность потери контроля за дорожной ситуацией из-за информационных систем и устройств связи

Пользование интегрированными в автомобиль информационными системами и устройствами связи во время движения может отвлекать Вас от дорожной ситуации. Кроме того Вы можете потерять контроль над автомобилем.

- ▶ Пользуйтесь этими устройствами только в том случае, если это допускается дорожной ситуацией.
- ▶ Если это невозможно, остановитесь в соответствии с правилами дорожного движения и произведите ввод данных во время стоянки автомобиля.

В целях собственной безопасности обязательно учитывайте следующие пункты при пользовании мобильными устройствами связи и особенно системой голосового управления:

- Соблюдайте законодательные нормы страны, в которой Вы в данный момент находитесь.
- При пользовании системой голосового управления в экстренной ситуации Ваш голос может

измениться, что приведет к задержке, например при выполнении экстренного вызова по телефону.



- Перед поездкой ознакомьтесь с функциями системы голосового управления.

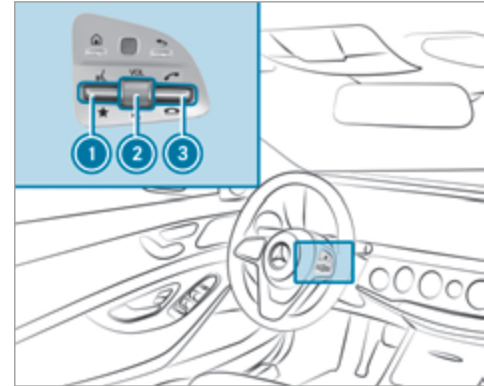

### Управление

#### Обзор элементов управления LINGUATRONIC на multifunctionальном рулевом колесе

Система LINGUATRONIC готова к работе приблизительно через тридцать секунд после включения зажигания.



- ① Нажатие переключателя вверх:  запуск системы LINGUATRONIC
- ② Нажатие регулятора:  включение / выключение звука (завершение работы системы LINGUATRONIC)  
Поворот регулятора вверх / вниз: увеличение / уменьшение громкости

- 3 Нажатие переключателя вверх:  совершение / прием телефонного вызова  
 Нажатие переключателя вниз:  отклонение / завершение телефонного вызова (завершение работы системы LINGUATRONIC)

### Ведение диалога с системой LINGUATRONIC

- ▶ **Для начала или продолжения диалога** нажмите на кнопку вверх  на multifunctionальном рулевом колесе. После звукового сигнала можно произнести команду.
- ▶ **Исправление вводимых данных:** произнесите голосовую команду «Корректировка».
- ▶ **Для выбора записи в перечне выбора** произнесите номер или содержание строчки.
- ▶ **Перелистывание списка выбора:** произнесите голосовые команды «Следующая страница» или «Предыдущая страница».
- ▶ **Приостановка диалога:** произнесите голосовую команду «Пауза».
- ▶ **Прерывание диалога:** произнесите голосовую команду «Отмена».

### Управляемые функции

С помощью системы голосового управления LINGUATRONIC независимо от комплектации автомобиля Вы можете управлять следующими функциями:

- Телефон
- SMS
- Навигация
- Адресная книга
- Радиоприемник
- Аудиосистема (карта памяти, мультимедийный интерфейс, аудиисточник USB и Bluetooth®)
- Телевизор
- Автомобиль

### Виды голосовых команд: обзор

Различаются следующие голосовые команды:

- **Общие голосовые команды** можно произносить в любое время вне зависимости от имеющихся на данный момент приложений, например голосовые команды «Проложить путь до», «Набери» или «Отправить SMS-сообщение на имя».

- **Голосовые команды для конкретных приложений** — доступны только для активированного приложения.

По запуску системы Linguatronic показывается телесуфлер. Наряду с имеющимися голосовыми командами активного в данный момент приложения он также в качестве примера приводит голосовые команды прочих, неактивных приложений. Так Вы быстрее ознакомитесь с имеющимися голосовыми командами. Список можно пролистывать или управлять им с помощью голосовых команд, контроллера / сенсорной панели.

### Информация об установленном языке

Вы можете изменять язык системы LINGUATRONIC путем изменения установки системного языка. Если система LINGUATRONIC не поддерживает установленный системный язык, то будет выбран английский язык.

Для системы LINGUATRONIC доступны следующие языки:

- немецкий
- английский
- французский
- итальянский

- голландский
- польский
- португальский
- русский
- шведский
- испанский
- чешский
- турецкий

### Эффективное использование системы "Лингватроник"

#### Функции звуковых подсказок

Вы получите информацию и подсказки по следующим темам:

- **Оптимальное управление:** произнесите голосовую команду «Краткое руководство».
- **Текущее приложение:** переведите клавишный переключатель  на мультифункциональном

рулевым колесе в верхнее положение и произнесите голосовую команду «Справка».

- **Процесс дальнейшего диалога:** вызовите голосовую команду «Справка» во время диалога.
- **Определенная функция:** произнесите голосовую команду для нужной функции, например «Помощь, телефон».

#### Указания для улучшения качества голосового ввода

Система LINGUATRONIC не распознает Вашу речь:

- Пользуйтесь системой LINGUATRONIC только с сиденья водителя.
- Произносите голосовые команды связно и отчетливо, но в меру.
- При вводе голосовых команд не допускайте громких посторонних шумов, например от работы вентилятора.

Голосовая запись в адресную книгу не распознается:

- Создавайте только рациональные записи в адресной книге системы / мобильного телефона, например имя и фамилия в правильном поле.
- Не используйте сокращений, ненужных пробелов и специальных знаков.

Запись в перечне радиостанций не распознается:

- Произнесите голосовую команду «Зачитать перечень радиостанций».

#### Важные голосовые команды

#### Обзор голосовых команд переключения

Голосовые команды переключения можно использовать для открытия определенных приложений. Выбор голосовой команды может быть произведен независимо от активированного в настоящий момент приложения.

## Голосовые команды переключения

Голосовая команда	Функция
Навигация	Переключение на режим навигационной системы
Карта	Переключение на индикацию карты
Адресная книга	Переключение на адресную книгу
Телефон	Переключение на режим телефонной связи
SMS	Переключение на SMS-сообщения
Радиоприемник	Переключение на режим радиоприемника
Носители	Переключение на режим носителей информации
USB	Переключение на USB
Карта памяти	Переключение на карту памяти
Интернет-приложение <Название>	Запуск интернет-приложения Mercedes-Benz. Перед использованием требуется разовый вызов приложения через мультимедийную систему.
Приложения Mercedes-Benz	Переключение на приложения Mercedes-Benz
Connect	Переключение на режим Интернета
Меню автомобиля	Переключение на настройки автомобиля
Меню настроек системы	Переключение на настройки системы

## Обзор голосовых команд навигационной системы

При помощи голосовых команд навигационной системы Вы можете вводить специальные цели или

обычные адреса и напрямую производить важные настройки навигационной системы.

### Голосовые команды навигационной системы

Голосовая команда	Функция
Веди к <адресу / особой цели / контакту>	Универсальный поиск целей любого рода. Запускается поиск контактов адресной книги, в базе данных системы навигации и в Интернете (специальные цели). Последовательность данных, например, для города, улицы или номера дома, может быть различной.
Адрес в <стране>	Ввод цели в требуемой стране, например адрес во Франции
Домашний адрес	Запуск навигации к домашнему адресу
Рабочий адрес	Запуск навигации к месту работы
Особая цель <особая цель>	Ввод особой цели, например особой цели «Бранденбургские ворота». Запускается поиск в базе данных системы навигации и в Интернете.
Онлайн-поиск особой цели <особая цель>	Активация поиска особой цели исключительно в Интернете
Веди к контакту <имя>	Использование данных контакта из адресной книги в качестве цели

Голосовая команда	Функция
Ввод страны Ввод населенного пункта Ввод района населенного пункта Ввод улицы Ввод перекрестка Ввод номера дома Ввод почтового индекса	Ввод страны / населенного пункта / района населенного пункта / улицы / перекрестка / номера дома / почтового индекса
Еда поблизости Парковка поблизости Площадка для отдыха с туалетом поблизости Заправка поблизости	Поиск ресторанов, парковок, площадки для отдыха с туалетом и автозаправочных станций поблизости
Ресторан вдоль маршрута Парковка вдоль маршрута Площадка для отдыха с туалетом вдоль маршрута Заправка вдоль маршрута	Поиск ресторанов, парковок, площадки для отдыха с туалетом и автозаправочных станций вдоль маршрута

Голосовая команда	Функция
Ресторан на месте назначения Парковка на месте назначения Площадка для отдыха с туалетом на месте назначения Заправка на месте назначения	Поиск ресторанов, парковок, площадки для отдыха с туалетом и автозаправочных станций на месте назначения
Последние цели	Выбор цели из списка последних введенных целей
Альтернативные маршруты	Переключение ведения к цели на другой маршрут
Запусти ведение к цели	Включение ведения к цели после ввода действительной цели
Прерви ведение к цели	Прерывание ведения к цели
Включить функцию навигационных указаний Выключить функцию навигационных указаний	Включение / выключение голосового вывода ведения к цели
Включить карту дорожной ситуации Выключить карту дорожной ситуации	Включение / выключение дорожной карты
Включить индикацию символов особых целей на карте Выключить индикацию символов особых целей на карте	Включение / выключение индикации символов особых целей на карте



### Обзор голосовых команд для телефона

С помощью голосовых команд для телефона Вы можете устанавливать телефонные соединения или производить поиск в адресной книге.

#### Голосовые команды для телефона

Голосовая команда	Функционирование
Набери <имя>	Совершите телефонный звонок. Доступны все имена из адресной книги.
Ищи контактные данные для <имя>	Производится поиск и отображение контактных данных. Доступны все имена из адресной книги.
Набранные номера	Отображение последних вызовов
Повторный набор	Индикация последних набранных телефонных номеров

### Обзор голосовых команд радиоприемника и телевизора

Голосовые команды радиоприемника и телевизора можно использовать, даже если приложение радио-

приемника или телевизора работает в фоновом режиме.

**Голосовые команды радиоприемника и телевизора**

Голосовая команда	Функция
Станция <название>	Вызов принимаемых или сохраненных радиостанций
<Частота>	Непосредственный ввод частоты
Следующая станция	Переключение на следующую доступную станцию
Предыдущая станция	Переключение на предыдущую станцию
Сохрани радиостанцию	Станция будет сохранена в перечне радиостанций
Покажи список радиостанций	Отображение названий всех принимаемых каналов
Зачитай список радиостанций	Прослушивание названий всех принимаемых радиостанций
Включи радиопередачу дорожной информации Выключи радиопередачу дорожной информации	Включение / выключение радиопередачи дорожной информации
Включи информацию радиоприемника Выключи информацию радиоприемника	Включение / выключение информации о текущей радиостанции

**Обзор голосовых команд для мультимедийного проигрывателя**

Голосовые команды мультимедийного проигрывателя можно использовать, даже если приложение

мультимедийный проигрыватель работает в фоновом режиме.

## Голосовые команды мультимедийного проигрывателя

Голосовая команда	Функционирование
Играй <название> Играй <альбомы> Играй <исполнители> Играй <композиторы> Играй <музыкальные направления> Играй <списки воспроизведения>	В поиске можно использовать названия всех доступных музыкальных произведений, альбомов, имена исполнителей и композиторов, музыкальные направления или списки воспроизведения.
Медийный поиск <название> Медийный поиск <альбомы> Медийный поиск <исполнители> Медийный поиск <композиторы> Медийный поиск <музыкальные направления> Медийный поиск <списки воспроизведения>	В поиске можно использовать названия всех доступных музыкальных произведений, альбомов, имена исполнителей и композиторов, музыкальные направления или списки воспроизведения.
Покажи все альбомы Покажи всех исполнителей Покажи всех композиторов Покажи все музыкальные жанры Покажи все композиции Покажи все списки воспроизведения	Производится поиск всех имеющихся альбомов, композиторов, музыкальных направлений, названий музыкальных произведений или списков воспроизведения.

Голосовая команда	Функционирование
Следующая композиция	Выбор следующего музыкального произведения
Предыдущая композиция	Выбор предыдущего музыкального произведения
Включить функцию произвольного воспроизведения Выключить функцию произвольного воспроизведения	Включение / выключение воспроизведения в произвольном порядке

### Обзор голосовых команд для сообщений

С помощью голосовых команд для сообщений можно создавать, редактировать и прослушивать SMS-сообщения.

### Голосовые команды для сообщений

Голосовая команда	Функция
SMS для <имя>	Создание сообщения. Доступны все имена из адресной книги.
Ответить	Ответ на сообщение.
Перешли SMS-сообщение	Пересылка сообщения.

### Обзор голосовых команд меню автомобиля

При помощи команд меню автомобиля можно напрямую вызывать соответствующие меню настроек автомобиля.

#### Голосовые команды меню автомобиля

Голосовая команда	Функция
Индикация и стили меню	Отображение настроек дисплея
Меню вспомогательных систем	Отображение настроек вспомогательных систем
Меню системы кондиционирования воздуха	Отображение настроек системы кондиционирования воздуха
Меню освещения	Отображение настроек освещения
Температура наружного воздуха	Отображение температуры наружного воздуха
Данные двигателя	Отображение данных двигателя
Меню расхода топлива	Отображение расхода топлива
Данные автомобиля	Индикация данных автомобиля

## Обзор и управление

### Обзор мультимедийной системы

**⚠ ОСТОРОЖНО** Опасность потери контроля за дорожной ситуацией из-за информационных систем и устройств связи

Пользование интегрированными в автомобиль информационными системами и устройствами связи во время движения может отвлекать Вас от дорожной ситуации. Кроме того Вы можете потерять контроль над автомобилем.

- ▶ Пользуйтесь этими устройствами только в том случае, если это допускается дорожной ситуацией.
- ▶ Если это невозможно, остановитесь в соответствии с правилами дорожного движения и произведите ввод данных во время стоянки автомобиля.

При пользовании мультимедийной системой соблюдайте законодательные нормы страны, в которой Вы в данный момент находитесь.

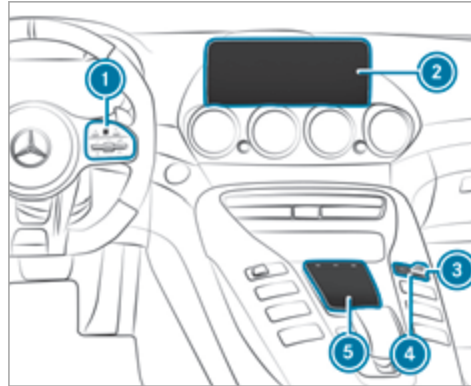

Оснащение сенсорной панелью

- ① Сенсорная кнопка Touch-Control
- ② Блок кнопок мультимедийной системы на рулевом колесе (→ стр. 165)
- ③ Мультимедийный дисплей
- ④ Нажатие рычага вверх или вниз: увеличение или уменьшение громкости (→ стр. 185)
- ⑤ В индикаторном выключателе отображаются значения громкости, текущей громкости во время настройки или режим «без звука»

Нажатие индикаторного выключателя: включение или выключение мультимедийной системы

- ⑤ Сенсорная панель

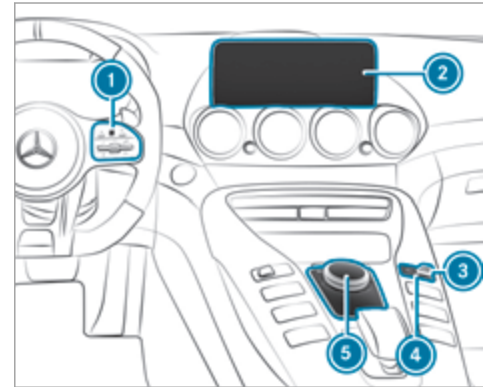

Оснащение контроллером

- ① Сенсорная кнопка Touch-Control
- ② Блок кнопок мультимедийной системы на рулевом колесе (→ стр. 165)
- ③ Мультимедийный дисплей

- ③ Нажатие рычага вверх или вниз: увеличение или уменьшение громкости (→ стр. 185)
- ④ В индикаторном выключателе отображаются значения громкости, текущей громкости во время настройки или режим «без звука»  
Нажатие индикаторного выключателя: включение или выключение мультимедийной системы
- ⑤ Сенсорная панель или контроллер

### Указания по мультимедийному дисплею

#### ! УКАЗАНИЕ Царапины на дисплее

Дисплей обладает очень чувствительной глянцевой поверхностью. Опасность появления царапин на дисплее.

- ▶ Избегайте касания дисплея.
- ▶ Соблюдайте указания по чистке.

Соблюдайте указания по уходу за салоном автомобиля (→ стр. 298).

**Автоматический термовыключатель:** если температура слишком высока, сначала автоматически уменьшается яркость. Затем возможно временное полное выключение дисплея.

- i Если Вы носите поляризованные очки, читаемость дисплея может быть затруднена или ограничена.

### Обзор основных элементов управления

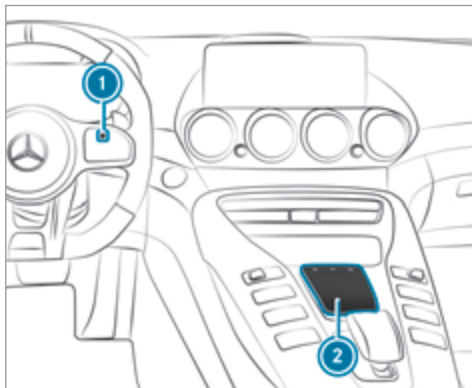

- Оснащение сенсорной панелью
- ① Сенсорные кнопки Touch-Control
  - ② Сенсорная панель

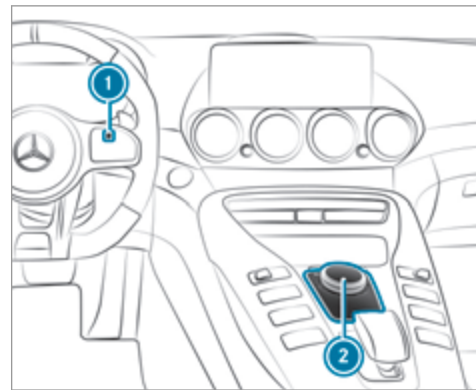

- Оснащение контроллером
- ① Сенсорные кнопки Touch-Control
  - ② Контроллер

## Сенсорные кнопки Touch-Control

### Пользование сенсорными кнопками Touch-Control

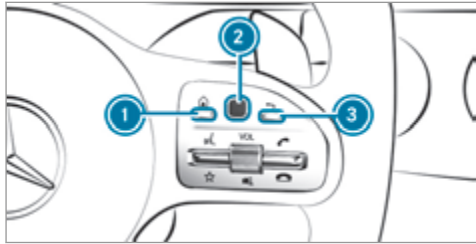

▶ **Вызов основных функций:** нажмите кнопку ①.  
или

▶ Длительно удерживайте нажатой кнопку ③.

▶ **Вызов избранного:** нажмите кнопку ①.

▶ Проведите пальцем вниз по сенсорной кнопке Touch-Control ②.

▶ **Открытие списка:** нажмите сенсорную кнопку Touch-Control ②.

▶ **Закрытие списка:** нажмите кнопку ③.

или

▶ Проведите пальцем вправо по сенсорной кнопке Touch-Control ②.

▶ **Выбор пункта меню:** проведите пальцем по сенсорной кнопке Touch-Control ② вверх, вниз, влево или вправо.

▶ Нажмите сенсорную кнопку Touch-Control ②.

▶ **Перемещение цифровой карты:** проведите пальцем в любом направлении.

### Настройка чувствительности сенсорных кнопок Touch-Control

Мультимедийная система:

↳ Система ▶▶ Ввод

▶▶ Чувствительность Touch-Control

▶ Выберите Быстро, Средний или Медленно.

### Пользование контроллером

#### Условия

- Мультимедийная система оснащена контроллером.

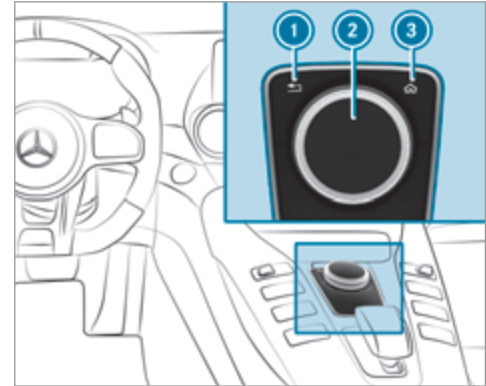

① Кнопка

Короткое нажатие: назад к последней индикации

Продолжительное нажатие: вызов основных функций

② Контроллер

③ Кнопка

Вызов основных функций и избранного

Возможности пользования контроллером:







- ▶ Вращение влево или вправо [⊙].
- ▶ Передвижение влево или вправо ←⊙→.
- ▶ Передвижение вверх или вниз ↑⊙↓.
- ▶ Передвижение по диагонали ↗⊙↘.
- ▶ Кратковременное или продолжительное нажатие ⊙.

### Сенсорная панель

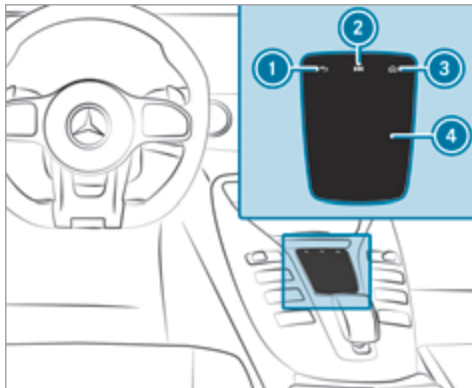
#### Пользование сенсорной панелью Условия

- Мультимедийная система оснащена сенсорной панелью.



- ① Кнопка  Короткое нажатие: назад к последней индикации
- ② Кнопка  Вызов меню управления последнего активного аудиоисточника
- ③ Кнопка  Вызов основных функций и избранного
- ④ Сенсорная панель

Навигация в меню и списках производится на сенсорной поверхности ④ при помощи **скользящих движений одним пальцем**:

- ▶ **Открытие или закрытие списка:** проведите пальцем влево или вправо.
- ▶ **Выбор пункта меню:** проведите пальцем вверх, вниз, влево или вправо.
- ▶ Нажмите на сенсорную панель ④.
- ▶ **Перемещение цифровой карты:** проведите пальцем в любом направлении.

Следующими функциями можно пользоваться при помощи **скользящих движений двумя пальцами**:

- ▶ **Вызов основных функций и избранного:** проведите двумя пальцами вниз. Скользящее движение пальцем должно начинаться в верхней части сенсорной панели.
- ▶ **Увеличение или уменьшение масштаба карты:** разведите или сведите два пальца.
- ▶ **Вызов меню управления последним активным аудиоисточником:** проведите двумя пальцами вверх. Скользящее движение пальцем должно начинаться в нижней части сенсорной панели.

### Установка чувствительности для сенсорной панели

Мультимедийная система:

→ Система ►  Ввод

- ▶ Выберите **Чувствительность сенсорной панели**.
- ▶ Выберите **Быстро**, **Средний** или **Медленно**.
- ▶ **Установка чувствительности:** **Тап по сенсор.панели** включение  или выключение .  
Если функция включена , то достаточно один раз слегка нажать на сенсорную панель для выбора пункта меню.

### Распознавание рукописного текста: включение и выключение функции голосового вывода

Мультимедийная система:

→ Система ►  Аудио

- ▶ Обратные сообщения системы
- ▶ **Зачитка распознанного рукопис.текста**, включение  или выключение .

### Включение/выключение тактильной обратной связи подтверждения действий сенсорной панели

Мультимедийная система:

→ Система ►  Ввод

Функция помогает при вводе на сенсорной панели и при выборе меню.

- ▶ **Тактильное подтверждение действий**, включение  или выключение .  
Если функция включена, то при выполнении действий в сенсорной панели включается осязаемая обратная связь в виде вибрации.

### Выбор канала и музыкального произведения при помощи сенсорной панели

- ▶ Нажмите на кнопку  на сенсорной панели.
- или

- ▶ Совершите скользящее движение вверх двумя пальцами. Скользящее движение пальцем должно начинаться в нижней части сенсорной панели.  
Появляется меню управления для последнего активированного аудиисточника.
- ▶ Проведите одним пальцем вверх или вниз.  
Радиоприемник: устанавливается предыдущий или следующий канал.

Носитель информации: выбирается предыдущее или следующее музыкальное произведение.

- ▶ **Скрыть меню управления:** совершите скользящее движение вниз двумя пальцами. Скользящее движение пальцем должно начинаться в верхней части сенсорной панели.

### Избранное

#### Обзор избранного

Избранное предоставляет быстрый доступ к часто используемым приложениям. В общей сложности можно создать 20 записей в избранном.

Доступны следующие функции:

- Добавление **предварительно заданного избранного** из следующих категорий (→ стр. 184):
  - [Навигация](#)
  - [Развлечения](#)
  - [Телефон](#)
  - [Connect](#)
  - [Автомобиль](#)
  - [Установки системы](#)
- Добавление **собственного избранного** (→ стр. 184).

- Переименование избранного (→ стр. 184).
- Перемещение избранного (→ стр. 184).
- Удаление избранного (→ стр. 184).
- Сброс всего избранного (→ стр. 184).

### Вызов избранного

- ▶ Нажмите кнопку . Появятся основные функции.
- ▶ Один раз перейдите вниз. «Перейти» означает:
  - Провести пальцем по сенсорной кнопке Touch-Control или по сенсорной панели.
  - Переместить контроллер.

### Выход из избранного

- ▶ Нажмите кнопку .

### Добавление элементов избранного

#### Добавление заранее заданного элемента избранного

- ▶ Нажмите кнопку . Появляются основные функции.
- ▶ Дважды перейдите вниз. Появляется меню избранного.

- ▶ Выберите **Новое избранное**. Отобразятся категории.
- ▶ Выберите категорию. Отобразится избранное.
- ▶ Выберите элемент избранного.
- ▶ Сохраните избранное в нужном месте. Если на этом месте уже есть избранное, то оно будет перезаписано.

#### Добавление собственных элементов избранного (пример)

- ▶ Выберите **Автомобиль**.
- ▶ Выберите **Полный экран: расход**.
- ▶ Нажмите и удерживайте кнопку  до тех пор, пока не отобразится избранное.
- ▶ Сохраните избранное в нужном месте.

Если отображается **Функция, которую можно было бы сохранить, отсутствует**, выбранную функцию добавить нельзя.

#### Переименование избранного

- ▶ Нажмите кнопку . Включаются основные функции.
- ▶ Один раз перейдите вниз.
- ▶ Выберите избранное.

- ▶ Один раз перейдите вниз. Появляется меню избранного.
- ▶ Выберите **Переименовать**.
- ▶ Ввод знаков.
- ▶ **Подтверждение ввода:** выберите **ok**.

#### Перемещение элементов избранного

- ▶ Нажмите кнопку . Появляются основные функции.
- ▶ Один раз перейдите вниз.
- ▶ Выберите элемент избранного.
- ▶ Один раз перейдите вниз. Появляется меню избранного.
- ▶ Выберите **Передвинуть**.
- ▶ Переместите избранное в нужное положение. Если на этом месте уже есть избранное, то оно будет перезаписано.

#### Удаление избранного

- ▶ Нажмите кнопку . Включаются основные функции.
- ▶ Один раз перейдите вниз.
- ▶ Выберите избранное.
- ▶ Один раз перейдите вниз. Появляется меню избранного.

- ▶ **Удаление:** выберите **Удалить**.
- ▶ Выберите **Да**.
- ▶ **Сброс всего избранного:** выберите **Сбросить все**.  
Появляется запрос.
- ▶ Выберите **Да**.  
Раздел «Избранное» сбрасывается до заводских установок.

### Включение/выключение звука

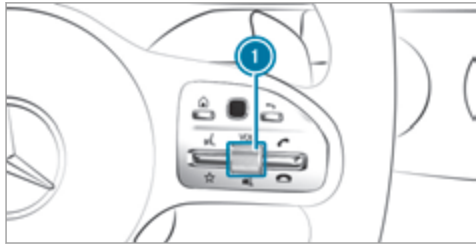

- ▶ **Выключение:** нажмите регулятор громкости ①.  
В индикаторной строке мультимедийного дисплея появится символ .

Сообщения службы дорожной информации и голосовые указания навигационной системы слышны даже при выключенном звуке.

- ▶ **Включение:** смените источник информации или поверните регулятор громкости ①.

### Настройка громкости

#### Настройка при помощи регулятора громкости на мультифункциональном рулевом колесе

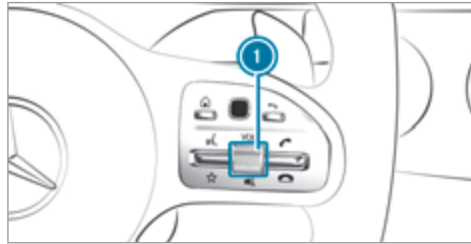

- ▶ Поверните регулятор громкости ①.  
Будет настроена громкость выбранного в настоящий момент радиоприемника или источника носителя данных. Громкость других источников звучания можно настроить отдельно.

Отрегулируйте ее в следующих ситуациях:

- во время сообщения по радио о ситуации на дорогах
- во время голосового указания навигационной системы  
Громкость голосового указания навигационной системы изменяется относительно громкости выбранного в данный момент источника информации.
- во время телефонного разговора
- при въезде на место парковки или выезде с места парковки при помощи активной системы помощи при парковке

### Настройка в мультимедийной системе при помощи клавишного переключателя

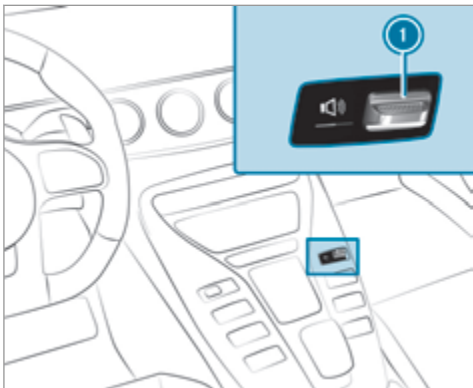

- ▶ Нажмите переключатель ❶ вверх или вниз. Громкость увеличится или уменьшится.
- На кнопке дисплея слева от клавишного переключателя отображается актуальная громкость во время регулировки.

### Настройка в меню

- ▶ Выберите Система в мультимедийной системе.
- ▶ Выберите Аудио.
- ▶ Выберите настройку громкости.
- ▶ Отрегулируйте громкость.

### Ввод знаков

#### Использование функции ввода знаков

**⚠ ОСТОРОЖНО** Опасность потери контроля за дорожной ситуацией из-за информационных систем и устройств связи

Пользование интегрированными в автомобиль информационными системами и устройствами связи во время движения может отвлекать Вас от дорожной ситуации. Кроме того Вы можете потерять контроль над автомобилем.

- ▶ Пользуйтесь этими устройствами только в том случае, если это допускается дорожной ситуацией.
- ▶ Если это невозможно, остановитесь в соответствии с правилами дорожного движения и произведите ввод данных во время стоянки автомобиля.

При эксплуатации мультимедийной системы соблюдайте законодательные нормы страны, в которой Вы в данный момент находитесь.

Используйте ввод знаков, например, в следующих ситуациях:

- Переименование элемента избранного.
- Ввод специальной цели или адреса.
- Совершение телефонного вызова.

Доступны следующие функции:

- Выбор знака на панели выбора знаков.
- Написание знака на сенсорной панели.

Ввод знаков можно начать при помощи одного элемента управления, а продолжить при помощи другого.

Мультимедийная система оснащена сенсорной панелью или контроллером.

- ▶ **На сенсорной кнопке Touch-Control и на контроллере (если доступно):** выберите знаки на панели выбора знаков.

В зависимости от цели ввода доступны следующие знаки:

- Отображается полный набор знаков.
- Отображаются только знаки, целесообразные после выполнения ввода.

Остальные знаки выделены серым.

- ▶ **На сенсорной панели (если доступно):** выберите знаки на панели выбора знаков.

или

- ▶ Напишите знаки на поверхности сенсорной панели.  
Распознавание рукописного текста имеет вспомогательную функцию предложения знаков и функцию голосового вывода.

Примеры ввода символов:

- Переименование элемента избранного.
- Ввод специальной цели или адреса: используйте свободный или пошаговый поиск.
- Ввод веб-адреса.

#### Ввод символов при помощи сенсорной панели

##### Условия

- Введенный или выбранный знак необходимо произнести: включена функция голосового вывода распознавания рукописного текста (→ стр. 183).

#### Пример: Переименование избранного



- ▶ Вызов функции «Переименование избранного» (→ стр. 184).
- ▶ **Ввод знаков:** напишите пальцем знак на сенсорной панели.  
Знак вносится в строку ввода. Если возможны различные интерпретации, отображаются предлагаемые знаки.
- ▶ **Выбор предлагаемого знака:** проведите по сенсорной панели вверх или вниз.
- ▶ Продолжите ввод знаков.
- ▶ **Ввод знака пробела:** если курсор стоит в строке ввода, то проведите пальцем вправо.

- ▶ **Удаление знака:** если курсор стоит в строке ввода, то проведите пальцем влево.
- ▶ **Подтверждение ввода:** нажмите на сенсорную панель.
- ▶ **Завершение ввода знаков:** проведите пальцем вверх.

или

- ▶ Нажмите кнопку .

#### Пример: ввод цели (навигационная система)

- ▶ Введите особую цель или адрес (→ стр. 203).

### Установки системы

#### Дисплей

#### Создание конфигурации настроек дисплея

Мультимедийная система:

→ Система ▶  Изображение и стили

#### Настройка яркости дисплея

- ▶ Выберите **Яркость дисплея**.
- ▶ Выберите значение яркости.

#### Выключение / включение дисплея

- ▶ **Выключение:** выберите **Дисплей выкл..**

▶ **Включение:** нажмите, например, кнопку .

### Дизайн дисплея

- ▶ Выберите [Днев./ночной дизайн](#).
- ▶ Выберите [Автоматически](#), [Дневной дизайн](#) или [Ночной дизайн](#).

### Дополнительное поле дисплея

В зависимости от автомобиля может отображаться различная дополнительная информация. Дополнительное поле дисплея занимает левую или правую треть дисплея.

▶ Выберите [Дополн.поле дисплея](#).

Можно выбрать отображение следующей информации:

- [Динамично](#)
- [Навигационная карта](#)
- [Расход](#)
- [Время и дата](#)

## Время и дата

### Автоматическая установка времени и даты

Мультимедийная система:

↪ Система ▶▶  [Время и дата](#)

▶ Установка времени вручную, выключение . Время и дата устанавливаются автоматически в соответствии с выбранным часовым поясом и с поправкой на летнее время.

ⓘ Правильное время требуется для следующих функций:

- Ведение к цели в зависимости от времени
- Расчет времени прибытия

### Настройка часового пояса

Мультимедийная система:

↪ Система ▶▶  [Время и дата](#)

▶▶ Часовой пояс:

Отобразится список стран.

- ▶ Выберите страну •. В зависимости от страны отображаются часовые пояса.
- ▶ Выберите часовой пояс. Настроенный часовой пояс отображается за пунктом меню [Часовой пояс](#).

### Установка летнего времени

Опции [Автоматическое летнее время](#) и [Летнее время](#) доступны не во всех странах.

Мультимедийная система:

↪ Система ▶▶  [Время и дата](#)

### Автоматический выбор

▶ [Автоматическое летнее время](#), включение  или выключение .

### Ручной режим

- ▶ [Автоматическое летнее время](#), выключение .
- ▶ Выберите [Летнее время](#).
- ▶ Выберите [Вкл.](#) или [Выключено](#).

### Установка формата времени и даты

Мультимедийная система:

↪ Система ▶▶  [Время и дата](#)

▶▶ [Установить формат](#)

▶ Установите формат даты и времени •.

### Установка времени вручную

#### Условия

- Функция [Установка времени вручную](#) включена.

Мультимедийная система:

→ Система ►  Время и дата ► Уст.врем.

- ▶ Установите часы.
- ▶ Для настройки минут перейдите вправо.
- ▶ Установите минуты.
- ▶ Подтвердите изменения при выходе из меню.

Дата настраивается автоматически через GPS.

## Подсоединение

### Настройка точки доступа через бизнес-телефон

Мультимедийная система:

→ Система ►  Возможности подкл.

► Настроить точку доступа

- ▶ Выберите **Выбрать мобильную точку доступа в автомобиле**.
  - ▶ Выберите **Телефон Business**.  
Точка доступа активирована.
- Внешние устройства (например планшетные компьютеры) могут подключаться через бизнес-телефон к мультимедийной системе.

 Информация на тему «Настройка точки доступа» (→ стр. 256).

## Bluetooth®

### Информация о Bluetooth®

Bluetooth® – это технология беспроводной передачи данных на близком расстоянии примерно до 10 м.

Через Bluetooth® можно, например, подключать свой мобильный телефон к мультимедийной системе и пользоваться следующими функциями:

- Система громкой связи с доступом к следующим опциям:
  - Контактные данные (→ стр. 236)
  - Списки вызовов (→ стр. 239)
  - SMS (→ стр. 239)
- Интернет-соединение (→ стр. 254)
- Прослушивание музыки с использованием аудиоисточника с Bluetooth®
- Передача электронных визитных карточек в формате vCard в автомобиль

Bluetooth® является зарегистрированным товарным знаком фирмы Bluetooth Special Interest Group (SIG) Inc.

 Подключение к Интернету через Bluetooth® предлагается не во всех странах.

### Включение / выключение Bluetooth®

#### Условия

- Выключение Bluetooth®: система Apple CarPlay® не активирована.

Мультимедийная система:

→ Система ►  Возможности подкл.

- ▶ Включите  или выключите  функцию Bluetooth®.

Если система Android Auto активирована, то появится запрос, действительно ли следует выключить Bluetooth®.

- ▶ Выберите **Да**.  
Система Android Auto отключится, и Bluetooth® выключится.

## Wi-Fi

### Обзор беспроводного сетевого соединения

Вы можете использовать WLAN для установления соединения с беспроводной локальной сетью или доступа в Интернет или доступа к другим сетевым устройствам.

Доступны следующие возможности соединения:

- беспроводное сетевое соединение



Беспроводное сетевое соединение устанавливается с поддерживающим WLAN устройством, например мобильным телефоном или планшетным компьютером клиента.

- Мультимедийная система в качестве точки доступа беспроводной локальной сети

Таким образом можно, например, установить соединение с планшетным компьютером или ноутбуком.

Для установления соединения Вы можете использовать следующие методы:

- WPS PIN  
Соединение с защищенной беспроводной локальной сетью осуществляется через PIN-код.
- WPS PBC  
Соединение с защищенной беспроводной локальной сетью осуществляется нажатием кнопки.
- Ключ безопасности  
Соединение с защищенной беспроводной локальной сетью осуществляется с помощью ключа безопасности.

### Настройка беспроводной локальной сети (Wi-Fi) Условия

- Подключаемое устройство поддерживает один из трех описанных типов соединения (→ стр. 189).

Мультимедийная система:

 Система  Возможности подкл.

### Подключение / отключение Wi-Fi

- ▶ Wi-Fi включение  или выключение .  
Если функция Wi-Fi выключена , связь по беспроводной локальной сети для всех устройств прервана. Невозможно также установить соединение с коммуникационным модулем HERMES. Такие функции, как, например, динамическое ведение к цели и служба Live Traffic Information, в этом случае недоступны.

### Подключение мультимедийной системы к устройству по беспроводной локальной сети

Эта функция доступна, если коммуникационный модуль HERMES не установлен.

Тип установки соединения необходимо выбрать в мультимедийной системе и на устройстве, с которым необходимо установить соединение.

- ⓘ Порядок подключения может отличаться в зависимости от устройства. Следуйте указаниям на дисплеях. Дополнительная информация (см. руководство по эксплуатации от изготовителя).

- ▶ Выберите [Установки Интернета](#).
- ▶ Выберите [Искать сети Wi-Fi](#).

### При помощи ключа безопасности

- ▶ Выберите в списке сеть Wi-Fi.
- ▶ Выведите на экран подключаемого устройства ключ безопасности (см. руководство по эксплуатации от изготовителя).
- ▶ Введите ключ безопасности в мультимедийную систему.
- ▶ Подтвердите ввод нажатием **OK**.
- ⓘ Все устройства поддерживают тип соединения при помощи ключа безопасности.

### При помощи PIN-кода WPS

- ▶ Выделите сеть Wi-Fi в списке.
- ▶ Выберите  [Соединить через ввод WPS PIN](#). Мультимедийная система создаст восьмизначный PIN-код.
- ▶ Введите этот PIN-код на подключаемом устройстве.
- ▶ Подтвердите ввод.

### Нажатием кнопки

- ⓘ Эта функция доступна только на частоте 2,4 ГГц беспроводной локальной сети.

- ▶ Выделите сеть Wi-Fi в списке.
- ▶ Выберите  [Соединить через WPS PBC](#).
- ▶ На подключаемом устройстве в опциях выберите «Подсоединение по WPS PBC».
- ▶ Нажмите кнопку WPS на подключаемом устройстве.
- ▶ Выберите [Далее](#) в мультимедийной системе.

#### Устройство уже было подключено

- ▶ **Автоматическое соединение:** выделите сеть Wi-Fi в списке.
- ▶ Включите  [Автоматическое соединение](#) .
- ▶ **Соединение:** выделите сеть Wi-Fi в списке.
- ▶ Выберите  [Соединить](#).  
Соединение будет повторно установлено. Данные функции возможны, если устройство уже было подключено с использованием этой сети Wi-Fi.

#### Настройка точки доступа Wi-Fi

##### Условия

- **Для подключения при нажатии кнопки:** данная функция доступна только при частоте беспроводной локальной сети 2,4 ГГц.

Мультимедийная система:

 Система   Возможности подкл.

#### Конфигурирование мультимедийной системы в качестве точки доступа Wi-Fi

Тип установки соединения зависит от подключаемого устройства. Данная функция должна поддерживаться мультимедийной системой и подключаемым устройством. Тип установки соединения необходимо выбрать в мультимедийной системе и на подключаемом устройстве.

- ▶ Выберите [Настроить точку доступа](#).
- ▶ Выделите [Соединить прибор с точкой доступа в автомобиле](#).

#### Создание PIN-кода WPS

- ▶ Выберите  [Соединить через генерирование WPS PIN](#).
- ▶ Введите на подключаемом устройстве PIN-код, отображаемый на мультимедийном дисплее, и подтвердите.

#### Соединение при помощи PIN-кода WPS

- ▶ Выберите  [Соединить через ввод WPS PIN](#).
- ▶ Выберите [Ввести WPS PIN](#).
- ▶ Введите в мультимедийной системе PIN-код, отображаемый на дисплее внешнего устройства.

- ▶ Выберите [Далее](#).

#### Подключение нажатием кнопки

- ▶ Выберите  [Соединить через WPS PBC](#).
- ▶ Нажмите кнопку WPS на подключаемом устройстве или выберите [Соединение](#).
- ▶ Выберите [Далее](#) в мультимедийной системе.

#### Подключение при помощи ключа безопасности

- ▶ Выберите [Соединить прибор с точкой доступа в автомобиле](#).  
Отобразится ключ безопасности.
- ▶ Выберите автомобиль на подключаемом устройстве. Отобразится идентификатор SSID [Точка доступа MB XXXXX](#).
- ▶ Введите на подключаемом устройстве ключ безопасности, отображаемый на мультимедийном дисплее.
- ▶ Подтвердите ввод.

#### Создание нового ключа безопасности:

- ▶ Выберите [Настроить точку доступа](#).
- ▶ Выберите [Генерировать защитный код](#).  
В будущем соединение будет устанавливаться при использовании вновь созданного ключа безопасности.

- ▶ **Сохранение ключа безопасности:** выберите [Сохранить](#).  
При сохранении нового ключа безопасности происходит прерывание всех существующих беспроводных сетевых соединений. При создании новых соединений по беспроводной локальной сети (Wi-Fi) необходимо ввести новый ключ безопасности.

## Управление устройствами COMAND Touch

### Условия

- Приложение COMAND Touch установлено на внешнем устройстве (например, на планшетном компьютере или смартфоне).
- Сеть Wi-Fi включена (→ стр. 190) и мультимедийная развлекательная система сконфигурирована в качестве точки доступа Wi-Fi (→ стр. 191).

Мультимедийная система:

↳ Система ▶▶ COMAND Touch

### Подключение и авторизация нового устройства

- ▶ Выберите [Авторизация нового прибора](#).
- ▶ Выберите [Соединить с новым прибором](#).

- ▶ Введите ключ безопасности на внешнем устройстве.  
Появится сообщение [Запустите на Вашем приборе приложение COMAND Touch и следуйте дальнейшим указаниям](#).
- ▶ Выберите [Далее](#).
- ▶ Запрос соединения с новым устройством [Принять](#).
- ▶ Введите PIN-код, отображаемый на внешнем устройстве.  
Выполняется авторизация устройства.

### Авторизация уже подключенного устройства

- ▶ Выберите [Авторизация нового прибора](#).  
Отображаются уже подключенные устройства.
- ▶ Выберите [Продолжить с соединенными приборами](#).  
Появится сообщение [Запустите на Вашем приборе приложение COMAND Touch и следуйте дальнейшим указаниям](#).
- ▶ Выберите [Далее](#).
- ▶ Запрос на подключение устройства [Принять](#).
- ▶ Введите PIN-код, отображаемый на внешнем устройстве.  
Выполняется авторизация устройства.

### Отмена авторизации устройства

- ▶ Выберите авторизованное устройство из списка.  
Появляется запрос об отмене авторизации выбранного устройства.
- ▶ Выберите [Да](#).  
Выполняется отмена авторизации устройства.

## COMAND Touch Включение / выключение запрета доступа детей

Мультимедийная система:

↳ Система ▶▶ COMAND Touch

### Устройство обеспечения пассивной безопасности детей

- ▶ [Запрет доступа детей](#), включение  или выключение .  
Отображаемое на внешнем устройстве содержание можно настроить только на мультимедийной системе.

## Системный язык

### Указания к системному языку

При помощи данной функции можно установить язык меню и голосовых навигационных сообщений. Выбор языка влияет на возможности ввода знаков.

Голосовые навигационные сообщения возможны не на всех языках. Если выбор нужного языка для голосовых навигационных сообщений невозможен, то они производятся на английском языке.

### Установка языка системы

Мультимедийная система:

→ Система ► Язык (Language)

► Установка языка сообщений.

### Установка единицы измерения дистанции

Мультимедийная система:

→ Система ►  Единицы измерения

► Выберите **км** или **мили**.

► Для отображения на многофункциональном дисплее дисплея приборов включите **Дополнительный спидометр**.

### Импорт и экспорт данных

#### Функция импорта / экспорта данных

Возможны следующие функции:

- передача данных с одной системы или одного автомобиля в другую систему или на другой автомобиль,

- создание резервной копии и повторная загрузка в память Ваших персональных данных,
- защита PIN-кодом Ваших персональных данных от нежелательного экспорта.

**i** Обратите внимание на то, что файловая система NTFS не поддерживается. Рекомендуется файловая система FAT32.

#### Импорт/экспорт данных

**!** **УКАЗАНИЕ** Потеря данных в результате преждевременного удаления

► Не удаляйте носитель данных при экспорте данных.

За возможную потерю данных "Мерседес-Бенц" ответственность не несет.

#### Условия

- Автомобиль стоит.
- Зажигание включено или двигатель автомобиля запущен.
- Вставлена карта памяти SD (→ стр. 262) или подключено USB-устройство (→ стр. 264).

Мультимедийная система:

→ Система ► Резервирование сист.

► Выберите **Импортировать данные** или **Экспортировать данные**.

#### Импорт

► Выберите носитель данных. Появляется запрос о том, действительно ли Вы хотите перезаписать текущие данные. Если данные взяты из другого автомобиля, это распознается при считывании.

Если данные импортированы, мультимедийная система перезапускается.

**i** Текущие установки автомобиля после импорта могут измениться.

#### Экспорт

Если защита PIN-кодом включена, производится запрос PIN-кода.

► Введите четырехзначный PIN-код.

► Выберите носитель данных. Данные экспортируются. Экспорт данных может занять несколько минут.

## Включение / выключение защиты с помощью PIN-кода

### Условия

Для разблокировки PIN-кода:

- Установлено интернет-соединение.
- Имеется учетная запись Mercedes me на веб-сайте <https://me.secure.mercedes-benz.com>.
- Служба [Персонализация](#) активирована (→ стр. 195).

Мультимедийная система:

→ Система → PIN-защита

### Установка PIN-кода

- ▶ Выберите [Установить PIN-код](#).
- ▶ Введите четырехзначный PIN-код.
- ▶ Повторно введите четырехзначный PIN-код. Если оба PIN-кода совпадают, защита с помощью PIN-кода будет включена.

### Изменение PIN-кода

- ▶ Выберите [Изменить установки](#).
- ▶ Введите текущий PIN-код.
- ▶ Выберите [Изменить PIN-код](#).
- ▶ Задайте новый PIN-код.

## Активация функции защиты экспорта данных с помощью PIN-кода

- ▶ Выберите [Изменить установки](#). Подтвердите с помощью PIN-кода.
- ▶ Выберите [Защита экспорта данных](#). Включите  или выключите  функцию.

### Разблокировка PIN-кода

Если Вы три раза неправильно ввели PIN-код, Ваш PIN-код будет заблокирован. Через онлайн-портал Mercedes me connect Вы можете попросить предоставить Вам одноразовый пароль, с помощью которого будет осуществляться сброс защиты с помощью PIN-кода.

- ▶ Выберите [Разблокировать PIN-код](#).
- ▶ Введите одноразовый пароль. Защита с помощью PIN-кода будет сброшена, и Вы сможете задать новый PIN-код.
- ⓘ Доступность данной функции зависит от страны, и в Вашей стране она может быть недоступна. В качестве альтернативы можно сбросить защиту с помощью PIN-кода на авторизованной CTOA Mercedes-Benz.

## Профиль пользователя

### Настройка профиля пользователя

Мультимедийная система:

→ Система →  Персонализация

### Отображение профиля пользователя при запуске

Если эта функция активирована, то при запуске системы появляется вопрос о том, какой профиль пользователя следует применять.

- ▶ Выберите [Показать перечень профилей при включении](#).
- ▶ Включите  или выключите  функцию.

### Выбор профиля пользователя

- ▶ Выберите [Профиль гостя](#) или индивидуальный профиль •.
- ⓘ Некоторые настройки из профиля пользователя загружаются только в неподвижном автомобиле или при включенном зажигании.

### Автоматическая синхронизация

При каждом выключении и включении зажигания выполняется синхронизация индивидуальных профилей пользователя в мультимедийной системе и на сервере. Благодаря этому Вам доступны самые последние профили пользователя.

- ▶ Выберите [Автоматическая синхронизация](#).
- ▶ Включите  или выключите  функцию.
- ⓘ Для дополнительной информации по импорту / экспорту профилей пользователя (→ стр. 195).

### Создание профиля пользователя

Мультимедийная система:

→ Система ▶  Персонализация

▶▶ Создать профиль

- ▶ Введите название.
- ▶ Выберите .

В профиле пользователя сохраняется следующая информация, например:

- Настройки системы
- Установки в перечне телеканалов ТВ-тюнера
- Навигационные данные и информация о дорожном движении

Установки различаются в зависимости от комплектации автомобиля.

### Импорт / экспорт профиля пользователя

#### Условия

- Есть подключение к Интернету (→ стр. 255).
- Имеется учетная запись Mercedes me на веб-сайте <https://me.secure.mercedes-benz.com>.

- Служба [Персонализация](#) активирована.
- Данная функция доступна в Вашей стране.

Мультимедийная система:

→ Система ▶  Персонализация

▶▶ Экспорт/импорт вручную

### Импорт профиля пользователя

- ▶ Выберите [Импортировать профили с сервера](#). Появится сообщение [При импорте профилей будут переписаны уже существующие профили. Хотите продолжить?](#)
- ▶ Выберите [Да](#). Будет выполнен импорт профилей пользователя.

### Экспорт профиля пользователя

- ▶ Выберите [Экспортировать профили на сервер](#). Будет выполнен экспорт профилей пользователя.
- ⓘ Импорт или экспорт возможны только для индивидуальных профилей. Импорт и экспорт индивидуальных профилей всегда выполняются вместе.
- ⓘ Определенные настройки, например записи в адресной книге или последние цели из навигационной системы, не экспортируются.

### Установка опций профиля пользователя

Мультимедийная система:

→ Система ▶▶  Персонализация

- ▶ Выделите профиль.
- ▶ Выберите опции .

На выбор доступны следующие опции:

- [Переименовать](#)
- [Удалить](#)
- [Сбросить](#)
- ⓘ Гостевой профиль нельзя удалить или переименовать.

### Обновление программного обеспечения

#### Информация об обновлениях программного обеспечения

Если обновление программного обеспечения доступно, в мультимедийной системе будет отображаться соответствующее уведомление.

**В зависимости от источника можно выполнять различные обновления:**

Источник обновления	Тип обновления
Обновление через мобильную сеть	Навигационные карты, системные обновления, электронное руководство по эксплуатации
Обновления при использовании внешнего носителя данных, например USB-накопителя	Навигационные карты

 Для обновления программного обеспечения через мобильную сеть необходимо наличие в автомобиле активного интернет-соединения. Эта функция доступна не во всех странах. Дополнительная информация об интернет-соединении, см. (→ стр. 254).

### Преимущества обновлений программного обеспечения

Благодаря обновлениям программного обеспечения Ваш автомобиль будет всегда в актуальном состоянии.

Для постоянного улучшения качества наших услуг в будущем Вы будете получать обновления программ-

ного обеспечения для своей мультимедийной системы, служб Mercedes me connect и коммуникационного модуля автомобиля. Их можно будет загружать при подключении Вашего автомобиля к мобильной сети и автоматически устанавливать на выбор. На портале Mercedes me Вы можете отслеживать статус обновлений программного обеспечения и узнавать о возможных новинках.

Обзор Ваших преимуществ:

- Обновления программного обеспечения удобно получать по сети мобильной связи
- Улучшаются качество и доступность служб Mercedes me connect
- Ваши мультимедийная система и коммуникационный модуль всегда находятся в актуальном состоянии

Дополнительную информацию об обновлениях программного обеспечения можно найти по ссылке <https://me.secure.mercedes-benz.com>

### Проведение обновлений программного обеспечения

#### Условия

- Имеется подключение к Интернету (→ стр. 254).

- **Для автоматического обновления программного обеспечения:** Ваш автомобиль оснащен встроенным коммуникационным модулем.

Мультимедийная система:

 Система  Актуализация ПО

### Автоматические обновления программного обеспечения

- ▶ Включите [Автоматическая онлайнная актуализация](#) . Обновления программного обеспечения загружаются и устанавливаются автоматически. Отображается текущее состояние обновлений программного обеспечения.

### Обновления программного обеспечения вручную

- ▶ Выключите [Автоматическая онлайнная актуализация](#) .
- ▶ Выберите обновление программного обеспечения из списка и запустите его.

### Включение обновления программного обеспечения

- ▶ Перезапустите систему.

**Функция важных системных обновлений**

Для безопасности данных Вашей мультимедийной системы могут потребоваться важные системные обновления. Установите их, так как в противном случае безопасность Вашей мультимедийной системы больше не может быть гарантирована.

- ❗ Если включено автоматическое онлайн-обновление, то системные обновления загружаются автоматически (→ стр. 196).

Как только системное обновление будет доступно для загрузки, появится соответствующее сообщение на мультимедийном дисплее.

У Вас есть следующие возможности выбора:

- **Скачать**  
Системное обновление загружается в фоновом режиме.
- **Подробнее**  
Отображается информация о предстоящих системных обновлениях.
- **Позже**  
Системное обновление можно позднее загрузить вручную (→ стр. 196).

Когда загрузка будет завершена, а системное обновление готово к установке, Вы получите уведомление.

- ❗ Остановите автомобиль в подходящем месте в соответствии с ПДД, прежде чем начать установку.

Условия для установки:

- Зажигание включено.
- Двигатель не работает.
- Вы прочитали и приняли во внимание указания и предупреждения.
- Задействован стояночный тормоз.

Если все условия соблюдены, то выполняется установка системного обновления. Во время установки управление мультимедийной системой недоступно, а функции автомобиля ограничены.

Если во время установки обновления возникнут ошибки, то автоматически запускается восстановление предыдущей версии. Если восстановление предыдущей версии невозможно, то на дисплее мультимедийной системы появляется символ. Обратитесь в специализированную мастерскую с квалифицированным персоналом для устранения проблемы.

**Функция сброса (Reset)**

Мультимедийная система:

↪ Система ➤ Сброс

Удаляются персональные данные, например:

- память радиостанций
- подключенные мобильные телефоны

▶ Выберите **Да** .

Если защита PIN-кодом активирована, то появляется запрос, действительно ли при сбрасывании до заводских установок ее также следует сбросить.

▶ Выберите **Да** .

▶ Введите актуальный PIN-код.  
PIN-код сбрасывается.

или

▶ Выберите **Нет** .  
Актуальный PIN-код сохраняется после сбрасывания.

- ❗ Если Вы забыли Ваш PIN-код, то Вы можете отключить защиту PIN-кодом на авторизованной СТОА Mercedes-Benz.

Появится повторный запрос о подтверждении необходимости сброса.



- ▶ Выберите [Да](#). Производится сброс мультимедийной системы до заводских установок.

## Мобильное приложение AMG TRACK PACE

### Общая информация

Система AMG TRACK PACE позволяет проанализировать и таким образом усовершенствовать стиль вождения на гоночных трассах. Возможно движение по предварительно сохраненным в памяти гоночным трассам (например, Хоккенхаймринг) или запись и сохранение новых трасс. Для каждой трассы сохраняется время прохождения кругов. Данный показатель может быть проанализирован и сопоставлен с другими результатами по времени прохождения круга с целью достижения максимально возможных результатов гонки. Дополнительно возможно измерение и сохранение показателей разгона и торможения.

**Обратите внимание:** используйте систему AMG TRACK PACE только на закрытых трассах вне дорог общественного пользования. Адаптируйте стиль вождения в соответствии со своей работоспособностью, а также в соответствии с условиями окружения. Как водитель Вы несете исключительную ответственность за управление автомобилем. Остановите

автомобиль надлежащим образом, прежде чем начать использование системы.

### Настройка режима Track Race

Мультимедийная система:

→ Автомобиль ▶ TRACK PACE ▶▶ Track Race

#### Запись трассы

- ▶ Выберите [Новая трасса](#).
- ▶ В требуемой точке отправления выберите [Запуск](#). С этого момента начинается запись прохождения трассы. Во время записи прохождения трассы возможно создание секторов для определения промежуточных значений времени.
- ▶ Для окончания записи прохождения трассы выберите [Стоп](#) или повторно пересеките линию старта.
- ▶ Введите название трассы и укажите погоду.

#### Поиск трассы по названию

- ▶ Выберите [Все трассы](#).
- ▶ Выберите  [Поиск](#).
- ▶ Введите название трассы. Отобразятся трассы с искомым названием.

#### Измерение времени на трассе

- ▶ Выберите [Хронометраж](#). Появится обзор трасс, находящихся поблизости. Будут отображаться расстояние до линии старта и направление движения к линии старта трассы.
- ▶ Выберите нужную трассу. Если Вы уже ездили по данной трассе, Вы можете выбрать время прохождения в качестве контрольного значения.

Измерение времени начинается автоматически при пересечении линии старта.

- ⓘ Выбор функции [Масштабирование](#) позволяет сменить режим отображения трассы с двухмерного отображения на трехмерное.

#### Индикация анализа

- ▶ Выберите [Время прохождения круга](#). Появится обзор всех пройденных трасс.
- ▶ Выберите трассу. Отобразятся следующие данные:
  - Время прохождения круга и сектора
  - Средняя и максимальная скорость
  - Водитель
  - Автомобиль

- Дата
- Погода

▶ Выберите нужный круг.  
Отобразится анализ.

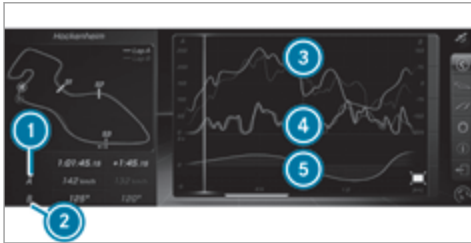

- 1 Параметр № 1 (например, скорость движения)
- 2 Параметр № 2 (например, угол поворота управляемых колес)
- 3 Кривая изменения скорости движения (параметр № 1)
- 4 Кривая изменения угла поворота управляемых колес (параметр № 2)
- 5 Разница во времени между кругом А и кругом В (только если выбраны два круга)

ⓘ Для параметров 1 и 2 можно настроить, например, следующие показатели:

- Скорость движения
- Продольное / поперечное ускорение
- Угол поворота управляемых колес
- Частота вращения двигателя
- Температура моторного масла / шин

На основе анализа можно проверить и оптимизировать стиль вождения на любом участке трассы.

### Экспорт трасс или гонок (USB)

- ▶ Выберите **Все трассы**. Появится обзор всех сохраненных трасс и гонок.
- ▶ Выделите нужную трассу или гонку.
- ▶ Выберите опции .
- ▶ Выберите **Экспортировать**. Выбранную трассу или гонку можно экспортировать на подключенное к автомобилю запоминающее устройство USB.

### Изменение трасс и записей

- ▶ Выберите **Все трассы**.
- ▶ Выделите нужную трассу.
- ▶ Выберите опции .
- ▶ Выберите **Переименовать** или **Удалить**.

или

- ▶ Выберите трассу.
- ▶ Выделите нужную запись.
- ▶ Выберите опции .
- ▶ Выберите **Погода** или **Удалить**.

### Настройка режима Drag Race

Мультимедийная система:

↳ Автомобиль ▶▶ TRACK PACE ▶▶ Drag Race

### Измерение ускорения

- ▶ Выберите **Ускорение**. Измерение начинается при ускорении автомобиля. Измерение осуществляется пошагово с интервалом 50 км/ч до макс. 300 км/ч или до установленной конечной скорости.

Для преждевременного окончания измерения необходимо выбрать **Стоп** или остановить автомобиль.

### Гонка на дистанции в четверть мили

- ▶ Выберите **Четверть мили**. Отсчет времени идет до тех пор, пока не будет пройдена одна миля или установленная заранее

дистанция (например, четверть, треть или половина мили).

- ⓘ Возможные значения для установки конечной дистанции зафиксированы в системе и не могут быть выбраны произвольно.

Для преждевременного окончания измерения необходимо выбрать **Стоп** или остановить автомобиль.

### Ручной запуск для ускорения и гонки на дистанцию в четверть мили

- ▶ Выберите **Ускорение** или **Четверть мили**.
- ▶ Выберите **Запуск вручную**.  
Один за другим появятся три светофора, на которых горит красный свет. Если они одновременно переключатся на зеленый, начнется измерение времени реагирования. Время реагирования будет отображаться, как только Вы начнете движение. Если Вы начнете движение слишком рано, появится сообщение **Фальстарт** и измерение ускорения или четверти мили будет прервано.

### Измерение торможения

- ▶ Выберите **Торможение**.
- ▶ Выберите **Запуск**.  
Измерение осуществляется пошагово до полной остановки с интервалом 50 км/ч. Если процесс

торможения начинается, например, на скорости 160 км/ч, то измерение начинается при достижении скорости 150 км/ч.

### Сохранение и вызов из памяти измеренных значений

При завершении или прерывании измерения можно сохранить измеренное время.

- ▶ После измерения выберите **Сохранить результат измерения?** Выберите.

Сохраненные измерения можно вызвать в пункте меню **Кривая изменения**.

### Обработка измерений

- ▶ Выберите **Кривая изменения**.
- ▶ Выделите нужное измерение.
- ▶ Выберите опции .
- ▶ Выберите **Погода** или **Удалить**.
- ⓘ Возможно отображение измерений по отдельным категориям, например только измерение ускорения.

## Вызов телеметрической индикации

Мультимедийная система:

↪ Автомобиль ▶▶ TRACK PACE ▶▶ Телеметрия

При телеметрической индикации актуальные данные автомобиля отображаются в виде цифрового значения и диаграммы.

Можно выбрать до четырех параметров, которые будут отображаться на индикации, например:

- Частота вращения двигателя
- Угол поворота колес
- Скорость движения
- Угол поворота управляемых колес

- ▶ Настройте нужные параметры.
- ▶ Настройте промежуток времени.  
Анализ настроенных параметров для выбранного промежутка времени отобразится в виде диаграммы.

- ⓘ Промежуток времени может составлять от 30 секунд до максимум 20 минут.

## Конфигурация системы AMG TRACK PACE

### Условия

Для пользования приложением TRACK PACE:

- Приложение TRACK PACE должно быть установлено на мобильном устройстве.
- Мобильное устройство должно быть подключено к мультимедийной системе через Wi-Fi.

Мультимедийная система:

🔗 Автомобиль ➤ TRACK PACE ➤ Опции

### Настройка профилей водителя

- ▶ Выберите **Профиль водителя**.
- ▶ Создайте новый профиль водителя.

или

- ▶ Выберите существующий профиль водителя. Профиль водителя будет активирован.
- ① Пройденные трассы, круги и значения времени будут соотноситься с профилем, активным во время движения. Поэтому для точной оценки Вашего стиля вождения профиль водителя должен быть всегда активирован.

### Отображение статистических данных по профилям водителя

- ▶ Выберите **Профиль водителя**.

- ▶ Выберите нужный профиль. По выбранному профилю будет отображаться следующая информация:
  - Время в пути
  - Пройденная трасса
  - Количество состязаний на треке, гонок за лидером и пройденных кругов
  - Максимальная скорость

### Подключение мобильного устройства через приложение TRACK PACE

Приложение TRACK PACE позволяет записывать видео и синхронизировать их с записанными трассами.

- ▶ Выберите **Приложение TRACK PACE**. Уже авторизованные устройства будут отображаться в списке.
- ▶ Выберите **Авторизация нового устройства**. Отобразятся доступные устройства.
- ▶ Запустите приложение TRACK PACE на подключаемом устройстве и следуйте инструкциям.
- ▶ Подтвердите запрос на выполнение авторизации.
- ▶ Введите на устройстве отображаемый код. Выполняется авторизация устройства.

или

- ▶ Выберите уже авторизованное устройство. Устройство будет деавторизовано.

### Настройка акустической обратной связи

- ▶ Выберите **Акустическая обратная связь**. Доступны следующие настройки:
  - Громкая
  - Средняя
  - Тихая
  - Выкл.
- ▶ Выберите настройку.

### Включение / выключение вспомогательных указаний

- ▶ Включите  или выключите  **отображение вспомогательных указаний**.

Если активировано отображение вспомогательных указаний, будут появляться всплывающие окна с указаниями по отдельным пунктам меню.

- ▶ Подтвердите всплывающие окна нажатием **OK** или выберите **Больше не показывать**.

### Вызов информации

▶ Выберите **Информация**.

Отобразится следующая информация:

- Версия программного обеспечения
- Использование памяти
- Общее количество сохраненных трасс
- Общее количество пройденных гонок

### Навигационная система

#### Включение навигации

Мультимедийная система:

➔ **Навигация**



▶ Откройте приложение в мультимедийной системе.  
Появится карта, и на ней будет отображаться текущее местоположение автомобиля ①.

① Если в системе отопления, вентиляции и кондиционирования изменяется какая-либо настройка, на непродолжительное время появится строка системы кондиционирования воздуха.

#### Включение / выключение отображения меню навигации

##### Условия

- На карте отображается местонахождение автомобиля в данный момент.

Мультимедийная система:

➔ Навигация

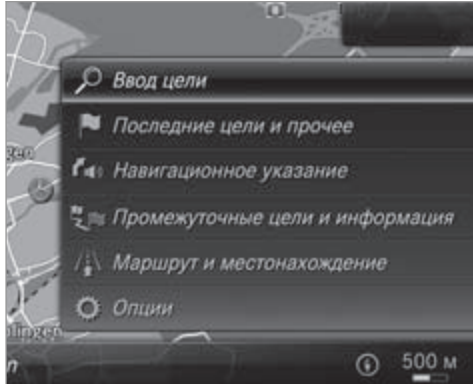

▶ **Включение отображения:** проведите влево по сенсорной панели или сенсорной кнопке Touch-Control.

или

▶ Переместите контроллер влево.

▶ **Выключение отображения:** проведите вправо по сенсорной панели или сенсорной кнопке Touch-Control.

или

▶ Переместите контроллер вправо.

ⓘ Если требуется показать или скрыть более глубокие уровни меню, несколько раз проведите пальцем влево или вправо по сенсорной панели.

### Ввод цели

#### Ввод особой цели или адреса

**⚠ ОСТОРОЖНО** Опасность потери контроля за дорожной ситуацией из-за информационных систем и устройств связи

Пользование интегрированными в автомобиль информационными системами и устройствами связи во время движения может отвлекать Вас от дорожной ситуации. Кроме того Вы можете потерять контроль над автомобилем.

▶ Пользуйтесь этими устройствами только в том случае, если это допускается дорожной ситуацией.

▶ Если это невозможно, остановитесь в соответствии с правилами дорожного движения

и произведите ввод данных во время стоянки автомобиля.

При пользовании мультимедийной системой соблюдайте законодательные нормы страны, в которой Вы в данный момент находитесь.

#### Условия

- **Для онлайн-поиска:** доступна служба Mercedes me connect.
- У Вас есть учетная запись пользователя на портале Mercedes me.
- Служба была активирована на авторизованной СТОА Mercedes-Benz.

Дополнительную информацию можно найти на веб-сайте <https://www.mercedes.me>

Мультимедийная система:

➔ Навигация

▶ Вызовите меню навигации.

▶ Выберите  Ввод цели.



Установлена страна, в которой находится автомобиль ①.

Для ввода цели предусмотрено два варианта:

- свободный поиск ②
- пошаговый поиск ③

### Вариант 1: свободный поиск

▶ Введите особую цель или адрес в строке ②. При этом ввод может производиться в любой последовательности.

При вводе цели мультимедийная система предлагает сохраненные в памяти варианты. Цель выбирается из списка.

Введите следующие составные части адреса, например:

- город, улица, номер дома
- улица, город
- почтовый индекс
- название особой цели
- категория особой цели, например АЗС
- город, название особой цели

Примеры ввода цели:

- Если Вы ищете, например, Кенигштрассе в Штутгарте, можно ввести «STUT» и «KÖN».
- Если Вы ищете, например, особую цель в Великобритании, можно ввести «THE SHARD».

Если Вы хотите попробовать оба варианта, дополнительно необходимо изменить страну (вариант 2).

▶ **Переключение на функцию распознавания рукописного текста:** выберите ⑤ .

▶ Нарисуйте знак на сенсорной панели.

① Функция доступна, если имеется сенсорная панель.

▶ **Переключение на функцию выбора знаков.** Нажмите кнопку .

или

▶ Нажмите на сенсорную панель.

▶ **Удаление записи:** выберите ④  (если опция доступна).

Выполните следующие действия:

- Кратковременное нажатие при подтверждении: удаление последнего введенного знака или последнего принятого предложения.
- Длительное нажатие при подтверждении: удаление всей введенной информации.

▶ **Настройка языка: выберите** ⑧ .

▶ Выберите язык.

① Использование данной функции целесообразно для тех стран, в которых поддерживаются несколько вариантов набора знаков. Например, Россия с кириллицей и латиницей.

▶ **Вызов функции онлайн-поиска:** выберите ⑥ [Поиск в Интернете](#).

После установления интернет-соединения появится список. В нем будут отображаться онлайн-цели в соответствии с предыдущими введенными запросами.

Онлайн-цели предоставляет интернет-провайдер.

▶ Выберите онлайн-цель.

или

▶ Введите в строке ввода онлайн-цель или адрес из трех слов.

① Введите адрес из трех слов (→ стр. 208).  
Функция онлайн-поиска доступна не во всех странах.

▶ **Вызов списка.** Нажмите кнопку

или

▶ Если выделена верхняя строка панели выбора знаков, перейдите вверх.

▶ Выберите цель в списке.

▶ **Принятие цели:** выберите **Принять цель.**  
Если вводу соответствует несколько целей, появится их список.

▶ Выберите цель.  
Отобразится адрес цели.

#### Вариант 2: пошаговый поиск

▶ Нажмите кнопку

или

▶ Если выделена верхняя строка панели выбора знаков, перейдите вверх.  
Панель выбора знаков будет скрыта. Выделен **Город или почтовый индекс**. Доступны другие

поля ввода, например для параметра **Особая цель**.

▶ Выберите **Город или почтовый индекс**.

Появится панель выбора знаков.

▶ Введите город или почтовый индекс.  
При вводе цели мультимедийная система предлагает сохраненные в памяти варианты. Цель выбирается из списка.

Последовательность при вводе адреса может быть любой, например:

- **Город или почтовый индекс, Улица, Дом №**  
Если имеется, введите пересекающую улицу.
- **Улица, Город или почтовый индекс**
- **Особая цель**, например **АЗС, Город или почтовый индекс**

① При вводе цели пользуйтесь следующими функциями:

- Переключение на функцию распознавания рукописного текста.
- Переключение на функцию выбора знаков.
- Удаление введенной информации.

Нажатием удалите запись при пошаговом поиске, например для параметра **Особая цель**. Для этого перейдите влево.

- Вызов функции онлайн-поиска (если опция доступна).
- Вызов списка.

Описание функций представлено для свободного поиска.

▶ **Изменение страны:** выберите страну.

▶ Введите страну. Достаточно ввести первые буквы.

▶ Выберите страну в списке.

▶ **Принятие цели:** выберите **Принять цель**.  
Если вводу соответствует несколько целей, они будут отображаться в списке в порядке удаленности.

▶ Выберите цель.  
Отобразится адрес цели.

#### Выбор последних целей

Мультимедийная система:

**Навигация**

▶ **Последние цели и прочее**

▶ Выберите **Последние цели**.

▶ Выберите цель.  
Отображается адрес цели.



или



- ▶ Если избранное уже сохранено (→ стр. 217), выберите **Из глобального избранного**.
- ▶ Выберите избранное. Отображается адрес цели.

### Выбор особой цели

Мультимедийная система:



- ▶  **Навигация**
- ▶  **Последние цели и прочее**
- ▶ **Особые цели**
- ▶ Выберите категорию.

или

- ▶ Выберите **Все категории** и категорию. **Ведение к цели не активировано:** поиск выполняется вблизи текущего места расположения автомобиля. Список отсортирован по увеличению степени удаленности. Специальные цели отображают следующую информацию:
  - Название особой цели
  - Расстояние до особой цели по прямой
  - При поиске текущего местонахождения автомобиля отображается направление кратчайшей линии до особой цели (стрелка).
- ▶ Выбор особой цели.

- ▶ **Ведение к цели активно:** перед выбором особой цели выберите позицию поиска (см. пример).
- ▶ Если заданы промежуточные цели, то они после выбора условия **В районе цели** также могут быть выбраны в качестве позиции поиска.

### Фильтрация списка по особым целям

- ▶ Введите поисковый запрос в  **Поиск:**. Перечень результатов содержит подходящие специальные цели. При вводе, например, такого слова как **Италия** появляются следующие результаты:
  - специальные цели, в названии которых есть слово **Италия**.
  - специальные цели, которые относятся к категории **Итальянская кухня**.
- ▶ Выберите .
- ▶ Первая особая цель в списке выделена.
- ▶ Выбор особой цели.

### Пример: установка позиции поиска для категории парковки во время активного ведения к цели

- ▶ Выберите **В окружении**, **В районе цели** или **Вдоль маршрута**. В перечне отображаются найденные особые цели или после выбора условия **В районе цели** открывается схема маршрута.
- ▶ Выбор особой цели.
- ▶ Выбор условия **В районе цели:** выбор промежуточной цели или конечной цели.

### Запустите автоматический поиск автозаправочных станций

#### Условия

- Автоматический поиск автозаправочных станций включен  (→ стр. 212).

#### Дорожная ситуация

Идет ведение к цели. Уровень топлива в топливном баке достиг резервного запаса.

Отображается сообщение: **Резерв топлива. Начать поиск АЗС?**

- ▶ Выберите **Да**. Запускается автоматический поиск автозаправочных станций. Доступные автозаправочные

станции отображаются вдоль маршрута и в окружении текущего местонахождения автомобиля.

- ▶ Выберите автозаправочную станцию. Отобразится адрес автозаправочной станции.
- ▶ Если ведение к цели не активировано, выберите [Начать ведение к цели](#).  
Выбранная автозаправочная станция задается в качестве цели. Начнется ведение к цели.

или

- ▶ Если ведение к цели активировано, выберите [Начать новое ведение к цели](#) или [Определить как следующ.промежуточную цель](#).  
[Начать новое ведение к цели](#): выбранная автозаправочная станция задается в качестве новой цели. Прежние цели и промежуточные цели удаляются. Запускается ведение к автозаправочной станции.  
[Определить как следующ.промежуточную цель](#): выбранная автозаправочная станция задается в качестве следующей промежуточной цели. Начнется ведение к цели.
- ▶ **Если уже имеются четыре промежуточных цели:** выберите в запросе [Да](#).  
Выбранная автозаправочная станция вносится в меню «Промежуточные цели» на 1 место. Промежуточная цель 4 будет удалена. Начнется ведение к цели.

### Ввод промежуточной цели

#### Условия

- Цель введена.

Мультимедийная система:

 [Навигация](#)

 [Промежуточные цели и информация](#)

- ▶ Выберите [Искать промежуточную цель](#).
- ▶ Введите промежуточную цель в виде особой цели или адреса (→ стр. 203).
- ▶ Выберите промежуточную цель.
- ▶ Выберите [Определить в качестве цели](#).

или

- ▶ Во время ведения к цели выберите промежуточную цель через  [Ввод цели](#).
- ▶ После ввода цели выберите [Определить как следующ.промежуточную цель](#).

### Изменение промежуточных целей



#### Условия

- Введена цель и как минимум одна промежуточная цель.

Мультимедийная система:

 [Навигация](#)

 [Промежуточные цели и информация](#)

- ▶ **Вызов карты:** выделите конечную цель или промежуточную цель.
- ▶ Выберите  [Карта](#).
- ▶ Переместите карту (→ стр. 223).
- ▶ Выбор цели на карте (→ стр. 209).
- ▶ **Изменение последовательности целей:** выделите конечную цель или промежуточную цель.
- ▶ Выберите  [Передвинуть](#).
- ▶ Передвиньте промежуточную цель в требуемое положение.
- ▶ Нажмите на сенсорную кнопку Touch-Control, контроллер или сенсорную панель.
- ▶ **Удаление цели:** выделите конечную цель или промежуточную цель.
- ▶ Выберите  [Удалить](#).

### Расчет маршрута с промежуточными целями

#### Условия

- Введена цель и как минимум одна промежуточная цель.

Мультимедийная система:

 [Навигация](#)

 [Промежуточные цели и информация](#)

-  Выберите [Начать новое ведение к цели](#). Расчет маршрута производится с учетом установленных промежуточных целей.

### Выбор контакта для ввода цели

#### Условия



- Мобильный телефон подсоединен к мультимедийной системе (→ стр. 230).
- Онлайн-служба «Навигация к контакту» доступна и активирована.

Мультимедийная система:





 [Навигация](#)

 [Последние цели и прочее](#)

 [Контактные данные](#)

-  Выберите контакт. Отобразятся контактные данные.
-  Выберите адрес. Появится сообщение [Ждите....](#) Поиск осуществляется в режиме онлайн.
-  Выберите цель.

### Фильтрация списка по контактам

-  Введите в поле поиска, например, фамилию или телефонный номер.
-  Выберите . Первый контакт в списке выделен.
-  Выберите контакт.
-  Выберите адрес.





### Ввод географических координат

Мультимедийная система:

 [Навигация](#)

 [Последние цели и прочее](#)

 [Географические координаты](#)

-  Введите географические координаты: широту и долготу в градусах, минутах и секундах. На карте показывается местонахождение.
-  Подтвердите ввод.
-  **Расчет маршрута:** выберите [Начать ведение к цели](#).
-  Если уже имеется какой-либо маршрут, выберите [Начать новое ведение к цели](#) или [Определить как промежуточную цель](#).

### Ввод цели с использованием адреса из трех слов





#### Условия

- Поиск цели с использованием адреса из трех слов возможен в режиме онлайн-поиска (→ стр. 203).
- Установлено интернет-соединение.

-  Поиск цели с использованием адреса из трех слов доступен не во всех странах.

Мультимедийная система:

 [Навигация](#)  [Ввод цели](#)

-  Выберите [Поиск в Интернете](#).
-  Ввод адреса цели с использованием адреса из трех слов. Слова необходимо разделять точками. Отобразятся результаты поиска.
-  Выберите цель в списке. Отобразится адрес цели. Можно рассчитывать маршрут.
-  Используемые в сервисе what3words адреса из трех слов – это альтернативная глобальная система адресации для многоязычной привязки мест к существующей системе координат с разрешением в три метра. Благодаря такому ретрированию на поверхности Земли охватываются также и те места, которые не имеют адреса с привязкой к зданию, например улицы или номера домов.

У Бранденбургских ворот в зависимости от языка будет такой адрес из трех слов:

- немецкий: **tapfer.gebäude.verliehen**
- английский: **that.lands.winning**
- французский: **posteaux.bobineur.ombrant**

Адреса из трех слов являются однозначными, легко запоминаются и подходят для использования в большинстве повседневных ситуаций.

Обычные адреса можно преобразовывать в такие адреса из трех слов и обратно:

- на веб-сайте <https://what3words.com>
- в приложениях what3words

### Выбор цели на карте

Мультимедийная система:

- ▶ Выберите **Меню карты**.

или

- ▶ Если карта отображается в полноэкранном режиме, нажмите на основной элемент управления.
- ▶ Появляется меню карты.
- ▶ В меню карты  выберите «Перемещение карты» (→ стр. 221).

- ▶ Проведите пальцем по сенсорной кнопке Touch-Control или по сенсорной панели в любом направлении.

или

- ▶ Переместите контроллер в любом направлении. Карта перемещается под перекрестием в соответствующем направлении. Чем больше Вы смещаете палец по сенсорной панели от исходной позиции, тем быстрее перемещается карта.
- ▶ Нажмите на сенсорную кнопку Touch-Control, контроллер или сенсорную панель. Если вокруг перекрестия расположено несколько целей, в списке отображаются доступные особые цели и улицы.
- ▶ Если вокруг перекрестия расположена только одна цель, отображается адрес цели.
- ▶ Выберите цель в списке. Отобразится адрес цели.

### Установка ориентации карты 2D или 3D

- ▶ Выделите **Параметры карты: 2D/3D**.
- ▶ Нажмите на сенсорную кнопку Touch-Control, сенсорную панель или контроллер. Карта отображается в выбранной ориентации.

### Отображение сообщений о дорожной ситуации в окружении на карте

- ▶ Выберите **Сообщения о дорожной ситуации в окружении**.
- ▶ Появится карта.
- ▶ Проведите пальцем по сенсорной панели влево или вправо.

или

- ▶ Переместите контроллер влево или вправо. Предыдущее или следующее дорожное происшествие отмечается на карте. Отображается информация по сообщению о дорожной ситуации.
- ▶  Сообщения о дорожной ситуации доступны не во всех странах.

### Отображение особых целей в окружении на карте

- ▶ Выберите **Особые цели в окружении**.
- ▶ Проведите пальцем по сенсорной панели влево или вправо.

или

- ▶ Переместите контроллер влево или вправо. На карте будет отмечена предыдущая или следующая особая цель. Отобразится название или адрес.

- ▶ **Фильтрация индикации в соответствии с категорией особых целей:** проведите пальцем вниз по сенсорной кнопке Touch-Control или сенсорной панели.

или

- ▶ Переместите контроллер вниз.
- ▶ Выберите категорию особых целей.

❗ По выбору пользователя позволяет производить индивидуальный выбор символов особых целей (→ стр. 223).

## Маршрут

### Расчет маршрута

#### Условия

- Цель введена.
- Отобразится адрес цели.

- ▶ Если ведение к цели не активировано, выберите **Начать ведение к цели**. Производится расчет маршрута к цели. Карта показывает маршрут. После этого начинается ведение к цели.





или

- ▶ Если ведение к цели активировано, выберите **Начать новое ведение к цели** или **Определить как следующ.промежуточную цель**. **Начать новое ведение к цели:** выбранный адрес цели устанавливается в качестве новой цели. Прежние цели и промежуточные цели удаляются. Начинается ведение к новой цели. **Определить как следующ.промежуточную цель:** выбранный адрес цели устанавливается в качестве следующей промежуточной цели. Запускается ведение к цели.

### Принятие в расчет альтернативного маршрута



- ▶ Выберите альтернативный маршрут (→ стр. 212).

### Прочие функции меню

- ▶ **Сохранение цели:**  выберите **Сохранить в "Последних целях"**.
- ▶ **Индикация на карте:**  выберите **Карта**.
- ▶ **Набор телефонного номера: выберите**  **Позвонить** (если эта опция доступна).
- ▶ **Открытие интернет-страницы:**  выберите **www** (если эта опция доступна).

### Выбор типа маршрута

Мультимедийная система:

- ▶  **Навигация**
- ▶  **Маршрут и местонахождение**

- ▶ Выберите **Установки маршрута**.

- ▶ Выберите тип маршрута. Если ведение к цели активировано, то рассчитывается следующий маршрут с новым типом маршрута.

Если ведение к цели активировано, то рассчитывается следующий маршрут с новым типом маршрута.

Вы можете выбрать следующие типы маршрутов:

- **Экономичный маршрут**  
Рассчитан экономичный маршрут. Время движения может быть несколько больше, чем при быстром маршруте. Символ текущего местоположения автомобиля отображается зеленым цветом.
- **Быстрый маршрут**  
Маршрут рассчитан с кратчайшим временем движения.
- **Короткий маршрут**  
Маршрут рассчитан с кратчайшей дистанцией.

Для данных типов маршрута **Автоматический объезд заторов** можно включить  или выключить .

Если **Автоматический объезд заторов** включен, то можно выбрать **Спрашивать при объезде заторов**.

Настройки **Автоматический объезд заторов** и **Спрашивать при объезде заторов** доступны не во всех странах.

Данные настройки обеспечивают следующие возможности:

- **Автоматический объезд заторов**

Маршрут рассчитывается с помощью установленного в настоящий момент типа маршрута.

Учитываются сообщения о дорожной ситуации системы Live Traffic Information или FM RDS-TMC.

Служба Live Traffic Information и служба дорожной информации RDS-TMC по каналам FM-радиовещания предлагается не во всех странах.

- **Спрашивать при объезде заторов**

Если на основании сообщений о дорожной ситуации определен более короткий по времени маршрут, появляется запрос. Вы можете продолжить использование текущего маршрута или принять динамический маршрут.

### Выбор опций маршрута

Мультимедийная система:

 **Навигация**

 **Маршрут и местонахождение**

 **Избегать: опции**

### Объезд территорий

 Выберите **Районы** (→ стр. 224).

### Объезд автомагистралей, паромов, поездов для перевозки автомобилей, туннелей, дорог без твердого покрытия

 Выберите  или отмените выбор  опции объезда.

### Использование платных дорог виньетного типа

 Выберите **Использовать дороги с виньет.реж.** .

 Выберите **Все** или страны  или отмените выбор .

Маршрут учитывает дороги в выбранных странах, для которых существует платный (виньетный) режим. Виньета позволяет ограниченное по времени пользование сетью дорог.

### Использование платных дорог

 Выберите **Использовать платные дороги** .

 Выберите **Наличный платеж** или **Электронный платеж** или **Выключено**.  
Маршрут учитывает дороги, пользование которыми подлежит оплате (платный режим).

Если выбирается **Выключено**, то платные дороги не учитываются.

Опции маршрута доступны не во всех странах.

Выбранные опции маршрута не всегда могут учитываться. Так, маршрут, например, может содержать паром, несмотря на то, что включена опция объезда **Паромы**. Затем появится текстовое сообщение и Вы услышите голосовое сообщение.

### Выбор сообщений для маршрута

Мультимедийная система:

 **Навигация**  **Опции**  **Сообщения**

 Включение  или отключение сообщения .

Вы можете выбирать следующие сообщения:

- **Объявление предупреждений о дорожн.ситуации**  
Эта функция доступна не во всех странах.

- **Объявление улиц**

Мультимедийная система сообщает названия улиц, на которые ведет предстоящий маневр движения.

Эта функция доступна не во всех странах и не на всех языках.

### Индикация информации о цели

#### Условия

- Цель введена.

Мультимедийная система:

→ Навигация

- ▶ Выберите [Промежуточные цели и информация](#).

Отобразится следующая информация:

- Промежуточные цели и конечная цель  
Маршрут может дополнительно содержать до четырех промежуточных целей.
- Название, адрес
- Оставшееся расстояние
- Время прибытия

### Выбор альтернативного маршрута

Мультимедийная система:

→ Навигация

▶ [Маршрут и местонахождение](#)

- ▶ Выберите [Альтернативный маршрут](#).  
Маршруты отображаются в соответствии с установкой в настройках маршрута.

Выбранный в настоящий момент маршрут отображается темно-синей линией.

- ▶ Выберите альтернативный маршрут.

### Включение/выключение автоматического поиска автозаправочных станций

Мультимедийная система:

→ Навигация ▶ [Опции](#)

- ▶ [Резерв топлива](#), включение  или выключение .

Включено : если резерв топлива достигнут, появляется запрос о том, хотите ли Вы начать поиск автозаправочных станций.

### Использование автоматического поиска автозаправочных станций

#### Условия

Автоматический поиск автозаправочных станций включен  (→ стр. 212).

Появляется запрос на подтверждение действия [Резерв топлива. Начать поиск АЗС?](#)

- ▶ Выберите [Да](#).  
Запускается автоматический поиск автозаправочных станций. Доступные автозаправочные станции отображаются вдоль маршрута и в ближайшем окружении.
- ▶ Выберите автозаправочную станцию.

▶ Если маршрута нет, установите в качестве цели автозаправочную станцию.

или

- ▶ Если маршрут есть, установите автозаправочную станцию в качестве следующей промежуточной цели.

### Запуск автоматического поиска гостиниц

#### Условия

- Система ATTENTION ASSIST и функция [Предл. площ. для отд.](#) включены (→ стр. 157).

### Дорожная ситуация

Отображается сообщение: [Attention Assist Хотите начать поиск оборудованных площадок для отдыха?](#)

- ▶ Выберите [Да](#).  
Начинается поиск гостиниц. Доступные гостиницы отображаются вдоль маршрута и в окружении текущего местонахождения автомобиля.
- ▶ Выберите гостиницу.  
Отобразится адрес гостиницы.
- ▶ Если ведение к цели не активировано, выберите [Начать ведение к цели](#).  
Выбранная гостиница задается в качестве цели. Начнется ведение к цели.

или

▶ Если ведение к цели активировано, выберите [Начать новое ведение к цели](#) или [Определить как следующ.промежуточную цель](#).  
[Начать новое ведение к цели](#): выбранная гостиница устанавливается в качестве новой цели. Прежняя конечная цель и все промежуточные цели удаляются. Запускается ведение к гостинице.

[Определить как следующ.промежуточную цель](#): выбранная гостиница устанавливается в качестве следующей промежуточной цели. Начнется ведение к цели.

## Ведение к цели

### Указания по ведению к цели

**⚠ ОСТОРОЖНО** Опасность потери контроля над дорожной ситуацией из-за пользования интегрированными в автомобиль устройствами связи во время движения

Управление интегрированными в автомобиль коммуникационными приборами во время движения может отвлекать Вас от дорожной ситуации. Кроме того Вы можете потерять контроль над автомобилем.

▶ Пользуйтесь этими устройствами только в том случае, если это допускается дорожной ситуацией.

▶ Если это невозможно, остановитесь в соответствии с правилами дорожного движения и произведите ввод данных во время стоянки автомобиля.

При эксплуатации мультимедийной системы соблюдайте законодательные нормы страны, в которой Вы в данный момент находитесь. По окончании расчета маршрута начинается ведение к цели.

Правила дорожного движения всегда имеют приоритет по сравнению с указаниями мультимедийной системы по движению.

Вы можете пользоваться следующими рекомендациями по движению:

- Голосовые навигационные сообщения
- Индикация ведения к цели
- Рекомендации по полосе движения

Если Вы не следуете указаниям навигационной системы или покидаете рассчитанный маршрут, система автоматически рассчитывает новый маршрут.

Рекомендации по движению могут не соответствовать действительной дорожной ситуации:

- Трассировка дороги изменена.
- Направление движения на дороге с односторонним движением было изменено.

Поэтому во время поездки обращайте внимание на текущее регулирование дорожного движения и актуальную дорожную ситуацию.

В следующих ситуациях маршрут может отличаться от идеального маршрута:

- Дорожные работы
- Неполные цифровые картографические данные

### Указание о приеме GPS

Надлежащее функционирование навигационной системы среди прочего зависит также от приема GPS. В определенных ситуациях прием GPS может быть ограничен, нарушен или даже невозможен, например в туннелях или в многоэтажных крытых парковках.



### Обзор поворотов



Повороты состоят из трех этапов:

- Подготовительный этап

Если между поворотами имеется достаточно времени, то мультимедийная система оповещает Вас о предстоящем повороте. Включается голосовое сообщение, например, "В ближайшее время поверните направо".

Карта отображается в полноэкранном режиме.

- Этап информирования

Мультимедийная система оповещает о скоро предстоящем повороте, например, голосовым сообщением "Через 100 м поверните направо".

Индикация разделена на две части. Слева отображается карта, справа появляется подробное изображение перекрестка или трехмерное изображение предстоящего маневра.

- Этап выполнения поворота

Мультимедийная система оповещает о предстоящем прямо сейчас повороте, например, голосовым сообщением "Теперь поверните направо".

Индикация разделена на две части.

Поворот производится, если светлая полоса индикации справа достигла 0 м, а символ текущего местонахождения автомобиля достиг выделенной точки поворота.

Если поворот завершен, отображается карта в полноэкранном режиме.

- ① Повороты отображаются также на приборном дисплее.

### Обзор рекомендаций по полосе движения

Индикация производится на многополосных дорогах.

Если цифровая карта содержит соответствующие данные, мультимедийная система может отображать рекомендации по полосе движения для двух ближайших поворотов.



- ① Рекомендуемая полоса движения
- ② Возможная полоса движения
- ③ Нерекондуемые полосы движения

Отображаются следующие полосы движения:

- Рекомендуемая полоса движения ①

Двигаясь по этой полосе, Вы можете выполнить ближайший и следующий поворот.

- Возможная полоса движения ②

Двигаясь по этой полосе, Вы можете выполнить только ближайший поворот.

- Нерекондуемая полоса движения ③

Двигаясь по этой полосе, Вы не можете без перестроения выполнить ближайший поворот.

В процессе совершения поворота могут добавиться новые полосы движения.

- ① Рекомендации по полосе движения могут отображаться также на дисплее приборов.

### Достижение цели, обзор

При достижении цели поездки на дисплее появляется финишный флажок . Ведение к цели закончено.

Если промежуточная цель достигнута, Вы видите флажок промежуточной цели с номером промежуточной цели . После этого ведение к цели продолжается.



### Включение / выключение голосовых указаний навигационной системы

#### Условия

- Ведение к цели активировано.

- ▶ **Выключение:** во время голосового навигационного сообщения нажмите на регулятор громкости на multifunctionальном рулевом колесе (→ стр. 185). Появляется сообщение **Голосовые навигационные указания выключены..**

или

- ▶ Включение индикации меню навигации (→ стр. 202).
- ▶ Выберите  **Навигационное указание.** Символ меняется на .
- ▶ **Включение:** выберите  **Навигационное указание.** Воспроизводится текущее голосовое указание навигационной системы.
- ① Голосовые указания навигационной системы в следующих ситуациях включаются автоматически:
  - Новое ведение к цели начинается.
  - Маршрут перерассчитывается.
- ① Данную функцию можно добавлять в избранное и вызывать в пункте меню **Голосовые навигацион.указания вкл./выкл..**



### Включение/выключение голосовых навигационных сообщений при телефонном разговоре

- ▶ Выберите Система.
- ▶ Выберите  **Аудио.**
- ▶ Выберите **Оповещения навигац.сист.и службы дор.информ..**
- ▶ **Навигац.указания во время телефон.разговора** Включение  или выключение .











### Настройка громкости голосовых указаний навигационной системы

#### Условия

- Ведение к цели активировано.
  - ▶ **На multifunctionальном рулевом колесе или в мультимедийной системе:** во время голосового указания навигационной системы на multifunctionальном рулевом колесе поверните регулятор громкости.
- или
- ▶ Во время голосового указания навигационной системы нажмите клавишный переключатель громкости на центральной консоли вверх или вниз (→ стр. 185).

-  В этих ситуациях громкость увеличивается до максимального значения или уменьшается до минимального значения:
  - Новое ведение к цели начинается.
  - Маршрут перестраивается.
-  На авторизованной СТОА Mercedes-Benz Вам могут индивидуально установить минимальную громкость.

#### **Через настройки системы: выберите Система.**

-  Выберите  **Аудио.**
-  Выберите **Оповещения навигац.сист.и службы дор.информ..**
-  Выберите **Громкость навигационных указаний .**
-  Регулировка громкости.
-  **Включение/выключение понижения громкости аудиисточника во время голосовых указаний навигационной системы: выберите Система.**
-  Выберите  **Аудио.**
-  Выберите **Оповещения навигац.сист.и службы дор.информ..**
-  **Приглушение громк.аудиоприб.при навиг.указ.**  
Включение  или выключение .

#### **Повторение голосовых навигационных сообщений**



##### **Условия**

- Имеется маршрут.
- Ведение к цели активировано.

Мультимедийная система:

##### **Навигация**

 Выберите  **Навигационное указание.**

 Выберите  **Навигационное указание.**  
Текущее голосовое навигационное указание повторяется.

-  Данную функцию можно добавлять в избранное и вызывать в пункте меню **Повторить голосовое навигацион.указание.**

#### **Прерывание ведения к цели**

##### **Условия**

- Имеется маршрут.
- Ведение к цели активировано.

Мультимедийная система:

##### **Навигация**

 Выберите  **Прервать ведение к цели.**

#### **Обзор ведения к цели «Вне дорог»**

Цель «Вне дорог» находится в пределах цифровой карты. Карта не содержит дороги, ведущей к цели.

Можно указывать цели «Вне дорог» на карте, по геокоординатам или в виде адреса из трех слов. Ведение к цели, пока это возможно, производится по известным мультимедийной системе дорогам с помощью голосовых навигационных сообщений и индикации ведения к цели.

Незадолго до достижения последней известной системе точки на карте Вы слышите сообщение: «Следуйте указаниям направляющей стрелки». На индикации Вы видите направляющую стрелку и расстояние до цели по кратчайшей линии.

#### **Обзор ведения к цели из положения «Вне дороги»**

Цель "Вне дороги": текущее местоположение автомобиля находится в пределах цифровой карты, но вне имеющихся дорог.

В начале ведения к цели появляется следующая индикация:

- Отображается сообщение: **Улица/дорога не найдена..**
- Стрелка направления указывает направление до цели по кратчайшей линии.

Как только автомобиль снова выезжает на известную мультимедийной системе дорогу, возобновляется обычное ведение к цели.

### Обзор движения вне дороги во время ведения к цели

Фактический маршрут может отличаться от данных цифровой карты, например, в связи с проведением дорожных работ. В таких случаях мультимедийная система может временно оказаться не в состоянии соотнести текущее местонахождение автомобиля с цифровой картой. Автомобиль находится вне дороги.

Если автомобиль отображается как находящийся вне дороги, появляется следующая индикация:

- сообщение: **Улица/дорога не найдена.**
- стрелка, которая указывает направление к цели по кратчайшей линии

Как только автомобиль снова выезжает на известную мультимедийной системе дорогу, возобновляется обычное ведение к цели.

### Цель

#### Сохранение актуального местонахождения автомобиля

Мультимедийная система:

##### ➤ Навигация

- ▶ Если карта отображается в полноэкранном режиме, нажмите на основной элемент управления. Появляется меню карты.
- ▶ Выберите в меню карты  (→ стр. 221). Текущее положение автомобиля сохранено в памяти последних целей.

#### Сохранение местонахождения на карте

Мультимедийная система:

##### ➤ Навигация

Карта отображается в полноэкранном режиме.





- ▶ В меню карты  выберите «Перемещение карты» (→ стр. 221).
- ▶ Выберите местонахождение на карте. Если доступны несколько записей относительно местонахождения на карте, то отображается список.
- ▶ Выделите запись.

- ▶ Выберите  **Сохранить в "Последних целях"**. Местонахождение на карте сохранено в памяти последних целей.

#### Обработка последних целей

Мультимедийная система:

##### ➤ Навигация

- ▶▶  **Последние цели и прочее**
- ▶▶ **Последние цели**
- ▶ Отметьте одну из последних целей.
- ▶ **Сохранение в качестве избранного: выберите**  **Сохранить как глобальное избранное**. Отображается избранное.
- ▶ Передвиньте избранное в требуемое положение. Если на этой позиции уже есть избранное, то оно будет перезаписано.
- ▶ **Сохранение домашнего адреса: выберите**  **Сохранить как "Домашний адрес"**.
- ▶ **Сохранение рабочего адреса: выберите**  **Сохранить как "Рабочий адрес"**.
- ▶ **Удаление цели или всех целей:**  выберите **Удалить** или **Удалить все**. Появляется запрос.
- ▶ Выберите **Да**.

▶ **Индикация информации о цели:**  выберите [Полностью](#).

### Использование внешних целей

Внешние цели можно принять из следующих источников:

- Приложения Mercedes-Benz
- Навигация «от двери до двери»

❗ Принятые цели сохраняются в памяти последних целей.

На мультимедийном дисплее отображается запрос.

▶ **Принимается цель без визуальной информации:** выберите [Да](#).

▶ Если ведение к цели не активировано, выберите [Начать веден.к цели](#). Производится перерасчет маршрута к цели. Карта показывает маршрут. После этого начинается ведение к цели.

или

▶ Если ведение к цели активировано, выберите [Начать новое ведение к цели](#) или [Определить как следующ.промежуточную цель](#). [Начать новое ведение к цели](#): принятый адрес цели устанавливается в качестве новой цели. Прежние цели и промежуточные цели удаляются. Начинается ведение к новой цели.

▶ **Определить как следующ.промежуточную цель:** принятый адрес цели устанавливается в качестве следующей промежуточной цели. Начнется ведение к цели.

▶ **Принимается цель без визуальной информации:** выберите: [Начать веден.к цели](#). Начинается ведение к цели.

### Ведение к цели с актуальными сообщениями службы дорожной информации

#### Обзор информации о дорожной ситуации

Службы доступны не во всех странах.

Сообщения о дорожной ситуации принимаются следующими службами:

- Служба Live Traffic Information
- Служба FM RDS-TMC

Одновременное пользование обеими службами невозможно.

Службы Live Traffic Information или FM RDS-TMC отображаются при помощи символа.

❗ Сообщения об опасности принимаются службой Car-to-X.

Возможны расхождения между поступившими сообщениями о дорожной ситуации и фактической дорожной ситуацией.

Полезная информация о службе Live Traffic Information:

- Актуальные сообщения службы дорожной информации принимаются при помощи интернет-соединения или роуминга данных (для отдельных стран).
- Информация о дорожной ситуации регулярно обновляется через короткие промежутки времени.
- Данная абонементная служба в отдельных странах бесплатна в течение трех лет с даты выпуска.  
Информация об абонементе отображает статус (→ стр. 219).

Регистрация службы Live Traffic Information:

- Служба была зарегистрирована на портале Mercedes me (→ стр. 219).
- Регистрация выполняется на авторизованной СТОА Mercedes-Benz.

Данные о местонахождении автомобиля регулярно передаются в компанию Mercedes-Benz AG. Компания Mercedes-Benz AG немедленно обеспечивает анонимность этих данных и передает их оператору службы дорожной информации. При помощи этих данных в автомобиль передаются только те

сообщения о дорожной ситуации, которые имеют отношение к его местоположению. Автомобиль одновременно является «датчиком» транспортного потока и помогает улучшить качество сообщений о дорожной ситуации.

Если Вы не хотите передавать данные о местонахождении автомобиля, Вы можете деактивировать данную службу на авторизованной СТОА Mercedes-Benz.

Полезная информация о службе FM RDS-TMC:

- Радиопередатчик FM RDS-TMC наряду с радиопрограммами передает сообщения о дорожной ситуации.
- Сообщения службы FM RDS-TMC доступны не во всех странах.

### Отображение информации об абонементе Условия

- Автомобиль оснащен функцией Live Traffic Information.
- **Для регистрации на портале Mercedes me и продления абонемента:** у Вас есть учетная запись пользователя на портале Mercedes me.

Мультимедийная система:

↳ Навигация ▶  Опции

Информация об истечении срока действия подписки отображается автоматически:

- за месяц до даты истечения срока действия,
- за неделю до даты истечения срока действия,
- за день до даты истечения срока действия.

▶ **Включение индикации вручную:** выберите [Информация об абонементе для Live Traffic](#).

В зависимости от состояния появится одно из следующих сообщений:

- Отображается срок действия абонемента.
- Срок действия абонемента истек.

### Регистрация на портале Mercedes me

Служба Live Traffic Information должна быть зарегистрирована. Регистрация выполняется на авторизованной СТОА Mercedes-Benz.

- ▶ Создайте учетную запись пользователя Mercedes me на веб-сайте <https://www.mercedes.me>. Для этого требуется действительный адрес электронной почты.
- ▶ Зарегистрируйте автомобиль по идентификационному номеру автомобиля (VIN).

▶ На авторизованной СТОА Mercedes-Benz привяжите автомобиль к учетной записи пользователя Mercedes me. Для этого потребуются свидетельство о регистрации автомобиля и удостоверение личности.

▶ Согласитесь с общими и особыми условиями пользования.

### Продление абонемента

- ▶ Откройте учетную запись пользователя Mercedes me.
- ▶ Через привязанный автомобиль перейдите в онлайн-магазин Mercedes me connect.
- ▶ Продление срока пользования услугами службы Live Traffic Information.
- ▶ Выберите период продления.
- ▶ Поместите товар в корзину.
- ▶ Согласитесь с общими и особыми условиями пользования. Служба Live Traffic Information останется активированной на выбранный период продления. Датой начала продления абонемента является момент начала пользования им.

### Отображение дорожной карты Условия

- Для службы Live Traffic Information: автомобиль оснащен коммуникационным модулем с активированной встроенной SIM-картой.
- Если производится пуск двигателя автомобиля, коммуникационный модуль автоматически устанавливает соединение с Интернетом. Через некоторое время будут доступны данные о дорожной обстановке.

Мультимедийная система:

 [Навигация](#)  [Опции](#)  [Меню карты](#)

▶ В качестве альтернативы: если карта отображается в полноэкранном режиме, нажмите на сенсорную кнопку Touch-Control, контроллер или сенсорную панель. Появляется меню карты.

▶ Включите  .

Дорожная карта содержит, например, следующую информацию:

- Дорожные события, например:
  - Ремонт дорог
  - Перекрытие движения по дороге
  - Предупредительные сообщения

Символы дорожных событий выделены цветом (на маршруте) или отображаются серым (вне маршрута).

- Информация о транспортном потоке:
  - Отрезок с затором (красная линия)
  - Затрудненное дорожное движение (оранжевая линия)
  - Плотное дорожное движение (желтая линия)
  - Свободное дорожное движение (зеленая линия)

- Индикация задержек дорожного движения на маршруте длительностью от одной минуты

- Символы предупредительных сообщений:

- Символ 

- Дополнительно отображаются указания по безопасности дорожного движения при приближении к дорожному событию, например, концу затора

Если автомобиль на маршруте приближается к опасному месту, на карте отображается предупредительное сообщение. Дополнительно может производиться голосовой вывод предупредительного сообщения (→ стр. 221).

### Индикация дорожных событий

Мультимедийная система:

 [Навигация](#)  [Опции](#)

 [Содержание карты](#)

▶ [Дорожные события](#), включение .  
Отображаются ремонт дорог, сужения дорог, локальные сообщения (например, туман) и предупредительные сообщения.

### Включение индикации свободного маршрута и задержки движения

▶ [Свободный транспортный поток](#) и [Задержка движения](#), включение .

ⓘ [Задержка движения](#) отображается для текущего маршрута. Учитывается задержка движения, начиная с длительности в одну минуту.

### Индикация подробной информации

▶ Отображение дорожной карты (→ стр. 219).

▶ Перемещение карты (→ стр. 223).

▶ Если символ сообщения о дорожной ситуации находится под перекрестием, нажмите центральный элемент управления. Отображается детальная информация по сообщению о дорожной ситуации.

или

- ▶ Нажмите на центральный элемент управления.
- ▶ Выберите [Примечание по сообщениям о дорож.ситуации](#).  
Карта отображает символы сообщений о дорожной ситуации в ближайшем окружении.  
Информация о дорожной ситуации отображается в строке состояния:
  - символ сообщения о дорожной ситуации,
  - причина сообщения о дорожной ситуации, например затор.
  - Предупредительные сообщения (отображаются на красном фоне)
- ▶ **Выбор символа сообщения о дорожной ситуации:** выберите [Следующее](#) или [Предыдущее](#).
- ▶ Нажмите на центральный элемент управления. Отображается детальная информация по сообщению о дорожной ситуации.

### Голосовой вывод сообщений об опасности

Мультимедийная система:

↳ Навигация ▶  Опции ▶ Сообщения

- ▶ Объявление предупреждений о [дорожн.ситуации](#), включение .  
Производится голосовой вывод предупредительных сообщений и предупреждений об опасном конце затора.

### Карта и компас

#### Обзор карты и компаса

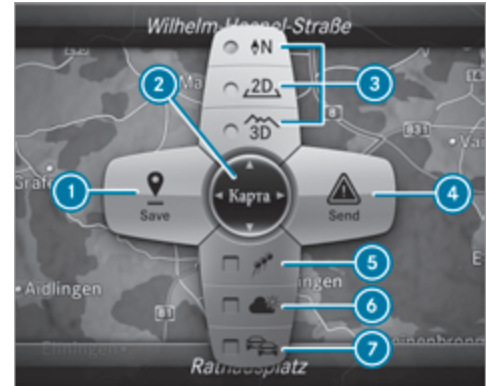

- ① Сохранение фактического местоположения автомобиля
- ② Перемещение карты
- ③ Выбор ориентации и изображения карты
- ④ Выберите функцию в зависимости от комплектации:



- передавать предупреждения об опасности через службу Car-to-X
  - фильтровать отображаемые поблизости особые цели по категориям особых целей
- 5 Включение или выключение функции отображения на карте индивидуальных символов особых целей
  - 6 Включение или выключение одной из следующих индикаций в зависимости от комплектации:
    - информация о погоде
    - спутниковая карта
    - дорожные события
  - 7 Включение или выключение индикации дорожной карты

Карта и спутниковые снимки появляются в сферической проекции. За счет этого при любых масштабах карты обеспечивается соответствующее реальности изображение карты. В карте используется модель высотных отметок рельефа.

В зависимости от картографических данных при небольших масштабах карт (например, 20 м, 50 м) во многих городах изображение на карте важных зданий приближено к реальному. Другие здания отображаются в виде моделей.

- i Вы можете установить единицу измерения масштаба карты (→ стр. 193).

Если доступно, отображается информация в режиме онлайн, например цены на топливо и наличие свободных мест на паркингах.

- i Условия
  - Доступна служба Mercedes me connect.
  - У Вас есть учетная запись пользователя на портале Mercedes me.
  - Служба была активирована на авторизованной СТОА Mercedes-Benz.

Дополнительную информацию можно найти на веб-сайте <https://www.mercedes.me>

- i Получение информации в режиме онлайн возможно не во всех странах.

Если опция **Индикация COMAND** включена в системе распознавания дорожных знаков (→ стр. 159), на карте отображаются ограничения скорости и запреты на обгон.

- i Изображенные на карте логотипы фирм являются товарными знаками соответствующих предприятий, предназначенными только для обозначения местонахождения этих фирм. Использование таких товарных знаков на карте не выражает согласия и поддержки со стороны этих фирм в отношении самой навигационной системы и не является ее рекламой.

### Установка масштаба карты

#### Условия

- Отображается карта.

Мультимедийная система:

 **Навигация**

 **Увеличение:** проведите пальцем вниз по сенсорной кнопке Touch-Control.

или

 Поверните контроллер влево.

или

 Разведите два пальца на сенсорной панели.

 **Уменьшение:** проведите пальцем вверх по сенсорной кнопке Touch-Control.

или

 Поверните контроллер вправо.

или

 Сведите два пальца на сенсорной панели.

### Перемещение карты

Мультимедийная система:

Навигация ➤  Опции ➤ Меню карты

- Или: если карта отображается в полноэкранном режиме, нажмите на центральный элемент управления. Появляется меню карты.
- В меню карты  выберите «Перемещение карты» (→ стр. 221).

### Выбор ориентации карты

Мультимедийная система:

Навигация ➤  Опции ➤ Меню карты

- Или: если карта отображается в полноэкранном режиме, нажмите центральный элемент управления. Появляется меню карты.
- В меню карты  выберите **N**, **2D** или **3D** (→ стр. 221).
  - N** карта в режиме 2D и ориентирована на север.
  - 2D** карта в режиме 2D и ориентирована в направлении движения.
  - 3D** карта в режиме 3D и ориентирована в направлении движения.

### Выбор символов особых целей

Мультимедийная система:

Навигация ➤  Опции

➤ Содержание карты

- Выберите **Символы особых целей**. Точка  показывает выбранную в данный момент установку.
  - Стандарт** показывает символы предварительно заданных категорий на карте.
  - По выбору пользователя** позволяет производить индивидуальный выбор символов доступных категорий.
- При выборе **Без данных** индикация выключается.
- Выберите настройку.
- Выбор **По выбору пользователя**: для выбора категорий. Символы особых целей выбранных категорий отображаются  или не отображаются .

### Выбор отображения текстовой информации на карте

Мультимедийная система:

Навигация ➤  Опции

➤ Текстовая информация

- Выберите текстовую информацию. Установка **Актуальная улица/дорога** у нижнего края дисплея показывает дорогу или улицу, по которой в настоящий момент движется в автомобиль.
  - Если карта перемещается, то под перекрестием появляется один из следующих пунктов:
    - Название улицы
    - Название специальной цели
    - Название региона
  - Установка **Географические координаты** показывает следующую информацию:
    - широта и долгота
    - Высота
      - Указанная высота может отличаться от действительной.
    - количество принимаемых спутников
- При перемещении карты эта информация не отображается.

**Кондиционирование** отображает фактические установки в системе кондиционирования воздуха.

Выбор **Без данных** выключает индикацию.

### Индикация следующей пересекающей дороги Условия

- Ведение к цели не активировано.

Мультимедийная система:

🔍 Навигация ▶▶ ⚙️ Опции

- ▶ Следующая пересекающая улица/дорога, включите .  
Название следующей пересекающей маршрут улицы отображается в верхнем крае дисплея.

### Индикация версии карты

Мультимедийная система:

🔍 Навигация ▶▶ ⚙️ Опции

- ▶ Выберите **Версия карты**.
- ▶ Выберите **Подробнее**.
- 📘 Информацию о новейших версиях цифровой карты Вы можете получить в любом пункте ТО «Мерседес-Бенц».

### Обзор объезда территории

Вы можете определить для маршрута территории, по которым Вы не хотите проезжать.

В следующих ситуациях маршрут может включать территорию, для которой задан объезд:

- Цель находится на объезжаемой территории.
- Автострადы находятся внутри объезжаемых территорий.  
Автострადы всегда учитываются для данного маршрута.
- Отсутствует целесообразный альтернативный маршрут.

### Объезд новой области

Мультимедийная система:

🔍 Навигация  
▶▶ 🗺️ Маршрут и местонахождение  
▶▶ Избегать: опции ▶▶ Районы

- ▶ Выберите **Избегать новой местности**.
- ▶ **Поиск области по карте:** выберите **По карте**.
- ▶ Переместите карту.

или

- ▶ **Поиск области по адресу:** выберите **Ввод адреса**.

- ▶ Введите адрес.
- ▶ Выберите **Принять цель**.  
Появится карта.
- ▶ **Отображение области:** нажмите сенсорную кнопку Touch-Control, сенсорную панель или контроллер.  
Появится красный прямоугольник. Он выделяет область, которую необходимо объехать.
- ▶ **Изменение размеров области:** проведите вверх или вниз по сенсорной кнопке Touch-Control или сенсорной панели.

или

- ▶ Переместите контроллер вверх или вниз.  
Масштаб карты увеличится или уменьшится, изменяя размеры области.
- ▶ **Определение области:** нажмите сенсорную кнопку Touch-Control, сенсорную панель или контроллер.  
Область внесена в список.

### Изменение области

Мультимедийная система:

- 🔍 Навигация  
▶▶ 🗺️ Маршрут и местонахождение  
▶▶ Избегать: опции ▶▶ Районы
- ▶ Выделите область в списке.

- ▶ Выберите  **Обработать**.

### Перемещение области на карте

- ▶ Проведите пальцем по сенсорной кнопке Touch-Control или по сенсорной панели в любом направлении.

или

- ▶ Переместите контроллер в любом направлении.

### Изменение размеров области

- ▶ **Начало:** нажмите на сенсорную кнопку Touch-Control, сенсорную панель или контроллер.

- ▶ **Изменение:** проведите пальцем по сенсорной кнопке Touch-Control или сенсорной панели вверх или вниз.

или

- ▶ Переместите контроллер вверх или вниз.

- ▶ **Завершение:** нажмите на сенсорную кнопку Touch-Control, сенсорную панель или контроллер.

### Принятие во внимание области для изменения маршрута

- ▶ Объезд территории в списке . Если ведение к цели активировано, то рассчитывается новый маршрут.

Если маршрут пока отсутствует, то принимается во внимание настройка для следующего ведения к цели.

### Удаление территории или всех территорий

Мультимедийная система:

 **Навигация**

▶▶  **Маршрут и местонахождение**

▶▶ **Избегать: опции** ▶▶ **Районы**

- ▶ Выделите территорию в перечне.

- ▶ Выберите  **Удалить** или  **Удалить все**.

- ▶ Подтвердите запрос выбором **Да**. Соответствующая территория удалена или все территории удалены.

### Обзор обновления картографических данных

#### Выполнение обновления на авторизованной СТОА Mercedes-Benz

Данные цифровой карты устаревают точно также как и обычные дорожные карты. Оптимальное ведение к цели навигационной системой обеспечивается только при наличии актуальных картографических данных. Информацию о новых версиях цифровой карты можно получить на авторизованной СТОА Mercedes-Benz.

Там можно выполнить обновление цифровой карты.

- ⓘ При этом могут возникнуть дополнительные расходы.

### Онлайн-обновление карт

При помощи службы Mercedes me connect «Онлайн-обновление карт» обновляются картографические данные.

- ⓘ Служба «Онлайн-обновление карт» доступна не во всех странах.

Доступны следующие возможности обновления:

- Автоматическое обновление карт – обновляются картографические данные для одного региона. Для автоматического обновления карт должна быть включена системная настройка **Автоматическая онлайн-актуализация**(→ стр. 196).
- Обновление карт вручную – обновляются картографические данные для нескольких или для всех регионов.

Дополнительная информация по онлайн-обновлению карт: <https://www.mercedes.me>.

Дополнительная информация по обновлению: [https://moba.i.daimler.com/markets/ece-row/baix/cars/connectme/ru\\_RU/#emotions/Startseite.html](https://moba.i.daimler.com/markets/ece-row/baix/cars/connectme/ru_RU/#emotions/Startseite.html).

### Обзор картографических данных

Ваш автомобиль поставляется с завода вместе с картографическими данными. В зависимости от страны

в Вашем автомобиле установлены картографические данные Вашего региона или к автомобилю прилагаются картографические данные в виде носителя данных.

Если картографические данные уже были установлены в автомобиле и требуется их повторная инсталляция, то необходимость ввода кода разблокировки отпадает.

Для картографических данных, которые Вы приобрели в виде носителя, необходимо ввести прилагаемый код активации.

**i** Если Вы сохраняете картографические данные на носителе данных с помощью опции онлайн-обновления карт, то ничего вводить не требуется. Код активации записывается на носителе данных при скачивании. Служба онлайн-обновления карты доступна не во всех странах.

При вводе кода активации соблюдайте следующее:

- Код активации можно использовать для одного автомобиля.
- Код активации нельзя переносить.
- Код активации состоит из шести знаков.

При возникновении следующих проблем обратитесь в авторизованную СТОА «Мерседес-Бенц»:

- Мультимедийная система не принимает код активации.
- Вы потеряли код активации.

### Индикация компаса

Мультимедийная система:

- ↳ [Навигация](#)
- »»  [Маршрут и местонахождение](#)

▶ Выберите [Компас](#).

Индикация компаса показывает следующую информацию:

- Текущее направление движения с углом направления (в формате 360°) и стороной света
- Координаты долготы и широты в градусах, минутах и секундах
- Высота (округленно)
- Число принимаемых спутников системы GPS

### Индикация киблы

#### Условия

- Индикация киблы доступна в Вашей стране.

Мультимедийная система:

- ↳ [Навигация](#)
- »»  [Маршрут и местонахождение](#)

▶ Выберите [Кибла](#).  
Стрелка компаса показывает направление совершения молитвы на Мекку по отношению к выбранному в данный момент направлению движения автомобиля.

Будет отображаться количество принимаемых спутников.

### Автоматическая регулировка масштаба карты

Мультимедийная система:

- ↳ [Навигация](#) »»  [Опции](#)

Масштаб карты автоматически устанавливается в зависимости от скорости движения.

При движении по городу с подробным изображением города выбирается вид карты с точки обзора водителя.

▶ [Автоматическое увеличение](#), включение  или выключение .

**i** Автоматически установленный масштаб карты можно изменить вручную на непродолжительное время. Через несколько секунд установка снова выполняется автоматически.

## Отображение спутниковой карты

Мультимедийная система:

→ Навигация →  Опции

→ Содержание карты

▶ Спутниковая карта, включение  или выключение .

или

▶ Если отображение спутниковой карты  доступно в меню карты, то включите  или выключите его  (→ стр. 221).  
Включено : спутниковые карты отображаются в масштабе от 2 км и меньше.

Выключено : спутниковые карты не отображаются.

 Спутниковые карты для этих масштабов карты доступны не во всех странах.

## Отображение информации о погоде

### Условия

- Доступна служба Mercedes me connect.
- У Вас есть учетная запись пользователя на портале Mercedes me.
- Служба доступна.
- Служба была активирована на авторизованной СТОА Mercedes-Benz.

Дополнительную информацию можно найти на веб-сайте <https://www.mercedes.me>

Мультимедийная система:

→ Навигация →  Опции

→ Содержание карты

▶ Включите **Информация о погоде** .

или

▶ Если отображение информации о погоде  доступно в меню карты, включите его  (→ стр. 221).  
На навигационной карте будет отображаться актуальная информация о погоде, например температура или облачность.

 Информация о погоде доступна не во всех странах.

## Вызов электронного "Руководства по эксплуатации" (навигационная система)

### Вызов информации по навигационной системе

Мультимедийная система:

→ Навигация →  Опции

→ Информация о навигации

▶ Выберите тему.

## Телефон

### Пользование телефоном

#### Указания по пользованию телефонией

 **ОСТОРОЖНО** Опасность потери контроля над дорожной ситуацией из-за пользования интегрированными в автомобиль устройствами связи во время движения

Управление интегрированными в автомобиль коммуникационными приборами во время движения может отвлекать Вас от дорожной ситуации. Кроме того Вы можете потерять контроль над автомобилем.

▶ Пользуйтесь этими устройствами только в том случае, если это допускается дорожной ситуацией.

▶ Если это невозможно, остановитесь в соответствии с правилами дорожного движения и произведите ввод данных во время стоянки автомобиля.

**⚠ ОСТОРОЖНО** Опасность несчастного случая из-за пользования мобильными устройствами связи во время движения

Мобильные коммуникационные устройства отвлекают водителя от событий на дороге. Кроме того, водитель может потерять контроль над автомобилем.



- ▶ Будучи водителем используйте коммуникационные устройства только, когда автомобиль стоит.
- ▶ Будучи пассажиром, используйте мобильные коммуникационные устройства только в предусмотренных для этого участках, например в задней части салона.

Пользуясь средствами мобильной связи в автомобиле, соблюдайте законодательные нормы страны, в которой Вы в данный момент находитесь.

Более подробную информацию можно получить на авторизованной СТОА Mercedes-Benz или на веб-сайте <https://www.mercedes-benz-mobile.com/>

## Обзор меню телефона



- ① Имя устройства Bluetooth® подключенного в данный момент мобильного телефона
- ② Диапазон сигнала сети мобильной связи для подключенного в данный момент и выбранного мобильного телефона
- ③ Заряд подключенного в данный момент и выбранного мобильного телефона
- ④  (телефон готов к эксплуатации) или  (телефонное соединение активировано)

- ⑤ Контактные данные (→ стр. 236)
- ⑥ Перечень звонков (→ стр. 239)
- ⑦ SMS
- ⑧ Подключение мобильного телефона: **Активный вызов**  
Подключение двух мобильных телефонов: смена отображения между телефоном 1 и 2 или **Активный вызов**
- ⑨ Приборы (→ стр. 230)

- ⑩ **Опции**  
Только после подсоединения мобильного телефона к мультимедийной системе индицируются изображения ① - ④. Изображения зависят от Вашего мобильного телефона и оператора мобильной сети.



## Обзор профилей Bluetooth®

Профиль Bluetooth® мобильного телефона	Функционирование
PBAP (Phone Book Access Profile)	Контакты отображаются автоматически в мультимедийной системе
MAP (Message Access Profile)	Можно пользоваться функциями сообщений

## Обзор режимов использования телефона

В зависимости от комплектации у Вас имеются следующие режимы использования телефона:

- Мобильный телефон подключен к мультимедийной системе через Bluetooth® (→ стр. 230).
- Два мобильных телефона подключены к мультимедийной системе через Bluetooth® (режим подключения двух телефонов) (→ стр. 231).
- Мобильный телефон в качестве SAP-телефона (Sim Access Profile) подключен к мультимедийной системе (→ стр. 234).
- Только SIM-карта подключена к мультимедийной системе (→ стр. 234).

Мобильный телефон используется параллельно SIM-карте (→ стр. 234).

## Информация о телефонной связи

В следующих ситуациях возможно прерывание телефонного соединения во время движения:

- В районе с недостаточно развитой сетью мобильной связи.
- При передвижении автомобиля из зоны действия одной приемопередающей станции (соты) стандарта GSM или UMTS в другую, не имеющую в данный момент свободного канала телефонной связи.
- Если используемая SIM-карта несовместима с доступной сетью.
- Мобильный телефон с картой Twincard одновременно зарегистрирован в сети мобильного телефона при помощи второй SIM-карты.

Для повышения качества голосовой связи мультимедийная система поддерживает HD Voice®. Для этого мобильные телефоны и операторы сотовой связи должны поддерживать HD Voice®.

В зависимости от стабильности передачи радиосигналов качество голосовой связи может изменяться.

## Подключение мобильного телефона (Bluetooth®-телефония)

### Условия

- Bluetooth® на мобильном телефоне включен (см. руководство по эксплуатации от изготовителя).
- Bluetooth® в мультимедийной системе включен (→ стр. 189).

Мультимедийная система:

☛ Телефон ➤ ☛ Приборы

## Поиск мобильного телефона

- ▶ Выберите [Пользоваться только телефон.связью BT](#).
- ▶ Выберите [Соединить с новым прибором](#).
- ▶ Выберите [Начать поиск через систему](#).  
Отображаются доступные мобильные телефоны. Найденный новый мобильный телефон помечается символом .

## Подключение мобильного телефона (авторизация при помощи безопасного простого сопряжения)

- ▶ Выберите мобильный телефон.  
В мультимедийной системе и на мобильном телефоне будет отображаться код.
- ▶ **Коды совпадают:** подтвердите код на мобильном телефоне.

### Подключение мобильного телефона (авторизация путем ввода кода доступа)

- ▶ Выберите мобильный телефон.
  - ▶ Установите последовательность цифр длиной от одной до шестнадцати в качестве ключа доступа.
  - ▶ **Мультимедийная система:** введите ключ доступа и выберите .
  - ▶ **Мобильный телефон:** еще раз введите ключ доступа и подтвердите ввод.
- ⓘ Мультимедийная система поддерживает авторизацию не более 15 мобильных телефонов. Авторизованные мобильные телефоны подключаются автоматически.

### Подключение второго мобильного телефона (режим подключения двух телефонов)

#### Условия

- Как минимум один мобильный телефон уже подключен к мультимедийной системе по Bluetooth®.

Мультимедийная система:

☞ Телефон ➤ ☞ Приборы

- ▶ Выберите [Соединить с новым прибором](#).
- ▶ Выберите [Начать поиск через систему](#). Отобразятся доступные мобильные телефоны.

- ▶ Выберите мобильный телефон.
- ▶ Ответьте на вопрос [Как Вы хотите соединить новый прибор?](#).
- ▶ **Для замены подключенного ранее мобильного телефона** выберите [Телефон 1](#). Ранее подключенный мобильный телефон будет заменен на новый мобильный телефон.

или

- ▶ **Для подключения второго мобильного телефона** выберите [Телефон 2](#). Новый мобильный телефон будет подключен в качестве [Телефон 2](#). Если до этого уже были подключены два мобильных телефона, то второй телефон будет заменен на новый телефон.

или

- ▶ **Для использования мобильного телефона в качестве аудиоисточника** выберите [Аудиоисточник](#) (→ стр. 270).

- ⓘ Мобильным телефоном можно параллельно пользоваться в качестве аудиоисточника и в качестве телефона.
- ⓘ Тип соединения для подключенного мобильного телефона, например в качестве [Телефон 1](#), [Телефон 2](#) или [Аудиоисточник](#), можно в любое время установить заново. (→ стр. 231).

### Функционирование мобильных телефонов в режиме подключения двух телефонов

#### Обзор функций

Мобильный телефон в активном режиме	Мобильный телефон в фоновом режиме
Полный объем функций	Входящие вызовы

### Смена мобильного телефона (режим подключения двух телефонов)

#### Условия

- Мобильные телефоны авторизованы (→ стр. 230).

Мультимедийная система:

☞ Телефон ➤ ☞ Приборы

- ▶ Выберите в перечне устройств уже авторизованный мобильный телефон и установите его как [Телефон 1](#) или [Телефон 2](#).

После смены мобильных телефонов мобильный телефон на переднем плане заменяется мобильным телефоном на заднем плане.

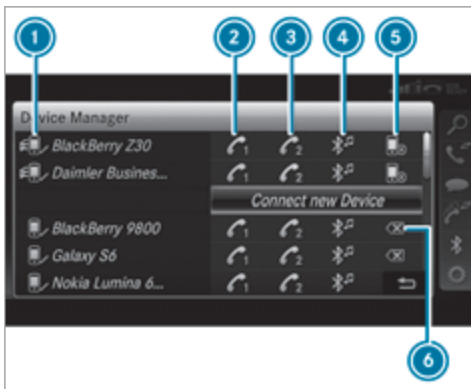

- 1 Имя устройства Bluetooth® подключенного в данный момент мобильного телефона
- 2 Подключение мобильного телефона в качестве Телефон 1
- 3 Подключение мобильного телефона в качестве Телефон 2
- 4 Подключение мобильного телефона в качестве Аудиоисточник

- 5 Отключение мобильного телефона (→ стр. 232)
- 6 Отмена авторизации мобильного телефона (→ стр. 232)

При подключении нового мобильного телефона и, например, установке его в качестве **Телефон 1**, он перезаписывает подключенный до этого мобильный телефон на переднем плане в системе.

### Отключение мобильного телефона

Мультимедийная система:

→ Телефон ► ⚙️ Приборы

- ▶ В строке мобильного телефона выберите символ . Отключение мобильного телефона происходит без запроса о подтверждении. Мобильный телефон остается авторизованным в системе.

### Отмена авторизации мобильного телефона

Мультимедийная система:

→ Телефон ► ⚙️ Приборы

- ▶ В строке мобильного телефона выберите символ .
- ▶ На запрос о подтверждении ответьте **Да**. Выполняется отмена авторизации мобильного телефона и удаление его из системы.

### Настройка громкости приема и передачи Условия

- Мобильный телефон авторизован (→ стр. 230).

Мультимедийная система:

→ Телефон ► ⚙️ Опции ► Телефон

Данная функция обеспечивает оптимальное качество речевого сигнала.

- ▶ Выберите **Громкость приема** или **Громкость передачи**.
- ▶ Отрегулируйте громкость.

Более подробная информация о рекомендуемой громкости приема и передачи: <https://www.mercedes-benz-mobile.com/>

### Установка громкости разговора и звонка

Мультимедийная система:

→ Система ► 📞 Аудио ► Телефон

- ▶ Выберите **Громкость телефонного разговора** или **Громкость сигнала вызова**.
- ▶ Установка громкости.



### Распознавание голоса мобильным телефоном включить/выключить Условия

- Мобильный телефон подсоединен к мультимедийной системе (→ стр. 230).

### Включение функции распознавания голоса мобильным телефоном

- ▶ На мультифункциональном рулевом колесе нажмите кнопку  и удерживайте более одной секунды. Вы можете использовать распознавание голоса мобильным телефоном.

### Выключение распознавания голоса мобильным телефоном

- ▶ На мультифункциональном рулевом колесе нажмите кнопку  или .

## Бизнес-телефония

### Обзор режимов работы бизнес-телефонии

У бизнес-телефонии следующие режимы работы:

- через SIM-карту (→ стр. 233)
- через SIM-карту в сочетании с определенным мобильным телефоном





Этот режим работы в первую очередь ориентирован на пользователей с мульти-SIM-картами. Как только комбинированный с SIM-картой мобильный телефон связан с мультимедийной системой

в автомобиле, автоматически активируется SIM-карта для бизнес-телефонии. Комбинация SIM-карты с определенным мобильным телефоном мешает автоматической активации бизнес-телефонии через SIM-карту, если автомобиль, например, одолжили другим людям (→ стр. 233).

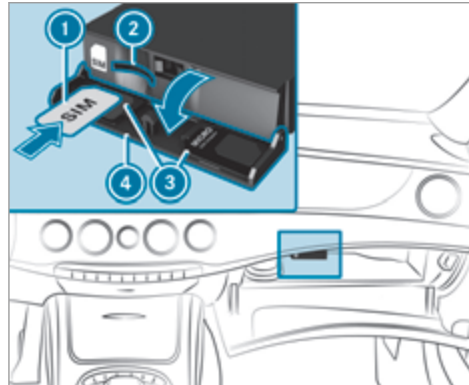

- через мобильный телефон с Bluetooth® профиль SAP (SIM Access Profile) (→ стр. 234)

### Использование SIM-карты для бизнес-телефонии



- ▶ В перчаточном ящике слегка нажмите на крышку  отделения для устройства для считывания SIM-карт. Отделение откроется.
- ▶ Вставьте SIM-карту  в слот . Для использования micro- или nano-SIM имеется адаптер .
- ▶ **Использование SIM-карты отдельно:** выберите SIM-карту.
- ▶ Введите PIN-код SIM-карты и подтвердите ввод.
- ▶ Если необходимо, подтвердите запрос на создание мобильной точки доступа посредством бизнес-телефонии и выполните настройки (→ стр. 256).
- ⓘ При использовании SIM-карты доступен режим входящих и исходящих телефонных звонков в мультимедийной системе автомобиля.
- ⓘ При каждом запуске SIM-карта автоматически подключается и соединяется с радиосетью.
- ▶ **Используйте SIM-карту только в сочетании с определенным мобильным телефоном:** если SIM-карта уже подключена, выберите авторизованный мобильный телефон в диспетчере устройств .
- ▶ После появления запроса выберите сообщение **Да, SIM-карта и <Mobile phone>..**

или

- ▶ Если мобильный телефон уже подключен, выберите символ  в строке мобильного телефона в диспетчере устройств . Включен доступ к данным мобильного телефона. Включен режим входящих и исходящих телефонных звонков через SIM-карту.

### Подключение мобильного телефона в качестве бизнес-телефона

#### Условия

- Bluetooth® в мобильном телефоне включен (см. руководство по эксплуатации от изготовителя).
- Bluetooth® в мультимедийной системе включен (→ стр. 189).
- Мобильный телефон поддерживает Bluetooth®-профиль SAP (**S**IM **A**ccess **P**rofile) или Bluetooth®-профиль HFP (**H**ands **F**ree **P**rofile).

Мультимедийная система:

 Телефон  Приборы

### Подключение мобильного телефона

- ① Если Вы хотите подключить мобильный телефон через Bluetooth®-профиль SAP, Вам необходимо подключить его в качестве бизнес-телефона.





- ▶ Выберите **Активировать телефонную связь Business**.
- ▶ Выберите **Соединить с новым прибором**.
- ▶ Выберите **Начать поиск через систему**.
- ▶ Выберите мобильный телефон.
- ▶ Подключение мобильного телефона к мультимедийной системе посредством безопасного простого сопряжения или с помощью ключа доступа (→ стр. 230).

- ① Если мобильный телефон поддерживает Bluetooth®-профиль SAP, ему отдается предпочтение при подключении.
- ▶ При необходимости введите PIN-код SIM-карты и подтвердите ввод. Только для Bluetooth®-профиля SAP: качество приема сигнала и голосовой связи улучшится за счет подключения к внешней антенне автомобиля.
- ▶ Только для Bluetooth®-профиля SAP: если необходимо, подтвердите запрос на создание мобильной точки доступа посредством бизнес-телефонии и выполните настройки (→ стр. 256).
- ① Если мобильный телефон подключен через Bluetooth®-профиль SAP, телефонное соедине-

ние не выполняется, так как SIM-карта перешла в распоряжение автомобиля.

- ① Если мобильный телефон подключен через Bluetooth®-профиль SAP, данный мобильный телефон больше не имеет собственных функций телефонии и Интернета и данные мобильной радиосвязи больше не могут приниматься. Для дальнейшего использования функций Интернета на мобильном телефоне Вы можете подключиться к точке доступа автомобиля. Таким образом, мобильный телефон снова получит доступ к собственным данным мобильной связи, но только по Wi-Fi. Поэтому отключите автоматическую загрузку, например обновлений программного обеспечения по Wi-Fi, на своем мобильном телефоне во избежание возможных дополнительных расходов.

### Переключение между Bluetooth®-профилями SAP и HFP:

- ▶ **Переключение на Bluetooth®-профиль HFP:** в диспетчере устройств  выберите символ  в строке мобильного телефона.
- ▶ **Переключение на Bluetooth®-профиль SAP:** в диспетчере устройств  выберите символ  в строке мобильного телефона.

## Обзор символов для бизнес-телефона



- ① SIM-карта подключена
- ② мобильный телефон подключен
- ③ мобильный телефон подключен в профиле Hands free
- ④ мобильный телефон авторизован
- ⑤ SIM-карта вставлена и активирована
- ⑥ SIM-карта вставлена и доступна
- ⑦ профиль Hands free активирован

- ⓐ функция SAP доступна и активирована
- ⓑ функция SAP недоступна
- ⓘ Соответствующий символ выделяется желтым цветом при установленном активном соединении мобильного телефона с системой.

## Вызов настроек для бизнес-телефонии

Мультимедийная система:

☛ Телефон ➤ ⚙️ Опции

➤ Телефонная связь Business

▶ Выберите необходимую опцию.

На выбор доступны следующие настройки:

- Ожидание вызова
- Выбрать оператора сети
- Переадресация вызова
- Подавление номера
- Использование данных: речевой сигнал

## Телефонные вызовы

## Совершение телефонных вызовов

Мультимедийная система:

☛ Телефон ➤ 🔍 Контактные данные

## Совершение телефонного вызова

▶ Выберите Цифровой блок.

▶ Введите номер.

▶ Выберите 📞.

Будет выполнен телефонный вызов.

## Прием телефонного вызова

▶ Выберите Принять.

## Отклонение телефонного вызова

▶ Выберите Отклонить.

## Регистрация входящего вызова в службе In Car Office

▶ При наличии службы In Car Office: выберите Отметить (→ стр. 242).

## Завершение телефонного соединения

▶ Выберите 📞.

### Активация функций во время телефонного соединения

▶ Для отображения всех функций перейдите вниз. Следующие функции доступны во время телефонного соединения:

- **Закончить вызов**
- **Сделать дальнейший вызов**
- **Клавиатура** (включение отображения для передачи тональных сигналов)
- **Выключить микрофон** включение  или выключение .
- **Режим межабонентской связи** (вызов переключается с режима громкой связи на телефон)

ⓘ Приватный режим для бизнес-телефонии не доступен.

### Телефонное соединение с несколькими абонентами

#### Условия

- Имеется активное телефонное соединение (→ стр. 235).
- Установлено еще одно телефонное соединение.

### Переключение между телефонными соединениями

▶ Выберите телефонное соединение •. Выбранное телефонное соединение активно. Другой телефонный вызов на удержании.

### Активация или прекращение удерживаемого вызова

▶ Выберите **Продолжить разговор** или **Закончить вызов**.

### Ведение телефонного разговора в режиме конференц-связи

▶ В меню телефона выберите **Включить конференцию**. Новый собеседник включается в состав конференции.

### Завершение активного телефонного соединения

▶ Выберите .

ⓘ В некоторых мобильных телефонах удерживаемое телефонное соединение активируется сразу после окончания активного телефонного соединения.

### Входящий телефонный вызов принять/отклонить

#### Условия

- Имеется активное телефонное соединение (→ стр. 235).

Если во время телефонного соединения поступает входящий вызов, отображается соответствующее указание. Кроме того, раздается звуковой сигнал.

▶ Выберите **Принять**. Входящий телефонный вызов активирован.

Если к мультимедийной системе подключен только один мобильный телефон, то предыдущий вызов удерживается.

Если в режиме подключения двух телефонов во время разговора принять вызов на втором мобильном телефоне, то текущий вызов будет завершен.

▶ Выберите **Отклонить**.

ⓘ Эта функция и порядок действий зависят от Вашего оператора мобильной сети и мобильного телефона (см. руководство по эксплуатации изготовителя).

### Контактные данные

#### Информация о меню контактных данных

Меню контактных данных включает в себя все контактные данные из имеющихся источников инфор-

мации, как например, мобильный телефон или карта памяти. Вы можете сохранять до 6000 контактов.

В зависимости от источника данных у Вас может быть следующее число контактов:

- контакты, хранящиеся долгосрочно: 3000 записей,
- контакты, загруженные с мобильного телефона: 3000 записей.

Из меню контактных данных Вы можете производить следующие действия:

- пользоваться телефоном,
  - совершать телефонный вызов кому-то из контактов (→ стр. 238),
  - совершать телефонный вызов на новый номер (→ стр. 235).
- Навигация (→ стр. 208)
- Создание сообщения (→ стр. 240)

Контактные данные мобильного телефона отображаются автоматически, если мобильный телефон подсоединен (→ стр. 230) к мультимедийной системе и автоматический вызов из памяти (→ стр. 237) включен.

### Загрузка контактных данных мобильного телефона

Мультимедийная система:

☛ Телефон ▶▶ ⚙️ Опции

▶▶ Контактные данные

### Автоматический выбор

▶ Включите [Автоматич.синхронизация контакт.данных](#) .

### Ручной режим

▶ Выключите [Автоматич.синхронизация контакт.данных](#) .

▶ Выберите [Синхронизация контактных данных](#).

### Вывод контакта на дисплей

Мультимедийная система:

☛ Телефон ▶▶ 🔍 Контактные данные

Для поиска контактов имеются следующие возможности в зависимости от набора знаков:

- поиск по инициалам,
- поиск по имени,
- поиск по телефонному номеру.

▶ Ввод знака в поле поиска.  
Появляется список возможных контактов. Чем больше знаков Вы введете в поле поиска, тем точнее будут результаты поиска.

▶ Выберите контакт.

Отдельный контакт может содержать следующую подробную информацию:

- номера телефонов,
- навигационные адреса,
- географические координаты,
- интернет-адрес.

### Изменение формата имени в контактных данных

Мультимедийная система:

☛ Телефон ▶▶ ⚙️ Опции

▶▶ Контактные данные ▶▶ Формат имени

В Вашем распоряжении имеются следующие возможности:

- [Фамилия, имя](#)
- [Фамилия имя](#)
- [Имя фамилия](#)

▶ Выберите опцию.



## Обзор импорта контактных данных

## Контакты из различных источников

Источник	Условия
 Карта памяти	SD-карта памяти вставлена.
 Устройство USB	Устройство USB вставлено в USB-разъем.
 Соединение через Bluetooth®	Связь Bluetooth® активирована в мультимедийной системе и на соответствующем устройстве (см. руководство по эксплуатации от изготовителя).
 Мобильный телефон	Мобильный телефон подключен к мультимедийной системе.

 Если поддерживается передача контактных данных в формате vCard через Bluetooth®, то контактные данные в формате vCard можно принимать, например, через мобильные телефоны или нетбуки.

## Импорт контактных данных в меню контактных данных

Мультимедийная система:

 Телефон   Опции

 Контактные данные

 Выберите **Импорт** .

 Выберите опцию.



## Сохранение записи контактных данных мобильного телефона

Мультимедийная система:

 Телефон   Контактные данные

 Выбор контакта с мобильным телефоном .

 Выберите .

 Выберите **Сохранить в системе автомобиля**. Сохраненные в мультимедийной системе контактные данные обозначаются символом .

## Телефонный вызов записи контактных данных

Мультимедийная система:

 Телефон   Контактные данные

 Введите знаки в поле поиска.

 Выберите контактные данные.

 Выберите телефонный номер. Устанавливается телефонный вызов.

## Выбор прочих опций в меню контактов

Мультимедийная система:

 Телефон   Контактные данные

 Выберите адресата.

 Выберите .

В зависимости от записанных в память данных на выбор доступны следующие опции:

- **Позвонить**
- **Отправить SMS**
- **Просмотр веб-сайта** (если интернет-адрес записан в память)
- **Перейти к навигации** (если адрес записан в память)
- **Сохранить как глобальное избранное**
- **Передать сигналы DTMF** (для номера с сигналами DTMF)

 Выберите опцию.

## Удаление записи контактных данных

Мультимедийная система:

 Телефон   Контактные данные

Сохраненные контакты в автомобиле Вы можете удалять.

- ▶ Найдите контактные данные.
- ▶ Выберите контактные данные.
- ▶ Выберите .
- ▶ Выберите [Удалить контакт](#).
- ▶ Выберите [Да](#).

### Список звонков

#### Обзор перечня вызовов

В зависимости от того, поддерживает Ваш мобильный телефон профиль Bluetooth® PBAP или нет, это может оказывать различные воздействия на отображение и функционирование перечня вызовов.

Если поддерживается профиль Bluetooth® PBAP, это оказывает следующие воздействия:

- Перечни вызовов мобильного телефона отображаются в мультимедийной системе.
- Возможно, что в ходе подключения мобильного телефона необходимо будет подтвердить соединение для профиля Bluetooth® PBAP.

Если не поддерживается профиль Bluetooth® PBAP, это оказывает следующие воздействия:

- Мультимедийная система составляет собственный перечень вызовов.

- Он не синхронизирован с перечнями вызовов в Вашем мобильном телефоне.

#### Совершение телефонного вызова из списка звонков

Мультимедийная система:

☞ Телефон ▶▶  Перечень звонков

- ▶ Наберите номер телефона.  
Будет выполнен телефонный вызов.

### SMS-сообщения

#### Обзор функций SMS-сообщений

Если подключенный мобильный телефон поддерживает профиль Bluetooth® MAP, то функциями SMS можно пользоваться через мультимедийную систему.

Более подробную информацию о настройках и поддерживаемых функциях мобильных телефонов с Bluetooth® можно получить на авторизованной СТОA Mercedes-Benz или по адресу: <https://www.mercedes-benz-mobile.com/>

Некоторые мобильные телефоны после подключения к мультимедийной системе требуют дополнительных настроек (см. руководство по эксплуатации от изготовителя).

Новые входящие SMS-сообщения сопровождаются звуковым сигналом и обозначаются символом  на мультимедийном дисплее.

В зависимости от мобильного телефона в мультимедийной системе отображаются только новое входящее SMS-сообщение или 100 последних SMS-сообщений.

Если память сообщений в мобильном телефоне заполнена, то отображается символ .

#### Установка индцированных кратких сообщений SMS

Мультимедийная система:

☞ Телефон ▶▶  Опции ▶▶ SMS

▶▶ Индикация сообщений

- ▶ Выберите .
- Индцируется меню со следующими опциями:
  - [Все сообщения](#)
  - [Новые и непрочитанные сообщения](#)
  - [Новые сообщения](#)
  - [Выключено](#) (SMS-сообщения не отображаются автоматически.)
- ▶ Выберите одну из опций.

- ❗ Настройка, при необходимости, может быть активирована только после повторного подключения мобильного телефона.

### Просмотр кратких сообщений SMS

Мультимедийная система:



#### Просмотр

- ▶ Выберите одно SMS-сообщение. Индицируется текст сообщения.

#### Пользование функцией голосового вывода сообщений

- ▶ Выберите одно SMS-сообщение.
- ▶ Выберите **Зачитка** . Краткое сообщение SMS зачитывается вслух.

#### Создание и отправка SMS-сообщений

Мультимедийная система:



- ▶ Выберите **Написать новое SMS**.

#### Добавление получателя

- ▶ Выберите **Нажмите, чтобы добавить адресата..**
- ▶ Выберите контактные данные.

#### Диктовка текста

- ▶ Выберите **Нажмите, чтобы диктовать..**
- ▶ **Включение функции диктовки:** нажмите центральный элемент управления. Производится загрузка приложения для функции диктовки. Если на данный момент отсутствовало соединение с Интернетом, то оно устанавливается.
- ▶ Произведите голосовой ввод сообщения. Диктант автоматически заканчивается по окончании устной речи. После обработки голосового сообщения оно индицируется в виде письменного текста.
- ▶ **Замена сообщения: выберите параметр **заменить сообщение**.** Уже написанный под диктовку текст, отображающийся на дисплее, будет удален, и можно продиктовать текст сообщения сначала.

#### Переработать текст

- ▶ Выберите слово.

- ▶ **Вызов меню правки:** нажмите центральный элемент управления.

На выбор доступны следующие опции:

- приведение в соответствие написания с прописной и строчной буквы (если поддерживается набором знаков)
- расширение выбора слов
- удаление выбора
- запуск нового диктанта

- ▶ **Выход из меню: выберите **Выполнено**.**

#### Отправка SMS

- ▶ Выберите **Отправить SMS**.

#### Ответ на краткое сообщение SMS

Мультимедийная система:



- ▶ Открытие SMS-сообщения.
- ▶ Выберите
- ▶ Выберите **Ответить** .

## Установка телефонного соединения с отправителем краткого сообщения SMS

Мультимедийная система:

☞ Телефон ➤  SMS

- ▶ Открытие SMS-сообщения.
- ▶ Выберите .
- ▶ Выберите [Позвонить отправителю](#) .

## Удаление SMS-сообщения

Мультимедийная система:

☞ Телефон ➤  SMS

- ▶ Выберите .
  - ▶ **Удаление SMS-сообщения:** выберите [Удалить](#).
  - ▶ [Исходящие сообщения](#)
- или
- ▶ Выберите [Черновики](#).

## In Car Office

### Функции службы In Car Office

С помощью службы In Car Office Вы можете подключить свои онлайн-службы к мультимедийной системе.

Доступны следующие функции:

- индикация в календаре назначенных встреч

- выбор встречи в качестве навигационной цели
  - индикация назначенных телефонных конференций
  - выбор телефонных конференций для автоматического коммутуруемого доступа
  - индикация участников телефонной конференции
  - индикация и выбор важных телефонных звонков
- ⓘ Обратите внимание на то, что определенные функции доступны только при неподвижном автомобиле.
- ⓘ Если в индикаторной строке отображается символ , в автомобиле доступна служба «In Car Office».

### Вызов „In Car Office“

#### Условия

- мобильный телефон подсоединен к мультимедийной системе,
- у Вас есть аккаунт пользователя на портале Mercedes me (<https://me.mercedes-benz-com>),
- На портале Mercedes me активирована служба In Car Office.
- у Вас есть аккаунт в онлайн-службе, например в службе Office 365.

- ▶ Выберите [In Car Office](#).

## Включение / выключение автоматического запуска службы «In Car Office»

Мультимедийная система:

☞ Система ➤ In Car Office: опции

- ▶ Включите  или выключите  [Автоматический пуск In Car Office](#).
- Если автоматический запуск службы «In Car Office» включен, на мультимедийном дисплее автоматически появляется индикация опций для предстоящих событий.
- Если автоматический запуск службы «In Car Office» выключен, то Вы можете вызвать приложение через главное меню.

### Выберите функции службы „In Car Office“

Мультимедийная система

☞ In Car Office

- ▶ Выберите дату.
- В зависимости от даты и от записанной в памяти информации имеются следующие функции:
- [Начать вед.к цели/Прервать навигац.](#)
  - [Показать участник.](#)
  - [Установить вызов/Подключит.теперь](#)
- ▶ Выберите функцию.

### Запись в списке задач отметить как выполненную

Мультимедийная система

 [In Car Office](#)

▶ Выбрать запись в списке задач .

Доступны следующие функции:

- Отметить запись как выполненную или как невыполненную
- Телефонный вызов выбранной записи 
- Начать автоматическую обработку списка задач: выбрать [Начать обраб.задач](#)

### Регистрация входящего вызова

При входящем вызове происходит запрос, должен ли быть вызов принят, отклонен или зарегистрирован.

▶ Выберите [Отметить](#).  
Вызов отклонен и автоматически добавлен в список задач системы In Car Office.

## Ссылка Mercedes-Benz

### Обзор Mercedes-Benz Link



 **ОСТОРОЖНО** Опасность потери контроля за дорожной ситуацией из-за информационных систем и устройств связи

Пользование интегрированными в автомобиль информационными системами и устройствами связи во время движения может отвлекать Вас от дорожной ситуации. Кроме того Вы можете потерять контроль над автомобилем.

- ▶ Пользуйтесь этими устройствами только в том случае, если это допускается дорожной ситуацией.
- ▶ Если это невозможно, остановитесь в соответствии с правилами дорожного движения и произведите ввод данных во время стоянки автомобиля.

При помощи Mercedes-Benz Link различные функции и выбранные приложения мобильного телефона могут быть перенесены на мультимедийный дисплей.

Для этого в качестве дополнительного оборудования Вам потребуется модуль управления Mercedes-Benz Link. Его Вы можете заказать на авторизованной СТОА Mercedes-Benz.

-  Модуль управления Mercedes-Benz Link работает на операционной системе Android.
-  За приложения и связанные с ними службы и контент отвечает соответствующий провайдер.

### Подсоединение Mercedes-Benz Link к мультимедийной системе

▶ Подключите модуль управления Mercedes-Benz Link к гнезду для подключения прибора USB  модуля подключения мультимедийных устройств через подходящий соединительный кабель.

-  Подходящий соединительный кабель покупается отдельно на авторизованной СТОА Mercedes-Benz.

### Использование Mercedes-Benz Link Условия

- Модуль управления Mercedes-Benz Link через USB-разъем  подключен к мультимедийной системе.

Мультимедийная система:

 [Connect](#)  [Mercedes-Benz Link](#)

▶ Выберите [MB Link](#).  
Функции и приложения мобильного телефона доступны и отображаются на мультимедийном дисплее.

Дополнительную информацию можно найти в руководстве по эксплуатации модуля управления Mercedes-Benz Link.

### Завершение работы приложения Mercedes-Benz Link

Мультимедийная система:

➔ Connect ➔ Mercedes-Benz Link

- ▶ Выберите **Разъединить**.  
Соединение будет завершено.

На мобильный телефон по-прежнему будет подаваться электропитание.

или

- ▶ Отсоедините кабель подключения между модулем управления Mercedes-Benz Link и мультимедийной системой.

- ⓘ Mercedes-Benz рекомендует отсоединять кабель подключения только в остановленном автомобиле.

### Система Apple CarPlay®

#### Обзор системы Apple CarPlay®

**⚠ ОСТОРОЖНО** Опасность потери контроля за дорожной ситуацией из-за информационных систем и устройств связи

Пользование интегрированными в автомобиль информационными системами и устройствами связи во время движения может отвлекать Вас от дорожной ситуации. Кроме того Вы можете потерять контроль над автомобилем.

- ▶ Пользуйтесь этими устройствами только в том случае, если это допускается дорожной ситуацией.
- ▶ Если это невозможно, остановитесь в соответствии с правилами дорожного движения и произведите ввод данных во время стоянки автомобиля.

При эксплуатации мультимедийной системы соблюдайте законодательные нормы страны, в которой Вы в данный момент находитесь.

С помощью системы Apple CarPlay® можно пользоваться функциями iPhone® через мультимедийную систему. Управление осуществляется через центральный элемент управления или голосовое

управление Siri®. Голосовое управление можно активировать при помощи продолжительного нажатия кнопки  на мультифункциональном рулевом колесе.

При управлении системой Apple CarPlay® при помощи голосовых команд, для управления мультимедийной системой можно по-прежнему использовать систему LINGUATRONIC (→ стр. 167).

Только один мобильный телефон может быть подключен к мультимедийной системе через Apple CarPlay®.

Доступность системы Apple CarPlay® может варьироваться в зависимости от страны.

За приложение и связанные с ним службы и информационный материал отвечает соответствующий провайдер.

Apple CarPlay® является зарегистрированной торговой маркой компании Apple Inc.

#### Информация о системе Apple CarPlay®

Во время пользования системой Apple CarPlay® различные функции мультимедийной системы, например, телефонная связь или носители информации Bluetooth® Audio и iPod®, не доступны.

Одновременно можно активировать только одну функцию ведения к цели. Если на мобильном теле-

фоне запускается функция ведения к цели и в мультимедийной системе также активирована функция ведения к цели, то выполнение функции будет завершено.

### Подключение iPhone® через систему Apple CarPlay®

#### Условия

- На iPhone® установлена версия операционной системы Apple® iOS 8.3 или выше.
- Полная функциональность системы Apple CarPlay® обеспечивается только при наличии подключения к Интернету.
- iPhone® с помощью подходящего кабеля подключен к USB-разъему  мультимедийной системы (→ стр. 264).

Мультимедийная система:

 [Connect](#)  [Apple CarPlay](#)

### Настройка автоматического запуска или запуска вручную

При первом подключении появляется сообщение.

- ▶ **Автоматический запуск:** выберите [Автоматически](#).  
[Автоматический пуск](#) активируется .

▶ Запуск приложения Apple CarPlay® в будущем будет выполняться непосредственно после того, как iPhone® с помощью USB-кабеля будет подключен к мультимедийной системе.

- ▶ **Ручной запуск:** выберите [Вручную](#).
- ▶ Выберите iPhone® в списке устройств.

### Прием / отклонение информации о защите персональных данных

Появится сообщение с информацией о защите персональных данных.

- ▶ Выберите [Принять и начать](#).
- или
- ▶ Выберите [Отклонить и закончить](#).

### Выход из системы Apple CarPlay®

- ▶ Нажмите кнопку , например на мультифункциональном рулевом колесе.
- ⓘ Если система Apple CarPlay® перед последним разъединением не отображалась в оперативном режиме, при следующем подключении приложение запустится в фоновом режиме. Вы можете вызвать систему Apple CarPlay® из главного меню.

### Вызов настроек звучания системы Apple CarPlay®

Мультимедийная система:

 [Connect](#)  [Apple CarPlay](#)  [Звучание](#)

- ▶ Выберите меню звучания (→ стр. 283).

### Завершение работы системы Apple CarPlay®

Мультимедийная система:

 [Connect](#)  [Apple CarPlay](#)

- ▶ Выберите [Разъединить](#).  
Связь прекращается.  
Мобильный телефон по-прежнему подключен к электропитанию.
- или
- ▶ Отсоедините кабель подключения между мобильным телефоном и мультимедийной системой.  
Mercedes-Benz рекомендует отсоединять соединительный кабель только при неподвижном автомобиле.

## Система Android Auto

### Обзор системы Android Auto

**⚠ ОСТОРОЖНО** Опасность потери контроля за дорожной ситуацией из-за информационных систем и устройств связи

Пользование интегрированными в автомобиль информационными системами и устройствами связи во время движения может отвлекать Вас от дорожной ситуации. Кроме того Вы можете потерять контроль над автомобилем.

- ▶ Пользуйтесь этими устройствами только в том случае, если это допускается дорожной ситуацией.
- ▶ Если это невозможно, остановитесь в соответствии с правилами дорожного движения и произведите ввод данных во время стоянки автомобиля.

При эксплуатации мультимедийной системы соблюдайте законодательные нормы страны, в которой Вы в данный момент находитесь.

При помощи системы Android Auto можно пользоваться функциями мобильных телефонов с операционной системой Android через мультимедийную систему. Управление осуществляется при помощи центрального элемента управления или голосового

управления. Активируйте голосовое управление с помощью продолжительного нажатия на кнопку  на мультифункциональном рулевом колесе.

При использовании системы Android Auto через голосовое управление мультимедийная система может по-прежнему управляться через систему LINGUATRONIC (→ стр. 167).

Только один мобильный телефон может быть подсоединен к мультимедийной системе посредством системы Android Auto.

Доступность системы Android Auto и приложений Android Auto может варьироваться в зависимости от страны.

За приложение и связанные с ним службы и информационный материал отвечает соответствующий провайдер.

#### Информация о системе Android Auto

Во время использования системой Android Auto различные функции мультимедийной системы, например, носитель информации Bluetooth® Audio, не доступны.

Всегда может быть активным только одно ведение к цели. Если на мобильном телефоне запускается ведение к цели и на мультимедийной системе активно ведение к цели, то оно выключается.

### Подсоединение мобильного телефона при помощи системы Android Auto

#### Условия

- Первая активация системы Android Auto на мультимедийной системе по соображениям безопасности должна производиться при неподвижном автомобиле.
- Мобильный телефон поддерживает систему Android Auto начиная с версии операционной системы Android 5.0.
- На мобильном телефоне установлено приложение Android Auto.
- Для пользования функциями телефона мобильный телефон через Bluetooth® подсоединен к мультимедийной системе (→ стр. 230).  
Если до этого не было соединения, то оно устанавливается при использовании мобильного телефона с системой Android Auto.
- Мобильный телефон через подходящий кабель подключен к порту USB  мультимедийной системы (→ стр. 264).
- Полная функциональность системы Android Auto обеспечивается только при наличии подключения к Интернету.



Мультимедийная система:

↪ Connect ▶▶ Android Auto

- ▶ Выберите мобильный телефон в перечне приборов.

### Принять/отклонить положения о защите персональных данных

Появляется сообщение с положениями о защите персональных данных.

- ▶ Выберите [Принять и начать](#).

или

- ▶ Выберите [Отклонить и закончить](#).

### Активирование автоматического пуска

- ▶ Выберите [Автоматический пуск](#) .

### Запускать вручную

- ▶ Выберите мобильный телефон в перечне приборов.

### Выход из системы Android Auto

- ▶ Нажмите на кнопку , например, на мультимедийном рулевом колесе.

- ⓘ Если система Android Auto перед последним разъединением не отображалась на переднем плане, то при следующем подключении приложение запускается в фоновом режиме. Вы

можете вызвать систему Android Auto через главное меню.

### Вызов настроек звучания системы Android Auto

Мультимедийная система:

↪ Connect ▶▶ Android Auto ▶▶ Звучание

- ▶ Выберите меню звучания (→ стр. 283).

### Завершение работы Android Auto

Мультимедийная система:

↪ Connect ▶▶ Android Auto

- ▶ Выберите [Разъединить](#).

Связь прекращается.

Мобильный телефон по-прежнему подключен к электропитанию.

или

- ▶ Отсоедините кабель подключения между мобильным телефоном и мультимедийной системой. Mercedes-Benz рекомендует отсоединять кабель подключения только в остановленном автомобиле.

## Переданные данные автомобиля для систем Android Auto и Apple CarPlay®

### Обзор передаваемых данных автомобиля

При использовании систем Android Auto и Apple CarPlay® определенные данные об автомобиле передаются на мобильный телефон. Это позволяет оптимально использовать выбранные службы мобильного телефона. Активного доступа к данным об автомобиле не происходит.

Передается следующая системная информация:

- версия программного обеспечения мультимедийной системы
- ID-номер системы (анонимно)

Передача этих данных производится для оптимизации коммуникации между автомобилем и мобильным телефоном.

Для этого и для привязки нескольких автомобилей к мобильному телефону случайным образом генерируется идентификационный код автомобиля.

Он никак не связан с идентификационным номером автомобиля (VIN) и удаляется при сбросе мультимедийной системы (→ стр. 197).

Передаются следующие данные о состоянии автомобиля:

- включенное положение коробки передач

- распознавание парковки, останова, движения накатом и обычного движения
- дневной / ночной режим работы комбинации приборов

Передача этих данных производится для адаптации отображаемой информации к дорожной ситуации.

Передаются следующие данные о местоположении:

- координаты
- скорость движения
- направление по компасу
- направление ускорения

Эти данные передаются только при активированной навигационной системе, для улучшения навигации (например, для продолжения ведения в туннеле).

## Вызовы Mercedes me

### Информация о вызове сервисов Mercedes me с помощью мультимедийной системы

Был совершен телефонный звонок в центр обслуживания клиентов Mercedes-Benz с помощью мультимедийной системы (→ стр. 247).

С помощью системы голосового диалога Вы можете обратиться к нужной службе:

- Служба помощи при аварии и поломке (→ стр. 250)
- Центр обслуживания клиентов Mercedes-Benz – для получения общей информации, связанной с автомобилем

Кроме того, Вы получите информацию по следующим темам:

- Активация службы Mercedes me connect
- Управление автомобилем
- Ближайшая авторизованная СТОА Mercedes-Benz
- Прочие продукты и услуги Mercedes-Benz

Во время соединения с центром обслуживания клиентов Mercedes-Benz осуществляется передача данных (→ стр. 249).

### Звонок в центр обслуживания клиентов Mercedes-Benz с помощью мультимедийной системы Условия

- У Вас есть доступ к сети GSM.
- В соответствующем регионе обеспечено покрытие сети GSM оператора мобильной связи по договору.

- Для автоматической передачи данных автомобиля включено зажигание.

Мультимедийная система:

 Телефон  Контактные данные

▶ Позвоните в **Mercedes me connect**.  
Будет выполнен телефонный вызов.

С Вашего согласия мультимедийная система передаст необходимые данные автомобиля. Процесс передачи данных будет отображаться на мультимедийном дисплее.

Потом Вы можете выбрать сервис, и Вас соединят с сотрудником центра обслуживания клиентов Mercedes-Benz.

Дополнительную информацию о службах Mercedes me connect, предлагаемом объеме сервисных работ и о пользовании ими можно получить на веб-сайте [https://moba.i.daimler.com/markets/ece-row/baix/cars/connectme/ru\\_RU/#emotions/Startseite.html](https://moba.i.daimler.com/markets/ece-row/baix/cars/connectme/ru_RU/#emotions/Startseite.html)

### Вызов центра обслуживания клиентов Mercedes-Benz после автоматического распознавания аварии или поломки Условия

- Автомобиль распознал аварию или поломку.
- Автомобиль неподвижен.

- Включена аварийная световая сигнализация.

**i** Эта функция доступна не во всех странах.

Автомобиль может распознать аварию и поломку в ограниченных условиях.

При распознанных авариях или поломках экстренный помощник выводит на дисплей мультимедийной системы указания по технике безопасности.

После закрытия индикации экстренного помощника в мультимедийной системе появляется запрос с предложением помощи от центра обслуживания клиентов Mercedes-Benz.

▶ Выберите **Позвонить**.

- Данные автомобиля будут автоматически переданы после Вашего согласия или при активированной службе Mercedes me connect «Помощь при аварии и поломке» (→ стр. 250).
- Сотрудник центра обслуживания клиентов Mercedes-Benz ответит на Ваш звонок и организует помощь при аварии и поломке.

За данные услуги может взиматься дополнительная плата.

**i** В зависимости от тяжести аварии может быть совершен автоматический экстренный вызов.

Он имеет приоритет перед всеми остальными активными вызовами.

**i** Дополнительно при активной службе Mercedes me connect «Теледиагностика» в случае поломки через некоторое время может появиться похожий запрос. Если Вы уже связались с центром обслуживания клиентов Mercedes-Benz или получили помощь, можно проигнорировать или отклонить данный запрос.

**i** Если на запрос центра обслуживания клиентов Mercedes-Benz с предложением помощи Вы ответите **Позже**, то сообщение будет скрыто и снова появится через определенное время. Запрос, отправленный службой Mercedes me connect «Теледиагностика», можно подтвердить или отклонить. После отклонения он больше не будет отображаться.

#### **Согласование срока проведения ТО посредством вызова Mercedes me**

При активации службы «Управление техобслуживанием» производится автоматическая передача важных данных об автомобиле в центр обслуживания клиентов Mercedes-Benz. Благодаря этому Вы будете получать индивидуальные рекомендации по техобслуживанию своего автомобиля.

Независимо от того, согласились ли Вы на пользование услугами службы «Управление техобслужива-

нием», мультимедийная система через определенный промежуток времени напомнит Вам о необходимости проведения техобслуживания. Появится запрос на согласование срока проведения ТО.

▶ **Согласование срока проведения ТО:** выберите **Позвонить**.

С Вашего согласия будут переданы данные автомобиля, и один из сотрудников центра обслуживания клиентов Mercedes-Benz согласует с Вами дату проведения ТО. Затем эта информация будет передана в выбранный пункт ТО.

Его представители свяжутся с Вами для подтверждения назначенной встречи и при необходимости для обсуждения подробностей.

**i** Если после появления сообщения о необходимости проведения техобслуживания Вы выберете **Позже**, сообщение закроется и позднее отобразится снова.

#### **Согласие на передачу данных при вызове Mercedes me Условия**

- Имеет место активный вызов Mercedes me с помощью мультимедийной системы .

Если служба помощи при аварии и поломке на портале Mercedes me не активирована, появится сообщение **Вы хотите в целях лучшей обработки**

Вашего запроса передать данные по автомобилю и его местонахождению в Центр обслуживания клиентов "Мерседес-Бенц"?

▶ Выберите **Да**.

Необходимые данные автомобиля передаются автоматически.

Дополнительная информация о Mercedes me:  
<https://www.mercedes.me>

### Данные, передаваемые при вызове службы Mercedes me

При совершении вызова сервисной службы через Mercedes me передаются данные для предоставления необходимой консультации и безупречного сервисного обслуживания.

Для передачи данных должны быть выполнены следующие условия:

- Зажигание включено.
- Необходимая технология передачи данных поддерживается оператором мобильной связи.
- Обеспечено достаточное качество мобильной связи.

Многоуровневая передача данных зависит от следующих факторов:

- Причина вызова

- Имеющаяся технология передачи данных с помощью мобильной связи
  - Активированные службы Mercedes me connect
  - Служба, выбранная в системе голосового диалога
- i** Запрос на согласие передачи данных производится только в том случае, если соответствующая служба Mercedes me connect не была активирована.

### Передача данных при неактивированных службах Mercedes me connect

Если службы Mercedes me connect не активированы и подтвержден запрос о защите данных, передается следующая информация:

- Идентификационный номер автомобиля
- Время вызова
- Причина вызова
- Подтверждение запроса о защите данных
- Код страны, в которой находится автомобиль
- Язык, установленный для мультимедийной системы
- Номер для вызова встроенной в автомобиль коммуникационной платформы

Если после напоминания о необходимости проведения техобслуживания был сделан вызов для согласования срока проведения ТО, дополнительно передаются следующие данные:

- данные о текущем пробеге и техническом обслуживании

При совершении вызова с помощью мультимедийной системы после автоматического распознавания аварии или поломки дополнительно передаются следующие данные:

- данные о текущем пробеге и техническом обслуживании
- местонахождение автомобиля в данный момент

Если с помощью системы голосового диалога была выбрана служба помощи при аварии и поломке, а служба не активирована, но при этом был подтвержден запрос о защите данных, то центром обслуживания клиентов Mercedes-Benz могут быть дополнительно запрошены следующие данные автомобиля:

- местонахождение автомобиля в данный момент

Если запрос о защите данных был отклонен, то для предоставления необходимой консультации и безупречного сервисного обслуживания передаются следующие данные:

- Причина вызова

- Отклонение запроса о защите данных
- Код страны, в которой находится автомобиль
- Язык, установленный для мультимедийной системы
- Номер для вызова встроенной в автомобиль коммуникационной платформы

### Передача данных при активированных службах Mercedes me connect

Только на втором этапе и только при активации соответствующих служб передаются дополнительные данные в зависимости от конкретного случая, чтобы обеспечить оптимальное сервисное обслуживание.

Обзор передаваемых данных можно найти в действующих условиях пользования для служб Mercedes me connect. Их можно найти на портале Mercedes me <https://me.secure.mercedes-benz.com>

### Обработка данных

Данные, передаваемые во время вызова, удаляются из систем передачи после его завершения, если они не используются для других активированных служб Mercedes me connect.

Данные, относящиеся к конкретному случаю, обрабатываются в центре обслуживания клиентов Mercedes-Benz, сохраняются там и при необходимости передаются сервисному партнеру, уполномоченному центром обслуживания клиентов Mercedes-

Benz. Обратите внимание на указания по защите данных, приведенные на интернет-странице Mercedes me <https://www.mercedes.me> или в голосовом сообщении непосредственно после установки соединения с центром обслуживания клиентов Mercedes-Benz.

- ❗ Голосовое сообщение доступно не во всех странах.

### Mercedes me connect

#### Информация о службе Mercedes me connect

- ❗ Сервис Mercedes me connect доступен не во всех странах. Получите информацию о доступности этих функций в своей стране на авторизованной СТОА Mercedes-Benz.

Сервис Mercedes me connect включает в себя множество служб.

С помощью мультимедийной системы можно пользоваться, например, следующими службами:

- Служба помощи при аварии и поломке
- Система экстренного вызова Mercedes-Benz (функция автоматического экстренного вызова и кнопка SOS на потолочной блок-панели управления)

Центр обслуживания клиентов Mercedes-Benz и центр приема экстренных вызовов Mercedes-Benz доступны для Вас круглосуточно.

Вы можете позвонить в центр обслуживания клиентов Mercedes-Benz с помощью мультимедийной системы (→ стр. 247).

Обратите внимание, что Mercedes me connect представляет собой сервис Mercedes-Benz. В экстренных случаях обязательно обращайтесь за помощью сначала по известным номерам национальной службы экстренной помощи. В экстренных случаях Вы можете также пользоваться системой экстренного вызова Mercedes-Benz (→ стр. 251).

#### Информация о службе помощи при аварии и поломке Mercedes me connect

Служба помощи при аварии и поломке может включать в себя среди прочего следующие функции:

- Дополнение к системе экстренного вызова Mercedes-Benz (→ стр. 251)

При необходимости сотрудник центра приема экстренных вызовов Mercedes-Benz перенаправит звонок в службу помощи при аварии и поломке Mercedes me connect. Однако переадресация вызова возможна не во всех странах.

- Выезд технического специалиста на место поломки и/или буксировка автомобиля на ближайшую авторизованную СТОА Mercedes-Benz  
За данные услуги может взиматься дополнительная плата.

Более подробную информацию о службах Mercedes me connect можно найти на портале Mercedes me <https://me.secure.mercedes-benz.com>

### Данные, передаваемые при вызове служб Mercedes me connect

Данные, передаваемые при вызове служб Mercedes me connect зависят от:

- причины вызова
- сервиса, выбранного в системе речевого диалога
- активированных служб Mercedes me connect

Информация о том, какие данные передаются службам, приведена в действующих на данный момент условиях пользования. С ними можно ознакомиться на портале Mercedes me: <https://me.secure.mercedes-benz.com>

## Система вызова помощи "Мерседес-Бенц"

### Информация о системе экстренного вызова Mercedes-Benz

Система экстренного вызова Mercedes-Benz работает только в тех областях, где операторы мобильной связи предлагают данные мобильные услуги. Недостаточное покрытие сети операторами мобильной связи может привести к тому, что сигнал экстренного вызова не будет отправлен.

Система экстренного вызова Mercedes-Benz доступна в течение минимум 10 лет с даты изготовления.

Для включения функции автоматического экстренного вызова зажигание должно быть включено.

 Система экстренного вызова Mercedes-Benz по умолчанию активирована.

### Обзор системы экстренного вызова Mercedes-Benz

Система экстренного вызова Mercedes-Benz может помочь сократить время между аварией и прибытием аварийно-спасательной службы к месту дорожно-транспортного происшествия. Она облегчает определение местонахождения автомобиля при совершении дорожно-транспортного происшествия в труднодоступном месте.

Экстренный вызов можно совершить автоматически (→ стр. 251) или вручную (→ стр. 252). Подавайте сигнал экстренного вызова только для спасения себя или других людей. Не подавайте сигнал экстренного вызова при поломке или в аналогичных ситуациях.

### Индикация на мультимедийном дисплее:

**SOS READY:** функция экстренного вызова доступна

**SOS NOT READY:** зажигание не включено, или имеет место неисправность системы экстренного вызова.

Во время активного экстренного вызова на дисплее появляется символ .

Информация о региональной доступности системы экстренного вызова Mercedes-Benz приведена на веб-сайте <https://www.mercedes-benz-mobile.com/extra/ecall/>

 Если имеет место неисправность системы экстренного вызова (например, неисправность динамика, микрофона, подушки безопасности, кнопки SOS), на мультифункциональном дисплее на комбинации приборов появится соответствующее сообщение.

### Запуск функции автоматического экстренного вызова

#### Условия

- Зажигание включено.

- Стартерная аккумуляторная батарея заряжена в достаточной степени.

Если при аварии были активированы системы удержания пассажиров, например подушка безопасности или натяжители ремней безопасности, то система экстренного вызова Mercedes-Benz может автоматически вызвать экстренную помощь.

Выполнен экстренный вызов:

- Устанавливается голосовая связь с центром приема экстренных вызовов Mercedes-Benz.
- Сообщение с данными об аварии передается в центр приема экстренных вызовов Mercedes-Benz.

В зависимости от местонахождения автомобиля центр приема экстренных вызовов Mercedes-Benz может передать данные в одну из государственных служб экстренной помощи.

- При определенных условиях на центральную станцию приема экстренных вызовов Mercedes-Benz дополнительно передаются данные по головному каналу связи.

Таким образом могут быть быстро приняты аварийно-спасательные меры или организована буксировка автомобиля на авторизованную СТОА Mercedes-Benz.

Кнопка SOS на потолочной блок-панели управления будет мигать до тех пор, пока не будет завершена подача сигнала экстренного вызова.

Немедленное завершение автоматического экстренного вызова невозможно.

Если система экстренного вызова Mercedes-Benz не может направить экстренный вызов в центр приема экстренных вызовов Mercedes-Benz, то экстренный вызов автоматически перенаправляется в государственную службу экстренной помощи.

Если телефонное соединение с государственной службой экстренной помощи не устанавливается, то на дисплее появляется соответствующее сообщение.

▶ Наберите номер экстренного вызова «**112**» на мобильном телефоне.

Если экстренный вызов был выполнен:

- оставайтесь в автомобиле до тех пор, пока дорога и условия движения позволяют это, пока не будет установлено голосовое соединение с оператором станции приема экстренных вызовов.
- На основании вызова оператор решает, должны ли аварийные службы и / или полиция быть отправлены на место аварии.

- Если никто из сидящих в автомобиле не отвечает, то на место происшествия немедленно выезжает автомобиль скорой помощи.

### Совершение экстренного вызова вручную

▶ Нажмите кнопку SOS на потолочной блок-панели управления и удерживайте ее не менее одной секунды.

При совершении экстренного вызова:

- Устанавливается голосовая связь с центром приема экстренных вызовов Mercedes-Benz.
- Сообщение с данными об аварии передается в центр приема экстренных вызовов Mercedes-Benz.

В зависимости от местонахождения автомобиля центр приема экстренных вызовов Mercedes-Benz может передать данные в один из государственных центров приема экстренных вызовов.

- Если позволяет дорожная ситуация, оставайтесь в автомобиле до тех пор, пока не будет установлено голосовое соединение с оператором центра приема экстренных вызовов.
- После получения данных об аварии провайдер сервисной службы примет решение о необходимости направления к месту аварии службы спасения и / или полиции.

- При определенных условиях на центральную станцию приема экстренных вызовов Mercedes-Benz дополнительно передаются данные по головному каналу связи.

Таким образом, могут быть быстро приняты аварийно-спасательные меры или организована буксировка автомобиля на авторизованную СТОА Mercedes-Benz.

Если система экстренного вызова Mercedes-Benz не может направить сигнал экстренного вызова в центр приема экстренных вызовов Mercedes-Benz, он автоматически перенаправляется в государственный центр приема экстренных вызовов.

Если телефонное соединение с государственным центром приема экстренных вызовов установить невозможно, то на мультимедийном дисплее появится соответствующее сообщение.

- ▶ Наберите номер экстренного вызова **112** на мобильном телефоне.

#### Завершение случайно совершенного экстренного вызова

- ▶ Выберите  на мультифункциональном рулевом колесе.

#### Передача данных системой экстренного вызова Mercedes-Benz

При совершении экстренного вызова автоматически или вручную передаются, среди прочего, следующие данные:

- Данные системы GPS о местонахождении автомобиля
- Данные системы GPS о местонахождении на маршруте (ок. 100 м до места аварии)
- Направление движения
- Идентификационный номер автомобиля
- Тип привода автомобиля
- Установленное количество людей в автомобиле
- Наличие Mercedes me connect
- Способ совершения экстренного вызова (автоматически или вручную)
- Время аварии
- Настройка языка в мультимедийной системе

Для выяснения обстоятельств аварии в течение часа после срабатывания сигнала экстренного вызова могут быть приняты следующие меры:

- Возможен запрос о фактическом местонахождении автомобиля.

- Возможна установка голосового соединения с находящимися в салоне людьми.

- ⓘ Для России: в течение двух часов после совершения экстренного вызова нельзя будет пользоваться различными функциями, например приемом сообщений о дорожной ситуации.

#### Функция самодиагностики системы экстренного вызова (Россия)

Автомобиль проверяет функционирование системы экстренного вызова каждый раз при включении зажигания. При отказе системы на комбинации приборов отображаются текстовое сообщение и индикация красного цвета **SOS NOT READY** на дисплее.

Убедитесь в том, что в течение 30 секунд после включения зажигания красная индикация **SOS NOT READY** в правом верхнем углу дисплея погасла. Это значит, что система экстренного вызова успешно прошла диагностику.

#### Включение / выключение тестового режима ERA-GLONASS (Россия)

##### Условия

- Стартерная аккумуляторная батарея заряжена в достаточной степени.
- Зажигание включено.
- Автомобиль неподвижен минимум одну минуту.



- ▶ **Включение тестового режима:** нажмите и удерживайте не менее пяти секунд кнопку  на мультифункциональном рулевом колесе. Тестовый режим включается и автоматически завершается после выполнения языкового теста.
- ▶ **Выключение тестового режима вручную:** выключите зажигание. Тестовый режим выключается.

## Онлайн-функции и Интернет-функции

### Интернет-соединение

#### Информация об интернет-соединении

- ⚠ **ОСТОРОЖНО** Опасность потери контроля за дорожной ситуацией из-за информационных систем и устройств связи

Пользование интегрированными в автомобиль информационными системами и устройствами связи во время движения может отвлекать Вас от дорожной ситуации. Кроме того Вы можете потерять контроль над автомобилем.

- ▶ Пользуйтесь этими устройствами только в том случае, если это допускается дорожной ситуацией.

- ▶ Если это невозможно, остановитесь в соответствии с правилами дорожного движения и произведите ввод данных во время стоянки автомобиля.

При эксплуатации мультимедийной системы соблюдайте законодательные нормы страны, в которой Вы в данный момент находитесь.

- ⚠ **ОСТОРОЖНО** Опасность несчастного случая из-за пользования мобильными устройствами связи во время движения

Мобильные коммуникационные устройства отвлекают водителя от событий на дороге. Кроме того, водитель может потерять контроль над автомобилем.

- ▶ Будучи водителем используйте коммуникационные устройства только, когда автомобиль стоит.
- ▶ Будучи пассажиром, используйте мобильные коммуникационные устройства только в предусмотренных для этого участках, например в задней части салона.

Пользуясь мобильными устройствами связи в автомобиле, соблюдайте требования законодательства страны, в которой Вы в данный момент находитесь.

В зависимости от комплектации автомобиля у Вас есть следующие возможности установления интернет-соединения:

- **Автомобили с коммуникационным модулем:** доступ в Интернет, включая службы Mercedes me connect и роуминг данных (→ стр. 254)
- **Автомобили без коммуникационного модуля:**
  - через WLAN при помощи поддерживающего передачу данных мобильного телефона (→ стр. 255)
  - через Bluetooth® при помощи поддерживающего передачу данных мобильного телефона (→ стр. 255)
  - через бизнес-телефон(→ стр. 256)

Во время движения функциями Интернета можно пользоваться лишь в ограниченном объеме.

#### Функционирование коммуникационного модуля

В автомобилях со встроенным коммуникационным модулем интернет-соединение устанавливается с помощью SIM-карты.

Для доступа в Интернет с помощью коммуникационного модуля должны быть выполнены следующие условия:

- Автомобиль оснащен встроенным коммуникационным модулем.
- Система Mercedes me connect активирована и готова к эксплуатации.
- Система Mercedes me connect активирована для доступа в Интернет.

У большинства служб Mercedes me connect объем данных предоставляется при приобретении услуг.

Для пользования некоторыми функциями, например интернет-радио или точкой доступа Wi-Fi, требуется дополнительный объем данных.

Если достигнут предел трафика, службы Mercedes me connect доступны лишь в ограниченном объеме. Объем данных можно приобрести на портале Mercedes me за отдельную плату **непосредственно у оператора мобильной связи**.

-  Узнайте на авторизованной СТОА Mercedes-Benz о возможности платного приобретения объема данных в Вашей стране **непосредственно у оператора мобильной связи**.







**Установка Интернет-соединения через WLAN**  
**Условия**

- функция WLAN в мультимедийной системе активирована (→ стр. 190).
- функция WLAN на внешнем устройстве активирована (см. руководство по эксплуатации производителя).
- Доступ в Интернет через WLAN активирован (см. руководство по эксплуатации изготовителя).

Интернет-соединение через WLAN ограничено или отсутствует, если:

- Мобильный телефон выключен.
- В мобильном телефоне деактивировано использование данных мобильной сети.
- Функция WLAN в мультимедийной системе отключена.
- Функция WLAN на внешнем устройстве отключена.
- На внешнем устройстве деактивирован доступ в Интернет через WLAN.

Мультимедийная система:

-  Система   Возможности подкл.
-  Установки Интернета  Искать сети Wi-Fi
-  Выберите сеть.
-  Регистрация в сети WLAN (→ стр. 190).

**Установка интернет-соединения по Bluetooth®**  
**Условия**

- Мобильный телефон подключен к мультимедийной системе по Bluetooth® (→ стр. 230).

Для соединения по Bluetooth® мобильный телефон поддерживает один из следующих профилей Bluetooth®:

- DUN (Dial-Up Networking)
- PAN (Personal Area Network)

Интернет-соединение по Bluetooth® ограничено или отсутствует, если:

- мобильный телефон выключен
- отсутствует достаточное покрытие сети мобильной связи
- в мобильном телефоне отключена функция использования данных сети мобильной связи
- функция Bluetooth® в мультимедийной системе выключена, а мобильный телефон необходимо подключить по Bluetooth®
- функция Bluetooth® на мобильном телефоне выключена, а мобильный телефон необходимо подключить по Bluetooth®

- сеть мобильной связи или мобильный телефон не поддерживают одновременного использования телефонного и интернет-соединений
- в мобильном телефоне доступ в Интернет по Bluetooth® отключен

Если мобильный телефон первый раз подключается к мультимедийной системе по Bluetooth®, программа-мастер поможет Вам подключиться к Интернету.

Также можно установить интернет-соединение вручную.

Дополнительную информацию можно получить на веб-сайте <https://www.mercedes-benz-mobile.com/> или на авторизованной СТОА Mercedes-Benz.

Мультимедийная система:

 Система   Возможности подкл.

 Установки Интернета

### Bluetooth®-соединение с использованием PAN

-  Выберите мобильный телефон. Интернет-соединение установлено.

### Настройка интернет-соединения посредством бизнес-телефонии

#### Условия

- Использование с мобильным телефоном:

- Мобильный телефон поддерживает Bluetooth®-профиль SAP (SIM Access Profile / профиль доступа к SIM-карте) (см. руководство по эксплуатации от изготовителя).
- Мобильный телефон включен.
- Мобильный телефон подключен только в качестве SAP-телефона, а не в профиле беспроводной гарнитуры.
- **Использование с SIM-картой:**
  - SIM-карта вставлена в слот телефонного модуля (→ стр. 233).
  - PIN-код SIM-карты введен в мультимедийной системе.

После подключения мобильного телефона или SIM-карты к мультимедийной системе осуществляется автоматический запрос конфигурации точки доступа.

-  Подтвердите запрос на создание мобильной точки доступа посредством бизнес-телефонии, нажав **Да**. Появится подменю ручной настройки конфигурации точки доступа.

-  **Настройка данных доступа провайдера мобильной связи вручную:** проверьте данные доступа в обзоре.

-  Выберите **Подтвердить установки**.

-  Если оператор был распознан, правильные настройки уже будут внесены. Если введенные данные доступа неверны, их можно поправить с помощью предустановленных настроек.

-  **Выбор предварительно заданных данных доступа оператора мобильной связи:** выберите подменю  **Возможности подкл..**

-  Выберите **Заданные установки**. Появится список стран.

-  Выберите страну своего оператора мобильной связи. Появится список доступных операторов.

-  Выберите своего оператора мобильной связи. Когда появится обзор настроек оператора, выполните настройку.

-  Выберите **Подтвердить установки**. Появится подтверждение успешного завершения конфигурации.

- i** Установите данные доступа, например опцию **Допустить роуминг**, в ручных настройках конфигурации согласно своему тарифу для передачи данных во избежание возможных дополнительных расходов. Вы можете получить точную информацию о данных доступа у своего оператора мобильной связи.
- ▶ Подтвердите подключение к точке доступа автомобиля с помощью ключа безопасности (→ стр. 191).
- i** Только для подключения с использованием Bluetooth®-профиля SAP: если Вы создаете мобильную точку доступа для автомобиля с помощью мобильного телефона, данный мобильный телефон больше не имеет собственных функций телефонии и Интернета и данные мобильной связи больше не могут приниматься. Для дальнейшего использования функций Интернета на мобильном телефоне Вы можете подключиться к точке доступа автомобиля. Таким образом, мобильный телефон снова получит доступ к собственным данным мобильной связи, но только по Wi-Fi. Поэтому отключите автоматическую загрузку, например обновлений программного обеспечения по Wi-Fi, на своем мобильном телефоне во избежание возможных дополнительных расходов.



- i** Создание мобильной точки доступа также возможно позднее с помощью меню **Система** (→ стр. 189). При необходимости позже можно в любой момент запросить и изменить данные доступа в том же меню.

### Переключение между профилями Bluetooth® Условия

- мобильный телефон поддерживает профили Bluetooth® DUN и PAN.

Мультимедийная система:

↪ Система ▶  Возможности подкл.  
▶▶ Установки Интернета

- ▶ **Переключение с профиля DUN на PAN:** отметьте мобильный телефон.
- ▶ Выберите .
- ▶ Выберите **Изменить конфигурацию**.
- ▶ **Автоматическая конфигурация**, включение . Соединение с Интернетом конфигурируется автоматически через профиль Bluetooth® PAN.
- ▶ **Переключение с профиля PAN на DUN:** выберите мобильный телефон.
- ▶ Выберите .
- ▶ Выберите **Изменить конфигурацию**.

- ▶ **Автоматическая конфигурация**, выключение .
- ▶ Выберите **Конфигурировать через COMAND**.
- ▶ Конфигурирование интернет-соединения через предварительно заданные или вручную установленные данные доступа (→ стр. 255).
- i** При использовании бизнес-телефона переключение между профилями Bluetooth® не доступно.

### Изменение данных доступа Условия

- Мобильный телефон поддерживает профиль Bluetooth® DUN.

Мультимедийная система:

↪ Система ▶  Возможности подкл.  
▶▶ Установки Интернета

- ▶ Отметьте мобильный телефон.
- ▶ Выберите .
- ▶ Выберите **Изменить конфигурацию**.
- ▶ **Для мобильных телефонов с PAN и DUN:** выберите **Конфигурировать через COMAND**.
- ▶ Конфигурирование интернет-соединения через предварительно заданные или вручную установленные данные доступа (→ стр. 255).

## Отмена доступа мобильного телефона к Интернету

Мультимедийная система:

→ Система ►  Возможности подкл.  
► Установки Интернета

- ▶ Отметьте мобильный телефон.
- ▶ Выберите .
- ▶ Выберите **Удалить конфигурацию**.
- ▶ Выберите **Да**.

## Индикация подробной информации о мобильном телефоне

Мультимедийная система:

→ Система ►  Возможности подкл.  
► Установки Интернета

- ▶ Отметьте мобильный телефон.
- ▶ Выберите .
- ▶ Выберите **Подробнее**.

## Состояние связи

### Обзор состояния соединения



- ① Индикация установленной связи и напряженности поля принимаемых сигналов подключенного устройства Bluetooth® или коммуникационного модуля

### Индикация состояния соединения

Мультимедийная система:

→ Система ►  Возможности подкл.

- ▶ Выберите **Статус связи с Интернетом**.
- ▶ Если бизнес-телефон подключен в качестве точки доступа: выберите **Статус связи с Интернетом**.

- ① При подключении через Wi-Fi или устройство Bluetooth® отображается приблизительный объем переданных данных. Точные значения Вы можете узнать у Вашего оператора мобильной связи.
- ① При подключении через коммуникационный модуль отображается следующая информация о состоянии:
  - Тип сети
  - Статус онлайн / офлайн

## Приложения "Мерседес-Бенц"

### Вызов приложений «Мерседес-Бенц»

#### Условия

- Регистрация для пользования приложениями «Мерседес-Бенц» выполнена.
- Общие условия заключения сделки подтверждены.

Мультимедийная система:

→ Connect ►  Mercedes-Benz Apps

- ▶ Выберите приложение.
- ① Предложение зависит от страны. Может понадобиться уплата лицензионных сборов.

## Использование приложений Mercedes-Benz с помощью голосового управления

### Условия

- Регистрация для пользования приложениями Mercedes-Benz выполнена.
- Общие условия заключения сделки подтверждены.

Если приложением Mercedes-Benz можно пользоваться с помощью голосового управления, об этом можно узнать по символу  в приложении.

▶ Выберите приложение Mercedes-Benz. Отобразится меню приложения.

▶ **Использование голосового управления:** выберите  **Язык.**

▶ Произнесите вопрос или команду.

ⓘ Голосовое управление доступно не во всех странах и не на всех языках.

## Радио Tuneln

### Вызов радио Tuneln

#### Условия

- Есть аккаунт на веб-сайте <https://www.mercedes.me>.
- Служба интернет-радио активирована.

- Наличие определенного объема данных. В зависимости от страны его необходимо приобрести за отдельную плату.
- Наличие высокоскоростного интернет-соединения для передачи данных без помех. Перечень предлагаемых служб зависит от страны. Для получения более подробной информации обратитесь на авторизованную СТОА Mercedes-Benz.

Мультимедийная система:

 Радио  Радиоисточник

- ▶ Выберите Радио Tuneln. Появится индикация радио Tuneln. Вы услышите последнюю настроенную радиостанцию.
- ⓘ Качество соединения зависит от местных условий приема мобильной связи.

## Обзор радио Tuneln

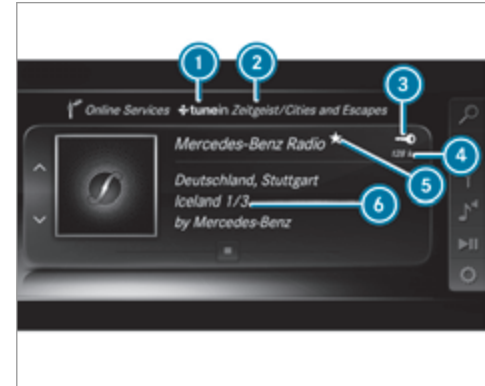



- ① Провайдеры интернет-радио
- ② Выбранная категория
- ③ Индикация при подключении к личной учетной записи пользователя
- ④ Скорость передачи данных
- ⑤ Текущая станция сохранена в избранном
- ⑥ Дополнительная информация о текущей станции



## Выбор и подключение радиостанций радио Tuneln

Мультимедийная система:

 Радио
  Радиосточник
  Радио Tuneln
  Поиск

-  Выберите категорию.
-  Выберите станцию.
- Соединение будет установлено автоматически.



или



-  Выберите **Введите адрес или особую цель..**
-  Введите название радиостанции в поле ввода.
-  При использовании радио Tuneln могут передаваться большие объемы данных.

## Сохранение в избранном / удаление из избранного радиостанции Tuneln

Мультимедийная система:

 Радио
  Радиосточник
  Радио Tuneln





-  Выберите станцию.
-  Нажмите и удерживайте центральный элемент управления, пока не прозвучит звуковой сигнал. У названия радиостанции появится символ .

-  Выберите  **Избранное.** Появится список избранного со всеми сохраненными станциями.

или

-  Создайте аккаунт у онлайн-оператора (радио Tuneln), а затем зарегистрируйтесь в мультимедийной системе. Элементы избранного будут воспроизводиться в мультимедийной системе.

## Удаление элементов избранного



-  Выберите  **Избранное.**
-  Выберите станцию.
-  Нажмите и удерживайте центральный элемент управления, пока не прозвучит звуковой сигнал. Символ  у названия радиостанции погаснет.

## Настройка опций радио Tuneln

Мультимедийная система:

 Радио
  Радиосточник
  Радио Tuneln
  Опции

На выбор доступны следующие опции:

-  **Выбор прямой трансляции:** выбор качества прямой трансляции
-  **Вход в аккаунт радио Tuneln:** вход в Вашу учетную запись пользователя радио Tuneln

-  **Выход из аккаунта :** выход из Вашей учетной записи пользователя радио Tuneln

-  Выберите опцию.

## Носители информации

### Аудиорежим

#### Информация о режиме аудиовоспроизведения

 **ОСТОРОЖНО** Опасность потери контроля над дорожной ситуацией из-за пользования носителями данных

Если Вы пользуетесь носителями данных во время движения, Вы можете отвлечься от управления автомобилем. Кроме того Вы можете потерять контроль над автомобилем.

 Пользуйтесь носителями данных только при неподвижном автомобиле.

Допустимые файловые системы:

- FAT32
- exFAT
- NTFS

Допустимые носители данных:

- SD-карта
- Запоминающие устройства USB
- iPod® / iPhone®
- Устройства, поддерживающие протокол MTP
- Аудиоустройства с Bluetooth®

- ⓘ Обратите внимание на следующие указания:
- Мультимедийная система обрабатывает в общей сложности до 50 000 поддерживаемых файлов.
  - Поддерживаются носители данных до 2 Тбайт (32-битное адресное пространство)

Поддерживаемые форматы:

- MP3
- WMA
- AAC
- WAV
- FLAC
- ALAC

- ⓘ Обратите внимание на следующие указания:
- Из-за большого разнообразия существующих музыкальных файлов (различия в коди-

ровщиках, тактовой частоте и скорости передачи данных) их воспроизведение может гарантироваться не всегда.

- Из-за большого разнообразия доступных на рынке USB-устройств воспроизведение всех USB-устройств не может быть гарантировано.
- Защищенные от копирования музыкальные файлы или файлы с кодировкой DRM могут не воспроизводиться.
- MP3-плееры должны поддерживать протокол MTP (Media Transfer Protocol).



Изготовлено по лицензии компании Dolby Laboratories. Dolby, Dolby Audio и символ двойного D являются товарными знаками компании Dolby Laboratories.





Gracenote, MusicID, Playlist Plus, логотип Gracenote и надпись «Powered by Gracenote» являются зарегистрированными товарными знаками или товарными знаками компании Gracenote, Inc. в США и/или других странах.



«Made for iPod», «Made for iPhone» означает, что дополнительное электронное устройство сконструировано специально для подключения к iPod® или к iPhone® и должным образом сертифицировано разработчиком, что оно соответствует нормативным требованиям компании Apple. Компания Apple® не несет ответственности за функционирование данных устройств или за их соответствие стандартам безопасности и регламентирующим нормам. Обратите внимание на то, что пользование дополнительным устройством может повлиять на эффективность беспроводной сети.

iPhone®, iPod®, iPod classic®, iPod nano® и iPod touch® являются зарегистрированными товарными знаками компании Apple Inc. в США и в других странах. Lightning является товарным знаком компании Apple Inc.

#### Указания по охране авторских прав

На аудиофайлы, создаваемые Вами для воспроизведения или воспроизводимые Вами, распространяется закон о защите авторских прав. Во многих странах любое тиражирование без получения предварительного согласия со стороны владельца авторских прав запрещено законом, в т. ч. и исключительно для личного пользования. Ознакомьтесь с действующими в Вашей стране положениями по защите авторских прав и выполняйте их требования.

#### Включение режима воспроизведения с внешних носителей

Мультимедийная система:

➔ Носители ➔  Медийные источники

▶ Выберите источник информации. Воспроизводятся музыкальные файлы поддерживаемых форматов.

#### Установка / извлечение SD-карты

**⚠ ОПАСНО** Опасность для жизни при проглатывании карт памяти SD

Карты памяти SD имеют очень маленькие размеры.

Если их проглотить, то можно задохнуться.

- ▶ Храните карты памяти SD в недоступном для детей месте.
- ▶ При проглатывании карты памяти SD немедленно обратитесь за медицинской помощью.

**❗ УКАЗАНИЕ** Повреждения при высоких температурах

Воздействие высоких температур может повредить карту памяти SD.

▶ После использования карты памяти SD выньте ее и заберите с собой из автомобиля.

Мультимедийная система:

↳ Носители ▶ Медийные источники  
▶ Кар.памяти

### Установка

Модуль подключения мультимедийных устройств находится в вещевом отделении под подлокотником.

- ▶ Вставьте SD-карту в слот для SD-карт до фиксации. Сторона карты с контактами должна быть повернута вниз. Воспроизводятся музыкальные файлы поддерживаемых форматов.

### Извлечение

- ▶ Нажмите на SD-карту.
- ▶ Извлеките SD-карту.

## Обзор аудиорежима

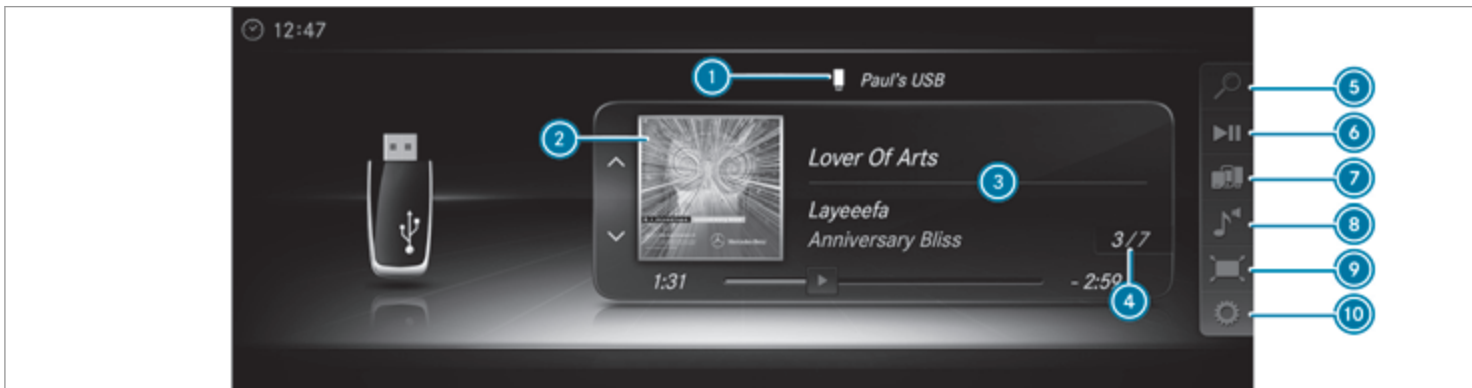

- 1 Активный носитель данных
- 2 Обложка альбома
- 3 Название композиции, исполнитель, альбом
- 4 Номер композиции и количество композиций в списке композиций
- 5 Поиск
- 6 Управление воспроизведением
- 7 Медийные источники

- 8 Звучание
- 9 Полный экран (для воспроизведения видеофайлов)
- 10 Опции

### Подключение USB-устройств

**!** **УКАЗАНИЕ** Повреждения при высоких температурах

Воздействие высоких температур может повредить USB-устройства.

- ▶ После использования USB-устройства выньте его и заберите с собой из автомобиля.

Модуль подключения мультимедийных устройств находится в вещевом отсеке под подлокотником и имеет два USB-разъема.

В зависимости от комплектации автомобиля дополнительные USB-разъемы находятся в вещевом отделении передней части центральной консоли.

- ▶ Подключите USB-устройство к USB-разъему. Если включена соответствующая индикация носителей данных, начнется воспроизведение поддерживаемых музыкальных файлов.

- ① Для пользования системами Apple CarPlay® и Android Auto используйте отмеченный USB-разъем

### Выбор композиции в списке воспроизведения с носителя данных

Мультимедийная система:

Носители

### Выберите музыкальное произведение с помощью перехода к нему

- ▶ Для **перехода к следующему или предыдущему музыкальному произведению** перейдите вверх или вниз.

### Выберите музыкальное произведение из текущего перечня музыкальных произведений

- ▶ Выберите
- ▶ Выберите **Актуальный перечень названий**.
- ▶ Выберите музыкальное произведение.

### Выбор опций воспроизведения

Мультимедийная система:

Носители Опции

### Проигрывание похожей композиции

- ▶ Выберите **Проиграть похожие композиции**. Создается и воспроизводится перечень музыкальных произведений с похожими композициями.

### Режим воспроизведения

- ▶ Выберите **Произвольн.воспроизвед.из актуал.перечня**. Музыкальные произведения выбранного в данный момент перечня музыкальных произведений воспроизводятся в произвольном порядке.
- ▶ Выберите **Произвольн.воспроизвед.с актуал.носителя**. Все музыкальные произведения на активном носителе данных воспроизводятся в произвольном порядке.
- ▶ Выберите **Обычная последовательность**. Музыкальные произведения выбранного в данный момент перечня музыкальных произведений воспроизводятся в том порядке, в котором они расположены на носителе данных.



### Управление воспроизведением с носителя данных



Мультимедийная система:

Носители

Управление воспроизведением

Отобразится строка для управления воспроизведением.

▶ **Приостановка воспроизведения:** при помощи центрального элемента управления выберите  и подтвердите. Отобразится символ .

▶ **Продолжение воспроизведения:** при помощи центрального элемента управления снова выберите  и подтвердите. Отобразится символ .

### Выключение индикации управления воспроизведением

▶ Нажмите кнопку .

## Видеорежим

### Включение видеорежима

Мультимедийная система:

 Носители   Медийные источники

▶ Выберите носитель данных.

▶ Найдите и выберите видеофайлы или список воспроизведения с видеофайлами. Воспроизводятся видеофайлы поддерживаемых форматов.

Мультимедийная система поддерживает следующие форматы:

- MPEG

- AVI, DivX, MKV
- MP4, M4V
- WMV

 При движении автомобиля со скоростью выше 5 км/ч видеоизображение для водителя выключается. Если доступна, постоянно отображается информация о телеканале и программе. Из-за большого разнообразия существующих видеофайлов (различия в кодировщиках, тактовой частоте и скорости передачи данных) их воспроизведение не гарантируется. Поддерживаются видеофайлы с разрешением до FullHD (1920x1080). Защищенные от копирования видеофайлы или файлы с кодировкой DRM (Digital Rights Management) могут не воспроизводиться.

## Обзор видеорежима

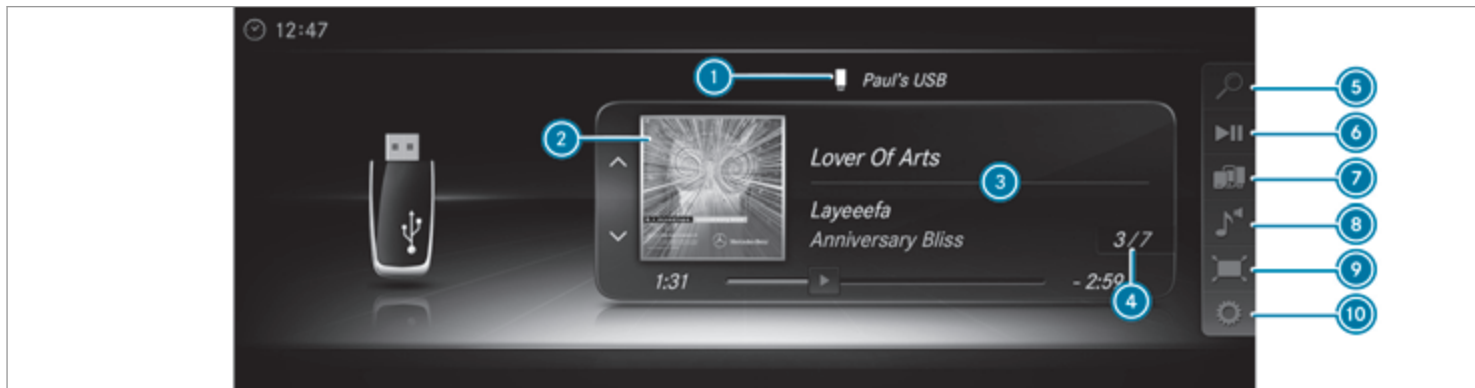

- ① Активный носитель данных
- ② Изображение альбома
- ③ Название композиции, исполнитель, альбом
- ④ Номер произведения и количество музыкальных произведений в перечне музыкальных произведений
- ⑤ Поиск
- ⑥ Управление воспроизведением
- ⑦ Медийные источники

- ⑧ Звучание
- ⑨ Полный экран (для воспроизведения видеофайлов)
- ⑩ Опции

**Включение / выключение режима полного экрана**

Мультимедийная система:

➔ **Носители** ➔ 📁 **Медийные источники**

- ▶ Выберите носитель данных. Воспроизводятся видеофайлы поддерживаемых форматов.

▶ Для **включения полноэкранного режима** выберите  **Полный экран**.

▶ **Выключение полноэкранного режима:** нажмите на сенсорную панель.

### Настройка видео

Мультимедийная система:

 **Носители** ▶▶  **Опции**  
▶▶ **Формат изображения**

Доступны следующие форматы изображения:

- Автоматически
- 16:9
- 4:3
- Увеличить

▶ Выберите формат изображения.

### Настройка яркости вручную

Если формат изображения **Автоматически** выключен, Вы можете настроить яркость самостоятельно.

- ▶ Выберите **Яркость**.
- ▶ Настройте яркость.

## Поиск носителей информации

### Включение поиска носителей информации

Мультимедийная система:

 **Носители** ▶▶  **Поиск**

В зависимости от подключенных носителей информации и файлов на выбор предлагаются следующие категории:

- **Актуальный перечень названий**
- **Предметный поиск**
- **Списки воспроизведения**
- **Исполнители**
- **Альбомы**
- **Названия**
- **Папки**
- **Музыкальные жанры**
- **Год**
- **Авторы музыки**
- **Видеофильмы**
- **Подкасты** (устройства Apple®)
- **Аудиокниги** (устройства Apple®)

▶ Выберите категорию.

❗ Категории будут сразу же доступны после того, как вся информация будет считана и проанализирована.

## Интерфейс Media Interface

### Информация об интерфейсе Media Interface

Интерфейс Media Interface – это универсальный интерфейс для подключения мобильных аудиоустройств. Мультимедийная система имеет два USB-разъема. USB-разъемы Вы найдете в вещевом отделении под подлокотником.

### Поддерживаемые устройства

Через интерфейс Media Interface можно подсоединить следующие носители данных:

- iPod®
- iPhone®
- MP3-плеер
- USB-устройства

Более подробную информацию и список поддерживаемых устройств можно получить на веб-странице <https://www.mercedes-benz.com/connect>, в разделе «Media Interface».

## Включение интерфейса Media Interface

Мультимедийная система:

➔ Носители ➔  Медийные источники

- ▶ Подключите носитель данных к гнезду для подключения прибора USB (→ стр. 264).
- ▶ Выберите мультимедийное устройство. Воспроизводятся музыкальные файлы поддерживаемых форматов.

## Обзор интерфейса Media Interface

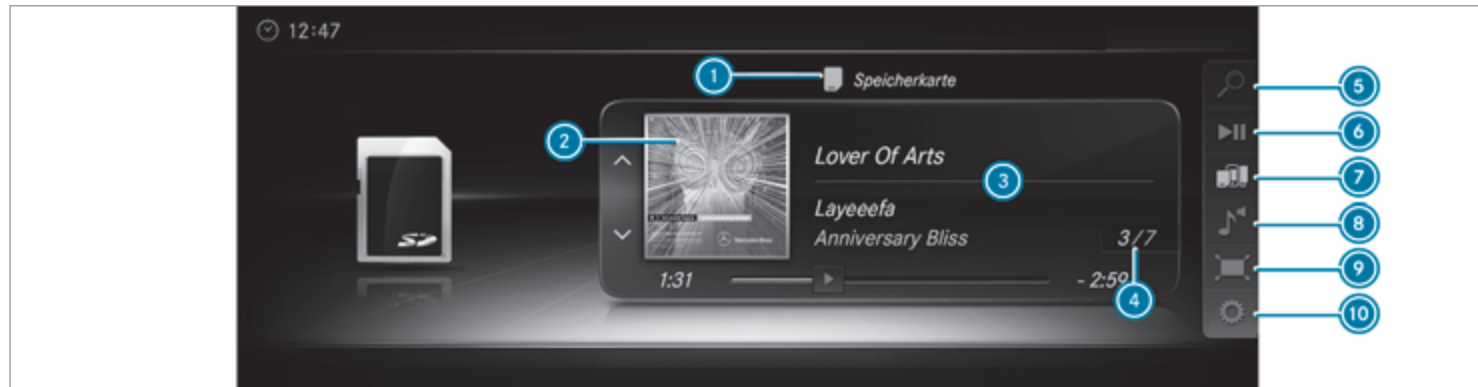



- ① Активный носитель данных
- ② Обложка альбома
- ③ Исполнитель, название композиции и альбом
- ④ Номер композиции и количество композиций в списке композиций
- ⑤ Поиск
- ⑥ Управление воспроизведением
- ⑦ Медийные источники
- ⑧ Звучание
- ⑨ Полный экран (только для воспроизведения видеофайлов)
- ⑩ Опции

### Аудиоисточник с Bluetooth®

#### **Информация об аудиосистемах с Bluetooth®**

При первом использовании аудиоустройства, поддерживающего Bluetooth®, в мультимедийной системе необходимо произвести авторизацию аудиоустройства (→ стр. 271).

## Обзор аудиоисточников с Bluetooth®

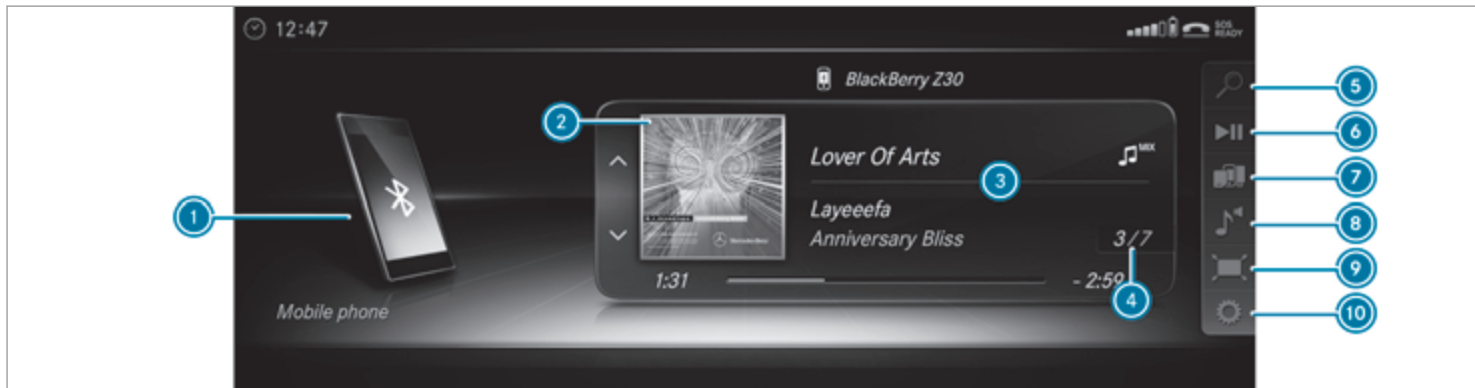

- ① Активный носитель данных
- ② Обложка альбома
- ③ Название композиции, исполнитель, альбом
- ④ Номер композиции и количество композиций в списке композиций
- ⑤ Поиск
- ⑥ Управление воспроизведением
- ⑦ Медийные источники

- ⑧ Звучание
- ⑨ Полный экран (только для воспроизведения видеофайлов)
- ⑩ Опции

**Поиск и авторизация аудиоустройства с Bluetooth®**  
Условия

- В мультимедийной системе и на аудиоустройстве включена функция Bluetooth® (→ стр. 189).
- Аудиоустройство поддерживает аудиопрофили Bluetooth® A2DP и AVRCP.
- Аудиоустройство видимо для других устройств.

Мультимедийная система:

- Носители ➤  Медийные источники
-  Bluetooth Audio

### Авторизация нового аудиоустройства с Bluetooth®

- ▶ Выберите .
- ▶ Выберите **Добавить новый аудиоприбор Bluetooth**.
- ▶ Выберите **Начать поиск через систему**.  
Найденные аудиоустройства отобразятся в списке устройств.
- ▶ Выберите аудиоустройство с Bluetooth®.  
Начнется процесс авторизации. В мультимедийной системе и на мобильном телефоне отобразится код.
- ▶ Если коды идентичны, подтвердите их на аудиоустройстве.  
Аудиоустройство будет подключено, и начнется воспроизведение.

### Выбор уже авторизованного аудиоустройства с Bluetooth®

- ▶ Выберите .
- ▶ Выберите аудиоустройство с Bluetooth®.

### Установка соединения с аудиоустройством с Bluetooth®

Имя устройства с Bluetooth® мультимедийной системы **MB BLUETOOTH XXXXX**.

- ▶ Выберите **Поиск через прибор**.
- ▶ Запустите процесс авторизации на аудиоустройстве (см. руководство по эксплуатации от изготовителя).  
В мультимедийной системе и на аудиоустройстве отобразится код.
- ▶ Если коды идентичны, подтвердите их на обоих устройствах.  
Аудиоустройство будет подключено, и начнется воспроизведение.

На некоторых аудиоустройствах для воспроизведения аудиофайлов мультимедийной системой необходимо сначала включить воспроизведение на самом устройстве.

- ❗ Специальные указания по авторизации и подключению конкретного мобильного телефона с Bluetooth® можно получить по адресу <https://www.mercedes-benz-mobile.com/> или на авторизованной СТОА Mercedes-Benz.

### Включение аудиоисточника с Bluetooth®

Мультимедийная система:

- Носители ➤  Медийные источники

- ▶ Выберите  **Bluetooth Audio**.  
Мультимедийная система активирует подключенное аудиоустройство, поддерживающее Bluetooth®.

### Выбор медиаплеера на аудиоустройстве с Bluetooth®

Мультимедийная система:

- Носители ➤ 





- ▶ Выберите категорию **Аудиоплееры Bluetooth**.  
Если на аудиоустройстве с Bluetooth® имеется несколько медиаплееров, то появится их список.
- ▶ Выберите медиаплеер.  
Начнется воспроизведение.
- ❗ Эту функцию поддерживает не каждый мобильный телефон.

## Поиск музыкальной композиции на аудиоустройстве с Bluetooth®

Мультимедийная система:

 Носители   Медийные источники

  Bluetooth Audio



-  Выберите .
-  Выберите категорию.  
Появится список композиций.
-  Выберите композицию.

 Информация: Функция доступна только в том случае, если мобильный телефон и выбранный медиаплеер на мобильном телефоне поддерживают эту функцию.

## Отключение аудиоустройства с Bluetooth®

Мультимедийная система:

 Телефон   Медийные источники

-  В строке мобильного телефона выберите символ .
- Отключение мобильного телефона происходит без запроса о подтверждении. Мобильный телефон остается авторизованным в системе.

## Радиоприемник

### Включение радиоприемника

Мультимедийная система:

 Радио

-  Откройте приложение в мультимедийной системе.  
Появляется индикация радиоприемника. Вы слышите последний выбранный канал в последнем установленном диапазоне частот.

## Обзор функций радиоприемника

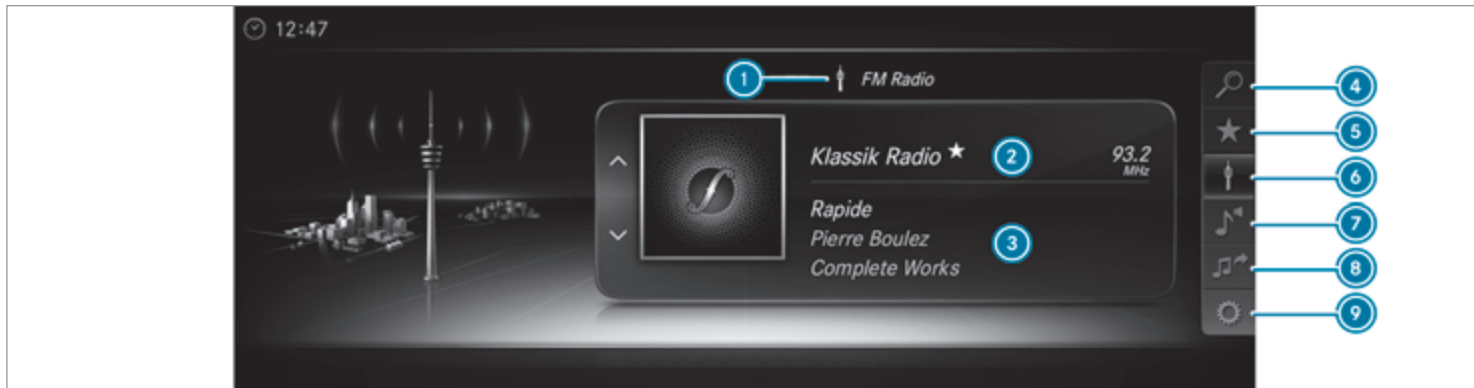

- 1 Активный диапазон частот
- 2 Название радиостанции или установленная частота
- 3 Исполнитель, название композиции, альбом и радиотекст
- 4 Список радиостанций
- 5 Память каналов
- 6 Радиоисточник

- 7 Звучание
- 8 Тегировать эту композицию
- 9 Опции

### Установка полосы частот

Мультимедийная система:

➔ Радио ➔  Радиоисточник

▶ Выберите одну полосу частот.

### Установка радиоканала

Мультимедийная система:

☞ Радио

▶ Перейдите вверх или вниз.

### Вызов списка радиоканалов

Мультимедийная система:

☞ Радио ▶▶ 🔍

▶ Выберите радиостанцию.

### Поиск радиоканала по названию канала или при непосредственном вводе частоты

Мультимедийная система:

☞ Радио ▶▶ 🔍

- ▶ Введите название радиостанции или частоту.
- ▶ Выберите .
- ▶ Отобразятся результаты поиска.
- ▶ Выберите радиостанцию.

### Сохранение радиостанции

Мультимедийная система:

☞ Радио ▶▶ ★ Память каналов

▶ Выберите Сохранить актуальный канал в памяти каналов.

### Редактирование памяти радиостанций

Мультимедийная система:

☞ Радио ▶▶ ★ Память каналов

#### Перемещение канала:

- ▶ Выделите запись в памяти и перейдите влево.
- ▶ Выберите Передвинуть маркированный канал.
- ▶ Выберите ячейку памяти.

#### Удаление канала:

- ▶ Выделите запись в памяти и перейдите влево.
- ▶ Выберите Удалить маркированный канал.
- ▶ Выберите Да.

### Вызов слайд-шоу (режим радиоприемника FM / DAB)

Мультимедийная система:

☞ Радио ▶▶ 📶 Радиоисточник

▶▶ Радио FM/DAB



Слайд-шоу ❶ отображает графически обработанную дополнительную информацию радиостанции. Она может содержать, например, логотипы, обложку альбома, название музыкальной композиции, программу, новости или сервисную информацию. При нажатии на ❷ дополнительная информация отображается в полноэкранном режиме.

- ▶ Для включения полноэкранного режима выберите .

- ▶ Для **выключения полноэкранного режима** выберите

### Включение или выключение функции фиксирования частоты

Мультимедийная система:

- ↳ Радио ▶ Опции
- ▶ Фиксирование частоты

- ▶ Включите  или выключите  функцию. Если функция включена, то установленная частота сохраняется даже при плохом приеме сигнала.

### Тегирование музыкальных произведений

Мультимедийная система:

- ↳ Радио

Если радиостанции предоставляют соответствующую информацию, при помощи этой функции Вы можете передать информацию о названии воспроизводимого в настоящий момент музыкального произведения на устройство Apple®. Затем Вы можете приобрести аудиофайл в iTunes®.

- ▶ Выберите → **Тегировать эту композицию**. Информация о композиции сохраняется.

### Включение / выключение воспроизведения сообщений радиослужбы дорожной информации

Мультимедийная система:

- ↳ Система ▶ Аудио
- ▶ Оповещения навигац.сист.и службы дор.информ.

- ▶ Включите  или выключите  функцию. или

- ▶ На multifunctionальном рулевом колесе нажмите и удерживайте кнопку

### Настройка увеличения радиопередач дорожной информации

Мультимедийная система:

- ↳ Система ▶ Аудио
- ▶ Оповещения навигац.сист.и службы дор.информ.

- ▶ Выберите **Повышение громкости службы дор.информации**.
- ▶ Выберите **Без повышения** или значение.

### Включение / выключение радиотекста

Мультимедийная система:

- ↳ Радио ▶ Опции
- ▶ Показать сообщения радиотекста
- ▶ Включите  или выключите  функцию.

### Телевизор

#### Информация о режиме телевизора

#### Информация о защите авторских прав и товарных знаках

Ubiquitous DTCP-MOST

Copyright® Ubiquitous Corp., 2015

DVB и логотипы DVB являются зарегистрированными торговыми марками компании DVB Project.

ТВ-тюнер доступен не во всех странах.

ТВ-тюнер обеспечивает прием цифровых каналов по следующим стандартам:

- DVB-T
- DVB-T2

Данные стандарты в некоторых странах недоступны совсем или доступны не на всей территории.

ТВ-тюнер может принимать программы со звуком Dolby Digital Plus.



Изготовлено по лицензии компании Dolby Laboratories. Dolby, Dolby Audio и символ двойного D являются товарными знаками компании Dolby Laboratories.

ТВ-тюнер автоматически настраивается на стандарт телевидения.

Прием телевизионного сигнала зависит от следующих факторов:

- Скорость движения
- Качество передачи настроенного телеканала

На прием телевизионного сигнала могут влиять следующие факторы:

- Электронное оборудование, перевозимое в автомобиле, может мешать приему телевизионного сигнала.
- Условия приема могут изменяться во время движения.

Плохие условия приема могут привести к следующему:

- ТВ-тюнер будет автоматически переключаться на альтернативные цифровые каналы с той же программой, но с более уверенным приемом.
- ТВ-тюнер выключит звук, «заморозит» изображение или отключит его. На дисплее появится символ .

## Включение режима телевизора

Мультимедийная система:

 Носители  Медийные источники

▶ Выберите ТВ.

Появится ТВ-изображение. Если доступно, отображается информация о телеканале и программе.

При движении автомобиля со скоростью более 5 км/ч ТВ-изображение для водителя выключается. Если доступно, постоянно отображается информация о телеканале и программе.



## Обзор режима телевизора

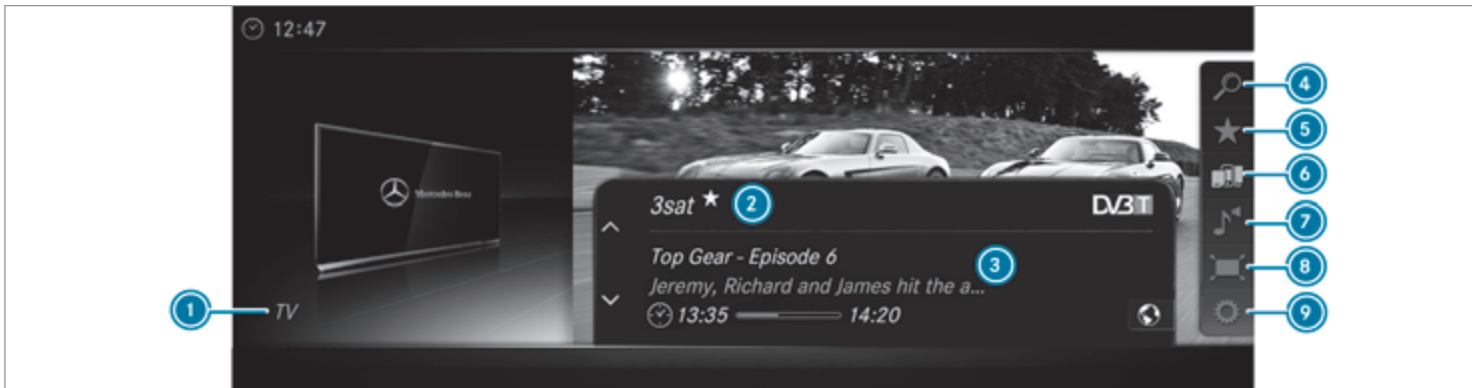

- ① Активный источник информации
- ② Название телевизионного канала
- ③ Текущая программа с временем начала и окончания
- ④ Перечень каналов
- ⑤ Память каналов
- ⑥ Медийные источники
- ⑦ Звучание



- ⑧ Полный экран
- ⑨ Опции

### Обзор индикаций в меню управления телевизора

Отобразится следующая информация:

- Выбранный в настоящий момент телеканал с символом  ★ (если сохранен в избранном)

- Текущая программа с временем начала и окончания
- **FIX**  
Фиксирование телеканала, функциональное описание (→ стр. 280)  
Включение или выключение фиксирования телеканала (→ стр. 280)
- Символы, например:

-  Видеотекст
-  Доступны языки аудиовоспроизведения
-  Кодированный канал

## Включение / выключение полноэкранного режима телевизора

### Включение

- ▶ Выберите  **Полный экран**.
- или

- ▶ Нажмите на кнопку .

### Выключение

- ▶ Нажмите на кнопку .

## Установка телеканала

### Настройка телеканала в меню управления

Мультимедийная система:

- ↳ Носители ▶  Медийные источники
- ▶▶ ТВ

- ▶ Проведите по сенсорной панели вверх или вниз. Тюнер телевизора устанавливает предыдущий или следующий канал из списка каналов. На 12 секунд появляется меню управления.

### Настройка канала в списке каналов

Мультимедийная система:

- ↳ Носители ▶▶  Медийные источники
- ▶▶ ТВ ▶▶  Перечень каналов

- ▶ Выберите ТВ-каналы.
- ▶ Выберите телеканал. Тюнер телевизора устанавливает канал из списка каналов. Примерно на 12 секунд появляется меню управления.

### Поиск телеканала

- ▶ Выберите ТВ-каналы.
- ▶ Выберите  Поиск.
- ▶ Введите нужный телеканал (→ стр. 186).
- ▶ Выберите телеканал.

### Настройка телеканала в избранном

Условия

- Телеканал сохранен в избранном.

Мультимедийная система:

- ↳ Носители ▶▶  Медийные источники
- ▶▶ ТВ ▶▶  Память каналов

- ▶ Выберите телеканал.

### Настройка телеканала в фоновом режиме

Условия

- Включено какое-либо приложение, например навигации.
- В фоновом режиме включен режим телевизора и слышен звук установленного телеканала.
- ▶ На сенсорной панели нажмите кнопку . Откроется меню носителей данных.
- ▶ Перейдите вверх или вниз. Настраивается предыдущий или следующий телеканал.

### Индикация актуальной информации о программах установленного канала (электронный программный гид)

Мультимедийная система:

- ↳ Носители ▶▶  Медийные источники
- ▶▶ ТВ ▶▶  Опции

- ▶ Выберите **Electronic Program Guide**. Электронный программный гид отображает следующую информацию (если доступна):
  - время передачи
  - название текущей и следующей программы

- ▶ Выберите информацию о программе и подтвердите выбор. Отобразится подробная информация.
- ▶ **Перелистывание:** проведите пальцем по сенсорной панели вверх или вниз.
- ▶ **Выход из детальной индикации:** нажмите кнопку .

### Функция установки фиксирования телеканала

#### Функция фиксирования телеканала включена

Канал не меняется. Это целесообразно, например, в том случае, если автомобиль движется через перебивающие друг друга зоны приема. Тем самым предотвращается частое переключение каналов.

Индикатор **FIX** отображается за названием телеканала.

#### Функция фиксирования телеканала выключена

В зависимости от условий приема сигнала тюнер телевизора автоматически переключается на альтернативный канал с той же программой, но с более уверенным приемом. Таким образом обеспечивается оптимальное ТВ-изображение для любых условий приема сигнала.

### Включение или выключение функции фиксирования телеканала

Мультимедийная система:

 Носители >>  Медийные источники  
 >> ТВ >>  Опции

- ▶ Фиксирование телеканала включение  или выключение .

### Обзор перечня каналов

ТВ-тюнер отображает текущую программу принимаемого в настоящий момент цифрового телевизионного или радиоканала в собственных перечнях каналов.

Перечни каналов составлены в алфавитном порядке или в соответствии со спецификой страны.

Для обновления информации ТВ-тюнеру требуется некоторое время.

Перечни каналов отображают следующую информацию:

- названия принимаемых каналов,
- названия программ

Информация отображается при следующих условиях:

- цифровые каналы передают эту информацию,

- условия приема достаточны.

### Избранное

#### Обзор телеканалов (избранное)

Вы можете сохранить в памяти каналов до 100 цифровых телеканалов.

Для быстрого доступа можно сохранить телеканалы в избранном.

#### Быстрое сохранение телеканала

Мультимедийная система:

 Носители >>  Медийные источники  
 >> ТВ

- ▶ В полноэкранном режиме нажмите на сенсорную панель и удерживайте нажатие более трех секунд. Текущий телеканал сохраняется в избранном в ближайшей свободной ячейке памяти.

#### Ввод телевизионного канала в память

Мультимедийная система:

 Носители >>  Медийные источники  
 >> ТВ >>  Память каналов

- ▶ Выберите **Сохранить актуальный канал в памяти каналов**.

или

- ▶ Отметьте телеканал в перечне каналов и сохраните в качестве избранного. Текущий телеканал сохраняется в избранном в ближайшей свободной ячейке памяти.

### Перемещение канала в избранном

- ▶ Выделите канал в избранном.
- ▶ Выберите  [Передвинуть маркированный канал](#) .
- ▶ Выделите новую позицию.
- ▶ Подтвердите позицию.

### Удаление канала

- ▶ Выделите канал в избранном.
- ▶ Выберите  [Удалить маркированный канал](#) .
- ▶ Выберите [Да](#) .

## Телевизионная передача





### Обзор языка воспроизведения аудио и субтитров

Язык воспроизведения аудио

- Для передачи, транслируемой на нескольких языках, можно выбрать один из доступных языков воспроизведения аудио.

- Если в качестве системного языка установлен, например, английский язык и телеканал транслируется на этом языке, то он выбирается автоматически.

Транслируемая передача может быть обозначена следующими символами:

-  Передача с аудиопояснениями для слепых и слабовидящих
-  Передача в режиме стерео
-  Передача для глухих и слабослышащих
-  Передача в объемном звучании (Surround)

При отсутствии какого-либо символа свойства трансляции неизвестны или передача транслируется в режиме моно.

Субтитры

- Функция включена: субтитры на выбранном языке отображаются для текущей программы (если доступны).

### Установка языка воспроизведения аудио в телевизоре

Мультимедийная система:

- ▶  Носители ▶  Медийные источники
- ▶  ТВ ▶  Опции

- ▶ Выберите [Аудио/субтитры](#).
- ▶ Выберите один из доступных языков воспроизведения аудио.
- ▶  Выбор языка воспроизведения аудио действителен только для текущей передачи.

### Настройка субтитров в телевизоре

Мультимедийная система:

- ▶  Носители ▶  Медийные источники
- ▶  ТВ ▶  Опции

- ▶ Выберите [Аудио/субтитры](#).
- ▶ Выберите [Показать субтитры](#). Включение  или выключение  субтитров.
- ▶ Выберите один из доступных языков для субтитров.

### Видеотекст

#### Обзор видеотекста

Страницы видеотекста имеют диапазон от страницы 100 до страницы 899.

Динамическая страница видеотекста состоит из нескольких подстраниц.

Информация о цифровом видеотексте MHEG-5:

- Цифровой видеотекст имеется только в некоторых странах, например в Великобритании и Новой Зеландии.
- Доступны интерактивные мультимедийные приложения, например прогноз погоды, новости или результаты спортивных соревнований.
- Загрузка всех страниц может занять некоторое время.

#### Отображение видеотекста

Мультимедийная система:

Носители >> Медийные источники >> ТВ >> Опции >> Видеотекст

▶ **Открытие предыдущей или следующей страницы видеотекста:** проведите пальцем по сенсорной панели вверх или вниз.

▶ **Ввод цифр:** нажмите пальцем на сенсорную панель и удерживайте ее нажатой.

▶ Введите цифры одну за другой кратким нажатием.

▶ **Выбор подстраницы:** проведите пальцем по сенсорной панели влево или вправо.

▶ Выбранная в настоящий момент подстраница отмечена синим символом.

▶ **Возврат к телепередаче:** нажмите и удерживайте кнопку .

#### Цифровой видеотекст MHEG-5

▶ Если видеотекст отображается, нажмите пальцем на сенсорную панель и удерживайте ее нажатой. Появится строка выбора цветов.

▶ Выберите цвет. Отобразится содержание данных.

▶ **Ввод цифр:** выберите 123.

▶ Введите цифры одну за другой кратким нажатием.

▶ **Возврат к телепередаче:** выберите ТВ.

### Установки изображения

#### Обзор настроек изображения

Доступны следующие настройки формата изображения:

- **Автоматический выбор**  
С этой опцией яркость настраивается автоматически.
- 16:9
- 4:3
- Увеличить

#### Выбор настроек изображения

Мультимедийная система:

Носители >> Медийные источники >> ТВ >> Опции

▶ Выберите **Формат изображения**.

▶ Выберите формат изображения.

#### Настройка яркости вручную

Если формат изображения **Автоматический выбор** выключен, Вы можете сами настроить яркость.

▶ Выберите **Яркость**.

▶ Настройте яркость.

## Звучание

### Установки звучания

#### Информация об акустической системе

Общая мощность акустической системы составляет 100 Вт, система включает четыре динамиков. Все функции системы доступны в режиме радиоприемника и в мультимедийном режиме.

#### Вызов меню звучания

Мультимедийная система:

➤ Носители ➤ Звучание

На выбор доступны следующие функции:

- Эквалайзер
- Баланс
- Автоматическое регулирование громкости
- Дальнейшие установки звучания

➤ Выбор меню звучания.

#### Установка высоких, средних и низких частот

Мультимедийная система:

➤ Носители ➤ Звучание ➤ Эквалайзер

- Выберите **Высокие**, **Средние** или **Низкие**.
- Произведите установку.

#### Включение/выключение регулирования громкости

Мультимедийная система:

➤ Носители ➤ Звучание

➤ Автоматическое регулирование громкости

Автоматическое регулирование громкости компенсирует различия в громкости при переключении между аудиоисточниками.

➤ Включите  или выключите  функцию.

#### Настройка акустического баланса левых и правых динамиков

Мультимедийная система:

➤ Носители ➤ Звучание ➤ Баланс

➤ Настройка акустического баланса левых и правых динамиков.

➤ **Выход из меню:** нажмите на кнопку .

### Акустическая система объемного звучания Burmester®

#### Информация об акустической системе объемного звучания Burmester®

Общая мощность акустической системы объемного звучания Burmester® составляет 640 Вт, система оснащена десятью динамиками. Все функции системы

доступны в режиме радиоприемника и в мультимедийном режиме.

#### Вызов меню звучания в акустической системе объемного звучания Burmester®

Мультимедийная система:

➤ Носители ➤ Звучание

На выбор доступны следующие функции:

- Эквалайзер
- Баланс
- Автоматическое регулирование громкости
- 3D-звучание
- Дальнейшие установки звучания

➤ Выберите функцию.

#### Настройка высоких, средних и низких частот в акустической системе объемного звучания Burmester® Surround

Мультимедийная система:

➤ Носители ➤ Звучание ➤ Эквалайзер

➤ Выберите **Высокие**, **Средние** или **Низкие**.

➤ Установите необходимые значения.

ⓘ Рекомендованная настройка для высоких, средних и низких частот: настройка 0.

**Включение / выключение регулировки громкости в акустической системе объемного звучания Burmester®**

Мультимедийная система:

➤ Носители ➤  Звучание

➤ Автоматическое регулирование громкости

Автоматическая регулировка громкости выравнивает различия в громкости при переключении между аудиоисточниками.

▶ Включите  или выключите  функцию.**Настройка акустического баланса левых и правых динамиков в акустической системе объемного звучания Burmester®**

Мультимедийная система:

➤ Носители ➤  Звучание ➤ Баланс

▶ Настройка акустического баланса левых и правых динамиков.

▶ **Выход из меню:** нажмите на кнопку .

 Рекомендованная настройка для акустического баланса левых и правых динамиков: настройка 0.

**Включение / выключение пространственного звучания в акустической системе пространственного звучания Burmester®**

Мультимедийная система:

➤ Носители ➤  Звучание ➤ 3D-звучание▶ Включите  или выключите  функцию.**Акустическая система пространственного звучания Burmester® класса High-End Объемное звучание****Информация об акустической системе объемного звучания Burmester® класса High-End Объемное звучание**

Общая мощность акустической системы объемного звучания Burmester® класса High-End Объемное звучание составляет 1000 Вт, система оснащена одиннадцатью динамиками. Все функции системы доступны в режиме радиоприемника и в мультимедийном режиме.

**Вызов меню звучания в акустической системе объемного звучания Burmester® класса High-End Объемное звучание**

Мультимедийная система:

➤ Носители ➤  Звучание

На выбор доступны следующие функции:

- Эквалайзер
- Баланс
- Автоматическое регулирование громкости
- Сиденье VIP (оптимизация звучания для конкретного посадочного места)
- Профили звучания
- Дальнейшие установки звучания

▶ Выбор меню звучания.

**Настройка высоких, средних и низких частот в акустической системе объемного звучания Burmester® класса High-End Объемное звучание**

Мультимедийная система:

➤ Носители ➤  Звучание ➤ Эквалайзер▶ Выберите **Высокие**, **Средние** или **Низкие**.

▶ Настройте необходимые показатели.

 Рекомендованная настройка для высоких, средних и низких частот: настройка 0.

### Включение / выключение регулировки громкости в акустической системе пространственного звучания Burmester® класса High-End Объемное звучание

Мультимедийная система:

➤ Носители ➤  Звучание

➤ Автоматическое регулирование громкости

Автоматическая регулировка громкости компенсирует различия в громкости при переключении между аудиоисточниками.

▶ Включите  или выключите  функцию.

### Настройка акустического баланса левых и правых динамиков в акустической системе объемного звучания Burmester® класса High-End Объемное звучание

Мультимедийная система:

➤ Носители ➤  Звучание ➤ Баланс

▶ Настройка акустического баланса левых и правых динамиков.

▶ **Выход из меню:** нажмите на кнопку .

ⓘ Рекомендованная настройка для акустического баланса левых и правых динамиков: настройка 0.

### Установка оптимизации звучания для конкретного посадочного места в акустической системе пространственного звучания Burmester® класса High-End Объемное звучание

Мультимедийная система:

➤ Носители ➤  Звучание ➤ Сиденье VIP

Данная установка производит оптимизацию звучания для выбранного посадочного места.

▶ Включите функцию .

▶ Выберите посадочное место.

### Выбор профиля звучания в акустической системе пространственного звучания Burmester® класса High-End Объемное звучание

Мультимедийная система:

➤ Носители ➤  Звучание

➤ Профили звучания

На выбор доступны следующие профили:

- Pure
- Easy Listening
- Live
- Surround

▶ Выберите профиль звучания.



## Индикация периодичности ТО системы ASSYST PLUS

### Функция индикации межсервисных интервалов ASSYST PLUS

Индикация межсервисных интервалов ASSYST PLUS проинформирует Вас на дисплее приборов о временном интервале или расстоянии, оставшемся до следующего срока проведения регулярного ТО.

С помощью кнопки возврата слева на рулевом колесе можно скрыть индикацию ТО.

В зависимости от использования автомобиля периодичность включения индикации о необходимости провести сервисное обслуживание ASSYST PLUS может сократиться, например, в следующих случаях:

- частые поездки на короткие расстояния
- при частой продолжительной эксплуатации в режиме холостого хода
- при частых пусках двигателя в холодном состоянии

Mercedes-Benz рекомендует Вам избегать подобных условий эксплуатации.

Информацию о сервисном обслуживании автомобиля можно получить в специализированной мастерской с квалифицированным персоналом, например на авторизованной СТОА Mercedes-Benz.

## Индикация срока проведения ТО

Бортовой компьютер:

 ТО  ASSYST PLUS

Отображается следующий срок проведения ТО.

 **Для выхода из индикации:** нажмите кнопку возврата слева на рулевом колесе.

Также обратите внимание на следующую тему:



- Пользование бортовым компьютером (→ стр. 165).

## Информация о регулярном проведении сервисных работ



**УКАЗАНИЕ** Преждевременный износ в результате несоблюдения срока проведения ТО

Несвоевременно или неполностью проведенные работы по ТО могут привести к повышенному износу и повреждению автомобиля.

-  Всегда соблюдайте предписанную периодичность ТО.
-  Поручайте проведение предписанных работ по ТО специализированной мастерской с квалифицированным персоналом.

## Особые меры по сервисному обслуживанию

Предписанный межсервисный интервал предусмотрен для нормальных условий эксплуатации автомобиля. В тяжелых условиях эксплуатации или при повышенной нагрузке на автомобиль работы по ТО должны проводиться чаще, чем предписано.

Индикация межсервисных интервалов ASSYST PLUS является лишь вспомогательным средством. Ответственность за то, что сервисные работы на основании фактических условий эксплуатации и/или технических требований должны были проводиться чаще, чем предписано, лежит на водителе автомобиля.

Примеры тяжелых условий эксплуатации:

- регулярные поездки по городу с частыми промежуточными остановками
- частые поездки на короткие расстояния
- частая эксплуатация автомобиля в горах или на плохих дорогах
- частая продолжительная эксплуатация в режиме холостого хода
- высокая запыленность и/или частое переключение в режим рециркуляции воздуха

В таких или подобных условиях эксплуатации чаще производите замену, например, салонного фильтра,

воздушного фильтра двигателя, моторного масла и масляного фильтра. При эксплуатации с повышенной нагрузкой следует чаще производить проверку шин. Дальнейшую информацию Вы получите в специализированной мастерской с квалифицированным персоналом.

### Время простоя с отсоединенной аккумуляторной батареей

**Индикация межсервисных интервалов ASSYST PLUS** рассчитывает срок проведения технического обслуживания только при подсоединенной аккумуляторной батарее.

- ▶ Перед отсоединением аккумуляторной батареи вызовите на приборный дисплей и запишите индицируемый срок проведения ТО (→ стр. 286).

### Моторный отсек

#### Открытие / закрытие капота

- ⚠ ОСТОРОЖНО** Опасность аварии при разблокировке капота во время движения

Капот может открыться и заблокировать Вам обзор.

- ▶ Во время движения ни в коем случае не производите разблокировку капота.
- ▶ Перед каждой поездкой убедитесь в том, что капот заблокирован.

- ⚠ ОСТОРОЖНО** Опасность аварии и травмирования при открывании и закрывании капота

Капот может вырваться из рук и резко захлопнуться.

Опасность травмирования людей, находящихся в зоне движения крышки капота!

- ▶ Открывайте и закрывайте капот только в том случае, если в зоне его движения не находятся люди.

- ⚠ ОСТОРОЖНО** Опасность ожога при открывании капота

Если Вы открываете капот при перегреве двигателя или при пожаре в моторном отсеке, Вы можете подвергнуться воздействию горячих газов или вытекающих эксплуатационных материалов.

- ▶ Перед открытием капота дождись остывания перегретого двигателя.
- ▶ При пожаре в моторном отсеке не открывайте капот и уведомите пожарную охрану.

- ⚠ ОСТОРОЖНО** Опасность травмирования движущимися деталями

Компоненты в моторном отсеке могут продолжать работать даже при выключенном зажигании или внезапно прийти в движение.

Прежде чем производить действия в моторном отсеке, обратите внимание на следующие указания:

- ▶ Выключите зажигание.
- ▶ Никогда не держите руки в опасной зоне движения подвижных деталей, например в зоне вращения вентилятора охлаждения двигателя.
- ▶ Снимите украшения и часы.
- ▶ Не допускайте контакта подвижных деталей с одеждой и волосами.

- ⚠ **ОСТОРОЖНО** Опасность травмирования при касании токопроводящих деталей

Система зажигания и система впрыска топлива работают под высоким напряжением. Вы можете получить удар электрическим током.

- ▶ Никогда не касайтесь деталей системы зажигания или системы впрыска топлива при включенном зажигании.

- ⚠ **ОСТОРОЖНО** Опасность ожога горячими элементами в моторном отсеке

Определенные конструкционные элементы в моторном отсеке могут быть очень горячими, например двигатель, радиатор и элементы системы выпуска ОГ.

- ▶ Дайте двигателю остыть и соприкасайтесь только с нижеописанными элементами.

- ⚠ **ОСТОРОЖНО** Опасность травмирования из-за работы стеклоочистителя при открытом капоте

Если стеклоочистители при открытом капоте придут в движение, то это может привести к защемлению рычажным механизмом стеклоочистителя.

- ▶ Перед тем как открыть капот, всегда выключайте стеклоочистители и зажигание.

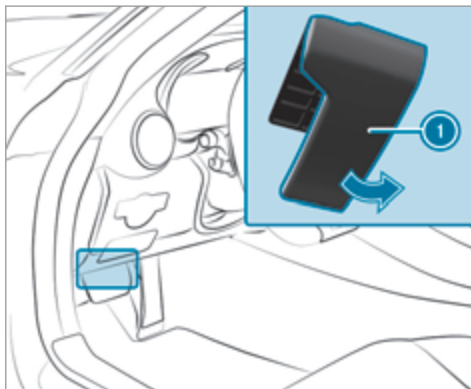

- ▶ **Открытие:** для разблокировки капота потяните ручку ①.

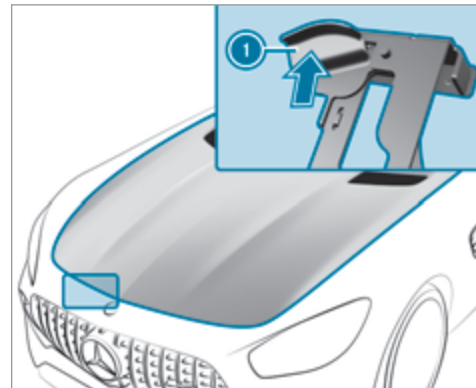

- ▶ Отожмите ручку ① фиксатора капота вверх и приподнимите капот примерно на 40 см.
- ▶ **Закрывание:** опустите капот и на высоте прим. 20 см с небольшим размахом закройте его.
- ▶ Если после этого капот еще можно немного приподнять, еще раз откройте его и закройте с чуть большим размахом, чтобы он зафиксировался надлежащим образом.

## Моторное масло

### Проверка уровня моторного масла при помощи маслоизмерительного щупа

**⚠ ОСТОРОЖНО** Опасность ожога горячими элементами в моторном отсеке

Определенные конструкционные элементы в моторном отсеке могут быть очень горячими, например двигатель, радиатор и элементы системы выпуска ОГ.

▶ Дайте двигателю остыть и соприкоснитесь только с нижеописанными элементами.

#### Условия

- Двигатель прогрет.
- Температура охлаждающей жидкости составляет 80 °C.
- Автомобиль остановлен на ровной поверхности.
- Двигатель работал с частотой вращения холостого хода 30 секунд в режиме движения **C**.

Проверяйте уровень моторного масла в течение двух минут после выключения двигателя.

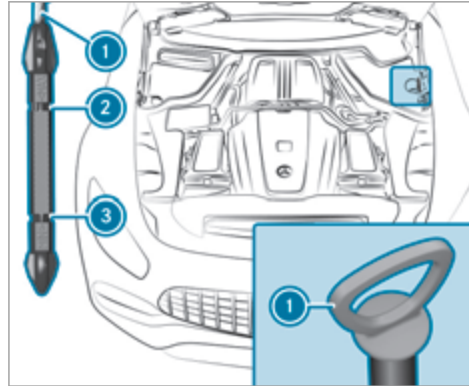

- ▶ Выключите двигатель.
- ▶ Извлеките маслоизмерительный щуп **1** и протрите его.
- ▶ Медленно введите маслоизмерительный щуп **1** до упора в направляющую трубку и выньте через три секунды.

Возможны следующие результаты измерения:

- Уровень масла в норме: уровень масла находится между отметками **2** и **3**.

- Уровень масла ниже нормы: уровень масла находится на уровне отметки **3** или ниже.
- Уровень масла выше нормы: уровень масла находится над отметкой **2**.

▶ Если уровень масла ниже нормы, долейте 1 л моторного масла.

▶ Если уровень масла выше нормы, слейте излишнее количество моторного масла. Обратитесь в специализированную мастерскую с квалифицированным персоналом.

#### Долив моторного масла

**⚠ ОСТОРОЖНО** Опасность ожога горячими элементами в моторном отсеке

Определенные конструкционные элементы в моторном отсеке могут быть очень горячими, например двигатель, радиатор и элементы системы выпуска ОГ.

▶ Дайте двигателю остыть и соприкоснитесь только с нижеописанными элементами.

**⚠ ОСТОРОЖНО** Опасность пожара и опасность травмирования моторным маслом

При попадании моторного масла на горячие конструкционные элементы в моторном отсеке моторное масло может воспламениться.

- ▶ Следите за тем, чтобы моторное масло не проливалось мимо наливной горловины.
- ▶ Перед пуском двигателя дайте ему остыть и тщательно очистите конструкционные элементы, загрязненные моторным маслом.

**! УКАЗАНИЕ** Повреждения двигателя вследствие использования неправильного масляного фильтра, неправильного масла или присадок

- ▶ Используйте только масло и масляный фильтр со спецификациями, необходимыми для предписанных интервалов ТО, и не с какими другими спецификациями.
- ▶ Не вносите изменений в моторное масло или масляный фильтр с целью достижения более длительных интервалов замены, чем предписанных.

- ▶ Не используйте присадок.
- ▶ Соблюдайте указания индикации периодичности ТО, касающиеся замены масла.

**! УКАЗАНИЕ** Повреждения в результате добавления чрезмерного количества моторного масла

В случае добавления чрезмерного количества моторного масла возможно повреждение двигателя или катализатора.

- ▶ Поручите удаление лишнего моторного масла специализированной мастерской с квалифицированным персоналом.

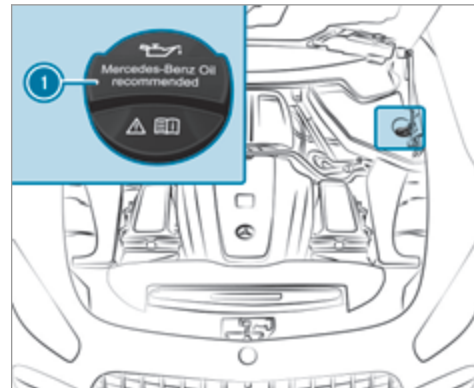

- ▶ Поверните запорную крышку ① влево и снимите ее.
- ▶ Долейте моторное масло.
- ▶ Установите запорную крышку ① и поверните ее вправо до фиксации.
- ▶ Повторно проверьте уровень масла (→ стр. 289).

## Проверка уровня охлаждающей жидкости

**⚠ ОСТОРОЖНО** Опасность ожога горячими элементами в моторном отсеке

Определенные конструкционные элементы в моторном отсеке могут быть очень горячими, например двигатель, радиатор и элементы системы выпуска ОГ.

▶ Дайте двигателю остыть и соприкасайтесь только с нижеописанными элементами.

**⚠ ОСТОРОЖНО** Опасность получения ожога горячей охлаждающей жидкостью

При открывании запорной крышки можно обжечься.

- ▶ Перед открыванием запорной крышки дайте двигателю остыть.
- ▶ Открывайте крышку в защитных очках и перчатках.
- ▶ Открывайте запорную крышку медленно, чтобы сбросить давление.

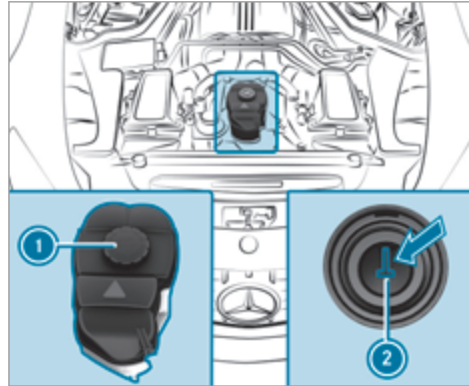

- ▶ Установите автомобиль на ровной поверхности.
- ▶ Проверьте индикацию температуры охлаждающей жидкости на комбинации приборов. Температура охлаждающей жидкости должна быть ниже 70 °С.
- ▶ Медленно поворачивайте запорную крышку ① влево для сброса избыточного давления.
- ▶ Продолжайте поворачивать запорную крышку ① влево и снимите ее.

Уровень охлаждающей жидкости считается нормальным в следующих случаях:

- если уровень охлаждающей жидкости при холодном двигателе достигает отметки ②,
- если уровень охлаждающей жидкости при горячем двигателе на 1,5 см превышает отметку ②.

▶ При необходимости долейте охлаждающей жидкости, разрешенной для автомобилей Mercedes-Benz.

① Дополнительная информация об охлаждающей жидкости (→ стр. 343)

## Заполнение бачка стеклоомывателя

**⚠ ОСТОРОЖНО** Опасность ожога горячими элементами в моторном отсеке

Определенные конструкционные элементы в моторном отсеке могут быть очень горячими, например двигатель, радиатор и элементы системы выпуска ОГ.

▶ Дайте двигателю остыть и соприкасайтесь только с нижеописанными элементами.

**⚠ ОСТОРОЖНО** Опасность ожога при открытии капота

Если Вы открываете капот при перегреве двигателя или при пожаре в моторном отсеке, Вы можете подвергнуться воздействию горячих газов или вытекающих эксплуатационных материалов.

- ▶ Перед открытием капота дождись остывания перегретого двигателя.
- ▶ При пожаре в моторном отсеке не открывайте капот и уведомите пожарную охрану.

**⚠ ОСТОРОЖНО** Опасность пожара- и травмирования из-за концентрата стекломоющего средства

Концентрат стекломоющего средства легко воспламеняется. При попадании на горячие детали двигателя или выпускной системы он может воспламениться.

- ▶ Убедитесь, что концентрат стекломоющего средства не проливается мимо наливной горловины.

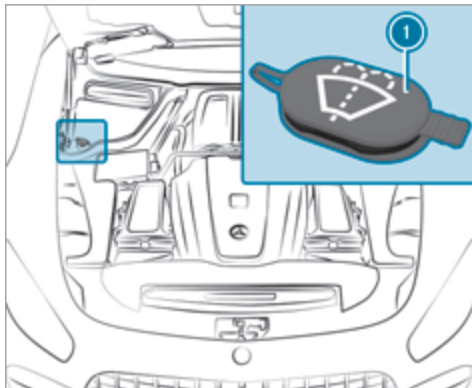

- ▶ Снимите запорную крышку ①, потянув за язычок.
- ▶ Долейте омывающую жидкость.

**Не загромождайте водо-воздушный канал**

- ▶ Держите пространство между капотом и лобовым стеклом свободным от посторонних наслоений, например, льда, снега, или листья.

**Очистка и уход**

**Указания по мойке автомобиля в моечной установке**

**⚠ ОСТОРОЖНО** Опасность аварии вследствие пониженной эффективности торможения после мойки автомобиля

После мойки автомобиля тормоза Вашего автомобиля имеют пониженную эффективность торможения.

- ▶ После мойки автомобиля осторожно затормозите автомобиль с учетом дорожной ситуации до восстановления полной эффективности торможения.

**! УКАЗАНИЕ** Повреждение вследствие автоматического торможения

Автомобиль автоматически тормозит в определенных ситуациях, если включена одна из следующих функций:

- Активная система экстренного торможения
- Активная система поддержания дистанции DISTRONIC
- Функция HOLD

Во избежание повреждений автомобиля выключайте эти системы в следующих или подобных ситуациях:

- ▶ при буксировке автомобиля,
- ▶ на автоматической моечной линии.

**!** **УКАЗАНИЕ** Повреждения из-за использования неподходящей моечной установки

- ▶ Перед заездом в моечную установку убедитесь в том, что она подходит для мытья автомобилей такого размера.
- ▶ Убедитесь в том, что между днищем кузова и направляющими моечной установки достаточно места.
- ▶ Убедитесь в том, что ширина тоннеля моечной установки, в частности ширина направляющих, соответствует размерам автомобиля.

Во избежание повреждения автомобиля перед использованием моечной установки учитывайте следующее:

- Для предотвращения возможного попадания воды в автомобиль предпочтительней использовать автомойки с управляемой предварительной

очисткой под высоким давлением (спецификация для программ, предназначенных для кабриолетов).

- Обязательно откажитесь от завершающей обработки автомобиля горячим воском.
- Выньте ключ, чтобы убедиться в том, что ветроотражатель на лобовом стекле задвигается.
- Активная система поддержания дистанции DISTRONIC должна быть выключена.
- Функция HOLD должна быть выключена.
- Выдвижное заднее антикрыло должно быть полностью задвинуто.
- Боковые стекла и мягкий складной верх должны быть полностью закрыты.
- Вентилятор системы кондиционирования и отопление должны быть выключены.
- Переключатель стеклоочистителя должен находиться в положении **0**.
- Ключ должен находиться на расстоянии минимум 3 м от автомобиля, иначе крышка багажника может непреднамеренно открыться.
- При использовании моечных установок с транспортерами: должен быть включен холостой ход **N**.

- i** При использовании моечных установок с транспортерами: если Вы захотите на время мойки покинуть автомобиль, проследите за тем, чтобы ключ находился в автомобиле. В противном случае будет автоматически включено парковочное положение **P**.
- i** Удаление воска с лобового стекла и резиновых элементов щеток стеклоочистителей после мойки автомобиля позволяет избежать образования разводов и уменьшить шум во время работы стеклоочистителей.

#### Указания по использованию моечной установки высокого давления

**!** **ОСТОРОЖНО** Опасность аварии при использовании моечных установок высокого давления с круглоструйными соплами

Струя воды может стать причиной повреждений, незаметных невооруженным глазом.

Поврежденные элементы могут неожиданно выйти из строя.

- ▶ Не пользуйтесь моечной установкой высокого давления с круглоструйными соплами.



▶ Немедленно замените поврежденные шины или конструкционные элементы ходовой части.

Во избежание повреждения автомобиля учитывайте следующие указания при использовании моечной установки высокого давления:

- Храните ключ на минимальной дистанции 3 м от автомобиля. В противном случае крышка багажника может непреднамеренно открыться.
- Соблюдайте минимальное расстояние до автомобиля, которое составляет 30 см.
- **Автомобили с декоративной пленкой:** детали Вашего автомобиля обтянуты декоративной пленкой. Сопло моечной установки высокого давления должно находиться на расстоянии не менее 70 см от покрытых пленкой деталей автомобиля. Постоянно перемещайте сопло моечной установки высокого давления во время мойки. Температура воды в моечной установке высокого давления не должна превышать 60 °С.
- Соблюдайте правильное расстояние до автомобиля, приведенное в руководстве по эксплуатации от изготовителя оборудования.
- Сопло моечной установки высокого давления нельзя направлять непосредственно на чувствительные элементы автомобиля, такие как шины,

мягкий складной верх, сетку ветроотражателя, щели, электрические элементы, аккумуляторные батареи, источники света и вентиляционные отверстия.

### Мойка автомобиля вручную

Соблюдайте законодательные положения, например, в некоторых странах мойка вручную разрешается только в специально отведенных для этого местах.

- ▶ Используйте нейтральное моющее средство, например автошампунь.
- ▶ Мойте автомобиль слегка теплой водой и мягкой автомобильной губкой. При этом не допускайте попадания на автомобиль прямых солнечных лучей.
- ▶ Осторожно ополосните автомобиль водой и протрите его насухо замшевой салфеткой. Не направляйте струю воды непосредственно на воздухозаборную решетку под капотом.

### Указания по уходу за глянцевым и матовым лакокрасочным покрытием

Соблюдайте указания по чистке и уходу, чтобы избежать повреждений лакокрасочного покрытия.

### Лакокрасочное покрытие

- Остатки насекомых: смочите средством для удаления остатков насекомых, а затем смойте водой.
- Птичий помет: смочите водой, затем смойте.
- Древесные смолы, масло, топливо и консистентные смазки: удалите при помощи салфетки, пропитанной бензином для очистки или для заправки зажигалок, не допуская при этом сильного натирания.
- Охлаждающая и тормозная жидкости: удалите при помощи влажной салфетки и чистой воды.
- Битумные пятна: используйте очиститель для битумных пятен.
- Воск: используйте средство для удаления силикона.
- Не приклеивайте наклейки, пленку и прочее.
- Удаляйте загрязнения как можно быстрее.

### Матовое лакокрасочное покрытие

- Используйте только допущенные Mercedes-Benz средства по уходу.
- Не полируйте автомобиль и легкосплавные колесные диски.

- Пользуйтесь исключительно теми автомойками, которые соответствуют современному уровню развития техники.
- На автомойках не пользуйтесь программами с обработкой горячим воском в конце.
- Не используйте очистители для лакокрасочных покрытий, средства для шлифовки и полировки, консерванты для лакокрасочных покрытий, например воск.
- Работы по ремонту лакокрасочного покрытия должны выполняться только в специализированной мастерской с квалифицированным персоналом.

### Указания по чистке декоративных пленок

Соблюдайте указания по уходу за матовыми лакокрасочными покрытиями, приведенные в главе «Указания по уходу за глянцевыми и матовыми лакокрасочными покрытиями» (→ стр. 294). Они касаются также матовых декоративных пленок.

Для предотвращения повреждений соблюдайте указания по чистке декоративных пленок.

#### **Чистка**

- Для чистки используйте большое количество воды и нейтральное чистящее средство без

добавок и абразивных материалов, например одобренный компанией Mercedes-Benz автошампунь.

- По возможности, устраняйте загрязнения сразу. При этом избегайте сильного трения. Иначе декоративная пленка может быть безвозвратно повреждена.
- При загрязнении поверхности или шероховатостях декоративной пленки: используйте рекомендованное и одобренное компанией Mercedes-Benz чистящее средство Paint Cleaner.
- Остатки насекомых: смочите средством для удаления остатков насекомых, а затем смойте водой.
- Птичий помет: смочите водой, затем смойте.
- Для предотвращения появления разводов после каждого посещения автомойки протирайте декоративную пленку на автомобиле мягкой, впитывающей влагу тканью.

#### **Предотвращение повреждения декоративной пленки**

- Долговечности и цветопередаче декоративных пленок наносят вред:
  - солнечные лучи;
  - температура, например, горячего воздуха из фена;

- погодные условия;
- сколы и загрязнение;
- химические чистящие средства;
- жиросодержащие вещества.
- Не используйте политуру на матовых декоративных пленках. Полирование ведет к глянцеванию покрытой пленкой поверхности.
- Не обрабатывайте воском матовые или структурные декоративные пленки. Могут возникнуть неудаляемые разводы.

Царапины, агрессивные отложения, разъедание поверхности и повреждения, возникшие вследствие ненадлежащего ухода, не всегда можно удалить полностью. В этом случае обратитесь в специализированную мастерскую с квалифицированным персоналом.

Информацию о специальных средствах по чистке и уходу можно получить у производителя.

После удаления декоративной пленки на поверхностях, ранее покрытых пленкой, могут появиться визуальные отличия от поверхностей, которые не были защищены декоративной пленкой.

- ❗ Проводите работы с декоративными пленками и их восстановление в специализированной мастерской с квалифицированным персоналом, например на авторизованной СТОА Mercedes-Benz.

### Указания по чистке и уходу за мягким складным верхом

Для предотвращения повреждения мягкого складного верха соблюдайте следующие указания:

#### Незначительное загрязнение

- Выполните сухую чистку мягкого складного верха.
- Смойте чистой водой или ополосните водой из шланга.

#### Степень загрязнения от обычной до сильной

- Очистите складной верх щеткой и чистой водой.
- Пятна и прочие сильные загрязнения удаляйте щеткой и чистящими средствами для чистки мягкого складного верха, рекомендованными и разрешенными к использованию компанией Mercedes-Benz.
- Всегда проводите щеткой по направлению волн ткани спереди назад.

#### Предотвращение повреждения мягкого складного верха

- Ни в коем случае не используйте бензин, растворители, средства для удаления смолистых веществ и пятновыводители или другие органические растворители.
- Немедленно удаляйте птичий помет, так как он является едким, и в результате может нарушиться герметичность материала мягкого складного верха.
- Не пользуйтесь моечной установкой высокого давления.
- Не удаляйте снег и лед предметами с острыми краями.

Частая чистка снижает грязеотталкивающий эффект мягкого складного верха. Для восстановления грязеотталкивающего эффекта очищайте мягкий складной верх предназначенными для его чистки чистящими средствами, рекомендованными и разрешенными к использованию компанией Mercedes-Benz.

По причине неправильной очистки и неправильного ухода, а также вследствие старения швы складного верха могут утратить свою герметичность. В этом случае для восстановления герметичности швов складного верха обратитесь в специализированную мастерскую с квалифицированным персоналом, например на авторизованную СТОА Mercedes-Benz.

- ❗ Если Вы оставляете автомобиль на долгое время на открытом воздухе, накройте мягкий складной верх подходящим чехлом.

### Указания по уходу за деталями автомобиля

**⚠ ОСТОРОЖНО** Опасность защемления при очистке ветрового стекла и включенном стеклоочистителе

Если стеклоочистители при очистке ветрового стекла или щеток стеклоочистителей придут в движение, то это может привести к защемлению частей тела.

▶ Перед очисткой ветрового стекла или щеток стеклоочистителей всегда выключайте стеклоочистители и зажигание.

**⚠ ОСТОРОЖНО** Опасность ожога о выпускные трубы глушителя или насадки выпускных труб

Выпускные трубы глушителя и насадки выпускных труб могут быть очень горячими. При касании этих деталей автомобиля можно получить ожог.

- ▶ Всегда соблюдайте осторожность, находясь рядом с выпускными трубами глушителя или насадками выпускных труб, в особенности внимательно следите за детьми, находящимися в этой области.
- ▶ Прежде чем касаться деталей автомобиля, дайте им остыть.

Для предотвращения повреждений автомобиля соблюдайте указания по чистке и уходу для следующих компонентов автомобиля.

#### **Колеса / колесные диски**

- Пользуйтесь водой и бескислотными очистителями колесных дисков.
- Не используйте кислотосодержащие чистящие средства для чистки колесных дисков от тормозной пыли. В противном случае возможно повреждение колесных болтов и элементов тормозной системы.
- После чистки автомобиля для предотвращения образования коррозии на тормозных дисках и тормозных накладках необходимо проехать на автомобиле несколько минут и только потом поставить его на стоянку. Во время движения тормозные диски и тормозные накладки нагреваются и высохнут.

#### **Стекла**

- Производите чистку стекол с внутренней и наружной сторон влажной салфеткой и рекомендованными для автомобилей Mercedes-Benz чистящими средствами.
- Для чистки стекол с внутренней стороны не используйте сухие ткани, абразивные чистящие средства или содержащие растворители чистящие средства.

#### **Щетки стеклоочистителей**

- Производите чистку отведенных вперед щеток стеклоочистителей при помощи влажной салфетки.
- Не производите чистку щеток стеклоочистителей слишком часто.

#### **Наружное освещение**

- Производите чистку рассеивателей фар при помощи мокрой губки и нейтрального моющего средства, например автошампуня.
- Используйте только чистящие средства или салфетки, подходящие для ухода за пластмассовыми рассеивателями фар.

#### **Датчики**

- Произведите чистку датчиков в переднем и заднем бамперах мягкой тканью и автошампунем (→ стр. 132).

- При использовании моечной установки высокого давления соблюдайте минимальное расстояние от сопла до поверхности, которое составляет 30 см.

#### **Камера заднего вида и передняя камера**

- Производите чистку линзы камеры мягкой салфеткой, смоченной в чистой воде.
- Не пользуйтесь моечной установкой высокого давления.

#### **Выдвижное заднее антикрыло**

- Поднимите заднее антикрыло для ручной мойки (→ стр. 149).
- Производите чистку заднего антикрыла мягкой автомобильной губкой и нейтральным моющим средством, например автошампунем.
- Полностью сложите заднее антикрыло после просушки (→ стр. 149).
- Не пользуйтесь моечной установкой высокого давления.

#### **Выпускные трубы глушителя**

- Производите чистку при помощи рекомендованного для автомобилей Mercedes-Benz чистящего средства, особенно в зимний период и после мойки автомобиля.

- Не используйте кислотосодержащие чистящие средства.

### Указания по уходу за салоном

**⚠ ОСТОРОЖНО** Опасность травмирования вследствие отделения пластмассовых деталей после использования содержащего растворители чистящего средства

Поверхности на передней панели могут стать пористыми. При срабатывании подушки безопасности могут отделиться пластмассовые детали.

- ▶ Не используйте для чистки передней панели средства для ухода и чистящие средства, содержащие растворители.

**⚠ ОСТОРОЖНО** Опасность травмирования или опасность для жизни вследствие отбеливания ремней безопасности

Отбеливание или перекрашивание ремней безопасности может очень отрицательно сказаться на прочности ремней.

Вследствие этого ремни безопасности могут, например, порваться при аварии или выйти из строя.

- ▶ Ни в коем случае не отбеливайте и не окрашивайте ремни безопасности.

Для предотвращения повреждений автомобиля соблюдайте указания по чистке и уходу.

#### Ремни безопасности

- Для чистки используйте слегка теплую воду и мыльный раствор.
- Не пользуйтесь химическими чистящими средствами.
- Не допускается сушка ремня безопасности путем нагревания до температуры выше 80 °С или под прямыми солнечными лучами.

#### Дисплей

- Выключите дисплей и дайте ему остыть.
- Осторожно очистите поверхность при помощи салфетки из микроволокна и подходящего средства для ухода за тонкопленочными / жидкокристаллическими дисплеями.
- Не пользуйтесь другими средствами.

#### Пластиковая облицовка

- Протрите влажной салфеткой из микроволокна.

- При сильном загрязнении пользуйтесь рекомендованным для Mercedes-Benz средством для ухода.
- Не приклеивайте наклейки, пленку и прочее.
- Не допускайте попадания косметических средств, средств защиты от насекомых и солнцезащитных кремов.

#### Натуральное дерево / декоративные элементы

- Производите чистку при помощи салфетки из микроволокна.
- Отделка под черный рояльный лак: производите чистку при помощи влажной салфетки и мыльного раствора.
- При сильном загрязнении пользуйтесь рекомендованным для Mercedes-Benz средством для ухода.
- Не пользуйтесь чистящими средствами, содержащими растворители, а также политурами или воском.

#### Облицовка потолка

- Производите чистку при помощи щетки или сухого шампуня.

**Ковровое покрытие**

- Используйте рекомендованные для Mercedes-Benz средства для чистки ковровых покрытий и текстильных изделий.

**Обивка сидений из натуральной кожи**

- Произведите чистку при помощи влажной салфетки, после этого протрите сухой салфеткой.
- Уход за кожей: используйте рекомендованное для автомобилей Mercedes-Benz средство для ухода за кожей.
- Не производите чистку кожи слишком мокрой салфеткой.
- Не используйте салфетки из микроволокна.

**Обивка сидений из микроволокна DINAMICA**

- Протрите влажной салфеткой.
- Не используйте салфетки из микроволокна.

**Обивка сидений из искусственной кожи**

- Используйте для чистки влажную салфетку и 1%-ный мыльный раствор.
- Не используйте салфетки из микроволокна.

**Обивка сидений из ткани**

- Протрите влажной салфеткой из микроволокна с 1%-ным мыльным раствором, затем дайте высохнуть.

## Авария

### Извлечение светоотражающего жилета

Светоотражающие жилеты находятся в вещевых отсеках ① передних дверей.

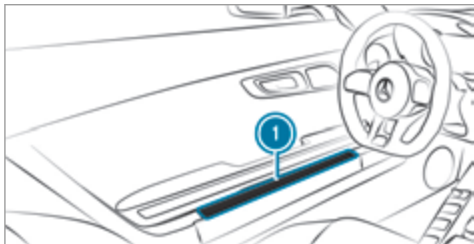

- ▶ **Извлечение:** выньте сумку со светоотражающим жилетом.
- ▶ Откройте сумку для светоотражающего жилета и достаньте светоотражающий жилет.

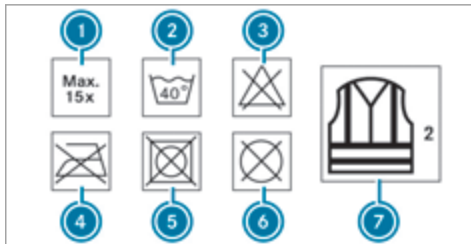

- ① Максимальное число стирок
- ② Максимальная температура стирки
- ③ Не отбеливать
- ④ Не гладить
- ⑤ Не сушить в сушилке для белья
- ⑥ Не производить химическую чистку
- ⑦ Светоотражающий жилет, 2 класс

Установленные в законодательной норме требования выполняются только в том случае, если светоотражающий жилет имеет надлежащий размер и полностью застегнут.

Светоотражающий жилет нужно обновлять в следующих случаях:

- Отражающие полосы повреждены или загрязнены.

- Превышено максимально допустимое число стирок.
- Жилет утратил светоотражающие свойства.

### Знак аварийной остановки

#### Извлечение знака аварийной остановки

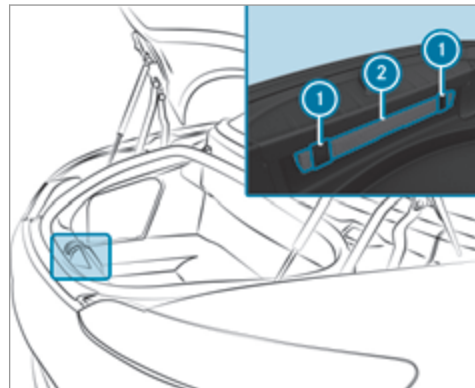

- ▶ Отсоедините ленты-липучки ①.
- ▶ Извлеките знак аварийной остановки ②.

### Установка знака аварийной остановки



- ▶ Подняв вверх, соедините боковые отражатели ① в треугольник и скрепите верхней кнопкой ②.
- ▶ Разверните опоры ③ и расставьте их в стороны.

### Обзор аптечки

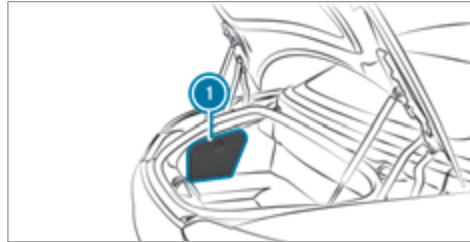

Аптечка находится в багажнике, с левой стороны в вещевом отсеке на сервисном лючке ① за комплектом для ремонта шин TIREFIT. У автомобилей с комплектом инструмента для замены колес аптечка находится в багажнике.

### Извлечение огнетушителя

**⚠ ОСТОРОЖНО** Опасность аварии вследствие ненадлежащего крепления огнетушителя в пространстве для ног водителя

Огнетушитель может ограничивать ход педалей или блокировать нажатую педаль.

Это угрожает эксплуатационной безопасности автомобиля и безопасности движения.

Огнетушитель может перемещаться и травмировать водителя или других находящихся в автомобиле людей.

- ▶ Всегда надлежащим образом убирайте огнетушитель в держатель и закрепляйте его.
- ▶ Во время движения не вынимайте огнетушитель из держателя.

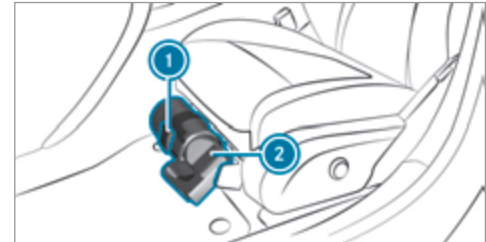

- ▶ **Автомобили с левым расположением рулевого управления:** потяните за язычок ① вверх.
- ▶ **Автомобили с правым расположением рулевого управления:** потяните за язычок ① вниз.



▶ Выньте огнетушитель ②.

### Повреждение шины

#### Указания по действиям при повреждении шины

**⚠ ОСТОРОЖНО** Опасность возникновения аварии из-за спущенной шины

Спущенная шина сильно ухудшает ходовые качества автомобиля, а также его управляемость и тормозные характеристики.

#### Шины без возможности движения после прокола:

- ▶ Не допускайте движения со спущенными шинами.
- ▶ Немедленно замените колесо со спущенной шиной на аварийное или запасное колесо или обратитесь в специализированную мастерскую с квалифицированным персоналом.

#### Шины с возможностью движения после прокола:

- ▶ Учитывайте информацию и предупредительные указания по шинам MOExtended

(шины с возможностью движения после прокола).

В зависимости от комплектации автомобиля в случае прокола шины у Вас есть следующие возможности:

- **Автомобили с шинами MOExtended:** возможно продолжение движения с ограничениями. Учитывайте при этом указания по шинам MOExtended (шины с возможностью движения после прокола) (→ стр. 302).
  - **Автомобили с комплектом TIREFIT:** Вы можете отремонтировать шину для продолжения движения с ограничениями. Для этого используйте комплект TIREFIT (→ стр. 304).
  - **Автомобили с Mercedes me connect:** в случае поломки можно совершить вызов аварийной службы (→ стр. 247).
  - **Все автомобили:** поменяйте колесо (→ стр. 328).
- ① Аварийное запасное колесо доступно только для определенных стран.

#### Указания для шин MOExtended (шины со способностью сохранения эксплуатационных свойств при повреждении)

**⚠ ОСТОРОЖНО** Опасность аварии во время движения в аварийном режиме

При движении в аварийном режиме ухудшаются ходовые качества.

- ▶ Не превышайте максимально допустимую скорость для шин MOExtended.
- ▶ Избегайте резких поворотов рулевого колеса и маневров движения, а также переезда препятствий (бордюрных камней тротуара, выбоин на дороге, движения по бездорожью). Это в особенности касается загруженного автомобиля.
- ▶ В следующих случаях не продолжайте движение в аварийном режиме:
  - при возникновении стуков
  - если автомобиль начинает вибрировать
  - при образовании дыма с запахом резины
  - при постоянном срабатывании системы ESP®
  - при появлении трещин на боковинах шин

- ▶ После движения в аварийном режиме поручите специализированной мастерской с квалифицированным персоналом проверку дисков колес на возможность дальнейшей эксплуатации.
- ▶ В любом случае замените неисправную шину.

Шины MOExtended (шины со способностью сохранения эксплуатационных свойств при повреждении) позволяют продолжать движение при наличии одной или нескольких спущенных шин. При этом шина не должна иметь четко видимых повреждений.

Шины MOExtended можно распознать по маркировке "MOExtended", находящейся на боковине шины.

**Автомобили с сигнализацией падения давления воздуха в шинах:** пользование шинами MOExtended разрешается только в сочетании с активной системой контроля давления воздуха в шинах.

При появлении предупредительной индикации падения давления воздуха в шинах на мультимедийном дисплее, выполните следующие действия:

- Проверьте шины на наличие повреждений.

- В случае продолжения движения соблюдайте следующие указания.

#### Запас хода в аварийном режиме, начиная с предупреждения о потере давления

Степень загрузки	Запас хода в аварийном режиме
Частичная загрузка	80 км
Полная загрузка	30 км

Запас хода в аварийном режиме может различаться в зависимости от стиля вождения. При этом соблюдайте максимально допустимую скорость 80 км/ч.

Если в случае неисправности шины MOExtended замена аналогичной шиной невозможна, то также допускается временное использование стандартной шины.

#### Место хранения комплекта TIREFIT

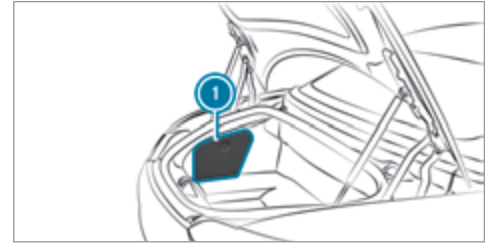

Комплект TIREFIT находится в багажнике, в вещевом отсеке слева за сервисным лючком i.

i Данные о классе мощности (KM) и/или электрические параметры указаны на обратной стороне компрессора для накачивания шин:

- KM3 – 12 В / 20 А, 240 Вт, 1 кг

На расстоянии около 1 м от компрессора для накачивания шин и около 1,6 м над землей действительные следующие значения уровня громкости звука:

- Уровень звукового давления эмиссии  $L_{PA}$  83 дБ (А)
- Уровень звуковой мощности  $L_{WA}$  91 дБ (А)

Компрессор для накачивания шин не требует техобслуживания. В случае неисправности обращайтесь в специализированную мастерскую с квалифицированным персоналом.

### Использование комплекта TIREFIT

#### Условия

- Имеются баллон с герметиком и компрессор для накачивания шин (→ стр. 303)
- Имеется наклейка TIREFIT
- Имеются перчатки

При помощи герметика для шин TIREFIT можно герметизировать проколы размером до 4 мм, в частности на беговой дорожке протектора. Герметик TIREFIT можно использовать при температуре наружного воздуха до -20 °C.

**⚠ ОСТОРОЖНО** Опасность аварии при использовании герметика для шин

Герметик для шин не сможет загерметизировать шину в частности в следующих случаях:

- Порезы или проколы большего размера (больше, чем обозначено выше).

- Повреждения колесных дисков
  - После движения с очень низким давлением воздуха в шинах или со спущенными шинами
- ▶ Не продолжайте движение.
- ▶ Обратитесь в специализированную мастерскую с квалифицированным персоналом.

**⚠ ОСТОРОЖНО** Опасность травмирования и отравления герметиком для шин

Герметик для шин вреден для здоровья и вызывает раздражения. Не допускайте его попадания на кожу, глаза, одежду и в ротовую полость. Не вдыхайте пары герметика. Не допускайте детей к герметику для шин.

При контакте с герметиком для шин учитывайте следующее:

- ▶ При попадании герметика для шин на кожу необходимо немедленно смыть его водой.
- ▶ При попадании герметика для шин в глаза необходимо немедленно промыть глаза чистой водой.
- ▶ Если Вы проглотили герметик для шин, немедленно основательно прополощите ротовую полость и выпейте большое коли-

чество воды. Не вызывайте рвоту и незамедлительно обратитесь за медицинской помощью!

- ▶ Немедленно смените одежду, загрязненную герметиком для шин.
- ▶ При появлении аллергических реакций незамедлительно обратитесь за медицинской помощью.

**! УКАЗАНИЕ** Перегрев из-за слишком долгой работы компрессора для накачивания шин

- ▶ Компрессор для накачивания шин не может беспрерывно работать более десяти минут.

Соблюдайте указания изготовителя по технике безопасности, приведенные на наклейке компрессора для накачивания шин.

Баллон с герметиком подлежит замене каждые пять лет в специализированной мастерской с квалифицированным персоналом.

- ▶ При попадании в шину посторонних предметов не вынимайте их из нее.

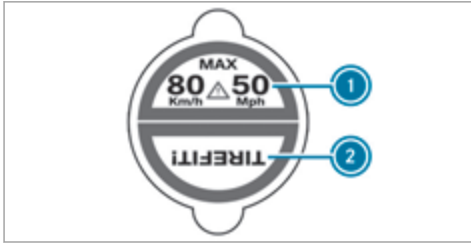

- ▶ Приклейте часть ① наклейки TIREFIT на комбинации приборов в поле зрения водителя.
- ▶ Приклейте часть ② наклейки TIREFIT вблизи клапана на колесо с поврежденной шиной.

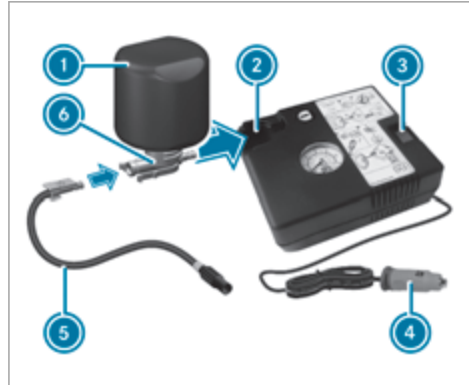

- ▶ Выньте штекер ④ с кабелем и шланг ⑤ из корпуса компрессора для накачивания шин.
- ▶ Вставьте штекер шланга ⑤ во фланец ⑥ баллона с герметиком ① до фиксации штекера.
- ▶ Установите баллон с герметиком ① вверх дном в выемку ② компрессора для накачивания шин.



- ▶ Отвинтите колпачок с клапана ⑦ поврежденной шины.
- ▶ Навинтите наполняющий шланг ⑧ на клапан ⑦.
- ▶ Вставьте штекер ④ в розетку на 12 В своего автомобиля.
- ▶ Включите зажигание.
- ▶ Нажмите на выключатель ③ на компрессоре для накачивания шин. Компрессор для накачивания шин включен. Происходит накачивание шины. Сначала в шину закачивается герметик для шин. При этом давление может кратковременно повыситься до прим. 500 кПа (5 бар).

**Не выключайте компрессор для накачивания шин на этой стадии!**

- ▶ Оставьте компрессор для накачивания шин включенным не более чем на десять минут. После этого давление воздуха в шине должно достигнуть как минимум 200 кПа (2,0 бар).

Если герметик для шин выступит наружу, как можно быстрее очистите соответствующие места. Предпочтительно использовать для этого чистую воду.

В случае загрязнения одежды герметиком для шин как можно быстрее сдайте ее в химчистку для обработки перхлорэтиленом.

**Если через десять минут давление воздуха в шине не достигнет значения 200 кПа (2,0 бар):**

- ▶ Выключите компрессор для накачивания шин.
- ▶ Открутите наполняющий шланг с клапана поврежденной шины.

Учтите, что при откручивании наполняющего шланга возможна утечка герметика для шин.

- ▶ Очень медленно проедьте на автомобиле приблизительно 10 м вперед или назад.

- ▶ Снова накачайте шину. Максимум через десять минут давление воздуха в шине должно составить не менее 200 кПа (2,0 бар).

**⚠ ОСТОРОЖНО** Опасность аварии при недостаточном давлении воздуха в шине

Если через указанное время после короткой поездки указанное значение давления воздуха в шине не достигнуто, то шина имеет сильные повреждения. Герметик для шин не может помочь в этой ситуации.

Тормозные характеристики и ходовые качества могут сильно ухудшиться.

- ▶ Не продолжайте движение.
- ▶ Обратитесь в специализированную мастерскую с квалифицированным персоналом.

**Если через десять минут давление воздуха в шине достигнет 200 кПа (2,0 бар):**

- ▶ Выключите компрессор для накачивания шин.
- ▶ Открутите наполняющий шланг с клапана поврежденной шины.

**⚠ ОСТОРОЖНО** Опасность аварии при движении с отремонтированными герметиком шинами

Шина, временно отремонтированная при помощи герметика для шин, не подходит для движения на высокой скорости.

- ▶ Адаптируйте свой стиль вождения и двигайтесь осторожно.
- ▶ Соблюдайте максимально допустимую скорость для шин, отремонтированных при помощи герметика для шин.

- ▶ Соблюдайте максимально допустимую скорость для шин, отремонтированных при помощи герметика для шин, которая составляет 80 км/ч.
- ▶ Приклейте верхнюю часть наклейки TIREFIT на комбинацию приборов в поле зрения водителя.

**! УКАЗАНИЕ** Образование пятен от вытекающего герметика для шин

Остатки герметика для шин после использования могут вытечь из заполнительного шланга.

- ▶ Положите заполнительный шланг в пластиковый пакет, в котором хранился комплект для временного ремонта шин TIREFIT.

**Указание по охране окружающей среды** Загрязнение окружающей среды из-за неправильной утилизации

Герметик для шин содержит вредные вещества.

▶ Правильно утилизируйте использованный баллон из-под герметика для шин – например, в пункте ТО "Мерседес-Бенц".

- ▶ Уберите баллон с герметиком, компрессор для накачивания шин и знак аварийной остановки.
- ▶ **Незамедлительно продолжайте движение.**
- ▶ Проехав приблизительно десять минут, остановитесь и при помощи компрессора для накачивания шин проверьте давление воздуха в шине. Давление воздуха в шине теперь должно составлять не менее 130 кПа (1,3 бар).

**ОСТОРОЖНО** Опасность аварии при недостаточном давлении воздуха в шине

Если указанное значение давления воздуха в шине не достигнуто, шина имеет сильные повреждения. Герметик для шин не может помочь в этой ситуации.

Тормозные характеристики и ходовые качества могут сильно ухудшиться.

- ▶ Не продолжайте движение.
- ▶ Обратитесь в специализированную мастерскую с квалифицированным персоналом.

**Страны со службой технической помощи Mercedes-Benz Service24h:** наклейка с телефонным номером размещена, например, на средней стойке кузова со стороны водителя.

- ▶ Откорректируйте давление воздуха в шине, если оно все еще составляет минимум 130 кПа (1,3 бар). Значения приведены в таблице давления воздуха в шинах на внутренней стороне откидной крышки заправочного люка.
- ▶ **Повышение давления воздуха в шинах:** включите компрессор для накачивания шин.

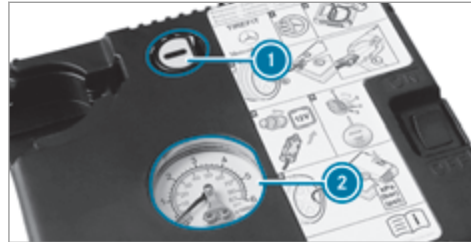

- ▶ **Понижение давления воздуха в шинах:** нажмите на спускную кнопку ① рядом с манометром ②.
- ▶ Если давление воздуха в шинах соответствует необходимым значениям, открутите наполняющий шланг с клапана загерметизированной шины.
- ▶ Закрутите колпачок на клапане загерметизированной шины.
- ▶ Вытяните баллон с герметиком из компрессора для накачивания шин. Наполняющий шланг остается на баллоне с герметиком.
- ▶ Двигайтесь до ближайшей специализированной мастерской с квалифицированным персоналом и замените шину, баллон с герметиком и наполняющий шланг.

**Аккумуляторная батарея (автомобиль)****Указания, касающиеся аккумуляторной батареи на 12-В-**

**⚠ ОСТОРОЖНО** Опасность аварии вследствие некавалифицированного выполнения работ на аккумуляторной батарее

Неквалифицированное выполнение работ на аккумуляторной батарее может привести, например, к короткому замыканию. Вследствие этого могут возникнуть функциональные ограничения систем обеспечения безопасности и эксплуатационная безопасность Вашего автомобиля может быть ограничена.

В следующих ситуациях вероятность потери контроля над автомобилем особенно высока:

- При торможении
- При резких движениях рулевого колеса и / или несогласованной скорости движения

▶ При коротком замыкании или подобных происшествиях немедленно свяжитесь со специализированной мастерской с квалифицированным персоналом.

▶ Не продолжайте движение.

▶ Всегда проводите работы на аккумуляторной батарее в специализированной мастерской с квалифицированным персоналом.

- Дальнейшая информация о системе ABS (→ стр. 133)
- Дальнейшая информация о системе ESP®

Из соображений безопасности Mercedes-Benz рекомендует использовать только аккумуляторные батареи, проверенные и допущенные Mercedes-Benz для Вашего автомобиля.

**УКАЗАНИЕ ПО ОХРАНЕ ОКРУЖАЮЩЕЙ**

**СРЕДЫ** Нанесение ущерба окружающей среде вследствие некавалифицированной утилизации аккумуляторных батарей



Аккумуляторные батареи содержат вредные вещества. Их удаление вместе с бытовым мусором запрещено законом.



Производите утилизацию аккумуляторных батарей в соответствии с требованиями по охране окружающей среды. Сдавайте разряженные аккумуляторные батареи в специализированные мастерские с квалифицированным персоналом или в пункт приема отработавших аккумуляторных батарей.

При необходимости отсоединения 12-вольтной аккумуляторной батареи обратитесь в специализированную мастерскую с квалифицированным персоналом.

При обращении с аккумуляторными батареями соблюдайте правила техники безопасности и принимайте защитные меры.



Опасность взрыва



Пользование открытым огнем и курение при обращении с аккумуляторной батареей запрещаются. Избегайте искрообразования.



Электролит – едкая жидкость. Не допускайте попадания электролита на кожу, в глаза или одежду. Надевайте подходящую защитную одежду, в особенности перчатки, фартук и защитную маску. Немедленно смойте брызги электролита чистой водой. При необходимости обратитесь к врачу.



Надевайте защитные очки.



Не подпускайте близко детей.



Соблюдайте указания в настоящем "Руководстве по эксплуатации".

Если Вы не пользуетесь автомобилем в течение длительного времени, учитывайте следующее:

- Переведите автомобиль в состояние покоя.
- Альтернативно: подсоедините аккумуляторную батарею к рекомендованному Mercedes-Benz зарядному устройству или обратитесь в специа-

лизированную мастерскую с квалифицированным персоналом для отсоединения аккумуляторной батареи.

### Указания по пуску двигателя с помощью вспомогательной аккумуляторной батареи и по зарядке аккумуляторной батареи на 12-В-

Для зарядки аккумуляторной батареи и пуска двигателя с помощью вспомогательной аккумуляторной батареи всегда используйте пусковые контакты для подключения аккумуляторной батареи другого автомобиля в моторном отсеке.

**!** **УКАЗАНИЕ** Повреждение аккумуляторной батареи вследствие перенапряжения

При зарядке при помощи зарядных устройств без ограничения зарядного напряжения аккумуляторная батарея или электронное оборудование автомобиля могут быть повреждены.

- ▶ Используйте только зарядные устройства с максимальным зарядным напряжением 14,8 В.

Для зарядки аккумуляторной батареи и пуска двигателя с помощью вспомогательной аккумуляторной батареи всегда используйте пусковые контакты для

подключения аккумуляторной батареи другого автомобиля в моторном отсеке.

**!** **УКАЗАНИЕ** Повреждение аккумуляторной батареи вследствие перенапряжения

При зарядке при помощи зарядных устройств без ограничения зарядного напряжения аккумуляторная батарея или электронное оборудование автомобиля могут быть повреждены.

- ▶ Используйте только зарядные устройства с максимальным зарядным напряжением 14,8 В.

**!** **ОСТОРОЖНО** Опасность взрыва в процессе зарядки и при пуске двигателя с помощью вспомогательной аккумуляторной батареи

В процессе зарядки и при пуске двигателя с помощью вспомогательной аккумуляторной батареи возможно выделение взрывоопасной газовой смеси.

- ▶ Не допускайте образования огня, открытого света, и искрообразования, не курите.
- ▶ Необходимо обеспечить достаточную вентиляцию.



- ▶ Не наклоняйтесь над аккумуляторной батареей.

### **⚠ ОСТОРОЖНО** Опасность взрыва при замерзшей аккумуляторной батарее

Разряженная аккумуляторная батарея может замерзнуть уже при температуре около точки замерзания.

При пуске двигателя с помощью вспомогательной аккумуляторной батареи или зарядке аккумуляторной батареи может выделяться газ.

- ▶ Перед зарядкой или пуском двигателя с помощью вспомогательной аккумуляторной батареи дайте замерзшей аккумуляторной батарее оттаять.

Если при низкой температуре контрольные / предупредительные сигнальные лампы на комбинации приборов не загораются, то разряженная аккумуляторная батарея вероятнее всего замерзла. В этом случае запрещается заряжать аккумуляторную батарею и запрещается производить пуск двигателя от внешнего источника питания.

Срок службы оттаявшей аккумуляторной батареи может значительно сократиться. Параметры про-

цесса пуска могут ухудшиться, в особенности при низкой температуре.

Рекомендуется произвести проверку оттаявшей аккумуляторной батареи в специализированной мастерской с квалифицированным персоналом.

### **! УКАЗАНИЕ** Повреждение вследствие нескольких или продолжительных попыток пуска

Вследствие нескольких или продолжительных попыток пуска катализатор может быть поврежден несгоревшим топливом.

- ▶ Избегайте нескольких или продолжительных попыток пуска .

При пуске двигателя с помощью вспомогательной аккумуляторной батареи и при зарядке аккумуляторной батареи учитывайте следующее:

- Используйте только неповрежденные пусковые / зарядные кабели с достаточным поперечным сечением и изолированными полюсными клеммами.
- Неизолированные части полюсных клемм ни в коем случае не должны соприкасаться с другими металлическими деталями, если пусковые / зарядные кабели соединены с контактами аккумуляторной батареи / пусковыми контактами

для подключения аккумуляторной батареи другого автомобиля.

- Пусковые / зарядные кабели ни в коем случае не должны соприкасаться с деталями, могущими прийти в движение при работающем двигателе.
- Не допускайте возникновения электростатического заряда Вашего тела и аккумуляторной батареи.
- Ни в коем случае не допускайте возникновения огня и открытого пламени.
- Не наклоняйтесь над аккумуляторной батареей.
- Следите за тем, чтобы плюсовая клемма соединенной аккумуляторной батареи не соприкасалась с элементами автомобиля.
- Никогда не кладите металлические предметы или инструменты на аккумуляторную батарею.
- - При присоединении и отсоединении аккумуляторной батареи обязательно соблюдайте описанную последовательность клемм аккумуляторной батареи.

При зарядке аккумуляторной батареи дополнительно учитывайте следующее:

- Используйте только проверенные и разрешенные компанией Mercedes-Benz зарядные устройства.

- Прочтите руководство по эксплуатации зарядного устройства, прежде чем приступить к зарядке аккумуляторной батареи.

При пуске двигателя от внешнего источника питания дополнительно учитывайте следующие пункты:

- Производите пуск двигателя от внешнего источника питания только от автомобилей, от аккумуляторных батарей или от соответствующих устройств для облегчения запуска с номинальным напряжением 12 В.
- Автомобили не должны соприкасаться.
- Следите за тем, чтобы Вы соединяли только полюсные выводы аккумуляторной батареи с идентичной полярностью.
- Соблюдайте описанную последовательность присоединения и отсоединения пусковых кабелей.
- **Автомобили с бензиновым двигателем:** производите пуск двигателя от внешнего источника питания только при холодном двигателе и при остывшей системе выпуска ОГ.

**Пуск двигателя с помощью вспомогательной аккумуляторной батареи и зарядка аккумуляторной батареи на 12-В-**

**Условия**

- Автомобиль зафиксирован при помощи электрического стояночного тормоза.
- **Автомобили с автоматической коробкой передач:** коробка передач находится в положении **P**.
- Зажигание и все потребители электроэнергии выключены.
- Капот открыт.

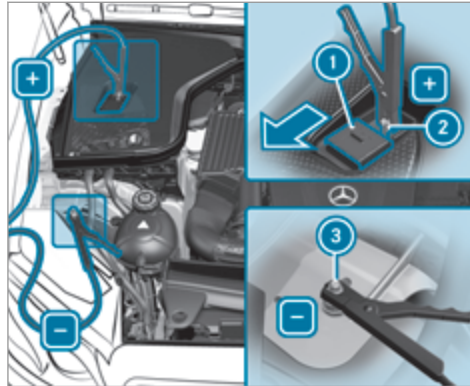

Моторный отсек (пример)

- ▶ Передвиньте крышку **1** положительного контактного вывода **2** на выводе для пуска двигателя от внешнего источника питания в направлении стрелки.
- ▶ Соедините положительный контакт **2** на Вашем автомобиле с положительным полюсом аккумуляторной батареи другого автомобиля при помощи пускового / зарядного кабеля. При этом начинайте с положительного контакта **2** Вашего автомобиля.
- ▶ **При пуске двигателя от внешнего источника питания:** двигатель другого автомобиля должен работать с частотой вращения холостого хода.
- ▶ Соедините отрицательный полюс аккумуляторной батареи другого автомобиля с точкой массы **3** Вашего автомобиля при помощи пускового / зарядного кабеля. При этом начните с аккумуляторной батареи другого автомобиля.
- ▶ **При пуске двигателя от внешнего источника питания:** запустите двигатель Вашего автомобиля.
- ▶ **При зарядке:** включите процесс зарядки.
- ▶ **При пуске двигателя от внешнего источника питания:** дайте двигателям обоих автомобилей поработать в течение нескольких минут.

▶ **При пуске двигателя от внешнего источника питания:** перед отсоединением пусковых кабелей включите потребитель электроэнергии Вашего автомобиля, например обогрев заднего стекла или освещение.

Если процесс пуска двигателя от внешнего источника питания / процесс зарядки завершен, то выполните следующие действия:

▶ Отсоедините пусковой / зарядный кабель сначала от точки массы ③ и отрицательного полюса аккумуляторной батареи другого автомобиля, а затем от положительного контакта ② и положительного полюса аккумуляторной батареи другого автомобиля. При этом всегда начинайте с контактов Вашего автомобиля.

▶ После отсоединения пускового / зарядного кабеля закройте крышку ① положительного контактного вывода ②.

Дополнительную информацию можно получить в специализированной мастерской с квалифицированным персоналом.

### Замена аккумуляторной батареи на 12-В-

▶ Следуйте указаниям для аккумуляторной батареи на 12-В- (→ стр. 308).

Mercedes-Benz рекомендует поручить замену аккумуляторной батареи на 12-В- специализированной мастерской с квалифицированным персоналом, например, пункту ТО Mercedes-Benz.

Если Вы хотите самостоятельно заменить аккумуляторную батарею, то примите во внимание следующие указания:

- Неисправную аккумуляторную батарею замените на аккумуляторную батарею, которая соответствует специальным требованиям автомобиля.

Автомобиль оснащен литий-ионной аккумуляторной батареей. Полная работоспособность автомобиля обеспечивается только при наличии литий-ионной аккумуляторной батареи. Из соображений безопасности Mercedes-Benz рекомендует использовать только аккумуляторные батареи, проверенные и допущенные Mercedes-Benz для Вашего автомобиля.

- Навесные детали, такие как, например, вентиляционный шланг, угловой штуцер или крышка клемм, следует взять с заменяемой аккумуляторной батареей.
- Обратите внимание на то, чтобы шланг для удаления воздуха всегда был подсоединен к изначальной отверстию со стороны аккумуляторной батареи.

Установите имеющиеся или поставляемые с аккумуляторной батареей заглушки.

В противном случае из аккумуляторной батареи могут выходить газы или выступать электролит.

- Проследите за тем, чтобы навесные детали были обратно аналогично подсоединены.

### Пуск двигателя буксировкой и буксировка автомобиля

#### Допустимые методы буксировки

**!** **УКАЗАНИЕ** Повреждение вследствие автоматического торможения

Если одна из следующих функций включена, то в определенных ситуациях осуществляется автоматическое торможение автомобиля:

- Активная система экстренного торможения
- Активный ассистент поддержания дистанции DISTRONIC
- Функция HOLD
- Активная система помощи при парковке

Во избежание повреждений автомобиля выключайте эти системы в следующих или подобных ситуациях:

- ▶ при буксировке автомобиля,
- ▶ в автоматической моечной линии.

В случае поломки автомобиля Mercedes-Benz рекомендует транспортировать его на эвакуаторе, а не буксировать.

Для буксировки автомобиля без отрыва передних и задних колес используйте буксировочный трос или буксирную штангу. Не используйте для буксировки автомобиля тягово-сцепные устройства.

**⚠ ОСТОРОЖНО** Угроза аварии при буксировке с блокировкой рулевого вала

При стопоре блокировки рулевого колеса Вы не можете управлять автомобилем.

- ▶ При буксировке с помощью буксировочного троса или штанги постоянно включайте зажигание.

**!** **УКАЗАНИЕ** Повреждения автомобиля из-за ненадлежащей буксировки

- ▶ Соблюдайте указания и инструкции по буксировке.

### Допустимые методы буксировки

Без отрыва передних и задних колес	Да, максимум на 50 км со скоростью 50 км/ч
С поднятым передним мостом	Нет
С поднятым задним мостом	Нет

### Буксировка автомобиля без отрыва передних и задних колес

- ▶ Следуйте указаниям по допустимым методам буксировки (→ стр. 312).
- ▶ Убедитесь, что аккумуляторная батарея подсоединена и заряжена.

Если аккумуляторная батарея разряжена, обратите внимание на следующие моменты:

- Пуск двигателя невозможен.
- Электрический стояночный тормоз нельзя отпустить или задействовать.
- **Автомобили с автоматической коробкой передач:** автоматическую коробку передач нельзя переключить в положение **N** или **P**.

**i** **Автомобили с автоматической коробкой передач:** если автоматическая коробка передач не переключается в положение **N** или мультифункциональный дисплей на комбинации приборов не работает, транспортируйте автомобиль на эвакуаторе (→ стр. 315). Для транспортировки автомобиля требуется эвакуатор с подъемником.

**!** **УКАЗАНИЕ** Повреждение из-за буксировки со слишком высокой скоростью или на слишком большое расстояние

Буксировка со слишком высокой скоростью или на слишком большое расстояние может привести к повреждению трансмиссии.

- ▶ Не превышайте скорость буксировки 50 км/ч.

- ▶ Не превышайте расстояние буксировки в 50 км.

**⚠ ОСТОРОЖНО** Опасность возникновения аварии при буксировке автомобиля со слишком большой массой

При буксировке другого автомобиля или буксировке для пуска его двигателя масса буксируемого автомобиля не должна превышать допустимую полную массу Вашего автомобиля, иначе могут произойти следующие ситуации:

- отрыв буксирной проушины;
- виляние или даже опрокидывание автомобиля с прицепом.

- ▶ При буксировке автомобиля или буксировке для пуска его двигателя масса буксируемого автомобиля не должна превышать допустимую полную массу Вашего автомобиля.

При необходимости буксировки автомобиля или буксировки для пуска его двигателя допустимая полная масса буксируемого автомобиля не должна превышать допустимую полную массу тягача.

- ▶ Данные о допустимой полной массе конкретного автомобиля приведены на заводской табличке автомобиля (→ стр. 337).

- ▶ **Автомобили с автоматической коробкой передач:** не открывайте дверь водителя или переднего пассажира, так как в противном случае автоматическая коробка передач автоматически переключится в положение **P**.

- ▶ Установите буксирную проушину (→ стр. 316).

- ▶ Закрепите устройство для буксировки.

**⚠ УКАЗАНИЕ** Повреждение из-за неправильного крепления устройства для буксировки

- ▶ Крепите буксирный трос или буксирную штангу только к буксирным проушинам.

- ▶ Выключите автоматическую блокировку (→ стр. 62).
- ▶ Не активируйте функцию HOLD.
- ▶ Выключите защиту от буксировки (→ стр. 75).
- ▶ Выключите активную систему экстренного торможения (→ стр. 138).
- ▶ **Автомобили с автоматической коробкой передач:** переключите автоматическую коробку передач в положение **N**.

- ▶ Отпустите электрический стояночный тормоз.

**⚠ ОСТОРОЖНО** Опасность аварии из-за ограничения связанных с безопасностью функций автомобиля при буксировке

Функции, связанные с безопасностью, ограничены или больше недоступны в следующих ситуациях:

- Зажигание выключено.
- Тормозная система или рулевое управление с усилителем привода неисправны.
- Система электропитания или бортовая сеть неисправны.

В этом случае при буксировке автомобиля для поворота рулевого колеса и торможения может потребоваться прилагать значительно больше усилий.

- ▶ Используйте буксирную штангу.
- ▶ Перед буксировкой убедитесь, что рулевое управление имеет свободный ход.

**!** **УКАЗАНИЕ** Повреждение за счет слишком высоких тяговых усилий

Трогание с места рывками из-за слишком высоких тяговых усилий может повредить автомобилю.

- ▶ Трогайтесь с места медленно и без рывков.

### Погрузка автомобиля для транспортировки

- ▶ Соблюдайте указания по транспортировке (→ стр. 313).
- ▶ Для погрузки автомобиля закрепите устройство для буксировки в буксирной проушине.
- ▶ Переключите автоматическую коробку передач в положение **N**.
- i** При неисправностях электрооборудования автоматическая коробка передач может быть заблокирована в положении **P**. Для переключения в положение **N** обеспечьте электропитание бортовой сети (→ стр. 311).
- ▶ Произведите погрузку автомобиля.
- ▶ Переключите автоматическую коробку передач в положение **P**.

- ▶ При помощи электрического стояночного тормоза зафиксируйте автомобиль во избежание откатывания.
- ▶ Закрепляйте автомобиль крепежными ремнями только за колеса.

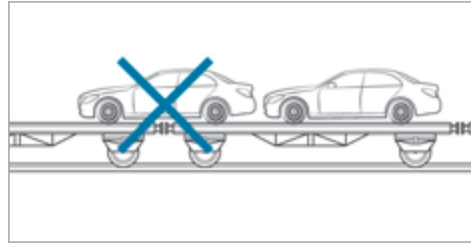

- ▶ Следите за тем, чтобы передний и задний мосты находились на одной платформе автопоезда.

**!** **УКАЗАНИЕ** Вследствие неправильного позиционирования возможно повреждение трансмиссии

- ▶ Не располагайте автомобиль над стыком платформы эвакуатора.

### Место хранения буксирной проушины

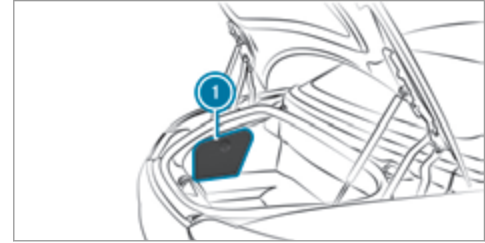

Буксирная проушина находится в багажнике, в вещевом отсеке слева за сервисным лючком **1**.

### Монтаж буксирной проушины

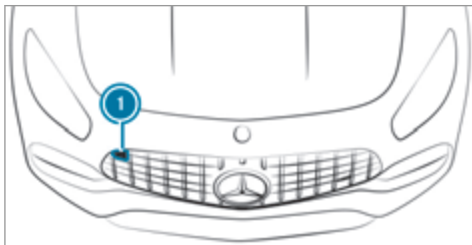

▶ Снимите крышку ❶.

▶ Вкрутите буксирную проушину до упора, поворачивая ее вправо, и затяните.

❶ При демонтаже буксирной проушины следите за тем, чтобы крышка ❶ при установке зафиксировалась в бампере.

**!** **УКАЗАНИЕ** Повреждение автомобиля вследствие неправильного использования буксирной проушины

При спасении автомобиля путем вытаскивания при использовании буксирной проушины может произойти его повреждение.

▶ Используйте буксирную проушину только для буксировки неисправного автомобиля или буксировки для пуска двигателя.

### Буксировка для пуска двигателя автомобиля (аварийный пуск двигателя)

**!** **УКАЗАНИЕ** Повреждение автоматической коробки передач из-за буксировки для пуска двигателя

Буксировка для пуска двигателя автомобилей с автоматической коробкой передач может привести к повреждению автоматической коробки передач.

▶ Не производите пуск двигателя буксировкой для автомобилей с автоматической коробкой передач.

▶ Не производите пуск двигателя буксировкой в автомобилях с автоматической коробкой передач.

### Электрические предохранители

#### Указания, касающиеся электрических предохранителей

**!** **ОСТОРОЖНО** Опасность аварии и травмирования вследствие перегрузки электрических проводов

При манипулировании неисправным предохранителем, его шунтировании перемычкой или замене предохранителем с большей силой тока возможна перегрузка электрических проводов.

В результате этого возможно возникновение пожара.

▶ Всегда заменяйте неисправные предохранители специфицированными новыми предохранителями с надлежащей силой тока.

**!** **УКАЗАНИЕ** Повреждение вследствие использования неправильных предохранителей

При использовании неправильных предохранителей возможно повреждение электрических элементов или систем или возможно значительное ограничение их функционирования.

- ▶ Используйте только предохранители, допущенные Mercedes-Benz и рассчитанные на предусмотренную для соответствующих систем силу тока.

Перегоревшие предохранители необходимо заменять на эквивалентные предохранители, которые можно распознать по цвету и номинальной силе тока. Параметры предохранителей и дополнительную важную информацию Вы найдете в схеме расположения предохранителей.

**Схема расположения предохранителей:** на блоке предохранителей в багажнике (→ стр. 318).

**!** **УКАЗАНИЕ** Повреждения или нарушения работы вследствие проникновения влаги

При проникновении влаги возможны нарушения работы или повреждения электрооборудования.

- ▶ При открытом блоке предохранителей следите за тем, чтобы в блок не могла проникнуть влага.
- ▶ При закрывании блока предохранителей убедитесь в том, что резиновое уплотнение крышки надлежащим образом прилегает к блоку предохранителей.

При повторном перегорании нового предохранителя для выяснения и устранения причины обратитесь в специализированную мастерскую с квалифицированным персоналом.

Перед заменой предохранителей убедитесь в том, что:

- Автомобиль зафиксирован во избежание откатывания.
- все потребители электроэнергии выключены,
- Зажигание выключено.

Электрические предохранители распределены по различным блокам предохранителей:

- Блок предохранителей в пространстве для ног переднего пассажира (→ стр. 317)
- Блок предохранителей в багажнике слева по направлению движения (→ стр. 318)

### Открытие и закрывание блока предохранителей в пространстве для ног переднего пассажира

Учитывайте указания, касающиеся электрических предохранителей (→ стр. 316).

### Открытие

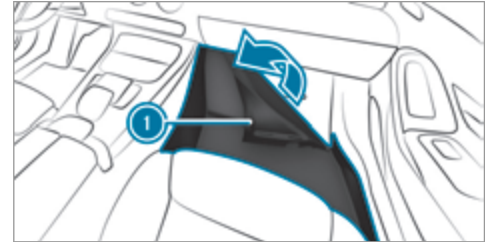

- ▶ Откиньте коврик ① в направлении стрелки.
- ▶ Уберите коврик ① над упором для ног.

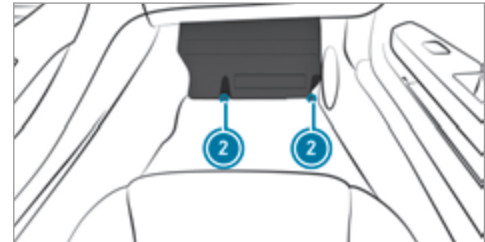



## 318 Помощь при неисправности

- ▶ Отвинтите винты ② опорной пластины и уберите опорную пластину.

### Закрывание

- ▶ Опорную пластину установите обратно.
- ▶ Затяните винты ②.
- ▶ Положите коврик обратно на место и прижмите с усилием.

### Открытие и закрытие блока предохранителей в багажнике

Учитывайте указания, касающиеся электрических предохранителей (→ стр. 316).

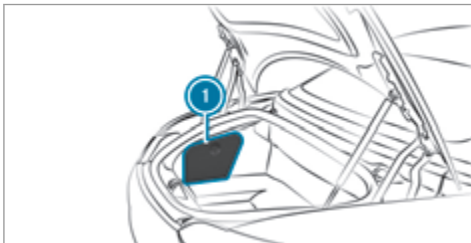

- ▶ Запор сервисного лючка ① поверните влево.

- ▶ Откройте сервисный лючок.

Схема расположения предохранителей находится в выемке сбоку на блоке предохранителей.

### Указания, касающиеся шумообразования или необычных ходовых качеств

Во время движения следите за возникновением вибраций, шумов и необычных ходовых качеств. Это может свидетельствовать о повреждении шины или колеса. Скрытые повреждения шин также могут быть причиной необычных ходовых качеств.

Если у Вас возникло подозрение на повреждение, то необходимо снизить скорость и обратиться в специализированную мастерскую с квалифицированным персоналом для проверки колес и шин.

### Указания для регулярной проверки колес и шин

**⚠ ПРЕДУПРЕЖДЕНИЕ** Опасность аварии по причине поврежденных шин

Поврежденные шины могут стать причиной потери давления воздуха в шинах.

- ▶ Регулярно проверяйте шины на отсутствие повреждений и незамедлительно заменяйте поврежденные шины.

**⚠ ОСТОРОЖНО** Опасность аквапланирования из-за недостаточной высоты рисунка протектора шин

При недостаточной высоте рисунка протектора шин сцепление шин с дорогой ухудшается.

На мокрой дороге повышается опасность аквапланирования, в особенности при неподходящей скорости движения.

- ▶ Регулярно проверяйте высоту рисунка протектора и состояние беговой дорожки протектора по всей ширине на всех шинах.

Минимальная высота рисунка протектора для:

- летних шин: 3 мм
- шин M+S: 4 мм

- ▶ Из соображений безопасности производите замену шин до достижения предписанной законодательством минимальной высоты рисунка протектора.

Регулярно, как минимум один раз в месяц или по мере потребности, например перед дальней поездкой или перед движением по бездорожью, проводите следующие контрольные работы на всех колесах:

- Проверка давления воздуха в шинах (→ стр. 320)
- Визуальный контроль шин и колес на отсутствие повреждений
- Проверка колпачков вентиляей
- Визуальный контроль высоты рисунка протектора и беговой дорожки протектора по всей ширине шины

Минимальная высота рисунка протектора летних шин составляет 3 мм, а на зимних шинах – 4 мм.

### Указания по пользованию цепями противоскольжения

**⚠ ОСТОРОЖНО** Опасность аварии вследствие неправильного монтажа цепей противоскольжения

Если на передние колеса монтируются цепи противоскольжения, то при движении они могут задевать за элементы кузова или ходовой части.

Вследствие этого автомобиль или шины могут быть повреждены.

- ▶ Ни в коем случае не монтируйте цепи противоскольжения на передние колеса.
- ▶ Всегда попарно монтируйте цепи противоскольжения на задних колесах.

**!** **УКАЗАНИЕ** Повреждение колпаков колес в результате монтажа цепей противоскольжения

Если на стальные колесные диски монтируются цепи противоскольжения, то они могут повредить колпаки колес.

- ▶ Перед монтажом цепей противоскольжения снимите колпаки колес со стальных колесных дисков.

При использовании цепей противоскольжения обратите внимание на следующие указания:

- Цепи противоскольжения допущены только для определенных комбинаций колес и шин. Информацию по этой теме Вы можете получить в авторизованной СТОА Mercedes-Benz.
- Из соображений безопасности пользуйтесь исключительно допущенными для автомобилей

Mercedes-Benz цепями противоскольжения или цепями противоскольжения аналогичного качества.

- Максимально допустимая скорость движения со смонтированными цепями противоскольжения составляет 50 км/ч.
- **Автомобили с системой регулирования уровня кузова:** при смонтированных цепях противоскольжения производите движение только с повышенным уровнем кузова автомобиля.
- ① Вы можете произвести постоянное ограничение максимальной скорости автомобиля на время эксплуатации автомобиля с зимними шинами (→ стр. 142).
- ① Для трогания с места Вы можете выключить электронную систему стабилизации движения (ESP)<sup>®</sup> (→ стр. 136). Таким образом обеспечиваются прокручивание колес и повышение тяги.

## Давление воздуха в шинах

### Указания по давлению воздуха в шинах

**!** **ОСТОРОЖНО** Опасность аварии вследствие заниженного или завышенного давления воздуха в шинах

Шины с заниженным или завышенным давлением воздуха обуславливают следующие опасности:

- Шины могут лопнуть, в особенности при увеличении загрузки автомобиля и скорости движения.
  - Возможен чрезмерный и / или неравномерный износ шин, что отрицательно влияет на сцепление шин с дорогой.
  - Ходовые качества, а также управляемость и эффективность торможения автомобиля могут значительно ухудшиться.
- ▶ Соблюдайте рекомендованные значения давления воздуха в шинах и проверяйте давление воздуха во всех шинах, включая шину запасного колеса:
- как минимум ежемесячно,

- при изменении загрузки автомобиля,
- перед каждой длительной поездкой,
- при изменении условий эксплуатации, например при движении по бездорожью

▶ При необходимости откорректируйте давление воздуха в шинах.

Заниженное или завышенное давление воздуха в шинах имеет следующие последствия:

- Срок службы шин сокращается.
- Вероятность повреждения шин повышается.
- Оказывается отрицательное влияние на ходовые качества и тем самым на безопасность движения (например, вследствие аквапланирования).

**⚠ ОСТОРОЖНО** Опасность аварии при многократном падении давления в шине

Если давление воздуха в шине многократно падает, то колесо, вентиль или шины могут быть повреждены.

Заниженное давление воздуха в шинах может привести к лопанию шины.

▶ Проверьте шины на наличие чужеродных тел.

▶ Проверьте колесо или вентиль на наличие негерметичностей.

▶ Если устранить дефект невозможно, то свяжитесь со специализированной мастерской с квалифицированным персоналом.

Данные о рекомендованном давлении воздуха в шинах, установленных на Вашем автомобиле в заводской комплектации, Вы найдете в таблице давления воздуха в шинах на внутренней стороне крышки люка топливного бака (→ стр. 321).

Используйте для проверки давления воздуха в шинах подходящий шинный манометр. Внешний вид шины не позволяет сделать заключение относительно давления воздуха в шинах.

Производите корректировку давления воздуха только при холодных шинах. Шины являются холодными при следующих условиях:

- Автомобиль простоял не менее трех часов без воздействия солнечных лучей на шины.
- Автомобиль проехал расстояние менее 1,6 км.

Во время движения шины нагреваются. С увеличением температуры шины повышается давление воздуха в шине.

**Автомобили с системой контроля давления воздуха в шинах:** Вы также можете проверить давление воздуха в шинах через бортовой компьютер.

### Таблица давления воздуха в шинах

Таблица давления воздуха в шинах находится на внутренней стороне крышки люка топливного бака.

		kPa		psi	
FRONT LEFT	[Tire Icon]	[ ]	[ ]	[ ]	[ ]
		[ ]	[ ]	[ ]	[ ]
FRONT RIGHT	[Tire Icon]	[ ]	[ ]	[ ]	[ ]
		[ ]	[ ]	[ ]	[ ]
REAR LEFT	[Tire Icon]	[ ]	[ ]	[ ]	[ ]
		[ ]	[ ]	[ ]	[ ]
REAR RIGHT	[Tire Icon]	[ ]	[ ]	[ ]	[ ]
		[ ]	[ ]	[ ]	[ ]

100 kPa = 1 bar

A 213 584 37 03 12/2007

Если перед значениями давления воздуха в шинах указаны один или несколько размеров шин, то сле-

дующее за размером шины значение давления воздуха в шинах действительно только для этого размера или этих размеров шин и для соответствующей степени загрузки автомобиля.

Если размеры шин перед значениями дополняются символом , то следующие за ними значения давления воздуха в шинах обозначают альтернативные значения давления воздуха в шинах. При этом расход топлива может немного увеличиться.

Состояния частичной или полной загрузки автомобиля указаны в таблице различным количеством символов людей и мест багажа. Действительное количество мест в автомобиле может отличаться от указанного.

### Система контроля давления воздуха в шинах

#### **Функционирование системы контроля давления воздуха в шинах**

При помощи датчика давления воздуха в шине система контролирует давление воздуха и температуру в установленных на автомобиле шинах.

Давление воздуха в шинах и температура шин индицируется на мультифункциональном дисплее (→ стр. 322).

При значительном падении давления воздуха в шинах или при завышенной температуре шин производится следующее предостережение:

- сообщениями на дисплее (→ стр. 383),
- предупредительной сигнальной лампой  на комбинации приборов .

Система контроля давления воздуха в шинах – лишь вспомогательное средство. Водитель несет ответственность за установку давления воздуха в шинах согласно условиям эксплуатации в соответствии с рекомендуемыми значениями для холодных шин.

В большинстве случаев система контроля давления воздуха в шинах автоматически актуализирует эталонные значения после того как Вы изменяете давление воздуха в шинах. Вы можете актуализировать эталонные значения также и вручную путем перезапуска системы контроля давления воздуха в шинах (→ стр. 323).

#### **Системные пределы**

В следующих ситуациях система может функционировать ограничено или не функционировать вообще:

- Неправильно установлено давление воздуха в шинах.

- Неожиданное падение давления, например, вследствие проникновения чужеродных предметов.
- Возникновение помехи из-за другого источника радиоволн.

#### **Проверка давления воздуха в шинах при помощи системы контроля давления воздуха в шинах**

##### **Условия**

- Зажигание включено.

Бортовой компьютер:

 **ТО**  **Шины**

Появляется одна из следующих индикаций:

- Актуальные значения давления воздуха и температуры для каждой шины:

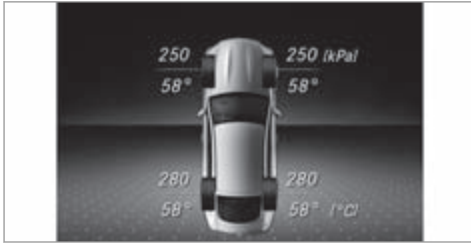

- ▶ **Давление воздуха в шинах индицируется через несколько минут движения**
- ▶ **Система контроля давления воздуха в шинах активирована:** процесс программирования системы еще не завершен. Значения давления воздуха в шинах в это время уже контролируются.

▶ Сравните давление воздуха в шинах с рекомендованным давлением воздуха в шинах для актуального эксплуатационного состояния (→ стр. 321). При этом соблюдайте указания по температуре шин (→ стр. 320).

❗ Значения, индицируемые на мультимедийном дисплее, могут отличаться от значений шинного манометра, так как они относятся к высоте уровня моря. В местах, расположенных

высоко над уровнем моря, манометры показывают более высокое давление воздуха в шинах по сравнению со значениями в бортовом компьютере. В таком случае не снижайте давление воздуха в шинах.

### Перезапуск системы контроля давления воздуха в шинах

#### Условия

- В шинах всех колес установлено рекомендованное давление воздуха для соответствующих условий эксплуатации (→ стр. 320).

В следующих ситуациях произведите перезапуск системы контроля давления воздуха в шинах:

- Давление воздуха в шинах было изменено.
- Была произведена замена или установка новых колес или шин.

Бортовой компьютер:

→ ТО → Шины

▶ Проведите пальцем вниз по сенсорной панели управления слева на рулевом колесе. На мультимедийном дисплее появляется сообщение: **Принять актуальные значения давления как новые нормативы?** .

▶ Для перезапуска нажмите на сенсорную панель управления на рулевом колесе слева. На мультимедийном дисплее появляется сообщение: **Сист. контроля давления воздуха в шинах перезапущена** .

Индицируемые в данный момент предупредительные сообщения сбрасываются и желтая предупредительная сигнальная лампа  гаснет.

Через несколько минут движения система проверяет, находятся ли в данный момент значения давления воздуха в шинах в заданном диапазоне. После этого актуальные значения давления воздуха в шинах перенимаются и контролируются в качестве новых эталонных значений.

Также обязательно обратите внимание на следующую тему:

- Указания по давлению воздуха в шинах (→ стр. 320)

## Замена колеса

### Указания по выбору, монтажу и замене шин

- ⚠ ОСТОРОЖНО** Опасность аварии из-за неправильных габаритных размеров колес и шин

При монтаже колес и шин с неправильными габаритными размерами возможны повреждения колесных тормозных механизмов или конструктивных элементов подвески колес.

- ▶ Всегда производите замену колес и шины колесами и шинами, отвечающими спецификациям фирменной детали.

При этом в отношении колес учитывайте следующее:

- Наименование
- Тип

При этом в отношении шин учитывайте следующее:

- Наименование
- Изготовитель
- Тип

- ⚠ ОСТОРОЖНО** Опасность аварии вследствие превышения несущей способности шины или допустимого индекса скорости

Превышение указанной несущей способности шины или допустимого индекса скорости может привести к повреждениям шин и лопанию шин.

- ▶ Используйте только допущенные для данного типа автомобиля типы и размеры шин -.
- ▶ Учитывайте необходимые для Вашего автомобиля несущую способность шин и индекс скорости.

- ! УКАЗАНИЕ** Повреждения автомобиля и шин вследствие использования не допущенных типов и размеров шин

Из соображений безопасности пользуйтесь исключительно шинами, колесами и комплектующими деталями, допущенными Mercedes-Benz специально для Вашего автомобиля.

Эти шины предназначены специально для эксплуатации во взаимодействии с системами обеспечения безопасности движения, например, ABS, ESP® и 4MATIC и обозначены следующим образом:

- MO = Mercedes-Benz Original
- MOE = Mercedes-Benz Original Extended (шины с возможностью движения после прокола, только для определенных колес)
- MO1 = Mercedes-Benz Original (только для определенных колес в комплектации AMG)

В противном случае возможно отрицательное воздействие на определенные свойства, как, например, ходовые качества, создаваемый при движении шум, расход топлива и т. д. Кроме того, под нагрузкой другие размеры шин могут привести к задеванию шин за кузов и элементы конструкции мостов. Последствием этого может быть повреждение шины или автомобиля.

Используйте только проверенные и рекомендованные Mercedes-Benz шины, колеса или комплектующие детали.

**!** **УКАЗАНИЕ** Возникновение угрозы для безопасности движения вследствие использования восстановленных шин

Восстановленные шины не проверяются и не рекомендуются "Мерседес-Бенц", так как начальные повреждения не всегда распознаются при восстановлении шин.

Поэтому безопасность движения не может быть обеспечена.

- ▶ Не пользуйтесь бывшими в употреблении шинами, история предыдущего использования которых неизвестна.

**!** **УКАЗАНИЕ** Возможные повреждения колес и шин при переезде через препятствия

Колеса большого размера имеют меньшее поперечное сечение шин. Опасность повреждения колес и шин при переезде через препятствия повышается по мере уменьшения поперечного сечения шин.

- ▶ Избегайте переезда через препятствия или переезжайте через них с особой осторожностью.

**!** **УКАЗАНИЕ** Возможные повреждения колес и шин при парковании на бордюрных камнях тротуара или на выбоинах

При парковании на бордюрных камнях тротуара или на выбоинах колеса и шины могут получить повреждения.

- ▶ Припарковывайте автомобиль только на как можно более ровных площадках.
- ▶ При парковании избегайте бордюрных камней тротуара и выбоин.

**!** **УКАЗАНИЕ** Повреждение электронных элементов в результате использования монтажного инструмента

**Автомобили с системой контроля давления воздуха в шинах:** в колесо интегрированы электронные элементы. Установка монтажного инструмента в зоне вентиля не разрешается.

В противном случае электронные элементы могут быть повреждены.

- ▶ Производите замену шин только в специализированной мастерской с квалифицированным персоналом.

**!** **УКАЗАНИЕ** Повреждения шин с летним рисунком протектора при низкой температуре окружающей среды

Во время движения при низкой температуре окружающей среды на шине с летним рисунком протектора могут возникнуть трещины, приводящие к постоянному повреждению шины.

- ▶ При температуре ниже 7 °C используйте шины M+S.

Комплектующие детали, не допущенные Mercedes-Benz для Вашего автомобиля, или их несоответствующее использование могут отрицательно сказаться на безопасности движения.

Обратитесь перед покупкой или использованием недопущенных автомобильных принадлежностей в специализированную мастерскую с квалифицированным персоналом для получения информации о:

- целесообразности,
- законодательных нормах,
- рекомендациях завода-изготовителя.



**⚠ ОСТОРОЖНО** Опасность аварии при движении со спортивными шинами

При движении со спортивными шинами на влажном или мокром дорожном полотне возникает повышенный риск заноса и аквапланирования.

Кроме того, при низкой температуре наружного воздуха и достижении рабочей температуры шин сцепление шин с дорогой значительно снижается.

- ▶ Включите систему ESP® и соответствующим образом адаптируйте стиль вождения.
- ▶ При температуре ниже 10 °C используйте шины M+S--.
- ▶ Применяйте только шины, которые специально предназначены для соответствующей цели использования.

При выборе, монтаже и замене шин учитывайте следующее:

- Специфичные для данной страны предписания по допуску шин к эксплуатации, предписывающие для Вашего автомобиля определенный тип шин.
- Кроме того, для определенных регионов и областей эксплуатации может быть рекомендовано использование шин определенного типа.

- Используйте только шины и колеса одного типа и одного исполнения (летние шины, зимние шины, шины MOExtended) и одной и той же марки.

- Монтируйте на один и тот же мост только колеса одинакового размера (слева и справа).

Исключение допускается только в случае неисправности для поездки в специализированную мастерскую с квалифицированным персоналом.

- Не вносите никаких изменений в тормозную систему, колеса и шины.

Использование компенсационных шайб и пылезащитных шайб не допускается, оно приводит к аннулированию разрешения на эксплуатацию.

- **Автомобили с системой контроля давления воздуха в шинах:** все установленные колеса должны быть оснащены функционирующими датчиками системы контроля давления воздуха в шинах.

- При температуре ниже 7 °C используйте зимние или всесезонные шины с обозначением M+S на всех колесах.

При движении автомобиля в зимних дорожных условиях оптимальное сцепление с дорогой обеспечивают зимние шины, дополнительно

обозначенные символом снежинки  рядом с обозначением M+S.

- При эксплуатации шин с обозначением M+S используйте только шины с одинаковым рисунком протектора.
- Соблюдайте максимально допустимую скорость движения для установленных на автомобиле шин M+S.

Если она ниже максимально допустимой скорости автомобиля, то в поле зрения водителя должна быть установлена соответствующая указательная табличка.

- При пробеге первых 100 км производите обкатку новых шин с умеренной скоростью.
- Вне зависимости от степени износа производите замену шин не реже чем каждые шесть лет.
- **При переходе на шины без способности сохранения эксплуатационных свойств при повреждении:** автомобили с шинами MOExtended в заводской комплектации не оснащены комплектом для временного ремонта шин TIREFIT. После перехода на шины без способности сохранения эксплуатационных свойств при повреждении, например на зимние шины, рекомендуем оснастить автомобиль комплектом для временного ремонта шин TIREFIT Kit.

- Вы можете произвести постоянное ограничение максимальной скорости автомобиля на время эксплуатации автомобиля с зимними шинами (→ стр. 142).

Для получения дальнейшей информации о колесах и шинах обратитесь в специализированную мастерскую с квалифицированным персоналом.

Также учитывайте следующие главы, связанные с данной темой:

- Указания по давлению воздуха в шинах (→ стр. 320)
- Таблица давления воздуха в шинах (→ стр. 321)
- Указания, касающиеся аварийного запасного колеса (→ стр. 334)

**⚠ ОСТОРОЖНО** Опасность аварии вследствие использования недопущенных типов шин

Использование типов шин, непригодных к изменению ограничения скорости, установленного в заводской комплектации, может иметь следующие последствия:

- Шины не предназначены для высокой скорости и соответствующей динамики движения.

- Шины изнашиваются неравномерно и это отрицательно сказывается на безопасности движения.
- Системы ABS, ESP® и TEMPOMAT функционируют лишь ограниченно.

Это может отрицательно сказаться на безопасности движения.

- Используйте только типы шин, предназначенные для установленной допустимой максимальной скорости и для автомобиля.

### Указания по перестановке колес

**⚠ ОСТОРОЖНО** Опасность аварии вследствие установки на автомобиле колес разных размеров

Если на автомобиле установлены колеса или шины разных размеров и производится перестановка передних и задних колес местами, то возможно сильное отрицательное воздействие на ходовые качества автомобиля.

Кроме того, возможны повреждения дисковых тормозных механизмов или конструктивных элементов подвески колес.

- Производите перестановку передних и задних колес местами исключительно в том случае, если колеса и шины имеют идентичные габаритные размеры.

Если на автомобиле установлены колеса или шины разных размеров и производится перестановка передних и задних колес местами, то разрешение на эксплуатацию теряет силу.

Степень износа шин на передних и задних колесах различна:

- шины передних колес сильнее изнашиваются в плечевой зоне протектора шины,
- шины задних колес сильнее подвергаются износу в середине протектора.

Не изнашивайте шины слишком сильно. В противном случае сильно уменьшается коэффициент сцепления шин с дорожным полотном на мокрых дорогах (аквапланирование).

На автомобилях с одинаковым размером колес в зависимости от степени износа шин производите перестановку колес каждые 5000 – 10000 км. Следите за сохранением направления вращения колес.

При этом учитывайте инструкции и указания по технике безопасности, касающиеся замены колеса (→ стр. 328).

### Указания по хранению колес

При хранении колес примите во внимание следующие указания:

- Храните снятые с автомобиля колеса в прохладном, сухом и по возможности темном месте.
- Не допускайте попадания на шины масла, консистентной смазки и топлива.

### Обзор комплекта инструмента для замены колес

За исключением некоторых модификаций, ориентированных на конкретную страну, автомобили не оснащены комплектом инструмента для замены колес. Узнайте в специализированной мастерской с квалифицированным персоналом, какие инструменты для замены колес Вашего автомобиля необходимы и разрешены.

Для замены колес Вам может потребоваться, например, следующий инструмент:

- Автомобильный домкрат
- Противооткатный упор
- Ключ для крепления колес
- Центрирующие штифты

- ❗ Масса автомобильного домкрата составляет примерно 1,2 кг. Максимальная грузоподъемность автомобильного домкрата указана на наклейке, расположенной на нем. Автомобильный домкрат не требует техобслуживания. В случае неисправности обращайтесь в специализированную мастерскую с квалифицированным персоналом.

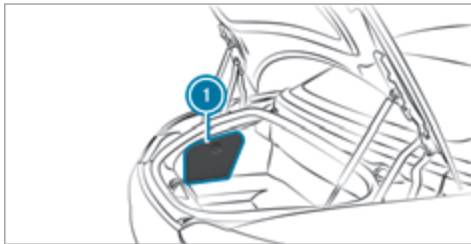

Комплект инструмента для замены колес находится в багажнике, в вещевом отсеке слева за сервисным лючком ❶.

### Подготовка автомобиля к замене колеса

#### Условия

- Необходимый комплект инструмента для замены колес доступен. Если Ваш автомобиль не оснащен комплектом инструмента для замены колес, то проинформируйтесь о подходящем инструменте в специализированной мастерской с квалифицированным персоналом.
- Автомобиль не находится на подъеме или уклоне.
- Автомобиль стоит на твердом, нескользком и ровном грунте.
- ▶ Задействуйте электрический стояночный тормоз вручную.
- ▶ Установите передние колеса в положение движения по прямой.
- ▶ Переключите коробку передач в положение **P**.
- ▶ Выключите двигатель.
- ▶ Убедитесь в том, что пуск двигателя невозможен.
- ▶ Подложите противооткатные башмаки или другие подходящие предметы спереди и сзади под колесо, расположенное диагонально по отношению к заменяемому колесу.
- ▶ При необходимости демонтируйте декоративный колпак ступицы (→ стр. 329).
- ▶ Поднимите автомобиль (→ стр. 329).

## Монтаж / демонтаж пластмассового декоративного колпака

### Демонтаж

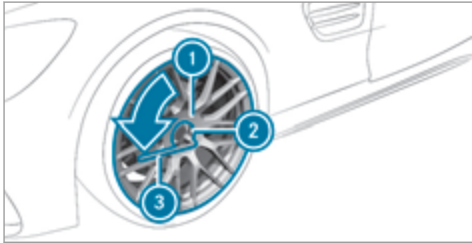

- ▶ Возьмите сменную торцовую головку ② и ключ для крепления колес ③ из комплекта бортового инструмента (→ стр. 328).
- ▶ Насадите сменную торцовую головку ② на декоративный колпак ①.
- ▶ Насадите ключ для крепления колес ③ на сменную торцовую головку ②.
- ▶ При помощи ключа для крепления колес ③ поверните декоративный колпак ① влево и снимите его.

### Монтаж

- ▶ Перед монтажом проверьте на отсутствие загрязнения декоративный колпак ① и область колеса и при необходимости очистите.
- ▶ Установите декоративный колпак ① и проверните его, чтобы убедиться, что он находится в правильном положении.
- ▶ Насадите сменную торцовую головку ② на декоративный колпак ①.
- ▶ Насадите ключ для крепления колес ③ на сменную торцовую головку ② и затяните декоративный колпак ①.

**Предписанный момент затяжки:** 25 Нм.

## Подъем автомобиля при замене колеса

### Условия

- В автомобиле нет людей.
- Автомобиль готов к замене колеса (→ стр. 328).

Важные указания по использованию автомобильного домкрата:

- Используйте только автомобильные домкраты, одобренные компанией Mercedes-Benz.
- Автомобильный домкрат предназначен только для кратковременного подъема автомобиля и не

предусмотрен для проведения работ по техническому обслуживанию под автомобилем.

- Опорная площадка для установки автомобильного домкрата должна быть ровной, твердой и нескользкой. На рыхлом грунте обязательно используйте большую по размеру, плоскую, прочную и нескользкую подкладку.
- Опора автомобильного домкрата должна находиться вертикально под опорной точкой для подъема домкрата.

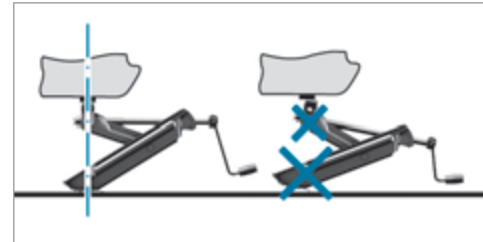

Правила поведения при поднятом автомобиле:

- Никогда не подставляйте ноги и не протягивайте руки под автомобиль.
- Никогда не ложитесь под автомобиль.

- Не запускайте двигатель и не отпускайте электрический стояночный тормоз.
- Не открывайте и не закрывайте двери или крышку багажника.

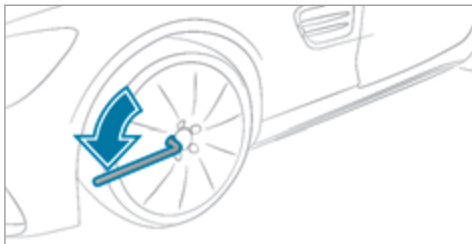

- ▶ Выкрутите болты крепления колеса, которое необходимо заменить, при помощи ключа для крепления колес примерно на один оборот. Не выкручивайте болты полностью.

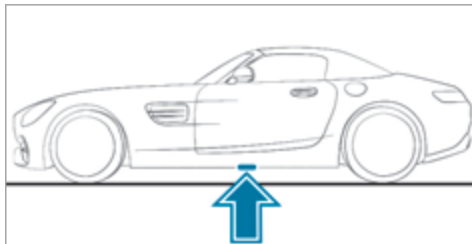

Расположение опорных точек для подъема домкратом

Приемная точка для автомобильного домкрата расположена по центру между колесными нишами переднего и заднего колеса (стрелка).

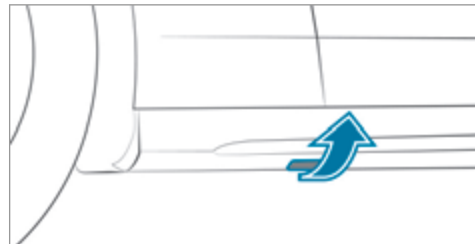

Крышка опорных точек для подъема домкратом

Перед установкой автомобильного домкрата необходимо снять крышку приемной точки для автомобильного домкрата.

- ▶ **Демонтаж:** потяните вниз за крышку настолько, чтобы стопорные выступы отсоединились от гнезда крепления.
- ▶ Откиньте крышку вперед.
- ▶ **Монтаж:** закройте крышку в направлении кузова.
- ▶ Потяните вниз за крышку и вдавите настолько, чтобы стопорные выступы зафиксировались.

**⚠ ОСТОРОЖНО** Опасность травмирования вследствие неправильной установки автомобильного домкрата

В случае неправильной установки автомобильного домкрата на соответствующую приемную точку на автомобиле возможно опрокидывание автомобильного домкрата при поднятом автомобиле.

▶ Устанавливайте автомобильный домкрат исключительно в соответствующей приемной точке на автомобиле. Опора автомобильного домкрата должна находиться вертикально под приемной точкой на автомобиле.

**! УКАЗАНИЕ** Повреждения автомобиля вследствие использования автомобильного домкрата

Если Вы не устанавливаете автомобильный домкрат в предусмотренных для этого приемных точках для автомобильного домкрата, то Вы можете повредить Ваш автомобиль.

▶ Устанавливайте автомобильный домкрат только в предусмотренных для этого при-

емных точках для автомобильного домкрата.

▶ Насадите трещотку из комплекта инструмента для замены колес на шестигранник автомобильного домкрата так, чтобы была видна надпись «AUF».

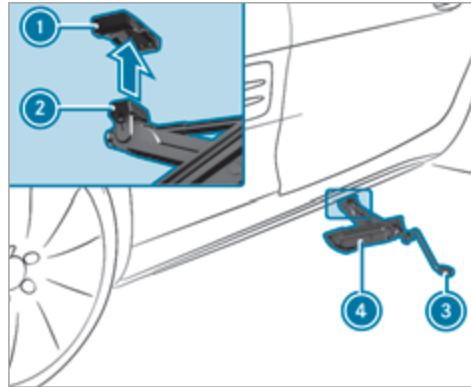

- ▶ Установите опорную поверхность (2) автомобильного домкрата (4) в опорной точке (1) для подъема домкратом.
- ▶ Вращайте вороток (3) вправо до тех пор, пока опорная поверхность (2) автомобильного домкрата полностью не достигнет соответствующей опорной точки (1) для подъема домкратом, а опорная площадка автомобильного домкрата не будет равномерно установлена на грунт.
- ▶ Вращайте вороток (3) до отрыва шины от грунта максимально на 3 см.
- ▶ Отсоедините и снимите колесо (→ стр. 331).

### Демонтаж колеса

#### Условия

- Автомобиль приподнят (→ стр. 329).

**Автомобили с высокоэффективной тормозной системой AMG с керамическими композитными дисками:**

**! УКАЗАНИЕ** Повреждение керамического тормозного диска при замене колеса

**Автомобили Mercedes-AMG с керамическим тормозным диском:** при демонтаже и монтаже

колеса колесный диск может удариться о керамический тормозной диск и повредить его.

- ▶ Действуйте особо осторожно.
- ▶ Пользуйтесь помощью другого человека или вторым центрирующим штифтом.

При замене колеса избегайте любого воздействия силы на тормозные диски, так как это может привести к понижению комфортабельности при торможении.

**!** **УКАЗАНИЕ** Повреждение резьбы вследствие загрязнения болтов крепления колес

- ▶ Не кладите болты крепления колес в песок или грязь.

- ▶ Полностью вывинтите самый верхний болт крепления колеса.

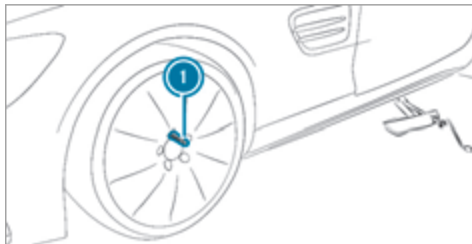

- ▶ Вместо вывинченного болта крепления колес ввинтите в резьбу центрирующий штифт ①.
- ▶ Полностью вывинтите остальные болты крепления колес.
- ▶ Снимите колесо.
- ▶ Произведите монтаж нового колеса (→ стр. 332).

### Монтаж нового колеса

#### Условия

- Колесо демонтировано (→ стр. 331).

**!** **ОСТОРОЖНО** Опасность аварии вследствие отсоединения колеса

Вследствие смазанных маслом или консистентной смазкой болтов крепления колес, а также повреждения резьбы болтов крепления колес или ступиц колес болты крепления колес могут отсоединиться.-

Вследствие этого колесо может отсоединиться во время движения.

- ▶ Ни в коем случае не смазывайте болты крепления колес маслом или консистентной смазкой.
- ▶ При поврежденной резьбе немедленно свяжитесь со специализированной мастерской с квалифицированным персоналом.
- ▶ Произведите замену поврежденных болтов крепления колес или поврежденной резьбы ступицы колеса.
- ▶ Продолжать движение нельзя.

- ▶ Учитывайте указания по выбору шин (→ стр. 324).

Направление вращения шины с предписанным направлением вращения указано стрелкой на боко-

вине шины. При монтаже соблюдайте направление вращения колес.

**!** **УКАЗАНИЕ** Повреждение керамического тормозного диска при замене колеса

**Автомобили Mercedes-AMG с керамическим тормозным диском:** при демонтаже и монтаже колеса колесный диск может удариться о керамический тормозной диск и повредить его.

- ▶ Действуйте особо осторожно.
- ▶ Пользуйтесь помощью другого человека или вторым центрирующим штифтом.

- ▶ Насадите подлежащее монтажу колесо на центрирующий штифт и прижмите.
- ▶ Указания для монтажа аварийного запасного колеса (→ стр. 334).

**!** **ОСТОРОЖНО** Опасность травмирования при завинчивании болтов и гаек

Если Вы завинчиваете болты или гайки крепления колес при поднятом автомобиле, то автомобильный домкрат может опрокинуться.

- ▶ Завинчивайте болты или гайки крепления колес только при опущенном автомобиле.

- ▶ При этом обязательно учитывайте предупреждения и указания по технике безопасности, касающиеся темы "Замена колеса" (→ стр. 324).
- ▶ Из соображений безопасности используйте исключительно болты крепления колес, допущенные специально для автомобилей Mercedes-Benz и соответствующего колеса.
- ▶ Вкрутите болты крепления колёс и слегка затяните в указанной последовательности по крестообразной схеме.
- ▶ Вывинтите центрирующий штифт.
- ▶ Ввинтите последний болт крепления колеса и слегка затяните его.
- ▶ Опустите автомобиль (→ стр. 333).

### Опускание автомобиля после замены колеса

#### Условия

- Новое колесо смонтировано (→ стр. 332).
- ▶ **Опускание автомобиля:** вращайте вороток автомобильного домкрата влево до тех пор, пока автомобиль не опустится полностью на землю.

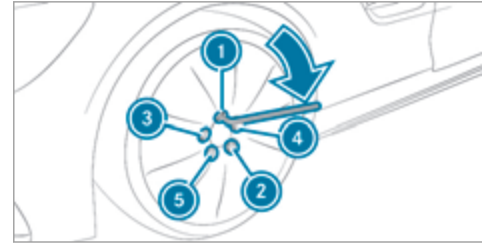

- ▶ Равномерно затяните болты крепления колес в указанной последовательности ① - ⑤ по крестообразной схеме максимальным моментом 80 Нм.
- ▶ Равномерно затяните болты крепления колес в указанной последовательности ① - ⑤ по крестообразной схеме предписанным моментом затяжки 180 Нм.

**!** **ОСТОРОЖНО** Опасность вследствие неправильного момента затяжки

Если Вы затягиваете болты крепления колес или гайки крепления колес не с предписанным моментом затяжки, то колеса могут отсоединиться.



- ▶ Затяните болты крепления колес предписанным моментом затяжки.
- ▶ При необходимости обратитесь в специализированную мастерскую с квалифицированным персоналом и не перемещайте автомобиль.

▶ Проверьте давление воздуха в шине нового смонтированного колеса и при необходимости откорректируйте.

▶ **Автомобили с системой контроля давления в шинах:** повторно включите систему контроля давления воздуха в шинах (→ стр. 323).  
**Исключение:** новое колесо является временным аварийным колесом.

### Аварийное запасное колесо

#### Указания, касающиеся аварийного запасного колеса

**⚠ ОСТОРОЖНО** Опасность аварии вследствие неправильных габаритов колес и шин

Габариты колеса и шины, а также тип шины аварийного или запасного колеса и заменяемого колеса могут различаться. Аварийное или запас-

ное колесо может значительно ухудшить ходовые качества автомобиля.

Во избежание риска соблюдайте следующие указания:

- ▶ Осторожно продолжайте движение.
- ▶ Ни в коем случае не устанавливайте на автомобиле более одного аварийного или запасного колеса, отличающегося от заменяемого колеса.
- ▶ Используйте аварийное или запасное колесо только временно.
- ▶ Не выключайте систему ESP®.
- ▶ Произведите замену аварийного или запасного колеса с отличающимися габаритами в следующей специализированной мастерской с квалифицированным персоналом. Обязательно соблюдайте правильные габариты колес и шин, а также тип шин.

Учитывайте указания для монтажа аварийного запасного колеса:

- Проконтролируйте давление воздуха в шине установленного аварийного запасного колеса. При необходимости адаптируйте его.

- Максимально допустимая скорость движения с установленным аварийным запасным колесом составляет 80 км/ч.
- Не монтируйте цепи противоскольжения на аварийное запасное колесо.
- Вне зависимости от степени износа производите замену аварийного запасного колеса не реже чем каждые шесть лет.

**i Автомобили с системой контроля давления воздуха в шинах:** при установленном аварийном запасном колесе надежное функционирование сигнализации падения давления воздуха в шинах не обеспечено. Давление воздуха в шине снятого колеса может индцироваться еще в течение нескольких минут. Произведите перезапуск сигнализации падения давления воздуха в шинах только после замены аварийного запасного колеса новым колесом.

Также обязательно учитывайте следующие главы, связанные с данной темой:

- Указания по давлению воздуха в шинах (→ стр. 320)
- Таблица давления воздуха в шинах (→ стр. 321)
- Указания по монтажу шин (→ стр. 324)

## Накачивание аварийного запасного колеса

**!** **УКАЗАНИЕ** Перегрев из-за слишком долгой работы компрессора для накачивания шин

▶ Компрессор для накачивания шин не может непрерывно работать более десяти минут.

### Условия

Соблюдайте указания изготовителя по технике безопасности, приведенные на наклейке аварийного запасного колеса и на компрессоре для накачивания шин.

- ▶ Отсоедините наклейку с надписью 80 км/ч от корпуса компрессора для накачивания шин и наклейте на комбинацию приборов в поле зрения водителя.
- ▶ Выньте компрессор для накачивания шин из дополнительного отсека под полом багажника . (→ стр. 303)

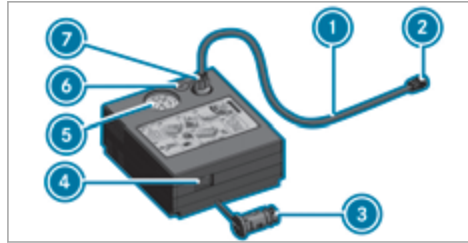

- ▶ Извлеките наполняющий шланг ① и штекер ③ из корпуса компрессора для накачивания шин.
- ▶ Вставьте штекер ⑦ наполняющего шланга ① в штуцер компрессора для накачивания шин и затем поверните настолько, чтобы штекер ⑦ зафиксировался.
- ▶ Отвинтите колпачок от вентиля аварийного запасного колеса.
- ▶ Закрутите накидную гайку ② наполняющего шланга ① на клапане .
- ▶ Убедитесь в том, что включатель и выключатель ④ компрессора для накачивания шин находится в положении 0.
- ▶ Вставьте штекер ③ в гнездо электропитания в Вашем автомобиле.

- Гнездо электропитания прикуривателя.
  - Гнездо электропитания на 12-В- (→ стр. 89).
  - Следуйте указаниям для прикуривателя в электронном руководстве по эксплуатации.
  - Следуйте указаниям для гнезд электропитания (→ стр. 89).
- ▶ Один раз нажмите на кнопку пуска/остановки двигателя Start-Stop для включения электропитания. (→ стр. 105)
  - ▶ Нажмите включатель и выключатель ④ на компрессоре для накачивания шин в положение I. Компрессор для накачивания шин включен. Происходит накачивание шины. Давление воздуха в шинах считывается на манометре ⑤ .
  - ▶ Накачайте колесо до предписанного значения давления воздуха в шинах.
- ⓘ Предписанное давление воздуха в шине указано на наклейке аварийного запасного колеса.
  - ▶ Если предписанное давление воздуха в шинах достигнуто, нажмите включатель и выключатель ④ на компрессоре для накачивания шин в положение 0. Компрессор для накачивания шин выключен.

- ▶ Нажмите на кнопку пуска/остановки двигателя Start-Stop для выключения электропитания.
- ▶ Если давление воздуха в шине выше, чем предписано, нажимайте на спускную кнопку ⑥ до установки предписанного давления воздуха.
- ▶ Открутите накидную гайку ② наполняющего шланга ① от вентиля.
- ▶ Прикрутите колпачок обратно на вентиль аварийного запасного колеса.
- ▶ Наполняющий шланг ① и штекер ③ уберите на хранение в нижнюю часть корпуса компрессора.
- ▶ Компрессор для накачивания шин уберите на хранение в автомобиль.

### Указания по техническим характеристикам

Технические характеристики определены согласно действующим директивам ЕС. Указанные данные действительны только для автомобилей в серийной комплектации. Дополнительную информацию можно получить в авторизованной СТОА "Мерседес-Бенц".

**Только в исполнении для определенных стран:** специфические данные автомобиля можно найти в сертификате соответствия (CERTIFICATE OF CONFORMITY). Вы получите эту документацию при поставке автомобиля.

### Электронное оборудование автомобиля

#### Указания по работе с электронным оборудованием двигателя

**!** **УКАЗАНИЕ** Преждевременный износ из-за неквалифицированного техобслуживания

Неквалифицированное техобслуживание может привести к ускоренному износу деталей автомобиля и отмене разрешения на эксплуатацию автомобиля.

► Техобслуживание электронного оборудования двигателя и относящихся к нему деталей необходимо производить только в спе-

циализированной мастерской с квалифицированным персоналом.

### Допуски радиоканалов для компонентов автомобиля

Информацию от изготовителя о компонентах автомобиля, работающих на основе радиосвязи, можно найти по ключевому слову «Допуски радиоканалов» в электронном руководстве по эксплуатации в автомобиле, в Интернете и в приложении.

### Обзор заводской таблички автомобиля, номера VIN и номера двигателя

#### Заводская табличка автомобиля

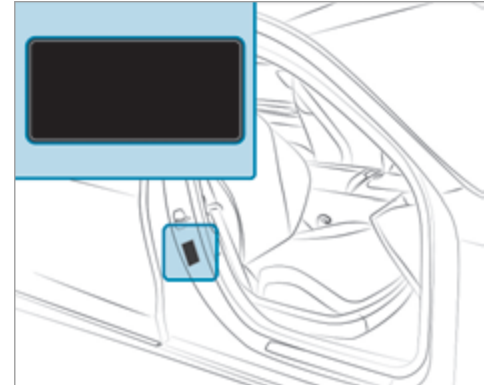

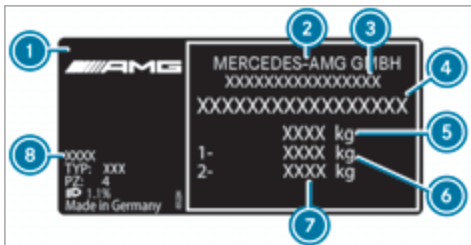

Заводская табличка автомобиля (пример)

- ① Заводская табличка автомобиля
  - ② Автопроизводитель
  - ③ Номер разрешения на эксплуатацию в ЕС (только для определенных стран)
  - ④ VIN (идентификационный номер автомобиля)
  - ⑤ Допустимая полная масса (кг)
  - ⑥ Допустимая нагрузка на передний мост (кг)
  - ⑦ Допустимая нагрузка на задний мост (кг)
  - ⑧ Код лакокрасочного покрытия
- ⓘ Данные, приведенные на рисунке, даны в качестве примера.

### Номер VIN под правым передним сиденьем

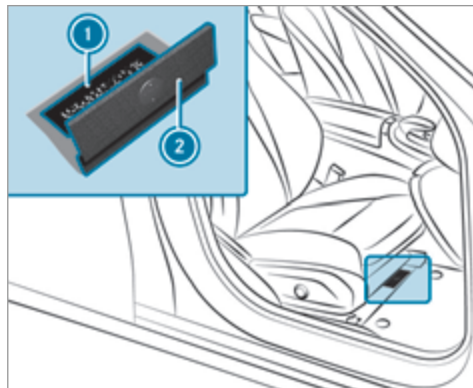

- ① Выбитый номер VIN (идентификационный номер автомобиля)
- ② Напольное покрытие

### Номер VIN у нижнего края лобового стекла

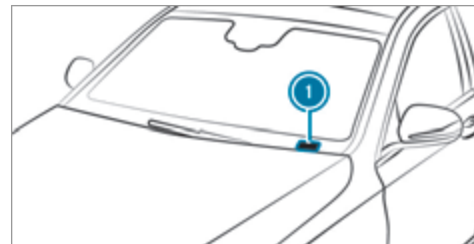

- ① Номер VIN (идентификационный номер автомобиля) в виде этикетки

Номер VIN в виде этикетки у нижнего края лобового стекла доступен только для определенных стран.

### Номер двигателя

Номер двигателя выбит на блоке цилиндров. Подробную информацию можно получить в специализированной мастерской с квалифицированным персоналом.

## Эксплуатационные материалы

### Указания по эксплуатационным материалам

**⚠ ОСТОРОЖНО** Опасность травмирования вредными для здоровья эксплуатационными материалами

Эксплуатационные материалы могут быть ядовитыми и вредными для здоровья.

- ▶ При использовании, хранении и утилизации эксплуатационных материалов необходимо учитывать информацию на оригинальных емкостях.
- ▶ Эксплуатационные материалы должны храниться в закрытых оригинальных емкостях.
- ▶ Не допускайте детей до эксплуатационных материалов.

**🔥 УКАЗАНИЕ ПО ОХРАНЕ ОКРУЖАЮЩЕЙ СРЕДЫ** Загрязнение окружающей среды при утилизации, не соответствующей требованиям охраны окружающей среды

- ▶ Производите утилизацию эксплуатационных материалов в соответствии с требованиями по охране окружающей среды.

К эксплуатационным материалам относятся:

- топливо
- смазочные материалы
- охлаждающая жидкость
- тормозная жидкость
- стеклоомывающая жидкость
- хладагент системы отопления, вентиляции и кондиционирования

Используйте только продукты, одобренные компанией Mercedes-Benz. На повреждения, вызванные использованием продуктов, не одобренных компанией Mercedes-Benz, гарантия и льготное постгарантийное обслуживание Mercedes-Benz не распространяются.

Эксплуатационные материалы, одобренные компанией Mercedes-Benz, можно распознать по следующим надписям на емкостях:

- MB-Freigabe (например, MB-Freigabe 229.5 1)
- MB-Approval (например, MB-Approval 229.5 1)

Дополнительную информацию об одобренных эксплуатационных материалах можно найти в следующих местах:

- в предписаниях Mercedes-Benz по эксплуатационным материалам с указанием обозначения спецификации
  - на веб-сайте <https://bevo.mercedes-benz.com>
  - в приложении Mercedes-Benz BeVo
- в специализированной мастерской с квалифицированным персоналом

**⚠ ОСТОРОЖНО** Опасность пожара- и взрыва топлива

Топливо легко воспламеняется.

- ▶ Не допускайте воздействия огня и прямого света, курения и образования искр.
- ▶ Перед заправкой выключите зажигание и автономный отопитель (если имеется) и не включайте их до завершения заправки.

**⚠ ОСТОРОЖНО** Опасность травмирования топливом

Топливо токсично и вредно для здоровья.

- ▶ Не допускайте попадания топлива на кожу, в глаза или на одежду, а также его проглатывания.
- ▶ Не вдыхайте топливные пары.
- ▶ Не допускайте детей к топливу.
- ▶ В процессе заправки двери и окна должны быть закрыты.

Если Вы или другие люди имели контакт с топливом, соблюдайте следующие пункты:

- ▶ Немедленно тщательно смойте топливо с кожи водой и мылом.
- ▶ Если топливо попало в глаза, незамедлительно промойте глаза большим количеством чистой воды. Срочно обратитесь за медицинской помощью.
- ▶ При проглатывании топлива незамедлительно обратитесь за медицинской помощью. Не вызывайте рвоту.
- ▶ Немедленно смените загрязненную топливом одежду.

## Топливо

### Указания по качеству топлива

Учитывайте указания по эксплуатационным материалам (→ стр. 339).

**!** **УКАЗАНИЕ** Повреждения вследствие использования ненадлежащего топлива

Небольшое количество ненадлежащего топлива может привести к повреждениям топливной системы, двигателя и системы очистки ОГ.

Ни в коем случае не заправляйте автомобиль следующими видами топлива:

- дизельное топливо;
- обычный бензин с октановым числом ниже ИОЧ 91;
- бензин с содержанием более 10 об. % этанола, например E15, E20, E85, E100;
- бензин с содержанием более 3 об. % метанола, например M15, M30;
- бензин с металлосодержащими присадками.

Если Вы заправили автомобиль ненадлежащим топливом:

- ▶ Не включайте зажигание.

- ▶ Обратитесь в специализированную мастерскую с квалифицированным персоналом.

Если в имеющемся топливе недостаточно низкое содержание серы, это может привести к появлению запаха.

Заправляйте автомобиль только неэтилированным бессернистым бензином, соответствующим европейскому стандарту EN 228, или аналогичным топливом.

Данное топливо может содержать до 10 об. % этанола. Ваш автомобиль приспособлен для заправки топливом E10.

Для Вашего автомобиля действуют следующие коды совместимости топлива.

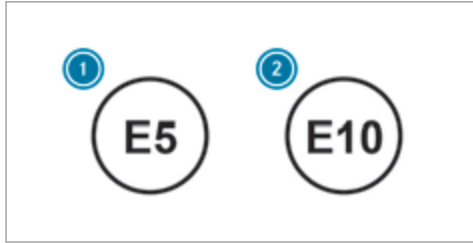

- ① Для бензина с максимальным содержанием этанола 5 об. %
- ② Для бензина с максимальным содержанием этанола 10 об. %

В соответствии с европейским стандартом EN 16942 коды совместимости топлива можно найти в следующих местах:

- в автомобиле на указательной табличке с внутренней стороны откидной крышки заправочного люка;
- на топливораздаточных колонках и заправочных пистолетах, подходящих для Вашего автомобиля (по всей Европе).

Рекомендуемое октановое число для Вашего автомобиля приведено также на указательной табличке с

внутренней стороны откидной крышки заправочного люка.

Заправляйте автомобиль только неэтилированным бензином «Супер Плюс» с ИОЧ 98, если Вы хотите достигнуть максимальной мощности двигателя. В качестве альтернативы Вы можете также использовать бензин «Супер» с ИОЧ 95.

При отсутствии возможности заправки топливом рекомендуемого качества в исключительных случаях автомобиль разрешается заправлять обычным неэтилированным бензином с ИОЧ 91. Однако в этом случае мощность двигателя может уменьшиться, а расход топлива – увеличиться.

При длительном применении только обычного неэтилированного бензина с ИОЧ 91 или более низкого качества необходимо отрегулировать автомобиль для данного топлива в специализированной мастерской с квалифицированным персоналом.

Ни в коем случае не заправляйте автомобиль бензином с еще более низким ИОЧ.

Дополнительную информацию о топливе можно получить на автозаправочной станции или в специализированной мастерской с квалифицированным персоналом.

### Указания, касающиеся присадок к бензину

Учитывайте указания, касающиеся эксплуатационных материалов (→ стр. 339).

**!** **УКАЗАНИЕ** Повреждение в результате использования неподходящих присадок

Уже небольшие количества неподходящей присадки могут привести к нарушению их функций.

▶ Примешивайте к топливу только рекомендованные "Мерседес-Бенц" очистительные присадки.

Mercedes-Benz рекомендует использовать марочное топливо с присадками.

В некоторых странах имеющееся в продаже топливо может иметь недостаточное количество присадок. Использование низкокачественного топлива может привести к образованию отложений в системе впрыскивания. В таких случаях рекомендуется, предварительно проконсультировавшись в пункте ТО Mercedes-Benz, добавить к топливу рекомендуемую Mercedes-Benz очистительную присадку. Соблюдайте приведенные на емкости указания и информацию о соотношениях смеси.



**Объем топливного бака и резервный запас топлива**

Модель	Общий объем
Все модели	65,0 л
Модель	Из них резерв
Все модели	10,0 л

**Моторное масло****Указания по моторному маслу**

Учитывайте указания по эксплуатационным материалам (→ стр. 339).



**!** **УКАЗАНИЕ** Повреждения двигателя вследствие использования неправильного масляного фильтра, неправильного масла или присадок

- ▶ Используйте только масло и масляный фильтр со спецификациями, необходимыми именно для предписанных интервалов ТО, а не с какими-либо другими спецификациями.
- ▶ Не вносите изменений в моторное масло или масляный фильтр с целью достижения более длительных интервалов замены, чем предписанные.
- ▶ Не используйте присадки.
- ▶ Производите замену моторного масла в предусмотренный срок.

Mercedes-Benz рекомендует производить замену масла в специализированной мастерской с квалифицированным персоналом.

Используйте только разрешенные к применению компанией Mercedes-Benz моторные масла.

**Бензиновые двигатели:** для определенных стран предусмотрена возможность использования других моторных масел в сочетании с сокращенной периодичностью проведения техобслуживания.

**i** Дополнительную информацию о других моторных маслах можно получить в специализированной мастерской с квалифицированным персоналом.

**Качество и заправочный объем моторного масла**

Модель	MB-Freigabe или MB-Approval
Все модели	229.5 229.51*

\* рекомендовано для достижения максимально низкого расхода топлива (соответственно самый низкий класс вязкости SAE; учитывайте возможные ограничения по разрешенным к применению классам вязкости SAE)

Для достижения максимально низкого расхода топлива рекомендуется использовать отмеченные в таблице соответствующим образом спецификации моторных масел соответственно самого низкого класса вязкости SAE. При этом необходимо учитывать возможные ограничения по разрешенным к применению классам вязкости SAE.

Используйте только моторные масла класса вязкости SAE 0W-40 или SAE 5W-40.

- ❗ Если приведенные в таблице моторные масла недоступны, разрешается однократно долить не более 1,0 л следующих видов моторных масел.

Виды моторных масел для однократного долива только в исключительном случае:

- MB-Freigabe или MB-Approval 229.3 или ACEA A3/B4

Приведенные ниже значения относятся к замене масла с одновременной заменой масляного фильтра.

Модель	Заправочный объем
Все модели	7,0 л

### Указания, касающиеся тормозной жидкости

Учитывайте указания, касающиеся эксплуатационных материалов (→ стр. 339).

- ⚠ ОСТОРОЖНО** Опасность аварии вследствие образования пузырей газа в тормозной системе

Тормозная жидкость постоянно впитывает влагу из окружающего воздуха. Вследствие этого

точка кипения тормозной жидкости понижается. Если точка кипения занижена, то при высоких нагрузках на тормоза в тормозной системе могут образоваться пузыри пара.

Это отрицательно влияет на эффективность торможения.

- ▶ Производите замену тормозной жидкости в предусмотренный срок.

Регулярную производите замену тормозной жидкости в специализированной мастерской с квалифицированным персоналом. Используйте только допущенную Mercedes-Benz тормозную жидкость согласно MB-Freigabe или MB-Approval 331.0.

### Охлаждающая жидкость

#### Указания по охлаждающей жидкости

Учитывайте указания по эксплуатационным материалам (→ стр. 339).

- ⚠ ОСТОРОЖНО** Опасность пожара - и травмирования вследствие неправильного обращения с антифризом

При попадании антифриза на горячие конструкционные элементы в моторном отсеке антифриз может загореться.

- ▶ Перед доливкой антифриза дайте двигателю остыть.
- ▶ Следите за тем, чтобы антифриз не проливался мимо горловины.
- ▶ Перед пуском двигателя тщательно очистите конструкционные элементы, загрязненные антифризом.

- ❗ УКАЗАНИЕ** Повреждение вследствие использования неправильной охлаждающей жидкости

- ▶ Используйте только предварительно смешанную охлаждающую жидкость с требуемым уровнем защиты от замерзания.

Информацию об охлаждающей жидкости можно получить в следующих местах:

- в предписаниях Mercedes-Benz по эксплуатационным материалам 310.1
  - на веб-сайте <https://bevo.mercedes-benz.com>
  - в приложении Mercedes-Benz BeVo
- в специализированной мастерской с квалифицированным персоналом

**!** **УКАЗАНИЕ** Перегрев при высокой температуре наружного воздуха

При использовании неподходящей охлаждающей жидкости система охлаждения двигателя при высокой температуре наружного воздуха недостаточно защищена от перегрева и коррозии.

- ▶ Всегда используйте охлаждающую жидкость, одобренную компанией Mercedes-Benz.
- ▶ Соблюдайте указания в предписаниях Mercedes-Benz по эксплуатационным материалам 310.1.

Регулярно проводите замену охлаждающей жидкости в специализированной мастерской с квалифицированным персоналом.

Доля концентрата антифриза с антикоррозионными присадками в системе охлаждения двигателя составляет:

- минимум 50 % (защита от замерзания приблизительно до  $-37\text{ }^{\circ}\text{C}$ )
- максимум 55 % (защита от замерзания до  $-45\text{ }^{\circ}\text{C}$ )

### Указания по стеклоomyвayющему средству

Учитывайте указания, касающиеся эксплуатационных материалов (→ стр. 339).

**!** **ОСТОРОЖНО** Опасность пожара- и травмирования из-за концентрата стеклоomyвayющего средства

Концентрат стеклоomyвayющего средства легко воспламеняется. При попадании на горячие детали двигателя или выпускной системы он может воспламениться.

- ▶ Убедитесь, что концентрат стеклоomyвayющего средства не проливается мимо наливной горловины.

**!** **УКАЗАНИЕ** Повреждение наружного освещения из-за использования неподходящего стеклоomyвayющего средства

Неподходящее стеклоomyвayющее средство может повредить пластиковую поверхность элементов наружного освещения.

- ▶ Используйте только подходящее для пластиковых поверхностей стеклоomyвayющее средство, например MB SummerFit или MB WinterFit.

**!** **УКАЗАНИЕ** Засорение форсунок оmyвателя из-за смешивания стеклоomyвayющих средств

- ▶ Не смешивайте стеклоomyвayющие средства MB SummerFit и MB WinterFit с другими стеклоomyвayющими средствами.

Не используйте дистиллированную или деионизированную воду, так как в противном случае датчик уровня заполнения может сработать ошибочно.

Рекомендованное стеклоomyвayющее средство:

- При температуре выше точки замерзания: например, MB SummerFit
- При температуре ниже точки замерзания: например, MB WinterFit

Правильное соотношение компонентов указано на емкости с антифризом.

Смешивайте воду со стеклоомывающим средством круглый год.

### Паспортные данные автомобиля

#### Габаритные размеры автомобиля

Приведенные значения высоты могут изменяться в зависимости от следующих факторов:

- Шины
- Загрузка автомобиля
- Состояние ходовой части
- Опции

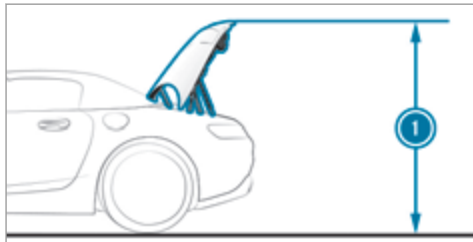

#### Внешняя высота подъема

Mercedes-AMG GT родстер		1 Внешняя высота подъема
Разложенное заднее антикрыло		1696 мм
Сложенное заднее антикрыло		1688 мм
Mercedes-AMG GT C родстер		1 Внешняя высота подъема
Разложенное заднее антикрыло		1697 мм
Сложенное заднее антикрыло		1690 мм

#### Габаритные размеры автомобиля

Все модели	
Ширина автомобиля с учетом наружных зеркал заднего вида	2075 мм
Колесная база	2630 мм

Модель	Длина автомобиля
Mercedes-AMG GT родстер	4544 мм
Mercedes-AMG GT C родстер	4551 мм
Модель	Высота автомобиля
Mercedes-AMG GT родстер	1259 мм
Mercedes-AMG GT C родстер	1260 мм
Модель	Ширина автомобиля
Mercedes-AMG GT родстер	1939 мм
Mercedes-AMG GT C родстер	2007 мм

#### Значения массы и нагрузки

Относительно приведенных данных автомобиля учитывайте следующее:

- Опции увеличивают собственную массу автомобиля и уменьшают полезную нагрузку.

## 346 Технические характеристики

- Данные о массе конкретного автомобиля приведены на заводской табличке автомобиля (→ стр. 337).

### Нагрузка на крышу

Все модели	
Максимальная нагрузка на крышу	0 кг

### Максимальная конструктивная скорость

Следующие значения действительны только для автомобилей с пакетом AMG Driver's Package.

### Максимальная конструктивная скорость

Mercedes-AMG GT родстер	
1-я передача	74 км/ч
2-я передача	104 км/ч
3-я передача	140 км/ч
4-я передача	177 км/ч
5-я передача	221 км/ч

Mercedes-AMG GT родстер	
6-я передача	271 км/ч
7-я передача	310 км/ч
Mercedes-AMG GT C родстер	
1-я передача	72 км/ч
2-я передача	103 км/ч
3-я передача	140 км/ч
4-я передача	178 км/ч
5-я передача	223 км/ч
6-я передача	274 км/ч
7-я передача	316 км/ч

## Сообщения на дисплее

### Введение



#### Указания по сообщениям на дисплее

Сообщения появляются на мультифункциональном дисплее.

Сообщения на дисплее с графическими изображениями могут быть представлены в руководстве по эксплуатации в упрощенном виде и отличаться от изображения на мультифункциональном дисплее. Сообщения высокого приоритета на мультифункциональном дисплее отображаются красным цветом. Определенные сообщения на дисплее сопровождаются предупредительным звуковым сигналом.

Действуйте согласно сообщениям на дисплее и учитывайте дополнительные указания, приведенные в настоящем руководстве по эксплуатации.

В некоторых сообщениях на дисплее отображаются дополнительные символы:

-  дополнительная информация
-  скрытие сообщения на дисплее

Для выбора соответствующего символа проведите пальцем влево или вправо по сенсорной кнопке Touch-Control слева. При нажатии  на мультимедийном дисплее отобразится дополнительная

информация. При нажатии  сообщение на дисплее исчезнет.

Сообщения на дисплее с низким приоритетом можно скрыть нажатием кнопки  или сенсорной кнопки Touch-Control слева. При этом сообщения на дисплее сохраняются в памяти сообщений.

Как можно быстрее устраните причину появления сообщения на дисплее.

Сообщения на дисплее с высоким приоритетом не могут быть скрыты. Эти сообщения отображаются на мультифункциональном дисплее до тех пор, пока не будет устранена причина их появления.

#### Вызов сохраненных сообщений на дисплее

Бортовой компьютер:



 TO  1 сообщение

Если сообщений на дисплее нет, на мультифункциональном дисплее появится индикация **Сообщений нет**.

 Пролистайте сообщения на дисплее, проводя пальцем вверх или вниз по сенсорной кнопке Touch-Control слева.

 **Для выхода из памяти сообщений:** нажмите кнопку .

## Безопасность водителя и пассажиров



Сообщения на дисплее	Возможные причины/следствия и ► предложения по решению
 <p>Неисправность системы удерж.пасс. Обрат-ся в пункт ТО!</p>	<p>* Система удержания пассажиров неисправна (→ стр. 34).</p> <p><b>▲ ОСТОРОЖНО</b> Опасность получения травмы вследствие нарушения работы системы удержания пассажиров</p> <p>Компоненты системы удержания пассажиров могут самопроизвольно активироваться или в случае аварии не сработать должным образом.</p> <p>► Немедленно проверьте и отремонтируйте систему удержания пассажиров в специализированной мастерской с квалифицированным персоналом.</p>
 <p>Спереди слева Неисправность Обрат-ся в пункт ТО! (пример)</p>	<p>* Соответствующая система удержания пассажиров неисправна (→ стр. 34).</p> <p><b>▲ ОСТОРОЖНО</b> Опасность получения травмы вследствие нарушения работы системы удержания пассажиров</p> <p>Компоненты системы удержания пассажиров могут самопроизвольно активироваться или в случае аварии не сработать должным образом.</p> <p>► Немедленно проверьте и отремонтируйте систему удержания пассажиров в специализированной мастерской с квалифицированным персоналом.</p>
 <p>Окон.подуш.безоп. слева неисправна Обрат-ся в пункт ТО! (пример)</p>	<p>* Соответствующая подушка безопасности для защиты головы неисправна (→ стр. 34).</p> <p><b>▲ ОСТОРОЖНО</b> Опасность травмирования или опасность для жизни из-за неисправности подушки безопасности для защиты головы</p> <p>Если подушка безопасности для защиты головы неисправна, она может самопроизвольно активироваться или не сработать в случае аварии.</p>



Сообщения на дисплее	Возможные причины/следствия и ► предложения по решению
	<p>► Немедленно проверьте и отремонтируйте подушку безопасности для защиты головы в специализированной мастерской с квалифицированным персоналом.</p>
<p>Подушка безоп. передн.пассажира выключена См."Руководство"</p>	<p>* Подушка безопасности переднего пассажира и коленная подушка безопасности переднего пассажира деактивированы, хотя на сиденье переднего пассажира сидит взрослый человек или человек со схожей комплекцией. Воздействующие на сиденье дополнительные силы могут привести к тому, что измеренный системой вес будет занижен.</p> <p><b>▲ ОСТОРОЖНО</b> Опасность травмирования- и опасность для жизни при отключенной подушке безопасности переднего пассажира</p> <p>Если подушка безопасности переднего пассажира отключена, она не срабатывает при аварии и не может обеспечить надлежащий уровень защиты.</p> <p>Сидящий на сиденье переднего пассажира человек может, например, удариться о детали салона автомобиля, особенно если он сидит близко к передней панели.</p> <p>► До начала движения и во время движения обеспечьте надлежащее состояние подушки безопасности переднего пассажира.</p> <p>► Немедленно остановитесь с учетом ПДД.</p> <p>► Проверьте состояние системы автоматического отключения подушки безопасности переднего пассажира (→ стр. 44).</p> <p>► Если необходимо, незамедлительно обратитесь в специализированную мастерскую с квалифицированным персоналом.</p>
<p>Подушка безоп. передн.пассажира включена См."Руководство"</p>	<p>* В следующих ситуациях подушка безопасности переднего пассажира и коленная подушка безопасности переднего пассажира активированы во время движения:</p> <ul style="list-style-type: none"> <li>• несмотря на то, что на сиденье переднего пассажира находится ребенок, пассажир небольшого роста или предмет весом ниже порогового значения срабатывания системы;</li> </ul>



Сообщения на дисплее	Возможные причины/следствия и ► предложения по решению
	<ul style="list-style-type: none"> <li>• несмотря на то, что сиденье переднего пассажира не занято.</li> </ul> <p>В определенных случаях система распознает дополнительный вес предметов, размещенных на сиденье, или воздействующие на сиденье силы.</p> <div style="background-color: #e0e0e0; padding: 5px; margin: 10px 0;"> <p><b>▲ ОСТОРОЖНО</b> Опасность травмирования или опасность для жизни при использовании системы удержания детей с включенной подушкой безопасности переднего пассажира</p> </div> <p>Если Вы размещаете ребенка в системе удержания детей на сиденье переднего пассажира, а подушка безопасности переднего пассажира включена, подушка безопасности переднего пассажира может сработать при аварии.</p> <p>Ребенок может попасть под удар подушки безопасности.</p> <p>► До и во время движения обеспечьте надлежащее состояние подушки безопасности переднего пассажира.</p> <p><b>НИ В КОЕМ СЛУЧАЕ не используйте обращенное назад устройство удержания детей на сиденье с АКТИВИРОВАННОЙ ФРОНТАЛЬНОЙ ПОДУШКОЙ БЕЗОПАСНОСТИ. Это может привести к НАНЕСЕНИЮ РЕБЕНКУ СЕРЬЕЗНЫХ ТЕЛЕСНЫХ ПОВРЕЖДЕНИЙ или ЕГО ГИБЕЛИ.</b></p> <ul style="list-style-type: none"> <li>► Немедленно остановитесь с учетом ПДД.</li> <li>► Проверьте состояние системы автоматического отключения подушки безопасности переднего пассажира (→ стр. 44).</li> <li>► Если необходимо, незамедлительно обратитесь в специализированную мастерскую с квалифицированным персоналом.</li> </ul>
<p>PRE-SAFE не действует См. "Руководство"</p>	<p>* Функции системы PRE-SAFE® неисправны.</p> <ul style="list-style-type: none"> <li>► Обратитесь в специализированную мастерскую с квалифицированным персоналом.</li> </ul>

## Ключ

Сообщения на дисплее	Возможные причины/следствия и ► предложения по решению
 <p>Замените ключ</p>	<ul style="list-style-type: none"> <li>* Требуется замена ключа.               <ul style="list-style-type: none"> <li>► Обратитесь в специализированную мастерскую с квалифицированным персоналом.</li> </ul> </li> </ul>
 <p>Замените элементы питания ключа</p>	<ul style="list-style-type: none"> <li>* Элемент питания ключа разрядился.               <ul style="list-style-type: none"> <li>► Замените элемент питания (→ стр. 59).</li> </ul> </li> </ul>
 <p>Ключ не распознан (сообщение на дисплее белого цвета)</p>	<ul style="list-style-type: none"> <li>* Ключ в данный момент не распознается.               <ul style="list-style-type: none"> <li>► Измените положение ключа в автомобиле.</li> <li>► Если ключ по-прежнему не распознается, запустите двигатель автомобиля при помощи ключа (→ стр. 107).</li> </ul> </li> </ul>

Сообщения на дисплее	Возможные причины/следствия и ► предложения по решению
 <p data-bbox="57 298 390 381">Ключ не распознан (сообщение на дисплее красного цвета)</p>	<p data-bbox="461 179 1310 208">* Ключ не распознается и, возможно, больше не находится в автомобиле.</p> <p data-bbox="486 220 1279 249">Ключ больше не находится в автомобиле, и Вы выключили двигатель:</p> <ul data-bbox="492 260 1351 327" style="list-style-type: none"><li data-bbox="492 260 921 289">• Двигатель больше не запускается.</li><li data-bbox="492 299 1351 327">• Вы не можете произвести центральную блокировку замков автомобиля.</li></ul> <p data-bbox="486 344 1050 373">► Убедитесь, что ключ находится в автомобиле.</p> <p data-bbox="486 407 1514 436">Если произошел сбой при распознавании ключа из-за сильного источника радиосигнала:</p> <ul data-bbox="486 446 1146 513" style="list-style-type: none"><li data-bbox="486 446 1003 475">► Немедленно остановитесь с учетом ПДД.</li><li data-bbox="486 485 1146 513">► Запустите двигатель при помощи ключа (→ стр. 107).</li></ul>
 <p data-bbox="57 653 220 682">Вставьте ключ</p>	<p data-bbox="461 534 874 563">* Ключ долгое время не распознан.</p> <p data-bbox="486 576 1913 627">Система распознавания ключа временно повреждена или неисправна. Дополнительно раздается предупредительный звуковой сигнал.</p> <ul data-bbox="486 643 1494 710" style="list-style-type: none"><li data-bbox="486 643 1310 672">► Вставьте ключ в замок зажигания и поверните в нужное положение.</li><li data-bbox="486 682 1494 710">► Обратитесь в специализированную мастерскую с квалифицированным персоналом.</li></ul>



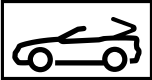
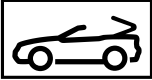
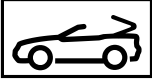

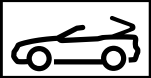
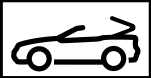
## Складной верх

Сообщения на дисплее	Возможные причины/следствия и ► предложения по решению
 <p>При остановке перед управ.складн.верхом нажмите на пед.торм.</p>	<ul style="list-style-type: none"> <li>* Автомобиль остановился, и Вы пытаетесь открыть или закрыть мягкий складной верх. <ul style="list-style-type: none"> <li>► Нажмите на педаль тормоза.</li> <li>► Повторно тяните или нажимайте на переключатель мягкого складного верха до тех пор, пока складной верх полностью не откроется или не закроется.</li> </ul> </li> </ul>
 <p>Складной верх Управление только до 60 км/ч</p>	<ul style="list-style-type: none"> <li>* При скорости движения автомобиля выше 60 км/ч Вы не сможете закрыть или открыть мягкий складной верх. <ul style="list-style-type: none"> <li>► Не превышайте скорость движения 60 км/ч.</li> <li>► Полностью откройте или закройте мягкий складной верх.</li> </ul> </li> </ul>
 <p>Складной верх опускается</p>	<ul style="list-style-type: none"> <li>* Мягкий складной верх открыт или закрыт не полностью. В гидравлической системе отсутствует давление. <ul style="list-style-type: none"> <li>► Полностью откройте или закройте мягкий складной верх.</li> </ul> </li> </ul>

Сообщения на дисплее	Возможные причины/следствия и ► предложения по решению
 <p data-bbox="53 296 329 353">Полностью поднимите/ опустите складной верх</p>	<p data-bbox="461 179 1862 236">* Мягкий складной верх не заблокирован. При скорости движения автомобиля выше 60 км/ч Вы не сможете закрыть или открыть мягкий складной верх.</p> <ul style="list-style-type: none"> <li data-bbox="486 249 1044 275">► Не превышайте скорость движения 60 км/ч.</li> <li data-bbox="486 289 1187 314">► Полностью откройте или закройте мягкий складной верх.</li> </ul>
 <p data-bbox="53 498 376 555">12-вольтовая АКБ См."Руководство"</p>	<p data-bbox="461 381 1024 407">* Напряжение бортовой сети упало ниже нормы.</p> <ul style="list-style-type: none"> <li data-bbox="486 420 768 446">► Запустите двигатель.</li> </ul>



## Свет

Сообщения на дисплее	Возможные причины/следствия и ► предложения по решению
 <p data-bbox="53 849 394 875">Ближний свет слева (Пример)</p>	<p data-bbox="461 732 911 758">* Соответствующая лампа неисправна.</p> <ul style="list-style-type: none"> <li data-bbox="486 771 936 797">► Осторожно продолжайте движение.</li> <li data-bbox="486 811 1698 837">► Незамедлительно обратитесь в специализированную мастерскую с квалифицированным персоналом.</li> <li data-bbox="486 850 1923 907">ⓘ Светодиодные лампы: только если неисправны все светодиоды, появляется сообщение на дисплее по соответствующему элементу освещения.</li> </ul>



Сообщения на дисплее	Возможные причины/следствия и ► предложения по решению
 <p data-bbox="118 296 451 350">Неисправность См. "Руководство"</p>	<ul style="list-style-type: none"> <li data-bbox="523 180 1555 246">* Наружное освещение неисправно.               <ul style="list-style-type: none"> <li data-bbox="547 219 1555 246">► Обратитесь в специализированную мастерскую с квалифицированным персоналом.</li> </ul> </li> </ul>
 <p data-bbox="118 503 451 557">Функция автоматич. включения фар не действует</p>	<ul style="list-style-type: none"> <li data-bbox="523 387 1555 453">* Датчик освещенности неисправен.               <ul style="list-style-type: none"> <li data-bbox="547 426 1555 453">► Обратитесь в специализированную мастерскую с квалифицированным персоналом.</li> </ul> </li> </ul>
 <p data-bbox="118 710 451 764">Включите наружное освещение</p>	<ul style="list-style-type: none"> <li data-bbox="523 594 1295 660">* Вы двигаетесь с выключенным ближним светом фар.               <ul style="list-style-type: none"> <li data-bbox="547 623 1295 660">► Поверните переключатель света в положение  или <b>AUTO</b>.</li> </ul> </li> </ul>
 <p data-bbox="118 917 308 943">Выключите свет!</p>	<ul style="list-style-type: none"> <li data-bbox="523 801 1187 868">* Вы выходите из автомобиля, а свет еще включен.               <ul style="list-style-type: none"> <li data-bbox="547 830 1187 868">► Поверните переключатель света в положение <b>AUTO</b>.</li> </ul> </li> </ul>

Сообщения на дисплее	Возможные причины/следствия и ► предложения по решению
Сист.адапт. фар дал.света времен.недоступна См."Руководство"	<p>* Система адаптивного управления дальним светом временно недоступна. Достигнуты системные пределы (→ стр. 94).</p> <p>► Продолжайте движение. Когда причины неисправности будут устранены, система снова будет доступна. На дисплее появится сообщение Система адаптации фар дал.света снова доступна.</p>
Система адаптации фар дальнего света не действует	<p>* Система адаптивного управления дальним светом неисправна.</p> <p>► Обратитесь в специализированную мастерскую с квалифицированным персоналом.</p>
Система адаптации фар дальнего света Вид камеры ограничен См."Руководство"	<p>* Обзор камеры ограничен. Возможные причины:</p> <ul style="list-style-type: none"> <li>• загрязнение лобового стекла в зоне обзора камеры</li> <li>• интенсивные осадки или туман</li> </ul> <p>Вспомогательные системы и системы обеспечения безопасности движения могут быть неисправны или временно недоступны.</p> <p>Когда причины будут устранены, вспомогательные системы и системы обеспечения безопасности движения снова будут доступны.</p> <p>Если сообщение на дисплее не гаснет:</p> <p>► Остановитесь в соответствии с ПДД.</p> <p>► Очистите лобовое стекло.</p>
Аварийная световая сигнализация Неисправность	<p>* Выключатель аварийной световой сигнализации неисправен.</p> <p>► Обратитесь в специализированную мастерскую с квалифицированным персоналом.</p>



## Автомобиль

Сообщения на дисплее	Возможные причины/следствия и ► предложения по решению
 <p data-bbox="118 342 416 425">А/м готов к эксплуатации Перед выходом из а/м выключите зажигание</p>	<p data-bbox="527 225 1126 249">* Вы выходите из автомобиля, готового к движению.</p> <ul style="list-style-type: none"> <li data-bbox="547 267 1978 322">► При выходе из автомобиля выключите зажигание, зафиксируйте автомобиль во избежание откатывания и возьмите ключ с собой.</li> <li data-bbox="547 337 1978 420">► Если Вы не выходите из автомобиля, выключите потребители электроэнергии, например подогрев сидений. В противном случае возможна разрядка аккумуляторной батареи на 12 В и пуск двигателя автомобиля будет возможен только с помощью аккумуляторной батареи другого автомобиля (облегчение пуска двигателя).</li> </ul>
 <p data-bbox="118 573 416 656">Рул.управлен.неисправно Повышен.затрата усилий См."Руководство"</p>	<p data-bbox="527 459 1126 483">* Гидроусилитель рулевого управления неисправен.</p> <div data-bbox="553 508 1984 550" style="background-color: #e0e0e0; padding: 5px;"> <p data-bbox="574 519 1514 542"><b>▲ ОСТОРОЖНО</b> Опасность аварии из-за изменения управляемости автомобиля</p> </div> <p data-bbox="568 565 1943 622">Если гидроусилитель рулевого управления частично или полностью неисправен, Вам необходимо будет прилагать большее усилие для поворота рулевого колеса.</p> <ul style="list-style-type: none"> <li data-bbox="568 638 1712 662">► Если безопасное управление автомобилем возможно, продолжайте движение с осторожностью.</li> <li data-bbox="568 677 1780 701">► Незамедлительно обратитесь в специализированную мастерскую с квалифицированным персоналом.</li> </ul>
 <p data-bbox="118 850 416 933">Рул.управлен.неисправно Немедленно остановитесь См."Руководство"</p>	<p data-bbox="527 734 1473 758">* Рулевое управление неисправно. Управляемость автомобиля сильно ограничена.</p> <div data-bbox="553 783 1984 824" style="background-color: #e0e0e0; padding: 5px;"> <p data-bbox="574 793 1391 817"><b>▲ ОСТОРОЖНО</b> Опасность аварии при ограниченной управляемости</p> </div> <p data-bbox="568 843 1933 900">Если рулевое управление перестает работать надлежащим образом, безопасность эксплуатации автомобиля под угрозой.</p> <ul style="list-style-type: none"> <li data-bbox="568 915 1719 939">► Немедленно остановите автомобиль с учетом дорожной ситуации. Продолжать движение нельзя!</li> </ul>



Сообщения на дисплее	Возможные причины/следствия и ► предложения по решению
	<p>► Свяжитесь со специализированной мастерской с квалифицированным персоналом.</p>
 <p>Заднее рулев.управление Неисправность Обратиться в СТО!</p>	<p>* Рулевое управление заднего моста неисправно. Управляемость заднего моста отсутствует. При движении по прямой рулевое колесо может располагаться неровно.</p> <ul style="list-style-type: none"> <li>► Осторожно продолжайте движение, соответственно уменьшив скорость.</li> <li>► Незамедлительно обратитесь в специализированную мастерскую с квалифицированным персоналом.</li> </ul>
 <p>Заднее рулевое управление в настоящее время недоступно</p>	<p>* Рулевое управление заднего моста временно недоступно. Может увеличиться радиус поворота.</p> <ul style="list-style-type: none"> <li>► Остановитесь с учетом ПДД и перезапустите двигатель.</li> </ul> <p>Если сообщение на дисплее не гаснет:</p> <ul style="list-style-type: none"> <li>► Осторожно продолжайте движение.</li> <li>► Обратитесь в специализированную мастерскую с квалифицированным персоналом.</li> </ul>
<p>Дифференциал заднего моста с электрон.блокиров- кой не действует</p>	<p>* Вышел из строя электронный блокируемый дифференциал.</p> <ul style="list-style-type: none"> <li>► Обратитесь в специализированную мастерскую с квалифицированным персоналом.</li> </ul>
<p>Дифференциал заднего моста с электрон.блокиров- кой временно недоступен</p>	<p>* Блокируемый дифференциал перегрелся.</p> <ul style="list-style-type: none"> <li>► Выберите безопасный стиль вождения для охлаждения электронного блокируемого дифференциала.</li> </ul>

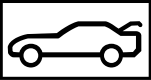

Сообщения на дисплее	Возможные причины/следствия и ► предложения по решению
<p>Управление задним спойлером не действует</p>	<p>* Заднее антикрыло не может достичь конечного нерабочего положения и, если это возможно, снова выдвигается. Возможно ограничение скорости автомобиля.</p> <p>Если задвигание заднего антикрыла невозможно из-за блокирования его, например, льдом:</p> <ul style="list-style-type: none"> <li>► Устраните причину блокировки.</li> <li>► Выключите двигатель и закройте автомобиль.</li> <li>► Через несколько минут снова запустите двигатель автомобиля. Заднее антикрыло переместится в исходное положение.</li> </ul> <p>Если проблема сохраняется или не удается установить причину:</p> <ul style="list-style-type: none"> <li>► Обратитесь в специализированную мастерскую с квалифицированным персоналом.</li> </ul>
<p>Задний спойлер не действует Предельная скорость XXX км/ч</p>	<p>* Скорость автомобиля ограничена до значения, отображаемого на дисплее. Поэтому заднее антикрыло не может достичь конечного рабочего положения и выдвигается настолько, насколько это возможно.</p> <p>Если выдвигание заднего антикрыла невозможно из-за блокирования его, например, льдом:</p> <ul style="list-style-type: none"> <li>► Устраните причину блокировки.</li> <li>► Выключите двигатель и закройте автомобиль.</li> <li>► Через несколько минут снова запустите двигатель автомобиля. Заднее антикрыло переместится в исходное положение.</li> </ul> <p>Если проблема сохраняется или не удается установить причину:</p> <ul style="list-style-type: none"> <li>► Обратитесь в специализированную мастерскую с квалифицированным персоналом.</li> </ul>

Сообщения на дисплее	Возможные причины/следствия и ► предложения по решению
	<p>* По меньшей мере одна дверь открыта.</p> <ul style="list-style-type: none"> <li>► Закройте все двери.</li> </ul>
	<p>* Капот открыт.</p> <div style="background-color: #f0f0f0; padding: 5px; margin-bottom: 10px;"> <p><b>▲ ОСТОРОЖНО</b> Опасность аварии при разблокировке капота во время движения</p> <p>Капот может открыться и заблокировать Вам обзор.</p> <ul style="list-style-type: none"> <li>► Во время движения ни в коем случае не производите разблокировку капота.</li> <li>► Перед каждой поездкой убедитесь в том, что капот заблокирован.</li> </ul> </div> <ul style="list-style-type: none"> <li>► Немедленно остановите автомобиль в соответствии с ПДД.</li> <li>► Закройте капот.</li> </ul>
	<p>* Крышка багажника открыта.</p> <div style="background-color: #f0f0f0; padding: 5px; margin-bottom: 10px;"> <p><b>▲ ОПАСНО</b> Опасность отравления отработавшими газами</p> <p>Двигатели внутреннего сгорания производят выброс токсичных отработавших газов, например монооксида углерода. Если крышка багажника открыта при работающем двигателе, особенно во время движения, отработавшие газы могут попасть в салон автомобиля.</p> <ul style="list-style-type: none"> <li>► Всегда выключайте двигатель перед открытием крышки багажника.</li> <li>► Никогда не производите движение с открытой крышкой багажника.</li> </ul> </div>

Сообщения на дисплее	Возможные причины/следствия и ► предложения по решению
 <p>Долейте жидкость стеклоомывателя</p>	<p>► Закройте крышку багажника.</p> <p>* Уровень омывающей жидкости в бачке стеклоомывателя упал ниже минимального.</p> <p>► Долейте омывающую жидкость (→ стр. 291).</p>

## Двигатель

Сообщения на дисплее	Возможные причины/следствия и ► предложения по решению
<p>Для выключен.двигателя нажимайте на кнопку Start/ Stop как минимум в течение 3 сек.или 3 раза</p>	<p>* Во время движения Вы нажали кнопку пуска / остановки двигателя.</p> <p>► Информация по выключению двигателя во время движения (→ стр. 106).</p>
 <p>Долейте охладж.жидкость См."Руководство"</p>	<p>* Уровень охлаждающей жидкости слишком низкий.</p> <div data-bbox="553 774 1984 876" style="border: 1px solid black; padding: 5px;"> <p><b>!</b> УКАЗАНИЕ Повреждение двигателя из-за недостаточного объема охлаждающей жидкости</p> <p>► Избегайте длительных поездок с недостаточным объемом охлаждающей жидкости.</p> </div> <p>► Долейте охлаждающую жидкость (→ стр. 291).</p> <p>► Проверьте систему охлаждения двигателя в специализированной мастерской с квалифицированным персоналом.</p>



Сообщения на дисплее	Возможные причины/следствия и ► предложения по решению
 <p data-bbox="53 295 331 350">Охлажд.жидкость СТОП! Выключ.двигатель!</p>	<p data-bbox="466 179 883 205">* Перегрев охлаждающей жидкости.</p> <ul style="list-style-type: none"> <li data-bbox="486 218 1324 244">► Незамедлительно остановитесь с учетом ПДД и выключите двигатель.</li> </ul> <div data-bbox="492 277 1923 484" style="border: 1px solid gray; padding: 5px;"> <p data-bbox="513 288 1201 313"><b>▲ ОСТОРОЖНО</b> Опасность ожога при открывании капота</p> <p data-bbox="513 337 1864 391">Если Вы открываете капот при перегреве двигателя или при пожаре в моторном отсеке, Вы можете подвергнуться воздействию горячих газов или вытекающих эксплуатационных материалов.</p> <ul style="list-style-type: none"> <li data-bbox="513 407 1332 433">► Перед открытием капота дождись остывания перегретого двигателя.</li> <li data-bbox="513 446 1516 472">► При пожаре в моторном отсеке не открывайте капот и уведомите пожарную охрану.</li> </ul> </div> <ul style="list-style-type: none"> <li data-bbox="486 505 915 531">► Дождитесь охлаждения двигателя.</li> <li data-bbox="486 544 1312 570">► Убедитесь, что подача воздуха к радиатору двигателя не затруднена.</li> <li data-bbox="486 584 1905 669">► Не допуская высокой нагрузки на двигатель, продолжайте движение до ближайшей специализированной мастерской с квалифицированным персоналом. Следите за тем, чтобы отображаемое значение температуры охлаждающей жидкости не превышало 120 °С.</li> </ul>
	<p data-bbox="466 692 1242 717">* Электродвигатель вентилятора охлаждения двигателя неисправен.</p> <ul style="list-style-type: none"> <li data-bbox="486 731 1905 816">► Не допуская высокой нагрузки на двигатель, продолжайте движение до ближайшей специализированной мастерской с квалифицированным персоналом. Следите за тем, чтобы отображаемое значение температуры охлаждающей жидкости не превышало 120 °С.</li> </ul>

Сообщения на дисплее	Возможные причины/следствия и ► предложения по решению
 <p>Резерв топлива</p>	<ul style="list-style-type: none"> <li>* Запас топлива достиг уровня резерва топлива.               <ul style="list-style-type: none"> <li>► Заправьте автомобиль топливом.</li> </ul> </li> </ul>

### Коробка передач

Сообщения на дисплее	Возможные причины/следствия и ► предложения по решению
<p>Передача P только при остановленном автомобиле</p>	<ul style="list-style-type: none"> <li>* Включить парковочное положение <b>P</b> можно только в остановленном автомобиле.               <ul style="list-style-type: none"> <li>► Для остановки нажмите на педаль тормоза.</li> <li>► В остановленном автомобиле включите парковочное положение <b>P</b>.</li> </ul> </li> </ul>
<p>Для снятия с передачи P нажмите на педаль тормоза</p>	<ul style="list-style-type: none"> <li>* Вы попытались переключиться из парковочного положения <b>P</b> в другое положение АКП.               <ul style="list-style-type: none"> <li>► Нажмите на педаль тормоза.</li> <li>► Переключите АКП в положение <b>D</b>, <b>R</b> или в положение холостого хода <b>N</b>.</li> </ul> </li> </ul>
<p>Для снятия с перед. P или N нажмите на педаль тормоза и включите двигатель</p>	<ul style="list-style-type: none"> <li>* Вы попытались переключиться из парковочного положения <b>P</b> или холостого хода <b>N</b> в другое положение АКП.               <ul style="list-style-type: none"> <li>► Нажмите на педаль тормоза.</li> <li>► Измените положение АКП.</li> <li>► Запустите двигатель.</li> </ul> </li> </ul>





Сообщения на дисплее	Возможные причины/следствия и ► предложения по решению
Для переключения в положение R сначала нажмите на педаль тормоза	<ul style="list-style-type: none"> <li>* Вы попытались включить положение АКП <b>R</b>.               <ul style="list-style-type: none"> <li>► Нажмите на педаль тормоза.</li> <li>► Включите положение коробки передач <b>R</b>.</li> </ul> </li> </ul>
Опасность откатывания а/м Дверь водит.открыта, АКП не в положен.Р	<ul style="list-style-type: none"> <li>* Дверь водителя закрыта не полностью и включено положение АКП <b>D</b>, <b>R</b> или положение холостого хода <b>N</b>.               <ul style="list-style-type: none"> <li>► При постановке автомобиля на стоянку переключите АКП в парковочное положение <b>P</b>.</li> </ul> </li> </ul>
Активирована постоянная передача N Опасность откатывания автомобиля	<ul style="list-style-type: none"> <li>* В движущемся автомобиле включено положение холостого хода <b>N</b>.               <ul style="list-style-type: none"> <li>► Для остановки нажмите на педаль тормоза.</li> <li>► В остановленном автомобиле включите парковочное положение АКП <b>P</b>.</li> <li>► Для продолжения движения включите положение АКП <b>D</b> или <b>R</b>.</li> </ul> </li> </ul>
Не переключая передачи, обратитесь в пункт ТО!	<ul style="list-style-type: none"> <li>* Коробка передач неисправна. Положение АКП больше нельзя изменить.               <ul style="list-style-type: none"> <li>► Если включено положение АКП <b>D</b>, то, не меняя положения АКП, обратитесь в специализированную мастерскую с квалифицированным персоналом.</li> <li>► При всех остальных положениях АКП остановите автомобиль с учетом дорожной ситуации.</li> <li>► Обратитесь в специализированную мастерскую с квалифицированным персоналом.</li> </ul> </li> </ul>
Движение задним ходом невозможно Обрат-ся в пункт ТО!	<ul style="list-style-type: none"> <li>* Коробка передач неисправна. Невозможно включить положение АКП <b>R</b>.               <ul style="list-style-type: none"> <li>► Обратитесь в специализированную мастерскую с квалифицированным персоналом.</li> </ul> </li> </ul>
Коробка передач Неисправность СТОП!	<ul style="list-style-type: none"> <li>* Коробка передач неисправна. Коробка передач автоматически переключается на холостой ход <b>N</b>.               <ul style="list-style-type: none"> <li>► Немедленно остановитесь с учетом ПДД.</li> </ul> </li> </ul>





Сообщения на дисплее	Возможные причины/следствия и ► предложения по решению
	<ul style="list-style-type: none"> <li>► Нажмите на педаль тормоза.</li> <li>► Переключите АКП в парковочное положение <b>P</b>.</li> <li>► Обратитесь в специализированную мастерскую с квалифицированным персоналом.</li> </ul>
<p>Остановите а/м Оставьте двигатель.включ. Ждите КП охлаждается</p>	<p>* Коробка передач перегрелась. Трогание с места может быть временно затруднено или невозможно.</p> <ul style="list-style-type: none"> <li>► Немедленно остановитесь с учетом ПДД. Продолжать движение нельзя!</li> <li>► Не выключайте двигатель.</li> <li>► Продолжайте движение только после того, как погаснет сообщение на дисплее.</li> </ul>
 <p>Охлаждение трансмиссион.масла Неисправность</p>	<p>* Насос системы охлаждения коробки передач неисправен. Может произойти перегрев коробки передач.</p> <ul style="list-style-type: none"> <li>► Выберите на бортовом компьютере меню <b>Performance</b> и проверьте температуру масла в коробке передач.</li> <li>► Избегайте высокой нагрузки вследствие динамичного стиля вождения.</li> <li>► При снижении температуры масла в коробке передач ниже 120 °С продолжайте движение до ближайшей специализированной мастерской с квалифицированным персоналом.</li> </ul>
 <p>Перегрев трансмиссион. масла! Двигайтесь осторожно!</p>	<p>* Положение селектора АКП <b>«М»</b> и ручной режим движения на некоторое время невозможны. Мощность двигателя снижается в соответствии с уровнем перегрева.</p> <ul style="list-style-type: none"> <li>► Дайте остыть трансмиссионному маслу, выбрав безопасный стиль вождения, пока сообщение на дисплее не погаснет.</li> </ul>
<p>Резервная АКБ Неисправность</p>	<p>* Аварийная АКБ для коробки передач больше не заряжается.</p> <ul style="list-style-type: none"> <li>► Обратитесь в специализированную мастерскую с квалифицированным персоналом.</li> </ul>







Сообщения на дисплее	Возможные причины/следствия и ► предложения по решению
	<ul style="list-style-type: none"> <li>► Перед выключением двигателя всегда вручную включайте парковочное положение <b>P</b>.</li> <li>► Перед выходом из автомобиля задействуйте электрический стояночный тормоз.</li> </ul>

## Торможение

Сообщения на дисплее	Возможные причины/следствия и ► предложения по решению
<div style="border: 1px solid black; padding: 5px; display: inline-block;">  </div> <p>Стояночный тормоз См. "Руководство"</p>	<p>* Горит желтая контрольная лампа . Электрический стояночный тормоз неисправен.</p> <p><b>Для задействования стояночного тормоза:</b></p> <ul style="list-style-type: none"> <li>► Выключите и снова включите зажигание.</li> <li>► Задействуйте электрический стояночный тормоз вручную (→ стр. 131).</li> </ul> <p>Если электрический стояночный тормоз невозможно задействовать:</p> <ul style="list-style-type: none"> <li>► Обратитесь в специализированную мастерскую с квалифицированным персоналом.</li> <li>► При остановке автомобиля, если необходимо, дополнительно зафиксируйте его во избежание откатывания.</li> </ul> <p>* Горят желтая контрольная лампа  и красная контрольная лампа . Электрический стояночный тормоз неисправен.</p> <p><b>Для отпускания стояночного тормоза:</b></p> <ul style="list-style-type: none"> <li>► Выключите и снова включите зажигание.</li> <li>► Отпустите электрический стояночный тормоз вручную (→ стр. 131).</li> </ul> <p>или</p> <ul style="list-style-type: none"> <li>► Произведите автоматическое отпускане электрического стояночного тормоза (→ стр. 130).</li> </ul> <p>Если электрический стояночный тормоз не удастся отпустить:</p>

Сообщения на дисплее	Возможные причины/следствия и ► предложения по решению
	<p>► Продолжать движение нельзя! Обратитесь в специализированную мастерскую с квалифицированным персоналом.</p> <p>* Мигают желтая контрольная лампа  и красная контрольная лампа . Электрический стояночный тормоз неисправен.</p> <p>Электрический стояночный тормоз не удалось задействовать или отпустить.</p> <p>► Выключите и снова включите зажигание.</p> <p><b>Для задействования стояночного тормоза:</b></p> <p>► Отпустите электрический стояночный тормоз вручную, а затем задействуйте его (→ стр. 131).</p> <p><b>Для отпускания стояночного тормоза:</b></p> <p>► Вручную задействуйте, а затем отпустите электрический стояночный тормоз.</p> <p>Если электрический стояночный тормоз не задействован или продолжает мигать красная контрольная лампа :</p> <p>► Продолжать движение нельзя! Обратитесь в специализированную мастерскую с квалифицированным персоналом.</p> <p>► При остановке автомобиля, если необходимо, дополнительно зафиксируйте его во избежание откатывания.</p> <p>* Желтая контрольная лампа  горит, а красная контрольная лампа  мигает в течение десяти секунд после задействования или отпускания электрического стояночного тормоза. После этого лампа продолжает гореть или гаснет. Электрический стояночный тормоз неисправен.</p> <p><b>При слишком низком уровне заряда АКБ:</b></p> <p>► Зарядите аккумуляторную батарею на 12 В.</p> <p><b>Для задействования стояночного тормоза:</b></p>



Сообщения на дисплее	Возможные причины/следствия и ► предложения по решению
	<ul style="list-style-type: none"><li>► Выключите зажигание. Электрический стояночный тормоз будет задействован автоматически.</li></ul> <p>Если электрический стояночный тормоз не нужно задействовать, например на линии для автоматической мойки или при буксировке автомобиля, то оставьте зажигание включенным. Исключением является буксировка автомобиля с поднятым задним мостом.</p> <p>Если электрический стояночный тормоз не задействован автоматически:</p> <ul style="list-style-type: none"><li>► Выключите и снова включите зажигание.</li><li>► Отпустите электрический стояночный тормоз вручную, а затем задействуйте его (→ стр. 131).</li></ul> <p>Если после этого электрический стояночный тормоз невозможно задействовать:</p> <ul style="list-style-type: none"><li>► Обратитесь в специализированную мастерскую с квалифицированным персоналом.</li><li>► При остановке автомобиля, если необходимо, дополнительно зафиксируйте его во избежание откатывания.</li></ul> <p><b>Для отпускания стояночного тормоза:</b></p> <ul style="list-style-type: none"><li>► Если условия автоматического отпускания стояночного тормоза выполнены, а электрический стояночный тормоз автоматически не отпускается, отпустите электрический стояночный тормоз вручную (→ стр. 131).</li></ul> <p>Если после этого электрический стояночный тормоз не отпускается:</p> <ul style="list-style-type: none"><li>► Продолжать движение нельзя! Обратитесь в специализированную мастерскую с квалифицированным персоналом.</li></ul>



Сообщения на дисплее	Возможные причины/следствия и ► предложения по решению
 <p data-bbox="118 298 412 350">Стояночный тормоз Отпустить!</p>	<p data-bbox="527 178 1026 209">* Мигает красная контрольная лампа .</p> <p data-bbox="555 219 1291 250">При движении задействован электрический стояночный тормоз:</p> <ul data-bbox="555 261 1835 329" style="list-style-type: none"> <li data-bbox="555 261 1835 292">• Не выполнено условие для автоматического отпускания электрического стояночного тормоза (→ стр. 130).</li> <li data-bbox="555 298 1671 329">• Вы производите экстренное торможение электрическим стояночным тормозом (→ стр. 131).</li> </ul> <ul data-bbox="555 350 1733 416" style="list-style-type: none"> <li data-bbox="555 350 1733 381">► Проверьте выполнение условий автоматического отпускания электрического стояночного тормоза.</li> <li data-bbox="555 385 1230 416">► Отпустите электрический стояночный тормоз вручную.</li> </ul>
 <p data-bbox="118 557 453 609">Стояночный тормоз Для отпускания включить зажигание</p>	<p data-bbox="527 437 1017 468">* Горит красная контрольная лампа .</p> <p data-bbox="555 478 1434 509">При отпусании электрического стояночного тормоза зажигание выключено.</p> <ul data-bbox="555 520 842 551" style="list-style-type: none"> <li data-bbox="555 520 842 551">► Включите зажигание.</li> </ul>
 <p data-bbox="118 764 433 816">Проверьте уровень тормозной жидкости</p>	<p data-bbox="527 644 1353 675">* В бачке для тормозной жидкости слишком мало тормозной жидкости.</p> <div data-bbox="555 685 1986 737" style="background-color: #e0e0e0; padding: 5px;"> <p data-bbox="576 696 1475 727"><b>▲ ОСТОРОЖНО</b> Опасность аварии при низком уровне тормозной жидкости</p> </div> <p data-bbox="555 747 1966 799">При слишком низком уровне тормозной жидкости возможно снижение эффективности торможения и тормозных качеств автомобиля.</p> <ul data-bbox="555 810 1721 924" style="list-style-type: none"> <li data-bbox="555 810 1721 841">► Немедленно остановите автомобиль с учетом дорожной ситуации. Продолжать движение нельзя!</li> <li data-bbox="555 851 1577 882">► Обратитесь в специализированную мастерскую с квалифицированным персоналом.</li> <li data-bbox="555 893 1026 924">► Не доливайте тормозную жидкость.</li> </ul>



Сообщения на дисплее	Возможные причины/следствия и ► предложения по решению
 <p data-bbox="57 298 372 354">Проверить тормозные накладки См. "Руководство"</p>	<ul style="list-style-type: none"> <li>* Тормозные накладки достигли предела износа.                             <ul style="list-style-type: none"> <li>► Обратитесь в специализированную мастерскую с квалифицированным персоналом.</li> </ul> </li> </ul>

### Системы управления автомобилем

Сообщения на дисплее	Возможные причины/следствия и ► предложения по решению
 <p data-bbox="57 650 159 675">--- км/ч</p>	<ul style="list-style-type: none"> <li>* Система круиз-контроля TEMPOMAT не включается, так как выполнены не все условия включения.                             <ul style="list-style-type: none"> <li>► Учитывайте условия включения системы круиз-контроля TEMPOMAT (→ стр. 140).</li> </ul> </li> </ul>
<p>TEMPOMAT не действует</p>	<ul style="list-style-type: none"> <li>* Система круиз-контроля TEMPOMAT неисправна.                             <ul style="list-style-type: none"> <li>► Обратитесь в специализированную мастерскую с квалифицированным персоналом.</li> </ul> </li> </ul>
<p>TEMPOMAT и ограничитель скорости не действуют</p>	<ul style="list-style-type: none"> <li>* Система круиз-контроля TEMPOMAT и ограничитель скорости неисправны.                             <ul style="list-style-type: none"> <li>► Обратитесь в специализированную мастерскую с квалифицированным персоналом.</li> </ul> </li> </ul>
<p>TEMPOMAT выключен</p>	<ul style="list-style-type: none"> <li>* Система круиз-контроля TEMPOMAT была выключена. Если дополнительно раздается предупредительный звуковой сигнал, то система круиз-контроля TEMPOMAT выключилась автоматически (→ стр. 139).</li> </ul>

Сообщения на дисплее	Возможные причины/следствия и ► предложения по решению
 <p>--- км/ч</p>	<ul style="list-style-type: none"> <li>* Ограничитель скорости не включается, так как выполнены не все условия включения.               <ul style="list-style-type: none"> <li>► Соблюдайте условия включения ограничителя скорости (→ стр. 140).</li> </ul> </li> </ul>
<p>Ограничитель скорости в пассивном режиме</p>	<ul style="list-style-type: none"> <li>* При нажатии на педаль газа с преодолением точки сопротивления (режим движения «кикдаун») ограничитель скорости переключается в пассивный режим (→ стр. 140).</li> </ul>
<p>Ограничитель скорости не действует</p>	<ul style="list-style-type: none"> <li>* Ограничитель скорости неисправен.               <ul style="list-style-type: none"> <li>► Обратитесь в специализированную мастерскую с квалифицированным персоналом.</li> </ul> </li> </ul>
 <p>--- км/ч</p>	<ul style="list-style-type: none"> <li>* Активная система поддержания дистанции DISTRONIC не включается, так как выполнены не все условия включения.               <ul style="list-style-type: none"> <li>► Учитывайте условия включения активной системы поддержания дистанции DISTRONIC (→ стр. 145).</li> </ul> </li> </ul>
 <p>Пассивный режим</p>	<ul style="list-style-type: none"> <li>* При нажатии на педаль газа с преодолением положения, установленного активной системой поддержания дистанции DISTRONIC, система переключается в пассивный режим (→ стр. 142).</li> </ul>

Сообщения на дисплее	Возможные причины/следствия и ► предложения по решению
 <p>Выкл.</p>	<ul style="list-style-type: none"> <li>* Активная система поддержания дистанции DISTRONIC была выключена. Если дополнительно раздается предупредительный звуковой сигнал, значит, активная система поддержания дистанции DISTRONIC была выключена автоматически (→ стр. 145).</li> </ul>
<p>Активный ассистент поддержания дистанции не действует</p>	<ul style="list-style-type: none"> <li>* Активная система поддержания дистанции DISTRONIC неисправна. Другие системы помощи водителю и системы обеспечения безопасности движения также могут быть неисправны.               <ul style="list-style-type: none"> <li>► Обратитесь в специализированную мастерскую с квалифицированным персоналом.</li> </ul> </li> </ul>
<p>Активный ассистент поддержания дистанции временно недоступен См. "Руководство"</p>	<ul style="list-style-type: none"> <li>* Активная система поддержания дистанции DISTRONIC временно недоступна. Условия окружающей среды выходят за системные пределы (→ стр. 142).               <ul style="list-style-type: none"> <li>► Продолжайте движение. Когда условия окружающей среды будут соответствовать системным пределам, система снова будет доступна.</li> </ul> </li> </ul>
<p>Активный ассистент поддержания дистанции снова доступен</p>	<ul style="list-style-type: none"> <li>* Активная система поддержания дистанции DISTRONIC готова к работе и может быть включена (→ стр. 145).</li> </ul>
 <p>Превышена максимально допустимая скорость</p>	<ul style="list-style-type: none"> <li>* Вы превысили максимально разрешенную скорость движения (только в определенных странах).               <ul style="list-style-type: none"> <li>► Снизьте скорость.</li> </ul> </li> </ul>

Сообщения на дисплее	Возможные причины/следствия и ► предложения по решению
<p>Ограничение скорости (зимние шины) XXX км/ч</p>	<ul style="list-style-type: none"> <li>* Вы достигли максимально допустимой введенной в память скорости движения для зимних шин. Превышение этой скорости движения невозможно.</li> </ul>
<div style="border: 1px solid black; padding: 5px; text-align: center; width: 60px; margin: 0 auto;">  </div> <p>выключена</p>	<ul style="list-style-type: none"> <li>* Функция HOLD отключена, поскольку автомобиль скользит или не выполнено одно из условий включения.           <ul style="list-style-type: none"> <li>► Снова включите функцию HOLD через некоторое время или проверьте условия включения функции HOLD (→ стр. 147).</li> </ul> </li> </ul>
<div style="border: 1px solid black; padding: 5px; text-align: center; width: 60px; margin: 0 auto;">  </div> <p>Неисправность Не превышать скорость 80 км/ч</p>	<ul style="list-style-type: none"> <li>* Система AMG RIDE CONTROL неисправна. Это может отрицательно сказаться на ходовых качествах автомобиля.           <ul style="list-style-type: none"> <li>► Продолжайте движение со скоростью не более 80 км/ч.</li> <li>► Обратитесь в специализированную мастерскую с квалифицированным персоналом.</li> </ul> </li> </ul>
<p>Активн.сист.помощи при парковке и PARKTRONIC не действуют См. "Руководство"</p>	<ul style="list-style-type: none"> <li>* Система комфортной парковки PARKTRONIC неисправна.           <ul style="list-style-type: none"> <li>► Остановитесь с учетом ПДД и перезапустите двигатель.</li> <li>► Если сообщение на дисплее появится снова, обратитесь в специализированную мастерскую с квалифицированным персоналом.</li> </ul> </li> </ul>
<div style="border: 1px solid black; padding: 5px; text-align: center; width: 60px; margin: 0 auto;">  </div> <p>Attention Assist не действует</p>	<ul style="list-style-type: none"> <li>* Система ATTENTION ASSIST неисправна.           <ul style="list-style-type: none"> <li>► Обратитесь в специализированную мастерскую с квалифицированным персоналом.</li> </ul> </li> </ul>



Сообщения на дисплее	Возможные причины/следствия и ► предложения по решению
 <p>Attention Assist: Сделайте перерыв!</p>	<ul style="list-style-type: none"> <li>* Система ATTENTION ASSIST распознала усталость или невнимательность водителя (→ стр. 156). <ul style="list-style-type: none"> <li>► При необходимости сделайте перерыв.</li> </ul> </li> </ul>
<p>Система распознавания дорожных знаков не действует</p>	<ul style="list-style-type: none"> <li>* Система распознавания дорожных знаков неисправна. <ul style="list-style-type: none"> <li>► Остановитесь с учетом ПДД и перезапустите двигатель.</li> <li>► Если сообщение на дисплее появляется снова, обратитесь в специализированную мастерскую с квалифицированным персоналом.</li> </ul> </li> </ul>
<p>Система распознавания дорожных знаков Вид камеры ограничен См. "Руководство"</p>	<ul style="list-style-type: none"> <li>* Обзор камеры ограничен. Возможные причины: <ul style="list-style-type: none"> <li>• загрязнение лобового стекла в зоне обзора камеры;</li> <li>• интенсивные осадки или туман.</li> </ul> </li> </ul> <p>Вспомогательные системы и системы обеспечения безопасности движения могут быть неисправны или временно недоступны.</p> <p>Когда причины будут устранены, вспомогательные системы и системы обеспечения безопасности движения снова будут доступны.</p> <p>Если сообщение на дисплее не гаснет:</p> <ul style="list-style-type: none"> <li>► Остановитесь с учетом ПДД.</li> <li>► Очистите лобовое стекло.</li> </ul>

Сообщения на дисплее	Возможные причины/следствия и ► предложения по решению
Сист.распознав. дорожных знаков временно недоступна См."Руководство"	<p>* Система распознавания дорожных знаков временно недоступна.</p> <p>► Продолжайте движение. Когда причины неисправности будут устранены, система снова будет доступна.</p>
Сигнализация перестроения не действует	<p>* Система контроля «слепых» зон неисправна.</p> <p>► Обратитесь в специализированную мастерскую с квалифицированным персоналом.</p>
Сигнализация перестроения врем.недоступна См."Руководство"	<p>* Система контроля «слепых» зон временно недоступна. Достигнуты системные пределы (→ стр. 159).</p> <p>► Продолжайте движение. Когда причины неисправности будут устранены, система снова будет доступна.</p> <p>или</p> <p>► Если сообщение на дисплее не гаснет, остановитесь с учетом ПДД и перезапустите двигатель.</p> <p>► При необходимости очистите задний бампер. Если бампер сильно загрязнен, датчики в бампере могут быть неисправны.</p>
RACE START Функция невозможна См."Руководство"	<p>* Возможные причины:</p> <ul style="list-style-type: none"> <li>• Условия активации не выполнены (→ стр. 148).</li> </ul>
RACE START Функция прервана	<p>* Возможные причины:</p> <ul style="list-style-type: none"> <li>• Во время выполнения функции RACE START Вы отпустили педаль газа.</li> <li>• Во время выполнения функции RACE START Вы нажали педаль тормоза.</li> </ul> <p>При следующем пуске двигателя Вы можете снова попробовать активировать функцию RACE START.</p>

## Системы обеспечения безопасности движения

## Сообщения на дисплее

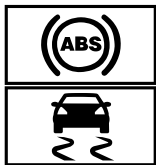

врем.нет доступа См."Руководство"

## Возможные причины/следствия и ► предложения по решению

\* Системы ABS и ESP® временно недоступны.

Другие вспомогательные системы и системы обеспечения безопасности движения, например система экстренного торможения (BAS), также могут быть временно недоступны.



Тормозная система продолжает работать в обычном режиме. Это может привести к увеличению тормозного пути в ситуациях, требующих экстренного торможения.

**▲ ОСТОРОЖНО** Опасность заноса при неисправности систем ABS и ESP®

Колеса могут блокироваться при торможении, а система ESP® не выполняет функцию стабилизации автомобиля.

Это сильно ухудшает управляемость и эффективность торможения автомобиля, а тормозной путь может увеличиться. Кроме того, отключены другие системы обеспечения безопасности движения.

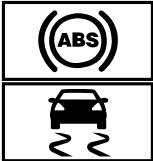
- На подходящем участке дороги осторожно проедьте несколько небольших поворотов на скорости более 30 км/ч.
- Если сообщение на дисплее не гаснет, немедленно обратитесь в специализированную мастерскую с квалифицированным персоналом. При этом двигайтесь осторожно.

Сообщения на дисплее	Возможные причины/следствия и ► предложения по решению
 <p data-bbox="118 401 431 453">не действуют См. "Руководство"</p>	<p data-bbox="527 179 942 208">* Системы ABS и ESP® неисправны.</p> <p data-bbox="547 220 1984 277">Другие вспомогательные системы и системы обеспечения безопасности движения, например система экстренного торможения (BAS), также могут быть неисправны.</p> <p data-bbox="547 290 1943 347">Тормозная система продолжает работать в обычном режиме. Это может привести к увеличению тормозного пути в ситуациях, требующих экстренного торможения.</p> <div data-bbox="553 370 1984 653" style="background-color: #f0f0f0; padding: 10px;"> <p data-bbox="574 381 1453 410"><b>▲ ОСТОРОЖНО</b> Опасность заноса при неисправности систем ABS и ESP®</p> <p data-bbox="568 433 1868 462">Колеса могут блокироваться при торможении, а система ESP® не выполняет функцию стабилизации автомобиля.</p> <p data-bbox="568 474 1913 531">Это сильно ухудшает управляемость и эффективность торможения автомобиля, а тормозной путь может увеличиться. Кроме того, отключены другие системы обеспечения безопасности движения.</p> <ul style="list-style-type: none"> <li data-bbox="568 543 1024 572">► Осторожно продолжайте движение.</li> <li data-bbox="568 585 1943 640">► Незамедлительно проверьте системы ABS и ESP® в специализированной мастерской с квалифицированным персоналом.</li> </ul> </div>
 <p data-bbox="118 789 431 841">врем.нет доступа См. "Руководство"</p>	<p data-bbox="527 676 977 705">* Система ESP® временно недоступна.</p> <p data-bbox="547 717 1984 774">Другие вспомогательные системы и системы обеспечения безопасности движения, например система экстренного торможения (BAS), также могут быть неисправны.</p> <div data-bbox="553 798 1984 971" style="background-color: #f0f0f0; padding: 10px;"> <p data-bbox="574 809 1412 838"><b>▲ ОСТОРОЖНО</b> Опасность заноса из-за неисправности системы ESP®</p> <p data-bbox="568 860 1964 917">Если система ESP® неисправна, она не обеспечивает стабилизацию автомобиля. Кроме того, отключены другие системы обеспечения безопасности движения.</p> <ul style="list-style-type: none"> <li data-bbox="568 930 1923 959">► На подходящем участке дороги осторожно проедьте несколько небольших поворотов на скорости более 30 км/ч.</li> </ul> </div>

Сообщения на дисплее	Возможные причины/следствия и ► предложения по решению
	<p>► Если сообщение на дисплее не гаснет, немедленно обратитесь в специализированную мастерскую с квалифицированным персоналом. При этом двигайтесь осторожно.</p>
 <p>не действует См. "Руководство"</p>	<p>* Система ESP® неисправна.          Другие системы помощи водителю и системы обеспечения безопасности движения, например система экстренного торможения (BAS), также могут быть неисправны.          Тормозная система продолжает работать в обычном режиме. Это может привести к увеличению тормозного пути в ситуациях, требующих экстренного торможения.</p> <p><b>▲ ОСТОРОЖНО</b> Опасность заноса из-за неисправности системы ESP®</p> <p>Если система ESP® неисправна, система ESP® не обеспечивает стабилизацию курсовой устойчивости автомобиля. Кроме того, отключены другие системы обеспечения безопасности движения.</p> <p>► Осторожно продолжайте движение.          ► Проведите проверку системы ESP® в специализированной мастерской с квалифицированным персоналом.</p>

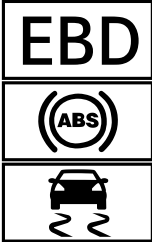
Сообщения на дисплее	Возможные причины/следствия и ► предложения по решению
 <p data-bbox="118 510 431 562">не действуют См. "Руководство"</p>	<p data-bbox="527 182 1003 208">* Системы EBD, ABS и ESP® неисправны.</p> <p data-bbox="547 223 1984 277">Другие вспомогательные системы и системы обеспечения безопасности движения, например система экстренного торможения (BAS), также могут быть неисправны.</p> <div data-bbox="553 301 1984 353" style="background-color: #e0e0e0; padding: 5px;"> <p data-bbox="574 313 1514 339"><b>▲ ОСТОРОЖНО</b> Опасность заноса при неисправности систем EBD, ABS и ESP®</p> </div> <p data-bbox="568 365 1868 391">Колеса могут блокироваться при торможении, а система ESP® не выполняет функцию стабилизации автомобиля.</p> <p data-bbox="568 407 1913 458">Это сильно ухудшает управляемость и эффективность торможения автомобиля, а тормозной путь может увеличиться. Кроме того, отключены другие системы обеспечения безопасности движения.</p> <ul data-bbox="568 474 1933 567" style="list-style-type: none"> <li data-bbox="568 474 1024 500">► Осторожно продолжайте движение.</li> <li data-bbox="568 515 1933 567">► Незамедлительно проверьте тормозную систему в специализированной мастерской с квалифицированным персоналом.</li> </ul>
<p data-bbox="118 603 461 686">Активн.сист.торможения Функционирование временно ограничено См. "Руководство"</p>	<p data-bbox="527 603 1596 629">* Активная система экстренного торможения временно полностью или частично недоступна.</p> <p data-bbox="547 645 1402 671">Условия окружающей среды выходят за системные пределы (→ стр. 136).</p> <ul data-bbox="547 681 1862 774" style="list-style-type: none"> <li data-bbox="547 681 870 707">► Продолжайте движение. Когда условия окружающей среды будут соответствовать системным пределам, система снова будет доступна.</li> <li data-bbox="547 749 1678 774">► Если сообщение на дисплее не гаснет, остановитесь с учетом ПДД и перезапустите двигатель.</li> </ul>
<p data-bbox="118 800 437 883">Активн.сист.торможения Функционирование ограничено См. "Руководство"</p>	<p data-bbox="527 800 1197 826">* Активная система экстренного торможения неисправна.</p> <ul data-bbox="547 837 1559 862" style="list-style-type: none"> <li data-bbox="547 837 1559 862">► Обратитесь в специализированную мастерскую с квалифицированным персоналом.</li> </ul>



Сообщения на дисплее	Возможные причины/следствия и ► предложения по решению
<p>Радарные датчики загрязнены См."Руководство"</p>	<p>* Радарные датчики неисправны. Возможные причины:</p> <ul style="list-style-type: none"> <li>• загрязнение датчиков</li> <li>• интенсивные осадки</li> <li>• длительное движение по загородной трассе без интенсивного движения транспорта, например, в пустыне</li> </ul> <p>Вспомогательные системы и системы обеспечения безопасности движения могут быть неисправны или временно недоступны.</p> <p>Когда причины будут устранены, вспомогательные системы и системы обеспечения безопасности движения снова будут доступны.</p> <p>Если сообщение на дисплее не гаснет:</p> <ul style="list-style-type: none"> <li>► Остановитесь в соответствии с ПДД.</li> <li>► Очистите все датчики (→ стр. 296).</li> <li>► Перезапустите двигатель.</li> </ul>

### Mercedes me connect

Сообщения на дисплее	Возможные причины/следствия и ► предложения по решению
<p>Mercedes me connect Предоставление услуг ограничено См."Руководство"</p>	<p>* Работа функций автомобиля для распознавания неисправности ограничена.</p> <p>Одна или несколько основных функций системы Mercedes me connect неисправны.</p> <ul style="list-style-type: none"> <li>► Учитывайте указания по диагностическому интерфейсу (→ стр. 27).</li> <li>► Обратитесь в специализированную мастерскую с квалифицированным персоналом.</li> </ul>

Сообщения на дисплее	Возможные причины/следствия и ► предложения по решению
 <p data-bbox="118 298 267 322">не действует</p>	<p data-bbox="527 179 1949 246">* Одна или несколько основных функций системы Mercedes me connect или системы экстренного вызова SOS неисправны.            ► Обратитесь в специализированную мастерскую с квалифицированным персоналом.</p>

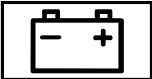
### Аккумуляторная батарея



Сообщения на дисплее	Возможные причины/следствия и ► предложения по решению
 <p data-bbox="118 619 441 674">12-вольтовая АКБ См."Руководство"</p>	<p data-bbox="527 505 1248 529">* Двигатель выключен, а уровень заряда АКБ слишком низкий.</p> <p data-bbox="547 541 1187 565">► Выключите ненужные потребители электроэнергии.</p> <p data-bbox="547 601 1079 625">Для зарядки аккумуляторной батареи на 12 В:</p> <p data-bbox="547 638 1810 662">► Не выключайте двигатель в течение нескольких минут или проедьте на автомобиле некоторое расстояние.</p> <p data-bbox="527 677 1661 701">* Если сообщение появляется при работающем двигателе, произошел сбой бортовой электросети.</p> <p data-bbox="547 713 1555 737">► Обратитесь в специализированную мастерскую с квалифицированным персоналом.</p>
 <p data-bbox="118 886 318 910">См."Руководство"</p>	<p data-bbox="527 769 1193 793">* Аккумуляторная батарея на 12 В больше не заряжается.</p> <div data-bbox="553 816 1984 954" style="border: 1px solid gray; padding: 5px;"> <p data-bbox="574 829 1483 853"><b>!</b> УКАЗАНИЕ При продолжении движения возможно повреждение двигателя</p> <p data-bbox="574 876 962 900">► Продолжать движение нельзя!</p> <p data-bbox="574 915 1575 939">► Свяжитесь со специализированной мастерской с квалифицированным персоналом.</p> </div>

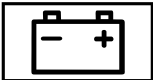
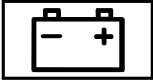



Сообщения на дисплее	Возможные причины/следствия и ► предложения по решению
 <p data-bbox="53 381 335 408">СТОП! См. "Руководство"</p>	<ul style="list-style-type: none"> <li data-bbox="486 180 1500 205">► Незамедлительно остановитесь с учетом дорожной ситуации и выключите двигатель.</li> <li data-bbox="486 219 1494 244">► Обратитесь в специализированную мастерскую с квалифицированным персоналом.</li> </ul> <p data-bbox="466 267 1635 292">* Аккумуляторная батарея на 12 В больше не заряжается и достигла слишком низкого уровня заряда.</p> <div data-bbox="492 317 1923 453" style="border: 1px solid black; padding: 5px;"> <p data-bbox="513 327 1418 352"><b>!</b> <b>УКАЗАНИЕ</b> При продолжении движения возможно повреждение двигателя</p> <ul style="list-style-type: none"> <li data-bbox="513 377 895 401">► Продолжать движение нельзя!</li> <li data-bbox="513 416 1514 441">► Свяжитесь со специализированной мастерской с квалифицированным персоналом.</li> </ul> </div> <ul style="list-style-type: none"> <li data-bbox="486 478 1494 503">► Немедленно остановитесь с учетом дорожной ситуации. Не продолжайте движение!</li> <li data-bbox="486 518 778 542">► Выключите двигатель.</li> <li data-bbox="486 557 1494 582">► Обратитесь в специализированную мастерскую с квалифицированным персоналом.</li> </ul>
 <p data-bbox="53 721 400 772">Остановите а/м Оставьте двигатель включенным</p>	<p data-bbox="466 602 1269 627">* У аккумуляторной батареи на 12 В слишком низкий уровень заряда.</p> <ul style="list-style-type: none"> <li data-bbox="486 642 1494 667">► Немедленно остановитесь с учетом дорожной ситуации. Не продолжайте движение!</li> <li data-bbox="486 681 829 706">► Не выключайте двигатель.</li> <li data-bbox="486 721 1443 745">► Продолжайте движение только после того, как погаснет сообщение на дисплее.</li> <li data-bbox="486 760 1909 812">► <b>Если сообщение на дисплее не гаснет:</b> обратитесь в специализированную мастерскую с квалифицированным персоналом.</li> </ul>

## Система контроля давления в шинах

Сообщения на дисплее	Возможные причины/следствия и ► предложения по решению
Сист.контроля давления воздуха в шинах врем.не доступна	<p>* Вы находитесь в зоне мощного источника радиосигнала. Поэтому сигналы датчиков давления воздуха в шинах не принимаются. Система контроля давления в шинах временно недоступна.</p> <p>► Продолжайте движение. После устранения причины сбоя система контроля давления в шинах автоматически включается.</p>
Сист.контроля давления воздуха в шинах не действует	<p>* Система контроля давления в шинах неисправна.</p> <p><b>▲ ОСТОРОЖНО</b> Опасность возникновения аварии при неисправности системы контроля давления в шинах</p> <p>Система контроля давления в шинах не может надлежащим образом предупредить при потере давления воздуха в одной или нескольких шинах.</p> <p>При слишком низком давлении воздуха шины могут, например, ограничить ходовые качества, а также управляемость и эффективность торможения автомобиля.</p> <p>► Проверьте систему контроля давления в шинах в специализированной мастерской с квалифицированным персоналом.</p>
Сист.контроля давления в шинах не действует Отсутст.колес.датч.	<p>* Установленные колеса не оборудованы подходящими датчиками давления воздуха в шинах. Система контроля давления в шинах выключена.</p> <p>► Установите колеса с подходящими датчиками давления воздуха в шинах.</p>



Сообщения на дисплее	Возможные причины/следствия и ► предложения по решению
 <p data-bbox="57 298 343 355">Колесные датчики отсутствуют</p>	<p data-bbox="466 179 1886 236">* На одной или нескольких шинах отсутствует сигнал датчика давления воздуха в шине. Значения давления в соответствующих шинах не отображаются.</p> <p data-bbox="486 251 1876 308">► Замените неисправные датчики давления воздуха в шинах в специализированной мастерской с квалифицированным персоналом.</p>
 <p data-bbox="57 500 261 526">Проверьте шины!</p>	<p data-bbox="466 386 1774 412">* Произошло резкое падение давления воздуха в одной или нескольких шинах. Отображается положение колеса.</p> <div data-bbox="492 433 1923 479" style="background-color: #e0e0e0; padding: 5px;"> <p data-bbox="513 443 1702 469">▲ <b>ОСТОРОЖНО</b> Опасность возникновения аварии из-за слишком низкого давления воздуха в шинах</p> </div> <ul data-bbox="513 490 1886 598" style="list-style-type: none"> <li>• Шины могут лопнуть.</li> <li>• Шины могут изнашиваться чрезмерно и/или неравномерно.</li> <li>• Ходовые качества, а также управляемость и эффективность торможения автомобиля могут значительно ухудшиться.</li> </ul> <p data-bbox="513 619 1232 645">В этом случае Вы можете потерять контроль над автомобилем.</p> <ul data-bbox="513 655 1334 728" style="list-style-type: none"> <li>► Соблюдайте рекомендованные значения давления воздуха в шинах.</li> <li>► При необходимости откорректируйте давление воздуха в шинах.</li> </ul> <p data-bbox="486 759 977 785">► Остановите автомобиль с учетом ПДД.</p> <p data-bbox="486 800 1273 826">► Проверьте давление воздуха в шинах (→ стр. 320) и сами шины.</p>

Сообщения на дисплее	Возможные причины/следствия и ► предложения по решению
 <p data-bbox="118 298 455 355">Отрегулируйте давление воздуха в шинах</p>	<p data-bbox="527 179 1958 236">* Как минимум в одной из шин давление воздуха упало ниже нормы, или имеются значительные расхождения давления воздуха в отдельных шинах.</p> <ul style="list-style-type: none"> <li data-bbox="547 251 1477 277">► Проверьте давление воздуха в шине и при необходимости подкачайте шину.</li> <li data-bbox="547 293 1886 350">► При правильно отрегулированном давлении воздуха в шинах перезапустите систему контроля давления в шинах (→ стр. 323).</li> </ul>
 <p data-bbox="118 500 394 526">Внимание Дефект шины</p>	<p data-bbox="527 386 1743 412">* Внезапное падение давления воздуха в одной или нескольких шинах. Отображается положение колеса.</p> <div data-bbox="558 433 1988 479" style="background-color: #f0f0f0; padding: 5px;"> <p data-bbox="578 443 1641 469"><b>▲ ОСТОРОЖНО</b> Опасность возникновения аварии при движении со спущенными шинами</p> </div> <ul style="list-style-type: none"> <li data-bbox="578 490 1201 515">• Шины могут чрезмерно нагреться и вызвать пожар.</li> <li data-bbox="578 531 1947 557">• Ходовые качества, а также управляемость и эффективность торможения автомобиля могут значительно ухудшиться.</li> </ul> <p data-bbox="578 578 1293 603">В этом случае Вы можете потерять контроль над автомобилем.</p> <ul style="list-style-type: none"> <li data-bbox="578 619 1191 645">► Не допускайте движения со спущенными шинами.</li> <li data-bbox="578 660 1314 686">► Соблюдайте указания по действиям при повреждении шины.</li> </ul> <p data-bbox="547 717 1263 743">Указания по действиям при повреждении шины (→ стр. 302).</p> <ul style="list-style-type: none"> <li data-bbox="547 759 1120 785">► Остановите автомобиль в соответствии с ПДД.</li> <li data-bbox="547 800 793 826">► Проверьте шины.</li> </ul>
<p data-bbox="118 847 282 873">Перегрев шин</p>	<p data-bbox="527 847 1958 904">* Как минимум одна шина перегрелась. Перегретые шины обозначены красным цветом. При температурах, близких к предельно допустимым, шины обозначаются желтым цветом.</p>

Сообщения на дисплее	Возможные причины/следствия и ► предложения по решению
	<p><b>▲ ОСТОРОЖНО</b> Опасность аварии при движении с перегретыми шинами</p> <p>Перегретые шины могут лопнуть.</p> <p>► Снизьте скорость для охлаждения шин.</p>
Снизить скорость	<p>* Как минимум одна шина перегрелась. Перегретые шины обозначены красным цветом. При температурах, близких к предельно допустимым, шины обозначаются желтым цветом.</p> <p><b>▲ ОСТОРОЖНО</b> Опасность аварии при движении с перегретыми шинами</p> <p>Перегретые шины могут лопнуть.</p> <p>► Снизьте скорость для охлаждения шин.</p>

## Моторное масло

Сообщения на дисплее	Возможные причины/следствия и ► предложения по решению
 <p>При заправке на АЗС долить 1 л моторного масла</p>	<p>* Уровень моторного масла упал до нижней отметки.</p> <p><b>! УКАЗАНИЕ</b> Повреждение двигателя из-за движения со слишком низким уровнем масла в двигателе</p> <p>► Избегайте длительных поездок со слишком низким уровнем масла в двигателе.</p> <p>► При следующей остановке для заправки долейте 1 л моторного масла (→ стр. 289).</p> <p>Указания по моторному маслу (→ стр. 342).</p>

Сообщения на дисплее	Возможные причины/следствия и ► предложения по решению
 <p data-bbox="118 298 439 350">Снизить уровень моторного масла</p>	<p data-bbox="527 179 1064 205">* Уровень моторного масла слишком высокий.</p> <div data-bbox="553 228 1984 329" style="border: 1px solid black; padding: 5px;"> <p data-bbox="574 241 1786 267"><b>!</b> <b>УКАЗАНИЕ</b> Повреждение двигателя из-за движения со слишком высоким уровнем масла в двигателе</p> <p data-bbox="574 291 1535 317">► Избегайте длительных поездок со слишком высоким уровнем моторного масла.</p> </div> <p data-bbox="547 353 1917 410">► Незамедлительно обратитесь в специализированную мастерскую с квалифицированным персоналом для снижения уровня моторного масла.</p>
 <p data-bbox="118 547 408 598">Замер уровня моторного масла невозможен</p>	<p data-bbox="527 429 1719 455">* Электрическое соединение с датчиком уровня масла прервано, или датчик уровня масла неисправен.</p> <p data-bbox="547 467 1555 493">► Обратитесь в специализированную мастерскую с квалифицированным персоналом.</p>

### Предупредительные сигнальные и контрольные лампы

#### Обзор сигнальных и контрольных ламп

При включении зажигания некоторые системы выполняют самотестирование. При этом в течение некоторого времени могут загораться или мигать некоторые сигнальные и контрольные лампы. Это нормальное явление. Сигнальные и контрольные лампы сигнализируют о неисправности, только если

они загораются или мигают после пуска двигателя или во время движения.

### Дисплей приборов







Расположение контрольных ламп на дисплее приборов в зависимости от настроек дисплея может отличаться от расположения, приведенного в качестве примера.













### Настройка Supersport









При выборе настройки дисплея Supersport расположение контрольных ламп на дисплее приборов изменится.

#### Сигнальные и контрольные лампы:

-  Система удержания пассажиров (→ стр. 389)
-  Ремень безопасности (→ стр. 389)
-  Электроусилитель рулевого управления (→ стр. 391)
-  Температура охлаждающей жидкости (→ стр. 392)
-  Диагностика двигателя (→ стр. 392)

-  Рабочая температура двигателя (→ стр. 392)
-  Электрическая неисправность (→ стр. 392)
-  Резервный запас топлива с индикацией расположения крышки горловины топливного бака (→ стр. 392)
-  Электрический стояночный тормоз (красная лампа) (→ стр. 395)
-  Электрический стояночный тормоз (желтая лампа) (→ стр. 395)
-  Тормозная система (желтая лампа) (→ стр. 395)
-  Тормозная система (красная лампа) (→ стр. 395)
-  Предупреждение об опасной дистанции (→ стр. 397)
-  Система AMG RIDE CONTROL (→ стр. 397)
-  Система ABS (→ стр. 398)
-  Система ESP® (→ стр. 398)
-  Система ESP® выкл. (→ стр. 398)
-  Система ESP®, режим SPORT (→ стр. 398)

	Система ESP® выкл. (→ стр. 398)
	Система контроля давления в шинах (→ стр. 401)
	Габаритный свет (→ стр. 92)
	Ближний свет фар (→ стр. 92)
	Дальний свет фар (→ стр. 93)
	Мигающий свет (→ стр. 93)
	Задний противотуманный свет (→ стр. 92)

### Безопасность водителя и пассажиров

Предупредительная сигнальная и контрольная лампа	Возможные причины/следствия и ► предложения по решению
 <p>Предупредительная сигнальная лампа системы удержания пассажиров</p>	<p>При работающем двигателе горит красная сигнальная лампа системы удержания пассажиров.</p> <p>*Система удержания пассажиров неисправна (→ стр. 34).</p> <div style="background-color: #f0f0f0; padding: 5px; margin-top: 10px;"> <p><b>▲ ОСТОРОЖНО</b> Опасность получения травмы вследствие нарушения работы системы удержания пассажиров</p> <p>Компоненты системы удержания пассажиров могут самопроизвольно активироваться или в случае аварии не сработать должным образом.</p> <p>► Немедленно проверьте и отремонтируйте систему удержания пассажиров в специализированной мастерской с квалифицированным персоналом.</p> </div>



Предупредительная сигнальная и контрольная лампа	Возможные причины/следствия и ► предложения по решению
	<ul style="list-style-type: none"> <li>► Осторожно продолжайте движение.</li> <li>► Учитывайте сообщения на мультифункциональном дисплее.</li> <li>► Незамедлительно обратитесь в специализированную мастерскую с квалифицированным персоналом.</li> </ul>
 <p data-bbox="53 480 343 532">Сигнальная лампа ремня безопасности</p>	<p data-bbox="437 363 1810 389">Красная сигнальная лампа ремня безопасности мигает, и раздается прерывистый предупредительный звуковой сигнал.</p> <p data-bbox="437 405 486 425"><b>или</b></p> <p data-bbox="437 441 1389 467">После пуска двигателя загорается красная сигнальная лампа ремня безопасности.</p> <p data-bbox="437 482 1402 508">Дополнительно может раздаться прерывистый предупредительный звуковой сигнал.</p> <p data-bbox="453 524 1917 576"><b>*Красная сигнальная лампа ремня безопасности мигает, и раздается прерывистый предупредительный звуковой сигнал:</b></p> <p data-bbox="466 591 1524 617">Водитель или передний пассажир не пристегнуты ремнем безопасности во время движения.</p> <ul style="list-style-type: none"> <li>► Пристегните ремень безопасности (→ стр. 38).</li> </ul> <p data-bbox="466 689 1099 715">На сиденье переднего пассажира находятся предметы.</p> <ul style="list-style-type: none"> <li>► Уберите предметы с сиденья переднего пассажира.</li> </ul> <p data-bbox="453 767 1500 793"><b>*После пуска двигателя загорается красная сигнальная лампа ремня безопасности:</b></p> <p data-bbox="466 809 1426 835">Дополнительно может раздаться прерывистый предупредительный звуковой сигнал.</p> <p data-bbox="466 850 1860 902">Красная сигнальная лампа ремня безопасности напоминает водителю и переднему пассажиру о необходимости пристегнуться ремнем безопасности.</p> <ul style="list-style-type: none"> <li>► Пристегните ремень безопасности (→ стр. 38).</li> </ul>

Предупредительная сигнальная и контрольная лампа	Возможные причины/следствия и ► предложения по решению
	При наличии предметов на сиденье переднего пассажира красная сигнальная лампа ремня безопасности может не погаснуть.

### Автомобиль

Предупредительная сигнальная и контрольная лампа	Возможные причины/следствия и ► предложения по решению
 <p>Сигнальная лампа электроусилителя рулевого управления (красная)</p>	<p>При работающем двигателе горит красная сигнальная лампа электроусилителя рулевого управления.</p> <p>*Электроусилитель рулевого управления или само рулевое управление неисправны.</p> <div data-bbox="533 581 1984 757" style="border: 1px solid gray; padding: 5px;"> <p><b>▲ ОСТОРОЖНО</b> Опасность аварии при ограниченной управляемости</p> <p>Если рулевое управление перестает работать надлежащим образом, безопасность эксплуатации автомобиля под угрозой.</p> <ul style="list-style-type: none"> <li>▶ Немедленно остановите автомобиль с учетом дорожной ситуации. Продолжать движение нельзя!</li> <li>▶ Свяжитесь со специализированной мастерской с квалифицированным персоналом.</li> </ul> </div> <p>► Учитывайте сообщения на мультимедийном дисплее.</p>

## Двигатель

## Предупредительная сигнальная и контрольная лампа



Предупредительная сигнальная лампа охлаждающей жидкости

## Возможные причины/следствия и ► предложения по решению

При работающем двигателе горит красная сигнальная лампа охлаждающей жидкости.

\*Возможные причины:

- Датчик температуры неисправен
- Уровень охлаждающей жидкости слишком низкий
- Подача воздуха к радиатору двигателя затруднена
- Вентилятор радиатора двигателя неисправен

Если дополнительно раздается предупредительный звуковой сигнал, температура охлаждающей жидкости превысила 120 °С.

**▲ ОСТОРОЖНО** Опасность ожога при открывании капота

Если Вы открываете капот при перегреве двигателя или при пожаре в моторном отсеке, Вы можете подвергнуться воздействию горячих газов или вытекающих эксплуатационных материалов.



- Перед открытием капота дождись остывания перегретого двигателя.
- При пожаре в моторном отсеке не открывайте капот и уведомите пожарную охрану.

- Немедленно остановитесь с учетом ПДД и выключите двигатель. Продолжать движение нельзя!
- Учитывайте сообщения на мультифункциональном дисплее.

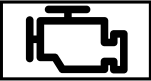
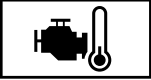

Если индикация температуры охлаждающей жидкости находится в нижней части температурной шкалы:

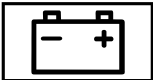
- Обратитесь в специализированную мастерскую с квалифицированным персоналом.

Предупредительная сигнальная и контрольная лампа	Возможные причины/следствия и ► предложения по решению
	<p>или</p> <ul style="list-style-type: none"> <li>► Выйдите из автомобиля, отойдите на некоторое расстояние и подождите до тех пор, пока двигатель не охладится.</li> <li>► Проверьте уровень охлаждающей жидкости (→ стр. 291).</li> <li>► Убедитесь, что подача воздуха к радиатору двигателя не затруднена.</li> <li>► Не допуская высокой нагрузки на двигатель, продолжайте движение до ближайшей специализированной мастерской с квалифицированным персоналом. Следите за тем, чтобы отображаемое значение температуры охлаждающей жидкости не превышало 120 °С.</li> </ul>
 <p>Предупредительная сигнальная лампа бортового диагностирования двигателя</p>	<p>При работающем двигателе горит желтая сигнальная лампа диагностики двигателя.</p> <p>* Имеется неисправность в двигателе, системе выпуска ОГ или топливной системе.</p> <p>Предельно допустимые значения эмиссии ОГ могут быть вследствие этого превышены, возможен переход двигателя в аварийный режим.</p> <ul style="list-style-type: none"> <li>► Как можно скорее поручите проверку автомобиля специализированной мастерской с квалифицированным персоналом.</li> </ul>
 <p>Сигнальная лампа индикации рабочей температуры двигателя</p>	<p>Синяя сигнальная лампа рабочей температуры двигателя горит до тех пор, пока не будет достигнута рабочая температура двигателя.</p> <p>* В течение этого времени мощность и крутящий момент двигателя снижены.</p> <ul style="list-style-type: none"> <li>► Учитывайте это при выборе стиля вождения.</li> </ul>

Предупредительная сигнальная и контрольная лампа	Возможные причины/следствия и ► предложения по решению
 <p data-bbox="53 355 384 438">Предупредительная сигнальная лампа электрической неисправности</p>	<p data-bbox="439 239 1177 265">Горит красная сигнальная лампа электрической неисправности.</p> <ul data-bbox="439 277 1197 342" style="list-style-type: none"><li>* Имеет место неисправность электрооборудования.<ul data-bbox="466 317 1197 342" style="list-style-type: none"><li>► Учитывайте сообщения на мультифункциональном дисплее.</li></ul></li></ul>
 <p data-bbox="53 578 369 629">Горит сигнальная лампа резервного запаса топлива</p>	<p data-bbox="439 464 1447 490">При работающем двигателе горит желтая сигнальная лампа резервного запаса топлива.</p> <ul data-bbox="439 502 905 567" style="list-style-type: none"><li>* Запас топлива достиг уровня резерва.<ul data-bbox="466 539 891 567" style="list-style-type: none"><li>► Заправьте автомобиль топливом.</li></ul></li></ul>

## Торможение

Предупредительная сигнальная и контрольная лампа	Возможные причины/следствия и ► предложения по решению
 <p>Контрольная лампа электрического стояночного тормоза (красная)</p>  <p>Контрольная лампа электрического стояночного тормоза (желтая)</p>	<p>Красная контрольная лампа электрического стояночного тормоза мигает или горит. Желтая контрольная лампа электрического стояночного тормоза также загорается при неисправности.</p> <p>* ► Учитывайте сообщения на мультифункциональном дисплее.</p>
 <p>Предупредительная сигнальная лампа тормозной системы (желтая)</p>	<p>При работающем двигателе горит желтая сигнальная лампа тормозной системы.</p> <p>* <b>▲ ОСТОРОЖНО</b> Опасность аварии при неисправности тормозной системы</p> <p>При неисправности тормозной системы эффективность торможения может быть снижена.</p> <ul style="list-style-type: none"> <li>► Продолжайте движение с осторожностью.</li> <li>► Незамедлительно поручите проверку тормозной системы специализированной мастерской с квалифицированным персоналом.</li> </ul>

Предупредительная сигнальная и контрольная лампа	Возможные причины/следствия и ► предложения по решению
	<ul style="list-style-type: none"> <li>► Осторожно продолжайте движение на безопасной скорости и при достаточной дистанции до движущегося впереди автомобиля.</li> <li>► Учитывайте сообщения, появляющиеся на мультифункциональном дисплее.</li> <li>► Обратитесь в специализированную мастерскую с квалифицированным персоналом.</li> </ul>
<div style="text-align: center;">  </div> <p>Предупредительная сигнальная лампа тормозной системы (красная)</p>	<p>При работающем двигателе горит красная сигнальная лампа тормозной системы.</p> <p>*Возможные причины:</p> <ul style="list-style-type: none"> <li>• Система усиления тормозного привода неисправна, и могут измениться тормозные характеристики автомобиля.</li> <li>• В бачке для тормозной жидкости слишком мало тормозной жидкости.</li> </ul> <p>► Учитывайте сообщения на мультифункциональном дисплее.</p> <div style="background-color: #f0f0f0; padding: 5px; margin-top: 10px;"> <p><b>▲ ОСТОРОЖНО</b> Опасность несчастного случая и травмирования при повреждении усиления тормозного привода</p> <p>При повреждении усиления тормозного привода для торможения может потребоваться повышенное усилие при нажатии на педаль тормоза. Тормозные характеристики могут быть нарушены. Тормозной путь может удлиниться в ситуации аварийного торможения.</p> <ul style="list-style-type: none"> <li>► Незамедлительно остановите автомобиль с учетом дорожной ситуации. Не продолжайте движение!</li> <li>► Обратитесь в специализированную мастерскую с квалифицированным персоналом.</li> </ul> </div>

Предупредительная сигнальная и контрольная лампа	Возможные причины/следствия и ► предложения по решению
	<p><b>▲ ОСТОРОЖНО</b> Опасность аварии при низком уровне тормозной жидкости</p> <p>При слишком низком уровне тормозной жидкости возможно снижение эффективности торможения и тормозных качеств автомобиля.</p> <ul style="list-style-type: none"> <li>► Немедленно остановите автомобиль с учетом дорожной ситуации. Продолжать движение нельзя!</li> <li>► Обратитесь в специализированную мастерскую с квалифицированным персоналом.</li> <li>► Не доливайте тормозную жидкость.</li> </ul>

### Системы управления автомобилем

Предупредительная сигнальная и контрольная лампа	Возможные причины/следствия и ► предложения по решению
 <p>Сигнальная лампа сигнализации предупреждения об опасной дистанции</p>	<p>Красная сигнальная лампа предупреждения об опасной дистанции горит во время движения.</p> <p>*При выбранной скорости дистанция до движущегося впереди автомобиля слишком мала.</p> <p>Если раздается дополнительный предупредительный звуковой сигнал, это значит, что Вы приближаетесь к препятствию со слишком высокой скоростью.</p> <ul style="list-style-type: none"> <li>► Будьте готовы к тому, что произойдет немедленное торможение.</li> <li>► Увеличьте дистанцию.</li> </ul> <p>Функционирование активной системы экстренного торможения (→ стр. 136).</p>



Предупредительная сигнальная и контрольная лампа	Возможные причины/следствия и ► предложения по решению
 <p>Сигнальная лампа ходовой части (желтая)</p>	<p>Горит желтая сигнальная лампа системы AMG RIDE CONTROL.</p> <ul style="list-style-type: none"><li>* Имеет место неисправность в системе AMG RIDE CONTROL.</li><li>► Учитывайте сообщения на мультифункциональном дисплее.</li></ul>

### Системы обеспечения безопасности движения

Предупредительная сигнальная и контрольная лампа	Возможные причины/следствия и ► предложения по решению
 <p>Предупредительная сигнальная лампа системы ABS</p>	<p>Желтая сигнальная лампа системы ABS горит при работающем двигателе.</p> <ul style="list-style-type: none"><li>* Система ABS неисправна.</li></ul> <p>Если это сопровождается предупредительным звуковым сигналом, то неисправна система EBD.</p> <p>Другие вспомогательные системы и системы обеспечения безопасности движения также могут быть неисправны.</p> <ul style="list-style-type: none"><li>► Учитывайте сообщения на мультифункциональном дисплее.</li></ul> <div data-bbox="472 845 1923 894"><p><b>▲ ОСТОРОЖНО</b> Опасность заноса при неисправности системы EBD или системы ABS</p></div> <p>Колеса могут блокироваться при торможении.</p>

Предупредительная сигнальная и контрольная лампа	Возможные причины/следствия и ► предложения по решению
	<p>Это сильно ухудшает управляемость и эффективность торможения автомобиля, а тормозной путь может увеличиться. Кроме того, отключены другие системы обеспечения безопасности движения.</p> <ul style="list-style-type: none"> <li>► Осторожно продолжайте движение.</li> <li>► Незамедлительно проверьте тормозную систему в специализированной мастерской с квалифицированным персоналом.</li> </ul>
 <p>Сигнальная лампа системы ESP®</p>	<p>Желтая сигнальная лампа системы ESP® мигает во время движения.</p> <p><b>или</b></p> <p>При работающем двигателе горит желтая сигнальная лампа системы ESP®.</p> <p><b>*Желтая сигнальная лампа системы ESP® мигает во время движения:</b></p> <p>Одно или несколько колес достигли предельных значений, при которых отсутствует буксование (→ стр. 133).</p> <ul style="list-style-type: none"> <li>► Адаптируйте свой стиль вождения в соответствии с погодными и дорожными условиями.</li> </ul> <p><b>*При работающем двигателе горит желтая сигнальная лампа системы ESP® :</b></p> <p>Система ESP® неисправна.</p> <p>Другие вспомогательные системы и системы обеспечения безопасности движения, например система экстренного торможения (BAS), также могут быть неисправны.</p> <ul style="list-style-type: none"> <li>► Учитывайте сообщения на мультифункциональном дисплее.</li> </ul>

Предупредительная сигнальная и контрольная лампа	Возможные причины/следствия и ► предложения по решению
	<p><b>▲ ОСТОРОЖНО</b> Опасность заноса из-за неисправности системы ESP®</p> <p>Если система ESP® неисправна, система ESP® не обеспечивает стабилизацию курсовой устойчивости автомобиля. Кроме того, отключены другие системы обеспечения безопасности движения.</p> <ul style="list-style-type: none"> <li>► Осторожно продолжайте движение.</li> <li>► Проведите проверку системы ESP® в специализированной мастерской с квалифицированным персоналом.</li> </ul>
	<p>Желтые сигнальные лампы ESP® OFF горят, когда двигатель работает.</p> <p>*Система ESP® отключена.</p> <p>Другие вспомогательные системы и системы обеспечения безопасности движения также могут быть неисправны.</p> <p><b>▲ ОСТОРОЖНО</b> Опасность заноса при движении с отключенной системой ESP®</p> <p>Система ESP® не выполняет функцию стабилизации автомобиля. Кроме того, другие системы обеспечения безопасности движения могут быть доступны лишь в ограниченном объеме.</p> <ul style="list-style-type: none"> <li>► Осторожно продолжайте движение.</li> <li>► Отключайте систему ESP® лишь тогда, когда этого требует ситуация.</li> </ul> <p>Если система ESP® не включается, то система ESP® неисправна.</p> <ul style="list-style-type: none"> <li>► Незамедлительно проверьте систему ESP® в специализированной мастерской с квалифицированным персоналом.</li> </ul> <p>► Соблюдайте указания по отключению системы ESP® (→ стр. 133).</p>

Предупредительная сигнальная и контрольная лампа	Возможные причины/следствия и ► предложения по решению
 <p>ESP SPORT</p>	<p>Система электронной стабилизации ESP<sup>®</sup> SPORT включена при работающем двигателе.</p> <p>*Если включена система электронной стабилизации ESP<sup>®</sup> SPORT, система электронной стабилизации ESP<sup>®</sup> стабилизирует автомобиль только в ограниченном режиме.</p> <p><b>▲ ОСТОРОЖНО</b> Опасность заноса при неправильном использовании спортивного режима SPORT системы ESP<sup>®</sup></p> <p>При включении спортивного режима SPORT системы ESP<sup>®</sup> существует повышенная опасность заноса- и аварии!</p> <p>► Включайте спортивный режим SPORT системы ESP<sup>®</sup> только при описанных ниже обстоятельствах.</p> <p>► Следуйте указаниям по включению системы электронной стабилизации ESP<sup>®</sup> SPORT (→ стр. 133).</p>

### Система контроля давления в шинах

Предупредительная сигнальная и контрольная лампа	Возможные причины/следствия и ► предложения по решению
 <p>Сигнальная лампа системы контроля давления в шинах</p>	<p>Желтая сигнальная лампа системы контроля давления в шинах (потеря давления / неисправность) мигает примерно одну минуту, а затем горит постоянно.</p> <p><b>или</b></p> <p>Желтая сигнальная лампа системы контроля давления в шинах (потеря давления / неисправность) горит.</p>

Предупредительная сигнальная и контрольная лампа	Возможные причины/следствия и ► предложения по решению
	<p><b>*Желтая сигнальная лампа системы контроля давления в шинах (потеря давления / неисправность) мигает примерно одну минуту, а затем горит постоянно:</b></p> <p>Система контроля давления в шинах неисправна.</p> <p><b>▲ ОСТОРОЖНО</b> Опасность возникновения аварии при неисправности системы контроля давления в шинах</p> <p>Система контроля давления в шинах не может надлежащим образом предупредить при потере давления воздуха в одной или нескольких шинах.</p> <p>При слишком низком давлении воздуха шины могут, например, ограничить ходовые качества, а также управляемость и эффективность торможения автомобиля.</p> <p>► Проверьте систему контроля давления в шинах в специализированной мастерской с квалифицированным персоналом.</p> <p><b>*Желтая сигнальная лампа системы контроля давления в шинах (потеря давления / неисправность) горит:</b></p> <p>Система контроля давления в шинах определила падение давления воздуха как минимум в одной из шин.</p> <p><b>▲ ОСТОРОЖНО</b> Опасность возникновения аварии из-за слишком низкого давления воздуха в шинах</p> <ul style="list-style-type: none"><li>• Шины могут лопнуть.</li><li>• Шины могут изнашиваться чрезмерно и/или неравномерно.</li><li>• Ходовые качества, а также управляемость и эффективность торможения автомобиля могут значительно ухудшиться.</li></ul> <p>В этом случае Вы можете потерять контроль над автомобилем.</p>

Предупредительная сигнальная и контрольная лампа	Возможные причины/следствия и ► предложения по решению
	<ul style="list-style-type: none"><li>▶ Соблюдайте рекомендованные значения давления воздуха в шинах.</li><li>▶ При необходимости откорректируйте давление воздуха в шинах.</li></ul> <ul style="list-style-type: none"><li>▶ Остановите автомобиль в соответствии с ПДД.</li><li>▶ Проверьте давление воздуха в шинах и сами шины.</li></ul>

**A****AMG**

- Кнопки на рулевом колесе ..... 149
- Элемент управления на рулевом колесе ... 149

**AMG RIDE CONTROL +**

- Ходовая часть ..... 150

**B****Bluetooth®** ..... 189

- Включение / выключение ..... 189
- Информация ..... 189
- Переключение между профилями (DUN/PAN) ..... 257
- Установка подключения к Интернету ..... 255

**C****COMAND Online**

см. Мультимедийная система

**COMAND Touch** ..... 192

- Управление устройствами ..... 192
- Устройство обеспечения пассивной безопасности детей ..... 192

**D****Drag Race**

- Настройка ..... 199

**DYNAMIC SELECT** ..... 117

- Выбор режима движения ..... 119
- Индикация данных автомобиля ..... 119
- Индикация данных двигателя ..... 119
- Индикация программы движения ..... 119
- Конфигурирование режима движения «I» ..... 119
- Режимы движения ..... 117
- Управление (переключатель DYNAMIC SELECT) ..... 119
- Функционирование ..... 117

**E****E10** ..... 340**I****In Car Office**

- Выберите функции ..... 241
- Открытие ..... 241
- Отметить задачу как выполненную ..... 242
- Регистрация входящего вызова ..... 242
- Функции ..... 241

**In Car Office (офис в автомобиле)**

- Включение / выключение автоматического запуска ..... 241

**iPhone®**

- см. Система Apple CarPlay®
- см. Ссылка Mercedes-Benz

**L****Live Traffic Information**

- Голосовой вывод сообщений об опасности ..... 221
- Индикация дорожных событий ..... 220
- Отображение дорожной карты ..... 219
- Продление абонемента ..... 219
- Регистрация на портале Mercedes me ..... 219

**Live Traffic Information (информация о дорожном движении в режиме онлайн)**

- Индикация информации по абонементу .... 219

**M****Mercedes me connect**

- Информация ..... 250
- Переданные данные ..... 251
- Служба помощи при аварии и поломке .... 250

**Mercedes-Benz Link**

- Пользование ..... 242

<b>Q</b>		
<b>QR-код</b>		
Карта экстренной помощи .....	30	
<b>R</b>		
<b>RACE START</b>		
Функционирование .....	148	
<b>S</b>		
<b>SD-карта</b>		
Установка / извлечение .....	262	
<b>SMS</b>		
Голосовые команды (система LINGUATRONIC) .....	177	
<b>SVHC (Особо опасные вещества)</b> .....	29	
<b>T</b>		
<b>Track Race</b>		
Настройка .....	198	
<b>TuneIn</b> .....	259	
Вход в учетную запись .....	260	
Выбор и подключение радиостанции .....	260	
Выбор прямой трансляции .....	260	
Вызов .....	259	
Выход из учетной записи .....	260	
Настройка опций .....	260	
Обзор .....	259	
Сохранение станции .....	260	
Удаление станции .....	260	
Условия пользования .....	260	
<b>W</b>		
<b>what3words</b>		
Ввод цели при помощи адреса из трех слов .....	208	
<b>A</b>		
<b>Аварийное запасное колесо</b> .....	334	
Накачивание .....	335	
Указания .....	334	
<b>Аварийный ключ</b>		
Блокировка двери .....	63	
Вынимание / вставка .....	58	
Разблокировка двери .....	63	
<b>Аварийный пуск двигателя</b> .....	316	
<b>Авария</b>		
Вынимание знака аварийной остановки ...	300	
<b>Автоматическая коробка передач</b>		
Включение нейтрального положения .....	121	
Включение передачи заднего хода .....	120	
Включение положения движения .....	121	
Индикация положения АКП .....	120	
Индикация программы движения .....	119	
Переключатель DYNAMIC SELECT .....	117	
Переключение в парковочное положение .....	121	
Подрулевые селекторы АКП .....	122	
Положения АКП .....	120	
Режим движения "кик-даун" .....	123	
Режимы движения .....	117	
Ручное переключение передач .....	122	
Рычаг селектора АКП E-SELECT .....	120	
Функция перегазовки .....	121	
<b>Автоматический пуск двигателя (функция "ECO Start-Stop")</b> .....	112	
<b>Автоматическое включение наружного освещения</b> .....	93	
<b>Автоматическое выключение двигателя (функция "ECO Start-Stop")</b> .....	112	
<b>Автоматическое дистанционное регулирование</b>		
см. Активный ассистент поддержания дистанции DISTRONIC		
<b>Автоматическое складывание наружных зеркал заднего вида</b>		
Включение / выключение .....	100	



<b>Автомобиль</b> .....	107	Регистрация .....	28	<b>Адаптивная функция регулирования скорости</b>	
QR-код карты экстренной помощи .....	30	Регистрация данных .....	30	см. Активный ассистент поддержания дистанции DISTRONIC	
Блокировка (автоматическая) .....	62	Регламент REACH .....	29	<b>Адаптивный режим</b>	
Блокировка (система KEYLESS-GO) .....	61	Сохранение данных .....	30	см. Система удержания полосы движения	
Блокировка / разблокировка (аварийный ключ) .....	63	Специализированная мастерская с квалифицированным персоналом .....	28	<b>Адаптивный сигнал торможения</b> .....	139
Временное прекращение эксплуатации ....	131	<b>автомобиль;</b>		<b>Адресная книга</b>	
Выключение двигателя (кнопка пуска / остановки двигателя Start/Stop) .....	126	Блокировка (изнутри) .....	61	см. Контактные данные	
Голосовые команды (система ЛИНГВА-ТРОНИК) .....	178	Разблокировка (изнутри) .....	61	<b>Аккумуляторная батарея</b>	
Диагностический интерфейс .....	27	<b>Автомобильный домкрат</b>		Ключ .....	59
Дополнительная блокировка дверей .....	60	Место хранения .....	328	<b>Аккумуляторная батарея (автомобиль)</b> .....	312
Использование по назначению .....	28	Сертификат соответствия .....	26	Замена .....	312
Комплектацию .....	21	<b>Авторизованная СТОА</b>		Зарядка .....	311
Медицинские вспомогательные устройства .....	29	см. Специализированная мастерская с квалифицированным персоналом		Облегчение пуска двигателя .....	311
Нагрузка на конструктивные группы .....	114	<b>Авторизованная СТОА Mercedes-Benz</b>		Указания .....	308
Опускание .....	333	см. Специализированная мастерская с квалифицированным персоналом		Указания (помощь при пуске и зарядка аккумуляторной батареи) .....	309
Ответственность за дефекты .....	30	<b>Авторизованный пункт ТО</b>		<b>Аккумуляторная батарея автомобиля</b>	
Подъем .....	329	см. Специализированная мастерская с квалифицированным персоналом		см. Аккумуляторная батарея (автомобиль)	
Проветривание (функция комфортного открывания) .....	71	<b>Авторские права</b> .....	32	<b>Аккумуляторная батарея на 12-В-</b>	
Программа трогания враскачку .....	121	<b>Адаптация ремня безопасности</b>		см. Аккумуляторная батарея (автомобиль)	
Пуск двигателя (Emotion Start) .....	106	Включение / выключение .....	39	<b>Активная система техобслуживания ПЛЮС</b>	
пуск двигателя (ключ) .....	107	Функционирование .....	39	см. Система ASSYST PLUS	
Пуск двигателя (кнопка пуска / остановки двигателя) .....	106				
Разблокировка (система KEYLESS-GO) .....	61				

<b>Активная система экстренного торможения</b>					
Настройка .....	138				
Функция / указания .....	136				
<b>Активный ассистент поддержания дистанции DISTRONIC</b> .....	142				
Включение / активирование .....	145				
Выбор .....	145				
Вызов скорости движения из памяти .....	145				
Выключение / деактивирование .....	145				
Кнопки на рулевом колесе .....	145				
Повышение / понижение скорости движения .....	145				
Системные пределы .....	142				
Сохранение скорости .....	145				
Условия .....	145				
Функционирование .....	142				
<b>Акустическая система объемного звучания Burmester®</b> .....	283				
Автоматическая регулировка громкости ..	284				
Вызов меню звучания .....	283				
Информация .....	283				
Настройка акустического баланса левых и правых динамиков .....	284				
Настройка высоких, средних и низких частот .....	283				
<b>Акустическая система объемного звучания Burmester® класса High-End</b>					
Объемное звучание .....	284				
Информация .....	284				
<b>Акустическая система объемного звучания Burmester® класса High-End</b>					
Объемное звучание					
Вызов меню звучания .....	284				
Настройка акустического баланса левых и правых динамиков .....	285				
<b>Акустическая система пространственного звучания Burmester®</b>					
Включение / выключение пространственного звучания .....	284				
<b>Акустическая система пространственного звучания Burmester® класса High-End</b>					
Объемное звучание					
Автоматическое регулирование громкости .....	285				
Выбор тембра .....	285				
Установка высоких, средних и низких частот .....	284				
Установка оптимизации звучания .....	285				
<b>Акустическое подтверждение блокировки</b>					
Включение / выключение .....	57				
<b>Альтернативный маршрут</b>					
см. Маршрут					
<b>Антиблокировочная система</b>					
см. Система ABS (антиблокировочная система)					
<b>Аптечка</b> .....	301				
<b>Аудиоисточник с Bluetooth®</b>					
Включение .....	272				
Информация .....	270				
Обзор .....	271				
Отмена авторизации (аннулирование регистрации) аудиоприбора, поддерживающего связь Bluetooth® .....	273				
Поиск и авторизация прибора .....	271				
Поиск музыкального произведения .....	273				
<b>Аудиорежим</b>					
Выбор музыкального произведения .....	265				
Выбор опций воспроизведения .....	265				
Информация .....	260				
Обзор .....	264				
Перечень музыкальных произведений .....	265				
Подключение приборов USB .....	264				
Поиск носителей информации .....	268				
Функции "Пауза" и "Воспроизведение" .....	265				
<b>Аудиосистема с Bluetooth®</b>					
Выбор проигрывателя .....	272				

## Б

**Багаж**

Фиксация ..... 87

**Бачок**

см. Водно-воздушный канал

**Безопасность водителя и пассажиров**

см. Домашние животные в автомобиле

см. Подушка безопасности

см. Ремень безопасности

см. Система PRE-SAFE® (система превентивной защиты водителя и пассажиров)

см. Система автоматического отключения подушки безопасности переднего пассажира

см. Система удержания пассажиров

**Бензин** ..... 340

**Бесплатное программное обеспечение** ..... 32

**Беспроводная локальная сеть (Wi-Fi)**

Настройка точки доступа ..... 191

**Беспроводная локальная сеть (WLAN)** ..... 189

Настройка ..... 190

Настройка соединения с Интернетом ..... 255

Обзор ..... 189

**Ближний свет фар**

Включение / выключение ..... 92

Симметричный ближний свет фар ..... 92

**Блокировка / разблокировка**

Аварийный ключ ..... 63

Включение / выключение автоматической блокировки ..... 62

Дополнительная блокировка дверей ..... 60

Разблокировка и открывание дверей

изнутри ..... 61

Система KEYLESS-GO ..... 61

**Боковая подушка безопасности** ..... 39

**Боковые стекла** ..... 70

Закрывание ..... 70

Закрывание ключом ..... 72

Открывание ..... 70

Открывание при помощи ключа ..... 71

Проблема ..... 72

Функция комфортного закрывания ..... 72

Функция комфортного открывания ..... 71

**Бортовой компьютер** ..... 165

Индикация срока проведения ТО ..... 286

Мультифункциональный дисплей ..... 166

Обзор меню ..... 165

Пользование ..... 165

**Буксирная проушина**

Место хранения ..... 315

Монтаж ..... 316

**Буксировка** ..... 313

Автомобиля ..... 161

**Буксировка в качестве прицепа**

см. Буксировочное устройство

**Буксировка для пуска двигателя** ..... 316

**Буксировка на четырех колесах**

см. Буксировочное устройство

**Буксировочное устройство** ..... 161

## В

**Ввод знаков**

На сенсорной панели ..... 187

**Ввод символов** ..... 186

Функционирование / указания ..... 186

**Ввод цели** ..... 203

Ввод адреса из трех слов ..... 208

Ввод географических координат ..... 208

Ввод особой цели или адреса ..... 203

Ввод промежуточной цели ..... 207

Выбор контакта ..... 208

Выбор на карте ..... 209

Выбор особой цели ..... 206

Выбор последних целей ..... 205

**Ведение к цели** ..... 213

Вне дороги ..... 217

Достижение цели .....	215	Подлокотник .....	89	<b>Включение / выключение простран-</b>	
Из положения «Вне дороги» .....	216	Центральная консоль .....	89	<b>ственного звучания</b>	
К цели «Вне дорог» .....	216	<b>Вещевые отделения</b>		Акустическая система простран-	
Маневр .....	214	Гнезда для USB .....	89	ственного звучания Burmester® .....	284
Прерывание .....	216	<b>Вещевые отсеки</b>		<b>Включение / выключение регулировки</b>	
Промежуточная цель достигнута .....	215	см. Вещевое отделение		<b>громкости</b>	
Рекомендации по полосе движения .....	214	<b>Видеорежим</b> .....	268	Акустическая система объемного	
Указания .....	213	Включение .....	266	звучания Burmester® .....	284
<b>Вентиляционные дефлекторы</b> .....	103	Включение / выключение режима пол-		<b>Вода для стеклоомывателя</b>	
Регулировка (спереди) .....	103	ного экрана .....	267	см. Стеклоомывающая жидкость	
Установка положения дефлекторов		Настройки .....	268	<b>Водо-воздушный канал</b> .....	292
системы AIRSCARF .....	103	Обзор .....	267	Не загорайте .....	292
<b>Вентиляционные дефлекторы</b>		<b>Видеотекст</b>		<b>Водоструйный моющий аппарат высо-</b>	
см. Вентиляционные дефлекторы		Индикация .....	282	<b>кого давления (уход)</b> .....	293
<b>Вентиляция сидений</b>		Обзор .....	282	<b>Возврат подлежащих утилизации авто-</b>	
Включение / выключение .....	82	<b>Виды голосовых команд (система ЛИНГ-</b>		<b>мобилей</b> .....	19
<b>Ветровое стекло</b> .....	97	<b>ВАТРОНИК)</b> .....	168	<b>Возврат старых автомобилей</b>	
Замена щеток стеклоочистителей .....	97	<b>Виды режимов использования телефона</b>		Охрана окружающей среды .....	19
<b>Ветровое стекло</b>		см. Второй телефон		<b>Воздухозаборник</b>	
см. Ветровое стекло		<b>Виды режимов телефона</b>		см. Водо-воздушный канал	
<b>Ветрозащитная панель.</b>		Бизнес-телефония .....	230	<b>Возможности размещения багажа</b>	
Снятие .....	69	Пользование телефоном через		см. Вещевое отделение	
Установка .....	69	Bluetooth® .....	230	<b>Временное прекращение эксплуатации</b> .....	131
<b>Вещевое отделение</b> .....	89				
Дверь .....	89				
Перчаточный ящик .....	89				

<b>Время</b>					
Автоматическая установка времени и даты .....	188				
Настройка часового пояса .....	188				
Установка времени вручную .....	188				
Установка летнего времени .....	188				
Установка формата времени / даты .....	188				
<b>Время задержки выключения освещения</b>					
Внутреннее освещение .....	96				
Наружное .....	96				
<b>Вспомогательные системы</b>					
см. Система обеспечения безопасности движения					
<b>Вторичное использование</b>					
см. Возврат подлежащих утилизации автомобилей					
<b>Второй телефон</b> .....	231				
Подключение .....	231				
Функционирование .....	231				
<b>Выбор передачи</b>					
см. Переключение передач					
<b>Выбор тембра</b>					
Акустическая система пространственного звучания Burmester® класса High-End					
Объемное звучание .....	285				
<b>Вывод для пуска двигателя от внешнего источника питания</b> .....	311				
Общие указания .....	309				
<b>Вызов меню звучания</b>					
Акустическая система объемного звучания Burmester® .....	283				
Акустическая система объемного звучания Burmester® класса High-End					
Объемное звучание .....	284				
<b>Вызов помощи</b>					
см. Система экстренного вызова Mercedes-Benz					
<b>Вызовы Mercedes me</b>					
Вызов центра обслуживания клиентов после автоматического распознавания аварии или поломки .....	247				
Информация .....	247				
Переданные данные .....	249				
Согласие на передачу данных .....	248				
Согласование срока проведения ТО .....	248				
Установление телефонного соединения с центром обслуживания клиентов Mercedes-Benz .....	247				
<b>Выключение тревожной сигнализации (противоугонной сигнализационной системы)</b> .....	74				
<b>Выпускные трубы глушителя (уход)</b> .....	296				
<b>Высокоэффективная тормозная система AMG с керамическими композитными дисками</b> .....	112				
<b>Г</b>					
<b>Габаритные размеры автомобиля</b> .....	345				
<b>Габаритный свет</b> .....	92				
<b>Гнездо электропитания на 12 В</b> см. Розетка (12 В)					
<b>Головная подушка безопасности</b> .....	39				
<b>Голосовые навигационные сообщения</b>					
Включение / выключение .....	215				
Повтор .....	216				
<b>Голосовые указания навигационной системы</b>					
Включение / выключение понижения громкости аудиисточника .....	215				
Настройка громкости .....	215				
<b>Гоночный режим</b>					
Информация .....	114				
<b>Груз</b>					
Закрепление .....	87				

## Д

<b>Давление воздуха</b>			
см. Давление воздуха в шинах			
<b>Давление воздуха в шинах</b> .....	321		
Комплект для временного ремонта шин TIREFIT .....		304	
Перезапуск системы контроля давления воздуха в шинах .....		323	
Проверка (система контроля давления воздуха в шинах) .....		322	
Система контроля давления воздуха в шинах (функция) .....		322	
Таблица значений давления воздуха в шинах .....		321	
Указания .....		320	
<b>Дальний свет фар</b>			
Включение / выключение .....		93	
Система адаптивного управления дальним светом .....		94	
<b>Данные автомобиля</b>			
Высота автомобиля .....		345	
Длина автомобиля .....		345	
Значения максимальной скорости .....		346	
Индикация (DYNAMIC SELECT) .....		119	
Колесная база .....		345	
Масса автомобиля .....		345	
Передача данных в систему Android Auto .....		246	
Передача данных в систему Apple CarPlay® .....		246	
Ширина автомобиля .....		345	
<b>Данные двигателя</b>			
Индикация .....		119	
<b>Данные доступа</b>			
Настройка (Bluetooth®) .....		255	
Обработка (Bluetooth®) .....		257	
Установка (бизнес-телефония) .....		256	
<b>Дата</b>			
Автоматическая установка времени и даты .....		188	
<b>Датчики (уход)</b> .....		296	
<b>Дверь</b>			
Блокировка (аварийный ключ) .....		63	
Дополнительная блокировка дверей .....		60	
Открывание (изнутри) .....		61	
Разблокировка (аварийный ключ) .....		63	
Разблокировка (изнутри) .....		61	
<b>Двигатель</b>			
Выключение двигателя (кнопка пуска / остановки двигателя Start/Stop) .....		126	
Номер двигателя .....		337	
Облегчение пуска двигателя .....		311	
пуск двигателя (ключ) .....		107	
Пуск двигателя (кнопка пуска / остановки двигателя) .....		106	
Функция ECO Start-Stopp .....		112	
<b>Декоративная пленка (указания по чистке)</b> .....		295	
<b>Декоративный элемент (уход)</b> .....		298	
<b>Дети</b>			
Основные указания .....		48	
Предотвращение опасности в автомобиле .....		49	
<b>Детское кресло</b>			
Сиденье переднего пассажира (указания) ..		54	
Категории допуска .....		52	
Крепление (указания) .....		52	
Основные указания .....		48	
Пристегивание ремнем на правом переднем сиденье .....		55	
Рекомендации по использованию систем удержания детей .....		51	
Сиденье переднего пассажира (без системы автоматического отключения подушки безопасности) .....		54	
Сиденья пригодны для крепления систем удержания детей ремнями безопасности .....		53	
Указания по рискам и опасностям .....		49	

<b>Дефлекторы</b>			
см. Вентиляционные дефлекторы			
<b>Диагностический интерфейс</b> .....	27		
<b>Дисплей (бортовой компьютер)</b>			
Индикация на мультимедийном дисплее .....	166		
<b>Дисплей (мультимедийная система)</b>			
Настройки .....	187		
<b>Дисплей (уход)</b> .....	298		
<b>Дисплей приборов</b>			
Комбинация приборов .....	10		
Настройка освещения .....	166		
Сигнальные / контрольные лампы .....	387		
Функционирование / указания .....	164		
<b>Дисплей приборов и бортовой компьютер</b>			
Функционирование / указания .....	163		
<b>Дистанционное управление гаражными воротами</b>			
Осуществление синхронизации переменного кода .....	128		
Открывание или закрывание ворот гаража .....	129		
Программирование кнопок .....	127		
Сброс памяти .....	129		
Устранение проблем .....	129		
<b>Домашние животные в автомобиле</b> .....	56		
<b>Дополнительная блокировка дверей</b> .....	60		
<b>Допуски радиоканалов</b> .....	337		
<b>Допустимая осевая нагрузка на мост</b> .....	337		
<b>Допустимая полная масса</b> .....	337		
<b>Допустимые методы буксировки</b> .....	312		
<b>Дорожная информация</b> .....	218		
Голосовой вывод сообщений об опасности .....	221		
Индикация дорожных событий .....	220		
Обзор .....	218		
Отображение дорожной карты .....	219		
Продление абонемента Live Traffic Information .....	219		
Регистрация службы Live Traffic Information .....	219		
<b>Дорожная карта</b>			
см. Карта			
<b>Дышло прицепа</b>			
см. Буксировочное устройство			
<b>Е</b>			
<b>Единицы измерения</b>			
Настройка .....	193		
<b>Ж</b>			
<b>Животные</b>			
Домашние животные в автомобиле .....	56		
<b>З</b>			
<b>Заводская табличка автомобиля</b> .....	337		
Двигатель .....	337		
Допустимая осевая нагрузка на мост .....	337		
Идентификационный номер автомобиля (VIN) .....	337		
Код лакокрасочного покрытия .....	337		
Номер разрешения на эксплуатацию ЕС ...	337		
Полная нормативная масса .....	337		
<b>Загрузка автомобиля</b>			
Указания .....	87		
<b>Заднее антикрыло</b> .....	149		
Поднятие / складывание .....	149		
Уход .....	296		
Функционирование / указания .....	149		
<b>Задний противотуманный свет</b>			
Включение / выключение .....	93		
<b>Задний спойлер</b>			
см. Заднее антикрыло			





<b>Индикация программы движения</b> .....	119	<b>Интерфейс Media Interface</b>	
<b>Индикация состояния PASSENGER AIR BAG</b>		Включение .....	269
см. Система автоматического отключения подушки безопасности переднего пассажира		Информация .....	268
		Обзор .....	269
<b>Инструмент</b>		<b>Интерфейс бортового диагностирования</b>	
см. Комплект бортового инструмента		см. Диагностический интерфейс	
<b>Интернет-радио</b>		<b>Информация о дорожном движении</b>	
см. TuneIn		Live Traffic Information (информация о дорожном движении в режиме онлайн) .....	219
<b>Интернет-соединение</b>		<b>Информация о погоде</b> .....	227
Индикация состояния соединения .....	258	<b>Информация о программах</b>	
Информация .....	254	Телеканал .....	279
Настройка (беспроводная локальная сеть WLAN) .....	255		
Настройка (бизнес-телефония) .....	256	<b>К</b>	
Настройка данных доступа (Bluetooth®) .....	255	<b>Камера</b>	
Обработка данных доступа (Bluetooth®) .....	257	см. Камера заднего вида	
Ограничения .....	254	<b>Камера заднего вида</b> .....	154
Отмена доступа (мобильный телефон) .....	258	Включение / выключение автоматического режима .....	156
Переключение между профилями Bluetooth® (DUN/PAN) .....	257	Уход .....	296
Подробная информация о мобильном телефоне .....	258	Функционирование .....	154
Состояние соединения .....	258	<b>Камера переднего вида и камера заднего вида</b> .....	154
Установка (Bluetooth®) .....	255	<b>Канал</b>	
Функция коммуникационного модуля .....	254	Настройка .....	275
		<b>Капот</b>	
		Открытие / закрытие .....	287
		<b>Карта</b> .....	219, 221, 222
		Автоматическая регулировка масштаба карты .....	226
		Выбор ориентации карты .....	223
		Выбор символов специальной цели .....	223
		Выбор текстовой информации .....	223
		Изменение территории .....	224
		Индикация версии карты .....	224
		Индикация информации о погоде .....	227
		Индикация киблы .....	226
		Индикация компаса .....	226
		Индикация следующей пересекающей дороги .....	224
		Индикация спутниковой карты .....	227
		Картографические данные .....	225
		Обзор .....	221
		Обновление .....	225
		Объезд территории .....	224
		Объезд территории (обзор) .....	224
		Отображение дорожной карты .....	219
		Отображение онлайн-контента карт .....	227
		Перемещение .....	223
		Удаление территории .....	225
		Установка масштаба .....	222
		<b>Карта и компас</b>	
		Обзор .....	221

<b>Карта экстренной помощи</b> .....	30	<b>Кнопка пуска / остановки двигателя</b>		Система контроля давления воздуха в	
<b>Кибла</b> .....	226	Пуск двигателя автомобиля .....	106	шинах (функция) .....	322
<b>Клин</b>		Функция Emotion Start .....	106	Снятие .....	331
см. Противооткатный упор		<b>Кнопка пуска / остановки двигателя</b>		Таблица значений давления воздуха в	
<b>Ключ</b> .....	57	<b>Start/Stop</b>		шинах .....	321
Аварийный ключ .....	58	Выключение двигателя автомобиля .....	126	Указания .....	116
Аккумуляторная батарея .....	59	<b>Кнопки</b>		Указания по монтажу .....	324
Акустическое подтверждение блоки-		Рулевое колесо .....	165	Уход .....	296
ровки .....	57	<b>Ковровое покрытие (уход)</b> .....	298	Хранение .....	328
Крепление к связке ключей .....	58	<b>Код лакокрасочного покрытия</b> .....	337	Цепи противоскольжения .....	319
Обзор .....	57	<b>Коленная подушка безопасности</b> .....	39	Шины MOExtended .....	302
Проблема .....	60	<b>Колеса</b>		Шумообразование .....	319
Пуск двигателя автомобиля .....	107	Выбор .....	324	<b>Колесные диски (уход)</b> .....	296
Расход электроэнергии .....	58	Давление воздуха в шинах (указания) .....	320	<b>Комбинация приборов</b>	
Установка разблокировки .....	58	Замена .....	324, 328	Функционирование / указания .....	163, 164
Функции .....	57	Комплект для временного ремонта шин		<b>Комбинированный переключатель</b> .....	93
<b>Ключ автомобиля</b>		TIREFIT .....	304	<b>Компас</b> .....	226
см. Ключ		Монтаж .....	332	<b>Комплект бортового инструмента</b> .....	303
<b>Ключ зажигания</b>		Необычные ходовые качества .....	319	Буксирная проушина .....	315
см. Ключ		Перезапуск системы контроля давления		Комплект для временного ремонта шин	
<b>Ключ от автомобиля</b>		воздуха в шинах .....	323	TIREFIT .....	303
см. Ключ		Перестановка .....	327	<b>Комплект для временного ремонта шин</b>	
<b>Кнопка пуска / выключения двигателя</b>		Повреждение шины .....	302	<b>TIREFIT</b> .....	303
<b>Start/Stop</b>		Проверка .....	319	Использование .....	304
Включение напряжения питания или		Проверка давления воздуха в шинах		Место хранения .....	303
зажигания .....	105	(система контроля давления воздуха в		Сертификат соответствия .....	27
		шинах) .....	322		

<b>Комплект инструмента для замены колес</b>	
Обзор .....	328
<b>Компрессор для накачивания шин</b>	
см. Комплект для временного ремонта шин TIREFIT	
<b>Компьютер</b>	
см. Бортовой компьютер	
<b>Кондиционирование воздуха</b>	
Настройка режима кондиционирования .....	102
<b>Конструкционные элементы системы радиосвязи автомобиля</b>	
Сертификат соответствия .....	22
<b>Контактные данные</b> .....	236
Загрузить (с мобильного телефона) .....	237
Импорт (обзор) .....	238
Импорт цели .....	238
Информация .....	236
Опции .....	238
Открытие .....	237
Совершение телефонного вызова .....	238
Сохранение .....	238
Удаление .....	238
Формат названия .....	237
<b>Контроллер</b>	
Управление .....	181

<b>Контрольная лампа</b>	
см. Предупредительная сигнальная / контрольная лампа	
<b>Краткие сообщения SMS</b> .....	239
Выход .....	241
Написать .....	240
Опции .....	241
Ответить .....	240
Отправка .....	240
Просмотр .....	240
Смена папки .....	241
Удаление .....	241
Указания .....	239
Установка индцированных кратких сообщений SMS .....	239
Установление телефонного соединения с отправителем .....	241
Функция голосового вывода сообщений ...	240
Шаблоны .....	241
<b>Краткие сообщения SMS</b>	
см. Краткие сообщения SMS	
<b>Крутящий момент двигателя</b>	
Указание .....	108
<b>Крышка багажника</b>	
Высота в открытом состоянии .....	345
Закрывание .....	65
Отдельная блокировка .....	66

Открытие .....	64
Функция HANDS-FREE ACCESS .....	65

**Л**

<b>Лакокрасочное покрытие (указания по чистке)</b> .....	294
<b>Лампа (дисплей комбинации приборов)</b>	
см. Предупредительная сигнальная / контрольная лампа	
<b>Лампа для чтения</b>	
см. Освещение салона	

**М**

<b>Максимальная скорость</b>	
см. Ограничитель скорости	
<b>Маршрут</b> .....	210, 212
Включение / выключение автоматического поиска автозаправочных станций ....	212
Выбор альтернативного маршрута .....	212
Выбор опций .....	211
Выбор сообщений .....	211
Выбор типа .....	210
Запуск автоматического поиска гостиниц .....	212
Индикация информации о цели .....	212



Вызов электронного руководства по эксплуатации .....	227	<b>Наружное освещение для движения</b> см. Автоматическое включение наружного освещения		<b>Натяжители ремней безопасности</b> Активирование .....	34
Голосовые команды (система LINGUATRONIC) .....	171	<b>Наружные зеркала заднего вида</b> .....	98, 99	<b>Неисправность</b> Буксировка .....	313
Обновление картографических данных .....	225	Затемнение (автоматическое) .....	99	Буксировка для пуска двигателя .....	316
<b>Навигационная система</b> см. Ввод цели см. Ведение к цели см. Дорожная информация см. Карта см. Цель		Настройка .....	98	Замена колеса .....	328
<b>Навигация</b> см. Карта см. Маршрут		Парковочное положение .....	99	Обзор элементов помощи при аварии .....	16
<b>Напольный коврик</b> .....	90	Складывание / раскладывание .....	98	Система удержания пассажиров .....	34
<b>Напряжение питания</b> Включение (кнопка пуска / выключения двигателя Start/Stop) .....	105	Управление функцией памяти .....	86	Транспортировка автомобиля .....	315
<b>Наружное зеркало заднего вида</b> Автоматическое складывание наружных зеркал заднего вида .....	100	<b>Настройка акустического баланса левых и правых динамиков</b> Акустическая система объемного звучания Burmester® .....	284	<b>Неисправность</b> см. Повреждение шины	
<b>Наружное освещение</b> см. Свет		Акустическая система объемного звучания Burmester® класса High-End Объемное звучание .....	285	<b>Номер двигателя</b> .....	337
<b>Наружное освещение (уход)</b> .....	296	<b>Настройка высоких, средних и низких частот</b> Акустическая система объемного звучания Burmester® .....	283	<b>Номер разрешения на эксплуатацию (ЕС)</b> .....	337
		<b>Настройки звучания</b> Настройка акустического баланса левых и правых динамиков .....	283	<b>Номер разрешения на эксплуатацию ЕС</b> ....	337
		<b>Настройки изображения</b> см. Видеорежим		<b>Носители информации</b> Поиск .....	268
		<b>Натуральное дерево (уход)</b> .....	298	<b>О</b>	
				<b>Обзор</b> Устранение запотевания стекол .....	102
				<b>Обивка сиденья (уход)</b> .....	298
				<b>Облегчение выхода из автомобиля</b> Функционирование / указания .....	85

<b>Облегчение посадки</b>		<b>Ограничение скорости движения</b>		<b>Освещение</b>	
Функционирование / указания .....	85	см. Ограничитель скорости		см. Освещение салона	
<b>Облегчение пуска двигателя</b>		<b>Ограничение скорости для зимних шин</b>		см. Свет	
см. Вывод для пуска двигателя от внеш-		Настройка .....	142	<b>Освещение комбинации приборов</b>	
него источника питания		<b>Ограничитель скорости</b> .....	140	см. Освещение приборов	
<b>Облицовка потолка (уход)</b> .....	298	В пассивном режиме .....	140	<b>Освещение приборов</b> .....	166
<b>Обновление программного обеспечения</b>		Включение .....	140	<b>Освещение салона</b> .....	96
Выполнение .....	196	Выбор .....	140	Время задержки выключения освещения ....	96
Обновления программного обеспече-		Вызов скорости движения из памяти .....	140	Лампа для чтения .....	96
ния .....	195	Выключение .....	140	Настройка .....	96
Системные обновления .....	197	Кнопки .....	140	<b>Осевая нагрузка на мост</b>	
<b>Обновления</b>		Настройка скорости .....	140	Допустимая .....	337
Важные системные обновления .....	197	Постоянная установка .....	142	<b>Ответственность за дефекты</b>	
Выполнение .....	196	Системные пределы .....	140	Автомобиль .....	30
Информация .....	195	Сохранение данных скорости .....	140	<b>Открытие крышки багажника ногой</b>	
Обновления программного обеспече-		Условия .....	140	Функция HANDS-FREE ACCESS .....	65
ния .....	196	Функционирование .....	140	<b>Отопление, вентиляция и кондициониро-</b>	
<b>Обогрев салона в зоне головы (система</b>		<b>Онлайн-службы</b>		Автоматическая регулировка .....	102
<b>AIRSCARF)</b> .....	83	Сохранение данных .....	32	Вентиляционные дефлекторы передние ....	103
<b>Общая масса</b> .....	337	<b>Опции воспроизведения</b>		Включение / выключение .....	101
<b>Объем топливного бака</b>		Выбор .....	265	Панель управления системы ТЕРМО-	
Минимальный резерв (топливо) .....	342	<b>Ориентирующее освещение</b>		ТРОНИК .....	101
Топливо .....	342	см. Подсветка пространства вокруг автомобиля		Режим рециркуляции воздуха .....	103
<b>Огнетушитель</b> .....	301	<b>Освещение</b>		Указание .....	101
		Настройка времени задержки выключе-		Устранение запотевания стекол .....	102
		ния наружного освещения .....	96		

Функция выбора режима кондиционирования .....	102	Сохранение положения наружного зеркала заднего вида на стороне переднего пассажира с помощью передачи заднего хода .....	100	<b>Перестановка колес</b> .....	327
<b>Отслеживание радиостанций</b>		<b>Передаваемые данные об автомобиле</b>		<b>Перечень вызовов</b>	
Настройка .....	276	Система Android Auto .....	246	Совершение телефонного вызова .....	239
<b>Охлаждающая жидкость (двигатель)</b>		Система Apple CarPlay® .....	246	<b>Персонализация</b>	
Проверка уровня .....	291	<b>Передача заднего хода</b>		см. Профиль пользователя	
Указания .....	343	Включение .....	120	<b>Пластиковая облицовка (уход)</b> .....	298
<b>Охрана окружающей среды</b>		<b>Передняя камера</b>		<b>Пленка</b>	
Возврат старых автомобилей .....	19	Функционирование .....	154	Радарные и ультразвуковые датчики .....	132
Указания .....	19	<b>Передняя панель</b> .....	6	<b>Повреждение шины</b> .....	302
		Обзор .....	6	Замена колеса .....	328
		<b>Переключатели передач</b>		Комплект для временного ремонта шин	
		см. Подрулевые селекторы АКП		TIREFIT .....	304
		<b>Переключатель света</b>		Указания .....	302
		Обзор .....	92	Шины MOExtended .....	302
		<b>Переключатель складного верха</b> .....	67	<b>Повышение громкости радиопередач дорожной информации</b>	
		<b>Переключение передач</b> .....	122	Настройка .....	276
		Рекомендация по переключению передачи .....	123	<b>Подвеска AMG RIDE CONTROL</b>	
		Ручной режим .....	122	Выбор установки .....	151
		<b>Перенастройка системы освещения</b>		<b>Подголовник</b>	
		Поездка за границу (симметричный ближний свет фар) .....	92	Спереди (механическая установка) .....	81
				<b>Подрулевые селекторы АКП</b> .....	122
				<b>Подсветка пространства вокруг автомобиля</b> .....	96
				Настройка .....	96

## П

**Память радиостанций**

Изменение .....

275

**Память сообщений** .....

347

**Панель приборов**

см. Передняя панель

**Панель управления на двери** .....

14

**Паркование**

см. Электрический стояночный тормоз

**Парковочное положение**

Автоматическое включение .....







121

Включение .....











121

Наружные зеркала заднего вида .....

99

<b>Подсоединение</b>				
Настройка точки доступа через бизнес-телефон .....	189			
<b>Подушка безопасности</b> .....	39			
Активирование .....	34			
Боковая подушка безопасности .....	39			
Головная подушка безопасности .....	39			
Коленная подушка безопасности .....	39			
Контрольные лампы PASSENGER AIR BAG ...	44			
Места установки .....	39			
Обзор .....	39			
Передняя подушка безопасности (водитель, передний пассажир) .....	39			
Потенциал защиты .....	41			
Потенциал защиты ограничен .....	42			
<b>Поездка за границу</b>				
Симметричный ближний свет фар .....	92			
<b>Поиск автозаправочной станции</b>				
Включение / выключение автоматического поиска .....	212			
Запуск автоматического поиска .....	206			
Использование автоматического поиска ...	212			
<b>Поиск гостиниц</b>				
Запуск автоматического поиска .....	212			
<b>Поиск носителей информации</b>				
Пуск .....	268			
<b>Положение для движения</b>				
Включение .....	121			
<b>Пользование телефоном</b>				
см. Телефонные вызовы				
<b>Последние цели</b>				
Выбор .....	205			
<b>Потолочная блок-панель управления</b>				
Обзор .....	12			
<b>Поясничный подпор</b>				
см. Поясничный подпор (4-позиционный)				
<b>Поясничный подпор (4-позиционный)</b> .....	80			
<b>Правила загрузки</b> .....	87			
<b>Превентивная система защиты водителя и пассажиров</b>				
см. Система PRE-SAFE® (система превентивной защиты водителя и пассажиров)				
<b>Предоставление гарантии</b> .....	30			
<b>Предохранение автомобиля от откатывания</b>				
см. Функция HOLD				
<b>Предохранители</b> .....	316			
Блок предохранителей в багажнике .....	318			
Блок предохранителей в пространстве для ног переднего пассажира .....	317			
Перед заменой .....	316			
				Схема расположения предохранителей .... 316
				Указания .....
				316
				<b>Предупредительная сигнальная / контрольная лампа</b> .....
				387
				PASSENGER AIR BAG .....
				44
				Обзор .....
				387
				<b>Предупредительная сигнальная и контрольная лампа</b>
				 Горит сигнальная лампа резервного запаса топлива .....
				394
				 Контрольная лампа электрического стояночного тормоза (желтая) .....
				395
				 Контрольная лампа электрического стояночного тормоза (красная) .....
				395
				 Предупредительная сигнальная лампа бортового диагностирования двигателя .....
				393
				 Предупредительная сигнальная лампа охлаждающей жидкости .....
				392
				 Предупредительная сигнальная лампа системы ABS .....
				398
				 Предупредительная сигнальная лампа системы удержания пассажиров .....
				389



 Предупредительная сигнальная лампа тормозной системы (желтая) .....	395	<b>Предупредительный световой сигнал</b> .....	93	<b>Программа трогания враскачку</b> .....	121
 Предупредительная сигнальная лампа тормозной системы (красная) .....	396	<b>Приборы USB</b>		<b>Программное обеспечение с открытым исходным кодом</b> .....	32
 Предупредительная сигнальная лампа электрической неисправности .....	394	Подключение .....	264	<b>Промежуточная цель</b>	
 Сигнальная лампа индикации рабочей температуры двигателя .....	393	<b>Приложение Apple CarPlay®</b>		Ввод .....	207
 Сигнальная лампа ремня безопасности .....	390	Подключение iPhone® .....	244	Запуск автоматического поиска автозаправочных станций .....	206
 Сигнальная лампа сигнализации предупреждения об опасной дистанции ....	397	<b>Приложение COMAND Touch</b>		Запуск автоматического поиска гостиниц .....	212
 Сигнальная лампа системы ESP® .....	399	см. COMAND Touch		Изменение .....	207
 Сигнальная лампа системы контроля давления в шинах .....	401	<b>Приложение Mercedes-Benz Link</b>		Расчет маршрута с промежуточными целями .....	207
 Сигнальная лампа ходовой части (желтая) .....	398	Завершение работы .....	243	<b>Протектор шин</b> .....	319
 Сигнальная лампа электроусилителя рулевого управления (красная) .....	391	<b>Приложения «Мерседес-Бенц»</b>		<b>Противооткатная система</b> .....	146
		Открытие .....	258	<b>Противооткатный упор</b> .....	328
		<b>Приложения Mercedes-Benz</b>		Место хранения .....	328
		использование с помощью голосового управления .....	259	<b>Противоугонная сигнализационная система</b>	
		<b>Присадки</b> .....	342	см. Система EDW (противоугонная сигнализационная система)	
		Моторное масло .....	342	<b>Профиль пользователя</b> .....	194
		Топливо .....	341	Импорт / экспорт .....	195
		<b>Присадки (моторное масло)</b>		Настройка .....	194
		см. Присадки		Опции .....	195
		<b>Присадки (топливо)</b>		Создание .....	195
		см. Топливо			
		<b>Присадки к смазочным материалам</b>			
		см. Присадки			
		<b>Проветривание</b>			
		Функция комфортного открывания .....	71		

**Предупредительная сигнальная лампа**  
см. Предупредительная сигнальная /  
контрольная лампа

**Пуск двигателя**

см. Автомобиль

**Р****Рабочая температура двигателя**

Предупредительная сигнальная лампа ..... 108

**Радарные и ультразвуковые датчики**

Повреждение ..... 132

**Радиоприемник**

Включение ..... 273

Включение / выключение радиотекста ..... 276

Включение / выключение сообщений радиослужбы дорожной информации ..... 276

Вызов слайд-шоу ..... 275

Вызов списка телевизионных каналов ..... 275

Голосовые команды (система LINGUATRONIC) ..... 174

Индикация информации ..... 276

Индикация радиотекста ..... 276

Настройка увеличения радиопередач дорожной информации ..... 276

Настройка функции отслеживания радиостанций в радиоприемнике ..... 276

Непосредственный ввод частоты ..... 275

Обзор ..... 274

Перемещение радиостанции ..... 275

Поиск радиостанции ..... 275

Редактирование избранного ..... 275

Редактирование памяти радиостанций ..... 275

Сохранение канала ..... 275

Тегирование музыкальных произведений ..... 276

Удаление радиостанции ..... 275

Установка канала ..... 275

Установка полосы частот ..... 274

Фиксирование частоты ..... 276

**Радиостанция**

Непосредственный ввод частоты ..... 275

Перемещение ..... 275

Поиск ..... 275

Сохранение ..... 275

Удаление ..... 275

Фиксирование частоты ..... 276

**Разгон**

см. Режим движения "кик-даун"

**Распознавание голоса мобильным телефоном**

Измерение времени секундомером ..... 232

Пуск ..... 232

**Распознавание невнимательности**

см. Система ATTENTION ASSIST

**Распознавание полосы движения (автоматическое)**

см. Система удержания полосы движения

**Распознавание усталости**

см. Система ATTENTION ASSIST

**Распознавание утомления**

см. Система ATTENTION ASSIST

**Распределение тормозных сил**

Система EBD (электронная система распределения тормозных сил) ..... 136

**Регистрация**

Автомобиль ..... 28

**Регистрация данных**

Автомобиль ..... 30

**Регламент REACH**

..... 29

**Регулирование дистанции**

см. Активный ассистент поддержания дистанции DISTRONIC

**Режим аудиовоспроизведения**

Авторские права ..... 262

Включение режима воспроизведения с внешних носителей ..... 262

Установка / извлечение SD-карты ..... 262

**Режим воспроизведения с внешних носителей**

Включение ..... 262

**Режим движения "кик-даун"**

Использование ..... 123

























<b>Режим кондиционирования</b>					
Настройка .....	102				
Функционирование .....	102				
<b>Режим облегчения движения накатом</b> .....	123				
<b>Режим рециркуляции воздуха</b> .....	103				
<b>Режимы движения</b>					
см. DYNAMIC SELECT					
<b>Резерв</b>					
Топливо .....	342				
<b>Рекомендация по переключению передачи</b> .....	123				
<b>Ремень</b>					
см. Ремень безопасности					
<b>Ремень безопасности</b> .....	35, 39				
Адаптация ремня безопасности (функция) .....	39				
Включение / выключение функции адаптации ремней безопасности .....	39				
Отстегивание .....	39				
Потенциал защиты .....	35				
Потенциал защиты ограничен .....	36				
Предупредительная сигнальная лампа .....	39				
Пристегнуть .....	38				
Уход .....	298				
<b>Розетка (12 В)</b> .....	89				
Центральная консоль впереди .....	89				
<b>Руководство по эксплуатации</b>					
Комплектация автомобиля .....	21				
<b>Руководство по эксплуатации (электронное)</b> .....	18				
<b>Рулевое колесо</b> .....	165				
Кнопки .....	165				
Регулировка положения (электрическая) ....	84				
Управление функцией памяти .....	86				
Установка (механическая) .....	84				
<b>Рулевое колесо AMG Performance</b> .....	149				
<b>Рулевое управление</b>					
Рулевое управление заднего моста .....	111				
<b>Рулевое управление заднего моста</b> .....	111				
<b>Рулевой ассистент PARKTRONIC</b> .....	151				
Включение .....	153				
Выключение .....	153				
Системные пределы .....	151				
Установка предупредительных звуковых сигналов .....	154				
Функционирование .....	151				
<b>Ручная мойка (уход)</b> .....	294				
<b>Рычаг селектора АКП</b>					
см. Рычаг селектора АКП E-SELECT					
<b>Рычаг селектора АКП E-SELECT</b> .....	120				
Автоматическое переключение в парковочное положение .....	121				
Включение нейтрального положения .....	121				
Включение передачи заднего хода .....	120				
Включение положения движения .....	121				
Переключение в парковочное положение .....	121				
Функционирование .....	120				
<b>C</b>					
<b>Самодиагностирование</b>					
Система автоматического отключения подушки безопасности переднего пассажира .....	44				
<b>Сброс (заводские установки)</b>					
см. Функция сброса (мультимедийная система)					
<b>Свет</b> .....	92				
Аварийная световая сигнализация .....	94				
Автоматическое включение наружного освещения .....	93				
Ближний свет фар .....	92				
Габаритный свет .....	92				
Дальний свет фар .....	93				
Задний противотуманный свет .....	92				
Комбинированный переключатель .....	93				
Мигающий свет .....	93				

Настройка подсветки пространства вокруг автомобиля .....	96	<b>Сервисное обслуживание</b> см. Система ASSYST PLUS		<b>Сиденье водителя</b> см. Сиденье	
Ответственность в связи с системами освещения .....	92	<b>Сервисное обслуживание клиентов</b> см. Система ASSYST PLUS		<b>Сиденье переднего пассажира</b> см. Сиденье	
Переключатель света .....	92	<b>Серосодержание</b> .....	340	<b>Символ кофейной чашки</b> см. Система ATTENTION ASSIST	
Поездка за границу (симметричный ближний свет фар) .....	92	<b>Сертификат соответствия</b> Автомобильный домкрат .....	26	<b>Символы особых целей</b> Выбор .....	223
Предупредительный световой сигнал .....	93	Комплект для временного ремонта шин TIREFIT .....	27	<b>Символы специальных целей</b> Выбор .....	223
Система адаптивного управления даль- ним светом .....	94	Конструкционные элементы системы радиосвязи автомобиля .....	22	<b>Система "ЛИНГВАТРОНИК"</b> Ведение диалога .....	168
Стояночный свет .....	92	Электромагнитная совместимость .....	22	Звуковые подсказки .....	169
Установка освещения приборов .....	166	<b>Сигнализатор ремня безопасности</b> см. Ремень безопасности		<b>Система ABS (антиблокировочная система)</b> .....	133
<b>Сенсорная панель</b> .....	182	<b>Сигнальный жилет</b> .....	300	<b>Система AIRSCARF</b> Включение / выключение .....	83
Включение / выключение тактильной обратной связи .....	183	<b>Сиденье</b> .....	77	Регулировка дефлекторов .....	103
Выбор канала и музыкального произве- дения .....	183	4-позиционный поясничный подпор .....	80	<b>Система AMG TRACK PACE</b> Drag Race .....	199
Голосовой вывод функции распознава- ния рукописного текста .....	183	Включение / выключение системы AIRSCARF .....	83	Конфигурация .....	200
Пользование .....	182	Возможности установки .....	14	<b>Система Android Auto</b> .....	245
Установка чувствительности .....	183	Правильное положение сиденья водителя ...	77	Закрывание .....	246
<b>Сенсорное управление</b> Бортовой компьютер .....	165	Регулировка .....	78	Обзор .....	245
<b>Сенсорные кнопки Touch-Control</b> Пользование .....	181	Регулировка положения (электрическая) ....	79	Передаваемые данные об автомобиле .....	246
Установка чувствительности .....	181	Управление функцией памяти .....	86	Подсоединение мобильного телефона .....	245
		<b>Сиденье AMG Performance</b> Настройка .....	80		



































Указание .....	245	<b>Система DYNAMIC SELECT</b>	
Установки звучания .....	246	Вывод на монитор обратной связи системы управления для режима движения .....	119
<b>Система Apple CarPlay®</b> .....	243	<b>Система EBD (электронная система распределения тормозных сил)</b>	
Завершение работы .....	244	Функция / указания .....	136
Настройки звучания .....	244	<b>Система EDW (противоугонная сигнализационная система)</b> .....	73
Обзор .....	243	Включение / выключение устройства защиты от буксировки .....	75
Передаваемые данные об автомобиле .....	246	Включение / выключение устройства защиты салона .....	76
Указания .....	243	Выключение сигнализации .....	74
<b>Система ASSYST PLUS</b> .....	286	Функция .....	73
Время простоя с отсоединенной аккумуляторной батареи .....	287	Функция защиты от буксировки .....	74
Индикация срока проведения ТО .....	286	Функция защиты салона .....	75
Особые меры по техобслуживанию .....	286	<b>Система ESP® (электронная система стабилизации движения)</b>	
Регулярные работы по ТО .....	286	Включение / выключение .....	136
Функционирование / указания .....	286	Система ESP® спортивный режим SPORT .....	133
<b>Система ATTENTION ASSIST</b> .....	156, 157	Функционирование / указания .....	133
Системные пределы .....	156	<b>Система ESP® спортивный режим SPORT</b>	
Установка .....	157	Функционирование / указания .....	133
Функционирование .....	156	<b>Система Intelligent Light System</b>	
<b>Система BAS (система экстренного торможения)</b> .....	133	Система адаптивного управления дальним светом .....	94
<b>Система DISTRONIC</b>		<b>Система KEYLESS-GO</b>	
см. Активный ассистент поддержания дистанции DISTRONIC		Блокировка автомобиля .....	61
		Проблема .....	62
		Разблокировка автомобиля .....	61
		Установка разблокировки .....	58
		<b>Система LINGUATRONIC</b>	
		Голосовая команда для телефона .....	174
		Голосовые команды для SMS .....	177
		Голосовые команды для сообщений .....	177
		Голосовые команды мультимедийного проигрывателя .....	175
		Голосовые команды навигационной системы .....	171
		Голосовые команды радиоприемника .....	174
		Голосовые команды телевизора .....	174
		Управляемые функции .....	168
		Установка языка .....	168
		Эксплуатационная надежность .....	167
		<b>Система PRE-SAFE® (система превентивной защиты водителя и пассажиров)</b> .....	47
		Отмена принятых системой мер .....	47
		Система PRE-SAFE® Sound .....	47
		Функционирование .....	47

<b>Система ТЕМПОМАТ</b> .....	139	<b>Система вызова помощи «Мерседес-Бенц»</b>		Функция .....	322
Включение .....	140	<b>Бенц</b>		<b>Система ЛИНГВАТРОНИК</b> .....	167
Выбор .....	140	Автоматический вызов экстренной помощи .....	251	Виды голосовых команд .....	168
Вызов скорости движения из памяти .....	140	Обзор .....	251	Голосовые команды для конкретного приложения .....	168
Выключение .....	140	Ручной вызов экстренной помощи .....	252	Голосовые команды меню автомобиля .....	178
Кнопки .....	140	<b>Система выпуска ОГ AMG Performance</b> .....	113	Голосовые программы переключения .....	169
Системные пределы .....	139	Управление .....	113	Мультифункциональное рулевое колесо (пользование) .....	167
Сохранение скорости .....	140	Функционирование .....	113	Общие голосовые команды .....	168
Условия .....	140	<b>Система голосового диалога</b>		Улучшение качества голосового ввода .....	169
Установить скорость .....	140	см. Система ЛИНГВАТРОНИК		<b>Система обеспечения безопасности движения</b> .....	132
Функционирование .....	139	<b>Система голосового управления</b>		Адаптивный сигнал торможения .....	139
<b>Система аварийной световой сигнализации</b> .....	94	см. Система ЛИНГВАТРОНИК		Активная система экстренного торможения .....	136
<b>Система автоматического отключения подушки безопасности переднего пассажира</b> .....	43, 44	<b>Система кондиционирования воздуха</b>		Видеокамеры .....	132
Контрольная лампа PASSENGER AIR BAG ....	44	Включение/выключение функции кондиционирования воздуха (панель управления) .....	102	Обзор .....	133
Функционирование системы отключения подушки безопасности переднего пассажира .....	43	<b>Система контроля "слепых" зон</b> .....	159	Ответственность .....	132
<b>Система адаптивного управления дальним светом</b>		Включение / выключение .....	160	Радарные и ультразвуковые датчики .....	132
Включение / выключение .....	95	Системные пределы .....	159	Система ABS (антиблокировочная система) .....	133
Функционирование .....	94	Функционирование .....	159	Система BAS (система экстренного торможения) .....	133
		<b>Система контроля внимательности</b>		Система EBD (электронная система распределения тормозных сил) .....	136
		см. Система ATTENTION ASSIST		Система ESP® (электронная система стабилизации движения) .....	133
		<b>Система контроля давления в шинах</b>			
		Контроль давления воздуха в шинах .....	322		
		Повторное активирование .....	323		

<b>Система облегчения трогания с места</b> см. Противооткатная система	см. Система обеспечения безопасности движения	<b>Система удержания полосы движения</b> ..... 160, 161
<b>Система обогрева сидений</b> Включение / выключение ..... 81	см. Система распознавания дорожных знаков	Системные пределы ..... 160
<b>Система отключения подушки безопасности переднего пассажира</b> см. Система автоматического отключения подушки безопасности переднего пассажира	см. Система удержания полосы движения	Функционирование ..... 160
<b>Система отопления, вентиляции и кондиционирования</b> Включение / выключение функции синхронизации (панель управления) ..... 102	см. Функция HOLD	Чувствительность ..... 161
Проветривание автомобиля (функция комфортного открывания) ..... 71	<b>Система превентивной защиты водителя и пассажиров</b> см. Система PRE-SAFE® (система превентивной защиты водителя и пассажиров)	<b>Система управления</b> см. Бортовой компьютер
<b>Система помощи водителю</b> AMG RIDE CONTROL + ..... 150	<b>Система распознавания дорожных знаков</b> ..... 158	<b>Система экстренного вызова Mercedes-Benz</b> ..... 251
<b>Система помощи водителю</b> см. Активный ассистент поддержания дистанции DISTRONIC	Настройка ..... 159	Включение / выключение тестового режима ERA-GLONASS ..... 253
см. Камера заднего вида	Системные пределы ..... 158	Информация ..... 251
см. Ограничитель скорости	Функция / указания ..... 158	Информация о передаче данных ..... 253
см. Рулевой ассистент PARKTRONIC	<b>Система тревожной сигнализации</b> см. Система EDW (противоугонная сигнализационная система)	Самодиагностика (Россия) ..... 253
см. Система ATTENTION ASSIST	<b>Система удержания пассажиров</b> ..... 33	<b>Система экстренного торможения</b> см. Система BAS (система экстренного торможения)
см. Система TEMPOMAT	Неисправность ..... 34	<b>Системные настройки</b> Настройка часового пояса ..... 188
см. Система контроля "слепых" зон	Основные указания для детей ..... 48	Функция сброса (мультимедийная система) ..... 197
	Потенциал защиты ..... 33	<b>Системы безопасности</b> см. Система обеспечения безопасности движения
	Потенциал защиты ограничен ..... 33	<b>Складной верх</b> Закрывание (переключатель складного верха) ..... 67
	Предупредительная сигнальная лампа ..... 34	
	Самодиагностирование ..... 34	
	Функционирование при аварии ..... 34	
	Эксплуатационная готовность ..... 34	

Закрывание ключом .....	72	<b>Сообщения</b>		 Вставьте ключ .....	352
Открывание (переключатель складного верха) .....	67	см. Краткие сообщения SMS		 Выкл. ....	372
Открывание при помощи ключа .....	71	<b>Сообщения на дисплее</b>		 выключена .....	373
Повторная блокировка .....	68	 --- км/ч .....	370	 Выключите свет! .....	355
Проблема .....	70	 --- км/ч .....	371	 Долейте жидкость стеклоомыва- теля .....	361
Уход .....	296	 --- км/ч .....	371	 Долейте охлаждающую жидкость См. "Руководство" .....	361
<b>Служба помощи при аварии и поломке</b>		 12-вольтовая АКБ См. "Руковод- ство" .....	381	 Заднее рулевое управление Неис- правность Обратиться в СТО! .....	358
Mercedes me connect .....	250	 12-вольтовая АКБ См. "Руковод- ство" .....	354	 Заднее рулевое управление в настоящее время недоступно .....	358
<b>Смартфон</b>		 Attention Assist не действует .....	373	 Замените ключ .....	351
см. Система Android Auto		 Attention Assist: Сделайте пере- рыв! .....	374	 Замените элементы питания ключа .....	351
см. Система Apple CarPlay®		 А/м готов к эксплуатации Перед выходом из а/м выключите зажигание .....	357	 Замер уровня моторного масла невозможен .....	387
см. Ссылка Mercedes-Benz		 Ближний свет слева (Пример) .....	354	 Ключ не распознан (сообщение на дисплее белого цвета) .....	351
см. Телефон		 Включите наружное освещение .....	355	 Ключ не распознан (сообщение на дисплее красного цвета) .....	352
<b>Сообщение (мультифункциональный дисплей)</b>		 Внимание Дефект шины .....	385	 Колесные датчики отсутствуют .....	384
см. Сообщение на дисплее		 врем.нет доступа См. "Руковод- ство" .....	376		
<b>Сообщение на дисплее</b> .....	347	 врем.нет доступа См. "Руковод- ство" .....	377		
Вызов (бортовой компьютер) .....	347				
Указания .....	347				
<b>Сообщение о неисправности</b>					
см. Сообщение на дисплее					
<b>Сообщения</b>					
Голосовые команды (система LINGUATRONIC) .....	177				



 не действует См."Руководство" .....	378	 Полностью поднимите/опустите складной верх .....	354	 См."Руководство" .....	381
 не действует .....	381	 Превышена максимально допустимая скорость .....	372	 Снизить уровень моторного масла ...	387
 не действуют См."Руководство" .....	377	 При заправке на АЗС долить 1 л моторного масла .....	386	 Спереди слева Неисправность	
 не действуют См."Руководство" .....	379	 При остановке перед управ.складн.верхом нажмите на пед.торм. ....	353	Обрат-ся в пункт ТО! (пример) .....	348
 Неисправность Не превышать скорость 80 км/ч .....	373	 Проверить тормозные накладки См."Руководство" .....	370	 СТОП! См."Руководство" .....	382
 Неисправность системы удерж.пасс. Обрат-ся в пункт ТО! .....	348	 Проверьте уровень тормозной жидкости .....	369	 Стояночный тормоз Для отпущения включить зажигание .....	369
 Неисправность См."Руководство" .....	355	 Проверьте шины! .....	384	 Стояночный тормоз Отпустить! .....	369
 Окон.подуш.безоп. слева неисправна Обрат-ся в пункт ТО! (пример) .....	348	 Резерв топлива .....	363	 Стояночный тормоз См."Руководство" .....	366
 Остановите а/м Оставьте двигатель включенным .....	382	 Рул.управлен.неисправно Немедленно остановитесь См."Руководство" .....	357	 Функция автоматич. включения фар не действует .....	355
 Отрегулируйте давление воздуха в шинах .....	385	 Рул.управлен.неисправно Повышен.затрата усилий См."Руководство" .....	357	Mercedes me connect Предоставление услуг ограничено См."Руководство" .....	380
 Охлажд.жидкость СТОП! Выключ.двигатель! .....	362	 Складной верх опускается .....	353	PRE-SAFE не действует См."Руководство" .....	350
 Охлаждение трансмиссион.масла Неисправность .....	365	 Складной верх Управление только до 60 км/ч .....	353	RACE START Функция невозможна См."Руководство" .....	375
 Пассивный режим .....	371			RACE START Функция прервана .....	375
 Перегрев трансмис. масла! Двигайтесь осторожно! .....	365			ТЕМПОМАТ выключен .....	370
				ТЕМПОМАТ и ограничитель скорости не действуют .....	370

ТЕМРОМАТ не действует .....	370	Дифференциал заднего моста с электрон.блокировкой временно недоступен ..	358	Ограничитель скорости не действует .....	371
Аварийная световая сигнализация		Дифференциал заднего моста с электрон.блокировкой не действует .....	358	Опасность откатывания а/м Дверь водит.открыта, АКП не в положен.Р .....	364
Неисправность .....	356	Для выключен.двигателя нажимайте на кнопку Start/Stop как минимум в течение 3 сек.или 3 раза .....	361	Остановите а/м Оставьте двигат.включ.	
Активирована постоянная передача N		Для переключения в положение R сначала нажмите на педаль тормоза .....	364	Ждите КП охлаждается .....	365
Опасность откатывания автомобиля .....	364	Для снятия с перед. Р или N нажмите на педаль тормоза и включите двигатель .....	363	Перегрев шин .....	385
Активн.сист.помощи при парковке и PARKTRONIC не действуют См."Руководство" .....	373	Для снятия с передачи Р нажмите на педаль тормоза .....	363	Передача Р только при остановленном автомобиле .....	363
Активн.сист.торможения Функционирование временно ограничено См."Руководство" .....	379	Задний спойлер не действует Предельная скорость XXX км/ч .....	359	Подушка безоп. передн.пассажира включена См."Руководство" .....	349
Активн.сист.торможения Функционирование ограничено См."Руководство" .....	379	Коробка передач Неисправность СТОП! ...	364	Подушка безоп. передн.пассажира выключена См."Руководство" .....	349
Активный ассистент поддержания дистанции временно недоступен См."Руководство" .....	372	Не переключая передачи, обратитесь в пункт ТО! .....	364	Радарные датчики загрязнены См."Руководство" .....	380
Активный ассистент поддержания дистанции не действует .....	372	Ограничение скорости (зимние шины) XXX км/ч .....	373	Резервная АКБ Неисправность .....	365
Активный ассистент поддержания дистанции снова доступен .....	372	Ограничитель скорости в пассивном режиме .....	371	Сигнализация перестроения врем.недоступна См."Руководство" .....	375
Движение задним ходом невозможно				Сигнализация перестроения не действует .....	375
Обрат-ся в пункт ТО! .....	364			Сист.адапт. фар дал.света времен.недоступна См."Руководство" .....	356

Сист.контроля давления в шинах не действует Отсутст.колес.датч. ....	383	<b>Сообщения радиослужбы дорожной информации</b>	
Сист.контроля давления воздуха в шинах врем.не доступна .....	383	Включение / выключение .....	276
Сист.контроля давления воздуха в шинах не действует .....	383	<b>Состояние соединения</b>	
Сист.распознав. дорожных знаков временно недоступна См."Руководство" .....	375	Индикация .....	258
Система адаптации фар дальнего света Вид камеры ограничен См."Руководство" .....	356	Обзор .....	258
Система адаптации фар дальнего света не действует .....	356	<b>Сохранение данных</b>	
Система распознавания дорожных знаков Вид камеры ограничен См."Руководство" .....	374	Автомобиль .....	30
Система распознавания дорожных знаков не действует .....	374	Онлайн-службы .....	32
Снизить скорость .....	386	Электронные блоки управления .....	30
Управление задним спойлером не действует .....	359	<b>Специализированная мастерская</b> .....	28
		<b>Специализированная мастерская с квалифицированным персоналом</b> .....	28
		<b>Специальная цель</b>	
		Выбор .....	206
		<b>Список вызовов</b>	
		Обзор .....	239
		<b>Список радиостанций</b>	
		Вызов .....	275
		<b>Спортивная система выпуска ОГ</b>	
		см. Система выпуска ОГ AMG Performance	
		<b>Способность сохранения эксплуатационных свойств при повреждении</b>	
		Шины MOExtended .....	302
		<b>Спутниковая карта</b> .....	227
		<b>Ссылка Mercedes-Benz</b> .....	242
		Обзор .....	242
		Подключение .....	242
		<b>Стандарт</b>	
		см. Система удержания полосы движения	
		<b>Станция ТО</b>	
		см. Специализированная мастерская с квалифицированным персоналом	
		<b>Стекла</b>	
		см. Боковые стекла	
		<b>Стекла (уход)</b> .....	296
		<b>Стеклоомыватель</b>	
		Заливка .....	291
		<b>Стеклоомывающая жидкость</b> .....	344
		Указания .....	344
		<b>Стеклоочиститель</b>	
		Включение / выключение .....	97
		Замена щеток стеклоочистителей .....	97
		<b>Стеклоподъемник</b>	
		см. Боковые стекла	
		<b>Стояночный свет</b> .....	92
		<b>Стояночный тормоз</b>	
		см. Электрический стояночный тормоз	

## Т

<b>Таблица значений давления воздуха в шинах</b> .....	321	Включение / выключение фиксирования телеканала .....	280	Использование SIM-карты для бизнес-телефона .....	233
<b>Телевидение</b>		Настройка в меню управления .....	279	Настройки бизнес-телефонии .....	235
см. Телевизор		Настройка в списке каналов .....	279	Обзор бизнес-телефонии .....	233
<b>Телевизор</b> .....	174	Обзор избранного .....	280	Обзор меню телефона .....	229
Включение .....	277	Обзор перечня каналов .....	280	Отключение мобильного телефона .....	232
Включение / выключение полноэкранного режима .....	279	Сохранение .....	280	Отмена авторизации мобильного телефона .....	232
Голосовые команды (система LINGUATRONIC) .....	174	Установка в избранном .....	279	Подключение мобильного телефона (Secure Simple Pairing) .....	230
Индикация в меню управления телевизора .....	278	Установка в фоновом режиме .....	279	Подключение мобильного телефона (код доступа) .....	230
Индикация видеотекста .....	282	Фиксирование телеканала .....	280	Подсоединение мобильного телефона (пользование бизнес-телефонией) .....	234
Информация .....	276	<b>Телеметрическая индикация</b>		Пользование телефоном .....	235
Настройка субтитров .....	281	Вызов .....	200	Распознавание голоса мобильным телефоном .....	232
Настройка яркости .....	282	<b>Телефон</b> .....	229	Режимы работы .....	230
Настройки изображения .....	282	Автомобильная телефония (настройка Интернет-соединения) .....	256	Символы для бизнес-телефона .....	235
Обзор .....	278	Активация функций во время телефонного соединения .....	236	Смена мобильного телефона .....	231
Обзор видеотекста .....	282	Входящий телефонный вызов во время телефонного соединения .....	236	Телефонное соединение с несколькими абонентами .....	236
Обзор установок изображения .....	282	Голосовые команды (система LINGUATRONIC) .....	174	Указания .....	227
Установка языка аудиосодержания .....	281	Громкость приема и передачи .....	232	<b>Телефонная книга</b>	
Функция / указания (язык воспроизведения аудио, субтитры) .....	281	Громкость разговора и звонка .....	232	см. Контактные данные	
<b>Телеканал</b>		Импорт записей контактных данных .....	238	<b>Телефонные вызовы</b> .....	235
EPG (электронный программный гид) .....	279	Импорт записей контактных данных (обзор) .....	238	Активация функций во время телефонного соединения .....	236
Быстрое сохранение телеканала .....	280	Информация .....	230		

Входящий телефонный вызов во время телефонного соединения .....	236				
Окончание телефонного соединения .....	235				
Отклонение вызова .....	235				
Прием вызовов .....	235				
Совершение вызова .....	235				
Телефонное соединение с несколькими абонентами .....	236				
<b>Температура шин</b>					
Система контроля давления воздуха в шинах (функция) .....	322				
<b>Темпomat регулирования дистанции до движущегося впереди автомобиля</b>					
см. Активный ассистент поддержания дистанции DISTRONIC					
<b>Тестовый режим ERA-GLONASS</b>					
Включение / выключение .....	253				
<b>Технические характеристики</b>					
Допуски радиоканалов .....	337				
Заводская табличка автомобиля .....	337				
Информация .....	337				
<b>Техническое обслуживание</b>					
см. Система ASSYST PLUS					
<b>Техобслуживание автомобиля</b>					
см. Система ASSYST PLUS					
<b>Техосмотр</b>					
см. Система ASSYST PLUS					
<b>Топливо</b> .....	341				
Е10 .....	340				
Бензин .....	340				
Заправка .....	124				
Качество (бензин) .....	340				
Объем топливного бака .....	342				
Присадки .....	341				
Резерв топлива .....	342				
Серосодержание .....	340				
<b>Тормозная жидкость</b>					
Указания .....	343				
<b>Тормозная система</b>					
Адаптивный сигнал торможения .....	139				
Активная система экстренного торможения .....	136				
Высокоэффективная тормозная система AMG с керамическими композитными дисками .....	112				
Новые / замененные тормозные накладки / тормозные диски .....	107				
Ограниченная эффективность торможения (обработанные солью дороги) .....	108				
Охлаждение тормозов .....	116				
Система ABS .....	115				
Система ABS (антиблокировочная система) .....	133				
Система BAS (система экстренного торможения) .....	133				
Система EBD (электронная система распределения тормозных сил) .....	136				
Тормозная жидкость .....	115				
Тормозная трубка .....	116				
Тормозной суппорт .....	116				
Тормозной шланг .....	116				
Тормозные диски .....	115				
Тормозные колодки .....	115				
Указания .....	114				
Указания по вождению .....	108				
Указания по обкатке .....	107				
Функция HOLD .....	147				
<b>Точка доступа</b>					
Настройка (Wi-Fi) .....	191				
Через бизнес-телефон .....	189				
<b>Транспортировка</b>					
Автомобиль .....	315				
<b>У</b>					
<b>Указания по вождению</b>					
Высокоэффективная тормозная система AMG с керамическими композитными дисками .....	112				
Общие указания по управлению автомобилем .....	108				

Поездка за границу (симметричный ближний свет фар) .....	92	<b>Установка формата даты</b> .....	188	<b>Уход</b> .....	298
Указания по обкатке .....	107	<b>Установки звучания</b> .....	283	Водо-воздушный канал .....	292
<b>Указания по обкатке</b> .....	107	Автоматическое регулирование громкости .....	283	Водоструйный моющий аппарат высокого давления .....	293
<b>Указатель поворота</b> .....	93	Вызов меню звучания .....	283	Выпускные трубы глушителя .....	296
<b>Усилитель тормозного привода</b>		Информация .....	283	Датчики .....	296
см. Система BAS (система экстренного торможения)		Установка высоких, средних и низких частот .....	283	Декоративная пленка .....	295
<b>Установить скорость</b>		<b>Установки системы</b>		Дисплей .....	298
см. Система TEMPOMAT		Автоматическая установка времени и даты .....	188	Заднее антикрыло .....	296
<b>Установка высоких, средних и низких частот</b>		Включение/выключение защиты PIN-кодом .....	194	Камера заднего вида .....	296
Акустическая система пространственного звучания Burmester® класса High-End Объемное звучание .....	284	Установка единицы измерения дистанции .....	193	Ковровое покрытие .....	298
<b>Установка единицы измерения дистанции</b> .....	193	Установка формата времени / даты .....	188	Колеса / колесные диски .....	296
<b>Установка летнего времени</b> .....	188	<b>Установки системы</b>		Лакокрасочное покрытие .....	294
<b>Установка масштаба</b>		см. Bluetooth®		Матовое лакокрасочное покрытие .....	294
см. Карта		см. Беспроводная локальная сеть (WLAN)		Моечная установка .....	292
<b>Установка оптимизации звучания</b>		см. Импорт/экспорт данных		Наружное освещение .....	296
Акустическая система пространственного звучания Burmester® класса High-End Объемное звучание .....	285	см. Язык		Натуральное дерево / декоративные элементы .....	298
<b>Установка разблокировки</b> .....	58	<b>Устройство защиты от буксировки</b>		Обивка сиденья .....	298
		Включение / выключение .....	75	Облицовка потолка .....	298
		Функционирование .....	74	Пластиковая облицовка .....	298
		<b>Устройство защиты салона</b>		Ремень безопасности .....	298
		Включение / выключение .....	76	Ручная мойка .....	294
		Функционирование .....	75	Складной верх .....	296
				Стекла .....	296
				Щетки стеклоочистителей .....	296

<b>Ф</b>	
<b>Филиал</b>	
см. Специализированная мастерская с квалифицированным персоналом	
<b>Фирменные детали</b> .....	20
<b>Форматы изображения</b>	
см. Видеорежим	
<b>Фронтальная подушка безопасности</b> .....	39
<b>Функции ключа</b>	
Деактивировать .....	58
<b>Функциональное сиденье</b>	
см. Панель управления на двери	
<b>Функция ECO Start-Stop</b>	
Выключение / включение .....	113
<b>Функция ECO Start-Stopp</b> .....	112
Автоматический пуск двигателя .....	112
Автоматическое выключение двигателя ....	112
Принцип работы .....	112
<b>Функция Emotion Start</b>	
Пуск двигателя автомобиля .....	106
<b>Функция HANDS-FREE ACCESS</b> .....	65
<b>Функция HOLD</b> .....	147
Включение / выключение .....	147
Функция / указания .....	147

<b>Функция RACE START</b>	
Включение .....	148
Условия включения .....	148
<b>Функция комфортного закрывания</b> .....	72
<b>Функция комфортного открывания</b> .....	71
<b>Функция кондиционирования воздуха</b>	
Включение/выключение (панель управления) .....	102
<b>Функция облегчения высадки</b>	
Регулировка .....	86
<b>Функция облегчения посадки</b>	
Регулировка .....	86
<b>Функция памяти</b>	
Наружные зеркала заднего вида – Вызов сохраненного положения .....	86
Наружные зеркала заднего вида – Сохранение установок .....	86
Рулевое колесо – Вызов сохраненного положения .....	86
Рулевое колесо – Сохранение установок ....	86
Сиденье – Вызов сохраненного положения .....	86
Сиденье – Сохранение установок .....	86
Управление .....	86
<b>Функция перегазовки</b> .....	121

<b>Функция помощи при парковке</b>	
см. Рулевой ассистент PARKTRONIC	
<b>Функция пуска / выключения двигателя</b>	
см. Функция ECO Start-Stopp	
<b>Функция сброса (мультимедийная система)</b> .....	197
<b>Функция синхронизации</b>	
Включение / выключение (панель управления) .....	102

**Х**

<b>Ходовая часть</b>	
AMG RIDE CONTROL + .....	150
Выбор установки .....	151
Детали .....	117
Измерение углов установки колес .....	117
Установки .....	117
<b>Ходовые качества (необычные)</b> .....	319
<b>Холостой ход</b>	
Включение .....	121

**Ц**

<b>Цель</b> .....	217
Внешняя .....	218
Изменение промежуточных целей .....	207
Обработка последних целей .....	217

Сохранение (текущее положение автомобиля) .....	217
Сохранение в качестве глобального избранного .....	217
Сохранение местонахождения на карте ....	217

<b>Цены на АЗС</b> .....	227
--------------------------	-----

<b>Цепи противоскольжения</b> .....	319
-------------------------------------	-----

**Цифровой телевизор**

см. Телевизор

**Ч****Чистка**

см. Уход

**Ш****Шильдик**

Автомобиль ..... 337

**Шины**

Выбор .....	324
Давление воздуха в шинах (указания) .....	320
Замена .....	324, 328
Комплект для временного ремонта шин TIREFIT .....	304
Монтаж .....	332
Необычные ходовые качества .....	319

Перезапуск системы контроля давления воздуха в шинах .....	323
Перестановка .....	327
Повреждение шины .....	302
Проверка .....	319
Проверка давления воздуха в шинах (система контроля давления воздуха в шинах) .....	322
Система контроля давления воздуха в шинах (функция) .....	322
Снятие .....	331
Таблица значений давления воздуха в шинах .....	321
Указания .....	116
Указания по монтажу .....	324
Хранение .....	328
Цепи противоскольжения .....	319
Шины MOExtended .....	302
Шумообразование .....	319

<b>Шины MOExtended</b> .....	302
------------------------------	-----

**Щ****Щетки стеклоочистителей**

Замена .....	97
Уход .....	296

**Э****Эксплуатационная надежность**

Информация .....	21
Сертификат соответствия (автомобильный домкрат) .....	26
Сертификат соответствия (использующие радиосвязь компоненты систем автомобиля) .....	22
Сертификат соответствия (комплект для временного ремонта шин TIREFIT) .....	27
Сертификат соответствия (электромагнитная совместимость) .....	22

**Эксплуатационные материалы**

Моторное масло .....	342
Охлаждающая жидкость (двигатель) .....	343
Присадки (топливо) .....	341
Стеклоомывающая жидкость .....	344
Топливо (бензин) .....	340
Тормозная жидкость .....	343
Указания .....	339

**Эксплуатация в зимний период**

Цепи противоскольжения .....	319
------------------------------	-----

**Экстренная ситуация**

Аптечка .....	301
Обзор элементов помощи при аварии .....	16
Огнетушитель .....	301
Сигнальный жилет .....	300



Установка знака аварийной остановки .....	301
<b>Экстренное торможение</b> .....	131
<b>Экстренное торможение</b> см. Система BAS (система экстренного торможения)	
<b>Электрические предохранители</b> см. Предохранители	
<b>Электрический стояночный тормоз</b> .....	130
Автоматическое задействие .....	130
Автоматическое отпускание .....	130
Осуществление экстренного торможе- ния .....	131
Ручное задействие или отпускание ....	131
<b>Электромагнитная совместимость</b> Сертификат соответствия .....	22
<b>Электронное оборудование автомобиля</b> Электронное оборудование двигателя .....	337
<b>Электронное оборудование двигателя</b> Указания .....	337
<b>Электронное руководство по эксплуата- ции</b> .....	18
<b>Элемент освещения</b> см. Освещение салона	
<b>Этапы охлаждения</b> .....	114

**Я**

<b>Язык</b> .....	192
Настройка .....	193
Указания .....	192





## Выходные данные

### Интернет

Дополнительная информация об автомобилях Mercedes-Benz и о компании Mercedes-Benz AG представлена в Интернете на сайте:

<https://www.mercedes-benz.com>

<https://www.daimler.com>

### Редакция

Все вопросы и предложения, касающиеся настоящего руководства по эксплуатации, просим направлять в техническую редакцию по адресу:

Mercedes-Benz AG, HPC: CAC, Customer Service,  
70546 Stuttgart, Германия

©Mercedes-Benz AG: перепечатка, перевод и тиражирование, в том числе выборочные, без письменного согласия Mercedes-Benz AG не разрешаются.

### Автопроизводитель

Mercedes-Benz AG

Mercedesstraße 120

70372 Stuttgart

Германия



### **В электронном виде в автомобиле**

Вы можете просматривать материалы "Руководства по эксплуатации" непосредственно в мультимедийной системе Вашего автомобиля (Пункт меню "Автомобиль"). Начните с функции быстрого входа, ознакомьтесь с особенностями Вашего автомобиля или углубите Ваши знания с помощью полезных советов.



### **Папка с документами на автомобиль в автомобиле**

Здесь Вы найдете всю информацию об управлении, сервисных услугах и гарантии на Ваш автомобиль в печатной форме.



### **В электронном виде в Интернете**

Вы можете получить доступ к "Руководству по эксплуатации" на Вашей домашней странице "Мерседес-Бенц".



### **В электронном виде, в виде приложения**

Приложение "Mercedes-Benz Guides" доступно бесплатно в распространенных магазинах приложений.



1905843007Z122

Заказ № P190 0772 22 Изделие № 190 584 30 07 Z122  
Выпуск ÄJ2020-1a



Apple® iOS



Android™