

Отказ от ответственности

Настоящая онлайн-версия руководства по эксплуатации описывает все модели, элементы базовой и дополнительной комплектации Вашего автомобиля. Возможны отклонения в языковых вариантах, связанные со спецификой отдельных стран. Учитывайте, что Ваш автомобиль может быть оснащен не всеми описанными функциями. Это касается также систем и функций, важных для обеспечения безопасности.

Для получения печатного руководства по эксплуатации для автомобилей других моделей и модельных годов мы просим Вас обращаться к Вашему официальному дилеру Mercedes-Benz. Это онлайн-руководство по эксплуатации всегда содержит самую актуальную информацию. Возможные отклонения, касающиеся Вашего конкретного автомобиля, могут быть не учтены, поскольку компания Mercedes-Benz постоянно совершенствует свои автомобили в соответствии с новейшим уровнем техники, а также производит изменения формы и комплектации.

Прочитайте также печатное руководство по эксплуатации, дополнительные документы, а также электронное руководство по эксплуатации.

Авторские права

Все права защищены. Все тексты, иллюстрации и графические изображения защищены авторским правом и другими законами по защите интеллектуальной собственности. Запрещается их копирование, изменение и использование на других веб-сайтах в коммерческих целях или для передачи третьим лицам.





Купе С-Класса

Руководство по эксплуатации

Mercedes-Benz



Предупреждение о подушке безопасности переднего пассажира

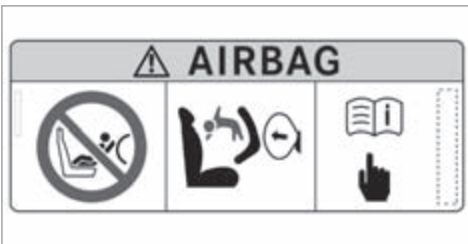

⚠ ОСТОРОЖНО Опасность травмирования или опасность для жизни при активированной подушке безопасности переднего пассажира

Если подушка безопасности переднего пассажира активирована, то ребенок на сиденье переднего пассажира в случае аварии может получить удар этой подушкой.

НИ В КОЕМ СЛУЧАЕ не используйте обращенное назад устройство удержания детей на сиденье с **АКТИВИРОВАННОЙ ФРОНТАЛЬНОЙ ПОДУШКОЙ БЕЗОПАСНОСТИ**. Это может привести к НАНЕ-

СЕНИЮ РЕБЕНКУ СЕРЬЕЗНЫХ ТЕЛЕСНЫХ ПОВРЕЖДЕНИЙ или ЕГО ГИБЕЛИ.

Учитывайте информацию, приведенную в главе «Дети в автомобиле».

Добро пожаловать в мир Mercedes-Benz!

Внимательно прочтите настоящее руководство по эксплуатации, а перед первой поездкой ознакомьтесь со своим автомобилем Mercedes-Benz. Для обеспечения своей безопасности и увеличения срока службы автомобиля соблюдайте указания и предупреждения, приведенные в настоящем руководстве по эксплуатации. Несоблюдение указаний и предупреждений может привести к повреждению автомобиля и травмированию людей.

Комплектация или товарное наименование Вашего автомобиля могут варьироваться и зависят от следующих факторов:

- Модель
- Заказ
- Исполнение для страны назначения
- Наличие

На иллюстрациях настоящего руководства по эксплуатации изображен автомобиль с левым расположением рулевого управления. В автомобилях с правым расположением рулевого управления расположение деталей автомобиля и элементов управления, соответственно, отличается.

Mercedes-Benz постоянно совершенствует свои автомобили.

В связи с этим Mercedes-Benz оставляет за собой право на внесение изменений в:

- форму;
- комплектацию;
- технические решения.

Поэтому в некоторых случаях описание может отличаться от Вашего автомобиля.

Следующие документы являются неотъемлемой частью автомобиля:

- электронное руководство по эксплуатации;
- печатное руководство по эксплуатации;
- сервисная книжка;
- руководства по эксплуатации дополнительного оборудования (в зависимости от комплектации).

Постоянно храните эти документы в автомобиле. При продаже автомобиля передайте все документы новому владельцу.

2055843329Z122



Символы	5	Диагностический интерфейс	30	Боковые стекла	86
Общий обзор	6	Специализированная мастерская с квали- фицированным персоналом	31	Сдвижной верхний люк	90
Передняя панель	6	Регистрация автомобиля	32	Защита от кражи	94
Сигнальные и контрольные лампы (стан- дартный дисплей приборов)	10	Использование автомобиля по назначению	32	Сиденья и размещение вещей	97
Сигнальные и контрольные лампы (широко- форматный дисплей передней панели)	12	Информация по регламенту REACH	32	Указания по правильному положению	
Потолочная блок-панель управления	14	Указания для людей с электронными меди- цинскими вспомогательными устройствами	33	сиденья водителя	97
Панель управления на двери и установки		Ответственность за дефекты	33	Сиденья	98
положения сидений	16	QR-код для определения карты экстренной помощи	33	Рулевое колесо	106
Авария и поломка в пути	18	Хранение данных	34	Система облегчения посадки и выхода из	
Электронное "Руководство по		Авторские права	37	автомобиля	108
эксплуатации"	20	Безопасность водителя и пассажиров	38	Функция памяти	109
Вызов электронного руководства по		Система удержания пассажиров	38	Возможности размещения багажа	110
эксплуатации	20	Ремни безопасности	40	Розетки	118
Общие указания	21	Подушки безопасности	45	Беспроводная зарядка мобильного теле- фона и соединение с наружной антенной	119
Охрана окружающей среды	21	Система PRE-SAFE®	53	Установка и снятие напольного коврика	121
Возврат старых автомобилей	21	Безопасная перевозка детей в автомобиле	54	Свет и видимость	122
Оригинальные детали Mercedes-Benz	22	Указания по домашним животным в		Наружное освещение	122
Руководство по эксплуатации	23	автомобиле	71	Внутреннее освещение	129
Эксплуатационная безопасность	23	Открытие и закрывание	73	Стеклоочиститель и стеклоомыватель	130
Сертификат соответствия	25	Ключ	73	Зеркала	132
		Двери	77	Система кондиционирования воздуха	136
		Багажник	81	Обзор систем кондиционирования воздуха	136

Управление системами кондиционирования воздуха	137	Проекционный дисплей	243	Очистка и уход	371
Движение и паркование	145	Система LINGUATRONIC	245	Помощь при неисправности	379
Управление автомобилем	145	Указания относительно эксплуатационной безопасности	245	Авария	379
Переключатель DYNAMIC SELECT	157	Управление	245	Повреждение шины	381
Автоматическая коробка передач	159	Эффективное использование системы "Лингватроник"	247	Аккумуляторная батарея (автомобиль)	387
Функционирование системы 4MATIC	163	Важные голосовые команды	248	Пуск двигателя буксировкой и буксировка автомобиля	394
Заправка топливом	163	Мультимедийная система	258	Электрические предохранители	399
Паркование	170	Обзор и управление	258	Колеса и шины	403
Системы управления автомобилем и системы обеспечения безопасности движения	176	Установки системы	267	Указания, касающиеся шумообразования или непривычных ходовых качеств	403
Тягово-сцепное устройство	231	Бодрость и здоровье	278	Указания для регулярной проверки колес и шин	403
Функционирование кронштейна для велосипедов	236	Навигационная система	280	Указания по пользованию цепями противоскольжения	403
Указания по буксировке автомобилей	237	Телефон	305	Давление воздуха в шинах	404
Дисплей приборов и бортовой компьютер	239	Онлайн-функции и Интернет-функции	331	Замена колеса	409
Указания относительно дисплея приборов и бортового компьютера	239	Носители информации	336	Аварийное запасное колесо	419
Обзор дисплея приборов	240	Радиоприемник	349	Технические характеристики	420
Обзор кнопок на рулевом колесе	241	Телевизор	352	Информация о технических характеристиках ...	420
Пользование бортовым компьютером	241	Звучание	360	Электронное оборудование автомобиля	420
Обзор индикаций на multifunctionальном дисплее	242	Техобслуживание и уход	363	Обозначения мелких деталей в соответствии с регламентом радиосвязи	422
		Индикация периодичности ТО системы ASSYST PLUS	363		
		Моторный отсек	364		

4 Содержание

Обзор заводской таблички автомобиля, номера VIN и номера двигателя	422
Эксплуатационные материалы	424
Паспортные данные автомобиля	433
Тягово-сцепное устройство	434

Сообщения на дисплее и предупреди- тельные сигнальные / контрольные лампы	437
Сообщения на дисплее	437
Предупредительные сигнальные и контроль- ные лампы	491

Предметный указатель	506
-----------------------------------	------------

В данном руководстве по эксплуатации можно найти следующие символы:

 **ОПАСНО** Опасность несоблюдения предупредительных указаний

Предупредительные указания обращают Ваше внимание на опасности, которые могут поставить под угрозу Ваше здоровье или Вашу жизнь, а также здоровье или жизнь других людей.

 Обращайте Ваше внимание на предупредительные указания.

 **Указание по охране окружающей среды** Ущерб окружающей среде из-за несоблюдения указаний по охране окружающей среды

Указания по охране окружающей среды содержат информацию об эксплуатации и утилизации в соответствии с требованиями по охране окружающей среды.

 Соблюдайте указания по охране окружающей среды.

 **УКАЗАНИЕ** Материальный ущерб из-за несоблюдения указаний о возможном материальном ущербе

Указания о возможном материальном ущербе информируют о рисках, которые могут привести к повреждению автомобиля.

 Соблюдайте указания о возможном материальном ущербе.

 Полезные указания или прочие сведения, которые могут Вам пригодиться.

 Инструкция

(→ стр.) Дополнительная информация по теме

Индикация Индикация на мультимедийном дисплее / мультимедийном дисплее

 Самый верхний уровень меню, который необходимо выбрать в мультимедийной системе

 Соответствующие подменю, которые необходимо выбрать в мультимедийной системе

* Обозначает причину

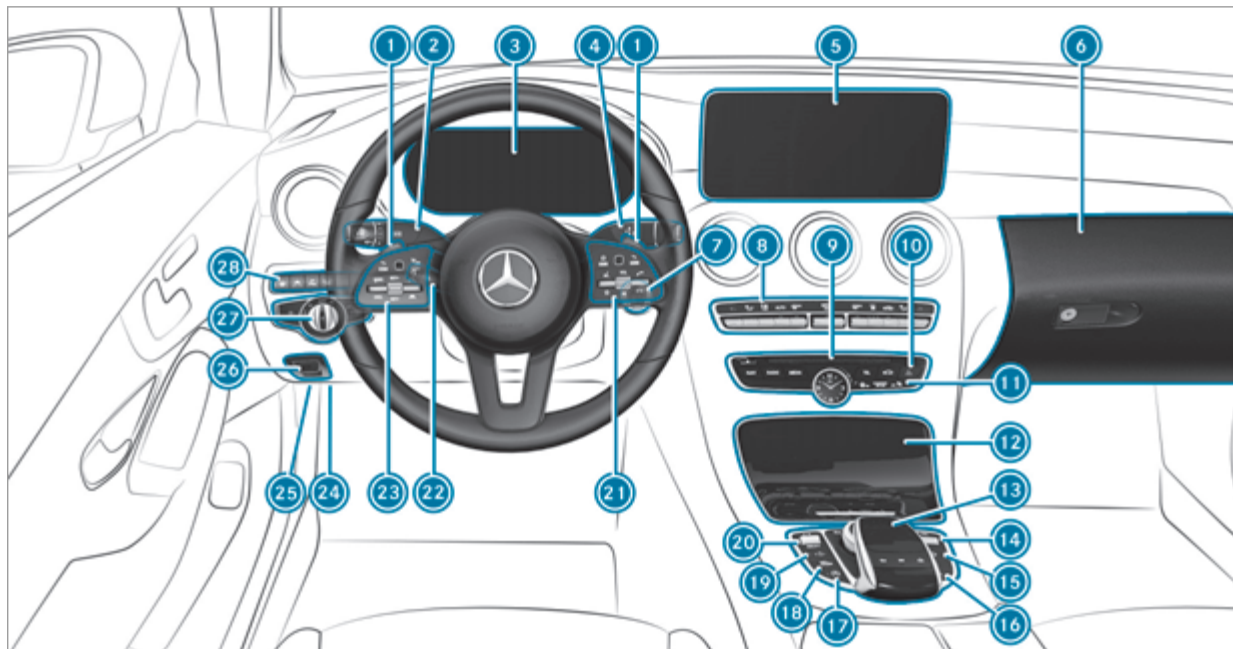

Автомобиль с левым расположением рулевого управления

1	Подрулевые селекторы АКП	→	161	16	Выдвигание / задвигание механизма подачи ремня безопасности	→	43
2	Комбинированный переключатель	→	124	17	Функция ECO Start-Stop	→	154
3	Дисплей приборов	→	240	18	Камера 360°	→	217
4	Селектор АКП DIRECT SELECT	→	159	19	Регулировка уровня кузова автомобиля	→	213
5	Мультимедийный дисплей	→	258	20	Переключатель DYNAMIC SELECT	→	158
6	Перчаточный ящик	→	113	21	Группа управления мультимедийной системы	→	241
7	Кнопка пуска / выключения двигателя Start/Stop	→	146	22	Электрическая регулировка положения рулевого колеса	→	107
8	Системы отопления, вентиляции и кондиционирования	→	137		Включение / выключение подогрева рулевого колеса	→	108
9	Вызов основных функций мультимедийной системы	→	262	23	Группа управления:		
10	Система аварийной световой сигнализации	→	124		Бортовой компьютер	→	241
11	Контрольные лампы PASSENGER AIR BAG	→	50		Система круиз-контроля TEMPOMAT или регулируемый ограничитель скорости	→	186
12	Вещевое отделение	→	113		Активная система поддержания дистанции DISTRONIC	→	191
13	Сенсорная панель	→	259	24	Диагностический интерфейс	→	30
14	Регулятор громкости и включение / выключение звука	→	258	25	Открытие капота	→	365
15	Включение / выключение мультимедийной системы	→	258	26	Электрический стояночный тормоз	→	173

8 Общий обзор – Передняя панель

27 Переключатель света → 122

28 Панель управления:

Активная система помощи в рулевом управлении → 198







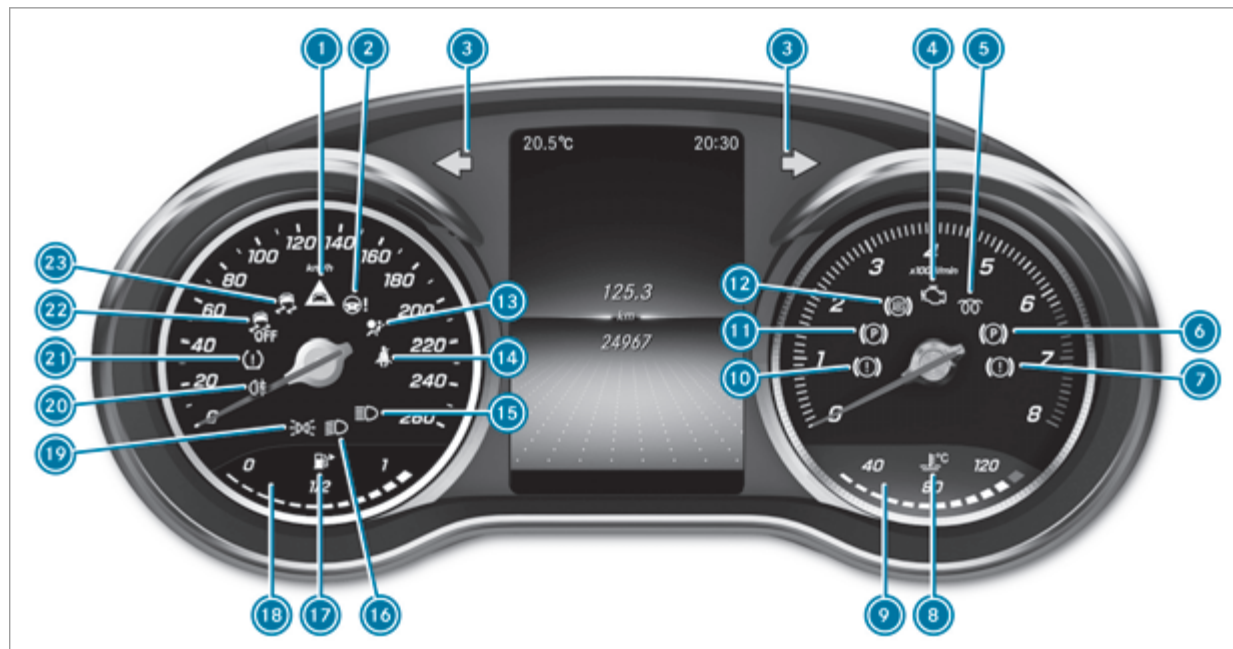















Активная система удержания полосы движения → 211

Система комфортной парковки PARKTRONIC → 225

Проекционный дисплей → 244



Стандартный дисплей приборов



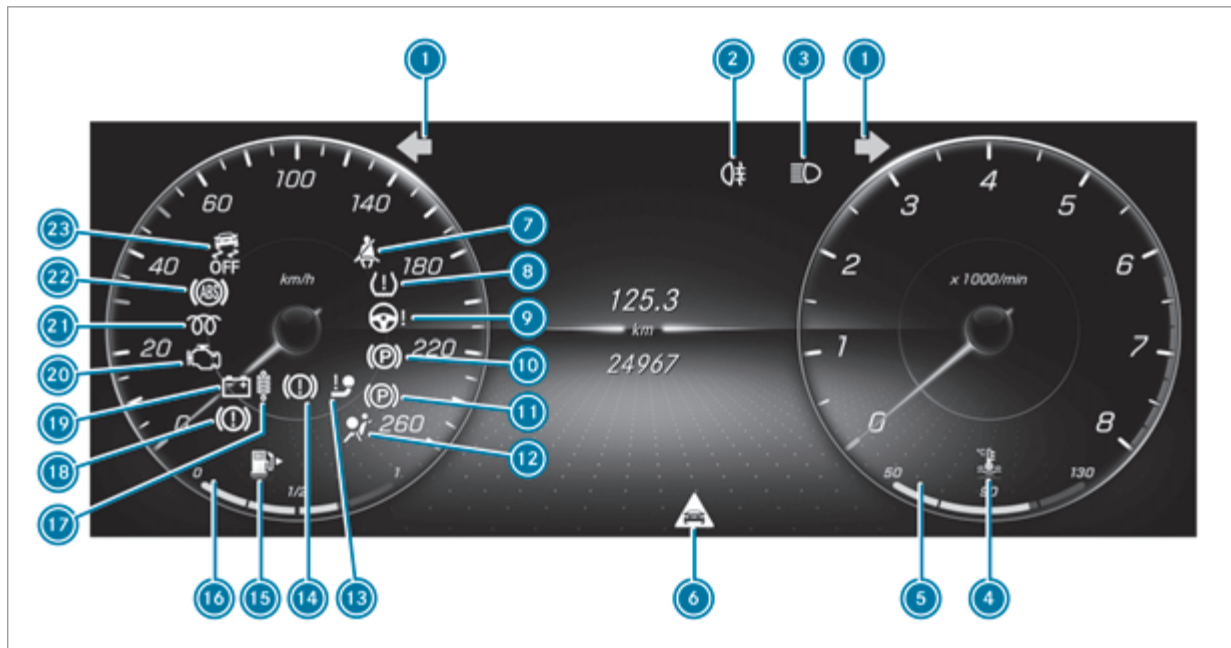



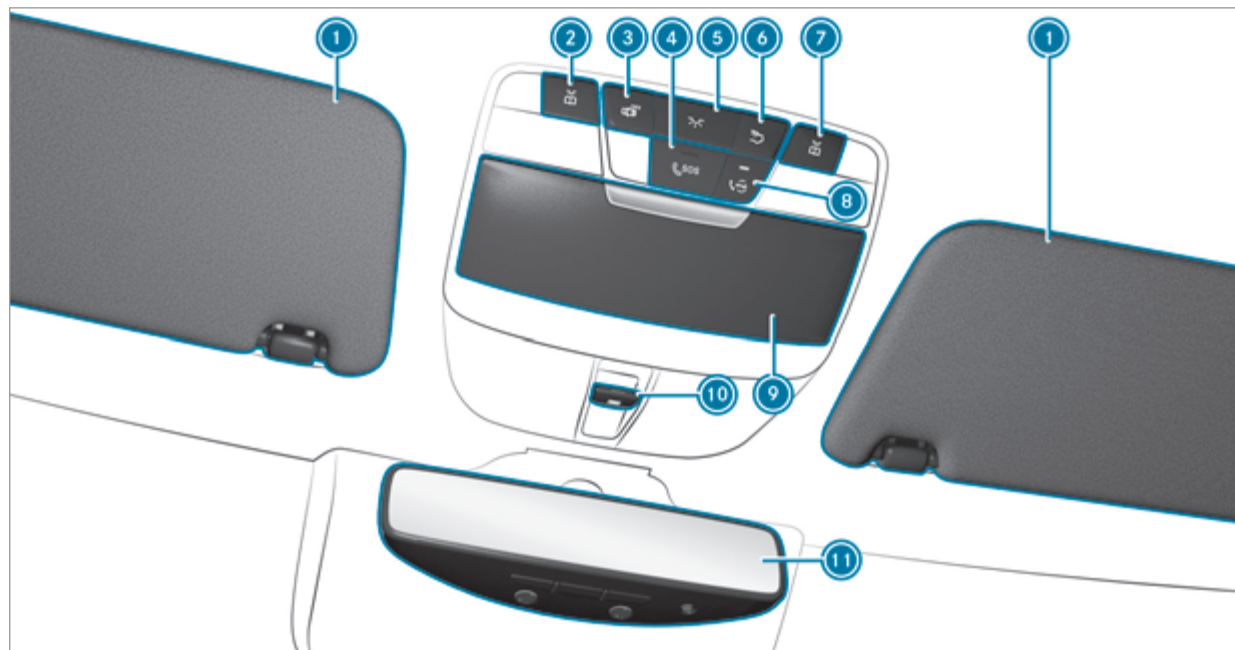

1		Предупреждение об опасной дистанции	→	500	12		Система ABS	→	501
2		Рулевое управление с усилителем привода	→	494	13		Система удержания пассажиров	→	492
3	 	Мигающий свет	→	124	14		Ремень безопасности	→	492
4		Диагностика двигателя	→	495	15		Дальний свет фар	→	124
5		Дизельный двигатель: предпусковой подогрев			16		Ближний свет фар	→	122
6		Электрический стояночный тормоз (красная лампа)	→	498	17		Резервный запас топлива с индикацией расположения крышки горловины топливного бака	→	495
7		Тормозная система (красная лампа)	→	498	18		Уровень топлива	→	240
8		Температура охлаждающей жидкости	→	495	19		Габаритный свет	→	122
9		Индикация температуры охлаждающей жидкости	→	240	20		Задний противотуманный свет	→	123
10		Тормозная система (желтая лампа)	→	498	21		Система контроля давления в шинах	→	504
11		Электрический стояночный тормоз (желтая лампа)	→	498	22		Система ESP® выкл.	→	501
					23		Система ESP®	→	501



Дисплей приборов на широкоформатном дисплее передней панели

1		Мигающий свет	→	124	12		Система удержания пассажиров	→	492
2		Задний противотуманный свет	→	123	13		Фаркоп	→	494
3		Дальний свет фар	→	124	14		Тормозная система (красная лампа)	→	498
		Ближний свет фар	→	122	15		Резервный запас топлива с индикацией расположения крышки горловины топливного бака	→	495
		Габаритный свет	→	122	16		Уровень топлива	→	240
4		Температура охлаждающей жидкости	→	495	17		Ходовая часть	→	500
5		Индикация температуры охлаждающей жидкости	→	240	18		Тормозная система (желтая лампа)	→	498
6		Предупреждение об опасной дистанции	→	500	19		Электрическая неисправность	→	495
7		Ремень безопасности	→	492	20		Диагностика двигателя	→	495
8		Система контроля давления в шинах	→	504	21		Дизельный двигатель: предпусковой подогрев		
9		Рулевое управление с усилителем привода	→	494	22		Система ABS	→	501
10		Электрический стояночный тормоз (желтая лампа)	→	498	23		Система ESP® выкл.	→	501
11		Электрический стояночный тормоз (красная лампа)	→	498			Система ESP®	→	501



1	Солнцезащитные козырьки		
2	 Включение / выключение левой лампы для чтения	→	129
3	 Включение / выключение функции автоматического управления освещением салона	→	129
4	 Кнопка SOS	→	323
5	 Включение / выключение освещения передней части салона	→	129
6	 Включение / выключение освещения задней части салона	→	129
7	 Включение / выключение правой лампы для чтения	→	129
8	 Кнопка me	→	323
9	Отсек для очков		
10	 Открывание / закрывание панорамной крыши со сдвижным люком	→	90
	 Открывание / закрывание солнцезащитной шторки	→	90
11	Внутрисалонное зеркало заднего вида	→	133

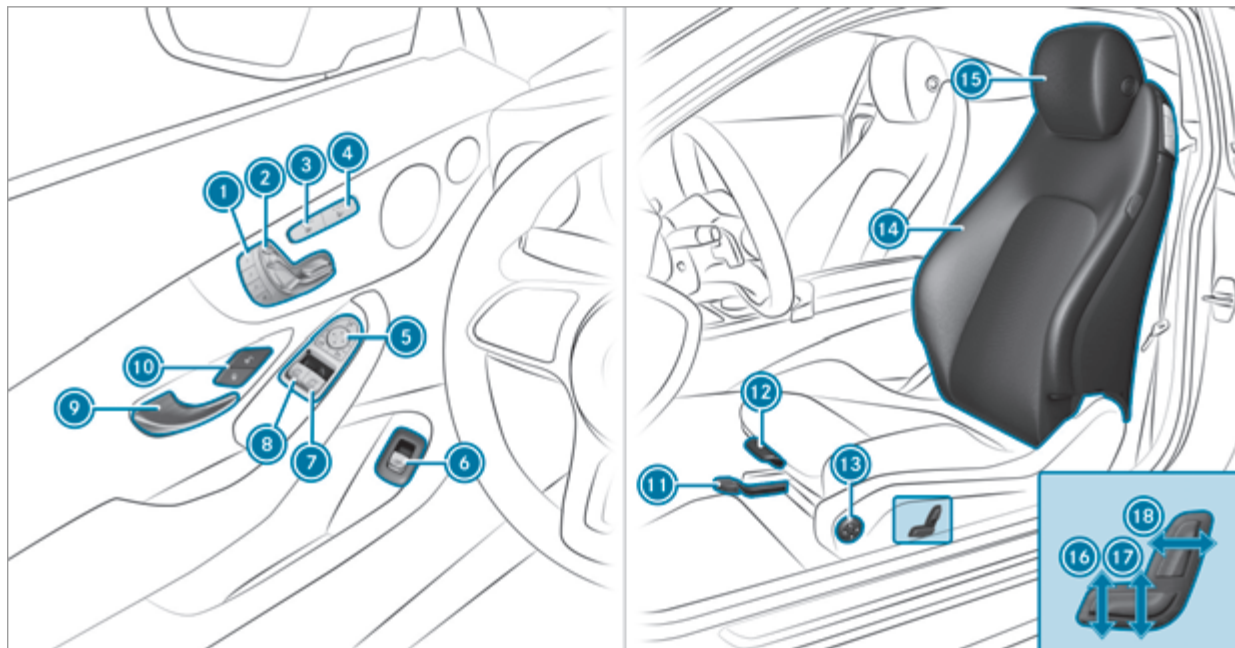

1	Пользование функцией памяти	→	110	11	Продольное направление регулировки положения сиденья	→	100
2	Электрическая установка положения сиденья	→	101	12	Только автомобили с пакетом комфортабельных сидений: установка глубины подушки сиденья	→	100
3	Включение / выключение подогрева сидений	→	105	13	Установка 4-позиционного поясничного подпора	→	101
4	Включение / выключение системы вентиляции сидений	→	106	14	Установки положения сидений при помощи мультимедийной системы	→	103
5	Пользование наружными зеркалами заднего вида	→	132	15	Регулировка положения подголовников	→	101
6	Открытие / закрытие крышки багажника	→	81	16	Только автомобили с пакетом комфортабельных сидений: установка наклона подушки сиденья	→	100
7	Открытие / закрытие правого бокового стекла	→	86	17	Регулировка высоты подушки сиденья	→	100
8	Открытие / закрытие левого бокового стекла	→	86	18	Регулировка наклона спинки сиденья	→	100
9	Открытие двери	→	77				
10	Блокировка / разблокировка автомобиля	→	78				

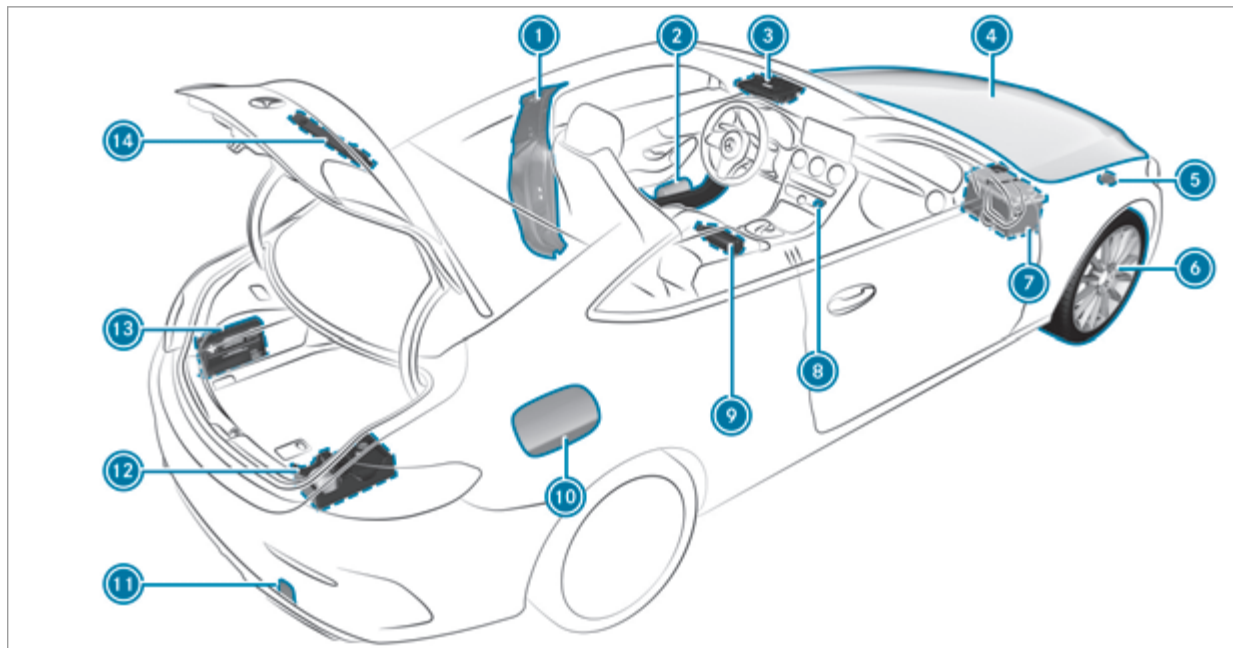

① Средняя стойка кузова с: QR-кодом для определения карты экстренной помощи	→	33	⑩ Откидная крышка заправочного люка с: информационной табличкой с указаниями по виду топлива	→	163
② Светоотражающие жилеты	→	379	информационной табличкой с указаниями по давлению воздуха в шинах	→	405
③ Кнопки me и SOS	→	323	QR-кодом для определения карты экстренной помощи	→	33
④ Проверка уровня эксплуатационных материалов и их доли	→	424	⑪ Буксировка для пуска двигателя и буксировка неисправного автомобиля	→	394
⑤ Буксировка для пуска двигателя и буксировка неисправного автомобиля	→	394	⑫ Комплект TIREFIT	→	383
⑥ Повреждение шины	→	381	⑬ Аптечка	→	380
⑦ Облегчение пуска двигателя	→	391	⑭ Знак аварийной остановки	→	379
⑧ Система аварийной световой сигнализации	→	124			
⑨ Огнетушитель	→	380			

Вызов электронного руководства по эксплуатации

Мультимедийная система:

➡ Автомобиль ➡ ⓘ "Рук-во по эксплуат."

▶ Выберите пункт меню.

Кроме того, можно вызвать руководство по эксплуатации внутри основной функции (например, с помощью [Информация о носителях данных](#)).

Электронное руководство по эксплуатации описывает функции автомобиля и мультимедийной системы и управление ими.

Из соображений безопасности во время движения электронное руководство по эксплуатации деактивировано.



В электронном руководстве по эксплуатации имеются следующие пункты меню:

- **Поиск:** здесь можно осуществлять целенаправленный поиск по ключевым словам.
- **Быстрые решения:** здесь можно найти важную информацию о том, как быстро начать эксплуатацию Вашего автомобиля.
- **Полезные советы:** здесь можно получить полезные советы по эксплуатации автомобиля в определенных ситуациях.
- **Сообщения:** здесь можно получить дополнительную информацию о сообщениях на комбинации приборов.
- **Закладки:** здесь можно найти список всех сохраненных личных закладок.

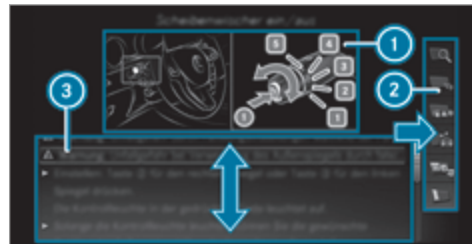

- ① Иллюстрация
- ② Меню
- ③ Область навигации

Некоторые разделы электронного руководства по эксплуатации, например «Предупреждающие указания», можно просмотреть, выделив их и нажав на них.

Охрана окружающей среды



УКАЗАНИЕ ПО ОХРАНЕ ОКРУЖАЮЩЕЙ СРЕДЫ Ущерб окружающей среде, обусловленный условиями эксплуатации и индивидуальным стилем вождения

Объем выброса автомобилем вредных веществ напрямую зависит от эксплуатации автомобиля.

Эксплуатируйте автомобиль с бережным отношением к окружающей среде, чтобы уменьшить ущерб экологии. Для этого соблюдайте следующие рекомендации по условиям эксплуатации и индивидуальному стилю вождения.

Условия эксплуатации:

- ▶ Следите за правильным давлением воздуха в шинах.
- ▶ Не возите с собой ненужные предметы (например, неиспользуемый верхний багажник).
- ▶ Соблюдайте межсервисные интервалы. Регулярно проходящий техобслуживание автомобиль наносит меньший вред окружающей среде.

- ▶ Всегда проводите сервисные работы в специализированной мастерской с квалифицированным персоналом.

Индивидуальный стиль вождения:

- ▶ Не нажимайте на педаль акселератора при запуске двигателя.
- ▶ Не прогревайте двигатель во время стоянки автомобиля.
- ▶ Двигайтесь с осмотрительностью и соблюдайте безопасную дистанцию.
- ▶ Избегайте частых и интенсивных разгонов и торможений.
- ▶ Своевременно переключайте передачи и двигайтесь на одной передаче лишь до $\frac{2}{3}$.
- ▶ Выключайте двигатель во время вынужденных остановок, например используйте функцию ECO Start-Stop.
- ▶ Экономьте топливо при поездках. Для энергоэффективного стиля вождения придерживайтесь индикации ECO.

Возврат старых автомобилей

Только для стран-членов ЕС:

"Мерседес-Бенц" примет Ваш автомобиль, подлежащий утилизации, для экологически безопасной утилизации в соответствии с требованиями Директивы Европейского Союза (ЕС) по утилизации старых автомобилей.

Для возврата подлежащего утилизации автомобиля в Вашем распоряжении имеется разветвленная сеть пунктов приема и предприятий по демонтажу. На этих предприятиях Вы можете бесплатно сдать свой автомобиль. Тем самым Вы внесете ценный вклад в завершение замкнутого цикла вторичного использования отходов и в дело бережного отношения к природным ресурсам.

Дополнительную информацию о вторичном использовании старых автомобилей, утилизации и условиях возврата можно найти на веб-сайте "Мерседес-Бенц" своей страны.

Оригинальные детали Mercedes-Benz



УКАЗАНИЕ ПО ЗАЩИТЕ ОКРУЖАЮЩЕЙ СРЕДЫ

Нанесение вреда окружающей среде вследствие неиспользования восстановленных агрегатов

Компания Mercedes-Benz AG предлагает восстановленные агрегаты и запасные части, идентичные по качеству новым деталям. При этом действует такая же гарантия на дефекты, как и для новых деталей.

- ▶ Используйте восстановленные агрегаты и запасные части от компании Mercedes-Benz AG.



УКАЗАНИЕ Ограничение работоспособности систем удержания пассажиров вследствие инсталляции комплектующих деталей, ремонтных или сварочных работ

В следующих зонах автомобиля могут быть установлены подушки безопасности, натяжители ремней безопасности, а также блоки управления и датчики для систем удержания пассажиров:

- Двери

- Стойки двери
- Пороги дверных проемов
- Сиденья
- Передняя панель
- Комбинация приборов
- Центральная консоль
- Боковая рама крыши

- ▶ Не устанавливайте в этих зонах никаких аксессуаров, таких, как аудиосистемы.
- ▶ Не выполняйте в этих зонах никаких ремонтных или сварочных работ.
- ▶ Для дооборудования автомобиля комплектующими деталями обращайтесь в специализированную мастерскую с квалифицированным персоналом.

При использовании не допущенных компанией Mercedes-Benz деталей, шин и колес, а также важных для обеспечения безопасности аксессуаров эксплуатационная надежность автомобиля может находиться под угрозой. Возможно нарушение работы систем, важных для обеспечения безопасности, например тормозной системы. Используйте только оригинальные детали Mercedes-Benz или детали такого же качества. Используйте только допу-

щенные для Вашего типа автомобиля шины и колеса, а также аксессуары.

Mercedes-Benz проверяет оригинальные детали и узлы и допущенные для типа Вашего автомобиля комплектующие и аксессуары на надежность, безопасность и пригодность. Несмотря на постоянное наблюдение за рынком Mercedes-Benz не в состоянии произвести оценку деталей других производителей. Даже если в отдельном случае имеется приемочный документ допуска к эксплуатации органа технического контроля или ведомственное разрешение, Mercedes-Benz не берет на себя ответственность за использование этих деталей и узлов в автомобилях Mercedes-Benz.

Только при условии соответствия действующим законодательным предписаниям определенные детали допускаются для использования при монтаже и переоборудовании. Все оригинальные детали Mercedes-Benz отвечают условиям допуска. Использование недопущенных деталей и узлов может привести к аннулированию разрешения на эксплуатацию.

Это происходит в следующих ситуациях:

- При изменении вида транспортного средства, указанного в разрешении на эксплуатацию.

- При вероятном возникновении угрозы для безопасности других участников дорожного движения.
- При ухудшении показателей выбросов отработавших газов и шумовых показателей автомобиля.

При заказе оригинальных деталей Mercedes-Benz всегда указывайте идентификационный номер автомобиля (VIN) (→ стр. 422).

Руководство по эксплуатации

Настоящее руководство по эксплуатации описывает все поставляемые к моменту подписания настоящего руководства по эксплуатации в печать модели, элементы базовой и дополнительной комплектации Вашего автомобиля. Возможны отклонения, связанные со спецификой отдельных стран. Учитывайте, что Ваш автомобиль может быть оборудован не всеми функциями, описанными в настоящем руководстве по эксплуатации. Это касается также систем и функций обеспечения безопасности. Поэтому комплектация Вашего автомобиля может отличаться от некоторых описаний и иллюстраций.

В оригинальной документации договора купли-продажи Вашего автомобиля приведены все находящиеся в Вашем автомобиле системы.

В случае возникновения вопросов по комплектации и обслуживанию Вы можете обратиться на авторизованную СТОА Mercedes-Benz.

Руководство по эксплуатации и сервисная книжка являются важными документами, которые должны храниться в автомобиле.

Эксплуатационная безопасность

⚠ ПРЕДУПРЕЖДЕНИЕ Опасность аварии из-за функциональных сбоев или отказа системы

Для предотвращения функциональных сбоев или отказов системы:

- ▶ Всегда выполняйте работы по сервисному и техническому обслуживанию, а также необходимый ремонт в специализированной мастерской с квалифицированным персоналом.

⚠ ПРЕДУПРЕЖДЕНИЕ Опасность аварии и получения травм из-за недопустимых изменений электронных компонентов

Вследствие изменений электронных компонентов, их программного обеспечения, а также разводки проводов их функционирование и/или функционирование подключенных к ним компонентов или систем, связанных с безопасностью, может быть нарушено.

Это может отрицательно повлиять на эксплуатационную безопасность автомобиля.

- ▶ Не вносите изменения в разводку проводов, а также в электронные компоненты или их программное обеспечение.
- ▶ Всегда проводите работы с электрическими и электронными устройствами в специализированной мастерской с квалифицированным персоналом.

Внесение изменений в электронное оборудование автомобиля ведет к аннулированию разрешения на эксплуатацию.

Учитывайте информацию, приведенную в разделе «Электронное оборудование автомобиля» в главе «Технические данные».

⚠ ОСТОРОЖНО Опасность пожара из-за наличия воспламеняющихся веществ на горячих деталях системы выпуска ОГ

Если воспламеняющиеся вещества, например, листва, трава или ветки соприкасаются с горячими деталями системы выпуска ОГ, то эти вещества могут воспламениться.

- ▶ При поездках по неукрепленным дорогам или по бездорожью регулярно проверяйте днище автомобиля.
- ▶ В частности, удаляйте заземленные части растений или другие горючие материалы.
- ▶ В случае повреждений немедленно обратитесь в специализированную мастерскую с квалифицированным персоналом.

! УКАЗАНИЕ Повреждение автомобиля из-за слишком быстрого движения и ударов о днище или детали шасси

Автомобиль может получить повреждения, в частности в следующих случаях:

- Автомобиль застрял, например на высоком бордюрном камне или на дороге без твердого покрытия.

- Автомобиль на слишком высокой скорости проезжает препятствие (бордюрный камень, «лежащий полицейский» или выбоина).
- Удар тяжелого предмета по днищу или деталям шасси.

Кузов, днище, детали шасси, колеса или шины в таких или аналогичных ситуациях также могут получить невидимые повреждения. Компоненты с такими повреждениями могут непредвиденно выйти из строя или в случае аварии перестанут выдерживать возникшую нагрузку предусмотренным образом.

При повреждении защиты днища возможно скопление горючих материалов, таких как, например, листва, трава или ветки, между днищем и защитой днища. При контакте с горячими деталями системы выпуска ОГ данные материалы могут воспламениться.

- ▶ Немедленно произведите проверку и ремонт автомобиля в специализированной мастерской с квалифицированным персоналом.

или

- ▶ При нарушении безопасности движения сразу остановите автомобиль с учетом дорожной ситуации и обратитесь в специа-

лизированную мастерскую с квалифицированным персоналом.

Автомобили с бортовой сетью на 48 В (технология EQ-Boost)

⚠ ОПАСНО Опасность для жизни при касании поврежденных компонентов высоковольтной бортовой сети

Автомобили с бортовой сетью на 48 В имеют высоковольтные компоненты. Эти высоковольтные компоненты находятся под высоким напряжением.

Если Вы вносите изменения в элементы этих высоковольтных компонентов или прикасаетесь к поврежденным элементам, то Вы можете получить удар электрическим током.

Компоненты высоковольтной бортовой сети в случае аварии могут иметь также незамеченные повреждения.

- ▶ Не вносите изменения в элементы высоковольтных компонентов.
- ▶ Не прикасайтесь к поврежденным элементам высоковольтных компонентов.

▶ После аварии не прикасайтесь к поврежденным элементам высоковольтных компонентов.

Автомобили с бортовой сетью на 48 В содержат высоковольтные компоненты. Данные компоненты обозначены соответствующей наклейкой:



Все работы с высоковольтными компонентами разрешается производить только в специализированных мастерских с квалифицированным персоналом.

Сертификат соответствия

Электромагнитная совместимость

Электромагнитная совместимость компонентов автомобиля была проверена и подтверждена в соответствии с регламентом ЭК ООН R10 в действующей на тот момент редакции.

Компоненты системы радиосвязи автомобиля

Только для стран ЕС и ЕАСТ:

Приведенное ниже указание действительно для всех компонентов системы радиосвязи автомобиля и интегрированных в автомобиль информационных систем и средств связи:

Производители радиокомпонентов заверяют о соответствии всех установленных на автомобиле радиокомпонентов Директиве 2014/53/ЕС. Полный текст деклараций соответствия ЕС можно найти в Интернете на следующем веб-сайте: https://moba.i.daimler.com/markets/ece-row/baix/cars/certificates-of-conformity/ru_RU/index.html



Дополнительную информацию можно получить на авторизованной СТОА Mercedes-Benz.

Только для Бразилии:

Указания по радиосистеме в автомобиле:

Данные устройства не подлежат защите от неисправностей, наносящих вред, и не должны являться причиной неисправностей в системах, допущенных в соответствии с установленным порядком.

Только для Нигерии:

Подключение и использование радиооборудования в этом автомобиле разрешено Комиссией по связи Нигерии.

Только для Таиланда:

Телекоммуникационное оборудование в этом автомобиле соответствует требованиям Национальной комиссии по телерадиовещанию и телекоммуникациям (NBTC).

Только для Украины:

Настоящим производитель заявляет, что основанные на радиосвязи компоненты автомобиля соответствуют техническим предписаниям для радиооборудования. Дополнительную информацию можно получить на авторизованной СТОА Mercedes-Benz.

Вид используемой в автомобиле радиосвязи

Наряду со стандартными радиочастотами для мобильной связи в автомобилях Mercedes-Benz используются следующие виды радиосвязи:

Вид используемой в автомобиле радиосвязи

Технология	Частотный диапазон	Мощность передачи / напряженность магнитного поля
Система центральной блокировки системы комфортного управления	20 кГц (9–90 кГц)	≤ 72 дБ (мкА/м) на 10 м
Система беспроводной передачи мощности	105 кГц (90–119 кГц)	≤ 42 дБ (мкА/м) на 10 м
Система центральной блокировки системы комфортного управления	120 кГц (119–135 кГц)	≤ 42 дБ (мкА/м) на 10 м
Система беспроводной передачи мощности	127 кГц (119–135 кГц)	≤ 66 дБ (мкА/м) на 10 м при снижении напряженности магнитного поля 3 дБ на октаву при частоте более 119 кГц
Система коммуникации ближнего поля	13,553–13,567 МГц	≤ 42 дБ (мкА/м) на 10 м
Система центральной блокировки системы комфортного управления, система дистанционного управления гаражными воротами, система контроля давления в шинах	433 МГц (433,05–434,79 МГц)	≤ 10 мВт, эффективная излучаемая мощность

Технология	Частотный диапазон	Мощность передачи / напряженность магнитного поля
Система дистанционного управления функцией дополнительного обогрева в режиме движения, система дистанционного управления гаражными воротами	868 МГц (868,0–868,6 МГц)	≤ 25 мВт, эффективная излучаемая мощность
Система дистанционного управления функцией дополнительного обогрева в режиме движения, система дистанционного управления гаражными воротами	869 МГц (868,7–869,2 МГц)	≤ 25 мВт, эффективная излучаемая мощность
Технология Bluetooth®, технология Kleer, беспроводная локальная сеть (R-LAN), система дистанционного управления, беспроводные наушники	2,4 ГГц, диапазон ISM (2400–2483,5 МГц)	≤ 100 мВт, эффективная изотропно-излучаемая мощность
RLAN	5,1 ГГц, диапазон UNII, класс 1 (полоса радиочастот, работа в которых не требует получения лицензии) (5150–5250 МГц)	≤ 25 мВт, эффективная изотропно-излучаемая мощность
Датчик системы охраны салона, RLAN	5,8 ГГц, диапазон UNII, класс 3 (полоса радиочастот, работа в которых не требует получения лицензии) (5725–5875 МГц)	≤ 25 мВт, эффективная изотропно-излучаемая мощность
Система центральной блокировки системы комфортного управления	7,25 ГГц, диапазон сверхширокополосной системы радиосвязи (6,0–8,5 ГГц)	≤ -41,3 дБм/МГц эквивалентная изотропно-излучаемая мощность, среднее значение ≤ 0 дБм/МГц, эквивалентная изотропно-излучаемая мощность, максимальное значение

Технология	Частотный диапазон	Мощность передачи / напряженность магнитного поля
76 ГГц, радар	76–77 ГГц	≤ 55 дБм, максимальное значение, эквивалентная изотропно-излучаемая мощность
Модуль управления каршерингом	Система коммуникации ближнего поля (NFC): 13,553–13,567 МГц Bluetooth®: 2402–2480 МГц	Система коммуникации ближнего поля (NFC): ≤ 42 дБ (мкА/м) на 10 м Bluetooth®: ≤ +4 дБм (класс мощности 2)

Данные по удельному коэффициенту поглощения излучения

Только для Франции:

Значения были определены и проверены согласно Директиве Décret n° 2019-1186 в отношении указа-

ния удельного коэффициента поглощения излучения (SAR) компонентов системы радиосвязи автомобиля.

Компоненты автомобиля (обозначение согласно Декларации соответствия ЕС)	Значение SAR в Вт/кг	Применимое предельное значение
Телефонная система для радиопередачи данных	< 0,4 Вт/кг	2 Вт/кг
Hermes 2.1	< 0,4 Вт/кг	2 Вт/кг
Компенсаторы ECE DE003 и ECE DE 004	< 0,4 Вт/кг	2 Вт/кг

Компоненты автомобиля (обозначение согласно Декларации соответствия ЕС)	Значение SAR в Вт/кг	Применимое предельное значение
Планшетный ПК SM-T230NZ	< 0,7 Вт/кг	4 Вт/кг
DAI RSE	< 1,8 Вт/кг	4 Вт/кг

Автомобильный домкрат

Копия и перевод оригинальной Декларации соответствия:

Оригинальная Декларация соответствия ЕС

Компания Bosal Hungary KFT настоящим заявляет, что

автомобильный домкрат: Автомобильные домкраты производства Daimler

с серийным номером:

A 205 580 00 00
A 212 580 00 18
A 212 580 04 18
A 231 580 00 18

соответствует требованиям следующих директив: EU2006/42/EC

На стадии разработки мы руководствовались следующей директивой: EN ISO 12100

Данная публикация дает право на разработку процедуры испытания (оборудования), технической документации и подтверждения.

Запрещается эксплуатировать автомобильный домкрат, пока все детали не будут определены и подтверждены, что описано в инструкции по эксплуатации автомобильного домкрата. Без такой приемки автомобильный домкрат использовать запрещается.

[подпись]	[подпись]
[фамилия подписавшего лица] Менеджер по исследованиям и разработкам ВНУК	[фамилия подписавшего лица] Инженер проекта
BOSAL Automotive Carrier and Protection System GmbH Steinbeisstraße 6 71706 Markgröningen	Тел.: +49 7145 9350-0 Факс: +49 7145 9350-239 Эл. почта: info@eur.bosal.com www.bosal.com

Комплект TIREFIT

Копия и перевод оригинальных Деклараций соответствия:

Вариант 1

Сертификат соответствия ЕС

согласно Директиве ЕС 2006/42/ЕС

Настоящим заявляем, что изделие

наименование изделия: компрессор для накачивания шин Daimler

обозначение типа: 0855, DT/UW 200036 – KM2

номер детали MB: A 000 583 2 1 02

отвечает требованиям следующих соответствующих положений:

2014/30/EU

Применяемые гармонизированные стандарты, в частности:

DIN EN 55014-1: 2012

DIN EN 55014-2: 2016

Изготовитель: Dunlop Tech GmbH

Адрес: Offenbacher Landstrasse 8, 63456 Hanau

Уполномоченный: отдел IMS

Дата: декабрь 2019 года

Подпись: IMS-AE, IMS-AE-L

Вариант 2

Сертификат соответствия ЕС

согласно Директиве ЕС 2006/42/ЕС

Настоящим заявляем, что изделие

наименование изделия: компрессор для накачивания шин Daimler

обозначение типа: 0852, DT/UW 200016 – KM1

номер детали MB: A 000 583 22 02

отвечает требованиям следующих соответствующих положений:

2014/30/EU

Применяемые гармонизированные стандарты, в частности:

DIN EN 55014-1: 2012

DIN EN 55014-2: 2016

Изготовитель: Dunlop Tech GmbH

Адрес: Offenbacher Landstrasse 8, 63456 Hanau

Уполномоченный: отдел IMS

Дата: декабрь 2019 года

Подпись: IMS-AE, IMS-AE-L

Диагностический интерфейс

Диагностический интерфейс – это технический интерфейс в автомобиле. Он используется, например, в рамках работ по ремонту и сервисному обслуживанию или для считывания данных автомобиля работниками специализированной мастерской. В связи с этим подключение диагностических устройств должны производить только работники специализированной мастерской.



ОСТОРОЖНО Опасность аварии вследствие подключения устройств к диагностическому интерфейсу

При подключении устройств к диагностическому интерфейсу автомобиля функционирование систем автомобиля и его эксплуатационная безопасность могут быть нарушены.



Из соображений безопасности рекомендуется использовать и подключать только продукцию, одобренную Вашей авторизованной СТОA Mercedes-Benz.

⚠ ОСТОРОЖНО Опасность аварии из-за предметов в пространстве для ног водителя

Предметы в пространстве для ног водителя могут ограничивать ход педалей и блокировать нажатую педаль.

Это угрожает эксплуатационной безопасности автомобиля и безопасности движения.

- ▶ Все предметы в автомобиле должны быть размещены надежно, чтобы они не смогли попасть в пространство для ног водителя.
- ▶ Коврики должны быть всегда жестко зафиксированы согласно предписаниям, чтобы всегда обеспечивалось достаточное свободное пространство для хода педалей.
- ▶ Не используйте незакрепленные коврики и не кладите несколько ковриков друг на друга.

! УКАЗАНИЕ Разрядка аккумуляторной батареи вследствие подключения приборов к разъему диагностирования

Использование приборов на разъеме диагностирования представляет оказывает нагрузку на аккумуляторную батарею.

- ▶ Проверьте уровень зарядки аккумуляторной батареи.
- ▶ При низком уровне зарядки производите зарядку аккумуляторной батареи, например, длительной поездкой на автомобиле.

Соблюдайте также указание по аккумуляторной батарее 12 В и по поездкам на короткие расстояния, приведенное в главе «Движение и парковка» (→ стр. 150).

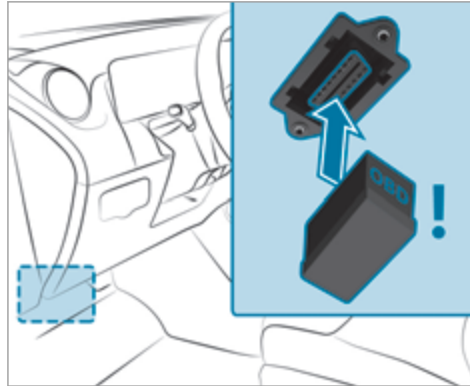

Подключение к диагностическому интерфейсу и использование других устройств может иметь следующие последствия:

- функциональные сбои систем автомобиля;
- выход компонентов автомобиля из строя на длительный срок.

В связи с этим соблюдайте условия гарантии.

Кроме того, подключение устройств к диагностическому интерфейсу может привести, например, к сбросу показаний системы контроля токсичности ОГ. В результате этого при очередном контроле токсичности ОГ в рамках основного технического осмотра Ваш автомобиль может не соответствовать предписанным требованиям.

Специализированная мастерская с квалифицированным персоналом

Специализированная мастерская с квалифицированным персоналом располагает соответствующими специалистами, инструментом и требуемой квалификацией для надлежащего проведения необходимых работ с автомобилем. В особенности это касается работ, связанных с безопасностью.

Всегда обращайтесь в специализированную мастерскую с квалифицированным персоналом для проведения на автомобиле следующих работ:

- работы, связанные с безопасностью;
- работы по сервисному и техническому обслуживанию;
- ремонтные работы;
- изменения, а также монтаж встраиваемого оборудования и переоборудование;
- работы с электронными компонентами;
- **автомобили с бортовой сетью на 48 В (технология EQ-Boost):** работы с высоковольтными компонентами бортовой сети на 48 В;

Для этого Mercedes-Benz рекомендует пользоваться услугами авторизованной СТОА Mercedes-Benz.

Регистрация автомобиля

"Мерседес-Бенц" может поручить своим авторизованным СТОА проведение технических инспекций определенных автомобилей. Эти инспекции призваны содействовать улучшению качества и безопасности автомобилей.

"Мерседес-Бенц" может информировать Вас о проверках технического состояния автомобиля только

при наличии Ваших регистрационных данных в базе данных "Мерседес-Бенц".

В нижеследующих случаях может оказаться, что Ваш автомобиль еще не зарегистрирован в "Мерседес-Бенц" на Ваше имя:

- Вы приобрели автомобиль не у авторизованного дилера,
- Ваш автомобиль еще не прошел техосмотра в авторизованной СТОА "Мерседес-Бенц".

Рекомендуем зарегистрировать автомобиль в авторизованной СТОА "Мерседес-Бенц".

Как можно скорее проинформируйте "Мерседес-Бенц" об изменении своего адреса или смене владельца автомобиля. Это можно сделать, например, в авторизованной СТОА "Мерседес-Бенц".

Использование автомобиля по назначению

Удаление наклеек с предостережениями может привести к тому, что Вы или другие лица не распознают грозящую опасность. Оставьте наклейки с предостережениями в местах их размещения.

Пользуясь автомобилем, особо учитывайте следующую информацию:

- указания по технике безопасности в настоящем руководстве,

- технические характеристики автомобиля,
- правила дорожного движения и соответствующие предписания,
- Законодательные предписания по эксплуатации транспортных средств и нормативы по технике безопасности.

Информация по регламенту REACH

Только для стран ЕС и ЕАСТ:

Регламент REACH (регламент (ЕС) № 1907/2006, статья 33) предусматривает обязанность предоставлять информацию об особо опасных веществах (SVHC).

Mercedes-Benz AG действует добросовестно, стараясь избежать внедрения и использования этих особо опасных веществ, а также обеспечить клиенту безопасное обращение с этими веществами. Согласно информации поставщиков и внутренней информации о продукции компании Mercedes-Benz AG, известны особо опасные вещества, доля которых составляет более 0,1 процента по весу в отдельных компонентах этого автомобиля.

Подробная информация приведена в Интернете по следующим адресам:

- <https://reach.daimler.com/de/home/>

- <https://reach.daimler.com/en/home/>

Указания для людей с электронными медицинскими вспомогательными устройствами

Несмотря на тщательную разработку систем автомобиля, компания Mercedes-Benz AG не может полностью исключить взаимное влияние этих систем и электронных медицинских вспомогательных устройств, например кардиостимуляторов, друг на друга.

Кроме того, в автомобилях установлены компоненты, которые способны создавать магнитные поля по типу постоянного магнита независимо от состояния эксплуатации автомобиля. Эти поля могут формироваться, например, в области мультимедийной и акустической системы или, в зависимости от комплектации автомобиля, также в области сидений.

Поэтому в отдельных случаях и в зависимости от используемого устройства могут возникнуть следующие последствия:

- Неполадки вспомогательных устройств
- Причинение вреда здоровью

Соблюдайте указания и предупреждения производителя вспомогательных устройств и в случае сомнений свяжитесь с производителем и/или со своим

врачом. Если у Вас остаются сомнения относительно возможных неполадок вспомогательного устройства, компания Mercedes-Benz AG рекомендует использовать небольшое количество электрических систем автомобиля и/или соблюдать соответствующее расстояние до компонентов.

Проводите ремонтные работы и работы по техническому обслуживанию вблизи следующих компонентов только в специализированной мастерской с квалифицированным персоналом:

- токопроводящие компоненты автомобиля
- передающие антенны
- мультимедийная и акустическая системы

При наличии вопросов или предложений обращайтесь в специализированную мастерскую с квалифицированным персоналом.

Ответственность за дефекты

! **УКАЗАНИЕ** Повреждения автомобиля в результате нарушений указаний в настоящем "Руководстве по эксплуатации"

В результате нарушений указаний в настоящем "Руководстве по эксплуатации" Ваш автомобиль может быть поврежден.

Такие повреждения не подпадают под действие ответственности за дефекты Mercedes-Benz и гарантии на новые или бывшие в употреблении автомобили.

▶ Соблюдайте указания в настоящем "Руководстве по эксплуатации", касающиеся надлежащей эксплуатации автомобиля, а также возможных опасностей повреждения автомобиля.

QR-код для определения карты экстренной помощи

QR-коды приклеены на внутренней стороне откидной крышки заправочного люка и с противоположной стороны на средней стойке кузова. В случае аварии спасательные службы с помощью QR-кодов смогут быстро найти соответствующую карту экстренной помощи для Вашего автомобиля. Актуальная карта экстренной помощи в компактной форме содержит важнейшую информацию о Вашем автомобиле, например о расположении электрических проводов.

Дополнительную информацию можно получить по адресу <https://www.mercedes-benz.de/qrcode>.

Хранение данных

Обработка данных в автомобиле

Электронные блоки управления

Ваш автомобиль оснащен электронными блоками управления. Блоки управления обрабатывают данные, которые получают от датчиков автомобиля, генерируют сами или которыми они обмениваются между собой. Одни блоки управления необходимы для безопасного функционирования Вашего автомобиля, другие помогают Вам во время движения (например, вспомогательные системы), а третьи обеспечивают работу функций обеспечения комфорта или мультимедийной системы.

Ниже представлена общая информация об обработке данных в автомобиле. Дополнительную информацию о том, какие конкретно данные собираются, хранятся и передаются третьим лицам в Вашем автомобиле и для каких целей, можно найти в указаниях относительно функциональных особенностей в соответствующих инструкциях по эксплуатации. Их также можно найти в Интернете, и в зависимости от комплектации они доступны в автомобиле в цифровом виде.

Идентификация личности

Каждому автомобилю присваивается уникальный идентификационный номер. В зависимости от

страны по этому идентификационному номеру автомобиля государственные органы могут определить, например, личность владельца. Существуют и другие способы идентификации личности водителя или владельца с помощью полученных из автомобиля данных, например с помощью номерного знака автомобиля.

Поэтому данные, генерируемые или обрабатываемые блоками управления, могут быть личными или личными при определенных условиях. В зависимости от имеющихся данных автомобиля можно получить, например, информацию о Ваших стиле вождения, местоположении, маршруте или Вашем профиле пользователя.

Правовые требования к раскрытию данных

Если предусмотрено законодательством, производители в целом обязаны в отдельных случаях раскрывать хранящиеся у них данные в необходимом объеме по запросу государственных органов. К таким случаям, например, относится расследование преступления.

В рамках действующего законодательства государственные органы также имеют право в отдельных случаях считывать данные с автомобилей. Например, в случае аварии из блока управления подушки безопасности может быть считана информация,

которая может помочь прояснить обстоятельства аварии.

Эксплуатационные данные в автомобиле

Блоки управления обрабатывают данные для управления системами автомобиля.

К ним относятся, например, следующие данные:

- Информация о состоянии автомобиля, например скорость, продольное ускорение, поперечное ускорение, частота вращения колеса, индикация пристегнутых ремней безопасности
- Внешние условия, например температура, показания датчика дождя, датчика дистанции

Как правило, эти данные постоянно меняются и не хранятся дольше времени эксплуатации, они обрабатываются только в самом автомобиле. В блоках управления часто предусмотрена память для хранения данных, например в ключе автомобиля. Это необходимо для того, чтобы иметь возможность временно или постоянно документировать информацию о состоянии автомобиля, нагрузке на компоненты, потребности в техническом обслуживании или технических событиях и неисправностях.

В зависимости от технической оснащённости автомобиля сохраняются следующие данные:

- Рабочие состояния компонентов системы, например уровень топлива, давление воздуха в шинах, состояние аккумуляторной батареи
- Нарушения работы и неисправности важных компонентов системы, например освещения, тормозной системы
- Реакции систем в специфических дорожных ситуациях, например срабатывание подушки безопасности, задействование систем стабилизации движения
- Информация о событиях, причиняющих ущерб автомобилю

В особых случаях может потребоваться сохранить данные, которые в ином случае были бы только временными. Это может потребоваться, например, в том случае, когда в автомобиле распознано нарушение функционирования.

При необходимости для ремонта и техобслуживания автомобиля сохранённые эксплуатационные данные могут быть считаны и использованы вместе с идентификационным номером автомобиля. Считывание данных автомобиля может выполняться сотрудниками сервисной сети, например сотрудниками СТОА, представителями производителя или третьими

лицами, например аварийными службами. То же самое относится к гарантийным случаям и мерам по обеспечению качества.

Считывание осуществляется, как правило, через разъём для диагностического интерфейса в автомобиле, наличие которого предписано законом. Считанные эксплуатационные данные документируют техническое состояние автомобиля или отдельных компонентов и помогают в диагностике неисправностей, соблюдении гарантийных обязательств и при повышении качества. Эти данные, особенно информация о нагрузке на компоненты, технических событиях, неправильном управлении и других неисправностях, могут быть переданы производителю вместе с идентификационным номером автомобиля. Кроме этого, производитель несёт ответственность за качество продукции. Производитель использует эксплуатационные данные автомобиля, например, при проведении кампании по отзыву продукции. Эти данные также могут быть использованы для проверки запросов на гарантийное обслуживание, поступающих со стороны клиента.

Память неисправностей в автомобиле может сбрасываться в рамках ремонтных работ или технического обслуживания или по Вашему желанию сотрудниками сервисного центра.

Функции обеспечения комфорта и мультимедийной системы

Вы можете в любой момент сохранить в памяти автомобиля и изменить или сбросить комфортные и индивидуальные настройки.

В зависимости от комплектации это могут быть, например, следующие настройки:

- Положения сиденья и рулевого колеса
- Настройки подвески и настройки климатической установки
- Индивидуальные настройки, например освещение салона

В рамках выбранной комплектации Вы можете самостоятельно вводить данные для функций повышения комфорта и мультимедийной системы автомобиля.

В зависимости от комплектации это могут быть, например, следующие данные:

- данные мультимедийной системы, такие как музыкальные композиции, фильмы или фотографии для воспроизведения во встроенной мультимедийной системе
- данные адресной книги для использования в сочетании со встроенной системой громкой связи или со встроенной навигационной системой

- введенные цели навигации
- данные об использовании интернет-служб

Данные функций обеспечения комфорта и мультимедийной системы могут локально сохраняться в автомобиле или храниться в устройстве, которое Вы подключили к автомобилю, например в смартфоне, USB-накопителе или MP3-плеере. Вы можете в любое время удалить введенные Вами данные.

Передача этих данных из автомобиля осуществляется исключительно по Вашему желанию. Это особенно актуально при пользовании онлайн-сервисами в соответствии с выбранными Вами настройками.

Интеграция смартфона (например, через Android Auto или Apple CarPlay®)

Если Ваш автомобиль имеет соответствующую комплектацию, то Вы можете подключить к нему свой смартфон или другое мобильное устройство. Вы можете управлять им с помощью встроенных в Ваш автомобиль элементов управления. При этом изображение и звук смартфона могут выводиться через мультимедийную систему. Одновременно на Ваш смартфон передается определенная информация. В зависимости от типа интеграции это могут быть, например, данные о местоположении, дневной / ночной режим и другие общие данные о состоянии автомобиля. Ознакомьтесь с инструкцией по

эксплуатации автомобиля / мультимедийной системы.

Интеграция позволяет использовать некоторые приложения смартфона, например навигационную систему или воспроизведение музыки. Другого взаимодействия между смартфоном и автомобилем, в особенности прямого доступа к данным автомобиля, не происходит. Способ последующей обработки данных определяет поставщик используемого приложения. Число настроек и возможность их применения зависят от соответствующего приложения и операционной системы Вашего смартфона.

Онлайн-службы

Подключение к сети сотовой связи

Если Ваш автомобиль подключен к сети сотовой связи, то имеется возможность обмена данными между Вашим автомобилем и другими системами. Соединение с сотовой сетью осуществляется с помощью приемопередающего устройства автомобиля или с помощью подключенного Вами мобильного устройства, например смартфона. Через сеть сотовой связи можно пользоваться онлайн-функциями. К ним относятся онлайн-службы и приложения, которые предоставляются производителем или другими поставщиками услуг.

Собственные службы производителя

В онлайн-службах производителя описываются соответствующие функции на соответствующем месте (например, инструкция по эксплуатации, интернет-сайт производителя) и даются сведения о связанных с ними законодательных положениях о защите данных. Для предоставления онлайн-служб могут использоваться персональные данные. При этом обмен данными выполняется через защищенное соединение, например с помощью предназначенных для этого IT-систем производителя. Сбор, обработка и использование персональных данных, связанные с использованием службами, осуществляются исключительно на основании законодательного разрешения или согласия. Эти действия, например, осуществляются в случае предусмотренной законодательством системы экстренного вызова, договорного соглашения или на основе согласия.

Как правило, Вы можете активировать и деактивировать (отчасти платные) службы и функции. Исключением являются, в частности, предписанные законодательством функции и службы, например система экстренного вызова.

Службы, предоставляемые третьими лицами

Если имеется возможность пользоваться онлайн-службами сторонних поставщиков услуг, то соответствующий поставщик услуг несет ответственность в отношении данных служб и в отношении защиты

данных и условий пользования. Производитель не имеет отношения к информации, которая передается в рамках пользования онлайн-службами других операторов.

Поэтому проконсультируйтесь у соответствующего поставщика услуг о виде, объеме, цели получения и использования персональных данных в рамках предоставляемых третьими лицами служб.

Права на защиту данных

У Вас есть определенные права на защиту данных в зависимости от страны, оборудования и функциональности Вашего автомобиля, а также используемых услуг и сервисов. Дополнительную информацию о защите данных и Ваших правах на защиту данных можно найти на веб-сайте производителя. Вы также можете получить эту информацию от поставщиков соответствующих услуг и сервисов. Там же Вы найдете контактные данные производителя и его сотрудника, ответственного за защиту данных.

За дополнительную плату Вы можете попросить, например, сотрудников сервисного центра считать данные, которые локально хранятся в автомобиле.

Авторские права

Информацию о лицензиях применяемого в Вашем автомобиле бесплатного программного обеспечения и программного обеспечения с открытым исходным кодом можно найти на носителе данных в папке с автомобильной документацией и обновлениями на следующем веб-сайте:

<https://www.mercedes-benz.com/opensource>

Система удержания пассажиров

Потенциал защиты системы удержания пассажиров

В систему удержания пассажиров входят следующие компоненты:

- Система ремней безопасности
- Подушки безопасности
- Система удержания детей
- Крепления для детских кресел

Система удержания пассажиров при аварии может снизить риск удара сидящих в автомобиле об элементы салона автомобиля. Кроме того, система удержания пассажиров может в случае аварии снизить нагрузку на сидящих в автомобиле людей.

Только правильно пристегнутый ремень безопасности может реализовать свой потенциал защиты. В зависимости от распознанной аварийной ситуации натяжители ремней безопасности и / или подушки безопасности дополняют правильно пристегнутый ремень безопасности. Натяжители ремней безопасности и / или подушки безопасности срабатывают не при каждой аварии.

Для реализации потенциала защиты системы удержания пассажиров каждый сидящий в автомобиле человек должен соблюдать следующие указания:

- Правильно пристегнуть ремень безопасности.
- Принять по возможности вертикальное положение и опираться спиной на спинку сиденья.
- По возможности сидеть так, чтобы ноги стояли на полу.
- Особ ростом ниже 1,50 м всегда размещать в пригодной для автомобилей Mercedes-Benz дополнительной системе удержания пассажиров.

Однако ни одна из предлагаемых в данный момент систем не способна полностью исключить травмы и смертельный исход во всех аварийных ситуациях. Ремень безопасности и подушка безопасности, как правило, не в состоянии предотвратить в особенности травмирование предметами, проникающими в автомобиль извне. Риск травмирования срабатывающей подушкой безопасности также не может быть полностью исключен.

Ограничение потенциала защиты системы удержания пассажиров

⚠ ОСТОРОЖНО Опасность травмирования- и опасность для жизни вследствие внесения изменений в систему удержания пассажиров

Вследствие внесения изменений в систему удержания пассажиров она больше не сможет обеспечить предусмотренную защиту сидящих в автомобиле.

- ▶ Никогда не вносите изменения в компоненты системы удержания пассажиров.
- ▶ Не допускайте вмешательства в электропроводку и в электронные компоненты или их программное обеспечение.

При необходимости адаптации автомобиля к потребностям человека с ограниченными физическими возможностями обратитесь в специализированную мастерскую с квалифицированным персоналом.



Mercedes-Benz рекомендует пользоваться вспомогательными системами вождения, допущенными Mercedes-Benz для Вашего автомобиля.

Эксплуатационная готовность системы удержания пассажиров

При включенном зажигании во время самодиагностирования системы горит предупредительная сигнальная лампа системы удержания пассажиров . Она выключается через несколько секунд после пуска двигателя автомобиля. После этого компоненты системы удержания пассажиров готовы к эксплуатации.

Нарушение функционирования системы удержания пассажиров

В следующих случаях имеет место неисправность системы удержания пассажиров:

- При включенном зажигании предупредительная сигнальная лампа системы удержания пассажиров  не загорается.
- Во время движения предупредительная сигнальная лампа системы удержания пассажиров  постоянно горит или многократно загорается.

⚠ ОСТОРОЖНО Опасность получения травмы вследствие нарушения работы системы удержания пассажиров

Компоненты системы удержания пассажиров могут самопроизвольно активироваться или в случае аварии не сработать должным образом.

- ▶ Немедленно проверьте и отремонтируйте систему удержания пассажиров в специализированной мастерской с квалифицированным персоналом.

Функционирование системы удержания пассажиров при аварии

Принцип действия системы удержания пассажиров определяется выявленной тяжестью столкновения и намечающимся родом аварии:

- Фронтальное столкновение
- Наезд сзади
- Боковой удар
- Только для определенных стран: опрокидывание

Определение порогов активирования для элементов системы удержания пассажиров производится путем оценки показаний датчиков, снятых в различных частях автомобиля. Этот процесс носит превентив-

ный характер. Срабатывание элементов системы удержания пассажиров должно происходить своевременно, в начале столкновения.

Факторы, выявляющиеся или поддающиеся измерению только после столкновения, не могут повлиять на срабатывание подушек безопасности. Они также не являются причиной для их срабатывания.

Подушка безопасности может не сработать, даже если автомобиль значительно деформирован. Это происходит, если удар приходится на относительно легко деформируемые элементы автомобиля без сильного замедления автомобиля. И, наоборот, подушка безопасности может сработать, хотя автомобиль имеет лишь незначительные деформации. Если удар приходится на очень жесткие элементы конструкции автомобиля, например лонжерон, замедление автомобиля может быть достаточно сильным.

В зависимости от распознанной экстренной ситуации элементы системы удержания пассажиров могут активироваться или сработать независимо друг от друга:

- Натяжители ремней безопасности: фронтальное столкновение, наезд сзади, боковой удар, опрокидывание¹

- Подушка безопасности водителя, подушка безопасности переднего пассажира: фронтальное столкновение
- Коленная подушка безопасности: фронтальное столкновение
- Боковая подушка безопасности: боковой удар
- Оконная подушка безопасности: боковой удар, опрокидывание¹, фронтальное столкновение

¹) Только для определенных стран.

Срабатывание подушки безопасности переднего пассажира в случае аварии возможно только при выключенной контрольной лампе PASSENGER AIR BAG OFF. При занятом сиденье переднего пассажира обеспечьте до начала движения и во время движения надлежащее состояние подушки безопасности переднего пассажира (→ стр. 50).

⚠ ОСТОРОЖНО Опасность ожога горячими элементами подушки безопасности

Элементы подушки безопасности нагреваются при срабатывании подушки безопасности.

- ▶ Не прикасайтесь к элементам подушки безопасности.
- ▶ Немедленно произведите замену сработавшей подушки безопасности в специали-

зированной мастерской с квалифицированным персоналом.

После аварии Mercedes-Benz рекомендует буксировку автомобиля в специализированную мастерскую с квалифицированным персоналом. Учитывайте это особенно в тех случаях, когда сработали натяжители ремней безопасности или подушки безопасности.

Срабатывание натяжителей ремней безопасности или подушек безопасности сопровождается громким хлопком с возможным выделением порошковой пыли:

- Хлопок, как правило, не оказывает отрицательного воздействия на слух.
- Выделяющаяся порошковая пыль в целом не причиняет вреда здоровью, однако у лиц, страдающих астмой или нарушениями дыхания, она может вызвать кратковременные затруднения дыхания.

Если это не опасно, то для предотвращения нарушений дыхания немедленно покиньте автомобиль или откройте окно.

Ремни безопасности

Потенциал защиты ремня безопасности

Перед троганием с места всегда надлежащим образом пристегивайтесь ремнем безопасности. Только правильно пристегнутый ремень безопасности может реализовать свой потенциал защиты.

⚠ ОСТОРОЖНО Опасность травмирования или опасность для жизни при неправильно пристегнутом ремне безопасности

Неправильно пристегнутый ремень безопасности не может обеспечить предусмотренную защиту.

Кроме того, неправильно пристегнутый ремень безопасности может привести к травмам, например, в случае аварии, при торможении или внезапном изменении направления движения.

▶ Всегда следите за тем, чтобы все пассажиры были правильно пристегнуты ремнем безопасности и сидели надлежащим образом.

Всегда учитывайте указания по правильному положению сиденья водителя и по установке сидений (→ стр. 97).

Для реализации потенциала защиты системы удержания пассажиров каждый сидящий в автомобиле человек должен соблюдать следующие указания:

- Ремень безопасности должен прилегать к корпусу плотно и без перекручивания.
- Ремень безопасности должен проходить посередине плеча как можно низко по изгибу бедра.
- Плечевая часть ремня безопасности не должна касаться шеи и не должна быть пропущена под рукой или за спиной.
- Избегайте толстой одежды, например зимнего пальто.
- Прижмите поясную часть ремня вниз в изгиб бедра и натяните его за плечевую часть ремня. Поясная часть ремня безопасности ни в коем случае не должна проходить по животу или по нижней части живота.
Беременным женщинам также следует обратить на это внимание.
- Ни в коем случае не проводите ремень безопасности по острым, шероховатым или бьющимся предметам.
- Одним ремнем безопасности всегда должен быть пристегнут только один человек. Ни в коем случае не перевозите младенцев или детей на коленях пассажиров.

- Ни в коем случае не пристегивайте одним ремнем пассажира и какие-либо предметы. Для надежного размещения различных предметов, багажа или груза всегда учитывайте указания по загрузке автомобиля (→ стр. 110).

Убедитесь также в том, что никакие предметы, например подушки, не находятся между человеком и сиденьем.

При перевозке ребенка в автомобиле обязательно соблюдайте инструкции и указания по технике безопасности в разделе "Дети в автомобиле" (→ стр. 55).

Ограничение потенциала защиты ремня безопасности

⚠ ОСТОРОЖНО Опасность травмирования или опасность для жизни вследствие неправильного положения для сидения

Если спинка сиденья не находится в почти вертикальном положении, то ремень безопасности не обеспечивает надлежащим образом защитную функцию.

В особенности Вы можете выскользнуть из-под ремня безопасности и при этом получить травмы.

- ▶ Перед троганием с места правильно устанавливайте положение сиденья.
- ▶ Постоянно следите за тем, чтобы спинка сиденья находилась в почти вертикальном положении и плечевая часть ремня проходила по середине плеча.

⚠ ОСТОРОЖНО Опасность травмирования или опасность для жизни вследствие выдвинутого механизма подачи ремня безопасности во время движения

Если ремень безопасности неправильно прилегает к корпусу, то он не может обеспечить предусмотренную защиту.

- ▶ Всегда следите за тем, чтобы подающее устройство ремня безопасности было задвинуто во время движения.

Если подающее устройство ремня безопасности не задвигается автоматически, то Вы можете вернуть его в исходное положение рукой. Для этого перед пуском двигателя автомобиля до упора нажмите подающее устройство ремня безопасности назад. Возвращение подающего устройства ремня безопасности в исходное положение требует усилия.

⚠ ОСТОРОЖНО Опасность травмирования или опасность для жизни людей небольшого роста без дополнительных систем удержания пассажиров-

Люди ростом ниже 1,50 м не в состоянии правильно пристегнуть ремень безопасности без подходящих дополнительных систем удержания пассажиров.

▶ Для безопасного размещения людей ростом 1,50 м всегда используйте подходящие дополнительные системы удержания пассажиров.

⚠ ОСТОРОЖНО Опасность травмирования или опасность для жизни вследствие повреждения или изменения ремней безопасности-

Ремни безопасности могут не защитить особенно в следующих ситуациях:

- Ремень безопасности поврежден, изменен, сильно загрязнен, выцвел или изменил цвет.
- Замок ремня безопасности поврежден или сильно загрязнен.

- Изменен аварийный натяжитель ремня безопасности, изменены элементы жесткого крепления ремня безопасности или изменен стягивающий механизм ремня безопасности.

При аварии ремни безопасности могут получить также и скрытые повреждения, например, осколками стекла.

Измененные или поврежденные ремни безопасности могут порваться или выйти из строя, например, при аварии.

Измененные натяжители ремней безопасности могут произвольно сработать или не выполнить предусмотренную функцию.

- ▶ Ни в коем случае не вносите изменения в конструкцию системы ремней безопасности, например, в конструкцию ремня безопасности, замка ремня безопасности, аварийного натяжителя ремня безопасности, элементов жесткого крепления ремня безопасности и стягивающего механизма ремня безопасности.
- ▶ Убедитесь в том, что ремни безопасности являются неповрежденными, неизношенными и чистыми.
- ▶ После аварии немедленно обратитесь в специализированную мастерскую с квали-

фицированным персоналом для проверки ремней безопасности.

Mercedes-Benz рекомендует пользоваться ремнями безопасности, допущенными Mercedes-Benz для Вашего автомобиля.

⚠ ОСТОРОЖНО Опасность травмирования или опасность для жизни вследствие пиротехнического срабатывания натяжителей ремней безопасности

Пиротехнически сработавшие натяжители ремней безопасности больше не работоспособны и поэтому они не могут обеспечить предусмотренную защиту.

▶ Немедленно замените пиротехнически сработавшие натяжители ремней безопасности в специализированной мастерской с квалифицированным персоналом.

После аварии Mercedes-Benz рекомендует буксировку автомобиля в специализированную мастерскую с квалифицированным персоналом.

! **УКАЗАНИЕ** Повреждение ремня безопасности вследствие защемления

Если неиспользуемый ремень безопасности смотан неполностью, то он может быть защемлен дверью или механизмом сиденья.

▶ Всегда следите за тем, чтобы неиспользуемый ремень безопасности был полностью смотан.

Выдвигание / задвигание механизма подачи ремня безопасности

При закрывании двери подающее устройство ремня безопасности выдвигается.

Подающее устройство ремня безопасности Вы можете также выдвинуть при помощи переключателя подающего устройства ремня безопасности  на центральной консоли.

На автомобилях Mercedes-AMG устройство подачи ремня безопасности  может также находиться на панели над переключателем света.

▶ Включите зажигание.

▶ Нажмите на переключатель подающего устройства ремня безопасности . Подающее устройство ремня безопасности выдвигается.

В следующих случаях подающее устройство ремня безопасности задвигается:

- язычок ремня безопасности фиксируется в замке ремня безопасности.
 - язычок ремня безопасности не фиксируется в замке ремня безопасности в течение 60 секунд.
- Если Вы в этом случае повторно нажмёте на переключатель подающего устройства ремня безопасности , то подающее устройство ремня безопасности снова выдвигается.
- Вы открываете соответствующую дверь,
 - Вы откидываете спинку сиденья вперед,
 - на стороне переднего пассажира никто не сидит.

Если Вы в этом случае повторно нажмёте на переключатель подающего устройства ремня безопасности , то подающее устройство ремня безопасности больше не выдвигается.

Во время движения подающее устройство ремня безопасности всегда должно быть задвинуто.

Пристегивание ремня безопасности

Если Вы быстро или рывками вытягиваете ремень безопасности, то втягивающий механизм ремня безопасности блокируется. Ремень безопасности не вытягивается дальше.

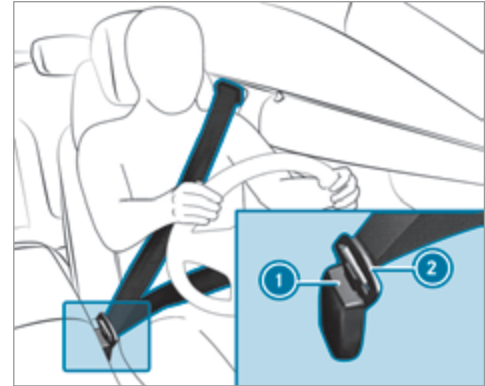

▶ Всегда фиксируйте язычок замка **2** ремня безопасности в относящемся к сиденью замке ремня безопасности **1**.

Автомобили с системой автоматического отключения подушки безопасности переднего пассажира:

! **УКАЗАНИЕ** Срабатывание натяжителя ремня безопасности и боковой подушки безопасности при незанятом сиденье переднего пассажира

Если язычок замка ремня безопасности зафиксирован в замке ремня безопасности незанятого сиденья переднего пассажира, то в случае аварии дополнительно к другим системам могут сработать натяжитель ремня безопасности и боковая подушка безопасности.

▶ Одним ремнем безопасности всегда должен быть пристегнут только один человек.

Автомобили без системы автоматического отключения подушки безопасности переднего пассажира:

! **УКАЗАНИЕ** Срабатывание натяжителя ремня безопасности при незанятом сиденье переднего пассажира

Если язычок замка ремня безопасности зафиксирован в замке ремня безопасности незанятого

сиденья переднего пассажира, то в случае аварии дополнительно к другим системам может сработать натяжитель ремня безопасности.

▶ Одним ремнем безопасности всегда должен быть пристегнут только один человек.

Функция адаптации ремня безопасности

Автомобили с системой PRE-SAFE®: после пристегивания переднего ремня безопасности может быть произведена автоматическая адаптация ремня безопасности с определенной силой натяжения ремня. При этом не придерживайте ремень безопасности.

Вы можете включать или выключать функцию адаптации ремня безопасности через мультимедийную систему (→ стр. 44).

Включение или выключение функции адаптации ремней безопасности через мультимедийную систему

Мультимедийная система:

➔ Автомобиль ➔  Установки а/м

➔ Регулиров.рем.безоп.

▶ Включите или выключите функцию.

Отстегивание ремня безопасности

▶ Нажмите на кнопку разблокировки в замке ремня безопасности и отведите ремень назад вместе с язычком замка ремня.

Функционирование сигнализатора ремней безопасности водителя и переднего пассажира

Предупредительная сигнальная лампа ремней безопасности  на дисплее панели приборов указывает на необходимость пристегивания всех сидящих в автомобиле ремнями безопасности надлежащим образом.

Дополнительно включается предупредительный звуковой сигнал.

Сигнализатор ремня безопасности выключается, как только водитель и передний пассажир пристегивают ремни.

Функционирование индикации состояния ремней безопасности в задней части автомобиля

Индикация состояния ремней безопасности в задней части салона поставляется только в определенные страны.



При включенном зажигании индикация состояния ремней безопасности в задней части салона в течение определенного промежутка времени показывает, какой ремень безопасности в задней части салона не пристегнут.

С помощью кнопки возврата слева на рулевом колесе Вы немедленно можете выключить индикацию состояния ремней безопасности в задней части автомобиля (→ стр. 241).

Если во время движения пассажир в задней части салона отстегивает ремень безопасности, то индикация состояния ремней безопасности в задней части автомобиля снова включается.

Дополнительно включается предупредительный звуковой сигнал. В этом случае Вы не сможете выключить индикацию состояния ремней безопасности в

задней части автомобиля с помощью кнопки возврата слева на рулевом колесе.

Подушки безопасности

Обзор подушек безопасности

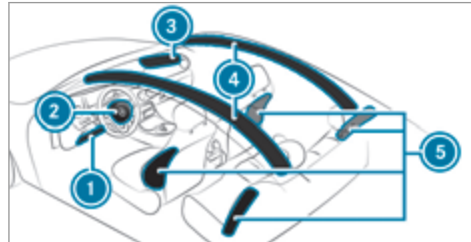

- ① Коленная подушка безопасности
- ② Подушка безопасности водителя
- ③ Подушка безопасности переднего пассажира
- ④ Оконная подушка безопасности
- ⑤ Боковая подушка безопасности

Место установки подушки безопасности Вы распознаете по обозначению AIRBAG.

При активировании подушка безопасности может повысить потенциал защиты соответствующего сидящего в автомобиле человека.

Возможный потенциал защиты соответствующей подушки безопасности:

- Коленная подушка безопасности: бедра, колени и икры
- Подушка безопасности водителя, подушка безопасности переднего пассажира: голова и грудная клетка
- Оконная подушка безопасности: голова
- Боковая подушка безопасности: грудная клетка, впереди также для таза

! УКАЗАНИЕ Автомобили Mercedes-AMG

- ▶ Соблюдайте указания в руководстве по эксплуатации дополнительного оборудования. В противном случае Вы можете не распознать опасность.

⚠ ОСТОРОЖНО Опасность травмирования или опасность для жизни при активированной подушке безопасности переднего пассажира

Если подушка безопасности переднего пассажира активирована, то ребенок на сиденье переднего пассажира в случае аварии может получить удар этой подушкой.

НИ В КОЕМ СЛУЧАЕ не используйте обращенное назад устройство удержания детей на сиденье с **АКТИВИРОВАННОЙ ФРОНТАЛЬНОЙ ПОДУШКОЙ БЕЗОПАСНОСТИ**. Это может привести к **НАНЕСЕНИЮ РЕБЕНКУ СЕРЬЕЗНЫХ ТЕЛЕСНЫХ ПОВРЕЖДЕНИЙ** или **ЕГО ГИБЕЛИ**.

При монтаже системы удержания детей на сиденье переднего пассажира учитывайте специфичные для автомобиля указания (→ стр. 70). Также обязательно примите во внимание указания для систем удержания детей, обращенных назад или вперед, на сиденье переднего пассажира.

Информация для системы автоматического отключения подушки безопасности переднего пассажира

Срабатывание подушки безопасности переднего пассажира в случае аварии возможно только при выключенной контрольной лампе **PASSENGER AIR**

BAG OFF. При занятом сиденье переднего пассажира обеспечьте до начала движения и во время движения надлежащее состояние подушки безопасности переднего пассажира (→ стр. 50).

! УКАЗАНИЕ Срабатывание компонентов системы удержания пассажиров при незанятом сиденье переднего пассажира

В случае аварии на стороне переднего пассажира возможно необоснованное срабатывание компонентов системы удержания пассажиров, если:

- на сиденье переднего пассажира лежат тяжелые предметы,
 - язычок замка ремня безопасности при незанятом сиденье переднего пассажира зафиксирован в замке ремня безопасности.
- ▶ Размещайте предметы в подходящем для этого месте.
- ▶ Одним ремнем безопасности всегда должен быть пристегнут только один человек.

В зависимости от распознанной аварийной ситуации может сработать оконная подушка безопасности со стороны переднего пассажира. Срабатывание не

зависит от того, занято сиденье переднего пассажира или не занято.

Потенциал защиты подушек безопасности

В зависимости от аварийной ситуации подушка безопасности в дополнение к правильно пристегнутому ремню безопасности может повысить потенциал защиты.

⚠ ОСТОРОЖНО Опасность травмирования или опасность для жизни вследствие неправильного положения сиденья-

Если Вы отклоняете сиденье от правильного положения, то подушка безопасности не сможет обеспечить предусмотренную защиту.

Каждый находящийся в автомобиле человек должен соблюдать следующие указания:

- Правильно пристегнуть ремень безопасности. Обратите особое внимание на то, что у беременных женщин поясная часть ремня безопасности ни в коем случае не должна проходить по животу или по нижней части живота.

- Принять правильное положение на сиденье и соблюдать максимальную дистанцию до подушек безопасности.
- Выполнять следующие указания.

▶ Всегда следите за тем, чтобы между подушкой безопасности и пассажиром не находилось никаких предметов.

Каждый находящийся в автомобиле человек должен особенно соблюдать следующие указания во избежание рисков, связанных со срабатыванием подушки безопасности:

- правильно установите сиденья перед троганием с места, отодвинув сиденья водителя и переднего пассажира по возможности в крайнее заднее положение.
При этом всегда учитывайте информацию о правильном положении сиденья водителя (→ стр. 97).
- Держите рулевое колесо только снаружи за обод рулевого колеса. Только так обеспечивается беспрепятственное раскрытие подушки безопасности.
- Во время движения всегда прислоняйтесь спиной к спинке сиденья. Не нагибайтесь вперед и не прислоняйтесь к двери или боковому стеклу.

В противном случае Вы окажетесь в области раскрытия подушки безопасности.

- Ноги всегда должны стоять на полу. Не кладите ноги, например, на переднюю панель. В противном случае Ваши ноги окажутся в области раскрытия подушки безопасности.
- При перевозке детей в автомобиле учитывайте дополнительные указания (→ стр. 55).
- Всегда надлежащим образом размещайте и закрепляйте предметы.

Предметы в автомобиле могут ограничить предусмотренное функционирование подушки безопасности. Каждый находящийся в автомобиле человек должен всегда особенно соблюдать следующие указания:

- Между сидящими в автомобиле и подушкой безопасности не должны находиться другие люди, животные или предметы.
- Не кладите никаких предметов между сиденьем и дверью или стойкой двери (стойкой В).
- Не вешайте никаких твердых предметов, например вешалок, на ручки для держания или крючки для одежды.
- Не крепите никаких комплектующих деталей, например, портативные навигационные устройства, мобильные телефоны или держатели для

напитков в зоне раскрытия подушки безопасности, например, на передней панели, на дверях, боковых стеклах или боковой обшивке.

К тому же соединительный провод, стяжной ремешок или удерживающий ремень не должен проходить или закрепляться в зоне раскрытия подушки безопасности. Обязательно всегда соблюдайте указания по монтажу в руководстве изготовителя комплектующих деталей, в особенности также указания для подходящего места крепления.

- Не держите в карманах одежды тяжелых, острых или бьющихся предметов. Храните подобные предметы в подходящем месте.

Ограничение потенциала защиты подушек безопасности

⚠ ОСТОРОЖНО Опасность травмирования вследствие изменения крышек подушек безопасности

При изменении крышки подушки безопасности или размещении на ней предметов, например также при наклеивании наклеек, подушка безопасности больше не может функционировать надлежащим образом.

- ▶ Ни в коем случае не изменяйте крышку подушки безопасности и не размещайте на ней предметов.

Место установки подушки безопасности Вы распознаете по обозначению AIRBAG (→ стр. 45).

- ⚠ **ОСТОРОЖНО** Опасность травмирования или опасность для жизни вследствие использования неподходящих чехлов для сидений

Вследствие использования неподходящих чехлов для сидений подушки безопасности больше не могут обеспечить предусмотренную защиту сидящих в автомобиле.

Кроме того, функция автоматического отключения подушки безопасности переднего пассажира может быть ограничена.

- ▶ Используйте только чехлы сидений, допущенные Mercedes-Benz для соответствующего сиденья.

- ⚠ **ОСТОРОЖНО** Опасность травмирования вследствие нарушения работы датчиков в двери

По причине изменений или неквалифицированного проведения работ на дверях или на обшивках дверей, а также по причине повреждения дверей подушки безопасности больше не смогут функционировать надлежащим образом.

- ▶ Ни в коем случае не изменяйте двери или их отдельные части.
- ▶ Поручайте проведение работ на дверях или обшивках дверей специализированной мастерской с квалифицированным персоналом.

- ⚠ **ОСТОРОЖНО** Опасность травмирования вследствие сработавшей подушки безопасности

Уже сработавшая подушка безопасности больше не обеспечивает защиту.

- ▶ Для замены сработавшей подушки безопасности произведите буксировку автомобиля в специализированную мастерскую с квалифицированным персоналом.

Немедленно производите замену сработавших подушек безопасности.

Состояние подушки безопасности переднего пассажира

Функционирование системы автоматического отключения подушки безопасности переднего пассажира

Система автоматического отключения подушки безопасности переднего пассажира распознает, занято ли сиденье переднего пассажира человеком или системой удержания детей. В зависимости от этого подушка безопасности переднего пассажира активируется или отключается.

- ⚠ **ОСТОРОЖНО** Опасность травмирования или опасность для жизни при нахождении предметов под сиденьем переднего пассажира

Защемленные под сиденьем переднего пассажира предметы могут привести к нарушению функционирования системы автоматического отключения подушки безопасности переднего пассажира или повредить систему.

- ▶ Не размещайте предметы под сиденьем переднего пассажира.

- ▶ При занятом сиденье переднего пассажира следите за тем, чтобы предметы не были защемлены под сиденьем переднего пассажира.

При монтаже системы удержания детей на сиденье переднего пассажира всегда соблюдайте следующие указания:

- Следите за правильным расположением системы удержания детей (→ стр. 59).
- Обязательно соблюдайте указания в руководстве по монтажу производителя системы удержания детей.
- Ни в коем случае не кладите никаких предметов, например подушек, под или за систему удержания детей.
- Подушка сиденья должна быть полностью опущена вниз до максимальной глубины.
- Опорная поверхность системы удержания детей должна полностью прилегать к подушке сиденья переднего пассажира.
- Спинка обращенной вперед системы удержания детей должна по возможности всей своей поверхностью прилегать к спинке сиденья переднего пассажира.

- Система удержания детей не должна касаться крыши или упираться в подголовник. Соответствующим образом установите наклон спинки сиденья, а также положение подголовника.

▲ ОСТОРОЖНО Опасность травмирования или опасность для жизни при нахождении предметов между подушкой сиденья и системой удержания детей-

Наличие посторонних предметов между подушкой сиденья и системой удержания детей может привести к нарушению функционирования системы автоматического отключения подушки безопасности переднего пассажира.

- ▶ Не кладите никаких предметов в зону между подушкой сиденья и устройством удержания детей.
- ▶ Опорная поверхность системы удержания детей должна полностью прилегать к подушке сиденья переднего пассажира.
- ▶ Спинка обращенной вперед системы удержания детей должна по возможности всей своей поверхностью прилегать к спинке сиденья переднего пассажира.

- ▶ Обязательно соблюдайте указания в руководстве по монтажу производителя системы удержания детей.

Человек, сидящий на сиденье переднего пассажира, должен соблюдать следующие указания:

- Правильно пристегнуть ремень безопасности (→ стр. 40).
- Принять по возможности вертикальное положение и опираться спиной на спинку сиденья.
- По возможности сидеть так, чтобы ноги стояли на полу.

В противном случае подушка безопасности переднего пассажира может быть ошибочно отключена, например в следующих случаях:

- Передний пассажир переносит свой вес на подлокотники в автомобиле, опираясь на них.
- Передний пассажир сидит, не оказывая достаточной нагрузки на подушку сиденья.

⚠ ОСТОРОЖНО Опасность травмирования или опасность для жизни при отключенной подушке безопасности переднего пассажира

Если контрольная лампа PASSENGER AIR BAG OFF горит, то подушка безопасности переднего пассажира отключена.

Сидящий на сиденье переднего пассажира человек может, например, удариться о детали салона автомобиля, особенно если он сидит близко к передней панели.

При занятом сиденье переднего пассажира всегда следите за тем, что:

- классификация человека на сиденье переднего пассажира была выполнена правильно, а подушка безопасности переднего пассажира в соответствии с этим была отключена или активирована,
- сиденье переднего пассажира приведено в крайнее заднее положение,
- человек сидел надлежащим образом.

▶ До и во время движения обеспечьте надлежащее состояние подушки безопасности переднего пассажира.

Если сиденье переднего пассажира занято, то после самодиагностирования системы автоматического отключения подушки безопасности переднего пассажира выполняется классификация человека или системы удержания детей на сиденье переднего пассажира. Контрольные лампы PASSENGER AIR BAG отображают состояние подушки безопасности переднего пассажира.

Всегда соблюдайте указания по функции контрольных ламп PASSENGER AIR BAG (→ стр. 50).

Функция контрольных ламп PASSENGER AIR BAG

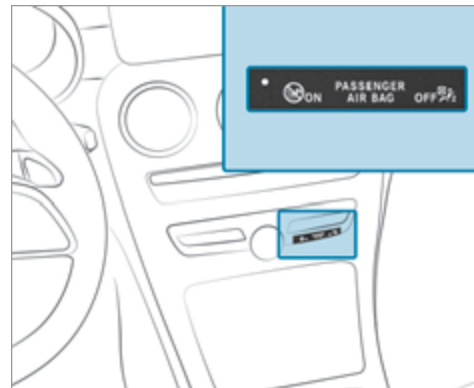

Автомобили без системы автоматического отключения подушки безопасности переднего пассажира снабжены специальной наклейкой на стороне переднего пассажира сбоку на панели приборов (→ стр. 69).

Самодиагностирование системы автоматического отключения подушки безопасности переднего пассажира

При включенном зажигании обе контрольные лампы PASSENGER AIR BAG ON и OFF одновременно горят во время самодиагностирования системы.

После самодиагностирования системы индицируется состояние подушки безопасности переднего пассажира с помощью контрольных ламп PASSENGER AIR BAG:

- **ON горит:** подушка безопасности переднего пассажира может сработать при аварии. Через 60 секунд контрольная лампа выключается.
- **ON и OFF гаснут:** подушка безопасности переднего пассажира может сработать при аварии.
- **OFF горит:** подушка безопасности переднего пассажира отключена. При аварии она не срабатывает.

Если контрольная лампа PASSENGER AIR BAG ON выключена, только контрольная лампа PASSENGER AIR BAG OFF отображает состояние подушки безопасности переднего пассажира. Контрольная лампа PASSENGER AIR BAG OFF может быть выключена или может гореть постоянно.

При одновременном горении контрольной лампы PASSENGER AIR BAG OFF и предупредительной сигнальной лампы системы удержания пассажиров  на сиденье переднего пассажира садиться нельзя. В этом случае не устанавливайте систему удержания детей на сиденье переднего пассажира. Немедленно обратитесь в специализированную мастерскую с квалифицированным персоналом для проверки и ремонта системы автоматического отключения подушки безопасности переднего пассажира.

Индикация состояния

При занятии сиденья переднего пассажира обеспечьте до начала движения и во время движения надлежащее для данной ситуации состояние подушки безопасности переднего пассажира.

После монтажа обращенной назад системы удержания детей на сиденье переднего пассажира: контрольная лампа PASSENGER AIR BAG OFF должна постоянно гореть.

⚠ ОСТОРОЖНО Опасность травмирования и опасность для жизни вследствие использования обращенной назад системы удержания детей при включенной подушке безопасности переднего пассажира

Если Вы размещаете ребенка в обращенной назад системе удержания детей на сиденье переднего пассажира, а контрольная лампа PASSENGER AIR BAG OFF выключена, подушка безопасности переднего пассажира может сработать при аварии.

Подушка безопасности может ударить ребенка. Всегда следите за тем, чтобы подушка безопасности переднего пассажира была отключена. Контрольная лампа PASSENGER AIRBAG OFF должна гореть.

НИ В КОЕМ СЛУЧАЕ не используйте обращенное назад устройство удержания детей на сиденье с АКТИВИРОВАННОЙ ФРОНТАЛЬНОЙ ПОДУШКОЙ БЕЗОПАСНОСТИ. Это может привести к НАНЕСЕНИЮ РЕБЕНКУ СЕРЬЕЗНЫХ ТЕЛЕСНЫХ ПОВРЕЖДЕНИЙ или ЕГО ГИБЕЛИ.

При монтаже системы удержания детей на сиденье переднего пассажира учитывайте специфичные для автомобиля указания (→ стр. 70).

В зависимости от системы удержания детей и от телосложения ребенка контрольная лампа PASSENGER AIR BAG OFF может быть выключена. В этом случае нельзя монтировать обращенную назад систему удержания детей на сиденье переднего пассажира.

Вместо этого монтируйте обращенную назад систему удержания детей на подходящем для этого заднем сиденье.

После монтажа обращенной вперед системы удержания детей на сиденье переднего

пассажира: в зависимости от системы удержания детей и от телосложения ребенка контрольная лампа PASSENGER AIR BAG OFF может постоянно гореть или может быть выключена. Всегда соблюдайте следующие указания:

⚠ ОСТОРОЖНО Опасность травмирования или опасность для жизни вследствие неправильного расположения обращенной вперед системы удержания детей

Если Вы обеспечиваете безопасность ребенка в обращенной вперед системе удержания детей на сиденье переднего пассажира и при этом устанавливаете сиденье переднего пассажира слишком близко к передней панели, то в случае аварии ребенок может:

- например, удариться об элементы комплектации салона автомобиля, если горит контрольная лампа PASSENGER AIR BAG OFF,
- получить удар подушкой безопасности, если контрольная лампа PASSENGER AIR BAG OFF не горит.

▶ Всегда приводите сиденье переднего пассажира в крайнее заднее положение и полностью опускайте подушку сиденья вниз до максимальной глубины. При этом всегда следите за надлежащим прохождением плечевой части ленты ремня от выхода ремня безопасности на автомобиле к направляющей плечевой части ремня системы удержания детей. Плечевая часть ленты ремня должна проходить от выхода

ремня безопасности вперед и вниз. При необходимости соответствующим образом установите сиденье переднего пассажира.

▶ Обязательно соблюдайте указания в руководстве по монтажу производителя системы удержания детей.

При монтаже системы удержания детей на сиденье переднего пассажира учитывайте специфичные для автомобиля указания (→ стр. 70).

На сиденье переднего пассажира сидит человек:

в зависимости от телосложения человека контрольная лампа PASSENGER AIR BAG OFF может постоянно гореть или может быть выключена.

Человек, сидящий на сиденье переднего пассажира, всегда должен соблюдать следующие указания:

- Если сиденье переднего пассажира занято взрослым человеком или человеком с соответствующим телосложением, то контрольная лампа PASSENGER AIR BAG OFF должна быть выключена. Это указывает на то, что подушка безопасности переднего пассажира активирована.

При постоянном горении контрольной лампы PASSENGER AIR BAG OFF взрослому человеку или человеку с соответствующим телосложе-

нием нельзя сидеть на сиденье переднего пассажира.

Вместо этого следует использовать заднее сиденье.

- Если сиденье переднего пассажира занято человеком мелкого телосложения (например, подростком или взрослым небольшого роста), то контрольная лампа PASSENGER AIR BAG OFF либо постоянно горит, либо гаснет в зависимости от результата классификации.
 - Контрольная лампа PASSENGER AIR BAG OFF выключена: приведите сиденье переднего пассажира в крайнее заднее положение или посадите человека мелкого телосложения на заднее сиденье.
 - Контрольная лампа PASSENGER AIRBAG OFF постоянно горит: человеку с мелким телосложением не следует сидеть на сиденье переднего пассажира.

▲ ОСТОРОЖНО Опасность травмирования или опасность для жизни при горячей контрольной лампе PASSENGER AIR BAG OFF-

Если контрольная лампа PASSENGER AIR BAG OFF после самодиагностирования продолжает

гореть, то подушка безопасности переднего пассажира отключена.

При занятом сиденье переднего пассажира всегда следите за тем, что:

- классификация человека на сиденье переднего пассажира была выполнена правильно, а подушка безопасности переднего пассажира в соответствии с этим была отключена или активирована,
- человек сидел надлежащим образом и был правильно пристегнут ремнем безопасности,
- сиденье переднего пассажира приведено в крайнее заднее положение.

Также обязательно учитывайте следующие главы, связанные с данной темой:

- Система удержания детей на сиденье переднего пассажира . (→ стр. 70)
- Подходящее расположение системы удержания детей . (→ стр. 59)

Система PRE-SAFE®

Функционирование системы PRE-SAFE® (система превентивной защиты водителя и пассажиров)

Система PRE-SAFE® может распознавать определенные критические дорожные ситуации и принимать превентивные меры защиты водителя и пассажиров.

Система PRE-SAFE® независимо друг от друга может принимать следующие меры:

- Предварительное натяжение ремня безопасности на сиденье водителя и переднего пассажира.
- Закрывание бокового стекла.
- **Автомобили со сдвижным верхним люком:** закрывание сдвижного верхнего люка.
- **Автомобили с функцией памяти:** установка более удобного положения для сидения на сиденье переднего пассажира.
- **Автомобили с мультиконтурным сиденьем:** повышение давления воздуха в боковинах спинки сиденья.
- Система PRE-SAFE® Sound может активировать собственный механизм защиты слуха при помощи короткого звукового сигнала при включенной мультимедийной системе.

! **УКАЗАНИЕ** Повреждения вследствие размещения предметов в пространстве для ног или за сиденьем

Сиденье и / или предмет могут быть повреждены вследствие автоматической установки положения для сидения.

▶ Размещайте предметы в подходящем для этого месте.

Отмена мер, принятых системой PRE-SAFE®

Если авария не состоялась, то принятые превентивные меры защиты отменяются.

Определенные установки Вы должны выполнить самостоятельно.

▶ Если натяжение ремня безопасности не уменьшается, немного наклоните спинку сиденья назад.
Предварительное натяжение ремней безопасности снимается.

Функционирование системы PRE-SAFE® PLUS (система превентивной защиты водителя и пассажиров Плюс)

Система PRE-SAFE® PLUS может распознать определенные ситуации столкновения и принять превентивные меры для защиты сидящих в автомобиле людей. Эти меры не могут предотвратить грозящий наезд.

Система PRE-SAFE® PLUS независимо друг от друга может принимать следующие меры:

- Предварительное натяжение ремня безопасности на сиденье водителя и переднего пассажира.
- Включение аварийной световой сигнализации в задней части автомобиля с повышенной частотой.
- Повышение давления в тормозной системе на стоящем автомобиле. Данное тормозное воздействие автоматически отключается при трогании с места.

Если авария не состоялась, то принятые превентивные меры защиты отменяются.

Системные пределы

В следующей ситуации система не срабатывает:

- при движении задним ходом

или

- при движении с прицепом и грозящем наезде на автомобиль сзади.

В следующей ситуации система не осуществляет тормозного воздействия:

- во время движения

или

- при въезде на место парковки или выезде с места парковки при помощи активной системы помощи при парковке.

Безопасная перевозка детей в автомобиле

Указания, обязательные к соблюдению при перевозке детей

i Обязательно учитывайте также указания по технике безопасности в зависимости от ситуации. Если в салоне находятся дети, то благодаря этому Вы сможете распознать возможные риски и предотвратить опасность (→ стр. 55).

Ответственность

Учтите, что небрежное отношение при фиксации ребенка в системе удержания детей может иметь серьезные последствия. Всегда относитесь с

ответственностью к соблюдению правил и надежно фиксируйте ребенка перед каждой поездкой.

Mercedes-Benz рекомендует для повышения уровня защиты детей младше 12 лет или ростом ниже чем 1,50 м обязательно следовать данным указаниям:

- Всегда размещайте ребенка в пригодной для Вашего автомобиля Mercedes-Benz системе удержания детей.
- Система удержания детей должна соответствовать их возрасту, весу и росту.
- Сиденье автомобиля должно быть пригодно для монтируемой системы удержания детей (→ стр. 59).

Статистика дорожного травматизма показывает, что дети, предохраненные на задних сиденьях, в принципиальном порядке защищены лучше, чем дети, предохраненные на передних сиденьях. Поэтому Mercedes-Benz настоятельно рекомендует монтировать систему удержания детей на заднем сиденье.

Общее понятие "система удержания детей"

В данном руководстве по эксплуатации используется общее понятие "система удержания детей". Системой удержания детей, например, является:

- автолюлька
- обращенное назад детское сиденье

- обращенное вперед детское сиденье
 - детское сиденье-бустер со спинкой и направляющими для ремня безопасности
- Mercedes-Benz рекомендует использовать детское сиденье-бустер со спинкой.

Система удержания детей должна соответствовать их возрасту, весу и росту.

Соблюдайте законы и предписания

Всегда соблюдайте законодательные предписания для использования системы удержания детей в автомобиле.

Убедитесь в том, что система удержания детей допущена к эксплуатации в соответствии с действующими техническими условиями испытаний и директивами. Дополнительную информацию можно получить в специализированной мастерской с квалифицированным персоналом. Mercedes-Benz рекомендует Вам пользоваться услугами пункта ТО Mercedes-Benz.

Используйте только допущенные к эксплуатации системы удержания детей

Разрешается использовать в автомобиле только системы удержания детей, отвечающие следующим стандартам Европейской экономической комиссии ООН:

- Стандарт ЕЭК ООН R44
- Стандарт ЕЭК ООН R129 (системы удержания детей стандарта i-Size)

Информация о категориях допуска систем удержания детей и о данных на наклейке допуска на системе удержания детей (→ стр. 60).

Распознавание риска, предотвращение опасности

Системы крепления для систем удержания детей в автомобиле

Для крепления систем удержания детей используйте только следующие системы крепления:

- Крепежные скобы ISOFIX или крепежные скобы i-Size
- Систему ремней безопасности автомобиля
- Дополнительные крепления Top Tether

Предпочтительно устанавливать систему удержания детей стандарта ISOFIX или i-Size.

Простой монтаж на штатных крепежных скобах может уменьшить риск неправильно установленной системы удержания детей.

Если ребенок удерживается встроенным ремнем безопасности системы удержания детей стандарта i-Size или ISOFIX, то обязательно учитывайте допустимую полную массу ребенка и системы удержания детей (→ стр. 63).

Преимущество обращенной назад системы удержания детей

Грудных и малолетних детей предпочтительно перевозить в подходящей обращенной назад системе удержания детей. В этом случае ребенок сидит против направления движения и смотрит назад.

У грудных и малолетних детей сравнительно слабо развита шейная мускулатура в соотношении с размером и массой их головы. В обращенной назад системе удержания детей может быть уменьшен риск травмирования шейного отдела позвоночника при аварии.

Всегда правильно закрепляйте систему удержания детей

▲ ОСТОРОЖНО Опасность травмирования или опасность для жизни вследствие неправильного монтажа системы удержания детей

В этом случае система не сможет надлежащим образом защитить или удержать ребенка.

- ▶ Обязательно принимайте во внимание указания в руководстве по монтажу от изготовителя системы удержания детей, а также область применения.
- ▶ Следите за тем, чтобы вся опорная поверхность системы удержания детей всегда располагалась на поверхности подушки сиденья.
- ▶ Ни в коем случае не кладите никаких предметов, например подушек, под или за систему удержания детей.
- ▶ Используйте системы удержания детей только с предусмотренным для них оригинальным чехлом.
- ▶ Заменяйте поврежденные чехлы только оригинальными чехлами.

▲ ОСТОРОЖНО Опасность травмирования или опасность для жизни из-за незакрепленных систем удержания детей в автомобиле

Если система удержания детей неправильно смонтирована или не зафиксирована, то она может отсоединиться.

Система удержания детей может неконтролируемо переместиться в кабине и задеть сидящих в автомобиле.

- ▶ Всегда надлежащим образом монтируйте системы удержания детей, даже если Вы не используете их.
- ▶ Обязательно соблюдайте указания в руководстве по монтажу производителя системы удержания детей.

- Всегда принимайте во внимание руководство изготовителя по монтажу и эксплуатации используемой системы удержания детей и всегда следуйте указаниям касательно соответствующего автомобиля:
 - На заднем сиденье устанавливайте систему удержания детей стандарта ISOFIX или i-Size (→ стр. 63).

- Закрепление системы удержания детей с помощью ремня безопасности на заднем сиденье (→ стр. 68).
- Закрепление системы удержания детей с помощью ремня безопасности на сиденье переднего пассажира (→ стр. 70). Обратите внимание на специальные указания, касающиеся обращенных назад и вперед систем удержания детей (→ стр. 70).
При занятом сиденье переднего пассажира обеспечьте до начала движения и во время движения надлежащее для данной ситуации состояние подушки безопасности переднего пассажира (→ стр. 50).
- Соблюдайте указания на наклейках-предостережениях в салоне автомобиля и на системе удержания детей.
- Если имеется, дополнительно закрепите крепление "Top Tether".

Не изменяйте систему удержания детей

⚠ ОСТОРОЖНО Опасность травмирования вследствие внесения изменений в систему удержания пассажиров

Система удержания пассажиров больше не может функционировать надлежащим образом. Существует опасность травмирования!

- ▶ Никогда не вносите изменения в систему удержания детей.
- ▶ Размещайте только такое дополнительное оборудование, которое изготовитель системы удержания детей разрешил использовать специально для данной системы удержания детей.

Компания Mercedes-Benz рекомендует Вам для очистки рекомендованных Mercedes-Benz систем удержания детей фирменные средства для ухода за автомобилем Mercedes-Benz.

Используйте только исправные системы удержания детей

⚠ ОСТОРОЖНО Опасность травмирования или опасность для жизни вследствие использования поврежденных систем удержания детей

Системы удержания детей, поврежденные или подвергавшиеся сильным нагрузкам при аварии, уже не могут обеспечить предусмотренную защиту.

При определенных условиях система не сможет удержать ребенка.

- ▶ Немедленно заменяйте системы удержания детей, поврежденные или подвергавшиеся сильным нагрузкам при аварии.
- ▶ Немедленно поручите проверку креплений системы удержания детей специализированной мастерской с квалифицированным персоналом, прежде чем снова монтировать систему удержания детей.

Избегайте прямого воздействия солнечных лучей

⚠ ОСТОРОЖНО Опасность ожога вследствие прямого воздействия солнечного излучения на детское сиденье

Если система удержания детей подвергается прямому воздействию солнечного излучения, то ее элементы могут сильно нагреться.

Дети могут получить ожоги, прикоснувшись к этим элементам, в особенности к металлическим элементам системы удержания детей.

- ▶ Всегда следите за тем, чтобы система удержания детей не подвергалась прямому воздействию солнечного излучения.
- ▶ Накрывайте систему удержания детей, например, одеялом.
- ▶ Если система удержания детей подвергалась прямому воздействию солнечного излучения, то дайте ей остыть, прежде чем размещать в ней ребенка.
- ▶ Никогда не оставляйте детей в автомобиле без присмотра.

Соблюдайте следующие указания при остановке или при парковании автомобиля

⚠ ОСТОРОЖНО Опасность аварии и получения травмы при оставлении детей в автомобиле без присмотра

Если Вы оставляете в автомобиле детей без присмотра, то они могут, в частности:

- открыть двери и тем самым причинить вред другим людям или участникам дорожного движения,
- выйти из автомобиля и столкнуться с проезжающим автомобилем,
- задействовать элементы комплектации автомобиля и, например, оказаться защемленными.

Кроме того, дети могут привести автомобиль в движение, например следующим образом:

- отпустив стояночный тормоз,
 - изменив положение АКП,
 - запустив двигатель.
- ▶ Никогда не оставляйте детей в автомобиле без присмотра.

- ▶ Покидая автомобиль, всегда берите ключ с собой и запирайте автомобиль.
- ▶ Храните ключ в недоступном для детей месте.

⚠ ОСТОРОЖНО Опасность для жизни вследствие воздействия жары или холода в автомобиле

Если люди – особенно дети – в течение длительного времени подвергаются воздействию жары или холода, существует опасность травмирования или даже опасность для жизни!

- ▶ Никогда не оставляйте людей – особенно детей – в автомобиле без присмотра.

Обзор рекомендованных систем удержания детей

- ⓘ Дополнительную информацию о правильной системе удержания детей Вы получите в специализированной мастерской с квалифицированным персоналом. Mercedes-Benz рекомендует Вам пользоваться услугами пункта ТО Mercedes-Benz.

Крепление с помощью системы ISOFIX**Весовая группа 0+ (до 13 кг и примерно до 15 месяцев)**

Тип ¹	BABY SAFE plus
Класс размера	E
Разрешение	E1 04 301 146
Номер для заказа ²	B6 6 86 8224
1 Изготовитель: Britax Römer	2 с кодом цвета 9H95

Группа I (от 9 до 18 кг и приблизительно от 9 месяцев до 4 лет)

Тип ¹	DUO plus
Класс размера	B1
Разрешение	E1 04 301 133
Номер для заказа ²	A000 970 43 02
1 Изготовитель: Britax Römer	2 с кодом цвета 9H95

Крепление с помощью ремня безопасности сиденья автомобиля**Группа 0 (до 10 кг и приблизительно до 6 месяцев) и группа 0+ (до 13 кг и приблизительно до 15 месяцев)**

Тип ¹	BABY SAFE plus II
Разрешение	E1 04 301 146
Номер для заказа ²	A000 970 38 02
1 Изготовитель: Britax Römer	2 с кодом цвета 9H95

Группа I (от 9 до 18 кг и приблизительно от 9 месяцев до 4 лет)



Тип ¹	DUO plus
Разрешение	E1 04 301 133
Номер для заказа ²	A000 970 43 02
1 Изготовитель: Britax Römer	2 с кодом цвета 9H95

Группа II/III (от 15 до 36 кг и приблизительно от 4 до 12 лет)

Тип ¹	KIDFIX XP
Разрешение	E1 04 301 304
Номер для заказа ²	A 000 970 49 02
Тип ¹	AMG KIDFIX XP
Разрешение	E1 04 301 304
Номер для заказа ²	A 000 970 33 02
1 Изготовитель: Britax Römer	2 с кодом цвета 9H95

Обзор мест, подходящих для установки системы удержания детей**Левое / правое заднее сиденье**

Предпочтительная система крепления:

-  Крепление детского кресла ISOFIX (→ стр. 62)
или
-  Крепление детского сиденья i-Size (→ стр. 63)



Если имеется, дополнительно закрепите крепление "Top Tether" (→ стр. 65).

Альтернативная система крепления:



Ремень безопасности сиденья автомобиля (→ стр. 66)

Сиденье переднего пассажира

Система крепления:



Ремень безопасности сиденья автомобиля (→ стр. 66)

Обязательно обратите внимание:

- При занятом сиденье переднего пассажира обеспечьте до начала движения и во время движения надлежащее для данной ситуации состояние подушки безопасности переднего пассажира (→ стр. 50).
- Соблюдайте указания для системы автоматического отключения подушки безопасности переднего пассажира (→ стр. 48).

Категории допуска для систем удержания детей

Используйте только разрешенные системы удержания детей

Разрешается использовать в автомобиле только системы удержания детей, отвечающие следующим стандартам Европейской экономической комиссии ООН:

- Стандарт ЕЭК ООН R44
- Стандарт ЕЭК ООН R129 (системы удержания детей стандарта i-Size)

Маркировка на системе удержания детей

На наклейке допуска, размещенной на системе удержания детей, указаны, например, данные о категории допуска, весовой группе и номере разрешения.

В зависимости от категории допуска системы удержания детей могут быть указаны дополнительные данные, например класс размерности системы ISOFIX.

Категории допуска согласно стандарту ЕЭК ООН R44

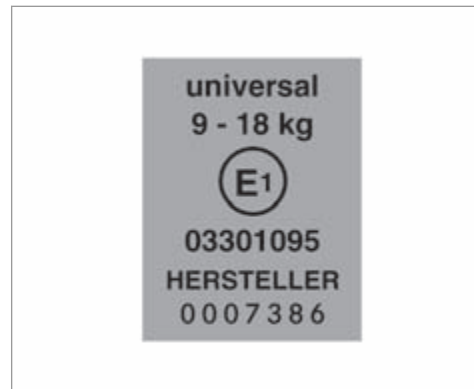

Пример наклейки допуска

- **Universal:** системы удержания детей категории Universal допущены для установки в автомобилях. В соответствии с данными о пригодности сидений для крепления систем удержания детей можно использовать сиденья с маркировкой U, UF или IUF.

Маркировка IUF относится к системам удержания детей ISOFIX категории Universal. Эти системы удержания детей должны быть дополнительно закреплены с помощью якорного ремня Top Tether или опорной стойки.

- **Semi-universal:** системы удержания детей категории Semi-universal разрешается использовать, только если автомобиль и автомобильное сиденье указаны в списке типов автомобилей от производителя систем удержания детей.
- **Специальные:** системы удержания детей категории «Специальные» разрешается использовать, только если автомобиль и автомобильное сиденье указаны в списке типов автомобилей от производителя систем удержания детей.

Категория допуска согласно стандарту ЕЭК ООН R129

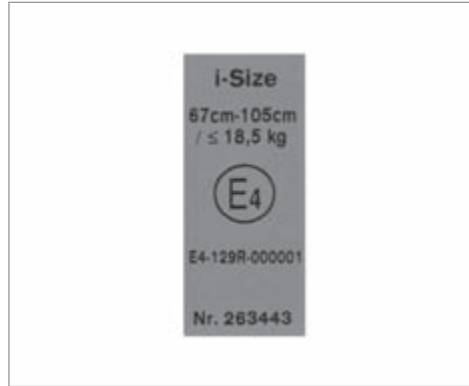

Пример наклейки допуска

- **i-Size:** системы удержания детей категории i-Size допущены для установки в автомобилях, оборудованных крепежными скобами i-Size. В соответствии с данными о пригодности сидений для крепления систем удержания детей можно использовать сиденья с маркировкой i-U.

Маркировка i-U относится к системам удержания детей i-Size категории Universal. Эти системы удержания детей должны быть дополнительно закреплены с помощью якорного ремня Top Tether или опорной стойки.

Учитывайте пригодность сидений автомобиля

В зависимости от категории допуска существуют обращенные вперед и обращенные назад системы удержания детей. Использование может быть ограничено для определенных типов автомобильных сидений:

- Пригодность сидений для крепления систем удержания детей ISOFIX (→ стр. 62)
- Пригодность сидений для крепления систем удержания детей i-Size (→ стр. 63)
- Пригодность сидений для крепления систем удержания детей с использованием ремней безопасности (→ стр. 66)

Зафиксируйте систему удержания детей на заднем сиденье креплением ISOFIX или i-Size

Обзор: пригодность сидений для установки систем удержания детей ISOFIX

ISOFIX – это унифицированная система крепления для специальных систем удержания детей.



Данный символ обозначает сиденья, пригодные для установки системы удержания детей ISOFIX в соответствии с Правилами ЕЭК ООН № 44 (→ стр. 60).

Устанавливайте только те системы удержания детей, которые допущены в соответствии с Правилами ЕЭК ООН № 44 согласно следующим таблицам ISOFIX.

Автолюлька

Класс размерности – Приспособление	Левое / правое заднее сиденье
F – ISO/L1	X
G – ISO/L2	X
X – Не подходит для системы удержания детей ISOFIX данной весовой группы и/или класса размерности.	

Весовая группа 0 (до 10 кг и приблизительно до 6 месяцев)

Класс размерности – Приспособление	Левое / правое заднее сиденье
E – ISO/R1	IL
IL – Подходит для систем удержания детей ISOFIX согласно таблице в «Обзоре рекомендованных систем удержания детей» или в том случае, если автомобиль и сиденье приведены в списке типов автомобилей от изготовителя системы удержания детей.	

Весовая группа 0+ (до 13 кг и приблизительно до 15 месяцев)

Класс размерности – Приспособление	Левое / правое заднее сиденье
E – ISO/R1	IL
D – ISO/R2	IL

Класс размерности – Приспособление	Левое / правое заднее сиденье
C – ISO/R3	IL (1)
IL – Подходит для систем удержания детей ISOFIX согласно таблице в «Обзоре рекомендованных систем удержания детей» или в том случае, если автомобиль и сиденье приведены в списке типов автомобилей от изготовителя системы удержания детей.	
(1) При использовании системы удержания детей данного класса размерности (ISO/R3) установите переднее сиденье в крайнее верхнее положение. Убедитесь, что спинка переднего сиденья не прилегает к системе удержания детей.	

Весовая группа I (9–18 кг и приблизительно от 9 месяцев до 4 лет)

Класс размерности – Приспособление	Левое / правое заднее сиденье
D – ISO/R2	IL
C – ISO/R3	IL (1)
B – ISO/F2	IUF

Класс размерности – Приспособление	Левое / правое заднее сиденье
B1 – ISO/F2X	IUF
A – ISO/F3	IUF

IL – Подходит для систем удержания детей ISOFIX согласно таблице в «Обзоре рекомендованных систем удержания детей» или в том случае, если автомобиль и сиденье приведены в списке типов автомобилей от изготовителя системы удержания детей.

IUF – Подходит для направленной вперед системы удержания детей ISOFIX категории Universal в данной весовой группе.

(1) При использовании системы удержания детей данного класса размерности (ISO/R3) установите переднее сиденье в крайнее верхнее положение. Убедитесь, что спинка переднего сиденья не прилегает к системе удержания детей.

Обзор пригодности сидений для крепления систем удержания детей i-Size

i-Size – это стандартизованная система крепления для специальных систем удержания детей.

 Данный символ обозначает сиденья, пригодные для крепления системы удержания детей

i-Size в соответствии с Правилами ЕЭК ООН № 129 (→ стр. 60).

Разрешается закреплять системы удержания детей, допущенные на основании Правил ЕЭК ООН № 44 согласно таблицам ISOFIX (→ стр. 62) или Правил ЕЭК ООН № 129 согласно следующей таблице систем крепления i-Size.

Системы удержания детей i-Size (ISO/R2, ISO/F2X, ISO/B2, ISO/B3)

Сиденье переднего пассажира	Левое / правое заднее сиденье
X	i-U
X – Не подходит для систем удержания детей i-Size категории Universal.	i-U – Подходит для направленных вперед и назад систем удержания детей стандарта i-Size категории Universal.

Установка системы удержания детей ISOFIX или i-Size на заднем сиденье

⚠ ОСТОРОЖНО Опасность несчастного случая из-за незафиксированного многоместного заднего сиденья, заднего сиденья и спинки сиденья

Многоместное заднее сиденье, заднее сиденье и спинка сиденья могут сложиться также и во время движения.

- Вследствие этого находящийся в автомобиле человек будет сильнее вдавлен в ремень безопасности. Ремень безопасности не в состоянии обеспечить предусмотренную защиту и может нанести Вам дополнительные травмы.
- Спинка сиденья не сможет удержать предметы или багаж, находящиеся в багажнике или грузовом отделении.

▶ Перед каждой поездкой проверяйте, что многоместное заднее сиденье, заднее сиденье и спинка сиденья зафиксированы.

Если спинки левого и правого сидений не зафиксированы и не заблокированы, это будет отображено на мультимедийном дисплее комбинации приборов.

Если спинка среднего сиденья не зафиксирована и не заблокирована, будет виден красный указатель блокировки.

⚠ ОСТОРОЖНО Опасность травмирования или опасность для жизни из-за превышения допустимой полной массы ребенка и системы удержания детей

Крепления для детских сидений ISOFIX или i-Size могут оказаться перегруженными и не смогут удержать ребенка, например при аварии.

▶ Если масса ребенка вместе с системой удержания детей превышает 33 кг, то используйте только систему удержания детей с креплениями ISOFIX или i-Size, в которой ребенок фиксируется ремнем безопасности сиденья автомобиля.

▶ Дополнительно зафиксируйте систему удержания детей ремнем Top Tether, если он есть.

Всегда учитывайте данные о допустимой массе системы удержания детей:

- в руководстве по монтажу и эксплуатации используемой системы удержания детей от изготовителя

- на наклейке системы удержания детей, если имеется

Регулярно проверяйте, не превышает ли допустимая полная масса ребенка и системы удержания детей допустимое значение.

При монтаже системы удержания детей всегда обращайтесь внимание на следующее:

- ✓ Всегда учитывайте область применения и пригодность сидений для крепления системы удержания детей.
Крепление детского кресла ISOFIX (→ стр. 62) или
Крепление детского кресла i-Size (→ стр. 63)
- ✓ Всегда следуйте указаниям в руководстве по монтажу и эксплуатации используемой системы удержания детей от изготовителя.
- ✓ Убедитесь, что ноги ребенка не касаются переднего сиденья. При необходимости подвиньте переднее сиденье немного вперед.
- 🌀 При монтаже системы удержания детей ISOFIX дополнительно учитывайте следующее:
- ✓ **При использовании автолюльки весовой группы 0 / 0+ и направленной назад системы удержания детей весовой группы I на заднем сиденье:** установите переднее сиде-

нье так, чтобы оно не касалось системы удержания детей.

- ✓ **При использовании направленной вперед системы удержания детей весовой группы I:**

если возможно, снимите подголовник соответствующего сиденья. Кроме того, спинка системы удержания детей должна как можно плотнее прилегать к спинке сиденья автомобиля.

После снятия системы удержания детей незамедлительно установите подголовник и правильно отрегулируйте все подголовники.

- ✓ Если подголовник детского кресла в установленном состоянии в автомобиле не выдвигается полностью, это приведет к ограничению установки максимальной высоты у систем удержания детей весовых групп II или III.

Соприкосновение с потолком при полностью выдвинутом и заблокированном подголовнике не приведет к ограничению использования.

- ✓ Запрещено устанавливать систему удержания детей в зажатом состоянии между крышей и поверхностью подушки сиденья и/или с перекосом. Если возможно, отрегулируйте соответствующим образом наклон подушки сиденья.
- ✓ Не допускайте, чтобы подголовник давил на систему удержания детей. Соответствующим

образом отрегулируйте положение подголовников.

 При монтаже системы удержания детей i-Size дополнительно учитывайте следующее:

- ✓ **При использовании направленной назад системы удержания детей:** установите переднее сиденье так, чтобы оно не касалось системы удержания детей.
- ✓ **При использовании направленной вперед системы удержания детей:** если возможно, снимите подголовник соответствующего сиденья. Кроме того, спинка системы удержания детей должна как можно плотнее прилегать к спинке сиденья автомобиля.

После снятия системы удержания детей незамедлительно установите подголовник и правильно отрегулируйте все подголовники.

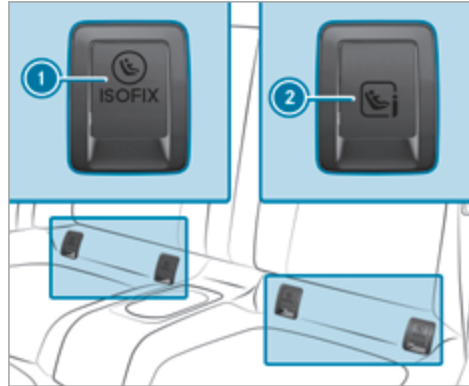

① Крепежные скобы ISOFIX

② Крепежные скобы i-Size

Перед каждой поездкой обязательно убеждайтесь в том, что система удержания детей ISOFIX или i-Size правильно зафиксирована в обеих крепежных скобах автомобиля.

 Установите систему удержания детей ISOFIX или i-Size на обе крепежные скобы автомобиля.

Фиксация якорного ремня Top Tether

⚠ ОСТОРОЖНО Опасность травмирования или опасность для жизни при отсутствии блокировки спинок задних сидений после монтажа якорных ремней Top Tether

Во время движения спинки задних сидений могут сложиться вперед.

Вследствие этого системы удержания детей больше не смогут обеспечить предусмотренную защиту. Кроме того, это также может стать причиной дополнительных травм.

- ▶ Всегда блокируйте спинки задних сидений после монтажа якорных ремней Top Tether.
- ▶ Обязательно учитывайте индикацию блокировки.

Если спинки левого и правого сидений не зафиксированы и не заблокированы, это будет отображено на мультимедийном дисплее комбинации приборов.

Если спинка среднего сиденья не зафиксирована и не заблокирована, будет виден красный указатель блокировки.

 Если система удержания детей оснащена якорным ремнем Top Tether:

Якорный ремень Top Tether помогает снизить риск получения травм. Якорный ремень Top Tether обеспечивает дополнительное соединение между системой удержания детей, зафиксированной креплениями ISOFIX или i-Size, и автомобилем.

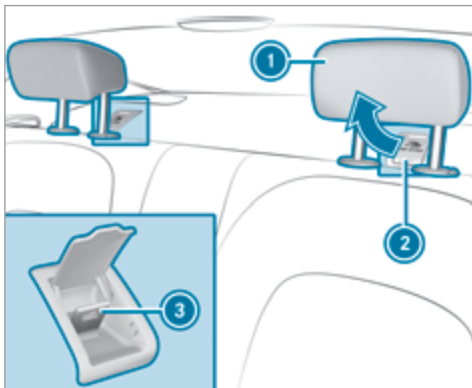

- ▶ При необходимости поднимите подголовник ① вверх (→ стр. 102).
- ▶ Откройте крышку ② крепления Top Tether ③.

- ▶ Установите систему удержания детей ISOFIX или i-Size с якорным ремнем Top Tether. При этом соблюдайте указания в руководстве по монтажу системы удержания детей от изготовителя.

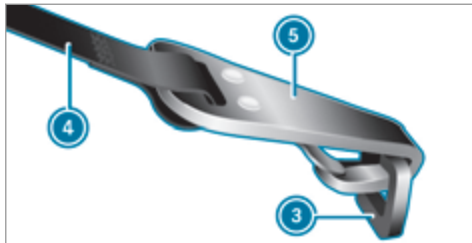

- ▶ Протяните якорный ремень Top Tether ④ под подголовником ① между обеими стойками подголовника.
- ▶ Вставьте крючок Top Tether ⑤ якорного ремня Top Tether ④, не перекручивая ремень, в крепление Top Tether ③.
- ▶ Натяните якорный ремень Top Tether ④. При этом соблюдайте указания в руководстве по монтажу системы удержания детей от изготовителя.
- ▶ Закройте крышку ② крепления Top Tether ③.

- ▶ При необходимости опустите подголовник ① вниз (→ стр. 102). Следите за беспрепятственным прохождением якорного ремня Top Tether ④.

Фиксация системы удержания детей с помощью ремня безопасности

Указания по пригодности сидений для крепления систем удержания детей ремнями безопасности

Задние сиденья

Весовая группа 0: до 10 кг	
Левое / правое заднее сиденье	U, L
Весовая группа 0+: до 13 кг	
Левое / правое заднее сиденье	U, L
Весовая группа I: от 9 до 18 кг	
Левое / правое заднее сиденье	U, L
Весовая группа II: от 15 до 25 кг	
Левое / правое заднее сиденье	U, L
Весовая группа III: от 22 до 36 кг	

Левое / правое заднее сиденье	U, L
U Пригодно для систем удержания детей категории „Universal“ в этой весовой группе.	
L Пригодно для полууниверсальных систем удержания детей согласно таблице в разделе „Рекомендованные системы удержания детей“, или если автомобиль и сиденье указаны в списке типов автомобилей изготовителя системы удержания детей.	

Указания, касающиеся систем удержания детей на сиденье переднего пассажира

- Если обстоятельства требуют установки системы удержания детей на сиденье переднего пассажира, то обязательно соблюдайте указания для систем удержания детей на сиденье переднего пассажира (→ стр. 70).
- Обратите внимание на специальные указания, касающиеся обращенных назад и вперед систем удержания детей . При занятом сиденье переднего пассажира обеспечьте до начала движения и во время движения надлежащее для данной ситуации состояние подушки безопасности переднего пассажира (→ стр. 50).

Сиденье переднего пассажира

Весовая группа 0: до 10 кг	
Подушка безопасности переднего пассажира активирована ¹	X
Подушка безопасности переднего пассажира отключена ^{1, 2}	U, L
Весовая группа 0+: до 13 кг	
Подушка безопасности переднего пассажира активирована ¹	X
Подушка безопасности переднего пассажира отключена ^{1, 2}	U, L
Весовая группа I: от 9 до 18 кг	
Подушка безопасности переднего пассажира активирована ¹	UF, L
Подушка безопасности переднего пассажира отключена ^{1, 2}	U, L
Весовая группа II: от 15 до 25 кг	
Подушка безопасности переднего пассажира активирована ¹	UF, L

Подушка безопасности переднего пассажира отключена ^{1, 2}	U, L
Весовая группа III: от 22 до 36 кг	
Подушка безопасности переднего пассажира активирована ¹	UF, L
Подушка безопасности переднего пассажира отключена ^{1, 2}	U, L
¹ Установите наклон подушки сиденья таким образом, чтобы передний край подушки сиденья находился в самом верхнем положении, а задний край подушки сиденья - в самом нижнем положении.	
² Автомобиль оснащен функцией автоматического отключения подушки безопасности переднего пассажира: контрольная лампа PASSENGER AIR BAG OFF должна гореть.	
X Непригодно для детей этой весовой группы.	
U Пригодно для систем удержания детей категории „Universal“ в этой весовой группе.	

L Пригодно для полууниверсальных систем удержания детей согласно таблице в разделе „Рекомендованные системы удержания детей“, или если автомобиль и сиденье указаны в списке типов автомобилей изготовителя системы удержания детей.

UF Пригодно для обращенных вперед систем удержания детей категории „Universal“ в этой весовой группе.

Закрепление системы удержания детей с помощью ремня безопасности на заднем сиденье

⚠ ОСТОРОЖНО Опасность несчастного случая из-за незафиксированного многоместного заднего сиденья, заднего сиденья и спинки сиденья

Многоместное заднее сиденье, заднее сиденье и спинка сиденья могут сложиться также и во время движения.

- Вследствие этого находящийся в автомобиле человек будет сильнее вдавлен в ремень безопасности. Ремень безопасности не в состоянии обеспечить предусмотренную

защиту и может нанести Вам дополнительные травмы.

- Спинка сиденья не сможет удержать предметы или багаж, находящиеся в багажнике или грузовом отделении.

▶ Перед каждой поездкой проверяйте, что многоместное заднее сиденье, заднее сиденье и спинка сиденья зафиксированы.

Если спинки левого и правого сидений не зафиксированы и не заблокированы, это будет отображено на мультимедийном дисплее комбинации приборов.

Если спинка среднего сиденья не зафиксирована и не заблокирована, будет виден красный указатель блокировки.

При монтаже прикрепляемой ремнями безопасности системы удержания детей соблюдайте следующие правила:

- ✓ Всегда следуйте указаниям в руководстве по монтажу и эксплуатации используемой системы удержания детей от изготовителя.
- ✓ Для системы удержания детей категории „Universal“ или „Semi-Universal“ убедитесь в том, что она допущена к эксплуатации для сиденья автомобиля.

Следуйте указаниям в разделе „Пригодность сидений для крепления систем удержания детей ремнями безопасности“ (→ стр. 66).

- ✓ **При использовании автолюльки категории 0 / 0+ и направленной назад системы удержания детей категории I на заднем сиденье:** установите переднее сиденье так, чтобы оно не касалось системы удержания детей.

- ✓ **При использовании обращенной вперед системы удержания детей группы I:** по возможности демонтируйте подголовник соответствующего сиденья.

После снятия системы удержания детей незамедлительно установите подголовник и правильно отрегулируйте все подголовники.

- ✓ Спинка обращенной вперед системы удержания детей должна по возможности всей своей поверхностью прилегать к спинке заднего сиденья.
- ✓ Если подголовник детского кресла в установленном состоянии в автомобиле не выдвигается полностью, это приведет к ограничению установки максимальной высоты у систем удержания детей весовых групп II или III.

Соприкосновение с потолком при полностью выдвинутом и заблокированном подголовнике не приведет к ограничению использования.

- ☑ Запрещено устанавливать систему удержания детей в зажатом состоянии между крышей и поверхностью подушки сиденья и/или с перекосом. Если возможно, отрегулируйте соответствующим образом наклон подушки сиденья.
- ☑ Не допускайте, чтобы подголовник давил на систему удержания детей. Соответствующим образом отрегулируйте положение подголовников.
- ☑ Убедитесь, что ноги ребенка не касаются переднего сиденья. При необходимости подвиньте переднее сиденье немного вперед.

▶ Выполните монтаж системы удержания детей. Опорная поверхность системы удержания детей должна полностью прилегать к подушке заднего сиденья.

▶ Всегда следите за надлежащим прохождением плечевой части ленты ремня от выхода ремня безопасности на автомобиле к направляющей плечевой части ремня системы удержания детей. Плечевая часть ленты ремня должна проходить от выхода ремня безопасности вперед.

Указания для автомобилей без системы автоматического отключения подушки безопасности переднего пассажира



Наклейка находится в поле зрения при открытой двери переднего пассажира

Автомобили без системы автоматического отключения подушки безопасности переднего пассажира снабжены специальной наклейкой на стороне переднего пассажира сбоку на панели приборов.

Обязательно соблюдайте следующие указания:

- Никогда не устанавливайте обращенную назад систему удержания детей на сиденье переднего пассажира.
- Обращенную назад систему удержания детей всегда устанавливайте на подходящем заднем сиденье.
 - Пригодность сидений для крепления систем удержания детей ремнями безопасности (→ стр. 66)
 - Фиксация системы удержания детей с помощью ремня безопасности на заднем сиденье (→ стр. 68).
- Указания, касающиеся обращенных назад и вперед систем удержания детей на сиденье переднего пассажира (→ стр. 70)

Указания, касающиеся обращенных назад и вперед систем удержания детей на сиденье переднего пассажира

⚠ ОСТОРОЖНО Опасность травмирования и опасность для жизни вследствие использования обращенной назад системы удержания детей при включенной подушке безопасности переднего пассажира

Если Вы размещаете ребенка в обращенной назад системе удержания детей на сиденье переднего пассажира, а контрольная лампа PASSENGER AIR BAG OFF выключена, подушка безопасности переднего пассажира может сработать при аварии.

Подушка безопасности может ударить ребенка. Всегда следите за тем, чтобы подушка безопасности переднего пассажира была отключена. Контрольная лампа PASSENGER AIRBAG OFF должна гореть.

НИ В КОЕМ СЛУЧАЕ не используйте обращенное назад устройство удержания детей на сиденье с АКТИВИРОВАННОЙ ФРОНТАЛЬНОЙ ПОДУШКОЙ БЕЗОПАСНОСТИ. Это может привести к НАНЕСЕНИЮ РЕБЕНКУ СЕРЬЕЗНЫХ ТЕЛЕСНЫХ ПОВРЕЖДЕНИЙ или ЕГО ГИБЕЛИ.

Обратите внимание на специальные указания, касающиеся обращенных назад и вперед систем удержания детей (→ стр. 70).

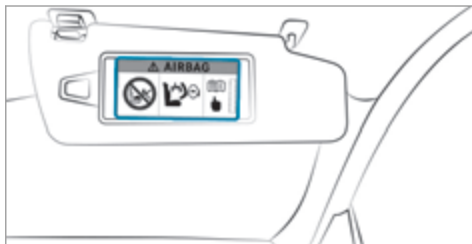

Предостережение на солнцезащитном козырьке на стороне переднего пассажира

С помощью контрольной лампы PASSENGER AIR BAG OFF постоянно следите за состоянием подушки безопасности переднего пассажира:

- Если обстоятельства требуют установки системы удержания детей на сиденье переднего пассажира, обязательно соблюдайте указания о системе автоматического отключения подушки безопасности переднего пассажира (→ стр. 48).
- При использовании обращенной назад системы удержания детей на сиденье переднего пасса-

жера подушка безопасности переднего пассажира всегда должна быть отключена. Отключение подушки безопасности переднего пассажира гарантировано только при постоянном горении контрольной лампы PASSENGER AIR BAG OFF (→ стр. 50).

- Если контрольная лампа PASSENGER AIR BAG OFF выключена, то подушка безопасности переднего пассажира активирована. Подушка безопасности переднего пассажира может сработать при аварии.

Крепление системы удержания детей с помощью ремня безопасности на сиденье переднего пассажира

При монтаже прикрепляемой ремнями безопасности системы удержания детей на сиденье переднего пассажира всегда соблюдайте следующие правила:

- Следуйте указаниям, касающимся обращенных вперед и назад систем удержания детей на сиденье переднего пассажира (→ стр. 70).
- Обязательно соблюдайте руководство изготовителя по монтажу и эксплуатации используемой системы удержания детей.
- Для системы удержания детей категории „Universal“ или „Semi-Universal“ убедитесь в

том, что она допущена к эксплуатации для сиденья автомобиля.

Следуйте указаниям в разделе „Пригодность сидений для крепления систем удержания детей ремнями безопасности“ (→ стр. 66).

- ☑ При использовании направленной вперед системы удержания детей категории I: если возможно, снимите подголовник соответствующего сиденья.

После снятия системы удержания детей незамедлительно установите подголовник и правильно отрегулируйте все подголовники.

- ☑ Спинка обращенной вперед системы удержания детей должна по возможности всей своей поверхностью прилегать к спинке сиденья переднего пассажира.
 - ☑ Если подголовник детского кресла в установленном состоянии в автомобиле не выдвигается полностью, это приведет к ограничению установки максимальной высоты у систем удержания детей весовых групп II или III.
- Соприкосновение с потолком при полностью выдвинутом и заблокированном подголовнике не приведет к ограничению использования.
- ☑ Запрещено устанавливать систему удержания детей в зажатом состоянии между крышей и

поверхностью подушки сиденья и/или с перекосом.

- ☑ Не допускайте, чтобы подголовник давил на систему удержания детей. Соответствующим образом отрегулируйте положение подголовников.
- ☑ Ни в коем случае не кладите никаких предметов, например, подушек, под или за систему удержания детей.

- ▶ Приведите сиденье переднего пассажира в крайнее заднее и по возможности в крайнее верхнее положение.
- ▶ Подушка сиденья должна быть полностью опущена вниз до максимальной глубины.
- ▶ Установите наклон подушки сиденья таким образом, чтобы передний край подушки сиденья находился в самом верхнем положении, а задний край подушки сиденья – в самом нижнем положении.
- ▶ Установите спинку сиденья в максимально вертикальное положение.
- ▶ Выполните монтаж системы удержания детей. Опорная поверхность системы удержания детей должна полностью прилегать к подушке сиденья переднего пассажира.

- ▶ Всегда следите за надлежащим прохождением плечевой части ленты ремня от выхода ремня безопасности на автомобиле к направляющей плечевой части ремня системы удержания детей. Плечевая часть ленты ремня должна проходить от выхода ремня безопасности вперед и вниз.
- ▶ При необходимости соответствующим образом установите положение места выхода ремня безопасности и сиденья переднего пассажира.

Указания по домашним животным в автомобиле

- ⚠ **ОСТОРОЖНО** Опасность аварии и получения травм при оставлении животных в автомобиле без присмотра или без защитных устройств

Если Вы оставляете животных в автомобиле без присмотра или без защитных устройств, они, например, могут нажать на кнопки или переключатели.

Вследствие этого животные, например, могут:

- активировать элементы комплектации автомобиля и, например, их может защемить.

- включить или выключить системы автомобиля и вследствие этого причинить вред другим участникам дорожного движения.

Кроме того, при отсутствии защитных устройств животные при аварии или резком повороте и торможении могут перемещаться по салону автомобиля и при этом травмировать находящихся в автомобиле людей.

- ▶ Никогда не оставляйте животных в автомобиле без присмотра.
- ▶ Во время поездки всегда обеспечивайте надлежащее размещение животных, например, используя подходящую переноску для животных.

Ключ

Обзор функции

⚠ ОСТОРОЖНО Опасность аварии и получения травмы при оставлении детей в автомобиле без присмотра

Если Вы оставляете в автомобиле детей без присмотра, то они могут, в частности:

- открыть двери и тем самым причинить вред другим людям или участникам дорожного движения,
- выйти из автомобиля и столкнуться с проезжающим автомобилем,
- задействовать элементы комплектации автомобиля и, например, оказаться защемленными.

Кроме того, дети могут привести автомобиль в движение, например следующим образом:

- отпустив стояночный тормоз,
- изменив положение АКП,
- запустив двигатель.

▶ **Никогда не оставляйте детей в автомобиле без присмотра.**

- ▶ Покидая автомобиль, всегда берите ключ с собой и запирайте автомобиль.
- ▶ Храните ключ в недоступном для детей месте.



! УКАЗАНИЕ Повреждение ключа магнитным полем

- ▶ Держите ключ вдали от магнитных полей.



Ключ автомобиля

- ① Блокировка
- ② Контрольная лампа
- ③ Разблокировка
- ④ Открытие / закрытие крышки багажника

i Если контрольная лампа зарядки элемента питания ② не вспыхивает при нажатии на кнопку  или , то элемент питания имеет низкий уровень заряда или, вероятно, разряжен. Как можно скорее замените элемент питания.

Замените элемент питания ключа (→ стр. 75).

Ключ производит блокировку и разблокировку следующих элементов:

- Двери
- Откидная крышка заправочного люка
- Крышка багажника

Если автомобиль не был открыт на протяжении около 40 секунд после разблокировки, то автомобиль снова блокируется. Защита от кражи снова активируется.

Не храните ключ вместе с электронными приборами или металлическими предметами. Это может отрицательно повлиять на работоспособность ключа.

Включение или выключение акустического подтверждения блокировки

Мультимедийная система:

🔌 Автомобиль ➡️  Установки а/м

➡️ Акус.подтв.блок.зам.

▶️ Включите или выключите функцию.



ⓘ Обратите внимание:

Выбранная установка акустического подтверждения блокировки должна выполнять требования соответствующих национальных предписаний для дорожного движения. В некоторых странах, в частности в ФРГ, использование акустического подтверждения блокировки не допускается предписаниями для дорожного движения на основании норм права, регулирующих дорожное движение (в ФРГ в соответствии с §16 пункт 1 и §30 пункт 1 Правил дорожного движения). Соблюдение данных требований и правил возлагается на водителя. В странах, в которых пользование данной функцией не допускается, в Вашем автомобиле данная функция не активирована и также запрещена ее активация.

Изменение установок разблокировки

Возможные установки разблокировки ключа:

- Центральная разблокировка
- Разблокировка двери водителя и крышки люка топливного бака

▶️ **Переход с одной установки на другую:** одновременно нажмите на кнопки  и  и держите их нажатыми примерно шесть секунд, пока контрольная лампа зарядки элементов питания не мигнет два раза.

Возможности при выбранной функции разблокировки двери водителя и крышки люка топливного бака:

- **Центральная разблокировка автомобиля:** два раза нажмите на кнопку .
- **Автомобили с системой KEYLESS-GO:** при прикосновении к внутренней поверхности ручки двери водителя производится разблокировка только двери водителя и крышки люка топливного бака.

Деактивация функции ключа

Автомобили с системой KEYLESS-GO: если Вы деактивируете функцию ключа, то функции системы

KEYLESS-GO также деактивируются. В этом случае санкционированный доступ к управлению с помощью системы KEYLESS-GO будет больше невозможен с помощью соответствующего ключа. Активируйте функцию ключа, чтобы снова как обычно стали доступны все функции с помощью данного ключа.

Кроме этого, Вы можете деактивировать функцию ключа, чтобы снизить расход электроэнергии соответствующего ключа, если Вы длительное время не пользуетесь автомобилем или ключом.

▶️ **Деактивирование:** коротко нажмите на кнопку  ключа два раза подряд.

Контрольная лампа элемента питания ключа загорается два раза коротко и один раз продолжительно.

▶️ **Активирование:** нажмите на любую кнопку ключа.

ⓘ При запуске двигателя автомобиля и при нахождении ключа в вещевом отсеке центральной консоли функция ключа автоматически активируется (→ стр. 147).

Извлечение и вставка аварийного ключа

Вынимание аварийного ключа

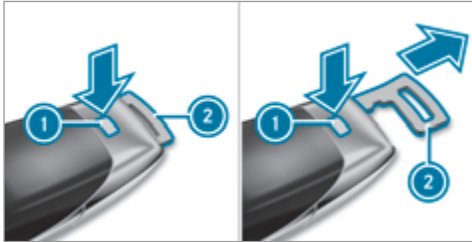

- ▶ Нажмите на кнопку разблокировки ①. Аварийный ключ ② слегка выдвигается.
- ▶ Вытяните аварийный ключ ② до фиксации в промежуточном положении.
- ▶ Повторно нажмите на кнопку разблокировки ① и полностью выньте аварийный ключ ②.

Вставление аварийного ключа

- ▶ Нажмите на кнопку разблокировки ①.
- ▶ Установите аварийный ключ ② в промежуточное положение или задвиньте его полностью до фиксации.

- ① Вы можете использовать промежуточное положение аварийного ключа ② для крепления ключа к связке ключей.

Замена элемента питания ключа

⚠ ОПАСНО Опасность для жизни при проглатывании элементов питания

Элементы питания содержат ядовитые и едкие вещества. При проглатывании элементов питания возможно возникновение внутренних ожогов в течение двух часов.

Существует опасность для жизни!

- ▶ Храните элементы питания в недоступном для детей месте.
- ▶ Если крышка и / или отсек элементов питания не может надежно закрываться, то больше не пользуйтесь ключом и храните ключ в недоступном для детей месте.
- ▶ При проглатывании элементов питания немедленно обратитесь к врачу.



УКАЗАНИЯ ПО ЭКОЛОГИИ Ненадлежащая утилизация аккумуляторных батарей наносит вред окружающей среде



Аккумуляторные батареи содержат в своем составе вредные вещества. Законодательство запрещает утилизировать их с домашним мусором.



Аккумуляторные батареи должны быть утилизированы безопасно для окружающей среды. Разряженные аккумуляторные батареи должны сдаваться в специализированную мастерскую или в пункт возврата подлежащих утилизации аккумуляторных батарей.

Условия

- Ключ работает от одного таблеточного элемента питания на 3 В типа CR 2032.

Mercedes-Benz рекомендует обращаться для замены элемента питания ключа в специализированную мастерскую с квалифицированным персоналом.

▶ Выньте аварийный ключ (→ стр. 75).

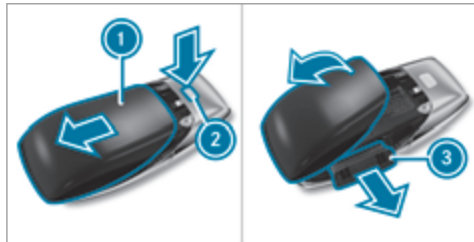

▶ Полностью нажмите кнопку разблокировки ② вниз и снимите крышку ① в направлении стрелки.

▶ Откиньте крышку ① в направлении стрелки и снимите.

▶ Выньте отсек элементов питания ③ и выньте разряженные элементы питания .

▶ Вставьте новый элемент питания в отсек элементов питания ③. При этом соблюдайте марки-

ровку положительного полюса в отсеке элементов питания и на элементе питания.

▶ Вставьте отсек элементов питания ③.

▶ Установите крышку ① и задвиньте ее до фиксации.

Устранение проблем с ключом

Блокировка или разблокировка автомобиля больше невозможна.

Возможные причины:

- Элемент питания ключа почти или полностью разрядился.

▶ Проверьте элемент питания с помощью контрольной лампы (→ стр. 73).

▶ При необходимости замените элемент питания ключа (→ стр. 75).

▶ Используйте запасной ключ.

▶ Для блокировки или разблокировки используйте аварийный ключ (→ стр. 80).

▶ Проверьте ключ в специализированной мастерской с квалифицированным персоналом.

Вы находитесь в зоне мощного источника радиосигнала.

Возможные причины отрицательного влияния на функцию ключа:

- провода высокого напряжения
- мобильные телефоны
- электронные приборы (ноутбуки, планшеты)
- экранирование металлическими предметами или индукционными петлями для механизма электропривода открывания шлагбаума или ворот

▶ Следите за тем, чтобы было обеспечено достаточное расстояние между ключом и потенциальным источником помех.

Вы потеряли ключ.

▶ Обратитесь в специализированную мастерскую с квалифицированным персоналом для блокировки ключа.

▶ При необходимости произведите замену механической системы замков.

Двери

Указания, касающиеся дополнительной блокировки дверей

Дополнительная блокировка дверей доступна только в автомобилях для Соединенного Королевства.

⚠ ОСТОРОЖНО Опасность травмирования находящихся в автомобиле людей при активированной дополнительной блокировке дверей

Если устройство дополнительной блокировки дверей активировано, то двери больше не могут быть открыты изнутри.

- ▶ Никогда не оставляйте людей, особенно детей, в автомобиле без присмотра.
- ▶ Если в автомобиле находятся люди, не активируйте дополнительную блокировку дверей.

Активирование дополнительной блокировки дверей производится автоматически в следующих случаях:

- Блокировка автомобиля производится при помощи ключа.
- Блокировка автомобиля производится при помощи системы KEYLESS-GO.

Если автомобиль заблокирован с помощью приложения Mercedes me connect, то дополнительная блокировка дверей не активна.

Если устройство дополнительной блокировки дверей активировано, то двери не могут быть открыты изнутри.

i После блокировки Вы можете произвести звуковой сигнал.

Вы можете предотвратить активирование дополнительной блокировки дверей посредством деактивирования устройства защиты салона (→ стр. 96) перед тем как заблокировать автомобиль.

Разблокировка и открывание дверей изнутри

▶ **Только для Соединенного Королевства:** учитывайте указания, касающиеся дополнительной блокировки дверей (→ стр. 77).

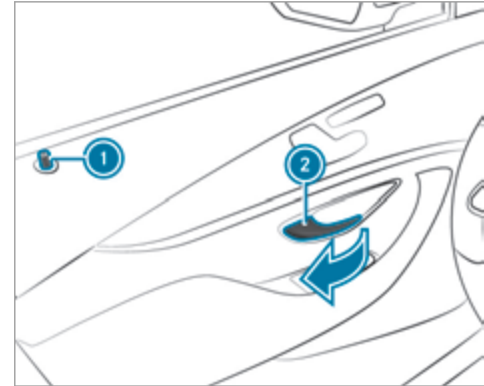

- ▶ Потяните за ручку двери **2**.
При разблокировке двери блокирующая кнопка **1** выдвигается.

Центральная блокировка и разблокировка автомобиля изнутри

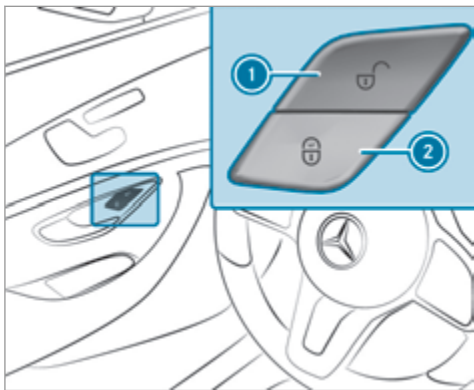

▶ **Разблокировка:** нажмите на кнопку ①.

▶ **Блокировка:** нажмите на кнопку ②.

Блокировка и разблокировка крышки люка топливного бака не производится.

Разблокировка автомобиля не производится:

- Если автомобиль был заблокирован с помощью ключа.
- Если автомобиль был заблокирован при помощи системы KEYLESS-GO.

Блокировка и разблокировка замков автомобиля при помощи системы KEYLESS-GO

Условия

- Ключ находится за пределами автомобиля.
- Расстояние от ключа до автомобиля составляет не более 1 м.
- Дверь водителя и дверь, ручку которой Вы используете в данный момент, закрыты.

! **УКАЗАНИЕ** Повреждения автомобиля вследствие непреднамеренного открывания крышки багажника

- при пользовании автоматической моечной установкой,
- при использовании водоструйного моющего аппарата высокого давления.

▶ В таких ситуациях деактивируйте функцию ключа.

или

▶ Следите за тем, чтобы ключ находился на расстоянии минимум 3 м от автомобиля.

Соблюдайте следующие указания:

- Указания по мойке автомобиля в автомобильной мойке (→ стр. 371)
- Указания по использованию моечной установки высокого давления (→ стр. 372)

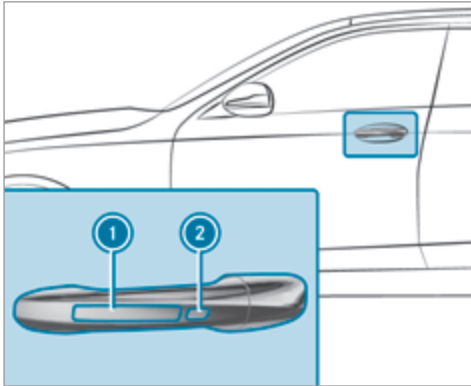

- ▶ **Разблокировка автомобиля:** прикоснитесь к внутренней поверхности ручки двери.
 - ▶ **Блокировка автомобиля:** прикоснитесь к поверхности датчика ① или ②.
 - ▶ **Комфортное закрытие:** длительно прикоснитесь к вогнутой поверхности датчика ② до тех пор, пока не завершится процесс закрытия.
- ① Дальнейшая информация о функции комфортного закрытия – см. здесь (→ стр. 89).

Если Вы открываете крышку багажника снаружи, то она автоматически разблокируется.

Устранение проблем с системой KEYLESS-GO

Блокировка и разблокировка автомобиля с помощью системы KEYLESS-GO больше невозможны.

Возможные причины:

- Функция ключа была деактивирована.
 - Элемент питания ключа почти или полностью разрядился.
- ▶ Активируйте функцию ключа (→ стр. 74).
 - ▶ Проверьте элемент питания с помощью контрольной лампы (→ стр. 73).
 - ▶ При необходимости замените элемент питания ключа (→ стр. 75).
 - ▶ Используйте запасной ключ.
 - ▶ Для блокировки или разблокировки используйте аварийный ключ (→ стр. 80).
 - ▶ Поручите проверку автомобиля и ключа специализированной мастерской с квалифицированным персоналом.

Вы находитесь в зоне мощного источника радиосигнала.

Возможные причины отрицательного влияния на функцию KEYLESS-GO:

- провода высокого напряжения
 - мобильные телефоны
 - электронные приборы (ноутбуки, планшеты)
 - экранирование металлическими предметами или индукционными петлями для механизма электропривода открывания шлагбаума или ворот
- ▶ Следите за тем, чтобы было обеспечено достаточное расстояние между ключом и потенциальным источником помех.

Включение и выключение автоматической блокировки

Если зажигание включено и скорость вращения колес превышает скорость пешехода, то производится автоматическая блокировка автомобиля.

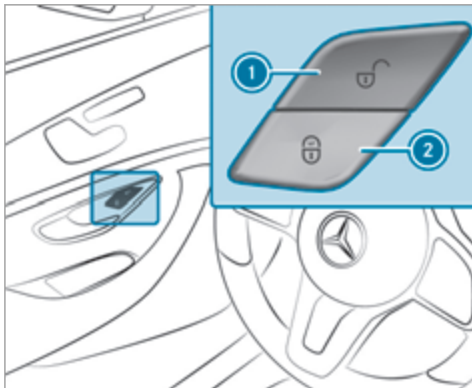

В следующих ситуациях при включенной функции существует опасность остаться без ключа перед закрытым автомобилем:

- при буксировке или толкании автомобиля для пуска двигателя,
- при нахождении автомобиля на роликовом испытательном стенде.

Блокировка и разблокировка двери водителя при помощи аварийного ключа

- i** Если Вы хотите произвести полную блокировку автомобиля при помощи аварийного ключа, то сначала при открытой двери водителя нажмите на кнопку блокировки замков изнутри. Затем заблокируйте дверь водителя с помощью аварийного ключа.

- ▶ **Включение:** нажмите на кнопку ② и держите ее нажатой примерно пять секунд, пока не раздастся звуковой сигнал.
- ▶ **Выключение:** нажмите на кнопку ① и держите ее нажатой примерно пять секунд, пока не раздастся звуковой сигнал.

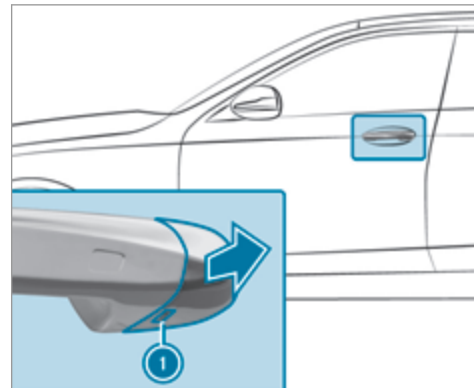

- ▶ Выньте аварийный ключ (→ стр. 75).
- ▶ До упора вставьте аварийный ключ в отверстие ① в защитной крышке.
- ▶ Слегка потяните за ручку двери и удерживайте ее вытянутой.
- ▶ Потяните защитную крышку на аварийном ключе по направлению от автомобиля как можно более прямо до ее отсоединения.
- ▶ Отпустите ручку двери.

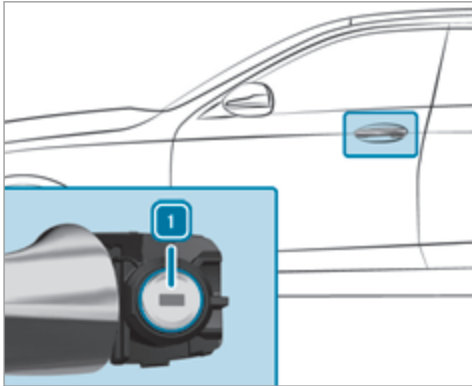

- ▶ **Разблокировка:** поверните аварийный ключ влево в положение 1.
- ▶ **Блокировка:** поверните аварийный ключ вправо в положение 1.
- ▶ Осторожно надвиньте защитную крышку на цилиндр замка, так чтобы она зафиксировалась и крепко держалась.

Багажник

Открытие крышки багажника

⚠ ОПАСНО Опасность отравления отработавшими газами

Двигатели внутреннего сгорания производят выброс токсичных отработавших газов, например монооксида углерода. Если крышка багажника открыта при работающем двигателе, особенно во время движения, отработавшие газы могут попасть в салон автомобиля.

- ▶ Всегда выключайте двигатель перед открытием крышки багажника.
- ▶ Никогда не производите движение с открытой крышкой багажника.

! УКАЗАНИЕ Повреждение крышки багажника препятствиями, находящимися над автомобилем

При открывании крышка багажника поднимается вверх.

- ▶ Следите за тем, чтобы над крышкой багажника было достаточно места.

- ▶ **Автомобили с функцией HANDS-FREE ACCESS:** проведите ногой под бампером (→ стр. 84).

Автомобили с функцией комфортного закрытия крышки багажника

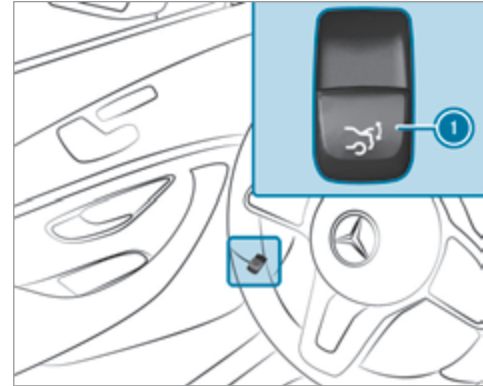

- ▶ Потяните кнопку дистанционного управления крышкой багажника 1.
- ▶ Нажмите и удерживайте кнопку 2 ключа.

- ▶ Потяните остановившуюся в промежуточном положении крышку багажника вверх. Отпустите, как только она начнет открываться. При включенной функции ограничения угла подъема двери багажника потяните рукой остановившуюся крышку багажника вверх.

Если какое-либо препятствие будет мешать автоматическому открыванию крышки багажника, функция распознавания блокировки остановит движение крышки багажника. Функция автоматического распознавания блокировки является лишь вспомогательным средством, и Вам все же необходимо быть внимательным.

Закрывание крышки багажника

- ▲ **ОСТОРОЖНО** Опасность травмирования незакрепленными предметами в автомобиле

Если находящиеся в автомобиле предметы, багаж или груз не закреплены должным образом, существует опасность их смещения, опрокидывания или падения, при котором они могут задеть находящихся в автомобиле людей.

Существует опасность травмирования, в особенности при торможении или внезапном изменении направления движения!

- ▶ Всегда размещайте предметы так, чтобы они не могли перемещаться во время движения.
- ▶ Зафиксируйте находящиеся в автомобиле предметы, багаж или груз во избежание их смещения или опрокидывания.

Соблюдайте указания по загрузке автомобиля.

Указания по закрыванию крышки багажника:

Ваш автомобиль оснащен функцией автоматического распознавания ключа. Крышка багажника не будет заблокирована и снова откроется при распознавании в автомобиле ключа, относящегося к этому автомобилю.

Учитывайте, что в следующей ситуации крышка багажника не будет заблокирована:

- Вы заблокировали автомобиль и закрыли крышку багажника, в то время как ключ, относящийся к автомобилю, остался в автомобиле.
- и
- Второй относящийся к автомобилю ключ не распознается вне автомобиля.

Функция автоматического распознавания ключа является лишь вспомогательным средством, и Вам все же необходимо быть внимательным.

- ▶ Перед тем как запереть автомобиль, убедитесь, что как минимум один ключ, относящийся к автомобилю, был взят при выходе из него.
- ▶ **Закрывание крышки багажника:** потяните крышку багажника за выемку под ручку вниз и закройте, нажав на нее.

Автомобили с функцией комфортного закрывания крышки багажника

- ▲ **ОСТОРОЖНО** Опасность защемления при автоматическом закрывании крышки багажника

Возможно защемление частей тела. В зоне закрывания могут находиться люди.

- ▶ Во время процесса закрывания следите, чтобы в зоне закрывания никого не было.
- ▶ Для остановки процесса закрывания можно использовать одну из следующих возможностей:
 - Нажмите кнопку  на ключе.

- Потяните или нажмите кнопку дистанционного управления на двери водителя.
- Нажмите кнопку закрывания или блокировки на крышке багажника.

▶ Автомобили с функцией HANDS-FREE

ACCESS: остановить процесс закрывания можно также движением ноги под задним бампером.

- ▶ Потяните крышку багажника за выемку под ручку вниз и закройте, нажав на нее.
- ▶ Нажмите на остановившуюся в промежуточном положении крышку багажника. Закрывание крышки багажника будет продолжено.

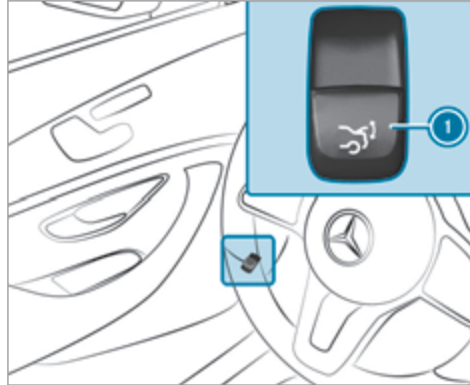

- ▶ Нажмите кнопку дистанционного управления ① крышкой багажника.

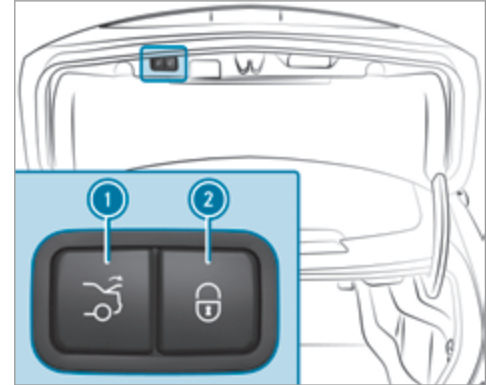

- ▶ Нажмите кнопку закрывания ① в крышке багажника.

Автомобили с системой KEYLESS-GO

- ▶ Нажмите кнопку блокировки ② в крышке багажника. При распознавании ключа вне автомобиля крышка багажника закроется и автомобиль будет заблокирован.

▶ При полностью открытой крышке багажника нажмите и удерживайте кнопку  ключа. При этом ключ должен находиться рядом с автомобилем.

Автомобили с функцией HANDS-FREE ACCESS

▶ При полностью открытой крышке багажника проведите ногой под бампером (→ стр. 84).

Функция автоматического реверса крышки багажника

Крышка багажника оснащена системой автоматического распознавания блокировки с функцией реверса. Если в процессе автоматического закрытия крышка багажника останавливается из-за препятствия, она снова автоматически откроется. Функция автоматического реверса является лишь вспомогательным средством, и Вам все же необходимо быть внимательным.

▶ При закрытии следите за тем, чтобы никакие части тела не находились в зоне закрытия.

⚠ ОСТОРОЖНО Опасность защемления, несмотря на функцию реверса

Функция реверса не срабатывает:

- при контакте с мягкими, легкими и узкими объектами, например пальцами,
- в конце процесса закрытия.

Функция реверса не сможет предотвратить защемление, особенно в подобных ситуациях.

▶ Следите за тем, чтобы никакие части тела не находились в зоне закрытия.

В случае защемления:

- нажмите на кнопку  на ключе, или
- потяните или нажмите кнопку дистанционного управления на двери водителя, или
- нажмите кнопку закрытия или блокировки на крышке багажника.

Функция HANDS-FREE ACCESS

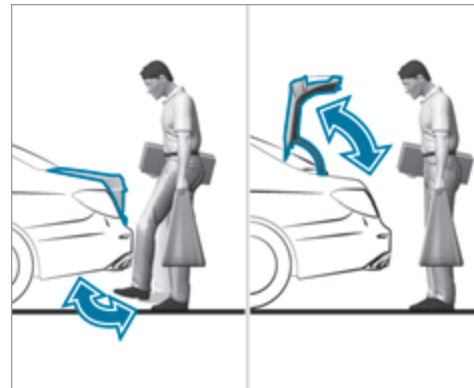

Функция HANDS-FREE ACCESS позволяет открывать и закрывать крышку багажника или останавливать ее путем движения ногой под задним бампером.

Движение ногой попеременно вызывает либо открытие, либо закрытие.

Соблюдайте указания при открывании (→ стр. 81) и закрытии (→ стр. 82) крышки багажника.

- i** При открывании или закрывании крышки багажника Вы слышите предупредительный звуковой сигнал.

⚠ ОСТОРОЖНО Опасность ожога горячими элементами системы выпуска ОГ

Элементы системы выпуска ОГ автомобиля могут сильно нагреться. Если Вы пользуетесь функцией HANDS-FREE ACCESS, Вы можете обжечься при прикосновении к элементам системы выпуска ОГ.

- ▶ Всегда следите за тем, чтобы движение ногой производилось только в зоне действия датчиков.

! **УКАЗАНИЕ** Повреждения автомобиля вследствие непреднамеренного открывания крышки багажника

- при пользовании автоматической моечной установкой,
 - при использовании водоструйного моющего аппарата высокого давления.
- ▶ В таких ситуациях деактивируйте функцию ключа.

или

- ▶ Следите за тем, чтобы ключ находился на расстоянии минимум 3 м от автомобиля.

При движении ногой следите за тем, чтобы Вы стояли устойчиво. В противном случае Вы можете потерять равновесие, например при гололеде.

Учитывайте следующие указания:

- Ключ находится позади автомобиля.
- При движении ногой Вы должны стоять на расстоянии не менее 30 см от автомобиля.
- При проведении ногой не задевайте за бампер.
- Не выполняйте движение ногой слишком медленно.
- Движение ногой должно быть выполнено проведением ногой в направлении к автомобилю и обратно от автомобиля.

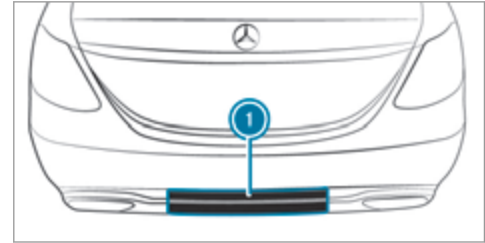

1 Зона действия датчиков

Если несколько движений ногой подряд были безуспешными, то подождите десять секунд.

Системные пределы

В следующих ситуациях система может функционировать только ограниченно или не функционировать вообще:

- при загрязнении датчиков, например, солью для посыпки дорог или снегом,
- при движении не ногой, а протезом.

В следующих ситуациях может произойти непреднамеренное открывание или закрывание крышки багажника:

- при попадании рук или ног в зону действия, например при полировке автомобиля или поднимании предметов с земли,
- при передвижении предметов или постановке предметов на землю позади автомобиля, например тяжных ремней или предметов багажа,
- при протягивании тяжных ремней, тента или других защитных покрытий через бампер,
- при использовании защитного коврика, который выступает через кромку проема багажного отделения вниз в зону действия датчиков,
- если защитный коврик не закреплен надлежащим образом,
- при выполнении работ на тягово-сцепном устройстве, на прицепах или задних держателях для велосипедов.

В таких или подобных ситуациях деактивируйте функцию ключа (→ стр. 74) или не держите ключ при себе.

Включение и выключение отдельной блокировки крышки багажника

Если при включенной отдельной блокировке производится центральная разблокировка замков автомобиля, багажник остается заблокированным.

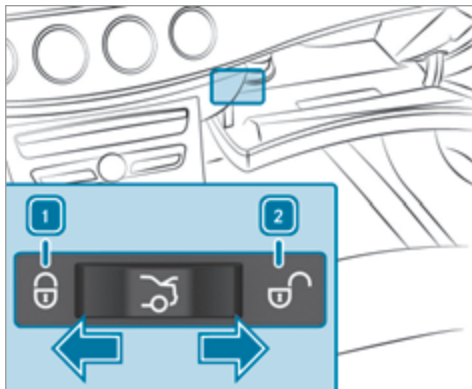

- ▶ **Включение:** передвиньте переключатель в положение **1**.
- ▶ **Выключение:** передвиньте переключатель в положение **2**.

- ⓘ При распознанной аварии разблокировка багажника производится даже при включенной отдельной блокировке.

Включение/выключение функции ограничения угла подъема крышки багажника

Мультимедийная система:

- ➔ Автомобиль ➔ Установки а/м
- ➔ Огр.подъема крыш.б.

Благодаря данной функции крышка багажника не будет ударяться, например, о низкий потолок гаража.

- ▶ Включите или выключите функцию.

Боковые стекла

Открывание и закрывание боковых стекол

- ⚠ **ОСТОРОЖНО** Опасность защемления при открывании бокового стекла

При открывании бокового стекла части тела могут быть втянуты или защемлены между боковым стеклом и рамой стекла.

- ▶ При открывании следите за тем, чтобы никто не прикасался к боковому стеклу.
- ▶ Если кто-то защемлен, немедленно отпустите кнопку и потяните кнопку, чтобы снова закрыть стекло.

⚠ ОСТОРОЖНО Опасность защемления при закрывании бокового стекла

При открывании бокового стекла части тела могут быть защемлены в зоне закрывания стекла.

- ▶ При закрывании следите за тем, чтобы части тела не находились в зоне закрывания.
- ▶ Если кто-то защемлен, немедленно отпустите кнопку и нажмите на кнопку, чтобы снова открыть стекло.

⚠ ОСТОРОЖНО Опасность защемления детей при управлении боковыми стеклами

При управлении боковыми стеклами дети могут быть защемлены, в особенности если они оставлены без присмотра.

- ▶ Никогда не оставляйте детей в автомобиле без присмотра.
- ▶ При выходе из автомобиля всегда берите с собой ключ и запирайте автомобиль.

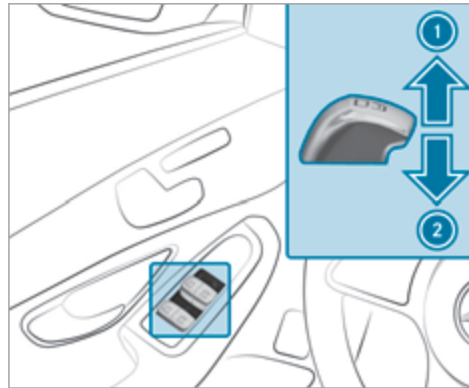

Условия

- Электропитание или зажигание включено.



- ① Закрывание
- ② Открывание

Кнопки в двери водителя имеют приоритетное значение.

- ▶ **Запуск автоматического режима:** нажмите или потяните кнопку  с преодолением точки сопротивления и отпустите.
- ▶ **Прерывание автоматического режима:** снова нажмите или потяните кнопку .

При выключенном двигателе можно по-прежнему управлять боковыми стеклами.

Функция остается доступной в течение приблизительно четырех минут или до открывания двери.

Функция автоматического реверса боковых стекол

Если в процессе закрывания боковых стекол какой-либо предмет препятствует их дальнейшему закрыванию, то боковые стекла снова автоматически откроются. Функция автоматического реверса является лишь вспомогательным средством, и Вам все же необходимо быть внимательным.

- ▶ При закрывании следите за тем, чтобы никакие части тела не находились в зоне закрывания.

⚠ ОСТОРОЖНО Опасность защемления боковым стеклом несмотря на наличие защиты путем включения функции реверса

Функция реверса не срабатывает:

- при контакте с мягкими, легкими и узкими объектами, например пальцами;
- во время регулировки.

В таких ситуациях функция реверса не сможет предотвратить защемление.

- ▶ При закрывании следите за тем, чтобы никакие части тела не находились в зоне закрывания.
- ▶ Если кто-то оказался защемлен, нажмите кнопку , чтобы снова открыть боковое стекло.

Автоматические функции боковых стекол

В неподвижном автомобиле автоматическое закрывание передних боковых стекол происходит в следующих случаях:

- при начинающемся дожде
Распознавание дождя происходит с помощью датчика дождя в лобовом стекле.

- при очень высокой или очень низкой температуре
- спустя определенное время (в зависимости от напряжения бортовой сети)
- при сбоях в системе электропитания

Передние боковые стекла закрываются до положения проветривания.

Автомобили с панорамной крышей со сдвижным люком: при открытом сдвижном люке передние боковые стекла закрываются полностью.

Если боковые стекла будут заблокированы в процессе автоматического закрывания, соответствующее боковое стекло снова немного приоткроется. После этого функция автоматического закрывания сдвижного люка и боковых стекол отключится.

Функция комфортного открывания (проветривание автомобиля перед началом поездки)

⚠ ОСТОРОЖНО Опасность защемления при открывании бокового стекла

При открывании бокового стекла части тела могут быть втянуты или защемлены между боковым стеклом и рамой стекла.

- ▶ При открывании следите за тем, чтобы никто не прикасался к боковому стеклу.
- ▶ Если кто-то оказался защемлен, немедленно отпустите кнопку.

▶ Нажмите кнопку  на ключе и держите ее нажатой.

Включаются следующие функции:

- Блокировка замков автомобиля снимается.
- Боковые стекла открываются.
- Панорамная крыша со сдвижным люком открывается.
- Включается система вентиляции сиденья водителя.

i Если солнцезащитная шторка панорамной крыши со сдвижным люком закрыта, то сначала открывается солнцезащитная шторка.

▶ **Прерывание функции комфортного открывания:** отпустите кнопку .

▶ **Продолжение функции комфортного открывания:** снова нажмите на кнопку  и удерживайте нажатой.

Функция комфортного закрытия (закрывание автомобиля снаружи)

⚠ ОСТОРОЖНО Опасность защемления при невнимательном пользовании функцией комфортабельного закрытия

При комфортабельном закрытии возможно защемление частей тела в зоне закрытия бокового стекла и сдвижного верхнего люка.

▶ При комфортабельном закрытии контролируйте весь процесс закрытия и следите за тем, чтобы части тела не находились в зоне закрытия.

▶ Нажмите кнопку  на ключе и держите ее нажатой.

Включаются следующие функции:

- Автомобиль блокируется.
- Боковые стекла закрываются.
- Панорамная крыша со сдвижным люком закрывается.

▶ **Прерывание функции комфортного закрытия:** отпустите кнопку .

▶ **Продолжение функции комфортного закрытия:** снова нажмите на кнопку  и удерживайте нажатой.

ⓘ Функция комфортного закрытия функционирует также с системой KEYLESS-GO (→ стр. 78).

Устранение проблем с боковыми стеклами

⚠ ОСТОРОЖНО Опасность защемления и опасность для жизни при отключении функции реверса

Для повторного закрытия бокового стекла непосредственно после блокировки или регулировки боковое стекло необходимо приложить увеличенное или даже максимальное усилие. Функция реверса при этом не работает, возможно защемление частей тела.

▶ Следите за тем, чтобы в зоне закрытия не оказалось частей тела.

▶ Чтобы остановить процесс закрытия, отпустите или повторно нажмите кнопку для открывания бокового стекла.

Одно из боковых стекол не закрывается, причина этого неясна.

▶ Проверьте, нет ли посторонних предметов в направляющей планке стекла.

▶ Отрегулируйте боковые стекла.

Регулировка боковых стекол

Если боковое стекло при закрытии блокируется и сразу снова открывается:

▶ Непосредственно после этого снова потяните и удерживайте соответствующую кнопку до тех пор, пока боковое стекло не будет закрыто, при этом удерживайте кнопку еще как минимум в течение одной секунды (повторная регулировка). Боковое стекло закроется без функции автоматического реверса.

Если боковое стекло повторно блокируется при закрытии и сразу же снова открывается:

▶ Непосредственно после этого снова потяните и удерживайте соответствующую кнопку до тех пор, пока боковое стекло не будет закрыто, при этом удерживайте кнопку еще как минимум в течение одной секунды (дополнительная регулировка). Боковое стекло закроется без функции автоматического реверса.

Боковые стекла не открываются или не закрываются с помощью функции комфортного открывания.

Возможные причины:

- Элемент питания ключа почти или полностью разрядился.
- ▶ Проверьте элемент питания с помощью контрольной лампы (→ стр. 73).
- ▶ При необходимости замените элемент питания ключа (→ стр. 75).

Сдвижной верхний люк

Открывание и закрывание сдвижного люка

- ① Термин «сдвижной люк» употребляется также для обозначения панорамной крыши со сдвижным люком.

⚠ ОСТОРОЖНО Опасность защемления при открывании и закрывании сдвижного верхнего люка

Возможно защемление частей тела в зоне движения.

- ▶ При открывании и закрывании следите за тем, чтобы части тела не находились в зоне движения.
- ▶ Если кто-то оказался защемлен, немедленно отпустите кнопку.

или

- ▶ В автоматическом режиме нажмите кнопку в любом направлении. Процесс открывания или закрывания будет прерван.

⚠ ОСТОРОЖНО Опасность защемления при пользовании сдвижным верхним люком детьми

При пользовании сдвижным верхним люком дети могут быть защемлены, в особенности если они оставлены без присмотра.

- ▶ Никогда не оставляйте детей в автомобиле без присмотра.
- ▶ При выходе из автомобиля всегда берите с собой ключ и производите блокировку автомобиля.

⚠ ОСТОРОЖНО Опасность защемления при открывании и закрывании солнцезащитной шторки

Части тела могут быть защемлены между солнцезащитной шторкой и обрамлением или сдвижным верхним люком.

- ▶ При открывании или закрывании следите за тем, чтобы в зоне движения солнцезащитной шторки не находились части тела.
- ▶ Если кто-то оказался защемлен, немедленно отпустите кнопку.

или

- ▶ В автоматическом режиме нажмите кнопку в любом направлении. Процесс открывания или закрывания будет прерван.

! УКАЗАНИЕ Нарушения работы из-за снега и льда

Снег и лед могут привести к нарушениям работы сдвижного верхнего люка.

- ▶ Открывайте сдвижной верхний люк только в том случае, если на нем нет снега и льда.

! **УКАЗАНИЕ** Повреждение из-за выступающих предметов

Предметы, выступающие из проема сдвижного верхнего люка, могут повредить уплотнительные планки.

▶ Не допускайте наличия выступающих предметов в проеме сдвижного верхнего люка.

! **УКАЗАНИЕ** При установленном на крыше багажнике обязательно учитывайте следующее

При установленном на крыше багажнике подъем или открытие сдвижного люка могут быть ограничены.

▶ Проверьте, может ли сдвижной люк подниматься и открываться при установленном на крыше багажнике.

▶ В случае сомнений не приподнимайте и не открывайте сдвижной люк.

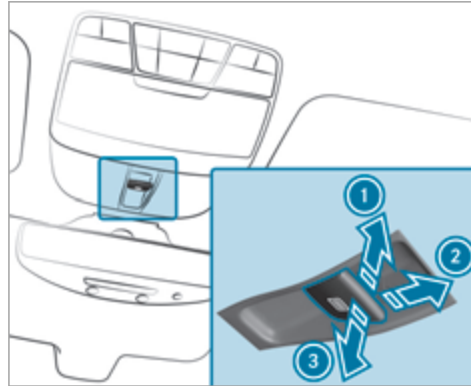

- ① Подъем
- ② Открытие
- ③ Закрывание / опускание

С помощью кнопки  производится управление панорамной крышей со сдвижным люком и солнцезащитной шторкой.

Управлять панорамной крышей со сдвижным люком можно только при открытой солнцезащитной шторке.

▶ Проверьте, может ли сдвижной люк подниматься или открываться при установленном на крыше багажнике.

▶ **Запуск автоматического режима:** нажмите или потяните кнопку  с преодолением точки сопротивления и отпустите.

▶ **Остановка автоматического режима:** временно нажмите кнопку  в любом направлении. Процесс открывания или закрывания будет остановлен.

Функция автоматического реверса сдвижного люка

Если процесс закрывания сдвижного люка остановится из-за какого-либо препятствия, сдвижной люк снова автоматически откроется. Функция автоматического реверса является лишь вспомогательным средством, и Вам все же необходимо быть внимательным.

▶ При закрывании следите за тем, чтобы никакие части тела не находились в зоне закрывания.

⚠ ОСТОРОЖНО Опасность защемления, несмотря на активированную функцию реверса

Функция реверса не срабатывает, в частности:

- при контакте с мягкими, легкими и узкими объектами, например пальцами;
- в конце процесса закрывания;
- во время калибровки.

▶ При закрывании следите за тем, чтобы никакие части тела не находились в зоне закрывания.

▶ Если кто-то оказался защемлен, немедленно отпустите кнопку.

или

▶ В автоматическом режиме кратковременно нажмите кнопку в любом направлении. Процесс закрывания останавливается.

Функция автоматического реверса солнцезащитной шторки

Если процесс закрывания солнцезащитной шторки остановится из-за какого-либо препятствия, она снова автоматически откроется. Функция автоматического реверса является лишь вспомогательным

средством, и Вам все же необходимо быть внимательным.

▶ При закрывании солнцезащитной шторки следите за тем, чтобы никакие части тела не находились в зоне ее движения.

⚠ ОСТОРОЖНО Опасность защемления несмотря на функцию реверса

Функция реверса не реагирует в особенности на мягкие, легкие и узкие объекты, например пальцы.

▶ При закрывании солнцезащитной шторки следите за тем, чтобы никакие части тела не находились в зоне ее движения.

▶ Если кто-то оказался защемлен, немедленно отпустите кнопку.

или

▶ При автоматическом закрывании нажмите кнопку в любом направлении. Процесс закрывания остановится.

Автоматические функции сдвижного люка

i Термин «сдвижной люк» употребляется также для обозначения панорамной крыши со сдвижным люком.

В остановленном автомобиле автоматическое закрывание сдвижного люка происходит в следующих ситуациях:

- при начинающемся дожде
Распознавание дождя происходит с помощью датчика дождя в лобовом стекле.
- при очень высокой или очень низкой температуре
- спустя определенное время (в зависимости от напряжения бортовой сети)
- при сбоях в системе электропитания

После этого задняя часть сдвижного люка приподнимается, чтобы обеспечить проветривание салона автомобиля.

Если сдвижной люк будет заблокирован в процессе автоматического закрывания, он снова немного приоткроется. После этого функция автоматического закрывания сдвижного люка и боковых стекол отключится.

Функция закрывания при дожде во время движения

Автомобили с панорамной крышей со сдвижным люком: приподнятый сдвижной люк автоматически опускается во время движения при начале дождя.

Автоматическое опускание**Автомобили с панорамной крышей со сдвижным люком:**

если сдвижной люк приподнят в задней части, на высокой скорости движения автомобиля он автоматически немного опускается. При снижении скорости движения автомобиля он снова автоматически поднимается.

⚠ ОСТОРОЖНО Опасность защемления при автоматическом опускании сдвижного верхнего люка

Приподнятый сдвижной верхний люк при высокой скорости движения автомобиля автоматически немного опускается в задней части.

- ▶ Следите за тем, чтобы во время движения ни чьи руки не находились в зоне движения сдвижного верхнего люка.
- ▶ Если кто-то оказался защемлен люком, кратковременно нажмите кнопку привода сдвижного верхнего люка вперед или назад.

- ⓘ Нажав или потянув кнопку , можно остановить автоматические функции «Закрытие при дожде во время движения» и «Автоматическое опускание».

Устранение проблем со сдвижным люком

⚠ ОСТОРОЖНО Опасность защемления и опасность для жизни при повторном закрытии сдвижного верхнего люка

При повторном закрытии сдвижного верхнего люка непосредственно после блокировки или калибровки сдвижной верхний люк закрывается с повышенным усилием.

- ▶ Следите за тем, чтобы в зоне закрытия не было частей тела.
- ▶ Если кто-то оказался защемлен, немедленно отпустите кнопку.

или

- ▶ При автоматическом закрытии нажмите кнопку в любом направлении. Процесс закрытия остановится.

Сдвижной люк не закрывается, и причина неясна.

- ⓘ Термин «сдвижной люк» употребляется также для обозначения панорамной крыши со сдвижным люком.

Если сдвижной люк при закрытии блокируется и снова приоткрывается:

- ▶ Непосредственно после срабатывания функции автоматического реверса снова потяните кнопку  вниз до точки сопротивления и тяните ее до тех пор, пока сдвижной люк не закроется. Сдвижной люк закроется с повышенным усилием.



Если сдвижной люк снова блокируется и приоткрывается:

- ▶ Повторите предыдущее действие. Сдвижной люк снова закроется с еще большим усилием.

Автомобили с панорамной крышей со сдвижным люком: сдвижной люк или солнцезащитная шторка двигаются лишь рывками.

- ▶ Выполните юстировку сдвижного люка и солнцезащитной шторки.

Юстировка сдвижного люка и солнцезащитной шторки

- ▶ Продолжайте постепенно тянуть кнопку  до тех пор, пока сдвижной люк не закроется полностью.
- ▶ Продолжайте постепенно тянуть кнопку  до тех пор, пока солнцезащитная шторка не закроется полностью.

▶ Полностью откройте сдвижной люк в автоматическом режиме, а затем снова закройте его.

Защита от кражи

Функционирование иммобилайзера

Иммобилайзер предотвращает пуск Вашего автомобиля без подходящего ключа.

Иммобилайзер автоматически включается при выключении зажигания и автоматически выключается при включении зажигания.

Система EDW (противоугонная сигнализационная система)

Функционирование противоугонной сигнализационной системы EDW

При включенной противоугонной сигнализационной системе световая и звуковая тревожная сигнализация срабатывает в следующих ситуациях:

- При открывании двери
- При открывании крышки багажника
- При открывании капота
- При срабатывании устройства защиты салона (→ стр. 95)

- При срабатывании защиты от буксировки (→ стр. 95)

Противоугонная сигнализационная система автоматически включается по истечении примерно 10 секунд в следующих случаях:

- после блокировки при помощи ключа,
- после блокировки при помощи системы KEYLESS-GO.

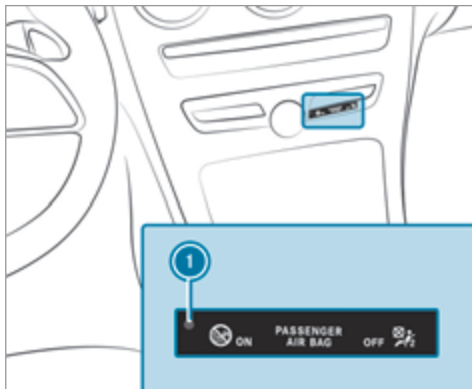

При включенной противоугонной сигнализационной системе мигает контрольная лампа ①.

Противоугонная сигнализационная система автоматически выключается в следующих случаях:

- после разблокировки при помощи ключа,
- после разблокировки при помощи системы KEYLESS-GO.
- после нажатия на кнопку Start/Stop при помощи ключа в вещевом отделении (→ стр. 147).

① При активированной системе вызова экстренной помощи Mercedes-Benz во время тревожной сигнализации, длящейся более 30 секунд, автоматически производится оповещение центра обслуживания клиентов (→ стр. 329).

Отключение сигнала тревоги противоугонной системы

▶ Нажмите на кнопку ,  или  на ключе.

или

▶ Нажмите на кнопку пуска / выключения двигателя Start/Stop при нахождении ключа в вещевом отделении (→ стр. 147)

Выключение тревожной сигнализации при помощи системы KEYLESS-GO:

- ▶ Обхватите внешнюю ручку двери при нахождении ключа вне автомобиля.

Функционирование устройства защиты от буксировки

Если при включенном устройстве защиты от буксировки распознается изменение наклона автомобиля, то срабатывает световая и звуковая тревожные сигнализации.



Устройство защиты от буксировки автоматически активируется примерно через 60 секунд:

- после блокировки при помощи ключа,
- после блокировки при помощи системы KEYLESS-GO.

Устройство защиты от буксировки активируется только в том случае, если следующие элементы закрыты:

- Двери
- Крышка багажника

Устройство защиты от буксировки автоматически деактивируется:

- после нажатия на кнопку  или  на ключе,
- после нажатия на кнопку Start/Stop при помощи ключа в вещевом отделении (→ стр. 147).
- после разблокировки при помощи системы KEYLESS-GO.
- при управлении системой HANDS-FREE ACCESS.

Информация о распознавании столкновения у припаркованного автомобиля (→ стр. 175).

Включение или выключение устройства защиты от буксировки

Мультимедийная система:

 Автомобиль ▶  Установки а/м

▶▶ Защита от буксиров.

▶ Включите или выключите функцию.

В следующих случаях устройство защиты от буксировки снова включается:

- Повторно снимается блокировка замков автомобиля.
- Открывается дверь.

- Повторно блокируются замки автомобиля.

Функционирование устройства защиты салона

При включенном устройстве защиты салона звуковая и световая тревожные сигнализации срабатывают, если регистрируется движение в салоне автомобиля.



Устройство защиты салона автоматически активируется по истечении примерно 10 секунд:

- после блокировки при помощи ключа,
- после блокировки при помощи системы KEYLESS-GO.

Устройство защиты салона активируется только в том случае, если следующие элементы закрыты:

- Двери
- Крышка багажника

Устройство защиты салона автоматически деактивируется:

- после нажатия на кнопку  или  на ключе,
- после нажатия на кнопку Start/Stop при помощи ключа в вещевом отделении (→ стр. 147).

- после разблокировки при помощи системы KEYLESS-GO.
- при управлении системой HANDS-FREE ACCESS.

В следующих ситуациях возможна ложная тревога:

- при наличии подвижных предметов, например, талисманов, в салоне автомобиля,
- при открытом боковом стекле,
- при открытом панорамном сдвижном верхнем люке.

Включение или выключение устройства защиты салона

Мультимедийная система:

 Автомобиль   Установки а/м

 Защита салона

 Включите или выключите функцию.

В следующих случаях устройство защиты салона снова включается:

- Повторно снимается блокировка замков автомобиля.
- Открывается дверь.
- Повторно блокируются замки автомобиля.

Указания по правильному положению сиденья водителя

⚠ ОСТОРОЖНО Опасность аварии вследствие выполнения настроек автомобиля во время движения

Вы можете потерять контроль над автомобилем, в частности в следующих ситуациях:

- При регулировке во время движения сиденья водителя, подголовника, рулевого колеса или зеркала.
- При пристегивании ремня безопасности во время движения.

▶ Перед пуском двигателя: отрегулируйте сиденье водителя, подголовник, рулевое колесо и зеркало и пристегните ремень безопасности.



При регулировке положения рулевого колеса ①, ремня безопасности ② и сиденья водителя ③ обратите внимание на следующее:

- Вы должны сидеть как можно дальше от подушки безопасности водителя, принимая во внимание следующие моменты.
- Вы должны занимать вертикальное положение на сиденье.
- Подушка сиденья должна слегка поддерживать Ваши бедра.

- Ваши ноги не должны быть полностью вытянуты, Вы должны иметь возможность хорошо выжимать педали.
- Ваш затылок должен упираться в центр подголовника на уровне глаз.
- Вы должны держать рулевое колесо слегка согнутыми руками.
- Ничто не должно мешать движению Ваших ног.
- Вам должна быть хорошо видна вся индикация на комбинации приборов.
- Вам должно быть хорошо видно все происходящее на дороге.
- Ваш ремень безопасности должен плотно прилегать к телу и проходить по середине плеча, а в области таза – по изгибу бедра.

Сиденья**Механическая и электрическая регулировка положения переднего сиденья (без комфорт-пакета для сидений)**

⚠ ОСТОРОЖНО Опасность защемления при регулировке сидений детьми

При регулировке сидений детей может защемить, особенно если они оставлены без присмотра.

- ▶ При выходе из автомобиля всегда берите с собой ключ и запирайте автомобиль.
- ▶ Никогда не оставляйте детей в автомобиле без присмотра.

Положение сидений можно регулировать при выключенном зажигании.

⚠ ПРЕДУПРЕЖДЕНИЕ Опасность защемления при регулировке положения сиденья

При регулировке сиденья Вас или других находящихся в автомобиле людей может защемить, например, в направляющей планке сиденья.

- ▶ Убедитесь, что при регулировке сиденья в зоне движения сиденья нет частей тела.

Соблюдайте указания по технике безопасности, приведенные в разделах «Подушки безопасности» и «Дети в автомобиле».

⚠ ОСТОРОЖНО Опасность аварии из-за незафиксированного сиденья водителя

Во время движения сиденье водителя может неожиданно сместиться.

Из-за этого Вы можете потерять контроль над автомобилем.

- ▶ Перед пуском двигателя всегда убеждайтесь, что сиденье водителя зафиксировано.

⚠ ОСТОРОЖНО Опасность аварии вследствие выполнения настроек автомобиля во время движения

Вы можете потерять контроль над автомобилем, в частности в следующих ситуациях:

- При регулировке во время движения сиденья водителя, подголовника, рулевого колеса или зеркала.
- При пристегивании ремня безопасности во время движения.
- ▶ Перед пуском двигателя: отрегулируйте сиденье водителя, подголовник, рулевое

колесо и зеркало и пристегните ремень безопасности.

⚠ ОСТОРОЖНО Опасность защемления при неосторожной установке высоты сиденья

При неосторожной установке высоты сиденья Вы можете защемить себя или других находящихся в автомобиле людей и при этом получить / причинить травму.

Особенно дети могут случайно нажать на кнопки электрической установки сидений, что может вызвать защемление.

- ▶ Следите за тем, чтобы под рычажный механизм системы установки сиденья при движении сиденья не попадали руки или другие части тела.

⚠ ОСТОРОЖНО Опасность травмирования из-за неустановленных или неправильно отрегулированных подголовников

Если подголовники не установлены или неправильно отрегулированы, существует повышенная опасность травмирования головы и затылка, например в случае аварии или при торможении!

- ▶ Осуществляйте движение на автомобиле только с установленными подголовниками.
- ▶ Перед началом движения убедитесь в том, что положение подголовников для всех сидящих в автомобиле людей установлено таким образом, чтобы голова опиралась затылком на среднюю часть подголовника на уровне глаз.

Не перепутайте подголовники передних и задних сидений. Иначе Вы не сможете правильно отрегулировать высоту и наклон подголовников.

Посредством перемещения в продольном направлении установите подголовник так, чтобы он находился как можно ближе к затылку.

▲ ОСТОРОЖНО Опасность травмирования или опасность для жизни вследствие неправильного положения для сидения

Если спинка сиденья не находится в почти вертикальном положении, то ремень безопасности не обеспечивает надлежащим образом защитную функцию.

В особенности Вы можете выскользнуть из-под ремня безопасности и при этом получить травмы.

- ▶ Перед троганием с места правильно установите положение сиденья.
- ▶ Постоянно следите за тем, чтобы спинка сиденья находилась в почти вертикальном положении и плечевая часть ремня проходила по середине плеча.

▲ ОСТОРОЖНО Опасность травмирования из-за неравномерной нагрузки на поручни

Если надавить на поручень всей своей массой или резко потянуть за него, может произойти повреждение поручня или он будет выдернут из своего крепления.

- ▶ Используйте поручни только для стабилизации положения сиденья или в качестве опоры во время посадки или высадки.

▲ ОСТОРОЖНО Опасность травмирования или опасность для жизни при нахождении предметов под сиденьем переднего пассажира

Защемленные под сиденьем переднего пассажира предметы могут привести к нарушению функционирования системы автоматического

отключения подушки безопасности переднего пассажира или повредить систему.

- ▶ Не размещайте предметы под сиденьем переднего пассажира.
- ▶ При занятом сиденье переднего пассажира следите за тем, чтобы предметы не были защемлены под сиденьем переднего пассажира.

! УКАЗАНИЕ Повреждение сидений при их установке в исходное положение

При перемещении сидений в исходное положение можно повредить их находящимися в автомобиле предметами.

- ▶ Убедитесь, что при перемещении сидений в исходное положение в пространстве для ног, под сиденьями и за ними нет никаких предметов.

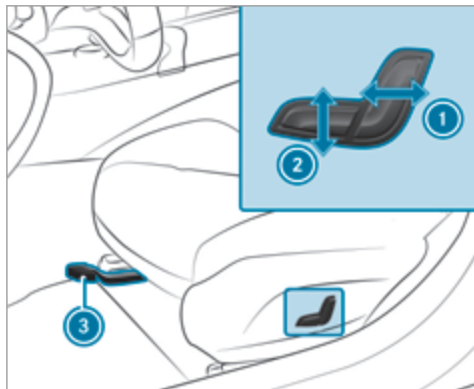

- ① Наклон спинки сиденья
- ② Высота подушки сиденья
- ③ Продольное направление регулировки сиденья

- ▶ **Регулировка сиденья в продольном направлении:** приподнимите рычаг ③ и передвиньте сиденье в нужное положение.
- ▶ Убедитесь, что сиденье зафиксировалось.

Механическая и электрическая регулировка положения переднего сиденья (с комфорт-пакетом для сидений)

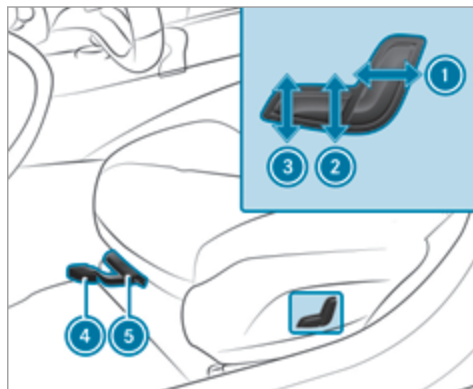

- ① Наклон спинки сиденья
- ② Высота подушки сиденья
- ③ Наклон подушки сиденья
- ④ Продольное направление регулировки сиденья
- ⑤ Длина подушки сиденья

- ▶ **Регулировка сиденья в продольном направлении:** приподнимите рычаг ④ и передвиньте сиденье в нужное положение.
- ▶ Убедитесь, что сиденье зафиксировалось.
- ▶ **Регулировка длины подушки сиденья:** приподнимите рычаг ⑤ и передвиньте переднюю часть подушки сиденья вперед или назад.

Регулировка положения переднего сиденья с помощью электропривода

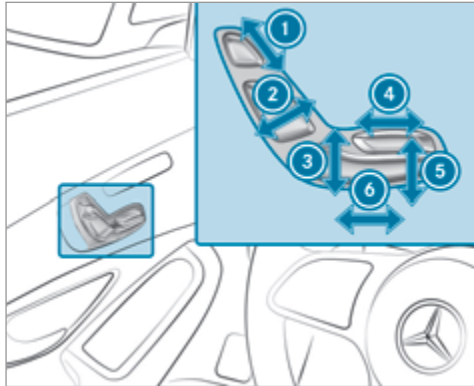

- ① Высота подголовника
- ② Наклон спинки сиденья
- ③ Высота подушки сиденья
- ④ Длина подушки сиденья
- ⑤ Наклон подушки сиденья
- ⑥ Продольное направление регулировки сиденья

► Сохранение настроек с помощью функции памяти (→ стр. 110).

Регулировка 4-позиционного поясничного подпора

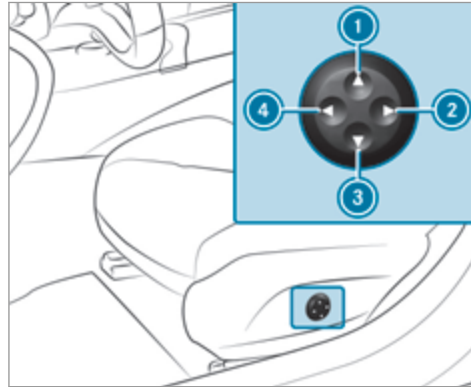

- ① Выше
- ② Мягче
- ③ Ниже
- ④ Жестче

► С помощью кнопок ① – ④ отрегулируйте выпуклость спинки сиденья в соответствии с изгибом своего позвоночника.

Подголовники

Механическая регулировка положения подголовников передних сидений

▲ ОСТОРОЖНО Опасность аварии вследствие выполнения настроек автомобиля во время движения

В следующих ситуациях вероятность потери контроля над автомобилем особенно высока:

- При регулировке положения сиденья водителя, подголовника, рулевого колеса или зеркала во время движения.
- При пристегивании ремня безопасности во время движения.

► Перед пуском двигателя: отрегулируйте положение сиденья водителя, подголовника, рулевого колеса и зеркала и пристегните ремень безопасности.

⚠ ОСТОРОЖНО Опасность травмирования из-за неустановленных или неправильно отрегулированных подголовников

Если подголовники не установлены или неправильно отрегулированы, существует повышенная опасность травмирования головы и затылка, например в случае аварии или при торможении!

- ▶ Осуществляйте движение на автомобиле только с установленными подголовниками.
- ▶ Перед началом движения убедитесь в том, что положение подголовников для всех сидящих в автомобиле людей установлено таким образом, чтобы голова опиралась затылком на среднюю часть подголовника на уровне глаз.

Не перепутайте подголовники передних и задних сидений. Иначе Вы не сможете правильно отрегулировать высоту и наклон подголовников.

Посредством перемещения в продольном направлении установите подголовник так, чтобы он находился как можно ближе к затылку.

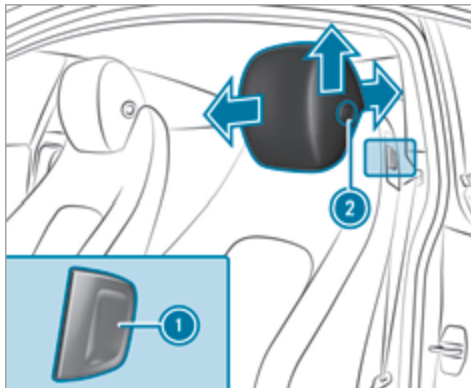

- ▶ **Поднятие:** потяните подголовник вверх.
- ▶ **Опускание:** нажмите кнопку разблокировки ① в направлении стрелки и нажмите на подголовник, чтобы опустить его.
- ▶ **Перемещение вперед:** потяните подголовник вперед.
- ▶ **Задвигание:** нажмите кнопку разблокировки ② и держите ее нажатой.
- ▶ Нажмите на подголовник назад и отпустите кнопку разблокировки ②.

Механическая регулировка положения подголовников задних сидений

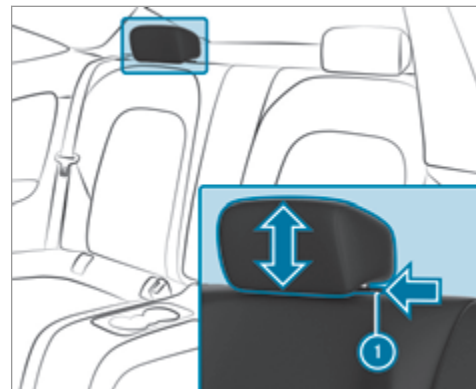

- ▶ **Поднятие:** потяните подголовник вверх.
- ▶ **Опускание:** нажмите кнопку разблокировки ① в направлении стрелки и нажмите на подголовник, чтобы опустить его.

Снятие или установка подголовников задних сидений

Снятие

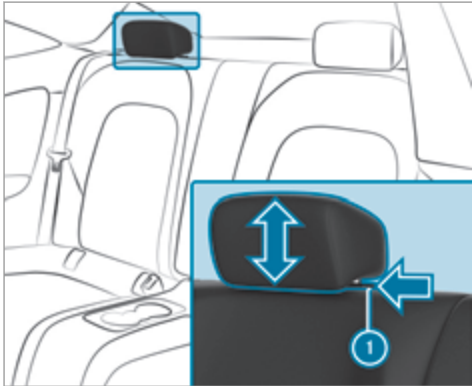

- ▶ Разблокируйте спинку заднего сиденья и откиньте ее немного вперед (→ стр. 113).
- ▶ Вытяните подголовник вверх до упора.
- ▶ Нажмите кнопку разблокировки ① в направлении стрелки и вытяните подголовник.

Установка

- ▶ Установите подголовник так, чтобы пазы фиксации стойки подголовника находились слева по направлению движения.
- ▶ Нажмите на подголовник вниз до фиксации.
- ▶ Откиньте назад спинку сиденья в задней части салона до фиксации.

Конфигурирование регулировок положения сиденья

Мультимедийная система:

→ ▶ Комфорт ▶ Комфорт сидений

- ▶ Выберите сиденье.

Регулировка боковин спинок

- ▶ Выберите **Боковины спинок**.
- ▶ Отрегулируйте пневмоподушку сиденья.

Регулировка изгиба спинки сиденья в зоне поясницы (поясничного подпора)

- ▶ Выберите **Поясничная зона**.
- ▶ Отрегулируйте пневмоподушку сиденья.

Выбор программы массажа для передних сидений

Мультимедийная система:

→ ▶ Автомобиль ▶ Сиденья

- ▶ Выберите **Сиденье водителя** или **Передний пассажир**.
- ▶ Выберите **Массаж**.
- ▶ Выберите программу массажа.
В зависимости от выбранной настройки программа массажа включается примерно на 9–15 минут.
- ▶ **Установка интенсивности массажа:**
Высок.интенсивность, включите или выключите .

Сброс настроек положения сидений

Мультимедийная система:

→ ▶ Автомобиль ▶ Сиденья ▶ Сброс

- ▶ Выберите **Да** или **Нет**.

Можно сбросить настройки только для выбранного сиденья: для сиденья водителя или для сиденья переднего пассажира.

Откидывание спинки передних сидений вперед или назад (автомобили с функцией памяти)

Если Вы складываете спинку сиденья, сиденье с функцией EASY-ENTRY перемещается вперед. Благодаря этому обеспечивается удобная посадка и высадка пассажиров в задней части салона.



▶ **Складывание:** потяните за ручку разблокировки сиденья ① и сложите спинку сиденья вперед до упора.

Сиденье автоматически перемещается в крайнее переднее положение.

▶ **Откидывание назад:** откиньте спинку сиденья назад в горизонтальном направлении.

Если спинка сиденья не зафиксировалась, то это отображается на мультифункциональном дисплее комбинации приборов. Дополнительно раздастся предупредительный звуковой сигнал.

Сиденье автоматически перемещается в сохраненное в памяти положение.

Складывание или раскладывание спинки передних сидений (автомобили без функции памяти)

Откидывание вперед

Если Вы складываете спинку сиденья, сиденье с функцией EASY-ENTRY перемещается вперед. Благодаря этому обеспечивается удобная посадка и высадка пассажиров в задней части салона.

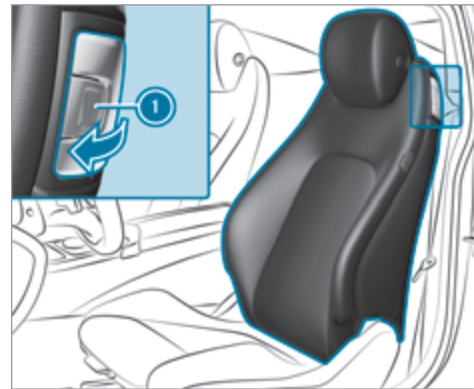

▶ При необходимости разблокируйте подголовник и нажмите на подголовник вниз.

▶ Потяните за ручку разблокировки сиденья ① и сложите спинку сиденья вперед, чтобы она заблокировалась.

▶ Передвиньте сиденье вперед до упора.

Откидывание назад

- ▶ Переместите сиденье в горизонтальном направлении назад за спинку до установленного положения сиденья.
- ▶ Откиньте спинку сиденья назад до фиксации. При этом избегайте резких движений. Если спинка сиденья не зафиксировалась, то это отображается на мультифункциональном дисплее комбинации приборов. Дополнительно раздастся предупредительный звуковой сигнал.
- ▶ После откидывания спинки сиденья назад проверьте и правильно установите положение подголовника.

Если сиденье не перемещается дальше в установленное положение, например если багаж расположен в пространстве для ног в задней части салона или если в задней части салона находятся пассажиры:

- ▶ снова потяните за ручку разблокировки сиденья  и снова поднимите спинку сиденья. Сиденье фиксируется в новом продольном положении.

Включение или выключение подогрева сидений

 **ОСТОРОЖНО** Опасность ожога из-за повторного включения подогрева сидений

Если Вы повторно включаете подогрев сидений, подушка и обивка спинки сиденья могут очень сильно нагреться.

В особенности при ограниченной чувствительности к температуре или ограниченной возможности реагирования на повышенную температуру это может нанести вред здоровью или даже вызвать аналогичные ожогам травмы.

- ▶ Не включайте повторно подогрев сидений.

В целях защиты от перегрева подогрев сидений после многократных включений может временно отключиться.

 **УКАЗАНИЕ** Повреждение сидений предметами или подушками при включенной системе подогрева сидений

При включенном подогреве сидений из-за расположенных на сиденьях предметах или из-за подкладок, например, на подушке сиденья или на детских сиденьях, может образовываться

застой тепла. В результате этого может быть повреждена поверхность сидений.

- ▶ Убедитесь в том, что при включенной системе подогрева сидений на сиденьях не находятся предметы или документы.

Условия

- Электропитание включено.

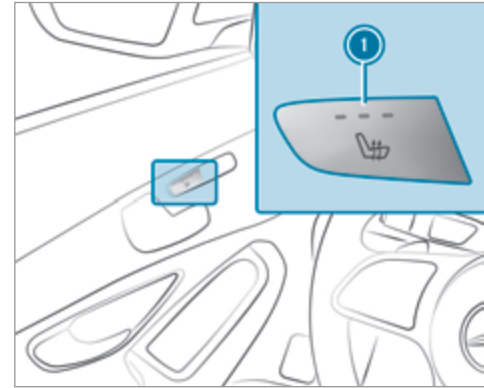

- ▶ Нажимайте кнопку ❶ до тех пор, пока не будет достигнут нужный уровень обогрева. В зависимости от уровня обогрева горит от одной до трех контрольных ламп. Если все контрольные лампы выключены, система подогрева сидений выключена.
- ❶ Уровень обогрева будет автоматически снижаться через 8, 10 и 20 минут до полного отключения подогрева сидений.

Включение или выключение вентиляции сидений

Условия

- Электропитание включено.

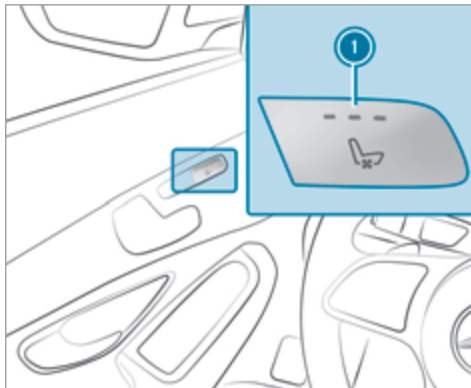

- ▶ Нажимайте кнопку ❶ до тех пор, пока не будет выбран нужный режим работы вентилятора. В зависимости от режима работы вентилятора горят от одной до трех контрольных ламп. Если все контрольные лампы выключены, функция вентиляции сидений выключена.

Рулевое колесо

Механическая регулировка положения рулевого колеса

- ⚠ **ОСТОРОЖНО** Опасность аварии вследствие выполнения настроек автомобиля во время движения

Вы можете потерять контроль над автомобилем, в частности в следующих ситуациях:

- При регулировке во время движения сиденья водителя, подголовника, рулевого колеса или зеркала.
- При пристегивании ремня безопасности во время движения.

- ▶ Перед пуском двигателя: отрегулируйте сиденье водителя, подголовник, рулевое колесо и зеркало и пристегните ремень безопасности.

- ⚠ **ОСТОРОЖНО** Опасность защемления детей при установке положения рулевого колеса

При установке положения рулевого колеса дети могут быть защемлены.

- ▶ Никогда не оставляйте детей в автомобиле без присмотра.
- ▶ При выходе из автомобиля всегда берите с собой ключ и запирайте автомобиль.

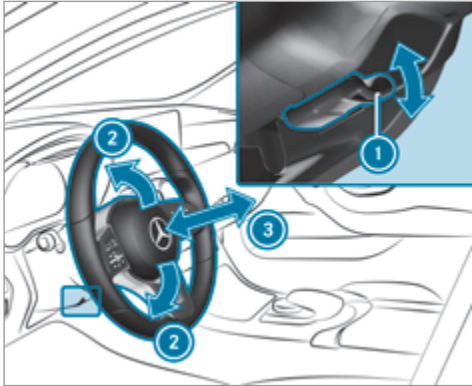

- ▶ **Разблокировка:** полностью откиньте рычаг разблокировки ① вниз.
- ▶ Установите высоту ② и дистанцию ③ до рулевого колеса.

- ▶ **Блокировка:** полностью откиньте рычаг разблокировки ① вверх.
- ▶ Пошевелите рулевое колесо и убедитесь в том, что колонка рулевого управления снова заблокирована.

Электрическая регулировка положения рулевого колеса

Установка положения рулевого колеса возможна при выключенном напряжении питания.

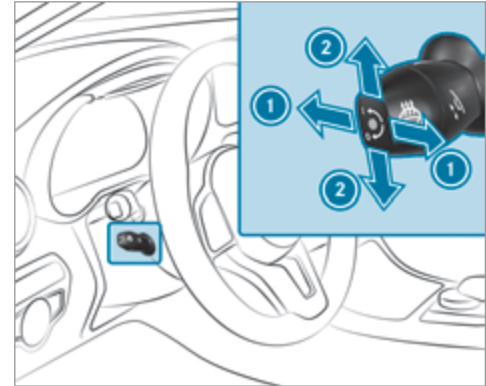

- ① Установка дистанции до рулевого колеса
- ② Установка высоты
- ▶ Сохранение настроек с помощью функции памяти (→ стр. 110).

Включение или выключение подогрева рулевого колеса

Условия

- Зажигание включено.

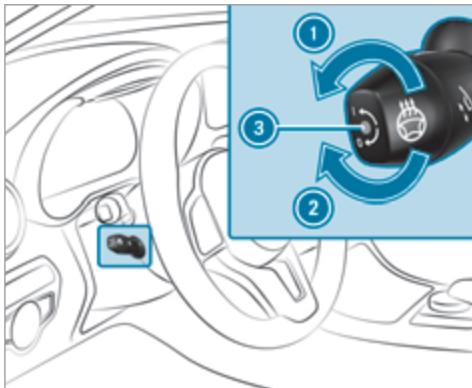

- ▶ Поверните рычаг в направлении стрелки ① или ②.
Если контрольная лампа ③ горит, то подогрев рулевого колеса включен.

Если Вы выключаете зажигание, то подогрев рулевого колеса выключается.

Система облегчения посадки и выхода из автомобиля

Функция облегчения посадки и высадки

- ⚠ **ОСТОРОЖНО** Опасность аварии при начале движения автомобиля во время процесса настройки системы облегчения выхода из автомобиля

Вы можете потерять контроль над автомобилем.

- ▶ Перед троганием с места подождите, пока процесс настройки будет завершен.

- ⚠ **ОСТОРОЖНО** Опасность защемления при настройке функции облегчения посадки и высадки

Вас и других находящихся в автомобиле людей, особенно детей, может защемить.

- ▶ Следите за тем, чтобы никакие части тела не оказались в зоне движения рулевого колеса и сиденья водителя.

При опасности защемления рулевым колесом:

- ▶ подвиньте регулировочный рычаг рулевого колеса.
Процесс регулировки будет прерван.

При опасности защемления сиденьем водителя:

- ▶ нажмите переключатели регулировки положения сиденья.
Процесс регулировки будет прерван.
- ▶ Никогда не оставляйте детей в автомобиле без присмотра.
- ▶ При выходе из автомобиля всегда берите с собой ключ и запирайте автомобиль.

Можно остановить процесс регулировки, нажав кнопку сохраненного с помощью функции памяти положения.

- ⚠ **ОСТОРОЖНО** Опасность защемления при активации детьми функции облегчения посадки и высадки

Если дети будут активировать систему облегчения посадки и высадки, их может защемить, в особенности если они оставлены без присмотра.

- ▶ Никогда не оставляйте детей в автомобиле без присмотра.
- ▶ При выходе из автомобиля всегда берите с собой ключ и запирайте автомобиль.

При включении функции облегчения посадки и высадки рулевое колесо поднимается вверх, а сиденье водителя перемещается назад в следующих ситуациях:

- Вы выключаете зажигание при открытой двери водителя.
 - Вы открываете дверь водителя при выключенном зажигании.
- ❗ Рулевое колесо перемещается вверх только в том случае, если оно еще не находится в крайнем верхнем положении. Сиденье водителя перемещается назад только в том случае, если оно еще не находится в крайнем заднем положении.

Рулевое колесо и сиденье водителя возвращаются в последнее установленное положение для движения в следующих случаях:

- При закрытой двери водителя Вы включаете электропитание или зажигание.
- Вы закрываете дверь водителя при включенном зажигании.



Последнее установленное положение для движения сохраняется в следующих случаях:

- Вы выключаете зажигание.
- Вы сохраняете настройку положения сиденья с помощью функции памяти.

Если Вы нажимаете одну из кнопок положений, сохраненных с помощью функции памяти, процесс регулировки прекращается.

Настройка функции облегчения посадки и высадки

Мультимедийная система:

- 
 Автомобиль ▶▶  Установки а/м
 ▶▶ Облегч.посад.и вых.
 ▶ Выберите **Рул.колесо и сиденье**, **Только рулев.колесо** или **Выключено**.

Функция памяти

Функционирование функции памяти

⚠ ОСТОРОЖНО Опасность аварии вследствие использования функции памяти во время движения

Если во время движения Вы используете функцию памяти на стороне водителя, то в процессе выполнения установок Вы можете потерять контроль над автомобилем.

- ▶ Пользуйтесь функцией памяти на стороне водителя только на стоящем автомобиле.

⚠ ОСТОРОЖНО Опасность защемления при установке положения сиденья функцией памяти

При установке положения сиденья или рулевого колеса функцией памяти может произойти защемление водителя или пассажиров – особенно детей –.

- ▶ Во время установки положения функцией памяти следите за тем, чтобы в зоне движения сиденья или рулевого колеса никого не было.

- ▶ Если кто-то оказался защемлен, немедленно отпустите позиционную кнопку функции памяти. Процесс установки положения сиденья или рулевого колеса останавливается.

⚠ ОСТОРОЖНО Опасность защемления при активировании функции памяти детьми

При активировании функции памяти дети могут быть защемлены, в особенности если они оставлены без присмотра.

- ▶ Никогда не оставляйте детей в автомобиле без присмотра.
- ▶ При выходе из автомобиля всегда берите с собой ключ и запирайте автомобиль.

Пользование функцией памяти возможно также и при выключенном зажигании.

При помощи функции памяти возможны сохранение и вызов установок положения сидений для трех человек.

Возможно сохранение установок для следующих систем:

- Сиденье, спинка сиденья и подголовник
- Рулевое колесо

- Наружные зеркала заднего вида
- Проекционный дисплей

Управление функцией памяти

Сохранение

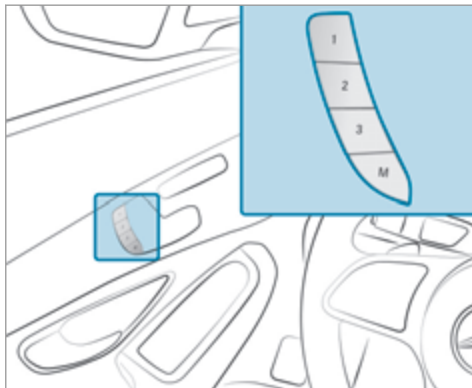

- ▶ Установите для всех систем требуемое положение.

- ▶ Нажмите на кнопку памяти **[M]** затем и в течение трех секунд держите нажатой кнопку сохранения положения **[1]**, **[2]** или **[3]**. Раздается звуковой сигнал. Установки сохранены.

- ▶ **Вызов из памяти:** держите кнопку **[1]**, **[2]** или **[3]** нажатой, пока все системы комфортабельного сиденья не будут находиться в сохраненном положении.

- ⓘ При отпускании кнопки сохранения положения процесс установки положения сидений, рулевого колеса и зеркал немедленно прерывается. Процесс установки проекционного дисплея продолжается.

Возможности размещения багажа

Указания по загрузке автомобиля

⚠ ОПАСНО Опасность отравления отработавшими газами

Двигатели внутреннего сгорания производят выброс токсичных отработавших газов, например монооксида углерода. Если крышка багажника открыта при работающем двигателе, особенно во время движения, отработавшие газы могут попасть в салон автомобиля.

- ▶ Всегда выключайте двигатель перед открытием крышки багажника.
- ▶ Никогда не производите движение с открытой крышкой багажника.

⚠ ОСТОРОЖНО Опасность травмирования незакрепленными предметами в автомобиле

Если находящиеся в автомобиле предметы, багаж или груз не закреплены должным образом, существует опасность их смещения, опрокидывания или падения, при котором они могут задеть находящихся в автомобиле людей.

Существует опасность травмирования, в особенности при торможении или внезапном изменении направления движения!

- ▶ Всегда размещайте предметы так, чтобы они не могли перемещаться во время движения.
- ▶ Зафиксируйте находящиеся в автомобиле предметы, багаж или груз во избежание их смещения или опрокидывания.

⚠ ОСТОРОЖНО Опасность получения травмы из-за неправильного размещения предметов

При неправильном размещении предметов в салоне автомобиля существует опасность их смещения или падения, при этом они могут задеть сидящих в автомобиле. Кроме того, держатели для напитков, открытые вещевые отсеки и держатели для мобильных телефонов в случае аварии не всегда способны удержать находящиеся в них предметы.

Существует опасность травмирования, в особенности при торможении или внезапном изменении направления движения!

- ▶ Всегда размещайте предметы так, чтобы они не могли упасть в таких или подобных ситуациях.
- ▶ Всегда следите за тем, чтобы предметы не выступали из вещевых отсеков или багажных сеток.
- ▶ Закрывайте запираемые вещевые отсеки перед началом движения.
- ▶ Всегда размещайте и закрепляйте тяжелые, твердые, острые предметы, предметы с острыми краями, а также бьющиеся или слишком большие предметы в багажнике.

Автомобили с функцией автоматического отключения подушки безопасности переднего пассажира: предметы, застрявшие под сиденьем переднего пассажира, могут нарушить функционирование автоматического отключения подушки безопасности переднего пассажира или повредить систему. В связи с этим учитывайте указания по функционированию автоматического отключения подушки безопасности переднего пассажира (→ стр. 48).

⚠ ОСТОРОЖНО Опасность аварии- и травмирования при пользовании держателями для напитков во время движения

Держатель для напитков не рассчитан на удержание емкостей во время движения.

Если Вы используете держатель для напитков во время движения, емкость может вылететь из держателя, а находящаяся в ней жидкость – пролиться. Жидкость может попасть на находящихся в автомобиле людей, которые могут получить ожог от попадания горячей жидкости. Это может отвлечь Вас от управления автомобилем, из-за чего Вы можете потерять контроль над автомобилем.

- ▶ Используйте держатели для напитков только при неподвижном автомобиле.
- ▶ Вставляйте в держатели для напитков только подходящие емкости.
- ▶ Закрывайте емкости, особенно, если они наполнены горячей жидкостью.

! **УКАЗАНИЕ** Повреждение ручки в полу багажника

Если крышка ручки в полу багажника останется в вертикальном положении, возможно повреждение ручки.

- ▶ Перед закрытием крышки багажника выньте ручку и снова защелкните крышку ручки.

! **УКАЗАНИЕ** Повреждение вещевого отделения под пепельницей ввиду сильного нагрева

Вещевое отделение под пепельницей не рассчитано на воздействие высоких температур и может быть повреждено, если положить горящую сигарету.

- ▶ Убедитесь, что пепельница полностью зафиксирована.

! **ОСТОРОЖНО** Опасность пожара - и травмирования вследствие горячего прикуривателя

При прикосновении к горячему нагревательному элементу прикуривателя или к горячему патрону Вы можете обжечься.

Кроме того, возможно возгорание воспламеняющихся материалов:

- при падении горячего прикуривателя,
 - Если, например, дети прижимают горячий прикуриватель к предметам.
- ▶ Всегда держите прикуриватель за ручку.
 - ▶ Всегда следите за тем, чтобы дети не имели доступа к прикуривателю.
 - ▶ Никогда не оставляйте детей в автомобиле без присмотра.

! **ОСТОРОЖНО** Опасность ожога о выпускные трубы глушителя или насадки выпускных труб

Выпускные трубы глушителя и насадки выпускных труб могут быть очень горячими. При касании этих деталей автомобиля можно получить ожог.

- ▶ Всегда соблюдайте осторожность, находясь рядом с выпускными трубами глушителя или насадками выпускных труб, в особенности внимательно следите за детьми, находящимися в этой области.
- ▶ Прежде чем касаться деталей автомобиля, дайте им остыть.

Ходовые характеристики Вашего автомобиля зависят от распределения груза. В связи с этим при загрузке учитывайте следующие указания:

- Общая масса перевозимого груза, включая пассажиров, не должна превышать допустимую полную массу или допустимую нагрузку на оси автомобиля.
Значения указаны на заводской табличке автомобиля (→ стр. 422).
- Не загружайте автомобиль выше верхнего края спинки сидений.

- Если возможно, всегда перевозите груз, размещая его за незанятыми сиденьями.
- Зафиксируйте груз в крепежных проушинах, равномерно распределив нагрузку между ними.

Вещевые отделения в салоне

Обзор передних вещевых отделений

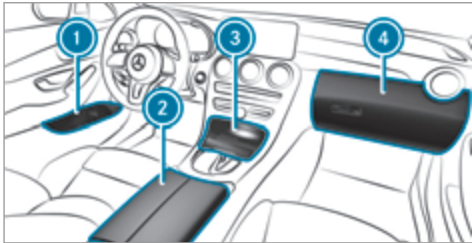

- 1 Вещевые отделения в дверях
- 2 Вещевое отделение в подлокотнике с разъемом для подключения мультимедийных устройств и USB-разъемом
- 3 Вещевое отделение в передней части центральной консоли с USB-разъемом
- 4 Перчаточный ящик

Проём для загрузки длинномерных предметов за многоместным задним сиденьем (функция трансформации салона EASY-PACK-Quickfold)

Складывание спинки сиденья в задней части салона

⚠ ОСТОРОЖНО Опасность несчастного случая из-за незафиксированного многоместного заднего сиденья, заднего сиденья и спинки сиденья

Многоместное заднее сиденье, заднее сиденье и спинка сиденья могут сложиться также и во время движения.

- Вследствие этого находящийся в автомобиле человек будет сильнее вдавлен в ремень безопасности. Ремень безопасности не в состоянии обеспечить предусмотренную защиту и может нанести Вам дополнительные травмы.
 - Спинка сиденья не сможет удержать предметы или багаж, находящиеся в багажнике или грузовом отделении.
- ▶ Перед каждой поездкой проверяйте, что многоместное заднее сиденье, заднее сиденье и спинка сиденья зафиксированы.

Если спинки левого и правого сидений не зафиксированы и не заблокированы, это будет отображено на мультимедийном дисплее комбинации приборов. Дополнительно раздастся предупредительный звуковой сигнал.

Если спинка центрального сиденья не зафиксирована и не заблокирована, то включится красная индикация блокировки.

Условия

- Для откидывания спинки центрального сиденья: замок спинки среднего сиденья должен быть разблокирован.

Спинки среднего и крайних сидений можно складывать по отдельности.

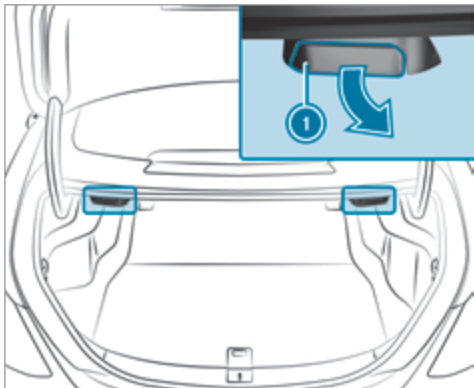

▶ **Автомобили без функции памяти:** при необходимости передвиньте сиденье водителя или переднего пассажира вперед.

Автомобили с функцией памяти: если необходимо, при складывании спинок сидений в задней части салона соответствующее переднее сиденье немного перемещается вперед для предотвращения столкновения.

- ▶ При необходимости полностью опустите подголовники спинок сидений в задней части салона.
- ▶ **Складывание спинок левого и правого сидений:** потяните правую или левую ручку разблокировки ①.

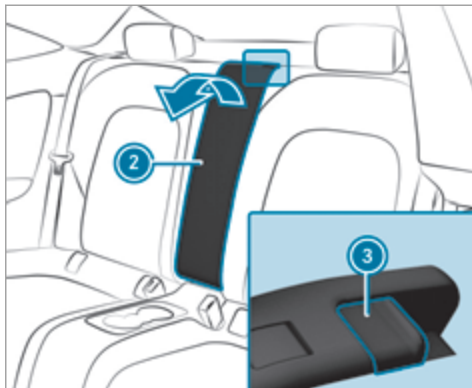

- ▶ **Складывание спинки центрального сиденья:** потяните фиксатор ③ спинки сиденья ② вперед.
- ▶ Сложите спинку сиденья ②.

- ▶ При необходимости верните сиденье водителя или переднего пассажира в исходное положение.

Раскладывание спинки сиденья в задней части салона

⚠ ОСТОРОЖНО Опасность защемления при установке сидений

Если Вы изменяете положение сиденья, Вы можете защемить себя или находящегося в автомобиле человека.

- ▶ Убедитесь, что при регулировке сиденья ничьи части тела не находятся в зоне движения сиденья.

! УКАЗАНИЕ Повреждение ремня безопасности вследствие защемления при откидывании спинки сиденья назад

При откидывании назад спинки сиденья возможно защемление ремня безопасности, которое может вызвать его повреждение.

- ▶ Следите за тем, чтобы ремень безопасности при откидывании назад спинки сиденья не был защемлен.

- ▶ При необходимости передвиньте сиденье водителя или переднего пассажира вперед.

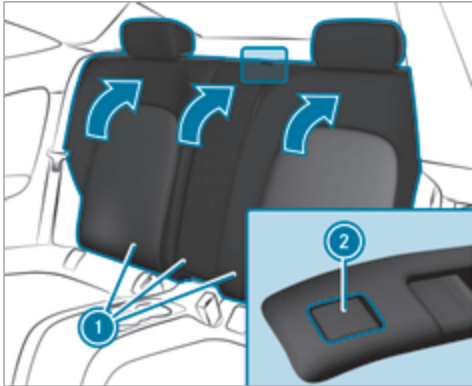

- ▶ Откиньте спинку соответствующего сиденья ① назад до фиксации.

Спинки левого и правого сидений: если спинка сиденья не зафиксирована и не заблокирована, это отобразится на мультифункциональном дисплее комбинации приборов.

Дополнительно раздастся предупредительный звуковой сигнал.

Спинка среднего сиденья: если спинка сиденья не зафиксирована и не заблокирована, будет виден красный указатель блокировки ②.

Блокировка механизма разблокировки спинки среднего сиденья в задней части салона

Условия

- Средняя и левая спинки зафиксированы и соединены.

Для защиты багажника от несанкционированного доступа можно заблокировать механизм разблокировки спинки среднего сиденья. Тогда ее можно будет сложить только вместе со спинкой левого сиденья.

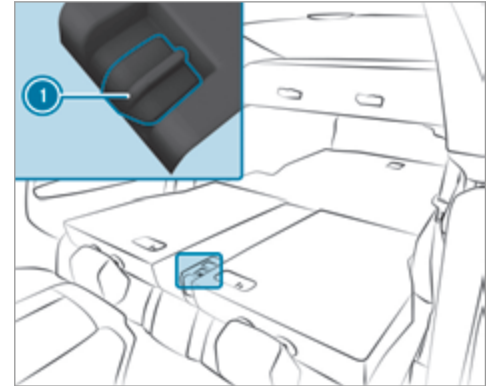

- ▶ Сложите среднюю и левую спинки.
- ▶ **Блокировка или разблокировка:** передвиньте сдвижной фиксатор ① вверх или вниз.

Обзор крепежных проушин

Учитывайте указания по загрузке автомобиля (→ стр. 110).

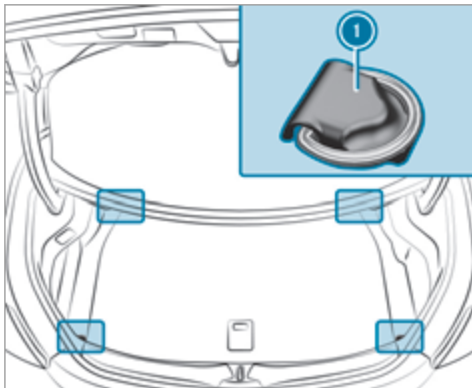

- ① Крепежные проушины (автомобили с проемом для загрузки длинномерных предметов за многоместным задним сиденьем)

Использование крючка для сумок

⚠ ОСТОРОЖНО Опасность получения травмы при использовании крючков для сумок для размещения тяжелых предметов

Крючок для сумок не может удерживать тяжелые предметы или багаж.

Предметы или багаж могут упасть и задеть находящихся в автомобиле людей.

- ▶ Вешайте на крючок для сумок только легкие предметы.
- ▶ Никогда не вешайте на крючок для сумок твердые, бьющиеся предметы или предметы с острыми краями.

Не превышайте максимального значения нагрузки на крючок для сумок 3 кг и не привязывайте к ним груз.

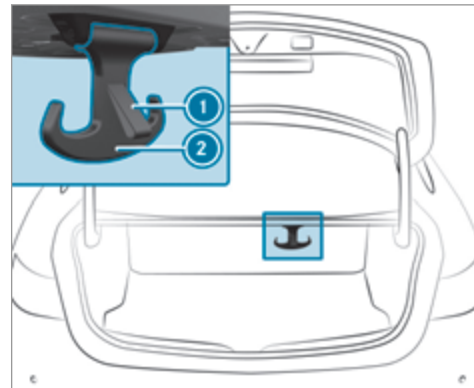

- ▶ Потяните крючок для сумок ② вниз за язычок ①.
- ① Соблюдайте указания по загрузке автомобиля (→ стр. 110).

Навешивание багажной сетки

▲ ОСТОРОЖНО Опасность получения травмы из-за неправильного размещения предметов

При неправильном размещении предметов в салоне автомобиля существует опасность их смещения или падения, при этом они могут задеть сидящих в автомобиле. Кроме того, держатели для напитков, открытые вещевые отсеки и держатели для мобильных телефонов в случае аварии не всегда способны удержать находящиеся в них предметы.

Существует опасность травмирования, в особенности при торможении или внезапном изменении направления движения!

- ▶ Всегда размещайте предметы так, чтобы они не могли упасть в таких или подобных ситуациях.
- ▶ Всегда следите за тем, чтобы предметы не выступали из вещевых отсеков или багажных сеток.
- ▶ Закрывайте запираемые вещевые отсеки перед началом движения.
- ▶ Всегда размещайте и закрепляйте тяжелые, твердые, острые предметы, предметы

с острыми краями, а также бьющиеся или слишком большие предметы в багажнике.

Обратите внимание на указания по загрузке автомобиля.

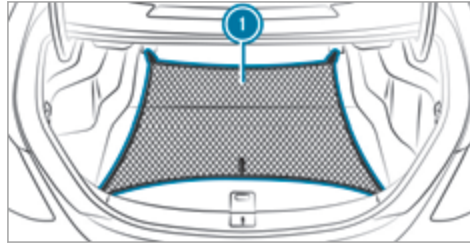

- ▶ Автомобили с проемом для загрузки длинномерных предметов и многоместным задним сиденьем: откиньте крепежные проушины вверх.
- ▶ Навесьте багажную сетку ① в передние и задние крепежные проушины.
- ▶ Автомобили без проема для загрузки длинномерных предметов и многоместным задним сиденьем: навесьте кольца на крючки багажной сетки ①.
- ▶ Навесьте кольца на крючки на полу багажника.

Крепление багажника на крыше

▲ ОСТОРОЖНО Опасность аварии при превышении максимальной нагрузки на крышу

Центр тяжести автомобиля, привычные характеристики движения, а также характеристики рулевого управления и тормозной системы меняются.

Если Вы превысите максимально допустимую нагрузку на крышу, это приведет к существенному ухудшению ходовых качеств автомобиля, характеристик рулевого управления и тормозной системы.

- ▶ Обязательно соблюдайте максимальную нагрузку на крышу и соответствующим образом адаптируйте свой стиль вождения.

Значение максимальной нагрузки на крышу приведено в разделе «Технические характеристики».

! УКАЗАНИЕ Повреждения автомобиля вследствие использования неодобренных багажников на крыше

При использовании не проверенных и не одобренных компанией Mercedes-Benz багажников на крыше можно повредить автомобиль.

- ▶ Используйте только багажники на крыше, проверенные и одобренные компанией Mercedes-Benz.
- ▶ Убедитесь в том, что при установленном багажнике на крыше в зависимости от комплектации автомобиля можно полностью поднять сдвижной люк.
- ▶ Убедитесь в том, что при установленном багажнике на крыше в зависимости от комплектации автомобиля можно полностью открыть крышку багажника.
- ▶ Размещайте груз на багажнике на крыше таким образом, чтобы автомобиль не получил повреждения также и во время движения.

! **УКАЗАНИЕ** Повреждение панорамной крыши со сдвижным люком вследствие использования неодобренных багажников на крыше

При использовании багажника на крыше, не проверенного и не одобренного компанией Mercedes-Benz, панорамная крыша со сдвижным люком может получить повреждения при открытии.

- ▶ Открывайте панорамную крышу со сдвижным люком при установленном багажнике на крыше только в том случае, если он проверен и одобрен компанией Mercedes-Benz.

Для проветривания салона можно приподнять панорамную крышу со сдвижным верхним люком.

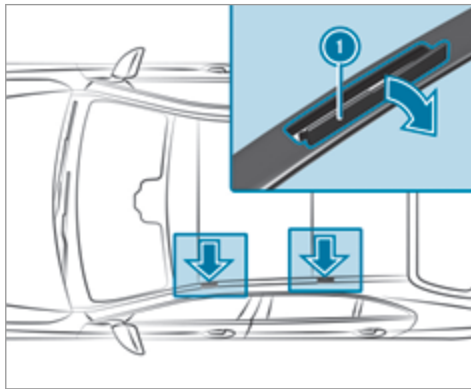

! **УКАЗАНИЕ** Повреждение крышек

При открывании крышек их можно повредить и поцарапать.

- ▶ Не используйте металлические или твердые предметы.

- ▶ Осторожно откиньте крышки ① в направлении стрелки вверх.
- ▶ Закрепите багажник на крыше в точках крепления под крышками ①.
- ▶ Учитывайте указания, приведенные в руководстве по монтажу от изготовителя багажника на крыше.
- ▶ Закрепите груз на багажнике на крыше.

Розетки

Пользование розеткой на 12 В

Условия

- Допускаются только приборы мощностью не более 180 Вт (15 А).

В зависимости от комплектации автомобиль имеет следующие розетки на 12 В:

- в вещевом отделении в центральной консоли спереди
- в вещевом отделении в центральной консоли в задней части салона

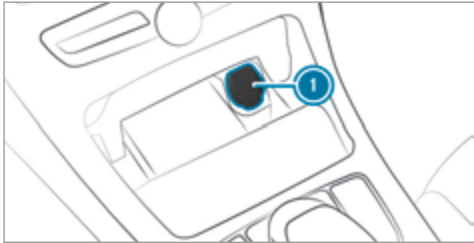

Розетка на 12 В в вещевом отделении в центральной консоли спереди (пример)

- ▶ Откройте крышку ❶ розетки.
- ▶ Вставьте штекер прибора.

Если Вы подключаете прибор к розетке на 12 В, оставьте крышку вещевого отсека открытой.

Беспроводная зарядка мобильного телефона и соединение с наружной антенной

Указания по беспроводной зарядке мобильного телефона

⚠ ОСТОРОЖНО Опасность травмирования из-за неправильного размещения предметов

При неправильном размещении предметов в салоне автомобиля существует опасность их смещения или опрокидывания из стороны в сторону, при этом они могут задеть находящихся в автомобиле людей. Кроме того, подстаканники, открытые вещевые отделения и держатели для мобильных телефонов в случае аварии не всегда могут удержать находящиеся в них предметы.

Существует опасность травмирования, в особенности при торможении или внезапном изменении направления движения!

- ▶ Всегда размещайте предметы так, чтобы их не опрокидывало из стороны в сторону в таких или подобных ситуациях.
- ▶ Всегда следите за тем, чтобы предметы не выступали из вещевых отделений, багажных сеток или сеток-карманов.

- ▶ Закрывайте запираемые вещевые отделения перед началом движения.
- ▶ Всегда размещайте и закрепляйте тяжелые, твердые, острые предметы, предметы с острыми краями, а также бьющиеся или слишком большие предметы в багажнике / багажном отделении.

Соблюдайте указания по загрузке автомобиля.

⚠ ОСТОРОЖНО Опасность пожара вследствие размещения предметов в отсеке для мобильного телефона

При размещении других предметов в отсеке для мобильного телефона в особенности может возникнуть опасность возникновения пожара.

- ▶ Кроме мобильного телефона не размещайте в отсеке для мобильного телефона никакие другие предметы, в особенности не размещайте металлические предметы.

! **УКАЗАНИЕ** Повреждение предметов вследствие размещения их в отсеке для мобильного телефона

При размещении предметов в отсеке для мобильного телефона предметы могут быть повреждены вследствие воздействия электромагнитных полей.

▶ Не кладите кредитных карт, носителей информации, абонементов на горнолыжный подъемник и прочих предметов, чувствительных к электромагнитным полям, в отсек для мобильного телефона.

! **УКАЗАНИЕ** Повреждение жидкостями отсека для мобильного телефона

Пропадание жидкостей в отсек для мобильного телефона может привести к повреждению отсека для мобильного телефона.

▶ Следите за тем, чтобы никакие технологические жидкости не попадали в отсек для мобильного телефона.

Необходимо принимать во внимание следующие указания, касающиеся беспроводной зарядки мобильного телефона:

- В зависимости от комплектации автомобиля мобильный телефон соединяется с внешней антенной автомобиля при помощи модуля зарядки.
- Функция зарядки и возможность беспроводного соединения мобильного телефона с внешней антенной автомобиля доступны только при включенном зажигании.
- Зарядка мобильных телефонов небольшого размера не всегда возможна в любом месте отсека для мобильного телефона.
- При использовании большого мобильного телефона, не плотно прилегающего к отсеку для мобильного телефона, его зарядка и соединение с наружной антенной автомобиля могут быть невозможны.
- В процессе зарядки мобильный телефон может нагреться. Это в особенности может зависеть от воспроизводимых в данный момент прикладных программ (приложений), которые открыты в фоновом режиме.
- Для эффективности зарядки и соединения с наружной антенной автомобиля снимите защитный чехол с мобильного телефона. Исключе-

нием являются защитные чехлы, которые рассчитаны на беспроводную зарядку.

Беспроводная зарядка мобильного телефона

Условия

- Мобильный телефон приспособлен к беспроводной зарядке.

Перечень мобильных телефонов Вы найдете в Интернете: <https://www.mercedes-benz-mobile.com> .

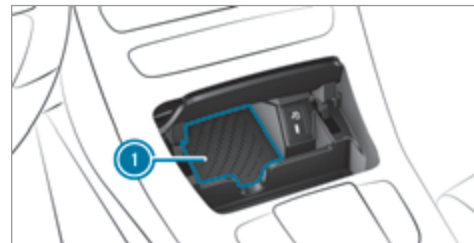

▶ По возможности положите мобильный телефон по центру подкладки ① дисплеем вверх. Если в мультимедийной системе индицируется символ зарядки, то мобильный телефон заряжается.

Помехи при зарядке индицируются на дисплее мультимедийной системы.

- ⓘ Подкладку можно за язычок вынимать для мойки, например, чистой теплой водой.

Установка и снятие напольного коврика

⚠ ОСТОРОЖНО Опасность аварии из-за предметов в пространстве для ног водителя

Предметы в пространстве для ног водителя могут ограничивать ход педалей и блокировать нажатую педаль.

Это угрожает эксплуатационной безопасности автомобиля и безопасности движения.

- ▶ Все предметы в автомобиле должны быть размещены надежно, чтобы они не смогли попасть в пространство для ног водителя.
- ▶ Коврики должны быть всегда жестко зафиксированы согласно предписаниям, чтобы всегда обеспечивалось достаточное свободное пространство для хода педалей.
- ▶ Не используйте незакрепленные коврики и не кладите несколько ковриков друг на друга.

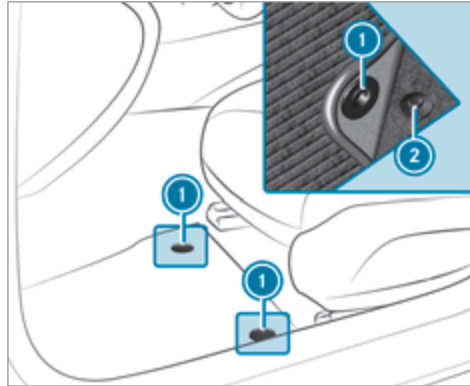

- ▶ **Установка:** передвиньте соответствующее сиденье назад и положите напольный коврик в пространство для ног.
- ▶ Вставьте нажимные кнопки ① в держатели ②.
- ▶ Отрегулируйте положение соответствующего сиденья.
- ▶ **Снятие:** выньте напольный коврик из держателей ②.
- ▶ Выньте напольный коврик.

Наружное освещение

Указания по перенастройке системы освещения при поездках за границу

Автомобили со статическими светодиодными фарами: перенастройка фар не требуется. Требования законодательства при этом будут выполнены также в странах с движением по другой стороне дороги.

Автомобили с системой Intelligent Light System: перед пересечением границы страны с движением по другой стороне дороги требуется перенастройка фар на симметричный ближний свет (→ стр. 129).

После перенастройки фар:

- Свет фар Вашего автомобиля не ослепляет водителей встречного транспорта.
- Свет от фар уже не позволяет так же далеко и высоко просматривать край проезжей части.
- Функции «Главное освещение при движении по автомагистралям» и «Расширенный противотуманный свет» недоступны.

После возвращения необходимо снова перенастроить фары на асимметричный ближний свет.

Указания о системе освещения и Вашей ответственности



Различные системы освещения автомобиля являются лишь вспомогательными средствами. Ответственность за соответствие освещения автомобиля актуальным световым условиям и условиям видимости, действующим законодательным положениям и дорожной ситуации несет водитель автомобиля.

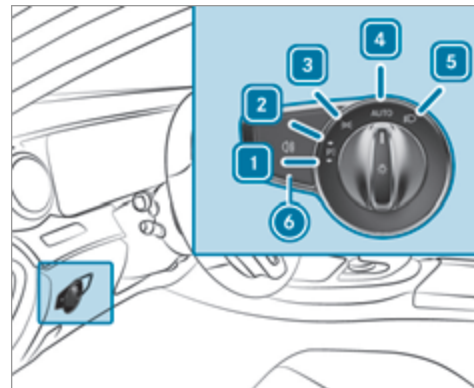

Переключатель света

Пользование переключателем света



- 1 Стояночные огни слева
- 2 Стояночные огни справа
- 3 Габаритные огни и подсветка номерного знака
- 4 **AUTO** Автоматическое включение наружного освещения (предпочтительное положение переключателя света)



- 5  Ближний свет фар / дальний свет фар
- 6  Включение или выключение заднего противотуманного света

При включении ближнего света фар контрольная лампа габаритных огней  гаснет, а вместо нее загорается контрольная лампа ближнего света фар .

- ▶ Всегда ставьте автомобиль на стоянку в безопасном месте в соответствии с предписаниями законодательства, следя за достаточным освещением автомобиля.

! **УКАЗАНИЕ** Разряд аккумуляторной батареи вследствие эксплуатации стояночного света

Эксплуатация стояночного света в течение нескольких часов оказывает нагрузку на аккумуляторную батарею.

- ▶ По возможности включайте правый  или левый  парковочный свет.

В некоторых странах для автомобилей, ширина которых превышает два метра или длина которых превышает шесть метров, использование стояночных огней с одной стороны запрещено. В этом случае в положении «Стояночные огни» также включаются габаритные огни.

При значительной разрядке аккумуляторной батареи габаритный и стояночный свет автоматически выключаются в целях экономии энергии для обеспечения последующего пуска двигателя.

При открывании двери водителя наружное освещение (кроме габаритных и стояночных огней) автоматически выключается.

- Учитывайте указания по подсветке пространства вокруг автомобиля (→ стр. 129).

Функция автоматического включения наружного освещения

Включение и выключение габаритного света, ближнего света фар и дневных ходовых огней производится автоматически в соответствии с состоянием зажигания и внешними световыми условиями.

! **ОСТОРОЖНО** Опасность аварии вследствие выключенного ближнего света при ограничении видимости



Если переключатель света находится в положении , то ближний свет не включается автоматически при тумане, снегопаде и прочих ограничениях видимости, например при образовании брызг воды.

- ▶ В таких ситуациях поверните переключатель света в положение .

Автоматическое включение наружного освещения является лишь вспомогательным средством. Ответственность за работу освещения автомобиля всегда несет водитель.

Включение или выключение заднего противотуманного света

Условия

- Переключатель света находится в положении  или .

- ▶ Нажмите кнопку .

Учитывайте действующие в соответствующих странах предписания по пользованию задним противотуманным фонарем.

Использование комбинированного переключателя

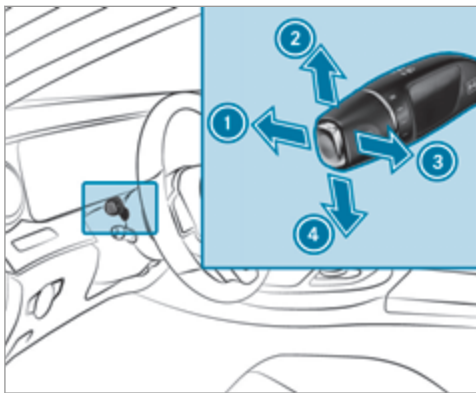

- ➊ Дальний свет фар
 - ➋ Мигающий свет справа
 - ➌ Предупредительный световой сигнал
 - ➍ Мигающий свет слева
- ▶ С помощью комбинированного переключателя активируйте соответствующую функцию.

Включение дальнего света фар

- ▶ Поверните переключатель света в положение или **AUTO**.
- ▶ Нажмите комбинированный переключатель в направлении стрелки ➊ с преодолением точки сопротивления. При активации дальнего света фар контрольная лампа ближнего света фар гаснет, а вместо нее загорается контрольная лампа дальнего света фар .

Выключение дальнего света фар

- ▶ Потяните комбинированный переключатель в исходное положение.

Предупредительный световой сигнал

- ▶ Потяните комбинированный переключатель в направлении стрелки ➋.

Мигающий свет

- ▶ **Кратковременное мигание:** кратковременно нажмите комбинированный переключатель в направлении стрелки ➋ или ➍ до достижения точки сопротивления. Соответствующий указатель поворота мигнет три раза.

- ▶ **Постоянное мигание:** нажмите комбинированный переключатель в направлении стрелки ➌ или ➍ с преодолением точки сопротивления.

Включение или выключение аварийной световой сигнализации

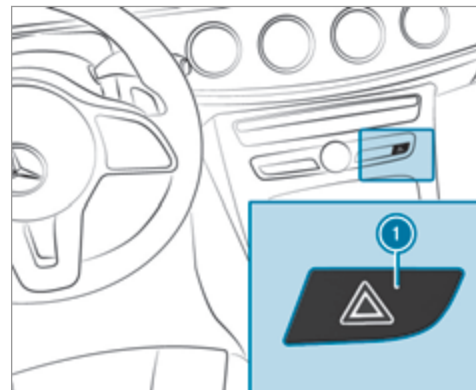

- ▶ Нажмите кнопку ➊.

Аварийная световая сигнализация автоматически включается в следующих ситуациях:

- При срабатывании подушки безопасности.
- При резком торможении автомобиля до полной остановки на скорости выше 70 км/ч.

При последующем повторном трогании с места система аварийной световой сигнализации автоматически выключается на скорости примерно 10 км/ч. Систему аварийной световой сигнализации также можно выключить нажатием кнопки .

Адаптивные функции светодиодных фар MULTIBEAM LED

Функционирование системы Intelligent Light System

Светодиодные фары MULTIBEAM LED адаптируются к дорожной ситуации и погодным условиям и обладают расширенными функциями для улучшения освещения дорожного полотна.

В систему входят следующие функции:

- Активный поворотный свет (→ стр. 125)
- Освещение выполняемого поворота (→ стр. 125)
- Головное освещение при движении по автомагистралям (→ стр. 126)

- Расширенный противотуманный свет (→ стр. 126)
- Освещение для движения при плохой погоде (→ стр. 127)
- Освещение для движения по городу Citylight (→ стр. 127)

Системные пределы

- Система активна только в темноте.

Функционирование активного поворотного света



- Фары повторяют движения рулевого колеса.
- При движении расширяется высвечивание важных зон.

Функции активированы при включенном ближнем свете фар.

Кроме того, в зависимости от комплектации автомобиля производится анализ собственной полосы движения, а активный поворотный свет регулируется с учетом дорожной ситуации.

Работа функции освещения выполняемого поворота



Освещение выполняемого поворота расширяет угол высвечивания дорожного полотна в направлении поворота, тем самым улучшая обзор, например, при поворотах малого радиуса. Его активация возможна только при включенном ближнем свете фар.

Функция активируется в следующих случаях:

- при скорости движения ниже 40 км/ч и включенном мигающем свете или повернутом рулевом колесе
- при скорости движения от 40 км/ч до 70 км/ч и повернутом рулевом колесе

Функционирование на участках с круговым движением и на перекрестках: функция освещения выполняемого поворота активируется с обеих сторон посредством анализа текущего местоположения автомобиля системой GPS. Оно деактивируется после проезда участка с круговым движением или перекрестка.

Функционирование освещения для автомагистралей

Освещение для автомагистралей увеличивает дальность действия и яркость светового конуса и обеспечивает увеличение дальности обзора.



Функция активируется, если система распознает движение по автомагистрали:

- по скорости автомобиля
- с помощью мультифункциональной камеры
- с помощью системы GPS

Функция не активирована в следующих случаях:

- при скорости ниже 80 км/ч

Функционирование расширенного противотуманного света

Расширенный противотуманный свет уменьшает ослепление водителя отраженным светом фар своего автомобиля и лучше высвечивает край проезжей части.

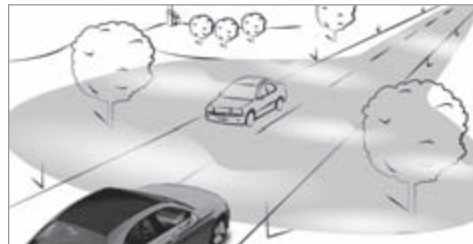

Функция автоматически активируется при следующих условиях:

- При скорости ниже 70 км/ч и включенном заднем противотуманном свете

Функция автоматически деактивируется при следующих условиях:

- При превышении скорости 100 км/ч.
- Задний противотуманный свет выключен.

i Расширенный противотуманный свет может быть активирован на скорости до 100 км/ч посредством включения заднего противотуманного света.

Функционирование освещения для движения при плохой погоде

Освещение для движения при плохой погоде уменьшает возникающее при дождливой погоде отражение света посредством целенаправленного приглушения отдельных светодиодов фары. Ослепление водителя и других участников дорожного движения уменьшается.

Функционирование освещения для движения по городу Citylicht

Освещение для движения по городу Citylicht улучшает высвечивание боковых зон в населенных пунктах посредством широкого распределения света.

Функция активируется в следующих случаях:

- при низких скоростях;
- на освещенных участках в пределах населенных пунктов.

Включение или выключение системы Intelligent Light System

Условия

- Зажигание включено.

Мультимедийная система:

 Автомобиль   Установки освещения
 **Intell.Light System**

 Включите или выключите функцию.

Система адаптации фар дальнего света с расширенными функциями

Функционирование системы адаптивного управления дальним светом ПЛЮС

 **ОСТОРОЖНО** Опасность аварии несмотря на наличие системы адаптивного управления дальним светом ПЛЮС

Система адаптивного управления дальним светом ПЛЮС не реагирует на:

- участников дорожного движения без освещения, например пешеходов;
- участников дорожного движения со слабым освещением, например велосипедистов;
- участников дорожного движения, освещение которых закрыто, например, разделительным барьером дороги.

В крайне редких случаях система адаптивного управления дальним светом ПЛЮС никак не реагирует на других участников дорожного движения, имеющих собственное освещение, или реагирует несвоевременно.

Вследствие этого в таких или аналогичных ситуациях дальний свет фар не деактивируется автоматически или активируется несмотря на условия.

 Всегда внимательно следите за дорожной ситуацией и своевременно выключайте дальний свет.

Система адаптивного управления дальним светом ПЛЮС не может учитывать состояние дорог и погодные условия, а также дорожную ситуацию.

В следующих случаях распознавание может быть ограничено:

- при плохой видимости, например в туман, сильный дождь или снегопад;
- при загрязнении или загораживании датчиков.

Система адаптивного управления дальним светом ПЛЮС представляет собой лишь вспомогательное средство. Ответственность за правильное освещение автомобиля в соответствии с фактическими усло-

виями освещенности и видимости, а также с учетом дорожной ситуации несете лично Вы.



Система адаптивного управления дальним светом ПЛЮС автоматически выполняет переключение между следующими вариантами освещения:

- Ближний свет фар
- Ограниченный дальний свет
- Дальний свет фар
- Дальний свет ULTRA RANGE

Дальний свет ULTRA RANGE повышает яркость светового конуса до разрешенного законодательством максимума.

В режиме ограниченного дальнего света дальний свет фар направлен в сторону от других участников дорожного движения и не ослепляет их. Движущийся впереди автомобиль находится в зоне освещения ближним светом фар.

При скорости движения менее 25 км/ч или при достаточном уличном освещении:

- Ограниченный дальний свет и дальний свет фар автоматически выключаются.

При скорости движения более 30 км/ч:

- Если другие участники движения не распознаны, автоматически включается дальний свет фар.
- При распознавании других участников движения автоматически включается ограниченный дальний свет.

При скорости движения более 40 км/ч:

- Если другие участники движения не распознаны и на дороге нет поворотов, автоматически включается дальний свет ULTRA RANGE.
- При распознавании других участников движения автоматически включается ограниченный дальний свет.

- При распознавании дорожных знаков, которые сильно отражают свет, дальний свет ULTRA RANGE автоматически выключается.

При скорости движения более 50 км/ч:

- Дальность освещения ближним светом фар автоматически регулируется в зависимости от расстояния до других участников дорожного движения.
- ❗ Оптический датчик системы находится за лобовым стеклом в области потолочной блок-панели управления.

Включение или выключение системы адаптивного управления дальним светом ПЛЮС

Включение

- ▶ Поверните переключатель света в положение **AUTO**.
- ▶ Включите дальний свет фар с помощью комбинированного переключателя. Если дальний свет фар автоматически включается в темноте, на multifunctionальном дисплее загорается контрольная лампа

Выключение

- ▶ Выключите дальний свет фар с помощью комбинированного переключателя.

Настройка ближнего света фар

Мультимедийная система:

- ➔ Автомобиль ➔  Установки освещения
- ➔ Ближний свет
- ▶ Выберите **Левосторон.движение** или **Правостор.движение**.

Настройка времени задержки выключения наружного освещения

Мультимедийная система:

- ➔ Автомобиль ➔  Установки освещения
- ➔ Замед.вык.внеш.осв.
- ▶ Установите время задержки выключения освещения.

Настройка подсветки пространства вокруг автомобиля

Мультимедийная система:



- ➔ Автомобиль ➔  Установки освещения
- ➔ Освещение окружен.
- ▶ Включите или выключите функцию.

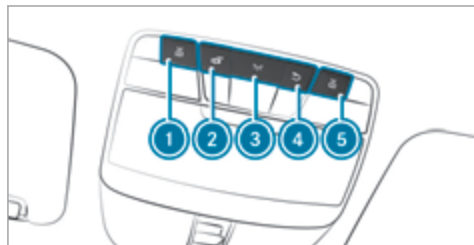

Если подсветка пространства вокруг автомобиля включена, то наружное освещение будет гореть в течение 40 секунд после разблокировки автомобиля. При запуске автомобиля подсветка пространства вокруг автомобиля деактивируется, зато активируется автоматическое включение наружного освещения.

Внутреннее освещение

Настройка освещения салона



- ①  Левая передняя лампа для чтения
- ②  Автоматическое управление освещением салона
- ③  Освещение в передней части салона

- ④  Освещение в задней части салона
- ⑤  Правая передняя лампа для чтения

- ▶ **Включение или выключение:** нажмите соответствующую кнопку ① – ⑤.

Настройка светодиодной подсветки салона

Мультимедийная система:

- ➔ Автомобиль ➔  Установки освещения
- ➔ Комфортная подсвет.

Настройка цвета

- ▶ Выберите **Цвет**.
- ▶ Настройте цвет.

Регулировка яркости

- ▶ Выберите **Яркость**.
- ▶ Настройте значение яркости.

Активация яркости по зонам

- ▶ Выберите **Зоны яркости**.
- ▶ Включите или выключите функцию. Можно производить настройку зон **Дисплей**, **Вперед** и **Сзади** по отдельности.

Установка времени задержки выключения освещения салона

Мультимедийная система:

➔ Автомобиль ➔  Установки освещения

➔➔ Замед.выкл.внут.осв.

▶ Установите время задержки выключения освещения.

Стеклоочиститель и стеклоомыватель

Включение или выключение стеклоочистителя лобового стекла

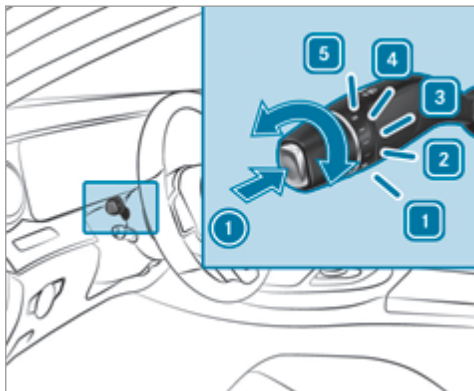



- 1 0 Стеклоочиститель выключен
- 2 ••• Прерывистый режим работы стеклоочистителя, обычное движение
- 3 •••• Прерывистый режим работы стеклоочистителя, частое движение

- 4 — Постоянный режим работы стеклоочистителя, медленное движение
- 5 == Постоянный режим работы стеклоочистителя, быстрое движение

▶ Поверните комбинированный переключатель света в соответствующее положение 1 – 5.

▶ **Однократное срабатывание стеклоочистителя/мойка стекла:** нажмите на комбинированном переключателе кнопку в направлении стрелки ①.

-  Однократное срабатывание стеклоочистителя
-  Очистка стекла с подачей омывающей жидкости

Замена щеток стеклоочистителей лобового стекла

⚠ ОСТОРОЖНО Опасность защемления при замене щеток стеклоочистителя и включенном стеклоочистителе

Если стеклоочистители при замене щеток стеклоочистителей придут в движение, то это может привести к защемлению поводком стеклоочистителя.

- ▶ Перед заменой щеток стеклоочистителей всегда выключайте стеклоочистители и зажигание.

Переместите поводки стеклоочистителей в положение для замены

- ▶ Включите и сразу же выключите зажигание.
- ▶ В течение приблизительно 15 секунд нажмите на комбинированном переключателе кнопку  и удерживайте ее в течение приблизительно 3 секунд (→ стр. 130). Поводки стеклоочистителей переместятся в положение для замены.

Снятие щеток стеклоочистителей

- ▶ Отведите поводки стеклоочистителей от лобового стекла.

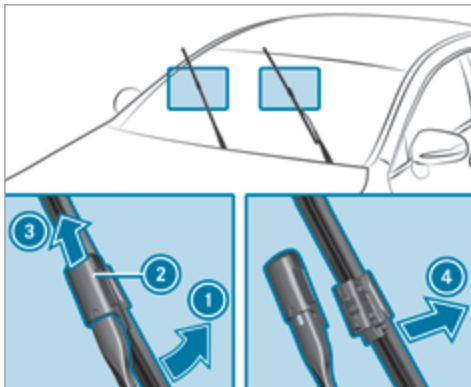

- ▶ Одной рукой удерживайте поводок стеклоочистителя. Другой рукой отверните щетку стеклоочистителя от поводка стеклоочистителя в направлении стрелки ① до упора.
- ▶ Сдвиньте ползунок ② в направлении стрелки ③ так, чтобы он зафиксировался в положении для снятия.
- ▶ Снимите щетку стеклоочистителя с поводка стеклоочистителя в направлении стрелки ④.

Установка щеток стеклоочистителей

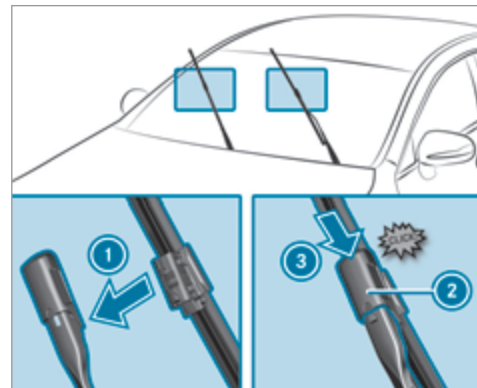

- ▶ Вставьте новую щетку стеклоочистителя в поводок стеклоочистителя в направлении стрелки ①.
- ▶ Сдвиньте ползунок ② в направлении стрелки ③ так, чтобы он зафиксировался в положении блокировки.
- ▶ Проверьте прочность крепления щетки стеклоочистителя.

- ▶ Опустите поводки стеклоочистителей на лобовое стекло.
- ▶ Включите зажигание.
- ▶ Нажмите кнопку  на комбинированном переключателе (→ стр. 130). Поводки стеклоочистителей переместятся в исходное положение.
- ▶ Выключите зажигание.

Индикация срока до ТО

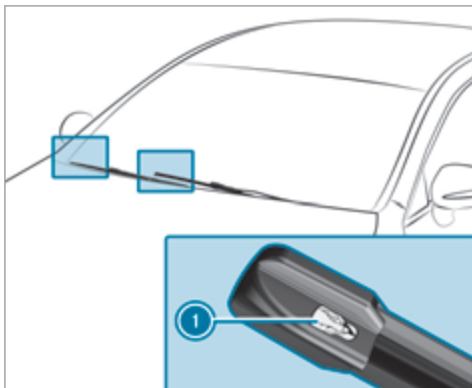

- ▶ Снимите защитную пленку  с индикации срока до ТО на кончиках новых установленных щеток стеклоочистителей.

Если цвет индикации срока до ТО изменится с черного на желтый, необходимо заменить щетки стеклоочистителей.

- ⓘ Время, которое пройдет до изменения цвета, зависит от условий эксплуатации.

Зеркала

Пользование наружными зеркалами заднего вида

- ⚠ **ОСТОРОЖНО** Опасность аварии вследствие выполнения настроек автомобиля во время движения

Вы можете потерять контроль над автомобилем, в частности в следующих ситуациях:

- При регулировке во время движения сиденья водителя, подголовника, рулевого колеса или зеркала.
- При пристегивании ремня безопасности во время движения.

- ▶ Перед пуском двигателя: отрегулируйте сиденье водителя, подголовник, рулевое колесо и зеркало и пристегните ремень безопасности.

- ⚠ **ОСТОРОЖНО** Опасность аварии при использовании наружного зеркала заднего вида из-за неправильной оценки дистанции

Наружные зеркала заднего вида уменьшают изображение. Видимые объекты находятся ближе, чем кажется в зеркале.

- ▶ Поэтому всегда оборачивайтесь и проверяйте фактическую дистанцию до других участников дорожного движения.

Складывание или раскладывание наружных зеркал заднего вида

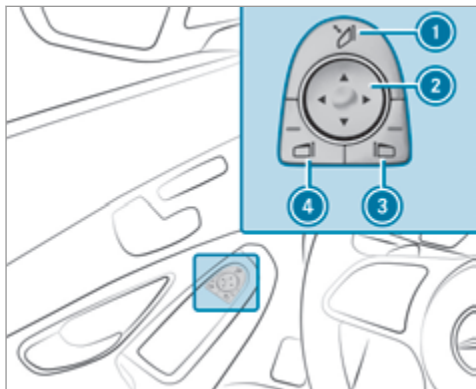

- ▶ Кратковременно нажмите кнопку ①.

Юстировка наружных зеркал заднего вида

- ① После отсоединения или разрядки аккумуляторной батареи необходимо снова произвести юстировку наружных зеркал заднего вида. Только в этом случае будет работать функция автоматического складывания наружных зеркал.

- ▶ Кратковременно нажмите кнопку ①.

Регулировка наружных зеркал заднего вида

- ▶ С помощью кнопок ③ или ④ выберите наружное зеркало заднего вида, которое необходимо отрегулировать.
- ▶ С помощью кнопки ② отрегулируйте положение зеркального элемента.

Фиксация наружного зеркала заднего вида

- ▶ **Автомобили без электропривода для складывания наружных зеркал заднего вида:** нажмите рукой на наружное зеркало заднего вида для установки его в правильное положение.
- ▶ **Автомобили с электроприводом для складывания наружных зеркал заднего вида:** удерживайте нажатой кнопку ①. Раздастся щелчок, затем звук удара. Наружное зеркало заднего вида будет установлено в правильное положение.

Функционирование зеркал с автоматическим затемнением

- ⚠ **ОСТОРОЖНО** Опасность отравления и получения химического ожога электролитом из зеркала с автоматическим затемнением

Если стекло зеркала с автоматическим затемнением разобьется, из зеркала может вытечь электролит.

Электролит вреден для здоровья и вызывает раздражения. Не допускайте его попадания на кожу, глаза, органы дыхания и одежду и в ротовую полость.

- ▶ При контакте с электролитом учитывайте следующее:
 - Попавший на кожу электролит немедленно смойте водой и незамедлительно обратитесь за медицинской помощью.
 - При попадании электролита в глаза немедленно промойте глаза большим количеством чистой воды и незамедлительно обратитесь за медицинской помощью.
 - Если Вы проглотили электролит, основательно прополощите ротовую

полость. Не вызывайте рвоту. Срочно обратитесь за медицинской помощью.

- Немедленно смените одежду, загрязненную электролитом.
- При появлении аллергических реакций незамедлительно обратитесь за медицинской помощью.

При попадании света фар на датчик внутрисалонного зеркала заднего вида внутрисалонное зеркало заднего вида и наружное зеркало заднего вида со стороны водителя автоматически затемняются.

Системные пределы

В следующих ситуациях затемнение зеркал не производится:

- Двигатель выключен.
- Включена передача заднего хода.
- Включено освещение салона.

Функция положения для парковки наружного зеркала заднего вида со стороны переднего пассажира

Положение для парковки поможет Вам при парковке.

Наружное зеркало заднего вида со стороны переднего пассажира опускается вниз в направлении заднего колеса в следующих ситуациях:

- Положение для парковки сохранено в памяти (→ стр. 134).
- Выбрано зеркало заднего вида со стороны переднего пассажира.
- Включена передача заднего хода.

Наружное зеркало заднего вида со стороны переднего пассажира возвращается в исходное положение в следующих ситуациях:

- Вы переключаете коробку передач в другое положение.
- Скорость движения автомобиля превышает 15 км/ч.
- Вы нажимаете кнопку наружного зеркала заднего вида со стороны водителя.

Сохранение в памяти положения для парковки наружного зеркала заднего вида со стороны переднего пассажира с помощью передачи заднего хода

Сохранение

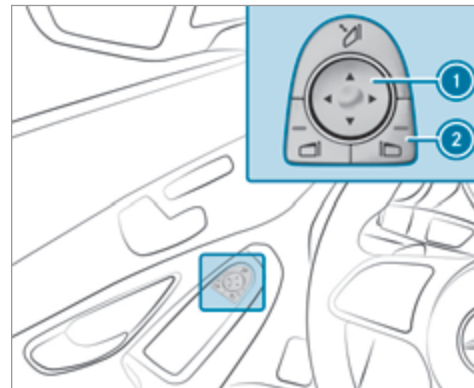

▶ С помощью кнопки ② выберите наружное зеркало заднего вида со стороны переднего пассажира.

▶ Включите передачу заднего хода.

- ▶ С помощью кнопки ① установите наружное зеркало заднего вида со стороны переднего пассажира в требуемое положение для парковки.

Вызов

- ▶ С помощью кнопки ② выберите наружное зеркало заднего вида со стороны переднего пассажира.
- ▶ Включите передачу заднего хода.
Наружное зеркало заднего вида со стороны переднего пассажира повернется в положение для парковки, сохраненное в памяти.

Включение / выключение автоматического складывания наружных зеркал заднего вида

Мультимедийная система:

- ▶ Автомобиль ▶  Установки а/м
- ▶ Автомат.склад.зеркал
- ▶ Включите или выключите функцию.

Обзор систем кондиционирования воздуха

Указания по системе отопления, вентиляции и кондиционирования

Для обеспечения правильного функционирования кондиционера, системы контроля содержания вредных веществ и системы фильтрации воздуха необходимо всегда использовать салонный фильтр в сочетании с подкапотным фильтром грубой очистки. Используйте только фильтры, рекомендованные и одобренные компанией Mercedes-Benz. Проводите работы по сервисному обслуживанию только в специализированной мастерской с квалифицированным персоналом.

Обзор панели управления климатической установки

Контрольные лампы в кнопках указывают на то, что соответствующая функция активирована.

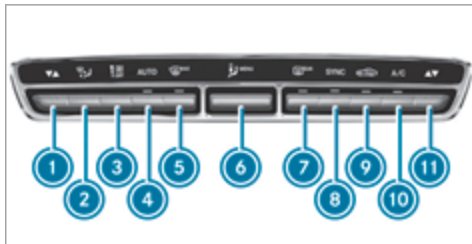

Панель управления климатической установки THERMATIC без автономного отопителя (пример)



- 1 Регулировка температуры со стороны водителя
- 2 Регулировка распределения воздуха
- 3 Регулировка интенсивности воздушного потока или выключение системы отопления, вентиляции и кондиционирования
- 4 **AUTO** Автоматический режим работы системы отопления, вентиляции и кондиционирования (→ стр. 137)
- 5 Разморозка лобового стекла
- 6 **MENU** Автомобили без автономного отопителя: вызов меню климатической установки

Автомобили с автономным отопителем: вызов меню климатической установки, включение или выключение режима использования остаточного тепла двигателя (→ стр. 138)

- 7 Включение или выключение обогрева заднего стекла
- 8 **SYNC** Автомобили без автономного отопителя: включение или выключение синхронизации (→ стр. 137)
Автомобили с автономным отопителем: включение или выключение автономного отопителя (→ стр. 140)
- 9 Включение или выключение режима рециркуляции воздуха (→ стр. 138)
- 10 **A/C** Включение или выключение функции кондиционирования воздуха (→ стр. 137)
- 11 Регулировка температуры со стороны переднего пассажира

Управление системами кондиционирования воздуха

Включение / выключение системы отопления, вентиляции и кондиционирования

- ▶ **Включение:** установите интенсивность воздушного потока с помощью переключателя  на уровень 1 или выше.
- ▶ **Выключение:** установите интенсивность воздушного потока с помощью переключателя  на уровень 0.

При выключенной системе отопления, вентиляции и кондиционирования стекла могут запотевать быстрее. Выключайте систему отопления, вентиляции и кондиционирования лишь на короткое время.

Включение или выключение функции кондиционирования воздуха с помощью панели управления климатической установки

Функция кондиционирования воздуха используется для кондиционирования и осушения воздуха в салоне автомобиля.



- ▶ Нажмите кнопку .

Выключайте функцию кондиционирования воздуха лишь на непродолжительное время, в противном случае возможно ускорение запотевания стекол.

При включенном режиме охлаждения на днище автомобиля может образовываться водяной конденсат. Это не является признаком наличия дефекта.

Автоматическое регулирование системы отопления, вентиляции и кондиционирования

В автоматическом режиме установленная температура регулируется подачей воздуха и поддерживается на постоянном уровне.

- ▶ Нажмите на кнопку .
- ▶ **Переключение на ручной режим:** нажмите на кнопку  или .

Включение или выключение функции синхронизации системы отопления, вентиляции и кондиционирования с помощью панели управления климатической установки

С помощью функции синхронизации осуществляется централизованное управление системой отопления, вентиляции и кондиционирования. Настройка температуры и распределения воздуха для стороны води-

теля автоматически применяется для стороны переднего пассажира.

- ▶ Нажмите кнопку .

При изменении настройки для другой зоны кондиционирования функция синхронизации выключается.

Включение или выключение функции синхронизации системы отопления, вентиляции и кондиционирования при помощи мультимедийной системы

Мультимедийная система:

- ▶ Автомобиль ▶▶  Кондиционирование
- ▶▶ SYNC

При помощи функции синхронизации осуществляется централизованное управление системой отопления, вентиляции и кондиционирования. Установка температуры воздуха автоматически принимается для каждой зоны кондиционирования воздуха.

- ▶ Включите или выключите функцию.

Устранение запотевания стекол

Запотевшие изнутри стекла

- ▶ Нажмите кнопку .
- ▶ Если стекла по-прежнему запотевают: нажмите кнопку .

Запотевшие снаружи стекла

- ▶ Включите стеклоочистители.
- ▶ Нажмите кнопку .

Включение или выключение режима рециркуляции воздуха

- ▶ Нажмите кнопку . Будет производиться рециркуляция воздуха в салоне.

Через некоторое время режим рециркуляции воздуха автоматически сменится режимом приточной вентиляции.

- ① При включенном режиме рециркуляции воздуха стекла могут запотевать быстрее. Включайте режим рециркуляции воздуха лишь на непродолжительное время.

Включение или выключение режима использования остаточного тепла двигателя

Условия

- Стоянка автомобиля.

Режим использования остаточного тепла двигателя производит обогрев или вентиляцию передней части салона автомобиля в течение примерно 30 минут.

- ▶ **Включение:** нажмите на кнопку .

Режим использования остаточного тепла двигателя автоматически выключается.

Включение или выключение ионизации воздуха

Мультимедийная система:

- ➔ Автомобиль ➔  Кондиционирование ➔ Ионизация

Функция ионизации очищает и освежает воздух в салоне автомобиля. Ионизация воздуха внутри автомобиля производится с нейтральным запахом.

- ▶ Включите или выключите функцию.

Система ароматизации

Установка системы ароматизации

Условия

- Климат-контроль включен.
- Перчаточный ящик закрыт.

Мультимедийная система:

- ➔ Автомобиль ➔  Кондиционирование ➔ Ароматизация

При помощи флакона в перчаточном ящике система ароматизации воздуха распределяет приятный запах в салоне автомобиля.

- ▶ **Установка интенсивности:** выберите **сильно**, **умеренно**, **слабо** или **Выключено**.

Установка или вынимание флакона системы ароматизации воздуха

⚠ ОСТОРОЖНО Опасность травмирования вследствие использования ароматизирующей жидкости

В случае открывания флакона детьми дети могут выпить ароматизирующую жидкость или допустить ее попадание в глаза.

- ▶ Никогда не оставляйте детей в автомобиле без присмотра.
- ▶ При выпивании ароматизирующей жидкости немедленно обратитесь к врачу.
- ▶ При попадании ароматизирующей жидкости в глаза промойте глаза чистой водой.
- ▶ При длительных жалобах обратитесь к врачу.

 **Указание по охране окружающей среды** Причинение вреда окружающей среде вследствие некачественной утилизации полных флаконов



Полные флаконы запрещается утилизировать вместе с бытовым мусором.



Сдавайте полные флаконы в пункты приема вредных веществ.

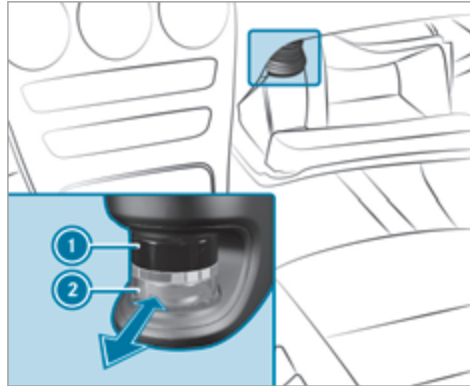

- ▶ **Установка:** до упора задвиньте флакон ② в держатель.
- ▶ **Внимание:** выньте флакон ②.

Если используются не фирменные ароматизаторы Mercedes-Benz для воздуха в салоне, то соблюдайте предупреждения об опасности, содержащиеся на упаковке ароматизирующей жидкости.

После опорожнения производите утилизацию флакона с фирменным ароматизатором Mercedes-Benz

для воздуха в салоне и больше не наполняйте его ароматизатором.

Флакон для самостоятельного наполнения

- ▶ Отвинтите крышку ① от пустого флакона ②.
- ▶ Залейте во флакон ② не более 15 мл жидкости.
- ▶ Навинтите крышку ① на флакон ②.

Наполняйте пустой флакон для самостоятельного наполнения всегда одним и тем же ароматизатором. Соблюдайте также указания в отдельном информационном листе, который прилагается к флакону.

Система отопления / вентиляция независимого действия

Функции автономного отопителя / вентилятора

Включаются следующие функции:

- Воздух в салоне автомобиля нагревается до установленной температуры или охлаждается.
- Воздух в салоне автомобиля не может быть охлажден до температуры ниже температуры наружного воздуха.
- При изменении температуры наружного воздуха происходит автоматическое переключение с режима отопления в режим вентиляции или с режима вентиляции в режим отопления.

Система отопления независимого действия и место вывода отработавших газов находятся у правого переднего колеса.

Включение или выключение автономного отопителя / вентилятора при помощи панели управления климатической установки

⚠ ОПАСНО Опасность для жизни из-за ядовитых отработавших газов

Если выпускная труба заблокирована или достаточная вентиляция невозможна, ядовитые отработавшие газы, особенно окись углерода, могут проникнуть в автомобиль. Такое случается, например, в закрытых помещениях или если автомобиль застрял в снегу.

- ▶ Выключайте систему отопления независимого действия в закрытых помещениях, не оборудованных вытяжной системой, например, в гараже.
- ▶ Если двигатель или система отопления независимого действия работают, освободите от снега выпускную трубу и пространство вокруг автомобиля.
- ▶ Для обеспечения достаточной подачи свежего воздуха откройте окно с подветренной стороны автомобиля.

⚠ ОСТОРОЖНО Опасность пожара из-за сильно нагретых деталей автономного отопителя и отработавших газов

Горючие материалы, например листва, трава или ветки, могут воспламениться.

- ▶ При включенной системе отопления независимого действия убедитесь, что:
 - нагретые детали автомобиля не контактируют с горючими материалами,
 - отработавшие газы могут беспрепятственно выходить из выпускной трубы системы отопления независимого действия,
 - отработавшие газы не контактируют с горючими материалами.



! УКАЗАНИЕ Разрядка аккумуляторной батареи за счет эксплуатации системы отопления / вентиляции независимого действия

Эксплуатация системы отопления / вентиляции независимого действия нагружает аккумуляторную батарею.

- ▶ Совершите на автомобиле длительную поездку не позднее, чем после двукратной

эксплуатации отопления или вентиляции независимого действия.

Условия

- Топливный бак заполнен как минимум до уровня резерва.
- ▶ Отрегулируйте температуру с помощью кнопки  (→ стр. 136).
- ▶ Нажмите кнопку . Красная или синяя контрольная лампа в кнопке загорится или погаснет.

Цвета контрольной лампы имеют следующие значения:

- **Синий:** автономная вентиляция включена.
- **Красный:** автономный отопитель включен.
- **Желтый:** время отъезда предварительно выбрано.

Автономный отопитель или вентилятор автоматически выключаются через 50 минут.

Управление при помощи приложения: автономным отопителем / вентилятором можно управлять также при помощи приложения Mercedes me connect. Дополнительная информация приведена в отдельном руководстве по эксплуатации на веб-

сайте https://moba.i.daimler.com/markets/ece-row/baix/cars/connectme/ru_RU/#emotions/Startseite.html.

Настройка автономного отопителя / вентилятора с помощью мультимедийной системы

Мультимедийная система:

- ➔ Автомобиль ➔  Кондиционирование
- ➔ Отопл.независ.дейст.

Для автоматического включения автономного отопителя можно установить три значения времени отъезда.

- ▶ Выберите опцию.

Регулировка автономного отопителя / вентилятора с помощью дистанционного управления

Условия



- Топливный бак заполнен как минимум до уровня резерва.



Немедленное включение



- ▶ Нажмите и удерживайте кнопку **ON**.

Установка времени отъезда

- ▶ Кратковременно нажмите кнопку **ON**.
- ▶ Нажимайте кнопку  или  до тех пор, пока на дисплее не появится время, которое необходимо изменить.

- ▶ Одновременно нажмите кнопки **ON** и **OFF**. Замигает символ  на дисплее устройства дистанционного управления.
- ▶ Настройте необходимое время отъезда с помощью кнопок  и .
- ▶ Одновременно нажмите кнопки **ON** и **OFF**. Новое время отъезда сохранено.

Можно сохранить до трех значений времени отъезда.

- ▶ **Активация времени отъезда:** выберите требуемое время отъезда и нажмите и удерживайте кнопку **ON**. На дисплее появится символ , время отъезда и, в зависимости от выбранного времени отъезда, буква **A**, **B** или **C**.
- ▶ **Деактивация времени отъезда:** выберите требуемое время отъезда и нажмите и удерживайте кнопку **OFF**. На дисплее появится индикация **OFF**.
- ▶ **Проверка статуса активированного автономного отопителя:** кратковременно нажмите кнопку **ON**.

Немедленное выключение

- ▶ Нажмите и удерживайте кнопку **OFF**.

Обзор индикации на дисплее устройства дистанционного управления (автономный отопитель / автономный вентилятор)

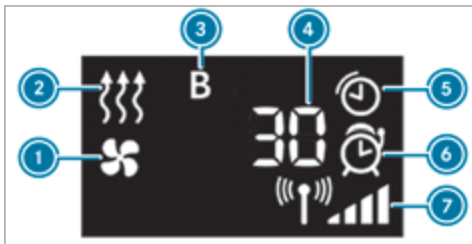

- ① Автономный вентилятор включен
- ② Автономный отопитель включен
- ③ Выбранное время отъезда
- ④ Оставшееся время работы автономного отопителя или автономного вентилятора (в минутах)
- ⑤ Автономный отопитель или автономный вентилятор активированы
- ⑥ Время отъезда активировано
- ⑦ Уровень сигнала

Другая возможная индикация:

- **Время:** активированное время отъезда.

- **Ноль минут:** время работы автономного отопителя увеличивается, так как двигатель после запуска еще не достиг рабочей температуры.
- **OFF:** автономный отопитель или автономный вентилятор выключены.

Замена элемента питания устройства дистанционного управления (автономный отопитель)

⚠ ОПАСНО Опасность для жизни вследствие проглатывания элементов питания

Элементы питания содержат ядовитые и едкие вещества. Проглатывание элементов питания может привести к получению сильных внутренних ожогов в течение двух часов.

Существует опасность для жизни!

- ▶ Храните элементы питания в недоступном для детей месте.
- ▶ Если накладка и/или крышка отделения для элементов питания закрывается не до конца, прекратите использование ключа и держите его в недоступном для детей месте.
- ▶ При проглатывании элементов питания немедленно обратитесь к врачу.



Указание по охране окружающей среды Причинение вреда окружающей среде вследствие некачественной утилизации элементов питания



Элементы питания содержат ядовитые и едкие вещества.



Сдавайте разряженные элементы питания в специализированную мастерскую или в пункт приема отработавших элементов питания.

Условия

- В наличии имеется литиевый элемент питания типа CR2450.

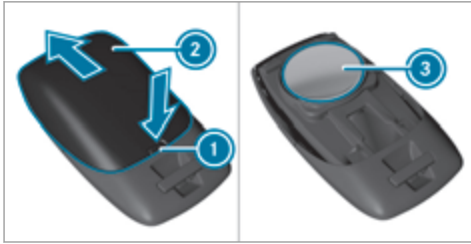

- ▶ Острым предметом нажмите в выемку ①.
- ▶ Сдвиньте крышку элемента питания ② в направлении стрелки назад и извлеките разряженный элемент питания.
- ▶ Вставьте новый элемент питания ③ надписью вверх.
- ▶ Верните крышку элемента питания ② на устройство дистанционного управления, сдвинув ее против стрелки до фиксации.

Устранение проблем с устройством дистанционного управления автономным отопителем / вентилятором

На дисплее устройства дистанционного управления отображается сообщение «FAIL 📶»

Возможная причина:

- Нарушена передача сигнала между передатчиком и приемником.
- ▶ Измените свое положение относительно автомобиля, при необходимости подойдите к нему поближе.

На дисплее устройства дистанционного управления отображается сообщение «FAIL 🔋»

Возможная причина:

- Стартерная аккумуляторная батарея недостаточно заряжена.
- ▶ Зарядите стартерную аккумуляторную батарею.

Возможная причина:

- Топливный бак не заполнен до уровня минимального резерва.
- ▶ Произведите заправку топливом на ближайшей автозаправочной станции.

На дисплее устройства дистанционного управления отображается сообщение «FAIL 🔧»

Возможная причина:

- Имеет место неисправность автономного отопителя.
- ▶ Проверьте автономный отопитель в специализированной мастерской с квалифицированным персоналом.

Вентиляционные дефлекторы

Регулировка передних вентиляционных дефлекторов

⚠ ОСТОРОЖНО Опасность ожога и обморожения при слишком малом расстоянии до вентиляционных дефлекторов

Из вентиляционных дефлекторов может выходить очень горячий или очень холодный воздух.

- ▶ Следите за тем, чтобы все сидящие в автомобиле люди находились на достаточном расстоянии от вентиляционных дефлекторов.
- ▶ При необходимости переключите поток воздуха в другие зоны салона автомобиля.

Для обеспечения доступа свежего воздуха в салон через вентиляционные дефлекторы соблюдайте следующие указания:

- Не загромождайте дефлекторы и вентиляционные решетки в салоне.
- Не допускайте образования отложений в воздухозаборнике (→ стр. 371).



- ▶ **Открытие или закрытие:** возьмите вентиляционный дефлектор ① за середину и поверните его до упора влево (открыть) или вправо (закрыть).
- ▶ **Регулировка направления воздушного потока:** возьмите вентиляционный дефлектор ① за середину и поверните его вверх, вниз, влево или вправо.

Регулировка положения вентиляционных дефлекторов сзади

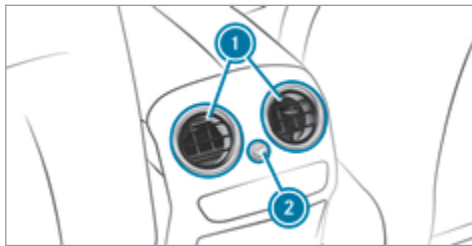

- ▶ **Открытие или закрытие:** поверните регулятор ② до упора вправо или влево.
- ▶ **Регулировка направления воздушного потока:** возьмите вентиляционный дефлектор ① за середину и поверните его вверх, вниз, влево или вправо.

Управление автомобилем

Указания для автомобилей Mercedes-AMG

Учитывайте указания по следующим темам в руководстве по эксплуатации дополнительного оборудования, т. к. в противном случае Вы можете не распознать опасность.

- ❗ Доступность некоторых функций зависит от комплектации и модели.
- Функция Emotion Start
- Блокируемый дифференциал заднего моста
- Система выпуска ОГ AMG Performance
- Высокоэффективная тормозная система AMG с керамическими композитными дисками
- Антипробуксовочная система
- Функция RACE START
- Система AMG RIDE CONTROL
- Кнопки на рулевом колесе AMG

Включение электропитания или зажигания

⚠ ОСТОРОЖНО Опасность аварии и получения травмы при оставлении детей в автомобиле без присмотра

Если Вы оставляете в автомобиле детей без присмотра, то они могут, в частности:

- открыть двери и тем самым причинить вред другим людям или участникам дорожного движения,
- выйти из автомобиля и столкнуться с проезжающим автомобилем,
- задействовать элементы комплектации автомобиля и, например, оказаться защемленными.

Кроме того, дети могут привести автомобиль в движение, например следующим образом:

- отпустив стояночный тормоз,
- изменив положение АКП,
- запустив двигатель.

▶ Никогда не оставляйте детей в автомобиле без присмотра.

- ▶ Покидая автомобиль, всегда берите ключ с собой и запирайте автомобиль.
- ▶ Храните ключ в недоступном для детей месте.

Условия

- Ключ находится в автомобиле и распознан.
- Педаль тормоза не нажата.

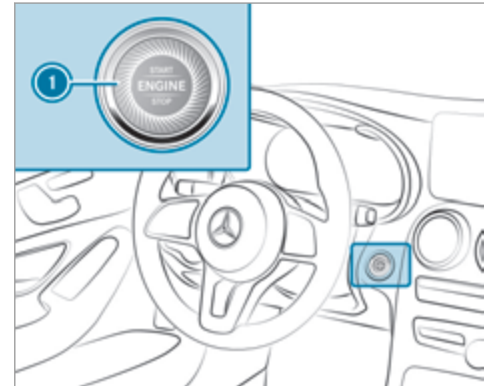

- ▶ **Включение электропитания:** один раз нажмите кнопку ①.
Можно, например, включить стеклоочиститель.

Если выполнены следующие условия, электропитание снова выключится:

- Вы открываете дверь водителя.
- Вы еще два раза нажимаете кнопку ①.

- ▶ **Включение зажигания:** два раза нажмите кнопку ①.
На комбинации приборов загорятся сигнальные и контрольные лампы.

Если выполнено одно из следующих условий, зажигание снова выключится:

- Вы не запускаете двигатель автомобиля в течение 15 минут, и коробка передач находится в положении **P** или задействован электрический стояночный тормоз.
- Вы один раз нажимаете кнопку ①.

Пуск двигателя

Пуск двигателя автомобиля с помощью кнопки пуска / выключения двигателя

- ⚠ **ОПАСНОСТЬ** Опасность для жизни из-за отработавших газов

Двигатели внутреннего сгорания производят выброс токсичных отработавших газов, например монооксида углерода. Вдыхание этих отработавших газов вредит здоровью и приводит к отравлениям.

- ▶ Ни в коем случае не оставляйте двигатель и автономный отопитель (при наличии) включенными в закрытых помещениях без достаточной вентиляции.

- ⚠ **ОСТОРОЖНО** Опасность пожара вследствие нахождения горючих материалов в моторном отсеке или вблизи системы выпуска ОГ

Легковоспламеняющиеся материалы могут загореться.

- ▶ Поэтому регулярно проверяйте моторный отсек или систему выпуска ОГ на предмет отсутствия посторонних легковоспламеняющихся материалов.

Условия

- Ключ находится в автомобиле и распознан.

- ▶ Переключите коробку передач в положение **P** или **N**.
- ▶ Нажмите на педаль тормоза и один раз нажмите кнопку ①.
- ▶ Если двигатель автомобиля не запускается: выключите ненужные в данный момент потребители электроэнергии и один раз нажмите кнопку ①.
- ▶ Если двигатель автомобиля по-прежнему не запускается и на multifunctionальном дисплее появляется сообщение **Положите ключ в специально выделенный отсек См."Руководство"**: запустите двигатель автомобиля с помощью ключа в вещевом отделении (аварийный режим эксплуатации) (→ стр. 147).

- ① Во время движения двигатель можно выключить. Для этого в течение примерно трех секунд удерживайте нажатой кнопку ① или в течение трех секунд три раза нажмите кнопку ①. При этом обязательно соблюдайте указания по технике безопасности, приведенные в разделе «Указания по вождению» (→ стр. 150).

Учитывайте информацию о сообщениях, которые могут отображаться на мультимедийном дисплее.

Пуск двигателя автомобиля с помощью ключа в вещевом отделении (аварийный режим эксплуатации)

Если двигатель не запускается и на мультимедийном дисплее появляется сообщение **Положите ключ в специально выделенный отсек** См. "Руководство", можно запустить двигатель в аварийном режиме эксплуатации.

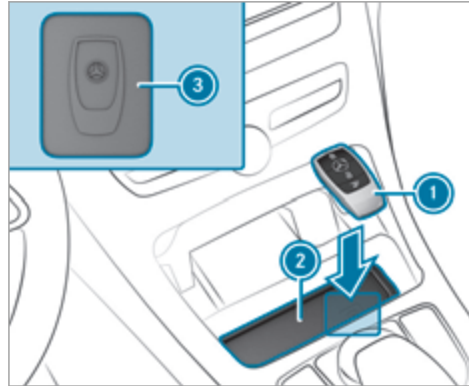

- ▶ Убедитесь в том, что вещевое отделение ② пустое.
- ▶ Снимите ключ ① со связки ключей.
- ▶ Положите ключ ① в вещевое отделение ② на символ ③.
Двигатель автомобиля будет запущен через некоторое время.
Если извлечь ключ ① из вещевого отделения ②, двигатель продолжит работать. Однако для обеспечения дальнейших пусков двигателя ключ

① на протяжении всей поездки должен лежать в вещевом отделении ② на символе ③.

- ▶ Проверьте ключ ① в специализированной мастерской с квалифицированным персоналом.

Если двигатель автомобиля не запускается:

- ▶ Оставьте ключ ① в вещевом отделении ②.
- ▶ Нажмите на педаль тормоза и запустите двигатель автомобиля с помощью кнопки пуска / выключения двигателя.
- ⓘ Вы также можете включить электропитание или зажигание с помощью кнопки пуска / выключения двигателя.

Учитывайте информацию о сообщениях, которые могут отображаться на мультимедийном дисплее.

Пуск двигателя автомобиля с помощью сервисов Remote Online

Охлаждение или прогрев салона автомобиля перед началом поездки

Перед пуском двигателя убедитесь в следующем:

- Правила на месте стоянки позволяют производить пуск двигателя с помощью смартфона.

- Пуск и прогрев двигателя на месте стоянки автомобиля не представляют опасности.
- Топливный бак заполнен в достаточной степени.
- Стартерная аккумуляторная батарея заряжена в достаточной степени.

Зарядка стартерной аккумуляторной батареи перед началом поездки

Если аккумуляторная батарея автомобиля разрядилась, Вы можете получить сообщение на свой смартфон. В этом случае для зарядки аккумуляторной батареи можно запустить двигатель автомобиля с помощью смартфона. Через десять минут двигатель автомобиля автоматически выключается.

Перед пуском двигателя убедитесь в следующем:

- Правила на месте стоянки позволяют производить пуск двигателя с помощью смартфона.
- Пуск и прогрев двигателя на месте стоянки автомобиля не представляют опасности.
- Топливный бак заполнен в достаточной степени.

Пуск двигателя автомобиля (Remote Online)

⚠ ОСТОРОЖНО Опасность зажимания или заземления вследствие непреднамеренного пуска двигателя

При непреднамеренном пуске двигателя во время работ по техобслуживанию или ремонту существует опасность зажимания или заземления конечностей

▶ Перед проведением работ по техобслуживанию или ремонту всегда предохраняйте двигатель от непреднамеренного пуска.

Условия

- Парковочное положение **P** включено.
- Сигнализация противоугонной системы не активирована.
- Экстренная сигнализация не активирована.
- Система аварийной световой сигнализации выключена.
- Капот закрыт.
- Двери закрыты и заблокированы.
- Окна и сдвижной люк закрыты.

▶ Запустите двигатель автомобиля с помощью смартфона.
После каждого пуска двигатель работает десять минут.

Вы можете предпринять не более двух попыток пуска подряд. Перед повторным пуском двигателя с помощью смартфона необходимо один раз запустить двигатель с помощью ключа. Вы можете в любое время снова выключить двигатель автомобиля.

ⓘ Дополнительную информацию можно найти в приложении для смартфона.

Предотвращение пуска двигателя автомобиля перед выполнением работ по техническому обслуживанию и ремонту:

▶ Включите систему аварийной световой сигнализации.

или

▶ Разблокируйте двери.

или

▶ Откройте боковое стекло или сдвижной люк.

Указания по обкатке

Бережно обращайтесь с двигателем при прохождении первых 1500 км:

- Двигайтесь с разными скоростью и частотой вращения двигателя.
- Двигайтесь со скоростью не более 140 км/ч.
- Двигайтесь в режиме движения **C** или **E**.
- Переключайтесь на более высокую передачу до того, как стрелка тахометра достигнет последней трети до красного диапазона.
- Не переключайтесь вручную на более низкую передачу для торможения.
- Избегайте высоких нагрузок, таких как полный газ.
- Не нажимайте на педаль газа с преодолением точки сопротивления (режим «кикдаун»).
- Постепенно увеличивайте частоту вращения двигателя и разгоняйте автомобиль до полной скорости только после прохождения 1500 км.

Это также касается случаев, если были заменены двигатель или детали трансмиссии.

Кроме того, обратите внимание на следующие указания по обкатке:

- Датчики некоторых вспомогательных систем и систем обеспечения безопасности движения калибруются автоматически во время прохождения определенного расстояния с момента поставки автомобиля или после проведения ремонтных работ. Полная эффективность систем может быть достигнута только после завершения данного процесса инициализации.
- Новые или замененные тормозные колодки, тормозные диски и шины обеспечивают оптимальную эффективность сцепления и торможения только после прохождения нескольких сотен километров. Компенсируйте сниженную эффективность торможения за счет усиленного нажатия на педаль тормоза.

Указания по оптимальному ускорению

При выполнении всех необходимых требований и условий активации возможно достижение лучшего ускорения с места.

Не используйте оптимальное ускорение на дорогах общего пользования. При этом возможна пробуксовка отдельных колес и автомобиль может занести. Существует повышенная опасность заноса и аварии.

Обязательно учитывайте указания по технике безопасности и информацию о системе ESP® (→ стр. 179).

Трогание с места с оптимальным ускорением

⚠ ОСТОРОЖНО Опасность заноса и аварии вследствие прокручивания колес

При трогании с места с оптимальным ускорением отдельные колеса могут прокручиваться, и автомобиль может занести.

Если система ESP® выключена, существует повышенная опасность заноса и аварии!

▶ Убедитесь в том, что вокруг автомобиля нет людей и препятствий.

Условия

- Автомобиль прошел обкатку (→ стр. 149).
- Автомобиль и шины находятся в надлежащем состоянии.
- Вы находитесь на нескользком дорожном полотне.
- Двигатель и коробка передач прогреты до рабочей температуры.

! **УКАЗАНИЕ** Увеличение износа вследствие использования оптимального ускорения

При трогании с места с оптимальным ускорением все компоненты трансмиссии подвергаются очень высокой нагрузке.

Это может привести к увеличению износа деталей.

▶ Не трогайтесь с места с оптимальным ускорением постоянно.

- ▶ Установите рычаг коробки передач в положение для движения **D** (→ стр. 161).
- ▶ Установите рулевое колесо в положение прямолинейного движения.
- ▶ Выберите самый спортивный из имеющихся режимов движения **S*** или **S** (→ стр. 158).
- ▶ Выключите систему ESP® (→ стр. 181).
- ▶ С усилием нажмите левой ногой на педаль тормоза и удерживайте ее.
- ▶ Правой ногой полностью выжмите педаль газа.

▶ Максимум через пять секунд снимите ногу с педали тормоза, при этом держите педаль газа полностью выжатой. Автомобиль тронется с места с максимальным ускорением.

▶ Включите систему ESP®, как только завершится процесс разгона.

Завершение оптимального ускорения

▶ Уберите ногу с педали газа.

▶ Снова включите систему ESP®.

i После трогания с места с оптимальным ускорением компоненты трансмиссии могут сильно нагреться. Вследствие этого показатели оптимального ускорения при необходимости могут быть снова достигнуты только через несколько минут.

Указания по движению

! **ОСТОРОЖНО** Опасность аварии из-за предметов в пространстве для ног водителя

Предметы в пространстве для ног водителя могут ограничивать ход педалей и блокировать нажатую педаль.

Это угрожает эксплуатационной безопасности-автомобиля и безопасности движения.

- ▶ Все предметы в автомобиле должны быть размещены надежно, чтобы они не смогли попасть в пространство для ног водителя.
- ▶ Коврики должны быть всегда жестко зафиксированы согласно предписаниям, чтобы всегда обеспечивалось достаточное свободное пространство для хода педалей.
- ▶ Не используйте незакрепленные коврики и не кладите несколько ковриков друг на друга.

! **ВНИМАНИЕ** Опасность аварии из-за неподходящей обуви

Неподходящей обувью является, например:

- Обувь на платформе
- Обувь на высоких каблуках
- Шлепанцы

Существует опасность аварии!

▶ Для безопасного пользования педалями всегда носите подходящую обувь.

⚠ ВНИМАНИЕ Опасность аварии во время движения при выключенном зажигании

Если во время поездки выключить зажигание, функции, обеспечивающие безопасность движения, будут использоваться в ограниченном объеме или станут недоступными.

Это может касаться, например, рулевого управления с усилителем привода и усиления тормозного привода.

Тогда, например, для управления рулем и торможения Вам потребуется значительно больше сил.

- ▶ Не выключайте зажигание во время движения.

⚠ ОПАСНОСТЬ Опасность для жизни из-за отработавших газов

Двигатели внутреннего сгорания производят выброс токсичных отработавших газов, например монооксида углерода. Вдыхание этих отработавших газов вредит здоровью и приводит к отравлениям.

- ▶ Ни в коем случае не оставляйте двигатель и автономный отопитель (при наличии) включенными в закрытых помещениях без достаточной вентиляции.

⚠ ОСТОРОЖНО Опасность заноса и аварии вследствие переключения на более низкую передачу на скользком дорожном полотне

Если на скользком дорожном полотне Вы производите переключение на более низкую передачу с целью повышения эффективности торможения двигателя, то ведущие колеса могут потерять сцепление с дорогой.

- ▶ На скользком дорожном полотне не производите переключение на более низкую передачу с целью повышения эффективности торможения двигателя.

⚠ ОПАСНО Опасность для жизни из-за ядовитых отработавших газов

Если выпускная труба заблокирована или достаточная вентиляция невозможна, ядовитые отработавшие газы, особенно окись углерода, могут проникнуть в автомобиль. Такое случается, например, если автомобиль застрял в снегу.

- ▶ Если двигатель или автономный отопитель работают, освободите от снега выпускную трубу глушителя и пространство вокруг автомобиля.

- ▶ Для обеспечения достаточной подачи свежего воздуха откройте окно с подветренной стороны автомобиля.

⚠ ОСТОРОЖНО Опасность авария из-за перегрева тормозных механизмов

Если во время движения Вы кладете ногу для отдыха на педаль тормоза, возможен перегрев тормозных механизмов.

Из-за этого увеличивается тормозной путь и даже возможен выход из строя тормозной системы.

- ▶ Никогда не используйте педаль тормоза в качестве опоры для ног.
- ▶ Во время движения не нажимайте одновременно на педаль тормоза и педаль акселератора.

! УКАЗАНИЕ Повреждение двигателя из-за превышенной частоты вращения коленчатого вала двигателя

При движении в диапазоне превышенной частоты вращения двигателя неизбежно повреждение двигателя.

- ▶ Не допускайте движения в диапазоне повышенной частоты вращения двигателя.

! **УКАЗАНИЕ** Износ тормозных колодок из-за длительного нажатия на педаль тормоза

- ▶ Во время движения не нажимайте длительно на педаль тормоза.
- ▶ Чтобы использовать торможение двигателем, раньше переключайтесь на более низкую передачу.

! **УКАЗАНИЕ** Повреждение трансмиссии и двигателя при трогании с места

- ▶ Не прогревайте двигатель во время стоянки автомобиля. Начинайте движение сразу.
- ▶ Избегайте высокой частоты вращения коленчатого вала двигателя и полного газа, пока двигатель не достиг рабочей температуры.

! **УКАЗАНИЕ** Повреждение каталитического нейтрализатора из-за несгоревшего топлива

Двигатель работает неровно и с перебоями в запуске.

Несгоревшее топливо может попасть в каталитический нейтрализатор.

- ▶ Нажимайте педаль акселератора лишь слегка.
- ▶ Срочно обратитесь в специализированную мастерскую с квалифицированным персоналом с целью устранения причины.

! **УКАЗАНИЕ** Снижение срока службы аккумуляторной батареи из-за частых поездок на короткие расстояния

Если автомобиль используется только для поездок на короткие расстояния, аккумуляторная батарея 12 В не может заряжаться должным образом. Это сокращает срок службы аккумуляторной батареи.

- ▶ Регулярно совершайте поездки на большие расстояния, чтобы зарядить аккумуляторную батарею.

Указания по движению с грузом на крыше, с прицепом или при полностью загруженном автомобиле

При движении с загруженным багажником на крыше или с прицепом, а также при полностью загруженном или занятом пассажирами автомобиле изменяются ходовые характеристики и поворачиваемость Вашего автомобиля.

В связи с этим соблюдайте следующие указания:

- Не превышайте допустимые нагрузку на крышу и массу буксируемого груза. При этом учитывайте также технические характеристики, приведенные в печатном руководстве по эксплуатации.
- Равномерно распределяйте нагрузку на крышу и в багажном отделении и укладывайте тяжелые предметы вниз. При этом соблюдайте также указания по загрузке автомобиля (→ стр. 110).
- Двигайтесь внимательно, избегайте резких трогания с места, торможения и вращения рулевого колеса, а также быстрого проезда поворотов.

Указания по движению по дорогам, обработанным песко-соляной смесью

На дорогах, обработанных песко-соляной смесью, эффективность торможения ограничена.

Поэтому соблюдайте следующие указания:

- Из-за образования на тормозных дисках и тормозных колодках слоя соли возможны значительное увеличение тормозного пути или торможение только с одной стороны автомобиля.
- Поддерживайте достаточно большую безопасную дистанцию до движущегося впереди автомобиля.

Удаляйте слой соли следующим образом:

- Периодически производите торможение с учетом дорожной ситуации.
- По окончании поездки и перед новой поездкой осторожно нажмите на педаль тормоза.

Указания по эффекту аквапланирования

Эффект аквапланирования может возникать на мокром дорожном полотне при определенном уровне воды.

При сильных осадках или в условиях, которые могут привести к возникновению эффекта аквапланирования, учитывайте следующие указания:

- Снизьте скорость.
- Избегайте движения по колеям от колес автомобилей.
- Избегайте быстрых поворотных движений рулевым колесом.

- Тормозите осторожно.

i Кроме того, соблюдайте указания по регулярной проверке колес и шин (→ стр. 403).

Указания по преодолению водных преград на дороге

Проникновение воды в салон может привести к повреждению двигателя, электрооборудования и коробки передач.

Вода может всасываться через патрубки подвода всасываемого воздуха и привести к повреждению двигателя.

Если Вам необходимо преодолеть водную преграду, обратите внимание на следующие указания:

- Уровень стоячей воды не должен быть выше нижней кромки кузова.
- Двигайтесь со скоростью не более 10 км/ч, иначе вода может попасть в салон или моторный отсек.
- Автомобили, движущиеся впереди или навстречу, могут создавать волны, высота которых может превышать максимально допустимый уровень воды.

После преодоления водной преграды эффективность торможения Вашего автомобиля будет снижена. Осторожно притормаживайте автомобиль с учетом

дорожной ситуации до полного восстановления эффективности торможения.

Функция ECO Start-Stop

Принцип работы функции ECO Start-Stop

i В зависимости от варианта двигателя функция ECO Start-Stop доступна не во всех режимах движения. В связи с этим обращайтесь внимание на индикацию состояния на мультифункциональном дисплее.

Если в автомобиле выполнены все условия для автоматического выключения двигателя, двигатель автоматически выключается в следующих ситуациях:

- При остановке автомобиля при положении АКП **D** или **N**.
- **Автомобили с бортовой сетью на 48 В:** при нажатии на педаль тормоза на небольшой скорости.

Если система распознала одну из следующих ситуаций, двигатель автомобиля не будет выключен:

- Вы останавливаетесь у знака «Стоп», и перед Вами нет автомобиля.
- Автомобиль, остановившийся перед Вами, снова начинает движение.

- Вы маневрируете, делаете большой поворот рулевого колеса или включаете передачу заднего хода.
- ① При распознавании системой запрограммированного препятствия для выключения двигателя, например знака «Стоп», двигатель не выключается.
При активации функции HOLD или включении парковочного положения **P** двигатель можно выключить, несмотря на наличие запрограммированного препятствия для выключения.

Двигатель снова автоматически запускается в следующих случаях:

- При включении положения АКП **D** или **R**.
- При нажатии на педаль газа.
- При необходимости автоматического пуска двигателя автомобиля.
- При отпуске педали тормоза.
- **Автомобили с бортовой сетью на 48 В:**
 - Вы отпускаете педаль тормоза на уклоне, и автомобиль не начинает движение.
 - Автомобиль начинает катиться на уклоне и на скорости 20 км/ч не переходит автоматически в режим движения накатом.

Индикация функции ECO Start-Stop на мультифункциональном дисплее:

- В остановленном автомобиле появляется символ **A** (зеленый): двигатель выключен с помощью функции ECO Start-Stop.
- В остановленном автомобиле появляется символ **A** (желтый): в автомобиле выполнены не все условия для выключения двигателя.
- В остановленном автомобиле не появляются ни символ **A**, ни символ **A**: было распознано запрограммированное препятствие для выключения двигателя, например знак «Стоп».

Если двигатель был выключен с помощью функции ECO Start-Stop и Вы выходите из автомобиля, раздается предупредительный звуковой сигнал и повторный пуск двигателя не производится. Дополнительно на мультифункциональном дисплее появляется следующее сообщение:

А/м готов к эксплуатации Перед выходом из а/м выключите зажигание

Если Вы не выключите зажигание, через три минуты оно выключится автоматически.

Выключение или включение функции ECO Start-Stop

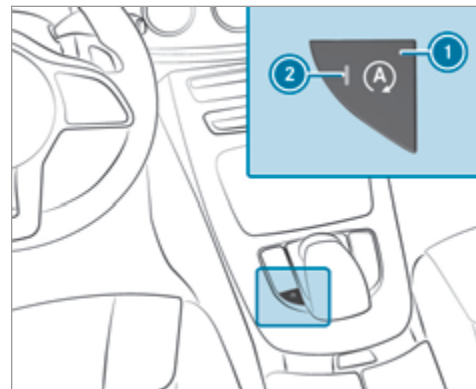

- ▶ Нажмите кнопку **1**.
Если контрольная лампа **2** горит, то функция ECO Start-Stop включена.

① В зависимости от модели и комплектации автомобиля кнопка может находиться в другом месте центральной консоли.

Функционирование индикации ECO

Индикация ECO суммирует данные о Вашем стиле вождения с момента начала поездки до ее окончания и помогает поддерживать стиль вождения, позволяющий оптимизировать расход топлива.

Вы можете снизить расход топлива следующими способами:

- Двигайтесь предусмотрительно
- Двигайтесь в режиме движения **E**
- Учитывайте рекомендации по выбору передачи



Внутренний сегмент горит, а внешний сегмент заполняется при следующем стиле вождения:

- ① умеренный разгон,
- ② плавное замедление и движение накатом,

- ③ равномерная скорость движения

Внутренний сегмент горит, а внешний сегмент гаснет при следующем стиле вождения:

- ① спортивный разгон,
- ② интенсивное торможение,
- ③ колебания скорости

Индикация ECO показывает, если Вы двигаетесь с оптимальным расходом топлива:

- Три наружных сегмента одновременно заполнены.
- Загорается индикация ECO.

В **Бон.посл.старта** отображается дополнительный запас хода, которого Вам удалось достичь по сравнению с очень спортивным стилем вождения. Это значение запаса хода не соответствует фиксированному значению экономии топлива.

Функционирование вспомогательной системы ECO

Вспомогательная система ECO анализирует данные о предполагаемом отрезке маршрута автомобиля. За счет этого система может помочь оптимально адаптировать стиль вождения в соответствии с пред-

стоящим отрезком маршрута, уменьшить расход топлива и выполнить рекуперацию.

Информация о работе вспомогательной системы ECO отображается в меню **Вспом.сист.** (→ стр. 241).

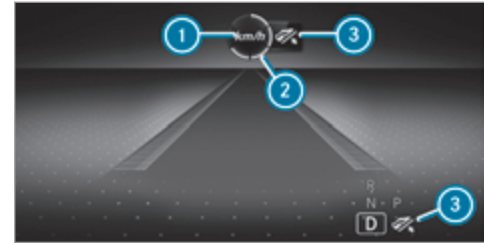

- ① Предстоящее дорожное событие
- ② Индикация расстояния до места совершения предстоящего события
- ③ Указание «Уберите ногу с педали газа»

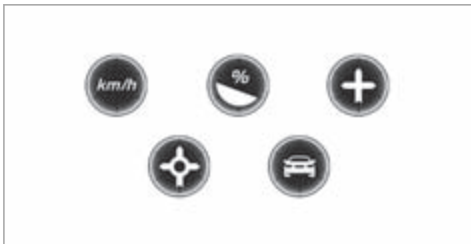

Отображаемые события на маршруте движения ❶

Сегменты индикации расстояния ❷ показывают расстояние до предстоящего события следующим образом:

- Горит небольшое количество сегментов: предстоящее событие по времени близко.
- Горит большое количество сегментов: предстоящее событие по времени далеко.

Как только автомобиль приблизится к соответствующему участку дороги, вспомогательная система ECO с учетом дистанции, скорости и уклона рассчитает оптимальную скорость для максимальной экономии топлива и рекуперации электроэнергии. На мультифункциональном дисплее появится сообщение **Уберите ногу с пед.газа** ❸. Первые сегменты перед

автомобилем окрасятся в зеленый цвет. Остальные сегменты сначала останутся белыми. Если своевременно отпустить педаль газа, остальные сегменты индикации будут окрашиваться один за другим в зеленый цвет, пока отображаемое событие не будет достигнуто. Трансмиссия будет переведена в режим максимальной экономии топлива. Аккумуляторная батарея будет заряжаться за счет рекуперации. Рекуперация будет адаптирована с учетом выбранного режима движения.

После того как дорожное событие преодолено, оно продолжает отображаться в течение некоторого времени. Если водитель не будет реагировать на указание **Уберите ногу с пед.газа**, сегменты останутся белыми.

При событии «Движущийся впереди автомобиль» все сегменты сразу же окрасятся в зеленый цвет, как только водитель среагирует на указание **Уберите ногу с пед.газа**.

При активированной вспомогательной системе ECO в режиме движения [E] на мультифункциональном дисплее и на проекционном дисплее рядом с положением АКП [D] будет отображаться символ ❸. Этот символ ❸ появится, даже если не выбран режим отображения графики сближения.

Если система не среагирует на предстоящее событие, индикация отображаться не будет. Система не активирована.

Вспомогательная система ECO активна только в режимах движения [E] и [C].

Системные пределы

Вспомогательная система ECO при активном ведении по маршруту может работать еще точнее, если придерживаться заданного пути следования. Основная функция сохраняется даже без активации функции ведения по маршруту. Невозможно предусмотреть все указания и дорожные ситуации. Качество зависит от картографического материала.

Вспомогательная система ECO является лишь вспомогательным средством. Ответственность за соблюдение безопасной дистанции, скорость движения и своевременное торможение несет водитель. Водитель всегда должен быть готов к торможению независимо от того, срабатывает система или нет.

В следующих ситуациях система может функционировать ограниченно или не функционировать вообще:

- при плохой видимости, например при недостаточном освещении дорожного полотна, при резкой смене соотношения света и тени, во время дождя, снегопада, тумана или при образовании сильных брызг;

- при ослеплении, например фарами встречных автомобилей, прямыми солнечными лучами или отраженным светом;
- при загрязнении лобового стекла в зоне расположения мультимедийной камеры или при запотевании, повреждении или загорании камеры;
- при наличии плохо распознаваемых дорожных знаков, например вследствие их загрязнения, загорания, из-за снега или недостаточного освещения;
- при неправильной или неактуальной информации на цифровой карте дорог навигационной системы;
- при наличии многозначных дорожных знаков, например дорожных знаков в зоне ремонтных работ или на соседних полосах движения.

Переключатель DYNAMIC SELECT

Функционирование переключателя DYNAMIC SELECT

! **УКАЗАНИЕ** Автомобили Mercedes-AMG

▶ Соблюдайте указания в руководстве по эксплуатации дополнительного оборудова-

ния. В противном случае Вы можете не распознать опасность.

i В зависимости от двигателя и комплектации в автомобиле могут быть доступны различные режимы движения.

С помощью переключателя DYNAMIC SELECT можно производить переключение между следующими режимами движения.

Выбранный режим движения отображается на мультимедийном дисплее бортового компьютера.

I* Individual

- индивидуальные настройки

S' Sport+

- особо спортивный режим движения
- подчеркивает свойственную автомобилю недостаточную и избыточную управляемость для более активного стиля вождения
- предназначен только для хороших дорожных условий, сухого дорожного полотна и хорошей видимости дороги

S Sport

- по-прежнему обеспечивает устойчивость автомобиля, но при этом лучше подходит для спортивного стиля вождения
- водителям со спортивными амбициями предоставляется возможность более активного стиля вождения
- предназначен только для хороших дорожных условий, сухого дорожного полотна и хорошей видимости дороги

C Comfort

- комфортный режим движения с оптимальным расходом топлива
- компромисс между тяговым усилием и устойчивостью
- рекомендуется для всех состояний дорожного полотна

E Eco

- режим движения с особенно оптимальным расходом топлива
- компромисс между тяговым усилием и устойчивостью
- рекомендуется для всех состояний дорожного полотна

- ❗ Настройки системы ESP® в режимах движения **E** и **C** ориентированы на курсовую устойчивость. В связи с этим рекомендуется выбирать один из этих режимов движения, особенно при транспортировке груза на крыше, в режиме эксплуатации с прицепом, а также при полностью загруженном автомобиле или перевозке максимального числа пассажиров.

Следующие системы изменяют свои характеристики в зависимости от режима движения:

- Привод
 - Система управления работой двигателя и коробки передач
 - Активная система поддержания дистанции DISTRONIC
- Система ESP®
- **Автомобили с системой AIRMATIC или системой DYNAMIC BODY CONTROL:** ходовая часть
- Электроусилитель рулевого управления

Выбор режима движения

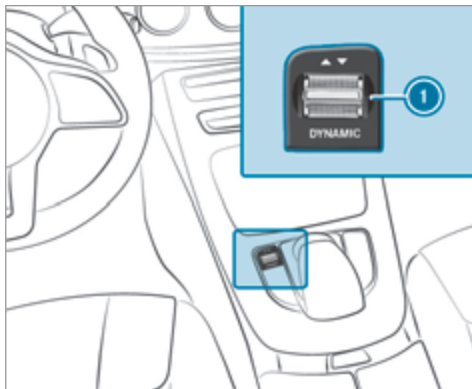

- ▶ Нажмите переключатель DYNAMIC SELECT ① вперед или назад. На мультифункциональном дисплее отобразится выбранный режим движения.

Конфигурирование режима движения «I»

Мультимедийная система:

- ➔ Автомобиль ➔ DYNAMIC SELECT
- ➔ Individual

- ▶ Выберите индивидуальную настройку.

Включение или выключение обратной связи системы управления для режима движения

Мультимедийная система:

- ➔ Автомобиль ➔ DYNAMIC SELECT

- ▶ Включите или выключите Подтвержд.действий. Если данная функция активна, при выборе режима движения при помощи переключателя DYNAMIC SELECT на мультимедийном дисплее загорается соответствующее сообщение.

Индикация данных автомобиля

Мультимедийная система:

- ➔ Автомобиль ➔ DYNAMIC SELECT

- ▶ Выберите Данные по а/м. Отображаются данные автомобиля.

Отображение данных двигателя

Мультимедийная система:

➔ Автомобиль ➔  DYNAMIC SELECT

▶ Выберите **Данные двигателя**.

- ① Фактически достигаемые (максимальные) значения мощности и крутящего момента двигателя могут отличаться от сертифицированных значений в пределах допусков согласно предписаниям для конкретной страны (основание: ЕС-ЭКЕ № 85 или предписания конкретной страны).

Факторами влияния являются, например:

- высота над уровнем моря
- качество топлива
- температура наружного воздуха
- рабочая температура двигателя

- ① Отображаемые значения предназначены только для ознакомления. Отображаемые на мультимедийном дисплее значения мощности двигателя и крутящего момента двигателя могут отличаться от фактических значений.

Автоматическая коробка передач

Рычаг управления АКП DIRECT SELECT

Функционирование селектора АКП DIRECT SELECT

- ⚠ **ОСТОРОЖНО** Опасность аварии вследствие неквалифицированного переключения передач

Если частота вращения двигателя превышает частоту вращения холостого хода, и Вы включаете положение коробки передач **D** или **R**, то возможно резкое ускорение автомобиля.

- ▶ При включении положения АКП **D** или **R** в неподвижном автомобиле всегда сильно нажимайте на педаль тормоза и при этом не нажимайте на педаль акселератора.

- ⚠ **ОСТОРОЖНО** Опасность аварии и получения травмы при оставлении детей в автомобиле без присмотра

Если Вы оставляете в автомобиле детей без присмотра, то они могут, в частности:

- открыть двери и тем самым причинить вред другим людям или участникам дорожного движения,
- выйти из автомобиля и столкнуться с проезжающим автомобилем,
- задействовать элементы комплектации автомобиля и, например, оказаться защемленными.

Кроме того, дети могут привести автомобиль в движение, например следующим образом:

- отпустив стояночный тормоз,
- изменив положение АКП,
- запустив двигатель.

- ▶ Никогда не оставляйте детей в автомобиле без присмотра.
- ▶ Покидая автомобиль, всегда берите ключ с собой и запирайте автомобиль.

- ▶ Храните ключ в недоступном для детей месте.

С помощью селектора АКП DIRECT SELECT можно изменять положение АКП. Выбранное в данный момент положение АКП отображается на мультимедийном дисплее.

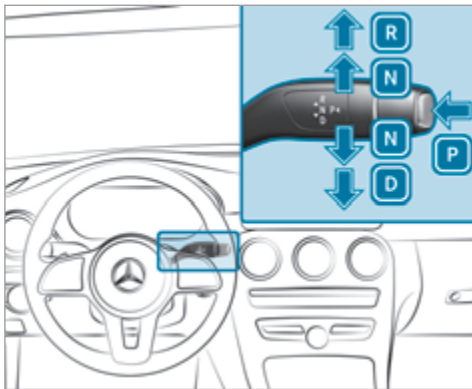

- P** Парковочное положение
- R** Передача заднего хода

- N** Холостой ход
- D** Положение для движения

Включение передачи заднего хода «R»

- ▶ Нажмите на педаль тормоза и переведите селектор АКП DIRECT SELECT вверх с преодолением первой точки сопротивления.

Включение холостого хода «N»

- ▶ Нажмите на педаль тормоза и переведите селектор АКП DIRECT SELECT вверх или вниз до первой точки сопротивления.

- ⓘ Для включения холостого хода **N** при включенном зажигании переведите селектор АКП на несколько секунд вверх или вниз до первой точки сопротивления.

Теперь, отпустив педаль тормоза, можно свободно передвигать автомобиль, например толкать его или производить его буксировку.

Если автоматическая коробка передач при выключенном зажигании или открывании двери водителя должна оставаться в положении холостого хода **N, выполните следующие действия:**

- ▶ Нажмите на педаль тормоза и в неподвижном автомобиле включите холостой ход **N**.
- ▶ Отпустите педаль тормоза.
- ▶ Выключите зажигание.

- ⓘ Если после этого Вы выходите из автомобиля и оставляете ключ в автомобиле, то автоматическая коробка передач и далее остается в положении холостого хода **N**.

Включение парковочного положения «P»

- ▶ Учитывайте указания по остановке автомобиля (→ стр. 170).
- ▶ Нажимайте на педаль тормоза, пока автомобиль не остановится.
- ▶ В неподвижном автомобиле нажмите кнопку **P**. Если отображается индикация положения АКП **P**, парковочное положение включено. Если индикация положения АКП **P** не отображается, зафиксируйте автомобиль во избежание отката.

- ⓘ В зависимости от ситуации переключение в положение **P** может занять некоторое время. В связи с этим всегда следите за индикацией положения АКП.

Переключение в парковочное положение **P** производится автоматически при выполнении одного из следующих условий:

- В остановленном автомобиле при положении АКП **D** или **R** Вы выключаете зажигание.

- В остановленном автомобиле или при очень низкой скорости движения при положении АКП **D** или **R** Вы открываете дверь водителя.

- ⓘ Для маневрирования с открытой дверью водителя откройте ее в неподвижном автомобиле и повторно включите положение АКП **D** или **R**.

Включение положения для движения «D»

- ▶ Нажмите на педаль тормоза и переведите селектор АКП DIRECT SELECT вниз с преодолением первой точки сопротивления.

В положении АКП **D** автоматическая коробка передач автоматически переключает передачи. Это зависит в том числе от следующих факторов:

- выбранный режим движения
- положение педали газа
- текущая скорость движения

Проблемы с коробкой передач

Проблемы при переключении передач

Возможная причина:

- Утечка масла из коробки передач.

- ▶ Немедленно проверьте коробку передач в специализированной мастерской с квалифицированным персоналом.

Ухудшаются характеристики ускорения, передачи больше не переключаются.

Возможная причина:

- Коробка передач работает в аварийном режиме эксплуатации: можно включить только какую-то определенную передачу и передачу заднего хода.

- ▶ Остановитесь с учетом ПДД.
- ▶ Переключите коробку передач в положение **P**.
- ▶ Выключите двигатель.
- ▶ Подождите не менее десяти секунд.
- ▶ Перезапустите двигатель.
- ▶ Переключите коробку передач в положение **D** или **R**.
При выборе **D** коробка передач переключается только на какую-то определенную передачу, при выборе **R** – на передачу заднего хода.
- ▶ Немедленно проверьте коробку передач в специализированной мастерской с квалифицированным персоналом.

Переключение передач вручную



Если автоматическая коробка передач переключена в положение **D**, с помощью подрулевых селекторов АКП можно переключать передачи вручную. При условии, что автоматическая коробка передач в зависимости от использованного подрулевого селектора АКП переключится на более высокую или более низкую передачу.

Чтобы переключать автоматическую коробку передач вручную, у Вас есть две возможности:

- кратковременная настройка
- постоянная настройка

При выключении функции переключения передач вручную передачи будут переключаться автоматически.

Кратковременная настройка:

- ▶ **Включение:** потяните подрулевой селектор АКП ① или ②.

Функция переключения передач вручную будет включена на некоторое время. В индикации положения АКП отобразятся **M** и текущая передача.

- ① Как долго функция переключения передач вручную останется включенной зависит от различных факторов.

Функция переключения передач вручную может быть автоматически выключена в следующих случаях:

- при смене режима движения
- при перезапуске двигателя автомобиля
- при повторном включении положения АКП **D**
- при изменении стиля вождения

- ▶ **Переключение на более высокую передачу:** потяните подрулевой селектор АКП ②.

- ▶ **Переключение на более низкую передачу:** потяните подрулевой селектор АКП ①.

- ▶ **Выключение:** потяните подрулевой селектор АКП ② и удерживайте его в этом положении. В индикации положения АКП отобразится **D**.

Постоянная настройка:

- ▶ Выберите режим движения **I*** (→ стр. 158).
- ▶ Выберите настройку привода **M** (→ стр. 158).

Рекомендация по выбору передачи

Рекомендация по выбору передачи является указанием по экономичному стилю вождения.

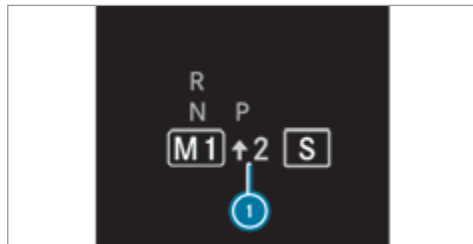

- ▶ При появлении рекомендации по выбору передачи ① рядом с индикацией положения АКП:

переключите коробку передач на рекомендуемую передачу.

Использование режима «кикдаун»

- ▶ **Максимальное ускорение:** полностью выжмите педаль газа с преодолением точки сопротивления.

Для защиты двигателя от превышения допустимой частоты вращения автоматическая коробка передач при максимальной частоте вращения двигателя переключается на следующую более высокую передачу.

Функционирование режима движения накатом**! УКАЗАНИЕ** Автомобили Mercedes-AMG

- ▶ Соблюдайте указания в руководстве по эксплуатации дополнительного оборудования. В противном случае Вы можете не распознать опасность.

При предусмотрительном стиле вождения режим движения накатом помогает снизить расход топлива.

Режим движения накатом характеризуется следующими свойствами:

- Двигатель внутреннего сгорания отсоединяется от трансмиссии и продолжает работать в режиме холостого хода.
- Индикация положения КП **D** отображается зеленым цветом.
- **Автомобили с бортовой сетью на 48 В (технология EQ-Boost):** двигатель внутреннего сгорания может быть выключен. При этом все функции автомобиля остаются активными.

Режим движения накатом включается при выполнении следующих условий:

- Выбран режим движения **E**.
- Значение скорости движения находится в соответствующем диапазоне.
- Выбран подходящий маршрут движения, например без крутых подъемов, уклонов или поворотов с малым радиусом.
- К фаркопу не подсоединен прицеп или кронштейн для велосипедов.
- Вы не нажимаете на педаль газа или тормоза (кроме случаев легкого торможения).

- **i** Режим движения накатом также можно включить, если в режиме движения **I*** для привода выбрана настройка Eco.

Если одно из условий не выполняется, режим движения накатом снова отключится.

Включению режима движения накатом также могут препятствовать следующие параметры:

- подъем;
- уклон;
- температура;
- высота;
- скорость движения;
- рабочее состояние двигателя;
- дорожная ситуация.

- **i** Режим движения накатом можно выключить с помощью подрулевого селектора АКП (→ стр. 161).

Функционирование системы 4MATIC

Система 4MATIC обеспечивает привод на все четыре колеса. Если ведущее колесо прокручивается ввиду недостаточного сцепления, система 4MATIC совместно с системами ESP® и 4ETS увеличивает тяговое усилие Вашего автомобиля.

Система 4MATIC не может уменьшить опасность аварии при несоответствующем стиле вождения и не может отменить действие законов физики. Система 4MATIC не может учитывать дорожные и погодные условия, а также дорожную ситуацию. Система 4MATIC является лишь вспомогательным средством. Ответственность, в особенности за соблюдение безопасной дистанции до движущегося впереди автомобиля и скорости движения, своевременное торможение и соблюдение полосы движения, несет лично Вы.

- **i** Только при использовании в зимних дорожных условиях зимних шин (шины M+S), при необходимости с цепями противоскольжения, достигается максимальная эффективность системы 4MATIC.

Заправка топливом

Заправка автомобиля топливом

⚠ ОСТОРОЖНО Опасность пожара- и взрыва топлива

Топливо легко воспламеняется.

- ▶ Не допускайте воздействия огня и прямого света, курения и образования искр.

- ▶ Перед заправкой выключите зажигание и автономный отопитель (если имеется) и не включайте их до завершения заправки.

⚠ ОСТОРОЖНО Опасность травмирования топливом

Топливо токсично и вредно для здоровья.

- ▶ Не допускайте попадания топлива на кожу, в глаза или на одежду, а также его проглатывания.
- ▶ Не вдыхайте топливные пары.
- ▶ Не допускайте детей к топливу.
- ▶ В процессе заправки двери и окна должны быть закрыты.

Если Вы или другие люди имели контакт с топливом, соблюдайте следующие пункты:

- ▶ Немедленно тщательно смойте топливо с кожи водой и мылом.
- ▶ Если топливо попало в глаза, незамедлительно промойте глаза большим количеством чистой воды. Срочно обратитесь за медицинской помощью.

- ▶ При проглатывании топлива незамедлительно обратитесь за медицинской помощью. Не вызывайте рвоту.
- ▶ Немедленно смените загрязненную топливом одежду.

⚠ ОСТОРОЖНО Опасность пожара и взрыва из-за электростатического заряда

Электростатический заряд может воспламенить пары топлива.

- ▶ Прежде чем открыть крышку горловины топливного бака или взяться за заправочный пистолет раздаточной колонки, коснитесь металлического кузова автомобиля.
- ▶ Не садитесь в автомобиль во время заправки топливом, чтобы не получить новый электростатический заряд.

⚠ ОСТОРОЖНО Опасность пожара из-за топливной смеси

Автомобили с дизельным двигателем:

При смешивании дизельного топлива с бензином точка воспламенения топливной смеси ниже, чем у чистого дизельного топлива.

При работающем двигателе детали системы выпуска ОГ могут незаметно перегреться.

- ▶ Никогда не заправляйте автомобиль бензином.
- ▶ Никогда не подмешивайте бензин в дизельное топливо.

! ВНИМАНИЕ Повреждение вследствие использования неподходящего топлива

Автомобили с бензиновым двигателем:

Даже небольшое количество неподходящего топлива может привести к повреждению топливной системы, двигателя и системы нейтрализации ОГ.

- ▶ Заправляйте автомобиль только неэтилированным бессернистым топливом для бензинового двигателя, соответствующим европейскому стандарту EN 228, или аналогичным топливом.

Топливо этой спецификации может содержать до 10 % этанола. Для Вашего автомобиля подходит топливо E10.

Ни в коем случае не заправляйте автомобиль следующими видами топлива:

- дизельным топливом;
- обычным бензином с октановым числом ниже ИОЧ 91;
- бензином с содержанием этанола более 10 об. %, например E15, E20, E85, E100;
- бензином с содержанием метанола более 3 об. %, например M15, M30;
- бензином с металлосодержащими присадками.

Если Вы по ошибке заправили автомобиль неподходящим топливом:

- ▶ Не включайте зажигание.
- ▶ Обратитесь в специализированную мастерскую с квалифицированным персоналом.

! **УКАЗАНИЕ** Повреждение вследствие использования неподходящего топлива

Автомобили с дизельным двигателем:

Даже небольшое количество неподходящего топлива может привести к повреждениям топливной системы, двигателя и системы нейтрализации ОГ.

▶ Заправляйте автомобиль только бессернистым дизельным топливом, отвечающим европейскому стандарту EN 590, или аналогичным топливом.

В странах, где отсутствует бессерное дизельное топливо, заправляйтесь только низкосернистым дизельным топливом с содержанием серы менее 50 мг.

▶ **Автомобили без сажевого фильтра:** заправляйте только дизельным топливом с содержанием серы менее 500 мг.

Ни в коем случае не заправляйте автомобиль следующими видами топлива:

- бензин
- судовое дизельное топливо
- топливо для котельных
- чистый биодизель или растительное масло
- керосин или авиационный керосин

При непреднамеренной заправке неподходящим топливом:

- ▶ Не включайте зажигание.
- ▶ Обратитесь в специализированную мастерскую с квалифицированным персоналом.

! **УКАЗАНИЕ** Не заправляйте дизельным топливом автомобили с бензиновыми двигателями

Если Вы по ошибке заправили автомобиль неподходящим топливом:

- Не включайте зажигание. В противном случае топливо может попасть в двигатель. Даже небольшое количество неподходящего топлива может привести к повреждению топливной системы и двигателя. Расходы на ремонт очень высоки.
- ▶ Обратитесь в специализированную мастерскую с квалифицированным персоналом.
- ▶ Обратитесь в специализированную мастерскую с квалифицированным персоналом для полного опорожнения топливного бака и топливопроводов.

! **УКАЗАНИЕ** Не заправляйте бензином автомобили с дизельным двигателем

Если Вы по ошибке заправили автомобиль неподходящим топливом:

- Не включайте зажигание. В противном случае топливо может попасть в топливную систему.

Даже небольшое количество неподходящего топлива может привести к повреждению топливной системы и двигателя. Расходы на ремонт очень высоки.

- ▶ Обратитесь в специализированную мастерскую с квалифицированным персоналом.
- ▶ Обратитесь в специализированную мастерскую с квалифицированным персоналом для полного опорожнения топливного бака и топливопроводов.

! **УКАЗАНИЕ** Повреждение топливной системы из-за переполненного топливного бака

- ▶ Заполняйте топливный бак только до отключения заправочного пистолета.

! **УКАЗАНИЕ** Выплескивающееся топливо при вынимании пистолета раздаточной колонки

- ▶ Заполняйте топливный бак только до отключения заправочного пистолета.

Условия

- Замки автомобиля разблокированы.
- ⓘ Не садитесь в автомобиль во время заправки топливом. Это может привести к накоплению на Вашем теле зарядов статического электричества.

Учитывайте указания относительно эксплуатационных материалов и топлива.

Рекомендуемое октановое число для Вашего автомобиля указано на информационной табличке с внутренней стороны откидной крышки заправочного люка.

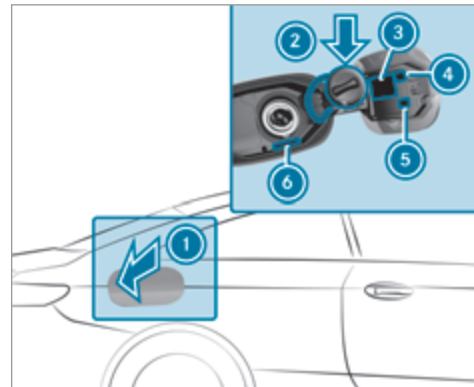

- 1 Откидная крышка заправочного люка
- 2 Держатель крышки горловины топливного бака
- 3 Таблица давления воздуха в шинах
- 4 QR-код карты экстренной помощи
- 5 Указание по автономному отопителю
- 6 Сорт топлива

- ▶ Нажмите на заднюю часть откидной крышки заправочного люка ①.

- ▶ Поверните крышку горловины топливного бака влево и снимите ее.
- ▶ Вставьте крышку горловины топливного бака сверху в держатель ②.
- ▶ Полностью введите наливной патрубком заправочного пистолета в горловину топливного бака, зафиксируйте его и заправьте автомобиль топливом.
- ▶ Заполняйте топливный бак только до момента отключения заправочного пистолета.

- ① **Автомобили с дизельным двигателем:** горловина топливного бака предназначена для заправки на топливораздаточных колонках для дизельного топлива.
- ① **Автомобили с дизельным двигателем:** если топливо в топливном баке израсходовано полностью, долейте не менее 5 л дизельного топлива.
- ① **Автомобили с дизельным двигателем:** при добавлении топлива из канистры используйте наливной патрубком большого диаметра для автомобилей с дизельным двигателем. В противном случае наливной патрубком будет невозможно вставить в горловину топливного бака.

- ▶ Установите крышку горловины топливного бака на горловину и поверните вправо до фиксации со щелчком.
- ▶ Закройте откидную крышку заправочного люка ①.

AdBlue® (только автомобили с дизельным двигателем)

Указания по доливке AdBlue®

AdBlue® – это растворимая в воде жидкость для нейтрализации оксидов азота в ОГ дизельных двигателей. Для надлежащего функционирования системы нейтрализации ОГ используйте только реагент AdBlue®, соответствующий стандарту ISO 2224 1.

AdBlue® обладает следующими свойствами:

- не токсичен;
- без цвета и запаха;
- негорюч.

При открывании бака AdBlue® возможен выход незначительного количества аммиачных паров. Производите заправку бака AdBlue® только в хорошо вентилируемых помещениях.

Не допускайте попадания AdBlue® на кожу, в глаза или на одежду. Берегите AdBlue® от детей.

Не допускайте проглатывания AdBlue®. При проглатывании AdBlue® немедленно тщательно промойте рот. Выпейте большое количество воды. Срочно обратитесь за медицинской помощью.

Учитывайте указания по эксплуатационным материалам (→ стр. 424).

Реагент AdBlue® можно получить здесь:

- Можно произвести заправку AdBlue® в специализированной мастерской с квалифицированным персоналом, например на авторизованной СТОА Mercedes-Benz, в отделе срочного обслуживания.
- AdBlue® предлагается на многочисленных автозаправочных станциях с раздаточной колонкой AdBlue®.
- В качестве альтернативы AdBlue® предлагается в специализированных мастерских с квалифицированным персоналом, например на авторизованной СТОА Mercedes-Benz и на многочисленных заправках в заправочных канистрах AdBlue® или в заправочных бутылках AdBlue®.

- ❗ При доливе из заправочной емкости проследите, чтобы реагент не проливался за края заливной горловины.

Долив AdBlue®

❗ **УКАЗАНИЕ** Повреждение двигателя из-за попадания восстановителя AdBlue® в топливо

- ▶ Восстановитель AdBlue® запрещается заливать в топливный бак.
- ▶ Заливайте восстановитель AdBlue® только в бак для восстановителя AdBlue®.
- ▶ Избегайте переполнения бака для восстановителя AdBlue®.

❗ **УКАЗАНИЕ** Загрязнение салона автомобиля из-за вытекающего восстановителя AdBlue®

- ▶ После добавления восстановителя AdBlue® тщательно закрывайте заправочную канистру.
- ▶ Избегайте длительной транспортировки заправочных канистр с восстановителем AdBlue® в автомобиле.

Условия

- Замки автомобиля разблокированы.

Если на мультифункциональном дисплее последовательно отображаются следующие сообщения, в бак необходимо долить AdBlue®:

- **Долить AdBlue** См. "Руководство". Уровень AdBlue® упал ниже отметки минимального запаса. Незамедлительно долейте AdBlue®.
- **Долейте AdBlue Авар.ход через XXX km** См. "Руководство". Низкий уровень AdBlue® приводит к ограничению мощности после прохождения отображаемого оставшегося расстояния. Незамедлительно долейте AdBlue®.
- **Долейте XX,Хл AdBlue Авар. ход: макс. XXXкм/ч Пуск невозм.чер. XXXкм.** Низкий уровень AdBlue® приводит к ограничению мощности начиная с отображаемого значения скорости. После прохождения отображаемого оставшегося расстояния пуск двигателя будет более невозможен. Долейте как минимум отображаемое количество AdBlue®.
- **Долейте XX,Хл AdBlue Включ.зажиг., ждите 60 с, иначе запуск невозможен.** Запас AdBlue® израсходован. Пуск двигателя более невозможен. Долейте как минимум отображаемое количество

AdBlue®. Включите зажигание и подождите приблизительно 60 секунд. Запустите двигатель.

Можно включить индикацию запаса хода и уровня AdBlue® на мультифункциональном дисплее в меню **ТО**.

- ❗ Отображаемый запас хода AdBlue® в значительной степени зависит от стиля вождения и условий эксплуатации. Поэтому фактический запас хода может отличаться от расчетного.

Открытие крышки горловины бака для AdBlue®

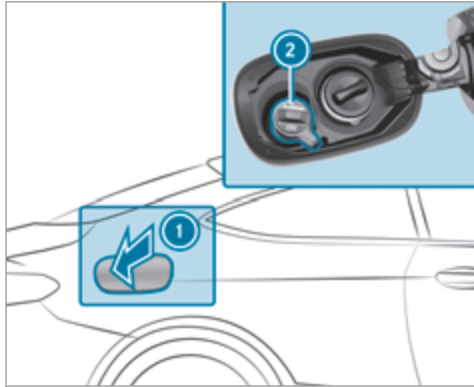

- ▶ Нажмите на заднюю часть откидной крышки заправочного люка ①.
- ▶ Поверните крышку горловины бака для AdBlue® ② влево и снимите ее.

Долив AdBlue®

Mercedes-Benz рекомендует доливать AdBlue® на раздаточной колонке. Если нет доступной раздаточ-

ной колонки для AdBlue®, можно долить AdBlue® из канистры.

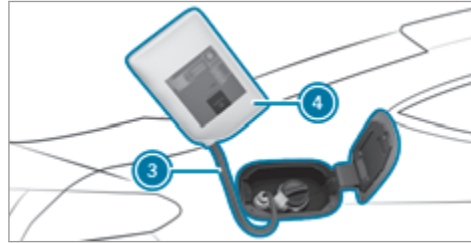

- ▶ Отверните пробку заправочной канистры с AdBlue® ④.
- ▶ Наверните вручную однонаправленный шланг ③ на горловину заправочной канистры с AdBlue® ④.
- ▶ Наверните вручную однонаправленный шланг ③ на наливной патрубок автомобиля.
- ▶ Поднимите и переверните заправочную канистру с AdBlue® ④.
Когда бак для AdBlue® будет заполнен, процесс заполнения остановится.

Заправочную канистру с AdBlue® ④ можно снять, даже если она опорожнена не полностью.

- ▶ Отверните однонаправленный шланг ③ и заправочную канистру с AdBlue® ④ в обратной последовательности и закройте канистру пробкой.
- ▶ Наденьте крышку горловины бака для AdBlue® ② и поверните вправо до фиксации со щелчком.
- ▶ Закройте откидную крышку заправочного люка ①.
- ▶ Включите зажигание минимум на 60 секунд.
- ⓘ Если пуск двигателя был невозможен из-за отсутствия AdBlue® в баке, требуется до 60 секунд, чтобы система распознала произведенный долив.
- ▶ Запустите двигатель автомобиля.
- ⓘ Старайтесь не возить заправочную канистру с AdBlue® в автомобиле постоянно.

Паркование

Парковка автомобиля

- ▲ ОСТОРОЖНО** Опасность аварии и травмирования вследствие откатывания недостаточно зафиксированного автомобиля.

Если автомобиль остановлен без выполнения достаточной фиксации, то даже при незначительном уклоне может произойти его неконтролируемое откатывание.

- ▶ На подъемах или уклонах поверните передние колеса так, чтобы, в случае если автомобиль придет в движение, он откатился к бордюрному камню.
- ▶ Задействуйте стояночный тормоз.
- ▶ Переключите коробку передач в положение **P**.

- ▲ ОСТОРОЖНО** Опасность пожара при нагретых деталях системы выпуска ОГ

Горючие материалы, такие как, например, листва, трава или ветки, могут воспламениться.

- ▶ При постановке автомобиля на стоянку следите за тем, чтобы никакие легковоспламеняющиеся материалы не соприка-

сались с сильно нагретыми деталями автомобиля.

- ▶ Не паркуйте автомобиль на сухих лугах или скошенных полях.

- ▲ ОСТОРОЖНО** Опасность аварии и получения травмы при оставлении детей в автомобиле без присмотра

Если Вы оставляете в автомобиле детей без присмотра, то они могут, в частности:

- открыть двери и тем самым причинить вред другим людям или участникам дорожного движения,
- выйти из автомобиля и столкнуться с проезжающим автомобилем,
- задействовать элементы комплектации автомобиля и, например, оказаться защемленными.

Кроме того, дети могут привести автомобиль в движение, например следующим образом:

- отпустив стояночный тормоз,
- изменив положение АКП,
- запустив двигатель.

- ▶ Никогда не оставляйте детей в автомобиле без присмотра.
- ▶ Покидая автомобиль, всегда берите ключ с собой и запирайте автомобиль.
- ▶ Храните ключ в недоступном для детей месте.

- ! УКАЗАНИЕ** Повреждение автомобиля из-за откатывания

- ▶ Всегда надлежащим образом предохраняйте автомобиль от откатывания.

- ! УКАЗАНИЕ** Повреждения вследствие опускания автомобиля

Автомобили с системой AIRMATIC или системой регулирования уровня кузова: автомобиль может опускаться из-за разницы температур или длительных простоев. Это может привести к повреждению деталей кузова.

- ▶ При выключении двигателя автомобиля и начале его движения убедитесь, что нет никаких препятствий, например бордюров, под кузовом или в непосредственной близости от кузова автомобиля.

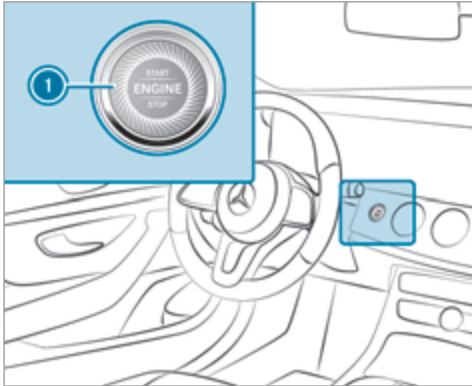

- ▶ Остановите автомобиль, нажав на педаль тормоза.
- ▶ На подъемах или уклонах поверните передние колеса так, чтобы в случае движения автомобиль откатился к бордюрному камню.
- ▶ Задействуйте электрический стояночный тормоз.

- ▶ В остановленном автомобиле при нажатой педали тормоза переключите АКП в положение **P** (→ стр. 160).
 - ▶ Выключите двигатель и зажигание нажатием кнопки **1**.
 - ▶ Медленно отпустите рабочий тормоз.
 - ▶ Выйдите из автомобиля и закройте его.
- i** После выключения двигателя боковыми стеклами и панорамной крышей со сдвижным люком можно управлять еще в течение примерно четырех минут при закрытой двери водителя.

Устройство дистанционного открывания ворот гаража

Программирование кнопок устройства дистанционного открывания ворот гаража

⚠ ОПАСНОСТЬ Опасность для жизни из-за отработавших газов

Двигатели внутреннего сгорания производят выброс токсичных отработавших газов, например монооксида углерода. Вдыхание этих отработавших газов вредит здоровью и приводит к отравлениям.

- ▶ Ни в коем случае не оставляйте двигатель и автономный отопитель (при наличии) включенными в закрытых помещениях без достаточной вентиляции.

⚠ ОСТОРОЖНО Опасность травмирования при открывании или закрывании ворот с помощью устройства дистанционного открывания ворот гаража

При управлении или программировании интегрированного устройства дистанционного открывания ворот гаража люди, находящие в зоне движения ворот гаража, могут быть зажаты или задеты воротами гаража.

- ▶ Всегда следите за тем, чтобы никто не находился в зоне движения ворот гаража.

Условия

- Автомобиль припаркован вне гаража или вне зоны открывания ворот.
 - Двигатель выключен.
 - Зажигание включено.
- i** Функция открывания ворот гаража всегда доступна при включенном зажигании.

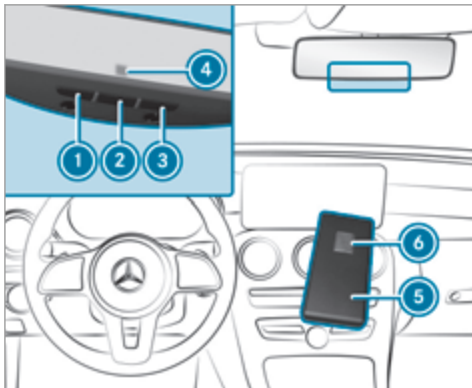

▶ Нажмите на подлежащую программированию кнопку ①, ② или ③ и держите ее нажатой. Контрольная лампа ④ мигает желтым светом.

ⓘ До начала мигания контрольной лампы желтым светом могут пройти до 20 секунд.

▶ Отпустите нажатую ранее кнопку. Контрольная лампа ④ продолжает мигать желтым светом.

▶ Направьте устройство дистанционного управления ⑤ с расстояния от 1 см до 8 см на кнопку ①, ② или ③.

▶ Нажмите на кнопку ⑥ на устройстве дистанционного управления ⑤ и держите ее нажатой до тех пор, пока не появится один из следующих сигналов:

- Контрольная лампа ④ постоянно горит зеленым светом. Программирование завершено.
- Контрольная лампа ④ мигает зеленым светом. Программирование успешно завершено. Дополнительно необходимо произвести синхронизацию переменного кода с системой управления воротами гаража.

▶ Если контрольная лампа ④ не горит или не мигает зеленым светом, то повторите процесс.

▶ Отпустите все кнопки.

ⓘ Устройство дистанционного управления приводом дистанционного открывания ворот гаража не входит в объем поставки устройства дистанционного открывания ворот гаража.

Осуществление синхронизации переменного кода

Условия

- Система открывания ворот гаража работает с переменным кодом.
- Автомобиль находится в радиусе действия привода ворот гаража или наружных ворот.
- Автомобиль, а также люди и предметы находятся за пределами зоны движения ворот гаража.

▶ Нажмите на кнопку программирования на блоке привода ворот.
У Вас есть 30 секунд для проведения следующего шага.

▶ Несколько раз подряд нажимайте на запрограммированную ранее кнопку ①, ② или ③ до тех пор, пока ворота не закроются.
Если ворота закрываются, то программирование завершено.

ⓘ Дополнительно прочтите руководство по эксплуатации привода дистанционного открывания ворот гаража.

Устранение проблем при программировании устройства дистанционного управления

- ▶ Проверьте, поддерживается ли рабочая частота передатчика устройства дистанционного управления ⑤.
- ▶ Произведите замену элементов питания в устройстве дистанционного управления ⑤.
- ▶ Удерживайте устройство дистанционного управления ⑤ под различными углами на расстоянии от 1 см до 8 см перед внутрисалонным зеркалом заднего вида. При этом сохраняйте каждое положение в течение не менее 25 секунд.
- ▶ Держите устройство дистанционного управления ⑤ под теми же углами на различных расстояниях перед внутренним зеркалом заднего вида. При этом сохраняйте каждое положение в течение не менее 25 секунд.
- ▶ При пользовании устройствами дистанционного управления, передающими сигнал только в течение ограниченного времени, до истечения времени передачи еще раз нажмите на кнопку ⑥ устройства дистанционного управления ⑤.
- ▶ Наведите антенный кабель устройства дистанционного открывания ворот гаража на устройство дистанционного управления.

- ① Поддержку и дополнительную информацию, касающуюся программирования, вы получите:
 - в единой информационной службе HomeLink® по телефону: (0) 08000 466 354 65 или +49 (0) 6838 907-277
 - в Интернете: <https://www.homelink.com>

Открывание или закрывание ворот гаража

Условия

- Соответствующая кнопка была запрограммирована для управления воротами гаража.
- ▶ Нажмите на кнопку ①, ② или ③ и держите ее нажатой до тех пор, пока ворота гаража не откроются или не закроются.
- ▶ Если контрольная лампа ④ примерно через 20 секунд начинает мигать желтым светом, то снова нажмите на нажатую ранее кнопку и держите ее нажатой до тех пор, пока ворота гаража не откроются или не закроются.

Сброс памяти устройства дистанционного открывания ворот гаража

- ▶ Нажмите на кнопки ① и ③ и держите их нажатыми.
- Контрольная лампа ④ горит желтым светом.

- ▶ Если контрольная лампа ④ горит зеленым светом, отпустите кнопки ① и ③. Вся информация из памяти удалена.

Электрический стояночный тормоз

Функционирование электрического стояночного тормоза (автоматическое задействование)

⚠ ОСТОРОЖНО Опасность аварии и получения травмы при оставлении детей в автомобиле без присмотра

Если Вы оставляете в автомобиле детей без присмотра, то они могут, в частности:

- открыть двери и тем самым причинить вред другим людям или участникам дорожного движения,
- выйти из автомобиля и столкнуться с проезжающим автомобилем,
- задействовать элементы комплектации автомобиля и, например, оказаться защемленными.

Кроме того, дети могут привести автомобиль в движение, например следующим образом:

- отпустив стояночный тормоз,
- изменив положение АКП,
- запустив двигатель.

▶ Никогда не оставляйте детей в автомобиле без присмотра.

▶ Покидая автомобиль, всегда берите ключ с собой и запирайте автомобиль.

▶ Храните ключ в недоступном для детей месте.

Если коробка передач находится в положении **P и выполняется одно из следующих условий, то производится задействование электрического стояночного тормоза:**

- Двигатель выключается.
- Язычок ремня безопасности не вставлен в замок ремня безопасности сиденья водителя и дверь водителя открывается.

i Для предотвращения задействования потяните за ручку электрического стояночного тормоза (→ стр. 175).

Задействование электрического стояночного тормоза производится также в следующих ситуациях:

- Функция HOLD удерживает автомобиль на месте.
- Активная система облегчения паркования удерживает автомобиль на месте.
- Активный ассистент поддержания дистанции DISTRONIC осуществляет полную остановку автомобиля.
- **Дополнительно должно быть выполнено одно из следующих условий:**
 - Двигатель выключается.
 - Язычок ремня безопасности не вставлен в замок ремня безопасности сиденья водителя и дверь водителя открывается.
 - Возникает неисправность в системе.
 - Напряжение питания упало ниже нормы.
 - Автомобиль стоит длительное время.

Если электрический стояночный тормоз задействован, то на комбинации приборов появляется красная контрольная лампа **(P)**.

i При выключении двигателя функцией "ECO Start-Stop" автоматическое задействование электрического стояночного тормоза не производится.

Функционирование электрического стояночного тормоза (автоматическое отпущение)

Электрический стояночный тормоз отпускается при выполнении следующих условий:

- Дверь водителя закрыта.
- Двигатель работает.
- Коробка передач находится в положении **D** или **R**, и Вы нажимаете на педаль газа или при нахождении автомобиля на ровной местности переключаете коробку передач из положения **P** в положение **D** или **R**.
- Если коробка передач находится в положении **R**, то крышка багажника должна быть закрыта.
- Язычок ремня безопасности вставлен в замок ремня безопасности сиденья водителя.

Если электрический стояночный тормоз отпущается, то на комбинации приборов гаснет красная контрольная лампа **(P)**.

Ручное задействование или отпущение электрического стояночного тормоза

Задействование

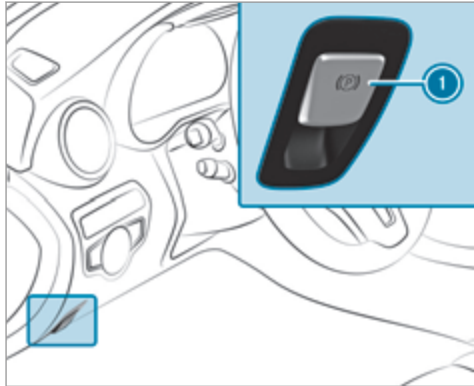

- ▶ Нажмите на ручку ①.
На комбинации приборов загорается красная контрольная лампа P.
- ⓘ Электрический стояночный тормоз надежно задействован только в том случае, когда контрольная лампа постоянно горит.

Отпущение

- ▶ Включите зажигание.
- ▶ Потяните за ручку ①.
Красная контрольная лампа P на комбинации приборов гаснет.

Осуществление экстренного торможения

- ▶ Нажмите на ручку ① и держите ее нажатой. В то время как автомобиль еще движется, индицируется сообщение: **Стояночный тормоз Отпустить!** и мигает красная контрольная лампа P.
- При торможении до полной остановки автомобиля задействуется электрический стояночный тормоз. На комбинации приборов загорается красная контрольная лампа P.

Информация о распознавании столкновения у припаркованного автомобиля

Если при включенном устройстве защиты от буксировки на заблокированном автомобиле распознается повреждение вследствие наезда, то Вы получите сообщение в мультимедийной системе при включении зажигания.

При этом Вы получите информацию о следующих пунктах:

- потенциально затронутый участок автомобиля,
- сила удара.

В следующих ситуациях возможно ложное срабатывание данной функции:

- Припаркованный автомобиль перемещается, например в двухэтажном гараже.
- ⓘ Для предотвращения ложного срабатывания функции выключите устройство защиты от буксировки. При выключении устройства защиты от буксировки функция распознавания столкновения также выключается.

Системные пределы

Распознавание может быть ограничено в следующих ситуациях:

- при повреждениях автомобиля без удара, например при отломанном наружном зеркале заднего вида или при повреждении лакокрасочного покрытия ключом,
- при ударе вследствие наезда на низкой скорости,
- при не задействованном электрическом стояночном тормозе.

Указания по временному прекращению эксплуатации автомобиля

Прекращение эксплуатации автомобиля на срок более шести недель может привести к возникновению связанных с простоем неполадок автомобиля.

Кроме того, полная разрядка может привести к повреждению или повредить аккумуляторную батарею на 12 В.

- Дополнительную информацию можно получить в специализированной мастерской с квалифицированным персоналом.

Режим энергосбережения (увеличение времени саморазряда стартерной аккумуляторной батареи)

Функционирование режима пониженного энергопотребления

- Данная функция доступна не для всех моделей. При включении режима пониженного энергопотребления потеря энергии при длительных простоях сводится к минимуму.

Режим пониженного энергопотребления имеет следующие характеристики:

- Сохранение ресурса стартерной аккумуляторной батареи.

- На мультимедийном дисплее отображается максимальное время простоя.
- Подключение к онлайн-службам прерывается.
- Противоугонная система (EDW) недоступна.
- Функции системы охраны салона и защиты от буксировки недоступны.
- Функция распознавания столкновений в припаркованном автомобиле недоступна.

Режим пониженного энергопотребления можно включить или отключить с помощью мультимедийной системы, если выполнены следующие условия:

- Двигатель выключен.
- Зажигание включено.

В случае превышения отображаемого времени простоя автомобиля возможно снижение уровня комфорта и возникновение проблем с пуском двигателя от стартерной аккумуляторной батареи.

В следующих ситуациях необходимо предварительно зарядить стартерную аккумуляторную батарею:

- Необходимо увеличить время простоя автомобиля.
- На мультимедийном дисплее появится сообщение: **Уровень заряда АКБ недостаточен для режима покоя..**

- При включении зажигания режим пониженного энергопотребления автоматически отключается.

Активация или деактивация режима энергосбережения

Мультимедийная система:

➔ Автомобиль ➔  Установки а/м

➔ Режим покоя

- Данная функция доступна не для всех моделей.
- Включите или выключите функцию. Если Вы активируете функцию, появится запрос.
- Выберите **Да**. Режим энергосбережения включен.

Системы управления автомобилем и системы обеспечения безопасности движения

Системы помощи водителю и Ваша ответственность

Ваш автомобиль располагает системами помощи водителю, поддерживающими Вас при движении, парковании и маневрировании. Системы помощи водителю – только вспомогательные средства. Они не освобождают Вас от обязанности внимательно следить за окружением автомобиля и не освобождают Вас от ответственности за соблюдение пра-

вил дорожного движения. Ответственность за соблюдение безопасной дистанции до движущегося впереди автомобиля, скорость движения, своевременное торможение и соблюдение полосы движения всегда несет водитель. Всегда следите за дорожной ситуацией и при необходимости принимайте меры. Учитывайте пределы безопасной эксплуатации этих систем.

Системы помощи водителю не могут снизить опасность аварии при несоответствующем ситуации стиле вождения и не могут предотвратить действие законов физики. Они не могут всегда учитывать дорожные и погодные условия, а также дорожную ситуацию.

Информация для датчиков и видеокамер автомобиля

Некоторые системы управления движением и обеспечения безопасности движения контролируют пространство перед автомобилем, позади него и рядом с ним с помощью радарных или ультразвуковых датчиков.

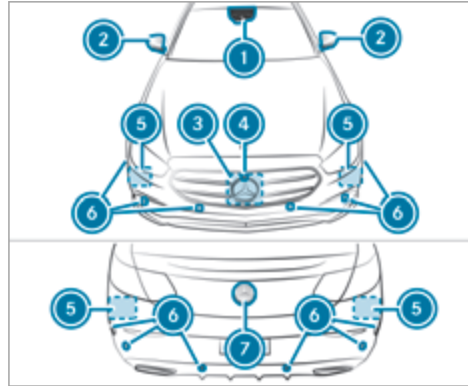

- ① Видеокамеры в наружном зеркале заднего вида
- ② Мультифункциональная камера
- ③ Передний радарный датчик
- ④ Передняя камера
- ⑤ Передняя камера
- ④ Передний радарный датчик
- ⑥ Угловые радарные датчики
- ⑥ Ультразвуковые датчики

- ⑦ Камера заднего вида

⚠ ОСТОРОЖНО Опасность аварии при ограниченной способности распознавания датчиками и видеокамерами автомобиля

Если зоны датчиков или видеокамер автомобиля закрыты, повреждены или загрязнены, то может больше не обеспечиваться правильное функционирование некоторых систем помощи водителю и систем обеспечения безопасности движения. Существует опасность аварии!

- ▶ Датчики и видеокамеры автомобиля всегда должны быть открытыми и чистыми.
- ▶ Для устранения повреждения бампера, облицовки радиатора или сколов на ветровом и заднем стекле обратитесь в специализированную мастерскую с квалифицированным персоналом.

Следите за тем, чтобы в особенности зоны датчиков и видеокамер были свободны от грязи, льда или снегуры (→ стр. 374). Видеокамеры и датчики, а также их зоны действия не должны быть закрыты. Не размещайте никаких дополнительных держателей номерного знака, кронштейнов рекламных конструкций, наклеек, пленок или защитных пленок от камней в зоне действия видеокамер и датчиков.

Следите за тем, чтобы выступающий груз не попал в зону действия видеокамер и датчиков.

В случае повреждения бампера или облицовки радиатора или после удара о бампер или об облицовку радиатора поручите специализированной мастерской с квалифицированным персоналом проверить функционирование датчиков. Для устранения повреждений или сколов в ветровом и заднем стекле в зоне видеокамер обратитесь в специализированную мастерскую с квалифицированным персоналом.

Обзор систем помощи водителю и систем обеспечения безопасности движения

- Система ABS (антиблокировочная система) (→ стр. 179)
- Система BAS (система экстренного торможения) (→ стр. 179)
- Система ESP® (электронная система стабилизации движения) (→ стр. 179)
- Система ESP®, система противодействия боковому ветру (→ стр. 180)
- Система стабилизации ESP® при движении с прицепом (→ стр. 181)
- Система EBD (электронная система распределения тормозных сил) (→ стр. 181)
- Ассистент рулевого управления STEER CONTROL (→ стр. 181)
- Функция HOLD (→ стр. 182)
- Система облегчения трогания с места на подъеме (→ стр. 183)
- Адаптивный сигнал торможения (→ стр. 183)
- Система ATTENTION ASSIST (→ стр. 183)
- Система круиз-контроля TEMPOMAT (→ стр. 185)
- Ограничитель скорости (→ стр. 186)
- Система распознавания дорожных знаков (→ стр. 204)
- Система DYNAMIC BODY CONTROL (→ стр. 212)
- Система AIRMATIC (→ стр. 212)

Пакет вспомогательных систем

Следующие функции являются частью пакета вспомогательных систем. Некоторые функции доступны только в зависимости от страны. Некоторые функции, с ограничениями функционирования, доступны также без пакета вспомогательных систем.

- Активная система поддержания дистанции DISTRONIC (→ стр. 188)

- Активная система предупреждения о скоростных ограничениях (зависит от страны) (→ стр. 193)
- Основанная на анализе маршрута адаптация скорости (зависит от страны) (→ стр. 194)
- Активная система экстренного торможения (→ стр. 199)
- Активная система помощи в рулевом управлении (зависит от страны) (→ стр. 195)
- Активный ассистент экстренной остановки (зависит от страны) (→ стр. 198)
- Система контроля «слепых» зон и активная система контроля «слепых» зон с сигнализатором опасности при высадке (→ стр. 206)
- Активная система удержания полосы движения (→ стр. 209)

Пакет систем помощи при парковке

- Камера заднего вида (→ стр. 214)
- Камера 360° (→ стр. 217)
- Система комфортной парковки PARKTRONIC (→ стр. 222)
- Активная система помощи при парковке (→ стр. 225)

Функции системы ABS (антиблокировочной системы)

Система ABS регулирует давление в тормозной системе в критических ситуациях:

- При торможении предотвращается блокировка колес, например при полном торможении или при недостаточном сцеплении шин с дорогой.
- При торможении обеспечивается управляемость автомобиля.

При срабатывании системы ABS ощущается пульсирование педали тормоза. Пульсирование педали тормоза может указывать на опасные дорожные условия и на необходимость придерживаться особо внимательного стиля вождения.

Системные пределы

- Система ABS функционирует начиная со скорости примерно 5 км/ч.
- Система ABS может работать лишь ограниченно или не работать вообще, если имеет место неисправность и желтая предупредительная сигнальная лампа системы ABS  на комбинации приборов постоянно горит после пуска двигателя.

Функция системы BAS

⚠ ОСТОРОЖНО Опасность аварии вследствие неисправности системы BAS (системы экстренного торможения)

Неисправность системы BAS может привести к удлинению тормозного пути в ситуациях, требующих экстренного торможения.

▶ В ситуациях, требующих экстренного торможения, с полной силой нажмите на педаль тормоза. При этом система ABS предотвращает блокировку колес.

Система экстренного торможения (BAS) поддерживает Вас в ситуации, требующей экстренного торможения, дополнительным тормозным усилием.

При быстром нажатии на педаль тормоза система BAS активируется:

- Система BAS автоматически повышает давление в тормозной системе.
- Система BAS может укоротить тормозной путь.
- При этом система ABS предотвращает блокировку колес.

При отпуске педали тормоза тормозная система снова функционирует как обычно. Система BAS деактивируется.

Функция системы ESP® (электронной системы стабилизации движения)

⚠ ОСТОРОЖНО Опасность заноса вследствие выключенной системы ESP®

Если Вы выключаете систему ESP®, то система ESP® не обеспечивает стабилизацию курсовой устойчивости автомобиля.

▶ Выключайте систему ESP® только при наличии описанных ниже ситуаций.

! УКАЗАНИЕ Автомобили Mercedes-AMG

▶ Соблюдайте указания в руководстве по эксплуатации дополнительного оборудования. В противном случае Вы можете не распознать опасность.

Система ESP® может, в пределах физических границ, контролировать и улучшать курсовую устойчивость и сцепление в следующих ситуациях:

- при трогании с места на мокром или скользком дорожном полотне
- при торможении

Если автомобиль отклоняется от выбранного водителем направления движения, система ESP® может стабилизировать автомобиль путем принятия следующих мер:

- Целенаправленное притормаживание одного или нескольких колес
- Адаптация мощности двигателя к ситуации

Если предупредительная сигнальная лампа  постоянно горит, то система ESP® выключена:

- Улучшение курсовой устойчивости автомобиля больше не обеспечивается.
- Ведущие колеса могут прокручиваться.
- Система управления тяговым усилием ETS / 4ETS и далее остается активированной.

 Если система ESP® выключена, система ESP® и далее оказывает Вам поддержку при торможении.

Если мигает предупредительная сигнальная лампа , то это означает, что одно или несколько колес достигли предела сцепления с поверхностью:

- Согласуйте Ваш стиль вождения с дорожной обстановкой и погодными условиями.
- Ни в коем случае не выключайте систему ESP®.

- При трогании с места нажимайте на педаль газа только настолько, насколько это необходимо.

Для улучшения сцепления выключайте систему ESP® в следующих ситуациях:

- при эксплуатации автомобиля с цепями противоскольжения,
- при движении по глубокому снегу,
- при движении по песку или гравию.

 За счет фрезерного эффекта проворачивающиеся колеса обеспечивают лучшую тягу.

Если предупредительная сигнальная лампа системы ESP®  постоянно горит, то система ESP® недоступна ввиду неисправности.

Учитывайте следующую информацию:

- Предупредительные сигнальные и контрольные лампы (→ стр. 491)
- Сообщения на дисплее (→ стр. 437)

Система ETS/4ETS (электронная система управления тяговым усилием)

Система управления тяговым усилием ETS / 4ETS является составной частью системы ESP® и обеспечивает трогание с места и ускорение на скользком дорожном полотне.

Система ETS / 4ETS может улучшить сцепление автомобиля с дорогой путем принятия следующих мер:

- При пробуксовке ведущих колес ведущие колеса по отдельности притормаживаются.
- Усиливается передача тягового момента колесу или колесам, имеющим сцепление с дорогой.

Влияние режимов движения на систему ESP®

Режимы движения обеспечивают адаптацию системы ESP® к различным погодным условиям, состояниям дороги и индивидуальному стилю вождения. В зависимости от выбранной программы движения активируется соответствующий режим системы ESP®. Вы можете устанавливать программы движения при помощи переключателя DYNAMIC SELECT (→ стр. 158).

Функция системы противодействия боковому ветру ESP®

Система противодействия боковому ветру системы ESP® распознает неожиданные порывы бокового ветра и помогает водителю удерживать автомобиль на полосе движения:

- Система противодействия боковому ветру ESP® действует при движении по прямой или на

незначительных поворотах в диапазоне скоростей примерно от 75 км/ч до 200 км/ч.

- Автомобиль стабилизируется целенаправленным и односторонним торможением.

Функция электронной системы стабилизации прицепа ESP®

⚠ ОСТОРОЖНО Опасность аварии при плохих дорожных и погодных условиях.

При плохих дорожных и погодных условиях электронная система стабилизации прицепа не может предотвратить влияние прицепного состава. Прицепы с высоким центром тяжести могут опрокинуться, прежде чем это будет распознано системой ESP®.

- ▶ Всегда согласуйте Ваш стиль вождения с дорожной обстановкой и погодными условиями.

Электронная система стабилизации прицепа ESP® может стабилизировать Ваш автомобиль при движении с прицепом, если прицеп начнет вилять:

- Электронная система стабилизации прицепа ESP® активируется начиная со скорости примерно 65 км/ч.

- При легком вилянии автомобиль стабилизируется целенаправленным и односторонним торможением.
- При сильном вилянии дополнительно сокращается мощность двигателя и производится притормаживание всех колес.

В следующей ситуации электронная система стабилизации прицепа ESP® может работать ограниченно или не работать вообще:

- Прицеп подсоединен неправильно или не распознается автомобилем надлежащим образом.

Включение или выключение системы ESP® (электронной системы стабилизации движения)

Мультимедийная система:

🔍 Автомобиль ➡  Вспомогат.системы
➡ ESP

Автомобили Mercedes-AMG: учитывайте указания в дополнительном руководстве по эксплуатации. В противном случае Вы можете не распознать опасность.

▶ Включите или выключите функцию.

Если предупредительная сигнальная лампа ESP® OFF  постоянно горит на комбинации приборов, то система ESP® выключена.

Учитывайте информацию о предупредительных сигнальных лампах и сообщениях на дисплее, которая может быть индигирована на комбинации приборов:

Функция системы EBD

Электронная система распределения тормозных сил (EBD) имеет следующие свойства:

- Контроль и регулирование давления в тормозной системе на задних колесах
- Повышение устойчивости автомобиля при торможении, в особенности на поворотах

Функционирование ассистента рулевого управления STEER CONTROL

Ассистент рулевого управления STEER CONTROL посредством усилия, действующего на рулевое колесо в определенном направлении, помогает сохранять курсовую устойчивость автомобиля.

Вы получаете данную корректировку управления в следующих ситуациях:

- при торможении правые или левые колеса находятся на мокром или скользком дорожном полотне,
- занос автомобиля.

Системные пределы

В следующих ситуациях ассистент рулевого управления STEER CONTROL может функционировать лишь ограниченно или не функционировать вообще:

- Система ESP® отключена.
- Система ESP® неисправна.
- Рулевое управление неисправно.

Если система ESP® неисправна, то электрический усилитель рулевого управления продолжает оказывать Вам поддержку.

Функция HOLD

Функция HOLD

Функция HOLD удерживает автомобиль без необходимости нажатия на педаль тормоза, например при ожидании на проезжей части.

Функция HOLD является лишь вспомогательным средством. Ответственность за надежное и безопасное удерживание автомобиля в неподвижном положении несет водитель.

Системные пределы

Функция HOLD служит исключительно для помощи водителю в режиме движения и не предотвращает неподвижный автомобиль от откатывания.

- Крутизна подъема не должна превышать 30 %.

Включение и выключение функции HOLD

⚠ ОСТОРОЖНО Опасность аварии вследствие включенной функции HOLD при выходе из автомобиля

Если торможение автомобиля осуществляется только функцией HOLD, то в следующих ситуациях автомобиль может тронуться с места:

- при неисправности системы или напряжения питания,
- при выключении функции HOLD путем нажатия на педаль газа или педаль тормоза, например одним из сидящих в автомобиле людей,

▶ Перед выходом из автомобиля всегда предохраняйте автомобиль от откатывания.

Условия

- Автомобиль остановлен.
- Дверь водителя закрыта или пристегнут ремень безопасности на стороне водителя.
- Двигатель работает или выключен функцией пуска / выключения двигателя ECO.
- Электрический стояночный тормоз отпущен.
- Активная система поддержания дистанции DISTRONIC должна быть выключена.
- Коробка передач находится в положении **[D]**, **[R]** или **[N]**.

Включение функции HOLD

- ▶ Нажмите на педаль тормоза, спустя короткое время нажмите на нее до упора и держите нажатой до тех пор, пока на мультимедийном дисплее не появится индикация **[HOLD]**.
- ▶ Отпустите педаль тормоза.

Выключение функции HOLD

- ▶ Для трогания с места нажмите на педаль газа или
- ▶ Держите педаль тормоза нажатой до тех пор, пока не выключится индикация **[HOLD]** на мультимедийном дисплее.

Функция HOLD выключается в следующих ситуациях:

- Включение активного ассистента поддержания дистанции DISTRONIC
- Переключение коробки передач в положение **P**
- Автомобиль удерживается электрическим стояночным тормозом.

В следующих ситуациях удерживание автомобиля обеспечивается положением коробки передач **P** и / или электрическим стояночным тормозом:

- Ремень безопасности отстегивается и открывается дверь водителя.
- Выключается двигатель автомобиля.
- Неисправность в системе или недостаточное напряжение питания.

Функционирование противооткатной системы

Противооткатная система при трогании с места удерживает автомобиль на короткое время на подъеме при соблюдении следующих условий:

- Коробка передач находится в положении **D** или **R**.
- Электрический стояночный тормоз отпущен.

Таким образом у Вас есть время для переноса ноги с педали тормоза на педаль газа без немедленного откатывания автомобиля.

⚠ ОСТОРОЖНО Опасность аварии и травмирования вследствие откатывания автомобиля

Через короткое время противооткатная система больше не удерживает автомобиль.

► Поэтому быстро переставляйте ногу с педали тормоза на педаль акселератора. Не покидайте автомобиль, если он удерживается при помощи противооткатной системы.

Функционирование адаптивного сигнала торможения

При резком торможении адаптивный сигнал торможения предупреждает движущиеся позади автомобили следующим образом:

- Мигание фонарей сигнала торможения
- Включение аварийной световой сигнализации

При экстренном торможении автомобиля на скорости выше 50 км/ч фонари сигнала торможения мигают учащенно. Таким образом производится уси-

ленное визуальное предупреждение движущегося позади транспорта.

Если скорость движения в начале процесса торможения превышает 70 км/ч, то аварийная световая сигнализация включается, как только автомобиль полностью останавливается. При последующем повторном трогании с места система аварийной световой сигнализации автоматически выключается при скорости примерно 10 км/ч. Вы также можете выключить аварийную световую сигнализацию при помощи кнопки аварийной световой сигнализации.

Система ATTENTION ASSIST

Функционирование системы ATTENTION ASSIST

Система ATTENTION ASSIST оказывает водителю поддержку при длительных монотонных поездках, например на автострадах и автомагистральных. При распознавании признаков усталости или снижения внимательности водителя при вождении система ATTENTION ASSIST предлагает сделать перерыв.

Система ATTENTION ASSIST является лишь вспомогательным средством. Она не всегда способна вовремя распознать усталость или снижение внимательности. Система не способна заменить отдохнувшего и внимательного водителя. Во время длительных поездок своевременно и регулярно делайте перерывы с целью восстановления сил.

Вы можете выбирать две установки:

- **Стандартный режим:** нормальная чувствительность системы
- **Чувствительный режим:** более высокая чувствительность системы – предупреждение водителя происходит раньше и производится соответствующая адаптация уровня внимания (Attention Level), рассчитанного системой

Если распознается усталость или возрастающее снижение внимательности, то на дисплее приборов появляется предупредительная индикация: **Attention Assist: Сделайте перерыв!** Вы можете подтвердить сообщение и при необходимости сделать перерыв. Если Вы пренебрегаете предупреждением сделать перерыв, а система ATTENTION ASSIST продолжает отмечать возрастающее снижение внимательности, то повторное предостережение производится не раньше чем через 15 минут.

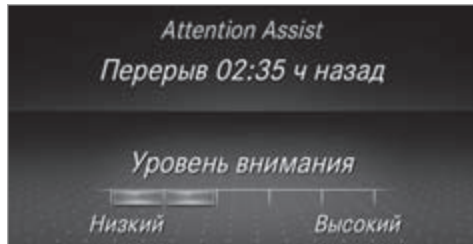

В меню "Вспомогательные системы" бортового компьютера можно вызвать индикацию следующей информации о состоянии системы ATTENTION ASSIST:

- продолжительность поездки начиная с последней паузы
- определенный системой ATTENTION ASSIST уровень внимания (Attention Level)

Если система ATTENTION ASSIST не может рассчитать уровень внимания и выдать предупреждение, то появляется сообщение: **Система в пассив.реж..**

Если на дисплее приборов индицируется предупреждение, то в мультимедийной системе предлагается поиск автостоянки для отдыха. Вы можете выбрать автостоянку с заправочной станцией и включить

навигацию к ней. Данную функцию Вы можете активировать или деактивировать в мультимедийной системе.

При выключенной системе ATTENTION ASSIST графика сближения на дисплее приборов при работающем двигателе индицирует символ . При перезапуске двигателя система ATTENTION ASSIST автоматически включается. Последний выбранный уровень чувствительности сохраняется.

Системные пределы

Система ATTENTION ASSIST активируется в диапазоне скоростей от 60 км/ч до 200 км/ч.

Система ATTENTION ASSIST в особенности в следующих ситуациях функционирует только с ограничениями, а предостережение производится с запозданием или вообще не производится:

- при продолжительности поездки менее примерно 30 минут,
- при движении по очень плохим дорогам (большие неровности на дороге, выбоины на дороге),
- при сильном боковом ветре,
- при спортивном стиле вождения (с высокой скоростью на поворотах или резкими ускорениями автомобиля),
- если активный ассистент рулевого управления включен и активирован ,

- при неправильно установленном времени,
- в активных дорожных ситуациях, при частых перестроениях и смене скорости движения.

В следующих ситуациях оценка усталости или внимательности водителя системой ATTENTION ASSIST сбрасывается и запускается заново при продолжении поездки:

- Вы выключаете двигатель.
- Вы отстегиваете ремень безопасности и открываете дверь водителя (например, при смене водителя или перерыве).

Установка системы ATTENTION ASSIST

Мультимедийная система:

- ➔ Автомобиль ➔  **Вспомогат.системы**
➔ **Attention Assist**

Возможности установки

- ➔ Выберите **Стандартный режим**, **Чувствительн.режим** или **Выключено**.

Предложение площадки для отдыха

- ➔ Выберите **Предл.площ.для отд.** .
- ➔ Включите или выключите функцию. Если система ATTENTION ASSIST распознает уставание или растущую невнимательность води-

теля, то система предлагает находящуюся поблизости площадку для отдыха.

- ➔ **Выбор предложенной площадки для отдыха:** осуществляется навигация к выбранной площадке для отдыха.

Система TEMPOMAT и ограничитель скорости

Функционирование системы TEMPOMAT

Система Tempomat поддерживает заданную водителем скорость.



Если Вы производите ускорение автомобиля, например, для обгона, то введенная в память скорость не сбрасывается. Если после обгона Вы снимаете ногу с педали газа, то система TEMPOMAT снова устанавливает введенную в память скорость.

Вы можете установить любую скорость выше 20 км/ч до конструктивно-обусловленной максимальной скорости или до сохраненного ограничения действия зимних шин.

Учитывайте указания касательно систем помощи водителю и Вашей ответственности, в противном случае Вы можете не распознать опасность (→ стр. 176).

Автомобили Mercedes-AMG : система TEMPOMAT доступна при скорости не выше 250 км/ч.

Индикация на мультифункциональном дисплее

-  (серый цвет): система TEMPOMAT выбрана, но пока не активирована.
-  (зеленый цвет): система TEMPOMAT активирована.

Введенная в память скорость индицируется рядом с индикацией .

- i** На спидометре загораются сегменты от актуальной сохраненной скорости движения до конца сегментного окаймления или до установленного ограничения действия зимних шин.

Системные пределы

На подъеме система TEMPOMAT может не удержать установленную скорость. Как только подъем заканчивается, введенная в память скорость восстанавливается.

При движении на затяжных и крутых уклонах необходимо своевременно включать более низкую передачу. Учитывайте это в особенности при загруженном автомобиле. Таким образом Вы используете тормозящее действие двигателя. В результате снижается нагрузка тормозной системы и предотвращается перегрев и преждевременный износ тормозов.

Не пользуйтесь системой TEMPOMAT в следующих ситуациях:

- в дорожных ситуациях, требующих частых изменений темпа, например при движении в плотном транспортном потоке или на извилистых дорогах,
- на скользких или покрытых грязью дорогах – ведущие колеса при ускорении могут потерять сцепление с дорогой, что грозит заносом автомобиля,
- при плохой видимости.

Функционирование ограничителя скорости

Ограничитель скорости ограничивает скорость движения автомобиля. Для перехода к введенной в память скорости ограничитель скорости самостоятельно производит торможение.

Вы можете ограничить скорость движения следующим образом:

- **переменно:** для кратковременного ограничения скорости, например, в населенных пунктах.
- **постоянно:** для длительного ограничения скорости, например, при эксплуатации автомобиля с зимними шинами.



Вы можете установить любую скорость выше 20 км/ч до конструктивно-обусловленной макси-

мальной скорости или до сохраненного ограничения действия зимних шин. После пуска двигателя автомобиля Вы можете производить установку также и на стоящем автомобиле.

Учитывайте указания касательно систем помощи водителю и Вашей ответственности, в противном случае Вы можете не распознать опасность (→ стр. 176).

Автомобили Mercedes-AMG : ограничитель скорости доступен при скорости не выше 250 км/ч.

Индикация на мультимедийном дисплее

-  (серый цвет): переменный ограничитель скорости выбран, но пока не активирован.
-  (мигает серым цветом): переменный ограничитель скорости временно находится в пассивном режиме.
-  (зеленый цвет): переменный ограничитель активирован.

Введенная в память скорость индицируется рядом с индикацией . На спидометре светятся сегменты до актуальной сохраненной скорости.

При нажатии на педаль газа с преодолением точки сопротивления (режим движения "кик-даун") переменный ограничитель скорости переключается в пассивный режим. На мультимедийном дис-

плее появляется сообщение **Ограничитель скорости в пассивном режиме** и мигает индикация .

Переменный ограничитель скорости снова активируется в следующих ситуациях:

- Поддерживаемая в данный момент скорость движения падает ниже сохраненной скорости.
- Производится вызов сохраненной скорости.
- Вы сохраняете новую скорость.

Управление системой круиз-контроля TEMPOMAT или регулируемым ограничителем скорости

 **ОСТОРОЖНО** Опасность аварии вследствие вызова сохраненной скорости

Если Вы вызываете введенную в память скорость и если она ниже поддерживаемой в данный момент скорости, то автомобиль производит торможение.

 Учитывайте дорожную ситуацию перед вызовом введенной в память скорости.

Условия

Система круиз-контроля TEMPOMAT

- Система TEMPOMAT выбрана.

- Система ESP® включена, но не может осуществлять регулирование.
- Поддерживаемая в данный момент скорость составляет 20 км/ч.
- Коробка передач находится в положении **D**.

переменного ограничителя скорости

- Переменный ограничитель скорости выбран.

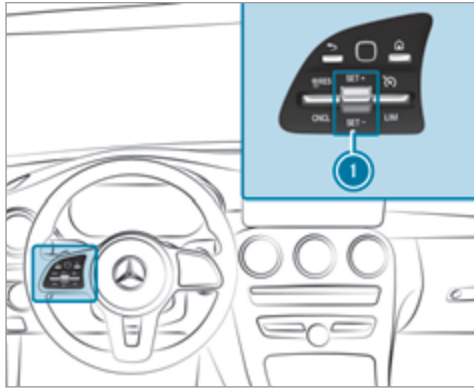

- ▶ **Управление системой круиз-контроля TEMPOMAT или регулируемым ограничителем скорости:** клавишные переключатели панели управления рулевого колеса нажмите вверх или вниз в требуемое положение.

Переключение между системой TEMPOMAT и переменным ограничителем скорости

- ▶ **Выбор системы TEMPOMAT:** с помощью правого клавишного переключателя выберите **RES/Ⓢ**.
- ▶ **Выбор переменного ограничителя скорости:** с помощью правого клавишного переключателя выберите **LIM**.

ⓘ Автомобили с активным ассистентом поддержания дистанции DISTRONIC: переменный ограничитель скорости выбирается при помощи другой кнопки (→ стр. 191).

Активирование системы TEMPOMAT или переменного ограничителя скорости

- ▶ Нажмите клавишный переключатель **1** вверх **SET+** или вниз **SET-**.
Актуальная скорость движения сохраняется и поддерживается (система TEMPOMAT) или ограничивается (переменный ограничитель скорости).

или

- ▶ С помощью левого клавишного переключателя выберите **RES/Ⓢ**.
Последняя сохраненная скорость вызывается из памяти и поддерживается автомобилем (система TEMPOMAT) или ограничивается (переменный ограничитель скорости).

Если до этого последняя сохраненная скорость была сброшена, то поддерживаемая в данный момент скорость вводится в память.

ⓘ При выключении двигателя автомобиля последняя сохраненная скорость сбрасывается. Если Вы активируете систему TEMPOMAT или активную систему соблюдения дистанции DISTRONIC, то сбрасывается последняя сохраненная скорость для переменного ограничителя скорости.



Повышение / понижение сохраненной скорости движения

- ▶ 1 км/ч: нажмите клавишный переключатель **1** до точки сопротивления вверх **SET+** или вниз **SET-** или нажмите и держите (с шагом 1 км/ч).

или

- ▶ 10 км/ч: нажмите клавишный переключатель **1** с преодолением точки сопротивления вверх **SET+** или вниз **SET-** или нажмите и держите (с шагом 10 км/ч).

или

- ▶ Произведите ускорение автомобиля до требуемой скорости и нажмите клавишный переключатель  вверх .

Перенятие распознанной скорости

- ▶ Активируйте систему TEMPOMAT или переменный ограничитель скорости.
- ▶ Если распознан дорожный знак и индицируется на комбинации приборов: с помощью левого клавишного переключателя выберите . Максимальная скорость, допускаемая дорожным знаком, сохраняется и поддерживается автомобилем либо ограничивается соответствующим образом.

Деактивирование системы TEMPOMAT или переменного ограничителя скорости

- ▶ С помощью левого клавишного переключателя выберите .
- ⓘ При торможении, выключении системы ESP® или срабатывании системы ESP® система TEMPOMAT деактивируется. Переменный ограничитель скорости не деактивируется.

Информация о постоянном ограничителе скорости

Если автомобиль постоянно должен не превышать определенную скорость движения (например, для эксплуатации автомобиля с шинами с зимним рисунком протектора), Вы можете установить предельную скорость при помощи постоянного ограничителя скорости.

В мультимедийной системе Вы можете также ограничить скорость движения до значения от 160 км/ч до 240 км/ч (→ стр. 188).

Незадолго до достижения установленной скорости скорость индицируется на мультифункциональном дисплее. Если Вы подтверждаете это сообщение, то до выключения двигателя больше не производится никакой индикации. Повторная индикация производится только после повторного пуска двигателя автомобиля или при изменении установленной скорости.

Даже в режиме движения "кик-даун" постоянный ограничитель скорости не переключается в пассивный режим, и поддерживаемая в данный момент скорость движения остается ниже установленной предельной скорости.

Установка ограничения скорости для зимних шин

Мультимедийная система:

- ➔ Автомобиль ➔  Установки а/м
- ➔ Огран.скор.(зимн.ш.)

- ▶ Выберите скорость или отключите функцию.

Активный ассистент поддержания дистанции DISTRONIC

Функционирование активной системы поддержания дистанции DISTRONIC

При свободном пути движения активный ассистент поддержания дистанции DISTRONIC поддерживает установленную скорость движения. При распознанных движущихся впереди автомобилях поддерживается установленное расстояние до движущегося впереди автомобиля, при необходимости до полной остановки. В зависимости от расстояния до движущегося впереди автомобиля и от установленной скорости автомобиль ускоряется или замедляется. Скорость и дистанция устанавливаются и сохраняются на рулевом колесе.

Доступный диапазон скорости:

- **Автомобили без пакета вспомогательных систем:** 20 км/ч - 200 км/ч

- **Автомобили с пакетом вспомогательных систем:** 20 км/ч - 210 км/ч

Дальнейшие свойства активного ассистента поддержания дистанции DISTRONIC:

- Адаптация стиля вождения в зависимости от выбранного режима движения (экономичный, комфортабельный или динамичный)
- Инициирование разгона до сохраненной скорости, если включается указатель поворота для перехода на полосу для обгона.
- **Автомобили с пакетом вспомогательных систем:**
 - Реагирование в городском диапазоне скоростей на распознанные стоящие транспортные средства (за исключением велосипедов и мотоциклов).
 - Регистрация односторонних запретов обгона на автострадах или многополосных дорогах с отдельными полосами движения (зависит от страны)

Автомобили с пакетом вспомогательных систем водителя и с пакетом систем помощи при парковке: если на многополосных дорогах с отдельными полосами движения активный ассистент поддержания дистанции DISTRONIC осуществляет торможение автомобиля до полной остановки, то в

течение 30 секунд автомобиль автоматически может возобновить движение вслед за движущимся впереди автомобилем, тронувшимся с места после остановки. Если в процессе трогания с места распознается критическая ситуация, то производится световое и звуковое оповещение о необходимости взять управление на себя, и водитель должен управлять автомобилем самостоятельно. Дальнейшее ускорение автомобиля не производится.

Учитывайте указания касательно систем помощи водителю и Вашей ответственности, в противном случае Вы можете не распознать опасность (→ стр. 176).

Индикация активного ассистента поддержания дистанции DISTRONIC на комбинации приборов

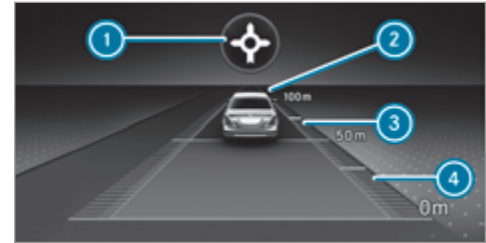



Графика сближения



- 1 Основанная на анализе маршрута адаптация скорости: (вид события на маршруте движения) (→ стр. 194)
- 2 Движущийся впереди автомобиль
- 3 Шкала расстояния
- 4 Установленная заданная дистанция

Постоянная индикация состояния активного ассистента поддержания дистанции DISTRONIC

-  (белый цвет): выбран активный ассистент поддержания дистанции DISTRONIC, установленная заданная дистанция

-  (белый автомобиль, зеленый спидометр): активный ассистент поддержания дистанции DISTRONIC активирован, установленная заданная дистанция, транспортное средство не распознано
-  (зеленый цвет): активный ассистент поддержания дистанции DISTRONIC активирован, установленная заданная дистанция и транспортное средство распознано
- : основанная на анализе маршрута адаптация скорости активирована (→ стр. 194)

Сохраненная скорость индицируется рядом с постоянной индикацией состояния и выделена на спидометре. Если активный ассистент поддержания дистанции DISTRONIC находится в пассивном режиме, то значение скорости обозначается серым цветом.

-  На автострадах или автомагистралях, подобных автострадам, при готовности к троганию с места периодически включается зеленый символ автомобиля .
-  Если Вы нажимаете педаль акселератора таким образом, что она преодолевает положение установки активного ассистента поддержания дистанции DISTRONIC, то система переключается в пассивный режим. На мультифункцио-

нальном дисплее появляется сообщение: 
Пассивный режим.

Индикация на спидометре

Сохраненная скорость выделена на спидометре. Если скорость движения движущегося впереди автомобиля или скорость, адаптированная ввиду предстоящего события на маршруте движения, является ниже сохраненной скорости, то сегменты на спидометре светятся. Отключение активного ассистента поддержания дистанции DISTRONIC, а также изменение скорости из-за ручной или автоматической активации максимально допустимой скорости отображается на мультифункциональном дисплее.

Системные пределы

Например, в следующих ситуациях система может функционировать лишь ограниченно или не функционировать вообще:

- при снегопаде, дожде, тумане, образовании сильных брызг воды, ослеплении, прямом воздействии солнечных лучей или резко меняющихся световых условиях,
- в случае загрязнения, запотевания, повреждения или прикрытия ветрового стекла в зоне установки камеры,
- если радарные датчики загрязнены или закрыты,

- в многоярусных паркингах или на дорогах с крутым уклоном или подъемом.
- при наличии движущихся впереди узких транспортных средств, например велосипедов или мотоциклов.

Кроме этого, вследствие торможения или ускорения на скользкой дороге одно или несколько колёс могут потерять сцепление с дорогой – угроза заноса автомобиля,

В этих ситуациях не пользуйтесь активным ассистентом поддержания дистанции DISTRONIC.

 **ОСТОРОЖНО** Опасность аварии вследствие ускорения автомобиля или торможения автомобиля активным ассистентом поддержания дистанции DISTRONIC

Активный ассистент поддержания дистанции DISTRONIC может произвести ускорение или торможение, например, в следующих случаях:

- Если процесс трогания с места производится активным ассистентом поддержания дистанции DISTRONIC.
- Если Вы вызываете из памяти сохраненную скорость и она является значительно выше или ниже актуальной скорости движения.

- Если активный ассистент поддержания дистанции DISTRONIC больше не распознает движущийся впереди автомобиль или реагирует на объекты, не имеющие значения.

- ▶ Всегда внимательно следите за дорожной ситуацией и будьте готовы к торможению.
- ▶ Учитывайте дорожную ситуацию перед вызовом сохраненной скорости.

⚠ ВНИМАНИЕ Опасность аварии при недостаточном замедлении автомобиля активным ассистентом поддержания дистанции DISTRONIC

Активный ассистент поддержания дистанции DISTRONIC затормаживает Ваш автомобиль с приложением до 50 % возможного замедления. Если этого замедления недостаточно, то активный ассистент поддержания дистанции DISTRONIC предупреждает Вас об этом при помощи световой и звуковой сигнализации.

- ▶ Скорректируйте скорость и соблюдайте безопасную дистанцию.
- ▶ Самостоятельно производите торможение и / или объезжайте препятствие.

⚠ ОСТОРОЖНО Опасность возникновения аварии из-за ограниченного распознавания активного ассистента поддержания дистанции DISTRONIC

Активный ассистент поддержания дистанции DISTRONIC не реагирует или реагирует лишь ограниченно:

- при движении со смещением или перестроении,
- на пешеходов, животных, двухколёсные транспортные средства или стоящие автомобили, а также неожиданные препятствия,
- на сложные дорожные ситуации,
- на автомобили, движущиеся во встречном или поперечном направлениях.

В таких ситуациях активный автопилот поддержания дистанции DISTRONIC не может выдать предупреждение или сработать для поддержки водителя.

- ▶ Всегда внимательно следите за дорожной ситуацией и реагируйте соответствующим образом.

Управление активной системой поддержания дистанции DISTRONIC

Условия

- Электрический стояночный тормоз отпущен.
- Система ESP® включена, но не осуществляет регулирование.
- Коробка передач находится в положении **D**.
- Дверь водителя закрыта.
- Проверка радарных датчиков успешно завершена.
- Не производится въезд на место парковки или выезд с места парковки при помощи рулевого ассистента PARKTRONIC.

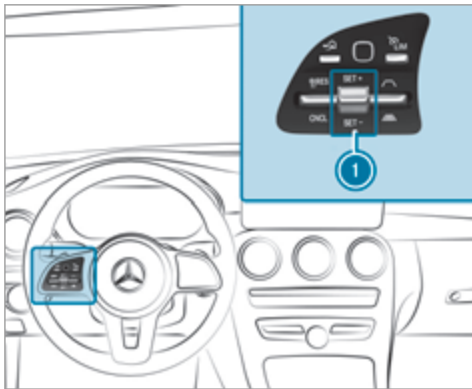





- ▶ **Управление активной системой поддержания дистанции DISTRONIC:** клавишные переключатели панели управления рулевого колеса нажмите вверх или вниз в требуемое положение.

Переключение между ограничителем скорости и активным ассистентом поддержания дистанции DISTRONIC

- ▶ Нажмите на кнопку .

Активирование активного ассистента поддержания дистанции DISTRONIC или переменного ограничителя скорости

- ▶ **Активирование без сохраненной в памяти скорости:** нажмите клавишный переключатель  вверх  или вниз  или выберите с помощью левого клавишного переключателя .

или

- ▶ **Активирование с сохраненной скоростью:** выберите с помощью левого клавишного переключателя .
- ▶ **Активный ассистент поддержания дистанции DISTRONIC:** снимите ногу с педали газа. Актуальная скорость движения сохраняется и поддерживается автомобилем (активный ассистент поддержания дистанции DISTRONIC) или ограничивается (переменный ограничитель скорости).

Перенятие распознанного ограничения скорости

- ▶ Активируйте активную систему поддержания дистанции DISTRONIC.

- ▶ Если распознан дорожный знак и индицируется на комбинации приборов: с помощью левого клавишного переключателя выберите . Максимальная скорость, допускаемая дорожным знаком, перенимается в качестве сохраненной скорости движения. Автомобиль адаптирует свою скорость к скорости движущегося впереди автомобиля, при этом не превышая сохраненной скорости.

Трогание автомобиля с места при помощи активного ассистента поддержания дистанции DISTRONIC

- ▶ Активируйте активного ассистента поддержания дистанции DISTRONIC и снимите ногу с педали тормоза.
- ▶ С помощью левого клавишного переключателя выберите .

или

- ▶ Коротко и ощутимо нажмите на педаль газа. Функции активного ассистента поддержания дистанции DISTRONIC выполняются далее.

Деактивирование активного ассистента поддержания дистанции DISTRONIC

⚠ ОСТОРОЖНО Опасность аварии при покидании сиденья водителя вследствие включенного активного ассистента поддержания дистанции DISTRONIC

Если торможение автомобиля осуществляется только активным ассистентом поддержания дистанции DISTRONIC и Вы покидаете сиденье водителя, то может произойти откатывание автомобиля.

▶ Всегда выключайте активный ассистент поддержания дистанции DISTRONIC и предохраняйте автомобиль от откатывания, прежде чем покинуть сиденье водителя.

▶ С помощью левого клавишного переключателя выберите **CNCL**.

ⓘ При торможении, выключении системы ESP® или срабатывании системы ESP® активный ассистент поддержания дистанции DISTRONIC деактивируется.

Повышение / понижение сохраненной скорости движения

▶ 1 км/ч: нажмите клавишный переключатель ⓘ до точки сопротивления вверх **SET+** или вниз **SET-** или нажмите и держите (с шагом 1 км/ч).

или

▶ 10 км/ч: нажмите клавишный переключатель ⓘ с преодолением точки сопротивления вверх **SET+** или вниз **SET-** или нажмите и держите (с шагом 10 км/ч).

или

▶ Произведите ускорение автомобиля до требуемой скорости и нажмите клавишный переключатель ⓘ вверх **SET+**.

Изменение заданной дистанции до движущегося впереди автомобиля

▶ **Уменьшение заданной дистанции:** нажмите правый клавишный переключатель () вверх.

▶ **Увеличение заданной дистанции:** нажмите правый клавишный переключатель () вниз.

Функционирование активной системы предупреждения о скоростных ограничениях

Если распознается измененное ограничение скорости от 20 км/ч и автоматическое переключение скорости включено, то оно автоматически перенимается в качестве сохраненной скорости (→ стр. 206).

Адаптация поддерживаемой в данный момент скорости движения начинается не позже достижения дорожного знака. При приближении к дорожному знаку "Начало населенного пункта" производится

адаптация скорости в соответствии с разрешенной в населенных пунктах скоростью. Актуализация индикации ограничения скорости на дисплее приборов всегда производится при проезде мимо дорожного знака.

Если на неограниченном маршруте (например, на автострате) отсутствует ограничение скорости, то рекомендуемая скорость автоматически перенимается в качестве сохраненной скорости. Система использует скорость, сохраненную на неограниченном маршруте, в качестве рекомендуемой скорости. Если на неограниченном маршруте сохраненная скорость не изменяется, то рекомендуемая скорость соответствует 130 км/ч.

Если активный ассистент поддержания дистанции DISTRONIC вследствие задействования педали газа переключился в пассивный режим, то перенимаются только ограничения скорости, превышающие сохраненную скорость движения.

Учитывайте указания касательно систем помощи водителю и Вашей ответственности, в противном случае Вы можете не распознать опасность (→ стр. 176).

Системные пределы

Для распознавания дорожных знаков действительны системные пределы системы распознавания дорожных знаков (→ стр. 204).

Ограничения скорости до значения ниже 20 км/ч не перенимаются автоматически системой в качестве сохраненной скорости. Система не может однозначно распознавать ограничения скорости, ограниченные по действию (например, действующие лишь временно или только при определенной погоде). Система не распознает скорость движения, допущенную для прицепного состава.

В этих ситуациях необходимо самостоятельно адаптировать скорость движения.

⚠ ОСТОРОЖНО Опасность аварии вследствие адаптации скорости движения активной системой предупреждения о скоростных ограничениях

Скорость движения, которая перенимается активной системой предупреждения о скоростных ограничениях, в отдельных случаях может быть слишком высокой или ошибочной:

- при ограничениях скорости до значения ниже 20 км/ч
- при дожде или тумане,
- при движении с прицепом

► Убедитесь в том, что поддерживаемая в данный момент скорость движения всегда

соответствует правилам дорожного движения.

► Согласуйте фактическую скорость движения с фактической дорожной обстановкой и погодными условиями.

Функционирование основанной на анализе маршрута адаптации скорости

При активированном активном ассистенте поддержания дистанции DISTRONIC выполняется адаптация скорости движения к предстоящим событиям на маршруте движения. Предстоящее событие на маршруте движения в зависимости от выбранного режима движения проезжается в экономичном, комфортабельном или динамичном режиме движения. После проезда события на маршруте движения автомобиль снова разгоняется до сохраненной скорости. При этом учитываются установленное расстояние до движущегося впереди автомобиля, распознанные движущиеся впереди автомобили и предстоящие ограничения скорости.

Вы можете включать и выключать основанную на анализе маршрута адаптацию скорости в мультимедийной системе (→ стр. 195).

Учитываются следующие события на маршруте движения:

- Повороты

- Т-образные перекрестки, круговое движение и контрольные посты по сбору платы за проезд
- Повороты и съезды
- Предстоящие заторы (только с системой Live Traffic Information (→ стр. 296))

i При достижении контрольного поста по сбору платы за проезд активный ассистент поддержания дистанции DISTRONIC перенимает скорость движения в качестве сохраненной скорости.

Помимо этого в следующих ситуациях при включенном указателе поворота производится снижение скорости:

- Поворот на перекрестках
- Движение на полосах движения с замедлением
- Движение на полосах движения, соседних с полосами движения с замедлением

Водитель принципиально несет ответственность за выбор подходящей скорости и за обращение внимания на других участников дорожного движения. Это в особенности касается перекрестков, кругового движения и светофоров, так как функция основанной на анализе маршрута адаптации скорости не осуществляет торможения до полной остановки автомобиля.

При активированном ведении по маршруту первая адаптация скорости движения производится автоматически. При включении указателя поворота подтверждается выбранная трассировка дороги и активируется дальнейшая адаптация скорости.

Адаптация скорости движения заканчивается в следующих случаях:

- при выключении указателя поворота перед событием на маршруте движения,
- если во время адаптации скорости водитель нажимает на педаль газа или тормоза.

Системные пределы

Основанная на анализе маршрута адаптация скорости не учитывает правила преимущественного проезда. Водитель несет ответственность за соблюдение правил дорожного движения и соответствующую скорость движения.

В особенности в следующих ситуациях выбор скорости системой может не соответствовать фактической ситуации:

- изменчивый маршрут движения
- сужения проезжей части
- различная максимально допустимая скорость на отдельных полосах движения, например, в пунктах сбора платы за проезд по платным дорогам,

- мокрое, заснеженное или обледенелое дорожное полотно,
- движение с прицепом.

В таких ситуациях водитель должен реагировать соответствующим образом.

⚠ ОСТОРОЖНО Опасность аварии несмотря на основанную на анализе маршрута адаптацию скорости

В следующих ситуациях основанная на анализе маршрута адаптация скорости может быть неисправна или временно недоступна:

- если водитель не следует по рассчитанному заранее маршруту,
- если картографические данные не актуальны или отсутствуют,
- при строительных работах на дороге,
- при плохих погодных и дорожных условиях,
- при нажатии на педаль газа,
- при наличии электронно индицируемых ограничений скорости движения.

▶ Измените скорость движения в соответствии с дорожной ситуацией.

Основанная на анализе маршрута адаптация скорости

Условия

- Активный ассистент поддержания дистанции DISTRONIC включен.

Мультимедийная система:

🔗 Автомобиль ➡  Вспомогат.системы
➡ Регулиров.скорости

▶ Включение или выключение функции.

Активная система удержания положения руля

Функционирование активного ассистента рулевого управления



Активный ассистент рулевого управления доступен при скорости не выше 210 км/ч. Система помогает водителю удерживать автомобиль посередине полосы движения посредством умеренного вмешательства в процесс управления. Активный ассистент рулевого управления в зависимости от поддерживаемой в данный момент скорости движения ориентируется по движущимся впереди автомобилям и по линиям разметки дорожного полотна.

- i В зависимости от страны активный ассистент рулевого управления в нижнем диапазоне скорости может ориентироваться по движущимся вокруг транспортным средствам. В этом случае при необходимости активный ассистент рулевого управления может помочь водителю также при движении не посередине полосы движения, чтобы, например, создать коридор для автомобилей аварийно-спасательных служб.

При затруднении распознавания линий разметки дорожного полотна и движущихся впереди автомобилей активный ассистент рулевого управления переключается в пассивный режим. Система не оказывает поддержки.

Индикация состояния активного ассистента рулевого управления на мультимедийном дисплее

- i (серый цвет): включен и находится в пассивном режиме
- i (зеленый цвет): включен и находится в активном режиме
- i (красный цвет): распознавание системных пределов
- i (белый цвет, красные руки): побуждение водителя „Взять управление на себя“

- i При переходе из активного состояния в пассивное состояние символ  увеличивается и начинает мигать. Если пассивное состояние достигнуто, то символ  индицируется на мультимедийном дисплее серым цветом.

- i В зависимости от выбранных установок автомобиля активный ассистент рулевого управления временно недоступен.

Распознавание поворачивания рулевого колеса и прикосновения к нему

Необходимо, чтобы водитель всегда держал руки на рулевом колесе и таким образом в любое время мог вмешаться в процесс управления с целью корректировки курса движения автомобиля или его положения на полосе движения. Водитель всегда должен быть готов к тому, что произойдет переключение из активного состояния в пассивное или наоборот.



Если система распознает, что водитель относительно долго не осуществляет управление самостоятельно или снимает руки с рулевого колеса, то появляется индикация 1. Если водитель и далее не начинает активно управлять автомобилем, то дополнительно к оптическому сигналу многократно звучит предупредительный звуковой сигнал.

Если водитель длительное время не реагирует на предупреждение, то может инициироваться экстренная остановка (→ стр. 198).

Если водитель реагирует на срабатывание системы, то предупреждение не включается или закрывается:

- Водитель самостоятельно производит рулевое управление.

- **В зависимости от страны:** водитель нажимает на одну из кнопок на рулевом колесе или управляет сенсорной панелью.

Если активный ассистент рулевого управления распознает, что система достигает системного предела, то включается световое и звуковое предупреждение.

Учитывайте указания касательно систем помощи водителю и Вашей ответственности, в противном случае Вы можете не распознать опасность (→ стр. 176).

Системные пределы

Активный ассистент рулевого управления оснащен ограниченным моментом сопротивления повороту для контроля смещения автомобиля в поперечном направлении. В некоторых случаях производимая системой корректировка управления может быть недостаточной для удержания автомобиля на полосе движения или для осуществления съездов.

В следующих ситуациях система может функционировать только ограниченно или не функционировать вообще:

- при плохой видимости, например, из-за снегопада, дождя, тумана, образования сильных брызг воды, резко меняющихся световых условий или резких теней на дорожном полотне,
- при ослеплении автомобиля, например фарами встречных автомобилей, прямым воздействием солнечного излучения или отражениями,
- при недостаточном высвечивании дороги,
- в случае загрязнения, запотевания, повреждения или прикрытия ветрового стекла в зоне установки камеры, например, наклейкой,
- при отсутствии ограничительных линий разметки дорожного полотна или при наличии нескольких неоднозначных линий разметки на одной полосе движения, а также при быстром изменении разметки, например, в зоне строительных работ или ответвлений дорог,
- если линии ограничительной разметки стерты, потемнели или покрыты, например, грязью или снегом,
- если расстояние до движущегося впереди автомобиля является слишком маленьким и вследствие этого ограничительные линии полосы движения не распознаются,
- на узких и извилистых дорогах,
- при наличии препятствий, как, например, предупреждающих щитов для ограждения дорожно-строительных работ, находящихся на полосе движения или выступающих на полосу движения.

В следующих ситуациях система не оказывает никакой поддержки:

- на крутых поворотах или при поворачивании,
- при пересечении перекрестков,
- в круговом движении или на контрольных постах по сбору платы за проезд,
- при движении с прицепом,
- при слишком низком давлении воздуха в шине или в шинах.

⚠ ОСТОРОЖНО Опасность аварии вследствие неожиданного прерывания действия активного ассистента рулевого управления

При достижении системных пределов активного ассистента рулевого управления дальнейшая активность системы или поддержание полосы движения не обеспечено.

▶ Всегда держите руки на рулевом колесе и внимательно следите за дорожной ситуацией.

▶ Всегда управляйте автомобилем в соответствии с дорожной ситуацией.

⚠ ОСТОРОЖНО Опасность аварии вследствие неожиданного вмешательства активного ассистента рулевого управления

Распознавание линий разметки дорожного полотна и объектов может быть нарушено и привести к неожиданному вмешательству активного ассистента рулевого управления.

▶ Управляйте автомобилем в соответствии с дорожной ситуацией.

Включение активного ассистента рулевого управления

Условия

- Система ESP® включена, но не может осуществлять регулирование.
- Активный ассистент поддержания дистанции DISTRONIC включен.

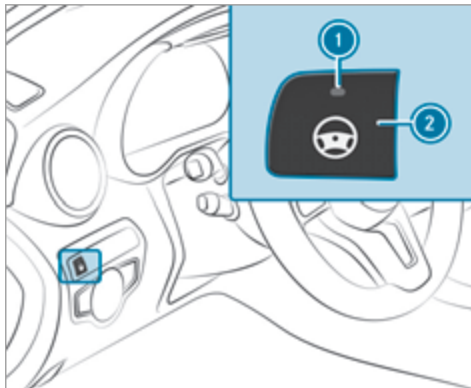

▶ Если контрольная лампа ① не горит: нажмите на кнопку ②.

Функционирование активного ассистента экстренной остановки



Если система распознает, что водитель относительно долго не осуществляет управление самостоятельно или снимает руки с рулевого колеса, то появляется индикация ① на мультимедийном дисплее. Если водитель и далее не начинает активно управлять автомобилем или не реагирует на срабатывание системы, то дополнительно к оптическому сигналу многократно звучит предупредительный звуковой сигнал.

Если водитель по-прежнему не реагирует на предупреждение, то на мультимедийном дисплее появляется сообщение: **Активируется функция экстренной остановки**. Если водитель и далее не реагирует, то активный ассистент поддержания

дистанции DISTRONIC понижает скорость движения. Путем нескольких постепенных замедлений производится торможение автомобиля до полной остановки.

В зависимости от страны при скорости движения ниже 60 км/ч автоматически включается система аварийной световой сигнализации.

Если автомобиль стоит, то выполняются следующие действия:

- Автомобиль удерживается электрическим стояночным тормозом.
- Активный ассистент поддержания дистанции DISTRONIC выключается
- Блокировка замков автомобиля снимается.
- По возможности передается сигнал экстренного вызова на центральную станцию приема сигналов о помощи Mercedes-Benz.

Водитель может в любое время отменить замедление автомобиля одним из следующих действий:

- вращением рулевого колеса
- торможением или нажатием на педаль газа
- выключением активной системы поддержания дистанции DISTRONIC

Активная система экстренного торможения

Функционирование активной системы экстренного торможения

Активная система экстренного торможения состоит из следующих функций:

- Функция предупреждения об опасной дистанции
- Функция автономного торможения
- Адаптивная система помощи при торможении
- **Автомобили с пакетом вспомогательных систем водителя:** ассистент рулевого управления с функцией уклонения.

Активная система экстренного торможения может помочь Вам свести к минимуму опасность столкновения с автомобилями, велосипедистами или пешеходами или смягчить последствия аварии.

Если активная система экстренного торможения распознает опасность столкновения, то раздается предупредительный звуковой сигнал, а на комбинации приборов загорается сигнальная лампа предупреждения об опасной дистанции .

Если Вы не реагируете на сигнализацию, то в критических ситуациях может быть произведено автономное торможение.

В особо критических ситуациях активная система экстренного торможения может непосредственно

инициировать автономное торможение. В этом случае предупредительный звуковой сигнал и сигнальная лампа включаются одновременно с торможением.

Если в критической ситуации Вы осуществляете торможение самостоятельно или во время автономного торможения нажимаете на педаль тормоза, то производится соответствующее ситуации усиление тормозного привода. При необходимости давление в тормозной системе повышается до полного торможения.

Учитывайте указания касательно систем помощи водителю и Вашей ответственности, в противном случае Вы можете не распознать опасность (→ стр. 176).



Если происходит автономное торможение или задействуется адаптивная система помощи при торможении, то индицируется сообщение  на мультимедийном дисплее, и самостоятельно гаснет после непродолжительного времени.

⚠ ОСТОРОЖНО Опасность аварии при ограниченной возможности распознавания активной системы экстренного торможения с функцией поддержки при проезде через перекресток

Активная система экстренного торможения не всегда однозначно распознает объекты и сложные дорожные ситуации.

Активная система экстренного торможения является лишь вспомогательным средством. Ответственность за соблюдение достаточной безопасной дистанции, скорости движения и своевременное торможение несет водитель.



▶ Всегда внимательно следите за дорожной ситуацией и не полагайтесь исключительно на активную систему экстренного торможения.

▶ Будьте готовы к торможению и, при необходимости, к объезду препятствия.

Учитывайте также пределы действия активной системы экстренного торможения.

Отдельные функции системы доступны в различных диапазонах скоростей:

Функция предупреждения об опасной дистанции может предупреждать Вас в следующих ситуациях:

- Если начиная со скорости примерно 30 км/ч в течение нескольких секунд дистанция до движущегося впереди автомобиля слишком мала для поддерживаемой в данный момент скорости движения, то загорается сигнальная лампа предупреждения об опасной дистанции на комбинации приборов .
- Если начиная со скорости 7 км/ч Вы критически близко приближаетесь к автомобилю, велосипедисту или пешеходу, то включается прерывистый предупредительный звуковой сигнал и загорается сигнальная лампа предупреждения об опасной дистанции на комбинации приборов .

Немедленно затормозите или произведите объезд препятствия, если это можно сделать, не подвергая себя и других опасности, и если это допускает дорожная ситуация.

Функция предупреждения об опасной дистанции (автомобили без пакета вспомогательных систем)

В следующих ситуациях функция предупреждения об опасной дистанции может предупредить Вас при помощи прерывистого предупредительного звукового сигнала и сигнальной лампы:

- при скорости движения примерно до 250 км/ч при приближении к движущимся впереди транспортным средствам
- при скорости движения примерно до 80 км/ч при приближении к стоящим транспортным средствам, движущимся пешеходам и движущимся впереди велосипедистам
- при скорости движения примерно до 60 км/ч при приближении к велосипедистам, движущимся в поперечном направлении

Функция предупреждения об опасной дистанции (автомобили с пакетом вспомогательных систем)

В следующих ситуациях функция предупреждения об опасной дистанции может предупредить Вас при помощи прерывистого предупредительного звукового сигнала и сигнальной лампы:

- при скорости движения примерно до 250 км/ч при приближении к движущимся впереди транспортным средствам
- при скорости движения примерно до 100 км/ч при приближении к стоящим транспортным средствам
- при скорости движения примерно до 80 км/ч при приближении к движущимся пешеходам и движущимся впереди велосипедистам
- при скорости движения примерно до 70 км/ч при приближении к стоящим пешеходам, к движущимся в поперечном направлении транспортным средствам, а также к стоящим и движущимся в поперечном направлении велосипедистам

Функция автономного торможения (автомобили без пакета вспомогательных систем)

Начиная со скорости примерно 7 км/ч функция автономного торможения может сработать в следующих ситуациях:

- при скорости движения примерно до 200 км/ч при приближении к движущимся впереди транспортным средствам
- при скорости движения примерно до 80 км/ч при приближении к движущимся впереди велосипедистам
- при скорости движения примерно до 60 км/ч при приближении к движущимся пешеходам и к движущимся в поперечном направлении велосипедистам
- при скорости движения примерно до 50 км/ч при приближении к стоящим транспортным средствам

Функция автономного торможения (автомобили с пакетом вспомогательных систем)

Начиная со скорости примерно 7 км/ч функция автономного торможения может сработать в следующих ситуациях:

- при скорости движения примерно до 250 км/ч при приближении к движущимся впереди транспортным средствам

- при скорости движения примерно до 100 км/ч при приближении к стоящим транспортным средствам
- при скорости движения примерно до 80 км/ч при приближении к движущимся впереди велосипедистам
- при скорости движения примерно до 70 км/ч при приближении к стоящим и движущимся пешеходам, к движущимся в поперечном направлении транспортным средствам, а также к стоящим и движущимся в поперечном направлении велосипедистам

Адаптивная система помощи при торможении (автомобили без пакета вспомогательных систем)

Начиная со скорости примерно 7 км/ч адаптивная система помощи при торможении может сработать в следующих ситуациях:

- при скорости движения примерно до 250 км/ч при приближении к движущимся впереди транспортным средствам
- при скорости движения примерно до 80 км/ч при приближении к стоящим транспортным средствам и к движущимся впереди велосипедистам

- при скорости движения примерно до 60 км/ч при приближении к движущимся пешеходам и к движущимся в поперечном направлении велосипедистам

Адаптивная система помощи при торможении (автомобили с пакетом вспомогательных систем)

Начиная со скорости примерно 7 км/ч адаптивная система помощи при торможении может сработать в следующих ситуациях:

- при скорости движения примерно до 250 км/ч при приближении к движущимся впереди транспортным средствам
- при скорости движения примерно до 100 км/ч при приближении к стоящим транспортным средствам
- при скорости движения примерно до 80 км/ч при приближении к движущимся впереди велосипедистам
- при скорости движения примерно до 60 км/ч при приближении к стоящим и движущимся пешеходам, к движущимся в поперечном направлении транспортным средствам, а также к стоящим и движущимся в поперечном направлении велосипедистам

Прерывание тормозного действия активной системы экстренного торможения

Вы можете в любой момент прервать тормозное действие активной системы экстренного торможения следующим образом:

- путем значительного нажатия на педаль газа или включения режима движения "кик-даун",
- путем отпускания педали тормоза.

При выполнении как минимум одного из следующих условий активная система экстренного торможения может прекратить тормозное действие:

- Вы объезжаете препятствие путем вращения рулевого колеса.
- Опасность столкновения миновала.
- Препятствие на Вашем пути следования больше не распознается.

Ассистент рулевого управления с функцией уклонения (только автомобили с пакетом вспомогательных систем водителя)

Ассистент рулевого управления с функцией уклонения имеет следующие свойства:

- распознавание стоящих или движущихся пешеходов

- при распознанной возможности объездного маневра помощь водителю дополнительным усилением рулевого управления
- активирование быстрым движением рулевого колеса при внезапном объездном маневре
- поддержка водителю при осуществлении объездного маневра и при выравнивании автомобиля
- реагирование начиная со скорости примерно 20 км/ч до скорости примерно 70 км/ч

Вы можете в любое время прервать его действие самостоятельным вращением рулевого колеса.

Функция уклонения (только автомобили с пакетом вспомогательных систем водителя)

Если Вы поворачиваете через полосу встречного движения и при этом распознается опасность столкновения с движущимися навстречу транспортными средствами, то при скорости ниже 15 км/ч может быть произведено автономное торможение, прежде чем Вы покинете свою полосу движения.

⚠ ОСТОРОЖНО Опасность аварии несмотря на наличие ассистента рулевого управления с функцией уклонения

Ассистент рулевого управления с функцией уклонения не всегда однозначно распознает объекты и сложные дорожные ситуации.

Кроме того, поддержки ассистента рулевого управления с функцией уклонения при управлении рулевым колесом недостаточно, чтобы избежать столкновения.

- ▶ Всегда внимательно следите за дорожной ситуацией и не полагайтесь исключительно на ассистента рулевого управления с функцией уклонения.
- ▶ Будьте готовы к торможению и, при необходимости, к объезду препятствия.
- ▶ В некритических ситуациях прерывайте действие ассистента самостоятельным поворачиванием рулевого колеса.
- ▶ Надлежащим образом адаптируйте скорость движения, если в близости Вашего автомобиля находятся пешеходы.

Системные пределы

если после задействования зажигания или после трогания с места в течение нескольких секунд еще не доступна полная работоспособность системы.

Если активная система экстренного торможения по причине неисправности функционирует с ограничениями или не функционирует вообще, то загорается предупредительная сигнальная лампа  на мультифункциональном дисплее.

Особенно в следующих ситуациях система может функционировать только ограниченно или не функционировать вообще:

- при снегопаде, дожде, тумане, образовании сильных брызг воды, ослеплении, прямом воздействии солнечных лучей или меняющихся световых условиях,
- если датчики системы загрязнены, запотели или закрыты,
- если функционирование датчиков системы нарушено другими радарными источниками, например при сильном отражении радарных лучей в многоярусном гараже,
- если было распознано и индцировано падение давления воздуха в шине или повреждение шины,

- в сложных дорожных ситуациях, в которых однозначное распознавание объектов не всегда возможно,
 - если пешеходы или автомобили быстро появляются в зоне действия датчиков,
 - если пешеходы закрыты другими объектами,
 - если типичный контур пешехода не выделяется на заднем фоне,
 - если пешеход не распознается как таковой, например вследствие ношения специальной одежды или наличия других объектов,
 - если водитель не пристегнут,
 - на поворотах с небольшим радиусом.
- i** Сенсорные компоненты активной системы экстренного торможения калибруются автоматически в период прохождения определенного расстояния с момента поставки автомобиля. Во время процесса параметрирования активная система экстренного торможения полностью или частично недоступна.

Установка активной системы экстренного торможения

Мультимедийная система:

➔ Автомобиль ➔  **Вспомогат. системы**
➔ **Акт. сист. торможения**

Осуществление установок возможно при включенном зажигании.

▶ Выберите **Раньше**, **Средне** или **Позже**.

 Ваш выбор сохраняется и возобновляется при следующем пуске двигателя.

Выключение активной системы экстренного торможения

 Рекомендуется всегда оставлять активную систему экстренного торможения включенной.



▶ Выберите **Выключено**.

Функция предупреждения об опасной дистанции и автономная функция торможения выключаются.

Автомобили без пакета вспомогательных систем: при следующем пуске двигателя автоматически выбирается установка "средне".

Автомобили с пакетом вспомогательных систем: ассистент рулевого управления с функцией уклонения недоступен. При следующем включении зажигания автоматически выби-

рается установка "средне" и ассистент рулевого управления с функцией уклонения становится доступен.

 Если активная система экстренного торможения выключена, то на мультифункциональном дисплее в поле индикации состояния появляется символ .

Система распознавания дорожных знаков

Функционирование системы распознавания дорожных знаков

Система распознавания дорожных знаков регистрирует дорожные знаки при помощи мультифункциональной камеры (→ стр. 177). Она поддерживает водителя путем индикации распознанных ограничений скорости и запретов обгона на комбинации приборов.

Учитывайте указания касательно систем помощи водителю и Вашей ответственности, в противном случае Вы можете не распознать опасность (→ стр. 176).

Поскольку система распознавания дорожных знаков использует также и сохраненные в навигационной системе данные, актуализация индикации возможна и без распознанного дорожного знака.

Если система распознает, что Вы въезжаете на участок дороги против предписанного направления движения, то срабатывает предупреждение.

Камера также распознает дорожные знаки ограниченного действия, обозначенные дополнительным знаком (например, "на мокрой дороге"). Они индицируются только в том случае, если необходимо учитывать ограниченное действие или если система не может принять однозначного решения о том, следует ли учитывать ограниченное действие.

Предостережение при превышении максимально допустимой скорости

Система может предостеречь Вас, если Вы непреднамеренно превышаете максимально допустимую скорость. Для этого Вы можете установить в мультимедийной системе, насколько должна быть превышена максимально допустимая скорость, прежде чем производится предостережение. Вы можете установить, должно ли предостережение производиться только в виде оптической сигнализации или дополнительно также в виде звуковой сигнализации.

Индикация на дисплее приборов



Дисплей приборов на широкоформатном дисплее передней панели

- ① Максимально допустимая скорость
 - ② Максимально допустимая скорость при ограничении
 - ③ Дополнительный знак, ограничивающий действие дорожного знака
- ❗ **Автомобили со стандартным дисплеем приборов:** знак + рядом с дорожным знаком на дисплее приборов сигнализирует о том, что были распознаны другие дорожные знаки. Они могут отображаться на дисплее мультимедийной системы и опционально на проекционном дисплее.

Если система распознавания дорожных знаков не может определить допустимую разрешенную максимальную скорость, (например, из-за отсутствия дорожных знаков), то на дисплее приборов индицируется следующий символ:



Данный символ индицируется постоянно, если автомобиль находится в стране, в которой система распознавания дорожных знаков не поддерживается. Система распознавания дорожных знаков предлагается только в вариантах исполнения автомобиля для определенных стран.

- ❗ Также примите во внимание информацию для сообщений на дисплее системы распознавания дорожных знаков (→ стр. 437).

Предупреждение при приближении к пешеходным переходам (автомобили с пакетом вспомогательных систем водителя)

Когда Вы приближаетесь на Вашем автомобиле к пешеходному переходу, система может Вас предупредить. На комбинации приборов отобразится сообщение  **Следите за пешеходами.**

Предупредительное сообщение выдается только в том случае, если были распознаны соответствующие дорожные знаки или линии разделительной горизонтальной разметки проезжей части и в опасной зоне находятся пешеходы.

Системные пределы

Особенно в следующих ситуациях система может функционировать только ограниченно или не функционировать вообще:

- при плохой видимости, например при недостаточном освещении дороги, резко меняющемся соотношении света и тени, в дождь, снегопад, туман или при образовании сильных брызг воды
- при ослеплении, например фарами встречных автомобилей, прямыми солнечными лучами или отраженным светом
- при загрязнении лобового стекла в зоне установки камеры или при запотевании, повреждении или прикрытии камеры
- при наличии плохо распознаваемых дорожных знаков, например вследствие их загрязнения, заораживания, снега или недостаточной освещенности
- при использовании неправильной или неактуальной информации на цифровой карте дорог навигационной системы

- при наличии многозначных дорожных знаков, например дорожных знаков в зоне строительных работ или на соседних полосах движения
- после резкого поворота, если дорожные знаки не попадают в зону обзора камеры.

Установка системы распознавания дорожных знаков

Условия

- **Для автоматического перенятия ограничений скорости:** активный ассистент поддержания дистанции DISTRONIC включен.

Мультимедийная система:

- ➔ Автомобиль ➔  [Вспомогат. системы](#)
- ➔ [Сис. распоз. дор. знак.](#)

Включение / выключение автоматического перенятия ограничений скорости

- ▶ Выберите [Принять огран. скор.](#) .
- ▶ Включение или выключение функции. Ограничения скорости, распознанные системой распознавания дорожных знаков, автоматически перенимаются активным ассистентом поддержания дистанции DISTRONIC.

Индикация распознанных дорожных знаков на мультимедийном дисплее

- ▶ Выберите [Индикация COMAND](#) .
- ▶ Включите или выключите функцию.
- ⓘ Если одна из следующих систем активна, распознанная скорость может вручную перениматься в качестве предельной скорости:
 - Активная система поддержания дистанции DISTRONIC
 - Система круиз-контроля TEMPOMAT
 - переменного ограничителя скорости

Дальнейшая информация – см. здесь (→ стр. 191).

Установка вида предупреждения

- ▶ Выберите [Визуально и акустич.](#), [Визуально](#) или [Без предупреждений](#).

Установка предупредительного порога

Данное значение определяет, с какого превышения скорости производится предупреждение.

- ▶ Выберите [Порог предупрежден.](#) .
- ▶ Установите требуемую скорость.



Система контроля «слепых» зон и активная система контроля «слепых» зон с сигнализатором опасности при высадке

Функционирование системы контроля «слепых» зон и активной системы контроля «слепых» зон с сигнализатором опасности при высадке

Система контроля "слепых" зон и активная система контроля "слепых" зон с помощью двух радарных датчиков, направленных назад и в стороны, контролирует зону до 40 м назад и 3 м в сторону от Вашего автомобиля.

Если начиная со скорости примерно 12 км/ч распознается автомобиль, непосредственно после этого движущийся в зоне контроля возле Вашего автомобиля, то предупредительная сигнальная лампа в наружном зеркале заднего вида загорается красным светом.

Постоянная индикация состояния на комбинации приборов:

-  (серый): система включена, но не находится в функциональной готовности.
-  (зеленый): система включена, и находится в функциональной готовности.

Если на небольшой безопасной дистанции распознается автомобиль и Вы включаете указатель поворота в соответствующем направлении, то раздается

двойной предупредительный звуковой сигнал, а в наружном зеркале заднего вида мигает красным светом предупредительная сигнальная лампа. Если указатель поворота остается включенным, то оповещение обо всех дальнейших распознанных автомобилях производится только миганием красной предупредительной сигнальной лампы.

Если Вы быстро обгоняете автомобиль, то предупреждение не производится.

▲ ОСТОРОЖНО Опасность аварии несмотря на сигнализацию перестроения

Сигнализация перестроения не реагирует на автомобили, приближающиеся и обгоняющие Вас с большой разницей скорости.

Сигнализация перестроения не может предупредить Вас в данной ситуации.

▶ Всегда внимательно следите за дорожной ситуацией и соблюдайте достаточную безопасную боковую дистанцию.

Учитывайте указания касательно систем помощи водителю и Вашей ответственности, в противном случае Вы можете не распознать опасность (→ стр. 176).

Сигнализатор опасности при высадке

Сигнализатор опасности при высадке является дополнительной функцией системы контроля «слепых» зон и может при высадке из неподвижного автомобиля предупреждать находящихся в автомобиле людей о приближающихся сзади автомобилях.

▲ ОСТОРОЖНО Опасность аварии несмотря на сигнализатор опасности при высадке

Сигнализатор опасности при высадке не реагирует на стоящие объекты и не реагирует на транспортные средства, которые приближаются с большой разницей скорости.

Сигнализатор опасности при высадке не может предупредить Вас в данных ситуациях.

▶ При открывании дверей всегда внимательно следите за дорожной ситуацией и также следите за тем, чтобы было обеспечено достаточно свободное пространство.

Если автомобиль находится в зоне действия датчиков, то сигнализатор включает соответствующую индикацию в наружном зеркале заднего вида. Если находящийся в автомобиле человек открывает дверь на контролируемой датчиками стороне, то включается звуковая сигнализация и начинает мигать

предупредительная сигнальная лампа в наружном зеркале заднего вида.

Данная дополнительная функция доступна только при включенной системе контроля «слепых» зон. Сигнализатор опасности при высадке может предупреждать Вас с момента включения максимально до трех минут после выключения зажигания. О прекращении доступности сигнализатора опасности при высадке сообщается трехкратным миганием предупредительной сигнальной лампы в наружном зеркале заднего вида.

Сигнализатор опасности при высадке является лишь вспомогательным средством и не освобождает от обязанности быть внимательным. Ответственность при открывании дверей и при высадке из автомобиля всегда несут находящиеся в автомобиле люди.

Системные пределы

Действие системы контроля «слепых» зон - и активной системы контроля «слепых» зон может быть ограничено в особенности в следующих ситуациях:

- при загрязненных или закрытых датчиках.
- при плохой видимости, например в тумане, в сильный дождь или снегопад.
- при нахождении узких транспортных средств в зоне контроля, например велосипедов или мотоциклов.

- при очень широких или узких полосах движения.
- при движении с сильным смещением в сторону

Система может произвести необоснованные предупреждения вблизи ограничительных бортов дороги или подобных ограничительных сооружений. Всегда соблюдайте безопасную боковую дистанцию до других транспортных средств и препятствий.

При длительном движении возле длинных транспортных средств, например грузовых автомобилей, возможно прерывание предупреждения.

При включенной передаче заднего хода сигнализация перестроения не работает.

Если Вы осуществляете движение с прицепом и электрическое соединение с тягово-сцепным устройством произведено надлежащим образом, то система контроля "слепых" зон и сигнализатор опасности при высадке не работают.

Действие сигнализатора опасности при высадке может быть ограничено в следующих ситуациях:

- если датчики закрыты находящимися рядом автомобилями в узких местах парковки
- если к автомобилю приближаются люди
- при неподвижных или медленно движущихся объектах

Функция задействования тормозной системы (активная сигнализация перестроения)

Если активная система контроля "слепых" зон распознала опасность бокового столкновения в зоне действия датчиков, то производится торможение, корректирующее курс движения автомобиля. Оно поможет Вам избежать столкновения.

Торможение, корректирующее курс движения автомобиля, производится в диапазоне скоростей от 30 км/ч до 200 км/ч.

⚠ ОСТОРОЖНО Опасность аварии несмотря на тормозное действие системы контроля "слепых" зон

Торможение, корректирующее курс движения автомобиля, не всегда может предотвратить столкновение.

- ▶ Всегда самостоятельно осуществляйте управление, торможение или ускорение, в особенности если активная сигнализация перестроения выдает предупреждение или производит торможение, корректирующее курс движения автомобиля.
- ▶ Всегда соблюдайте достаточную безопасную боковую дистанцию.



Во время торможения, корректирующего курс движения автомобиля, мигает красная предупредительная сигнальная лампа в наружном зеркале заднего вида и раздается предупредительный звуковой сигнал. Дополнительно на мультифункциональном дисплее появляется индикация **!**, обращающая внимание водителя на опасность бокового столкновения.

В редких случаях система производит необоснованное тормозное действие. Вы можете прервать это тормозное действие легким поворотом рулевого колеса в противоположном направлении или нажатием на педаль газа.

Системные пределы

Учитывайте также пределы действия активной системы контроля «слепых» зон, в противном случае Вы можете не распознать опасность (→ стр. 206).

В следующих ситуациях торможение, корректирующее курс движения автомобиля, не производится или производится в зависимости от дорожной ситуации:

- С обеих сторон Вашего автомобиля находятся другие автомобили или препятствия, например разделительные барьеры дороги.
- Вам навстречу на небольшом боковом расстоянии движется автомобиль.
- Вы движетесь в спортивном стиле вождения с прохождением поворотов на высоких скоростях.
- Вы производите сильное торможение или ощутимо нажимаете на педаль газа.
- Срабатывает система обеспечения безопасности движения, например система ESP® или активная система экстренного торможения.
- Система ESP® отключена.
- Было распознано падение давления воздуха в одной из шин или повреждение шины.
- Вы осуществляете движение с прицепом и электрическое соединение с тягово-сцепным устройством произведено надлежащим образом.

Включение или выключение сигнализации перестроения или активной сигнализации перестроения

Мультимедийная система:

- ➔ Автомобиль ➔  Вспомогат.системы
- ➔➔ Сигнал.перестроения
- ▶ Включите или выключите функцию.

Активной системы удержания полосы движения

Функционирование активной системы удержания полосы движения

Активная система удержания полосы движения контролирует зону перед Вашим автомобилем при помощи мультифункциональной видеокамеры (→ стр. 177). Она призвана предохранять Ваш автомобиль от непреднамеренного отклонения от Вашей полосы движения. Для этого система может предупреждать Вас ощутимой вибрацией рулевого колеса и возвращать Ваш автомобиль на Вашу полосу движения тормозным действием, корректирующим курс движения автомобиля.

Активная система удержания полосы движения производит торможение в диапазоне скоростей от 60 км/ч до 200 км/ч.

Активная система удержания полосы движения не способна снизить опасность аварии при несоответ-

ствующем стиле вождения и не может отменить действие законов физики. Он не может учитывать дорожные и погодные условия, а также дорожную ситуацию. Активная система удержания полосы движения является лишь вспомогательным средством. Ответственность за соблюдение безопасной дистанции до движущегося впереди автомобиля, скорость движения, своевременное торможение и соблюдение полосы движения несете Вы лично.



При торможении, корректирующем курс движения, на мультифункциональном дисплее появляется индикация .

Если Вы включаете указатель поворота, система не срабатывает на соответствующей стороне.

Автомобили с пакетом вспомогательных систем: если система распознает препятствие,

например, другое транспортное средство на соседней полосе движения, то несмотря на включенный указатель поворота система срабатывает.

Система предупреждает Вас ощутимой вибрацией рулевого колеса при наличии следующих предпосылок:

- Активная система удержания полосы движения распознает ограничительную линию разметки дорожного полотна.
- Одно переднее колесо наезжает на эту линию разметки дорожного полотна.

Предпосылка тормозного действия, корректирующего курс движения автомобиля (автомобили без пакета вспомогательных систем)

Распознаны ограничительные линии разметки дорожного полотна с обеих сторон полосы движения. Одно переднее колесо наезжает на сплошную ограничительную линию разметки дорожного полотна.

- ⓘ Вы можете в любое время прервать тормозное действие легким поворотом рулевого колеса в противоположном направлении.

Предпосылки тормозного действия, корректирующего курс движения автомобиля (автомобили с пакетом вспомогательных систем)

- Распознана сплошная ограничительная линия разметки дорожного полотна и на нее наезжает переднее колесо.
- Распознаны разметка дорожного полотна и движущееся навстречу транспортное средство, обгоняющий автомобиль или автомобиль параллельного движения на соседней полосе движения. Переднее колесо наезжает на ограничительную линию разметки дорожного полотна.

- ⓘ Вы можете в любое время прервать тормозное действие легким поворотом рулевого колеса в противоположном направлении.

Системные пределы

В следующих ситуациях тормозное действие, корректирующее курс движения автомобиля, не производится:

- если производится ощутимое поворачивание рулевого колеса, сильное торможение или нажатие на педаль газа,
- если срабатывает система обеспечения безопасности движения, например система ESP®, система экстренного торможения или активная система контроля "слепых" зон,

- если Вы управляете автомобилем в спортивном стиле вождения с прохождением поворотов на высоких скоростях или резким ускорением,
- если система ESP® выключена,
- если Вы осуществляете движение с прицепом и электрическое соединение с прицепом произведено надлежащим образом,
- если было распознано и индицируется падение давления воздуха в шине или повреждение шины,

Если Вы выключаете предостережение активной системы удержания полосы движения, а ограничительные линии полосы движения не распознаются однозначно, то корректирующее курс движения торможение вероятно не будет выполняться (→ стр. 212).

Особенно в следующих ситуациях система может функционировать только ограниченно или не функционировать вообще:

- при плохой видимости, например при недостаточном освещении дороги, резко меняющемся соотношении света и тени, в дождь, снегопад, туман или при образовании сильных брызг воды
- при ослеплении, например фарами встречных автомобилей, прямым воздействием солнечного излучения или отражениями,

- при загрязнении лобового стекла в зоне установки камеры или при запотевании, повреждении или прикрывании камеры
- при отсутствии ограничительных линий разметки дорожного полотна или наличии нескольких неоднозначных ограничительных линий для одной полосы движения, например в зоне проведения строительных работ,
- если линии ограничительной разметки стерты, потемнели или скрыты,
- если расстояние до движущегося впереди автомобиля является слишком маленьким и вследствие этого ограничительные линии полосы движения не распознаются,
- при быстром изменении ограничительных линий разметки дорожного полотна, например при разделении, пересечении или соединении полос движения,
- на очень узких и извилистых дорогах.
- **Автомобили с пакетом вспомогательных систем:** если радарные датчики в заднем бампере загрязнены или покрыты снегом и распознано препятствие на Вашей полосе движения, то корректирующее курс движения торможение не выполняется.

Включение / выключение активной системы удержания полосы движения

⚠ ОСТОРОЖНО Опасность аварии несмотря на предостережение активной системы удержания полосы движения

Тормозное действие, корректирующее курс движения автомобиля, не всегда может вернуть автомобиль на прежнюю полосу движения.

▶ Всегда самостоятельно осуществляйте управление, торможение или ускорение, в особенности если активная система удержания полосы движения выдает предупреждение или производит торможение, корректирующее курс движения автомобиля.

⚠ ОСТОРОЖНО Опасность аварии несмотря на срабатывание активной системы удержания полосы движения

Активная система удержания полосы движения не распознает дорожную ситуацию и участников движения. Система может произвести необоснованное тормозное действие.

Вы можете в любой момент времени прервать тормозное действие легким поворотом рулевого колеса в противоположном направлении.

▶ Всегда соблюдайте безопасную боковую дистанцию до других транспортных средств и препятствий.

⚠ ОСТОРОЖНО Опасность аварии несмотря на систему удержания полосы движения

Система удержания полосы движения не всегда может однозначно распознать разметку дорожного полотна.

В таких случаях система удержания полосы движения может:

- произвести необоснованное предупреждение,
- не произвести предупреждение.

▶ Всегда внимательно следите за дорожной ситуацией и удерживайте автомобиль на полосе движения, в особенности если активная система удержания полосы движения выдает предупреждение.

Обязательно учитывайте пределы действия активной системы удержания полосы движения .

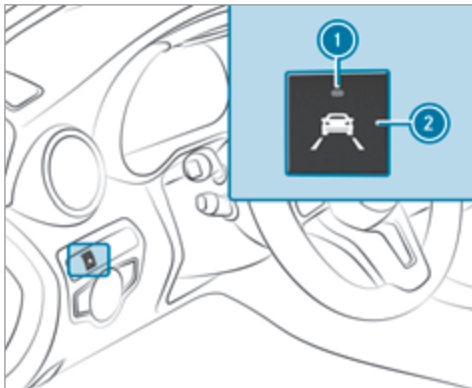

- ▶ Нажмите кнопку ②.
Если горит контрольная лампа ①, то активная система удержания полосы движения включена, ограничительные линии разметки дорожного полотна на графике сближения индицируются светлыми. Если активная система удержания полосы движения активирована, то ограничительные линии разметки дорожного полотна на графике сближения индицируются зеленым цветом.

Установка активной системы удержания полосы движения

Мультимедийная система:

- ➔ Автомобиль ➔ Вспомогат.системы
- ➔ Акт.удерж.полосы дв.

Включение / выключение предостережения

- ▶ Включите или выключите Пред.о сход.с пол.дв..
При деактивированном предостережении системы удержания полосы движения не будет включаться предостережение при отклонении от Вашей полосы движения.

Функционирование системы DYNAMIC BODY CONTROL

Система DYNAMIC BODY CONTROL непрерывно адаптирует характеристики амортизаторов ходовой части к актуальному эксплуатационному состоянию и режиму движения.

Степень жесткости амортизаторов регулируется отдельно для каждого колеса в зависимости от следующих факторов:

- Состояние дорожного покрытия
- Загрузка автомобиля

- Выбор программы движения
- Стилль вождения

Вы можете установить программу движения при помощи переключателя DYNAMIC SELECT.

Система AIRMATIC

Функция системы AIRMATIC

Система AIRMATIC является пневмоподвеской с переменной амортизацией для улучшения комфортабельности движения. Универсальная система регулирования уровня кузова также и при загруженном автомобиле обеспечивает оптимальное положение подвески и стабильную высоту уровня кузова. Для повышения безопасности движения и снижения расхода топлива при быстрой езде автоматически производится опускание автомобиля. Дополнительно имеется возможность ручной установки уровня кузова автомобиля.

В систему AIRMATIC входят следующие компоненты и функции:

- Пневмоподвеска с автоматической системой регулирования уровня кузова
- Система опускания кузова в зависимости от скорости с целью экономии топлива

- Выбираемое вручную повышение уровня кузова для более высокого дорожного просвета
- Система ADS PLUS (адаптивная демпфирующая система с постоянной регулировкой демпфирующей силы)
- Переключатель системы DYNAMIC SELECT и кнопка регулирования уровня кузова

Доступные настройки ходовой части

C (Comfort)

- Комфортабельная установка положения ходовой части.
- Устанавливается нормальный уровень кузова автомобиля.
- При скорости выше 125 км/ч автомобиль опускается.
- При скорости ниже 80 км/ч автомобиль снова поднимается.

E (режим Economy)

- Комфортабельная установка положения ходовой части.
- Устанавливается низкий уровень кузова автомобиля.
- При более высокой скорости автомобиль не опускается ниже.

S (режим Sport)

- Более жесткая установка положения ходовой части.
- Устанавливается низкий уровень кузова автомобиля.
- При более высокой скорости автомобиль не опускается ниже.

S+ (режим Sport Plus)

- Еще более жесткая установка положения ходовой части.
- Устанавливается низкий уровень кузова автомобиля.
- При более высокой скорости автомобиль не опускается ниже.

i **Движение с прицепом или с кронштейном для велосипедов:** если приспособление для перевозки, например, прицеп или кронштейн для велосипедов, закреплено на тягово-сцепном устройстве и электрическое соединение выполнено правильно, то кузов автомобиля остается на нормальном уровне независимо от скорости движения и от выбранного режима движения.

Регулировка уровня кузова автомобиля

⚠ ОСТОРОЖНО Опасность аварии вследствие слишком высокого уровня кузова автомобиля

Это может негативно повлиять на ходовые качества автомобиля.

Автомобиль например, может занести наружу при поворачивании рулевого колеса или движении на поворотах.

▶ Выберите уровень кузова автомобиля, соответствующий стилю вождения и состоянию дорожного полотна.

⚠ ОСТОРОЖНО Опасность защемления вследствие опускающегося автомобиля

При опускании автомобиля могут быть защемлены части тела людей, находящихся между кузовом и шинами или под автомобилем.

▶ Убедитесь, что при опускании автомобиля в непосредственной близости от колесных арок и под автомобилем никого нет.

⚠ ОСТОРОЖНО Опасность защемления вследствие опускающегося автомобиля

Автомобили с системой AIRMATIC или системой регулирования дорожного просвета: при разгрузке автомобиля или при выходе из него автомобиль сначала немного поднимается, а затем спустя короткое время опускается до установленного уровня.

Вследствие этого существует опасность защемления Вас и людей, находящихся вблизи колесных арок или днища.

Процессы опускания также могут происходить и после блокировки автомобиля.

▶ При выходе из автомобиля убедитесь в том, что никого нет в зоне колесных арок или днища.

! УКАЗАНИЕ Опасность повреждений вследствие опускающегося автомобиля

При опускании автомобиля детали кузова могут получить повреждения.

▶ Убедитесь в том, что при опускании автомобиля в непосредственной близости от кузова или под ним отсутствуют препятствия, например, бордюрный камень.

Условия

- Двигатель автомобиля запущен.
- Скорость движения автомобиля не должна превышать 60 км/ч.

Подъем автомобиля

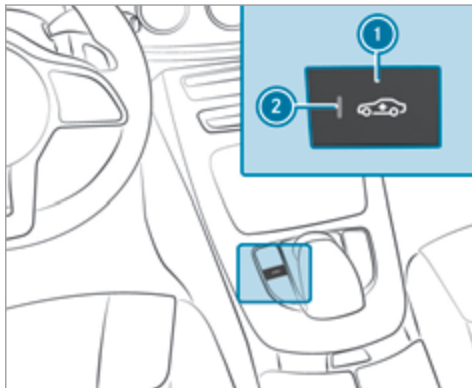

▶ Нажмите на кнопку ①. Контрольная лампа ② горит.

Устанавливается высокий уровень кузова автомобиля.

Ваш выбор сохраняется.

В следующих ситуациях автомобиль снова опускается:

- Скорость движения автомобиля превышает 80 км/ч.
- Скорость движения автомобиля в течение примерно трех минут составляет от 60 км/ч до 80 км/ч.
- Вы выбираете режим движения при помощи переключателя системы DYNAMIC SELECT.

Автомобиль поднимается / опускается на высоту активированного режима движения.

Опускание автомобиля

▶ Нажмите кнопку ①.
② Контрольная лампа гаснет. Автомобиль поднимается / опускается на высоту активированного режима движения.

Камера заднего вида

Функционирование камеры заднего вида

Если функция активирована в мультимедийной системе, то при включении передачи заднего хода в мультимедийной системе индицируется изображение камеры заднего вида. Динамические вспомога-

тельные линии показывают путь следования, определяемый актуальным поворотом рулевого колеса. Так Вы можете ориентироваться при движении задним и объезжать препятствия при движении задним ходом.

Камера заднего вида – лишь вспомогательное средство. Она не освобождает водителя от обязанности внимательно следить за окружением автомобиля. Ответственность за безопасное маневрирование и паркование всегда возлагается на водителя. Убедитесь в том, что при маневрировании и парковании в зоне маневрирования помимо прочего не находятся люди, животные или предметы.

Вспомогательные линии на дисплее мультимедийной системы отображают расстояния до Вашего автомобиля. Индицируемые расстояния действительны только на уровне дорожного полотна.

На выбор предлагаются следующие виды изображения:

- Обычное изображение
- Широкоугольное изображение
- Вид изображения с прицепом

Зона позади автомобиля изображается зеркально, как во внутреннем зеркале заднего вида.

Автомобили без рулевого ассистента PARKTRONIC

В мультимедийной системе доступны следующие виды изображения камеры:

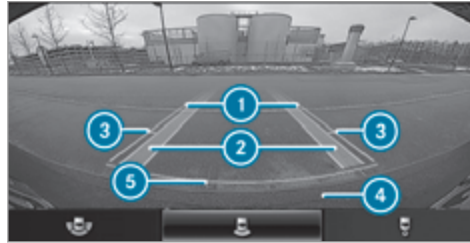

Обычное изображение

- 1 Желтая вспомогательная линия, ширина автомобиля (пересеченная площадь) в зависимости от актуального поворота рулевого колеса (динамическая)
- 2 Желтая полоса движения шин автомобиля при повороте рулевого колеса в данный момент (динамическая)
- 3 Желтая вспомогательная линия на расстоянии примерно 1,0 м от задней части автомобиля

- 4 Бампер
- 5 Красная вспомогательная линия на расстоянии примерно 0,3 м от задней части автомобиля



Широкоугольное изображение

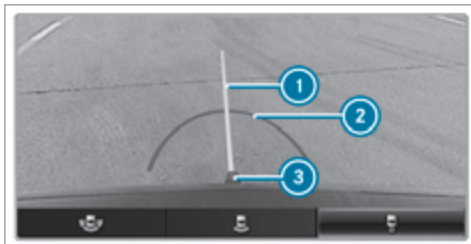

Вид изображения с прицепом (только автомобили с тягово-сцепным устройством)

- ① Желтая вспомогательная линия, расчетная линия
- ② Красная вспомогательная линия на расстоянии примерно 0,3 м от сцепного шара тягово-сцепного устройства
- ③ Сцепной шар тягово-сцепного устройства

Автомобили с рулевым ассистентом PARKTRONIC

В мультимедийной системе доступны следующие виды изображения камеры:

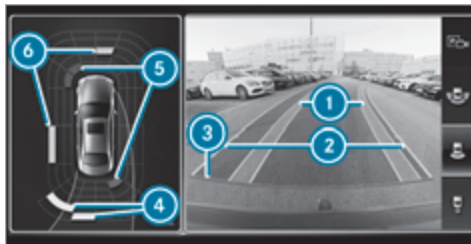

Обычное изображение

- ① Желтая полоса движения шин автомобиля при повороте рулевого колеса в данный момент (динамическая)
- ② Желтая вспомогательная линия, ширина автомобиля (пересеченная площадь) в зависимости от актуального поворота рулевого колеса (динамическая)
- ③ Красная вспомогательная линия на расстоянии примерно 0,3 м от задней части автомобиля
- ④ Желтая предупредительная индикация рулевого ассистента PARKTRONIC: препятствия на расстоянии примерно от 0,6 м до 1,0 м

- ⑤ Красная предупредительная индикация рулевого ассистента PARKTRONIC: препятствия на очень маленьком расстоянии (примерно 0,3 м или менее)
- ⑥ Оранжевая предупредительная индикация рулевого ассистента PARKTRONIC: препятствия на среднем расстоянии (примерно от 0,3 м до 0,6 м)



Широкоугольное изображение

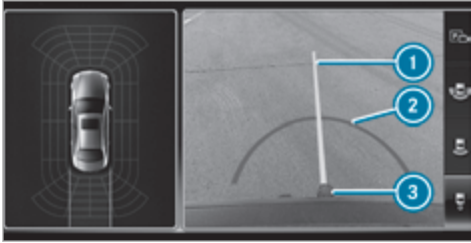

Вид изображения с прицепом (только автомобили с тягово-сцепным устройством)

- ① Желтая вспомогательная линия, расчетная линия
- ② Красная вспомогательная линия на расстоянии примерно 0,3 м от сцепного шара тягово-сцепного устройства
- ③ Сцепной шар тягово-сцепного устройства

Полный отказ системы

При отсутствии эксплуатационной готовности камеры заднего вида появляется индикация  на дисплее мультимедийной системы.

Системные пределы

В следующих ситуациях, помимо прочего, камера заднего вида не функционирует или функционирует лишь ограниченно:

- Крышка багажника открыта.
- Сильный дождь, снегопад или туман.
- Плохие световые условия, например ночью.
- Камеры или элементы автомобиля, в которых установлены камеры, повреждены, загрязнены или закрыты. Примите во внимание информацию для датчиков и видеокамер автомобиля (→ стр. 177).

- ① В таких ситуациях не пользуйтесь камерой заднего вида. В противном случае при парковке при определенных обстоятельствах Вы можете травмировать окружающих или столкнуться с предметами.

В сильно загруженных автомобилях при выходе за пределы стандартной высоты по техническим причинам возможны неточности в расположении вспомогательных линий и в индикации рассчитанных видов изображения.

- ① На контрастность дисплея может повлиять падающий на него солнечный свет или свет из других источников. В этом случае будьте особенно внимательны.

- ① Произведите ремонт или замену дисплея при значительном ограничении его работоспособности, например из-за неисправных пикселей.

Видеокамера с обзором в 360°

Функционирование камеры 360°

Камера 360° – это система, состоящая из четырех видеокамер. Видеокамеры регистрируют ближайшее окружение автомобиля. Система оказывает Вам поддержку, например, при парковании или на плохо просматриваемых выездах.

Виды изображения камеры 360° всегда доступны при движении вперед на скорости примерно до 16 км/ч и при движении задним ходом.

Камера 360° является лишь вспомогательным средством. Она не освобождает водителя от обязанности внимательно следить за окружением автомобиля. Ответственность за безопасное маневрирование и паркование всегда возлагается на водителя. Убедитесь в том, что при маневрировании и парковании в зоне маневрирования помимо прочего не находятся люди, животные или предметы.

Система анализирует изображения, поступающие от следующих видеокамер:

- Камера заднего вида
- Передняя камера

- Две боковых камеры в наружных зеркалах заднего вида

Виды изображения камеры 360°

На выбор предлагаются различные виды изображения:



- 1 Широкоугольное изображение спереди
- 2 Вид сверху с изображением передней камеры
- 3 Вид сверху и изображение боковых камер в наружных зеркалах заднего вида
- 4 Широкоугольное изображение сзади
- 5 Вид сверху и изображение камеры заднего вида
- 6 Вид сверху при движении с прицепом (если установлено тягово-сцепное устройство)

Вид сверху

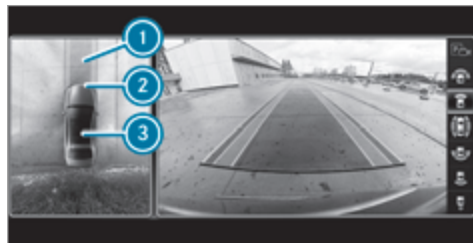

- 1 Полоса движения при повороте рулевого колеса в данный момент
- 2 Желтая предупредительная индикация рулевого ассистента PARKTRONIC: препятствия на расстоянии примерно 1,0 м или менее
- 3 Ваш автомобиль, вид сверху

При уменьшении расстояния до препятствия изменяется цвет предупредительной индикации 2. Начиная с расстояния примерно 0,6 м предупредительная индикация окрашивается оранжевым цветом. Начиная с расстояния примерно 0,3 м предупредительная индикация окрашивается красным цветом.

Если рулевой ассистент PARKTRONIC находится в состоянии функциональной готовности и не распоз-

нает никаких объектов, то сегменты предупредительной индикации отображаются в сером цвете.

Вспомогательные линии



- 1 Желтая полоса движения шин при актуальном повороте рулевого колеса (динамическая)
- 2 Желтая вспомогательная линия, ширина автомобиля (пересеченная площадь) в зависимости от актуального поворота рулевого колеса (динамическая)
- 3 Красная вспомогательная линия на расстоянии примерно 0,3 м от задней части автомобиля
- 4 Маркировка на расстоянии примерно 1,0 м

- ❗ Если активная система помощи при парковке активирована, то полосы движения отображаются зеленым цветом. Вспомогательные линии отображают расстояния до Вашего автомобиля. Расстояния действительны только на уровне дорожного полотна. Вспомогательные линии в режиме движения с прицепом отображаются на высоте тягово-сцепного устройства.

Вид изображения с прицепом (автомобили с тягово-сцепным устройством)

Если Вы выбираете изображение при движении с прицепом и при этом к автомобилю не присоединен прицеп, то появляется следующее изображение:

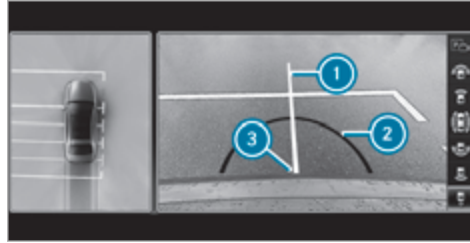

- ❶ Желтая вспомогательная линия, расчетная линия
- ❷ Красная вспомогательная линия на расстоянии примерно 0,3 м от сцепного шара тягово-сцепного устройства
- ❸ Сцепной шар тягово-сцепного устройства



Если устанавливается электрическое соединение автомобиля с прицепом, то индикация переключается на изображение боковых видеокamer (❶).

Это изображение поддерживает водителя при маневрировании с прицепом.

Боковое изображение камеры в наружном зеркале заднего вида

В данном изображении отображаются боковые части автомобиля.

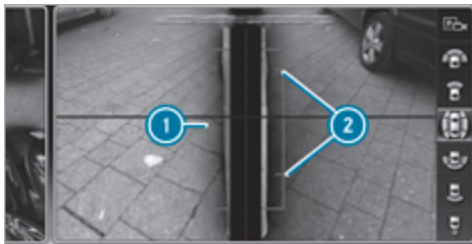

- ❶ Вспомогательная линия внешних контуров автомобиля с откинутыми наружными зеркалами заднего вида
- ❷ Маркировка мест соприкосновения колес с грунтом

Полный отказ системы

При отсутствии эксплуатационной готовности видеокамеры заднего хода появляется следующая индикация на мультимедийном дисплее:



Системные пределы

В следующих ситуациях, помимо прочего, камера 360° функционирует лишь ограниченно или не функционирует вообще:

- Двери открыты.
- Боковые наружные зеркала заднего вида повернуты вовнутрь.
- Крышка багажника открыта.
- Сильный дождь, снегопад или туман.
- Плохие световые условия, например ночью.
- Камеры или элементы автомобиля, в которых установлены камеры, повреждены, загрязнены или закрыты. Примите во внимание информацию для датчиков и видеокамер автомобиля (→ стр. 177).

В таких ситуациях не пользуйтесь камерой 360°. В противном случае при парковании или маневрировании при определенных обстоятельствах Вы можете травмировать окружающих или столкнуться с предметами.

В автомобилях с регулируемой по высоте ходовой частью или в сильно загруженных автомобилях при выходе за пределы стандартной высоты по техническим причинам возможны неточности в расположе-

нии вспомогательных линий и в индикации рассчитанных видов изображения.

- ❶ Контрастность дисплея может ухудшиться вследствие неожиданного попадания солнечного света или света из другого источника, например при выезде из гаража. В этом случае будьте особенно внимательны.
- ❶ Произведите ремонт или замену дисплея при значительном ограничении его работоспособности, например из-за неисправных пикселей.

Учитывайте указания по очистке камеры 360° (→ стр. 374).

Вызов вида изображения камеры 360° с помощью кнопки

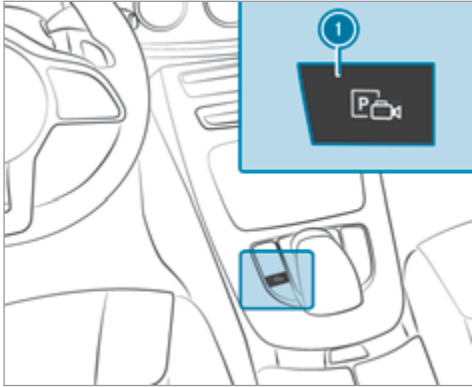

- ▶ Нажмите на кнопку ①. Изображение от видеокamеры 360° выводится на мультимедийную систему.
 - ▶ Выберите в мультимедийной системе требуемый вид изображения.
- ① **Автомобили с активной системой помощи при парковке:** при нажатии кнопки ① выпол-

няется переключение напрямую на изображение активной системы помощи при парковке (→ стр. 227).

Выбор вида изображения камеры 360°

Условия

- В мультимедийной системе выбрана функция [Автом.при зад.перед.](#)
- ▶ Включите передачу заднего хода.
 - ▶ Выберите в мультимедийной системе требуемый вид изображения.

Включение или выключение автоматического режима камеры заднего вида

Камера заднего вида – лишь вспомогательное средство. Она не освобождает водителя от обязанности внимательно следить за окружением автомобиля. Ответственность за безопасное маневрирование, паркование и выезд с места парковки в любом случае несете Вы лично. Следите за тем, чтобы в зоне движения автомобиля, помимо прочего, не находились люди, животные или предметы. Следите за окружением автомобиля и всегда будьте готовы к торможению.

Мультимедийная система:

- ➔ [Автомобиль](#) ➔ [Вспомогат.системы](#)
- ➔ [Камера и парк.ассис.](#) ➔ [Автом.при зад.перед.](#)
- ▶ Включите или выключите функцию.

Открытие крышки камеры заднего вида

Мультимедийная система:

- ➔ [Автомобиль](#) ➔ [Вспомогат.системы](#)
- ➔ [Камера и парк.ассис.](#)
- ▶ Выберите [Открыть камеру](#).

- ① Крышка камеры автоматически закрывается через некоторое время или после повторного включения зажигания.

Установка избранного для камеры

Через установку избранного Вы можете непосредственно вызвать изображение видеокamеры в мультимедийной системе.

- ▶ Нажмите на кнопку на центральном элементе управления. Включаются основные функции.
- ▶ Дважды перейдите вниз. Появляется меню избранного.
- ▶ Выберите [Новое избранное](#).
- ▶ Выберите [Автомобиль](#).

► Выберите **Камера**.

Система комфортной парковки PARKTRONIC

Функционирование рулевого ассистента PARKTRONIC

Рулевой ассистент PARKTRONIC является электронной системой помощи при парковке с ультразвуковыми датчиками. С помощью нескольких датчиков в переднем бампере и в заднем бампере она контролирует пространство вокруг Вашего автомобиля. При помощи световой и звуковой сигнализации рулевой ассистент PARKTRONIC информирует Вас о расстоянии между Вашим автомобилем и распознанным препятствием.

Рулевой ассистент PARKTRONIC является лишь вспомогательным средством. Он не освобождает водителя от обязанности внимательно следить за окружением автомобиля. Ответственность за безопасное маневрирование, паркование и выезд с места парковки в любом случае несете Вы лично. Убедитесь в том, что при маневрировании, парковании и выезде с места парковки в зоне маневрирования, помимо прочего, не находятся люди, животные или предметы.

При стандартной установке начиная с расстояния примерно 0,3 м спереди и примерно 1,0 м сзади препятствия раздается прерывистый звуковой сиг-

нал. Начиная с расстояния примерно 0,2 м раздается непрерывный звуковой сигнал. В мультимедийной системе Вы можете, выбрав настройку **Раннее предупреждение** изменить установку так, чтобы предупредительные звуковые сигналы раздавались спереди, а в функции боковой защиты кузова уже при большем расстоянии примерно 1,0 м спереди и 0,6 м по бокам (→ стр. 225).

❗ Настройка **Раннее предупреждение** для зоны позади автомобиля всегда активна.

Индикация рулевого ассистента PARKTRONIC в мультимедийной системе

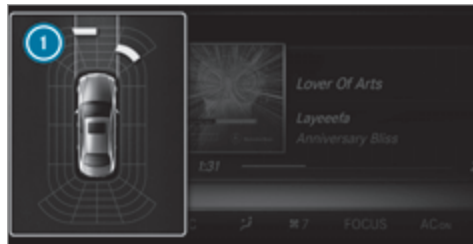

Автомобили без видеокамеры с обзором в 360°



Автомобили с видеокамерой с обзором в 360°

Если Вы не выбрали меню **Камера и парк.ассис.**, а на пути следования распознается препятствие, то при скорости движения до 10 км/ч в мультимедийной системе включается всплывающее окно рулевого ассистента PARKTRONIC ❶.

Цвет отдельных сегментов предупредительной индикации зависит от дистанции до распознанного препятствия:

- **Желтые сегменты:** препятствия на расстоянии примерно от 0,6 м до 1,0 м
- **Оранжевые сегменты:** препятствия на расстоянии примерно от 0,3 м до 0,6 м
- **Красные сегменты:** препятствия на очень малом расстоянии примерно 0,3 м или менее

Системные пределы

Рулевой ассистент PARKTRONIC в некоторых случаях не учитывает следующие препятствия:

- препятствия, находящиеся ниже зоны действия датчиков, например людей, животных или предметы,
- препятствия, находящиеся выше зоны действия датчиков, например выступающий груз, свесы или погрузочные платформы грузовиков.

Датчики должны быть свободными от грязи, льда или налипшего мокрого снега. В противном случае их функционирование нарушается. Регулярно очищайте датчики, стараясь не поцарапать и не повредить их (→ стр. 177).

Автомобили с тягово-сцепным устройством: после установления электрического соединения между Вашим автомобилем и прицепом рулевой ассистент PARKTRONIC для задней зоны деактивируется.

Проблемы с системой комфортной парковки PARKTRONIC

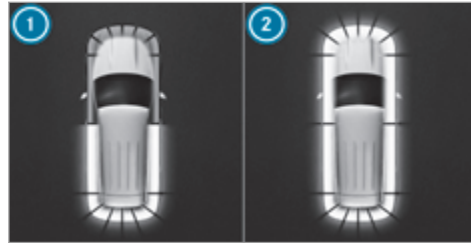

Пример: автомобили с камерой обзора на 360°

Если сегменты сзади ① или по всему периметру ② загораются красным светом, а на мультифункциональном дисплее появляется символ , то система комфортной парковки PARKTRONIC отключилась вероятно из-за нарушения сигналов. Заново запустите двигатель и проверьте, функционирует ли система комфортной парковки PARKTRONIC на другом месте.

Если дополнительно при каждом запуске двигателя один раз приблизительно на 2 секунды включается предупредительный звуковой сигнал, то для этого могут быть следующие причины:

- **Датчики загрязнены:** очистите датчики, для этого следуйте указаниям по уходу за деталями автомобиля (→ стр. 374).
- **Система комфортной парковки PARKTRONIC отключилась из-за функционального сбоя:** повторно запустите двигатель. Если проблема по-прежнему возникает, обратитесь в специализированную мастерскую с квалифицированным персоналом.

Функция пассивной боковой защиты кузова

Функция пассивной боковой защиты кузова дополняет рулевой ассистент PARKTRONIC функцией предупреждения от боковых препятствий. Предупреждение производится при наличии препятствий между передней и задней зоной распознавания. Для регистрации любого расположенного сбоку объекта необходимо его предварительное распознавание датчиками в переднем или заднем бампере при проезде автомобиля мимо объекта.

В процессе паркования или маневрирования препятствия регистрируются при проезде автомобиля мимо них. При повороте рулевого колеса в направлении распознанного препятствия и грозящей

вследствие этого опасности бокового столкновения производится предупреждение, а на индикации загораются цветные сегменты.

Цвет сегментов изменяется в зависимости от дистанции до распознанного препятствия:

- **Желтый:** дистанция приблизительно 30 - 60 см
- **Красный:** дистанция менее чем приблизительно 30 см

Для того, чтобы сегменты могли индицироваться сбоку впереди или сзади, автомобиль сначала должен преодолеть расстояние, равное как минимум половине длины автомобиля. При преодолении расстояния, равного всей длине автомобиля, сбоку впереди и сзади могут индицироваться все сегменты.

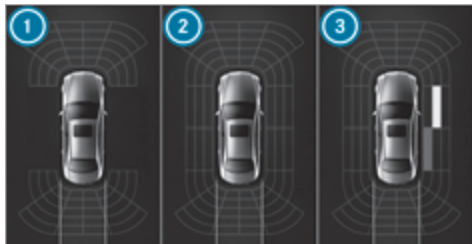

Индикация рулевого ассистента PARKTRONIC: автомобиля без видеокамеры с обзором в 360°

- 1 готовность к измерению впереди и сзади
- 2 готовность к измерению впереди, сзади с боку
- 3 Распознаны препятствия справа впереди (желтый свет) и сзади (красный свет)



Индикация рулевого ассистента PARKTRONIC: автомобиля с видеокамерой с обзором в 360°

- 1 готовность к измерению впереди и сзади
- 2 готовность к измерению впереди, сзади с боку
- 3 Распознаны препятствия справа впереди (красный свет)

Сохраненные боковые препятствия, помимо прочего, удаляются в следующих ситуациях:

- Вы останавливаете автомобиль и выключаете зажигание.
- Вы открываете дверь.

После пуска двигателя автомобиля боковые препятствия сначала должны быть заново распознаны, прежде чем появится новое предупреждение.

Системные пределы

Для функции пассивной боковой защиты кузова обычно действительны те же системные пределы, что и для системы облегчения паркования PARKTRONIC.

Помимо прочего, не распознаются следующие объекты:

- Пешеходы, подходящие к автомобилю сбоку
- Объекты, подставленные к автомобилю сбоку



Включение или выключение рулевого ассистента PARKTRONIC

! **УКАЗАНИЕ** Опасность аварии вследствие нахождения объектов в ближней зоне

Рулевой ассистент PARKTRONIC может не распознать определенные объекты в ближней зоне.

- ▶ При парковании или маневрировании обращайтесь особое внимание на объекты, находящиеся ниже или выше датчиков, например цветочные горшки или дышла прицепов. В противном случае автомобиль или другие объекты могут быть повреждены.

- ▶ Нажмите кнопку  в центральной консоли.

Рулевой ассистент PARKTRONIC активирован, если контрольная лампа кнопки  не горит. Если контрольная лампа горит или на комбинации приборов индицируется символ , то система облегчения паркования "ПАРКТРОНИК" не активирована.

- ① При пуске двигателя рулевой ассистент PARKTRONIC автоматически включается.

Установка предупредительных звуковых сигналов рулевого ассистента PARKTRONIC

Мультимедийная система:

- ▶ Автомобиль ▶  Вспомогат.системы
- ▶▶ Камера и парк.ассис. ▶▶ Устан.предупр.сигн.

Установка громкости предупредительных звуковых сигналов

- ▶ Выберите **Громкость предупредительных сигналов**.
- ▶ Установите значение.

Установка высоты тона предупредительных звуковых сигналов

- ▶ Выберите **Высота тона предупредительных сигналов**.
- ▶ Установите значение.

Определение момента задействия включения звуковых сигналов

Вы можете установить, должны ли предупредительные звуковые сигналы рулевого ассистента PARKTRONIC звучать уже при относительно большом расстоянии от препятствия.

- ▶ Выберите **Раннее предупреждение**.
- ▶ Включите или выключите функцию.

Включение или выключение функции понижения громкости аудиоисточника

Вы можете установить, должна ли громкость носителя информации в мультимедийной системе понижаться во время звукового предупреждения рулевого ассистента PARKTRONIC.

- ▶ Выберите **Приглуш.громкости аудиопр.при предупр.сигнал.**
- ▶ Включите или выключите функцию.

Активная система помощи при парковке

Функционирование активной системы помощи при парковке

- ① Доступность данной функции зависит от страны.

Активная система помощи при парковке является электронной системой помощи при парковке с ультразвуковыми датчиками при поддержке видеока-

меры заднего хода или видекамеры с обзором в 360°. Система автоматически производит замер мест парковки при скорости примерно до 35 км/ч с обеих сторон автомобиля при движении вперед.

Как только будут выполнены все условия для поиска мест парковки, на мультимедийном дисплее появляется индикация .

Если система помощи при парковке распознала места парковки, то на мультимедийном дисплее появляется индикация . Стрелки указывают, на какой стороне дорожного полотна есть свободные места парковки, затем они индицируются на дисплее мультимедийной системы.

Место парковки можно выбрать по собственному усмотрению. Направление въезда на него (вперед или назад), в зависимости от расположения места парковки, можно также выбрать по собственному усмотрению.

Если активируется активная система помощи при парковке, то на основании рассчитанного пути следования включается указатель поворота.

Помощь водителю при въезде на место парковки и выезде с места парковки благодаря увеличению подачи топлива в двигатель, выполнению торможения, поворачиванию рулевого колеса и переключению передач.

Активная система помощи при парковке является лишь вспомогательным средством. Он не освобождает водителя от обязанности внимательно следить за окружением автомобиля. Ответственность за безопасное маневрирование, паркование и выезд с места парковки в любом случае несете Вы лично. Следите за тем, чтобы в зоне движения автомобиля, помимо прочего, не находились люди, животные или предметы.

В следующих ситуациях активная система помощи при парковке отключается:

- Система комфортной парковки PARKTRONIC выключается.
- Вращение рулевого колеса
- Задействование стояночного тормоза
- Включение ступени коробки передач 
- Срабатывание системы ESP®
- Открывание дверей или крышки багажника во время движения.

Системные пределы

Если наружное освещение неисправно, то активная система помощи при парковке недоступна.

Объекты, находящиеся выше или ниже зоны действия датчиков как, например, выступающий груз, свесы или погрузочные платформы грузовых автомо-

билей или ограничения мест парковки, не распознаются при замере места парковки. При расчете процесса паркования они также не учитываются. Поэтому активная система помощи при парковке может ошибочно начать въезд автомобиля на место парковки.

▲ ОСТОРОЖНО Опасность аварии вследствие нахождения объектов выше или ниже зоны действия датчиков активной системы помощи при парковке

Если объекты находятся выше или ниже зоны действия датчиков, то могут возникнуть следующие ситуации:

- Активная система помощи при парковке может слишком рано начать въезд автомобиля на место парковки.
- Автомобиль может не остановиться перед этими объектами.

Вследствие этого Вы можете совершить столкновение.

 В указанных ситуациях не пользуйтесь активной системой помощи при парковке.

Экстремальные погодные условия, например, снегопад или сильный дождь могут привести к неточному

замеру места парковки. Места парковки перед припаркованными прицепами, дышла которых выступают на место парковки, могут быть не распознаны или неправильно измерены. Пользуйтесь активной системой помощи при парковке только на ровной, шероховатой поверхности.

Не пользуйтесь активной системой помощи при парковке, помимо прочего, в следующих ситуациях:

- при экстремальных погодных условиях, например, при гололедице, скользком снежном покрове или при сильном дожде,
- при транспортировке выступающего за пределы автомобиля груза,
- на крутом спуске или на крутом подъеме более чем приблизительно 15 %
- при движении со смонтированными цепями противоскольжения.
- если к фаркопу подсоединен прицеп или кронштейн для велосипедов
- непосредственно после замены шин или при смонтированных запасных шинах
- при слишком низком или слишком высоком давлении воздуха в шине или в шинах
- при смещенной ходовой части, например, после заезда на бордюр

Активная система помощи при парковке иногда может индцировать неподходящие места парковки, как например:

- места парковки, паркование на которых запрещено,
- места парковки на неподходящем грунте.

Въезд на место парковки при помощи активной системы помощи при парковке

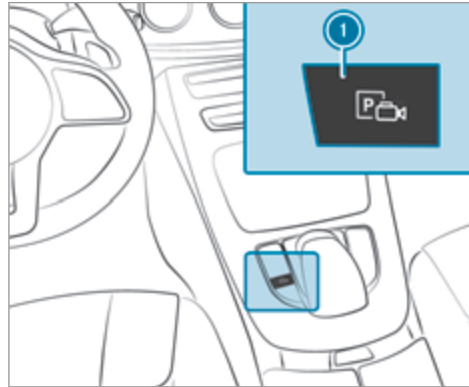

- ▶ Нажмите кнопку ①.





На дисплее мультимедийной системы появляется изображение активной системы помощи при парковке. В зоне ② индцируются распознанные места парковки ④ и путь следования ③.

- ① Индцируемый на дисплее мультимедийной системы путь следования ③ может отличаться от реального пути следования.

- ▶ Если индцируется место парковки: остановите автомобиль.
- ▶ Выберите требуемое место парковки ④ и подтвердите.

▶ При необходимости выберите направление въезда на место парковки (вперед или назад) и подтвердите.

В зависимости от выбранного места парковки  и направления въезда на место парковки индицируется путь следования .

 Автоматический указатель направления движения включается с началом процесса паркования.

Ответственность за выбор автоматического указателя направления движения с учетом дорожной ситуации всегда несет водитель. Если требуется, соответственно выбирайте автоматический указатель направления движения.

 **ОСТОРОЖНО** Опасность аварии вследствие поворачивания автомобиля при парковании или выезде с места парковки

При парковании или выезде с места парковки автомобиль поворачивается и может выехать на встречную полосу.

Вследствие этого возможно столкновение с другими участниками дорожного движения или объектами.

▶ Следите за другими участниками дорожного движения и объектами.

▶ При необходимости остановите автомобиль или прервите парковочный маневр, производимый активной системой помощи при парковке.

▶ Если на дисплее мультимедийной системы появляется, например, сообщение **Включите заднюю передачу.**: включите соответствующее положение коробки передач. Автомобиль въезжает на выбранное место парковки.

 Во время въезда на место парковки при помощи активной системы помощи при парковке полосы движения отображаются зеленым цветом на изображении от видеокамеры.

По окончании процесса паркования появляется сообщение:  Система помощи при парковке закончила работу, примите управление.. Возможно, что после этого потребуются дополнительные маневры.

▶ По окончании процесса въезда на место парковки предохраните автомобиль от откатывания. Если этого требуют законодательные предписания или обстоятельства на месте парковки, поверните колеса в направлении бордюра.

 Во время въезда на место парковки Вы можете остановить автомобиль и включить другое положение коробки передач. После этого система рассчитывает новый путь следования. Если нового пути следования нет, то система может снова изменить положение коробки передач или прервать процесс паркования.

Выезд с места парковки при помощи активной системы помощи при парковке

Условия

- Въезд автомобиля на место парковки был осуществлен при помощи активной системы помощи при парковке.

Учитывайте, что Вы несете ответственность за автомобиль и его ближайшее окружение во время всего процесса паркования.

▶ Запустите двигатель автомобиля.

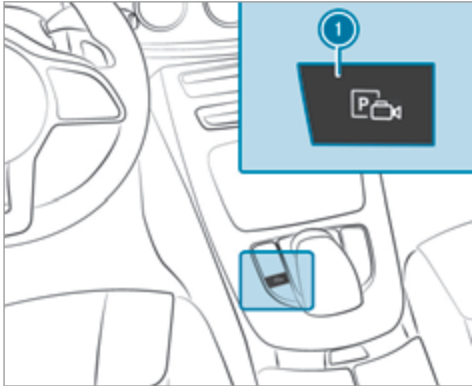

- ▶ Нажмите кнопку ①.
На дисплее мультимедийной системы появится изображение активной системы помощи при парковке.



- ▶ Если въезд автомобиля на место парковки был произведен перпендикулярно направлению движения: в зоне ② выберите направление выезда с места парковки ③ **Налево** или **Направо**.
- ⓘ Индицируемый путь следования на дисплее мультимедийной системы может отличаться от реального пути следования.
- ▶ Для включения процесса выезда с места парковки подтвердите направление выезда с места парковки ③.
- ⓘ Автоматический указатель направления движения выключается по окончании паркования.

Ответственность за выбор автоматического указателя направления движения с учетом дорожной ситуации всегда несет водитель. Если требуется,

соответственно выбирайте автоматический указатель направления движения.

⚠ ОСТОРОЖНО Опасность аварии вследствие поворачивания автомобиля при парковании или выезде с места парковки

При парковании или выезде с места парковки автомобиль поворачивается и может выехать на встречную полосу.

Вследствие этого возможно столкновение с другими участниками дорожного движения или объектами.

- ▶ Следите за другими участниками дорожного движения и объектами.
- ▶ При необходимости остановите автомобиль или прервите парковочный маневр, производимый активной системой помощи при парковке.

- ▶ Если на дисплее мультимедийной системы появляется, например, сообщение **Включите переднюю передачу.**: включите соответствующее положение коробки передач. Автомобиль выезжает с места парковки. Автоматический указатель направления движения автоматически выключается:

По окончании процесса выезда с места парковки предупредительный звуковой сигнал и сообщение:



Система помощи при парковке закончила работу, примите управление. призывают Вас взять управление на себя.

Автомобиль не затормаживается автоматически и может откатиться! Вы должны самостоятельно нажать на педаль газа и на педаль тормоза, вращать рулевое колесо и переключать передачи.

Поддержка при маневрировании

Функционирование системы Drive Away Assist

Функция Drive Away Assist может уменьшить степень тяжести столкновения при трогании с места. Если распознается препятствие в направлении движения, то скорость автомобиля на короткое время ограничивается примерно до 2 км/ч. При распознавании критической ситуации на дисплее мультимедийной системы появляется символ **LIM**.

i Вы можете в любое время отменить срабатывание функции Drive Away Assist выключением рулевого ассистента PARKTRONIC (→ стр. 225).



ОСТОРОЖНО Опасность аварии при ограниченной возможности распознавания функции Drive Away Assist

Функция Drive Away Assist не всегда однозначно распознает объекты и дорожные ситуации.

- ▶ Всегда внимательно следите за дорожной ситуацией и не полагайтесь исключительно на функцию Drive Away Assist.
- ▶ Будьте готовы к торможению и, при необходимости, старайтесь объехать препятствие, если это допускает дорожная ситуация и если объезд можно сделать безопасно.

Функция Drive Away Assist является лишь вспомогательным средством. Он не освобождает водителя от обязанности внимательно следить за окружением автомобиля. Ответственность за безопасное маневрирование, паркование и выезд с места парковки в любом случае несете Вы лично. Следите за тем, чтобы в зоне движения автомобиля, помимо прочего, не находились люди, животные или предметы.

В следующих ситуациях, например, может возникнуть опасность столкновения:

- Вы перепутали педаль газа и тормоза.

- Вы включили неправильное положение коробки передач.

Функция Drive Away Assist активируется при выполнении следующих предпосылок:

- Рулевой ассистент PARKTRONIC включен.
- При неподвижном автомобиле Вы переключаете коробку передач в положение **R** или **D**.
- Распознанное препятствие находится на расстоянии менее примерно 1,0 м.
- Функция поддержки при маневрировании активирована в мультимедийной системе.

Системные пределы

На подъемах функция Drive Away Assist срабатывает ограниченно.

Во время движения с прицепом функция Drive Away Assist недоступна.

i Учитывайте также пределы действия рулевого ассистента PARKTRONIC (→ стр. 222).

Функционирование системы Cross Traffic Alert

i Система Cross Traffic Alert доступна только для автомобилей с системой контроля «слепых» зон или с активной системой контроля «слепых» зон.

Система Cross Traffic Alert при выезде с места парковки и маневрировании задним ходом может предупреждать о транспорте, пересекающем путь следования в поперечном направлении. Для этого радарные датчики в бампере контролируют ближнюю зону вокруг автомобиля. При распознавании критической ситуации на дисплее мультимедийной системы появляется символ  и может быть произведено автоматическое торможение автомобиля.

Если радарные датчики закрыты транспортными средствами или прочими объектами, то распознавание не производится.

Функция Cross Traffic Alert активирована при выполнении следующих предпосылок:

- Автомобиль движется задним ходом со скоростью пешехода.
 - Функция поддержки при маневрировании активирована (→ стр. 231).
-  Учитывайте также указания для системы контроля «слепых» зон и для активной системы контроля «слепых» зон (→ стр. 206).



Системные пределы

На подъемах функция Cross Traffic Alert недоступна.

Во время движения с прицепом функция Cross Traffic Alert недоступна.

Выключение или включение поддержки при маневрировании

Мультимедийная система:

- ➔ Автомобиль ➔  **Вспомогат.системы**
 - ➔ Камера и парк.ассис. ➔ **Поддерж.при маневр.**
-  Включите или выключите функцию.
-  Поддержка при маневрировании должна быть активна для функционирования системы Drive Away Assist (→ стр. 230) и системы Cross Traffic Alert (→ стр. 230).

Тягово-сцепное устройство

Указания по режиму эксплуатации с прицепом

УКАЗАНИЕ Автомобили Mercedes-AMG

 Соблюдайте указания в руководстве по эксплуатации дополнительного оборудования. В противном случае Вы можете не распознать опасность.

Учитывайте следующие указания по опорной нагрузке:

- Не допускайте, чтобы опорная нагрузка была больше максимально допустимого или меньше минимально допустимого значения.

- Опорная нагрузка должна быть максимально близка к максимально допустимому значению.

Не допускайте превышения следующих значений:

- Допустимая масса буксируемого груза
- Допустимая осевая нагрузка заднего моста тягача
- Допустимая полная масса тягача
- Допустимая полная масса прицепа
- Максимально допустимая скорость движения прицепа

Перед началом движения убедитесь в следующем:

- Давление воздуха в шинах колес заднего моста тягача отрегулировано с учетом максимальной загрузки.
- Система освещения подсоединенного прицепа работоспособна.
- **Автомобили без светодиодных фар или светодиодных фар MULTIBEAM:** фары правильно отрегулированы.

При повышенной осевой нагрузке заднего моста в соответствии с положениями о допуске при движении с прицепом скорость не должна превышать 100 км/ч. Это правило распространяется также и на

те страны, в которых для автомобилей с прицепом разрешена максимальная скорость более 100 км/ч.

Откидывание ножки сцепного шара в рабочее положение или возвращение ее в нерабочее положение

⚠ ОСТОРОЖНО Опасность аварии из-за незафиксированной шаровой головки

Если шаровая головка не зафиксирована, то прицеп может отсоединиться.

- ▶ Всегда фиксируйте шаровую головку согласно описанию.

⚠ ОСТОРОЖНО Опасность получения травмы по причине выбрасывания шаровой головки

Если Вы разблокируете шаровую головку или при возвращении в нерабочее положение не зафиксируете ее должным образом, то она выбрасывается.

В зоне перемещения шаровой головки существует опасность получения травмы!

- ▶ Шаровую головку следует разблокировать только в том случае, если зона ее перемещения свободна.

- ▶ Всегда следите за тем, чтобы шаровая головка фиксировалась при возвращении в нерабочее положение.

! УКАЗАНИЕ Повышенный риск нанесения материального ущерба из-за откинутой ножки сцепного шара

- ▶ При отсутствии подсоединенного прицепа или закрепленного кронштейна для велосипедов сложите ножку сцепного шара или переместите ее в нерабочее положение в случае оснащения фаркопом с электроприводом.

! УКАЗАНИЕ Повреждение автомобиля из-за неправильного использования фаркопа

При вытаскивании застрявшего автомобиля за фаркоп возможно повреждение автомобиля или самого фаркопа.

- ▶ Используйте фаркоп только для движения с прицепом или крепления допущенных

систем крепления багажа, например кронштейна для велосипедов.

Условия

- Автомобиль зафиксирован во избежание отката.
- Зона движения фаркопа свободна.
- Кабель прицепа или адаптерный штекер удалены.

Откидывание ножки сцепного шара в рабочее положение

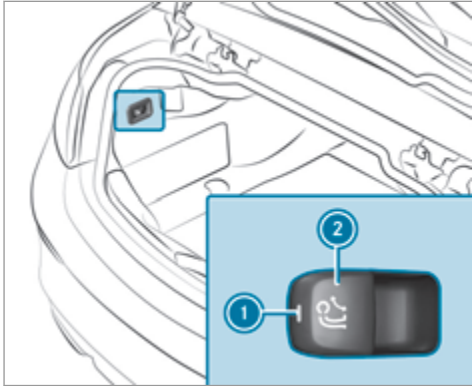

- ▶ Потяните кнопку ②, чтобы разблокировать ножку сцепного шара. Ножка сцепного шара будет выдвинута под задним бампером. Контрольная лампа ① замигает.

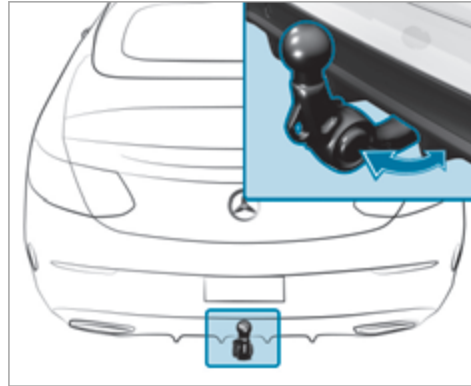

- ▶ Потяните ножку сцепного шара по стрелке, чтобы она с характерным щелчком зафиксировалась в вертикальном положении. Контрольная лампа ① в кнопке разблокировки ножки сцепного шара погаснет. Если ножка сцепного шара заблокирована не до конца, на мультимедийном дисплее появится сообщение [Проверьте крепление тяг-сцеп.устр-ва](#).

- ▶ Снимите защитный колпачок со сцепного шара и уберите его в надежное место.

Следите за тем, чтобы ножка сцепного шара была чистой. Следите, чтобы в зависимости от указаний изготовителя прицепа ножка сцепного шара во время эксплуатации была смазана или оставалась сухой (без смазки).

Возвращение ножки сцепного шара в нерабочее положение

- ▶ Потяните кнопку ②, чтобы разблокировать ножку сцепного шара. Ножка сцепного шара будет задвинута под задний бампер. Контрольная лампа ① замигает.
- ▶ Нажмите на ножку сцепного шара по стрелке, чтобы она с характерным щелчком зафиксировалась за бампером. Контрольная лампа ① и индикация на мультимедийном дисплее погаснут.

Учитывайте информацию об индикации на комбинации приборов:

- Сигнальные и контрольные лампы (→ стр. 491)
- Сообщения на дисплее (→ стр. 437)

Присоединение или отсоединение прицепа

▲ ОСТОРОЖНО Опасность травмирования при изменении дорожного просвета

Автомобили с системой регулирования дорожного просвета: дорожный просвет может быть непреднамеренно изменен, например, другими лицами. Если в это время присоединяется или отсоединяется прицеп, - то существует опасность защемления. Кроме того, возможно защемление частей тела людей, находящихся между кузовом и шиной или под автомобилем.

При присоединении- или отсоединении прицепа соблюдайте следующие указания:

- ▶ Не открывайте и не закрывайте двери или дверь багажного отделения.
- ▶ Не запускайте регулирование дорожного просвета и не задействуйте переключатель DYNAMIC SELECT.
- ▶ Не производите блокировку- или разблокировку замков автомобиля.

Условия

- Ножка сцепного шара откинута и надежно зафиксирована в положении блокировки.

Прицепы с 7-контактным штекером необходимо подключать к автомобилю с помощью следующих адаптеров:

- Адаптерный штекер
- Адаптерный кабель

Прицеп будет правильно распознаваться автомобилем только в том случае, если выполнены следующие условия:

- Прицеп правильно подключен.
- Система освещения прицепа исправна.

Кроме того, правильность подключения прицепа влияет на функционирование следующих систем:

- Система стабилизации ESP® при движении с прицепом
- Активная система удержания полосы движения
- Система комфортной парковки PARKTRONIC
- Активная система помощи при парковке
- Система контроля «слепых» зон или активная система контроля «слепых» зон
- Drive Away Assist
- Cross Traffic Alert
- Камера заднего вида
- Камера 360°

- Система AIRMATIC

Присоединение прицепа

! **УКАЗАНИЕ** Повреждение стартерной аккумуляторной батареи по причине полной разрядки

При зарядке аккумуляторной батареи прицепа через электропитание прицепа стартерная аккумуляторная батарея может получить повреждение.

▶ Не используйте электропитание автомобиля для зарядки аккумуляторной батареи прицепа.

- ▶ Снимите защитный колпачок со сцепного шара и уберите его в надежное место.
- ▶ Установите прицеп на ровной поверхности позади автомобиля и присоедините его.



- ▶ Откройте крышку розетки.
- ▶ Вставьте штекер выступом ❶ в паз ❸ розетки.
- ▶ Поверните байонетный разъем ❷ вправо до упора.
- ▶ Защелкните крышку.
- ▶ Закрепите кабель на прицепе с помощью кабельных стяжек (только при использовании адаптерного кабеля).
- ▶ Обеспечьте свободный ход кабеля при выполнении поворотов.

Даже при правильном подключении прицепа при выполнении следующих условий на мультифункциональном дисплее может появиться сообщение:

- В системе освещения прицепа установлены светодиоды.

- Ток в системе освещения прицепа ниже минимально допустимого значения (50 мА).
- ❶ Вы можете подключать оборудование мощностью до 180 Вт к системе электропитания постоянного тока и системе электропитания, включаемой с помощью замка зажигания.

Отсоединение прицепа

⚠ ОСТОРОЖНО Опасность заземления- при отсоединении прицепа

Если Вы отсоединяете прицеп с инерционной тормозной системой, которая находится в состоянии наката, Вы можете заземить руку между автомобилем и дышлом.

- ▶ Не отсоединяйте прицеп с находящейся в состоянии наката инерционной тормозной системой.

❗ УКАЗАНИЕ Повреждение при отсоединении прицепа с находящейся в состоянии наката инерционной тормозной системой

При отсоединении прицепа с находящейся в состоянии наката инерционной тормозной системой можно повредить автомобиль.

- ▶ Не отсоединяйте прицеп с находящейся в состоянии наката инерционной тормозной системой.

⚠ ОСТОРОЖНО Опасность заземления при отсоединении кабеля прицепа

Автомобили с системой регулирования уровня кузова: при отсоединении кабеля прицепа автомобиль может опуститься.

Из-за этого возможно заземление частей тела людей, находящихся между кузовом и шиной или под автомобилем.

- ▶ Убедитесь, что при отсоединении кабеля прицепа в непосредственной близости от колесных арок и под автомобилем никого нет.

- ▶ Зафиксируйте прицеп во избежание откатывания.
- ▶ Разъедините электрическое соединение, установленное между автомобилем и прицепом.
- ▶ Отсоедините прицеп.
- ▶ Наденьте защитный колпачок на сцепной шар.

Функционирование кронштейна для велосипедов

⚠ ОСТОРОЖНО Опасность аварии вследствие ненадлежащей эксплуатации крепления для велосипедов

Крепление для велосипедов может отсоединиться от автомобиля в следующих случаях:

- Превышена допустимая несущая нагрузка тягово-сцепного устройства.
- Крепление для велосипедов используется не надлежащим образом.
- Крепление для велосипедов закреплено на шаровом пальце под шаровой головкой.

Для Вашей безопасности и безопасности других участников дорожного движения соблюдайте следующие правила:

- ▶ Всегда соблюдайте допустимую несущую нагрузку тягово-сцепного устройства.
- ▶ Крепление для велосипедов применяйте исключительно для транспортировки велосипедов.

- ▶ Крепление для велосипедов следует всегда монтировать надлежащим образом, закрепляя на шаровой головке.
- ▶ Используйте только разрешенные к применению компанией "Мерседес-Бенц" крепления для велосипедов.
- ▶ Также всегда необходимо соблюдать указания инструкции по эксплуатации крепления для велосипедов.

! УКАЗАНИЕ Повреждение или поломка тягово-сцепного устройства неподходящим креплением для велосипедов или по причине ненадлежащего использования креплений для велосипедов

- ▶ Используйте только разрешенные к применению компанией "Мерседес-Бенц" крепления для велосипедов.

! УКАЗАНИЕ Повышенный риск нанесения материального ущерба из-за откинутой ножки сцепного шара

- ▶ При отсутствии присоединенного прицепа или закрепленного кронштейна для велосипедов сложите ножку сцепного шара или

переместите ее в нерабочее положение в случае оборудования фаркопом с электроприводом.

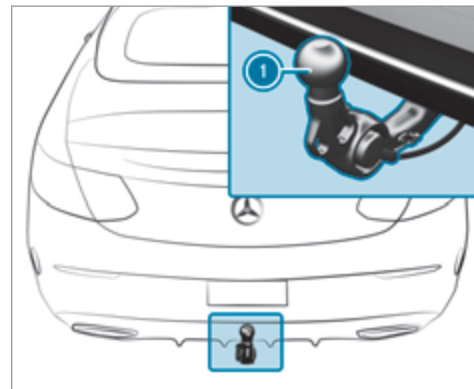

В зависимости от конструкции кронштейна для велосипедов на нем можно перевозить до трех велосипедов.

При креплении путем фиксации на сцепном шаре **1** максимальная несущая способность составляет 75 кг.

Несущая способность рассчитывается исходя из веса и загрузки кронштейна для велосипедов.

Соблюдайте указания по движению с грузом на крыше, с прицепом или при полностью загруженном автомобиле (→ стр. 150).

При использовании кронштейна для велосипедов отрегулируйте давление воздуха в шинах с учетом повышенной нагрузки на задний мост автомобиля. Дополнительная информация о давлении воздуха в шинах приведена в таблице давления воздуха в шинах (→ стр. 405).

Указания по загрузке

Чем больше расстояние от центра тяжести груза до сцепного шара, тем больше нагрузка на фаркоп.

Поэтому учитывайте следующие указания:

- Тяжелые велосипеды следует закреплять как можно ближе к автомобилю.
- Груз на кронштейне для велосипедов всегда следует распределять как можно более симметрично относительно продольной оси автомобиля.

Перед погрузкой велосипедов на кронштейн для велосипедов Mercedes-Benz рекомендует снять с велосипедов все навесные детали, например велосипедные корзины, детские кресла или аккумуляторы. Это позволит улучшить аэродинамическое

сопротивление и положение центра тяжести кронштейна для велосипедов.

Всегда закрепляйте велосипеды для предотвращения их соскальзывания и периодически проверяйте надежность их крепления.

Не используйте тенты или другие защитные покрытия. Это может ухудшить ходовые характеристики автомобиля и обзор назад. Кроме того, повышается аэродинамическое сопротивление и, соответственно, нагрузка на фаркоп.

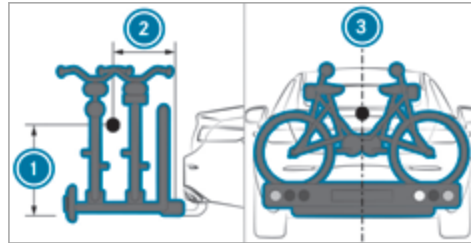

Распределение нагрузки на кронштейне для велосипедов

- 1 Расстояние от центра тяжести груза до сцепного шара по высоте

- 2 Расстояние от центра тяжести груза до сцепного шара в направлении назад
- 3 Центр тяжести находится на центральной оси автомобиля

При погрузке на кронштейн для велосипедов максимум трех велосипедов учитывайте следующие данные.

Загрузка кронштейна для велосипедов

Полная масса кронштейна для велосипедов и груза	Макс. расстояние 1	Макс. расстояние 2
до 75 кг	420 мм	300 мм

Указания по буксировке автомобилей

Автомобиль не предназначен для использования буксировочных устройств, которые применяются, в частности, для буксировки автомобиля на четырех колесах или в качестве прицепа. При монтаже и использовании буксировочных устройств может произойти повреждение автомобиля. При буксировке исправного или неисправного автомобиля с применением буксировочных устройств не обеспечиваются надежные ходовые характеристики ни

автомобиля-тягача, ни буксируемого автомобиля. При движении автопоезда может происходить его виляние. Учитывайте допустимые способы буксировки (→ стр. 394) и указания по буксировке, когда все колеса касаются грунта (→ стр. 395).

Указания относительно дисплея приборов и бортового компьютера

⚠ ОСТОРОЖНО Опасность возникновения аварии при выходе из строя дисплея приборов

Если дисплей приборов вышел из строя или имеется неисправность, не будут распознаваться функциональные нарушения важных для обеспечения безопасности систем.

Эксплуатационная безопасность Вашего автомобиля может быть ограничена.

- ▶ Осторожно продолжайте движение.
- ▶ Для проверки автомобиля немедленно обратитесь в специализированную мастерскую с квалифицированным персоналом.

⚠ ОСТОРОЖНО Опасность потери контроля за дорожной ситуацией из-за информационных систем и устройств связи

Пользование интегрированными в автомобиль информационными системами и устройствами связи во время движения может отвлекать Вас от дорожной ситуации. Кроме того Вы можете потерять контроль над автомобилем.

- ▶ Пользуйтесь этими устройствами только в том случае, если это допускается дорожной ситуацией.
- ▶ Если это невозможно, остановитесь в соответствии с правилами дорожного движения и произведите ввод данных во время стоянки автомобиля.

! УКАЗАНИЕ Автомобиля Mercedes-AMG

- ▶ Соблюдайте указания в руководстве по эксплуатации дополнительного оборудования. В противном случае Вы можете не распознать опасность.

При пользовании бортовым компьютером учитывайте законодательные нормы страны, в которой Вы в данный момент находитесь.

На мультифункциональном дисплее отображаются только сообщения и предупреждения определенных систем бортового компьютера. Поэтому следите за тем, чтобы всегда была обеспечена эксплуатационная безопасность Вашего автомобиля.

При нарушении эксплуатационной безопасности Вашего автомобиля незамедлительно остановите его с учетом дорожной ситуации. Обратитесь в специа-

лизированную мастерскую с квалифицированным персоналом.

Обзор дисплея приборов

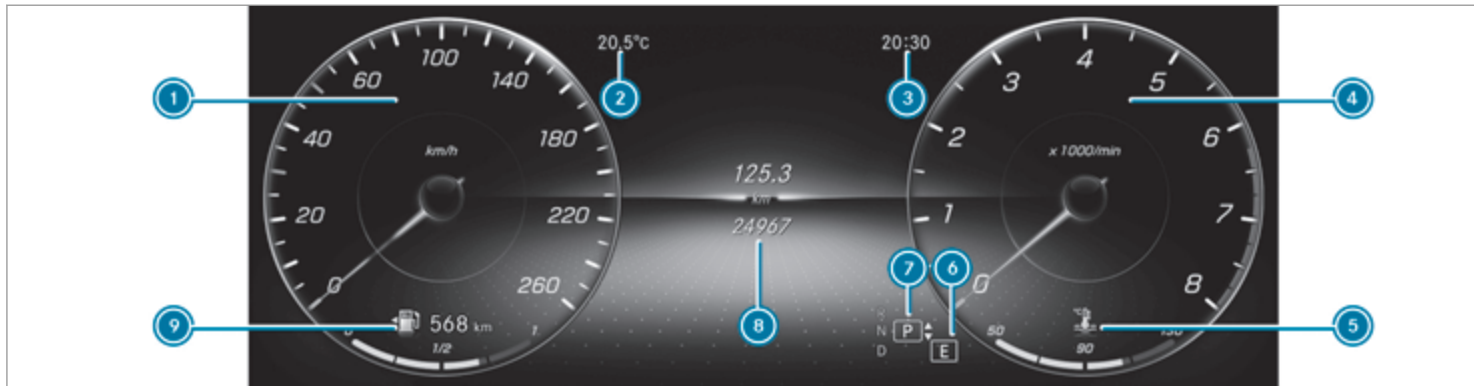

❶ Спидометр

В сегментах на спидометре показано состояние следующих систем: системы круиз-контроля TEMPOMAT / ограничителя скорости / активной системы поддержания дистанции DISTRONIC

❷ Температура наружного воздуха

❸ Время

❹ Область дополнительной индикации (например, тахометр / навигация / индикация ECO / расход топлива / акселерометр / дата. При достижении красной отметки на тахометре (диапазон превышения максимально допустимой частоты вращения двигателя) подача топлива прерывается для защиты двигателя.

❺ Индикация температуры охлаждающей жидкости

Отображаемая температура охлаждающей жидкости в нормальном режиме эксплуатации может подниматься до 120 °С.

Автомобили с бортовой сетью на 48 В: индикаторы POWER и CHARGE (добавочная мощность и рекуперационная мощность электродвигателя)

❻ Выбранный режим движения

❼ Выбранное положение АКП

- 8 Multifunctional display (example: standard indication «Trip statistics»): auxiliary systems / telephone / navigation / driving / data carriers / radio receiver / style and indication / service maintenance / projection display settings variants
- 9 Fuel level and indication of the fuel tank lid location

Обзор кнопок на рулевом колесе

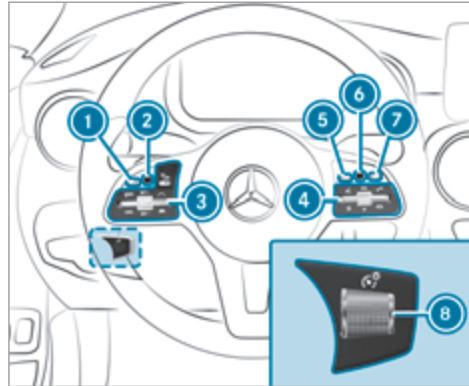

- 1 Кнопка возврата бортового компьютера (удерживайте долго)
- 2 Сенсорная панель управления бортового компьютера
- 3 Группа управления системой TEMPOMAT / ограничителем скорости или активным ассистентом поддержания дистанции DISTRONIC
- 4 Группа управления мультимедийной системы

- Система LINGUATRONIC (→ стр. 245)
- 5 Вызов начального экрана мультимедийной системы
- 6 Сенсорная панель управления мультимедийной системы
- 7 Кнопка возврата мультимедийной системы
- 8 Регулятор яркости для настройки подсветки дисплея приборов и элементов управления в салоне автомобиля

Пользование бортовым компьютером

При пользовании бортовым компьютером учитывайте законодательные нормы страны, в которой Вы в данный момент находитесь.





Пользование бортовым компьютером осуществляется с помощью сенсорной кнопки Touch-Control слева и кнопки возврата / кнопки возврата к начальному экрану слева.

При пользовании бортовым компьютером в качестве обратной связи раздаются различные оповещательные сигналы, например при достижении конца списка или прокручивании списка.

Доступны следующие меню:

- [ТО](#)
- [Вспом.сист.](#)
- [Путев.статис.](#)
- [Навигация](#)
- [Радио](#)
- [Носители](#)
- [Телефон](#)
- [Проекц.дисп.](#)
- **Автомобили с дисплеем приборов на широкомформатном дисплее передней панели: [Дизайн](#)**

 Информацию о возможностях настройки и выбора в пунктах меню можно найти в электронном руководстве по эксплуатации.

 **Вызов строки меню:** нажимайте кнопку возврата слева, пока не появится строка меню.

 С помощью кнопки  можно вызвать строку меню бортового компьютера.

 **Прокрутка строки меню:** проведите пальцем влево или вправо по сенсорной кнопке Touch-Control слева.

 **Вызов меню, подменю или вариантов настройки в меню, подтверждение выбора или настройки:** нажмите сенсорную кнопку Touch-Control слева.

 **Прокрутка элементов индикации или списков в меню, выбор содержимого дисплея, функции, записи или индикации:** проведите пальцем вверх или вниз по сенсорной кнопке Touch-Control слева.

 **Переключение индикации:** проведите пальцем вверх или вниз по сенсорной кнопке Touch-Control слева.

 **Выход из подменю:** нажмите кнопку возврата слева.

Меню в полноэкранном режиме

На дисплее приборов в полноэкранном режиме могут отображаться следующие меню:

- [Вспом.сист.](#)







- [Путев.статис.](#)





 В соответствующем меню с помощью сенсорной кнопки Touch-Control слева прокрутите список до конца.

 Нажмите сенсорную кнопку Touch-Control слева. Выбранное меню отобразится в полноэкранном режиме.

Обзор индикаций на мультифункциональном дисплее

Индикации на мультифункциональном дисплее:

-  Активная система помощи при парковке включена (→ стр. 227)
-  Система комфортной парковки PARKTRONIC выключена (→ стр. 225)
-  Система круиз-контроля TEMPOMAT (→ стр. 185)
-  Ограничитель скорости (→ стр. 186)
-  Активная система поддержания дистанции DISTRONIC (→ стр. 188)
-  Активная система экстренного торможения (→ стр. 204)
-  Активная система помощи в рулевом управлении (→ стр. 195)

-  Активная система удержания полосы движения (→ стр. 209)
-  Функция ECO Start-Stop (→ стр. 153)
-  Функция HOLD (→ стр. 182)
-  Система адаптивного управления дальним светом ПЛЮС (→ стр. 127)
-  Превышение максимально разрешенной скорости (только для определенных стран)

Автомобили с системой распознавания дорожных знаков: распознанные указания и дорожные знаки (→ стр. 204)

Проекционный дисплей

Функционирование проекционного дисплея

УКАЗАНИЕ Автомобиля Mercedes-AMG

-  Соблюдайте указания в руководстве по эксплуатации дополнительного оборудования. В противном случае Вы можете не распознать опасность.

Проекционный дисплей отображает в поле зрения водителя:

- информацию навигационной системы

- информацию вспомогательных систем
- некоторые предупредительные сообщения

Отображаемая информация

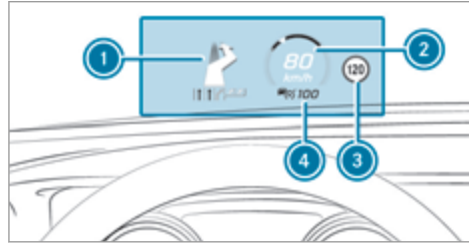

- ① Указания навигационной системы
- ② Текущая скорость движения
- ③ Распознанные указания и дорожные знаки
- ④ Скорость, установленная во вспомогательной системе (например, в системе круиз-контроля TEMPOMAT)

Если Вам позвонили, на проекционном дисплее появится сообщение  **Входящий вызов.**

В режиме аудиовоспроизведения при активной функции управления аудиоисточником на некоторое

время отобразится название радиостанции или композиции.

Системные пределы

На видимость влияют следующие условия:

- Положение сиденья
 - Настройка положения изображения
 - Внешние световые условия
 - Мокрое дорожное полотно
 - Предметы на крышке дисплея
 - Поляризация солнцезащитных очков
-  При ярком солнечном свете некоторые части индикации могут стать блеклыми. Данное явление исчезает при выключении и последующем включении проекционного дисплея.

Установка настроек проекционного дисплея в бортовом компьютере

Бортовой компьютер:

→ Проекц.дисп.



- ① Выбранная в данный момент настройка
- ② Цифровой спидометр
- ③ Система распознавания дорожных знаков
- ④ Изображения навигационной системы

На проекционном дисплее можно выполнить следующие настройки:

- [Позиция](#)
- [Яркость](#)
- [Содерж.индик.](#)

- ▶ **Для выбора настройки:** проведите пальцем вверх или вниз по кнопке сенсорного управления слева.
- ▶ Нажмите кнопку сенсорного управления слева.
- ▶ **Для установки значения:** проведите пальцем вверх или вниз по кнопке сенсорного управления слева.
- ▶ Нажмите кнопку сенсорного управления слева.

Включение или выключение проекционного дисплея

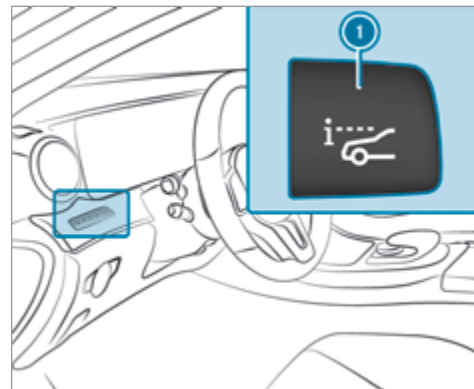

- ▶ Нажмите кнопку ①.

Указания относительно эксплуатационной безопасности

⚠ ОСТОРОЖНО Опасность потери контроля за дорожной ситуацией из-за информационных систем и устройств связи

Пользование интегрированными в автомобиль информационными системами и устройствами связи во время движения может отвлекать Вас от дорожной ситуации. Кроме того Вы можете потерять контроль над автомобилем.

- ▶ Пользуйтесь этими устройствами только в том случае, если это допускается дорожной ситуацией.
- ▶ Если это невозможно, остановитесь в соответствии с правилами дорожного движения и произведите ввод данных во время стоянки автомобиля.

⚠ ОСТОРОЖНО Опасность несчастного случая из-за пользования мобильными устройствами связи во время движения

Мобильные коммуникационные устройства отвлекают водителя от событий на дороге. Кроме того, водитель может потерять контроль над автомобилем.

- ▶ Будучи водителем используйте коммуникационные устройства только, когда автомобиль стоит.
- ▶ Будучи пассажиром, используйте мобильные коммуникационные устройства только в предусмотренных для этого участках, например в задней части салона.

В целях собственной безопасности при пользовании мобильными устройствами связи и особенно системой голосового управления обязательно учитывайте следующие моменты:

- Соблюдайте законодательные нормы страны, в которой Вы в данный момент находитесь.
- При пользовании системой голосового управления в экстренной ситуации Ваш голос может измениться, что приведет к задержке разговора по телефону, например в случае отправки сигнала экстренного вызова.
- Перед поездкой ознакомьтесь с функциями системы голосового управления.

Управление

Обзор элементов управления LINGUATRONIC на мультифункциональном рулевом колесе

Система LINGUATRONIC готова к работе приблизительно через тридцать секунд после включения зажигания.

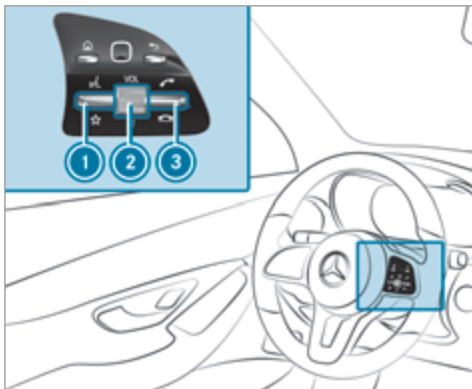

- 1 Нажатие переключателя вверх: запуск системы LINGUATRONIC
- 2 Нажатие регулятора: включение / выключение звука (завершение работы системы LINGUATRONIC)
Поворот регулятора вверх / вниз: увеличение / уменьшение громкости

- 3 Нажатие переключателя вверх: совершение / прием телефонного вызова
Нажатие переключателя вниз: отклонение / завершение телефонного вызова (завершение работы системы LINGUATRONIC)

Ведение диалога с системой LINGUATRONIC

- ▶ **Для начала или продолжения диалога** нажмите на кнопку вверх на мультифункциональном рулевом колесе. После звукового сигнала можно произнести команду.
- ▶ **Исправление вводимых данных:** произнесите голосовую команду «Корректировка».
- ▶ **Для выбора записи в перечне выбора** произнесите номер или содержание строчки.
- ▶ **Перелистывание списка выбора:** произнесите голосовые команды «Следующая страница» или «Предыдущая страница».
- ▶ **Приостановка диалога:** произнесите голосовую команду «Пауза».
- ▶ **Прерывание диалога:** произнесите голосовую команду «Отмена».

Управляемые функции

С помощью системы голосового управления LINGUATRONIC независимо от комплектации автомобиля Вы можете управлять следующими функциями:

- Телефон
- SMS
- Навигация
- Адресная книга
- Радиоприемник
- Аудиосистема (карта памяти, мультимедийный интерфейс, аудиисточник USB и Bluetooth®)
- Телевизор
- Автомобиль

Виды голосовых команд: обзор

Различаются следующие голосовые команды:

- **Общие голосовые команды** можно произносить в любое время вне зависимости от имеющихся на данный момент приложений, например голосовые команды «Проложить путь до», «Набери» или «Отправить SMS-сообщение на имя».

- **Голосовые команды для конкретных приложений** — доступны только для активированного приложения.

По запуску системы Linguatronic показывается теле-суфлер. Наряду с имеющимися голосовыми командами активного в данный момент приложения он также в качестве примера приводит голосовые команды прочих, неактивных приложений. Так Вы быстрее ознакомитесь с имеющимися голосовыми командами. Список можно пролистывать или управлять им с помощью голосовых команд, контроллера / сенсорной панели.

Информация об установленном языке

Вы можете изменять язык системы LINGUATRONIC с помощью настройки системного языка. Если система LINGUATRONIC не поддерживает установленный системный язык, то будет выбран английский язык.

Система LINGUATRONIC доступна на следующих языках:

- немецкий
- английский
- французский
- итальянский

- голландский
- польский
- португальский
- русский
- шведский
- испанский
- чешский
- турецкий

Эффективное использование системы "Лингватроник"

Функции звуковых подсказок

Вы получите информацию и подсказки по следующим темам:

- **Оптимальное управление:** произнесите голосовую команду «Краткое руководство».
- **Текущее приложение:** переведите клавишный переключатель  на multifunctionальном рулевом колесе в верхнее положение и произнесите голосовую команду «Справка».
- **Процесс дальнейшего диалога:** вызовите голосовую команду «Справка» во время диалога.

- **Определенная функция:** произнесите голосовую команду для нужной функции, например «Помощь, телефон».

Указания для улучшения качества голосового ввода

Система LINGUATRONIC не распознает Вашу речь:

- Пользуйтесь системой LINGUATRONIC только с сиденья водителя.
- Произносите голосовые команды связно и отчетливо, но в меру.
- При вводе голосовых команд не допускайте громких посторонних шумов, например от работы вентилятора.

Голосовая запись в адресную книгу не распознается:

- Создавайте только рациональные записи в адресной книге системы / мобильного телефона, например имя и фамилия в правильном поле.
- Не используйте сокращений, ненужных пробелов и специальных знаков.

Запись в перечне радиостанций не распознается:

- Произнесите голосовую команду «Зачитать перечень радиостанций».

Важные голосовые команды

Обзор голосовых команд переключения

Голосовые команды переключения можно использовать для открытия определенных приложений. Выбор

голосовой команды может быть произведен независимо от активированного в настоящий момент приложения.

Голосовые команды переключения

Голосовая команда	Функция
Навигация	Переключение на режим навигационной системы
Карта	Переключение на индикацию карты
Адресная книга	Переключение на адресную книгу
Телефон	Переключение на режим телефонной связи
SMS	Переключение на SMS-сообщения
Радиоприемник	Переключение на режим радиоприемника
ТВ	Переключение на режим телевизора
Носители	Переключение на режим носителей информации
USB	Переключение на USB
Карта памяти	Переключение на карту памяти

Голосовая команда	Функция
Интернет-приложение <Название>	Запуск интернет-приложения Mercedes-Benz. Перед использованием требуется разовый вызов приложения через мультимедийную систему.
Приложения Mercedes-Benz	Переключение на приложения Mercedes-Benz
Connect	Переключение на режим Интернета
Меню автомобиля	Переключение на настройки автомобиля
Меню настроек системы	Переключение на настройки системы

Обзор голосовых команд навигационной системы

С помощью голосовых команд навигационной системы Вы можете вводить специальные цели или

обычные адреса и напрямую выполнять важные настройки навигационной системы.

Голосовые команды навигационной системы

Голосовая команда	Функция
Веди к <адресу / особой цели / контакту>	Универсальный поиск целей любого рода. Запустится поиск в контактных данных адресной книги, базе данных системы навигации и Интернете (специальные цели). Последовательность данных, например для города, улицы или номера дома, может быть различной.
Адрес в <стране>	Ввод цели в нужной стране, например адреса во Франции

Голосовая команда	Функция
Домашний адрес	Запуск навигации к домашнему адресу
Рабочий адрес	Запуск навигации к месту работы
Особая цель <особая цель>	Ввод особой цели, например особой цели «Бранденбургские ворота». Запустится поиск в базе данных системы навигации и в Интернете.
Онлайн-поиск особой цели <особая цель>	Активация поиска особой цели исключительно в Интернете
Веди к контакту <имя>	Использование данных контакта из адресной книги в качестве цели
Ввод страны Ввод населенного пункта Ввод района населенного пункта Ввод улицы Ввод перекрестка Ввод номера дома Ввод почтового индекса	Ввод страны / населенного пункта / района населенного пункта / улицы / перекрестка / номера дома / почтового индекса
Еда поблизости Парковка поблизости Площадка для отдыха с туалетом поблизости Заправка поблизости	Поиск ресторанов, парковок, площадки для отдыха с туалетом и автозаправочных станций поблизости

Голосовая команда	Функция
Ресторан вдоль маршрута Парковка вдоль маршрута Площадка для отдыха с туалетом вдоль маршрута Заправка вдоль маршрута	Поиск ресторанов, парковок, площадки для отдыха с туалетом и автозаправочных станций вдоль маршрута
Ресторан на месте назначения Парковка на месте назначения Площадка для отдыха с туалетом на месте назначения Заправка на месте назначения	Поиск ресторанов, парковок, площадки для отдыха с туалетом и автозаправочных станций на месте назначения
Последние цели	Выбор цели из списка последних введенных целей
Альтернативные маршруты	Переключение ведения к цели на другой маршрут
Запусти ведение к цели	Включение ведения к цели после ввода действительной цели
Прерви ведение к цели	Прерывание ведения к цели
Включи функцию навигационных указаний Выключи функцию навигационных указаний	Включение / выключение голосового вывода ведения к цели

Голосовая команда	Функция
Включи дорожную карту Выключи дорожную карту	Включение / выключение дорожной карты
Включи индикацию символов особых целей на карте Выключи индикацию символов особых целей на карте	Включение / выключение индикации символов особых целей на карте

Обзор голосовых команд для телефона

С помощью голосовых команд для телефона Вы можете позвонить или произвести поиск в адресной книге.

Голосовые команды для телефона

Голосовая команда	Функция
Набери <имя>	Совершение телефонного звона. Доступны все имена из адресной книги.
Ищи контактные данные для <имя>	Производится поиск и отображение контактных данных. Доступны все имена из адресной книги.
Набранные номера	Отображение последних вызовов
Повторный набор	Индикация последних набранных телефонных номеров

Обзор голосовых команд радиоприемника и телевизора

Голосовые команды радиоприемника и телевизора можно использовать, даже если приложение радио-

приемника или телевизора работает в фоновом режиме.

Голосовые команды радиоприемника и телевизора

Голосовая команда	Функция
Станция <название>	Вызов принимаемых или сохраненных радиостанций
<Частота>	Непосредственный ввод частоты
Следующая станция	Переключение на следующую доступную станцию
Предыдущая станция	Переключение на предыдущую станцию
Сохрани радиостанцию	Станция будет сохранена в перечне радиостанций
Покажи список радиостанций	Отображение названий всех принимаемых каналов
Зачитай список радиостанций	Прослушивание названий всех принимаемых радиостанций
Включи радиопередачу дорожной информации Выключи радиопередачу дорожной информации	Включение / выключение радиопередачи дорожной информации
Включи информацию радиоприемника Выключи информацию радиоприемника	Включение / выключение информации о текущей радиостанции

Обзор голосовых команд для мультимедийного плеера

Голосовые команды мультимедийного проигрывателя можно использовать, даже если приложение

мультимедийный проигрыватель работает в фоновом режиме.

Голосовые команды для мультимедийного плеера

Голосовая команда	Функция
Включи <название> Включи <альбомы> Включи <исполнители> Включи <композиторы> Включи <музыкальные направления> Включи <списки воспроизведения>	В поиске можно использовать названия всех доступных музыкальных произведений, альбомов, имена исполнителей и композиторов, музыкальные направления или списки воспроизведения.
Медийный поиск <название> Медийный поиск <альбомы> Медийный поиск <исполнители> Медийный поиск <композиторы> Медийный поиск <музыкальные направления> Медийный поиск <списки воспроизведения>	В поиске можно использовать названия всех доступных музыкальных произведений, альбомов, имена исполнителей и композиторов, музыкальные направления или списки воспроизведения.

Голосовая команда	Функция
Покажи все альбомы Покажи всех исполнителей Покажи всех композиторов Покажи все музыкальные жанры Покажи все композиции Покажи все списки воспроизведения	Производится поиск всех имеющихся альбомов, композиторов, музыкальных направлений, названий музыкальных произведений или списков воспроизведения.
Следующая композиция	Выбор следующего музыкального произведения
Предыдущая композиция	Выбор предыдущего музыкального произведения
Включи воспроизведение в случайном порядке Выключи воспроизведение в случайном порядке	Включение / выключение воспроизведения в произвольном порядке

Обзор голосовых команд для сообщений

С помощью голосовых команд для сообщений можно создавать, редактировать и прослушивать SMS-сообщения.

Голосовые команды для сообщений

Голосовая команда	Функция
SMS для <имя>	Создание сообщения. Доступны все имена из адресной книги.
Ответить	Ответ на сообщение.
Перешли SMS-сообщение	Пересылка сообщения.

Обзор голосовых команд меню автомобиля

При помощи команд меню автомобиля можно напрямую вызывать соответствующие меню настроек автомобиля.

Голосовые команды меню автомобиля

Голосовая команда	Функция
Меню комфортной подсветки салона	Отображение настроек комфортной подсветки салона
Комфортная подсветка «синяя»	Переключение комфортной подсветки салона на синий цвет
Индикация и стили меню	Отображение настроек дисплея
Меню вспомогательных систем	Отображение настроек вспомогательных систем
Меню системы ароматизации	Отображение настроек системы ароматизации

Голосовая команда	Функция
Энергопоток	Отображение настроек энергопотока
Меню системы ионизации воздуха	Отображение настроек ионизации воздуха
Меню системы кондиционирования воздуха	Отображение настроек системы кондиционирования воздуха
Включи климат-контроль для водителя	Включение климат-контроля на стороне водителя
Меню освещения	Отображение настроек освещения
Меню массажной функции	Отображение настроек массажной функции
Включи массажную функцию на сиденье водителя	Включение массажных функций на сиденье водителя
Выключи массажную функцию на сиденье водителя	Выключение массажных функций на сиденье водителя
Температура наружного воздуха	Отображение температуры наружного воздуха
Данные двигателя	Отображение данных двигателя
Меню сиденья	Отображение установок положения сиденья
Подогрев сиденья переднего пассажира на уровень 2	Переключение системы подогрева сиденья переднего пассажира на уровень 2
Меню расхода топлива	Отображение расхода топлива
Данные автомобиля	Индикация данных автомобиля

Обзор и управление**Обзор мультимедийной системы**

⚠ ОСТОРОЖНО Опасность потери контроля за дорожной ситуацией из-за информационных систем и устройств связи

Пользование интегрированными в автомобиль информационными системами и устройствами связи во время движения может отвлекать Вас от дорожной ситуации. Кроме того Вы можете потерять контроль над автомобилем.

▶ Пользуйтесь этими устройствами только в том случае, если это допускается дорожной ситуацией.

▶ Если это невозможно, остановитесь в соответствии с правилами дорожного движения и произведите ввод данных во время стоянки автомобиля.

При пользовании мультимедийной системой соблюдайте законодательные нормы страны, в которой Вы в данный момент находитесь.

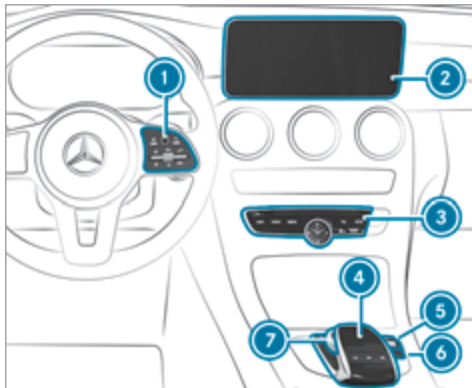

- ① Сенсорная кнопка Touch-Control
Блок кнопок мультимедийной системы на рулевом колесе (→ стр. 241)
- ② Мультимедийный дисплей
- ③ Блок кнопок основных функций (→ стр. 262)
- ④ Сенсорная панель
- ⑤ Регулятор
 - Регулировка громкости (→ стр. 264)

- Включение или выключение звука (→ стр. 264)

Для автомобилей Mercedes-AMG с системой выпуска ОГ AMG Performance:

- Вращение: регулировка громкости
- Нажатие: включение или выключение мультимедийной системы

⑥ Кнопка 

- Включение или выключение мультимедийной системы

Для автомобилей Mercedes-AMG с системой выпуска ОГ AMG Performance:

- Изменение громкости системы выпуска ОГ AMG Performance

⑦ Контроллер

Указания по мультимедийному дисплею

! **УКАЗАНИЕ** Царапины на дисплее

Дисплей обладает очень чувствительной глянцевой поверхностью. Опасность появления царапин на дисплее.

▶ Избегайте касания дисплея.

▶ Соблюдайте указания по чистке.

Соблюдайте указания по уходу за салоном автомобиля (→ стр. 376).

Автоматический термовыключатель: если температура слишком высока, сначала автоматически уменьшается яркость. Затем возможно временное полное выключение дисплея.

- ❶ Если Вы носите поляризованные очки, читаемость дисплея может быть затруднена или ограничена.

Обзор основных элементов управления

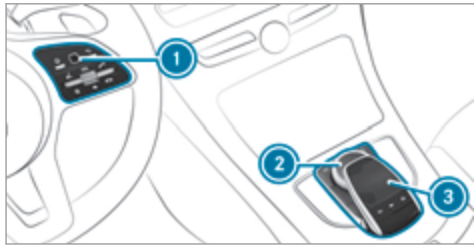

- ❶ Сенсорные кнопки Touch-Control
- ❷ Контроллер
- ❸ Сенсорная панель

Сенсорные кнопки Touch-Control

Пользование сенсорной кнопкой Touch-Control

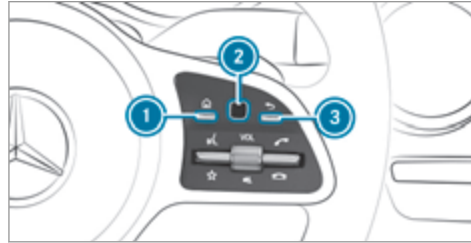

- ▶ Управление мультимедийной системой с помощью сенсорной кнопки Touch-Control ❷ и связанных с ней кнопок ❶ и ❸.

Вызов основных функций

- ▶ Нажмите кнопку ❶.

или

- ▶ Нажимайте кнопку ❸ до тех пор, пока не отобразятся основные функции.

Вызов элементов избранного

- ▶ Нажмите кнопку ❶.

- ▶ Проведите пальцем вниз по сенсорной кнопке Touch-Control ❷.

Открытие и закрытие списка

- ▶ **Открытие:** нажмите сенсорную кнопку Touch-Control ❷.
- ▶ **Закрывание:** нажмите кнопку ❸.

или

- ▶ Проведите пальцем вправо по сенсорной кнопке Touch-Control ❷.

Выбор пункта меню

- ▶ Проведите пальцем вверх, вниз, влево или вправо по сенсорной кнопке Touch-Control ❷.
- ▶ Нажмите сенсорную кнопку Touch-Control ❷.

Перемещение цифровой карты

- ▶ Проведите пальцем в любом направлении.

Настройка чувствительности сенсорных кнопок Touch-Control

Мультимедийная система:

→ Система ▶▶ Ввод

▶▶ Чувствительность Touch-Control

- ▶ Выберите Быстро, Средний или Медленно.

Пользование контроллером

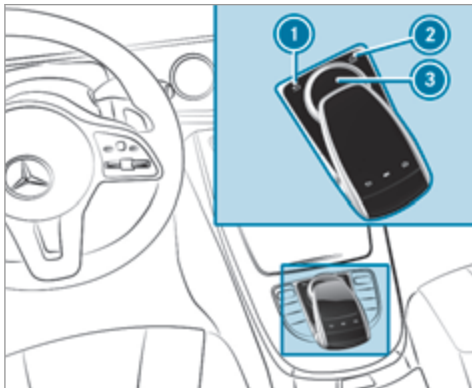

- ① Кнопка

Короткое нажатие: назад к последней индикации

Продолжительное нажатие: вызов основных функций
- ② Кнопка

Вызов основных функций

Вызов избранного: когда отображаются основные функции, сместите контроллер вниз ③.

③ Контроллер

Возможности пользования контроллером:

- ▶ Вращение влево или вправо .
- ▶ Передвижение влево или вправо .
- ▶ Передвижение вверх или вниз .
- ▶ Передвижение по диагонали .
- ▶ Короткое или продолжительное нажатие .

Сенсорная панель

Включение / выключение сенсорной панели

Мультимедийная система:

Система Ввод

- ▶ Сенсорная панель, включение или выключение .

Пользование сенсорной панелью

Условия

- Сенсорная панель включена (→ стр. 260).

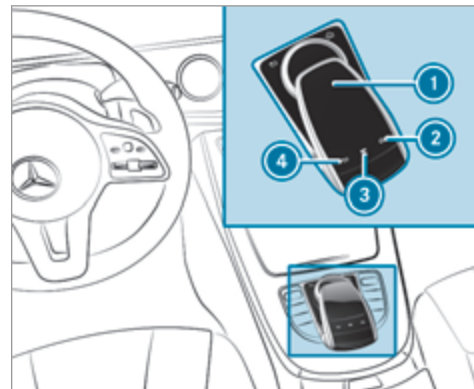

- ① Сенсорная панель
- ② Кнопка

Вызов основных функций и элементов избранного
- ③ Кнопка

Вызов меню управления последнего активного аудиоисточника

4 Кнопка

Кратковременное нажатие: возврат к последней индикации

Навигация в меню и списках производится на сенсорной поверхности  посредством **скользящих движений одним пальцем**:

- ▶ **Открытие или закрытие списка:** проведите пальцем влево или вправо.
- ▶ **Выбор пункта меню:** проведите пальцем вверх, вниз, влево или вправо.
- ▶ Нажмите на сенсорную панель .
- ▶ **Перемещение цифровой карты:** проведите пальцем в любом направлении.

Следующими функциями можно пользоваться посредством скользящих движений двумя пальцами:

- ▶ **Вызов основных функций и элементов избранного:** проведите двумя пальцами вниз. Скользящее движение пальцем должно начинаться в верхней части сенсорной панели.
- ▶ **Увеличение или уменьшение масштаба карты:** разведите или сведите вместе два пальца.

- ▶ **Вызов меню управления последнего активного аудиоисточника:** проведите двумя пальцами вверх. Скользящее движение пальцем должно начинаться в нижней части сенсорной панели.

Установка чувствительности для сенсорной панели

Мультимедийная система:

 Система  Ввод

- ▶ Выберите **Чувствительность сенсорной панели**.
- ▶ Выберите **Быстро**, **Средний** или **Медленно**.
- ▶ **Установка чувствительности:** **Тап по сенсор.панели** включение или выключение .
Если функция включена , то достаточно один раз слегка нажать на сенсорную панель для выбора пункта меню.

Распознавание рукописного текста: включение и выключение функции голосового вывода

Мультимедийная система:

 Система  Аудио

 Обратные сообщения системы

- ▶ **Зачитка распознанного рукопис.текста**, включение или выключение .

Включение/выключение тактильной обратной связи подтверждения действий сенсорной панели

Мультимедийная система:

 Система  Ввод

Функция помогает при вводе на сенсорной панели и при выборе меню.

- ▶ **Тактильное подтверждение действий**, включение или выключение .
Если функция включена, то при выполнении действий в сенсорной панели включается осязаемая обратная связь в виде вибрации.

Выбор канала и музыкального произведения при помощи сенсорной панели

- ▶ Нажмите на кнопку  на сенсорной панели.
или

- ▶ Совершите скользящее движение вверх двумя пальцами. Скользящее движение пальцем должно начинаться в нижней части сенсорной панели.
Появляется меню управления для последнего активированного аудиоисточника.
- ▶ Проведите одним пальцем вверх или вниз.
Радиоприемник: устанавливается предыдущий или следующий канал.

Носитель информации: выбирается предыдущее или следующее музыкальное произведение.

- ▶ **Скрыть меню управления:** совершите скользящее движение вниз двумя пальцами. Скользящее движение пальцем должно начинаться в верхней части сенсорной панели.

Основные функции

Вызов основных функций

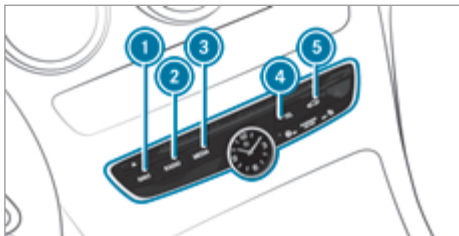

- ① Кнопка **NAVI**
Вызов навигации
- ② Кнопка **RADIO**
Вызов радиоприемника
- ③ Кнопка **MEDIA**

Вызов носителей данных

- ④ Кнопка **TEL**

Вызов телефона

- ⑤ Кнопка

Настройка функций автомобиля

- ▶ В качестве альтернативы: нажмите кнопку на сенсорном управлении, контроллере или сенсорной панели. Отобразятся основные функции.
- ▶ Выберите основную функцию.

Избранное

Обзор избранного

Избранное предоставляет быстрый доступ к часто используемым приложениям. В общей сложности можно создать 20 записей в избранном.

Доступны следующие функции:

- Добавление **предварительно заданного избранного** из следующих категорий (→ стр. 263):
 - [Навигация](#)
 - [Развлечения](#)
 - [Телефон](#)

- [Connect](#)
- [Автомобиль](#)
- [Установки системы](#)

- Добавление **собственного избранного** (→ стр. 263).
- Переименование избранного (→ стр. 263).
- Перемещение избранного (→ стр. 263).
- Удаление избранного (→ стр. 263).
- Сброс всего избранного (→ стр. 263).

Вызов избранного

- ▶ Нажмите кнопку . Появятся основные функции.
- ▶ Один раз перейдите вниз. «Перейти» означает:
 - Провести пальцем по сенсорной кнопке Touch-Control или по сенсорной панели.
 - Переместить контроллер.

Выход из избранного

- ▶ Нажмите кнопку .

Добавление элементов избранного

Добавление заранее заданного элемента избранного



- ▶ Нажмите кнопку .
- Появляются основные функции.
- ▶ Дважды перейдите вниз.
- Появляется меню избранного.
- ▶ Выберите **Новое избранное**.
- Отобразятся категории.
- ▶ Выберите категорию.
- Отобразится избранное.
- ▶ Выберите элемент избранного.
- ▶ Сохраните избранное в нужном месте.
- Если на этом месте уже есть избранное, то оно будет перезаписано.

Добавление собственных элементов избранного (пример)

- ▶ Выберите **Автомобиль**.
- ▶ Выберите **Полный экран: расход**.
- ▶ Нажмите и удерживайте кнопку  до тех пор, пока не отобразится избранное.
- ▶ Сохраните избранное в нужном месте.

Если отображается **Функция, которую можно было бы сохранить, отсутствует.**, выбранную функцию добавить нельзя.

Переименование избранного

- ▶ Нажмите кнопку .
- Включаются основные функции.
- ▶ Один раз перейдите вниз.
- Выберите избранное.
- ▶ Один раз перейдите вниз.
- Появляется меню избранного.
- ▶ Выберите **Переименовать**.
- ▶ Ввод знаков.
- ▶ **Подтверждение ввода:** выберите .

Перемещение элементов избранного

- ▶ Нажмите кнопку .
- Появляются основные функции.
- ▶ Один раз перейдите вниз.
- Выберите элемент избранного.
- ▶ Один раз перейдите вниз.
- Появляется меню избранного.
- ▶ Выберите **Передвинуть**.
- ▶ Переместите избранное в нужное положение.
- Если на этом месте уже есть избранное, то оно будет перезаписано.

Удаление избранного

- ▶ Нажмите кнопку .
- Включаются основные функции.
- ▶ Один раз перейдите вниз.
- Выберите избранное.
- ▶ Один раз перейдите вниз.
- Появляется меню избранного.
- ▶ **Удаление:** выберите **Удалить**.
- ▶ Выберите **Да**.
- ▶ **Сброс всего избранного:** выберите **Сбросить все**.
- Появляется запрос.
- ▶ Выберите **Да**.
- Раздел «Избранное» сбрасывается до заводских установок.

Включение / выключение звука



На мультифункциональном рулевом колесе

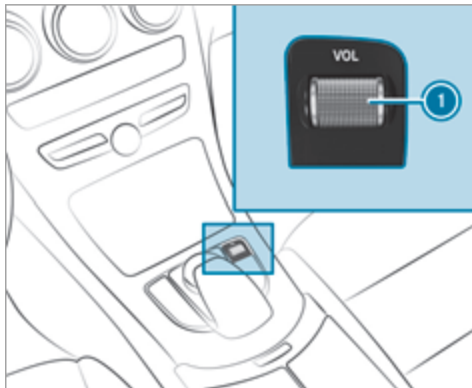

В мультимедийной системе

- ▶ **Выключение:** нажмите на регулятор громкости ①.
В индикаторной строке дисплея появится символ .
- Сообщения о ситуации на дорогах и голосовые указания навигационной системы можно будет услышать даже при выключенном звуке.

- ▶ **Включение:** смените источник носителей данных или поверните регулятор громкости ①.

Регулировка громкости

Настройка при помощи регулятора громкости

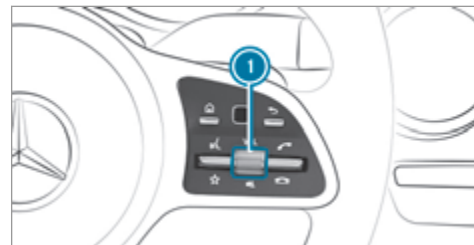

На мультифункциональном рулевом колесе

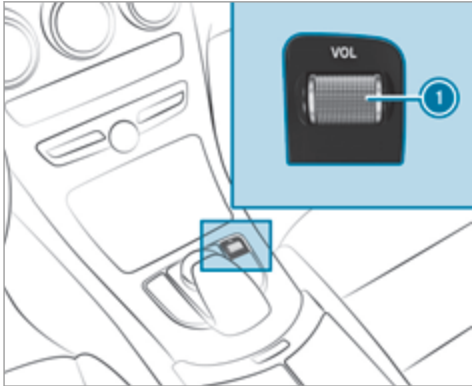

В мультимедийной системе

- ▶ Поверните регулятор громкости ①. Будет отрегулирована громкость выбранного в настоящий момент радиоприемника или источника носителей данных. Громкость других источников звучания можно настроить отдельно. Отрегулируйте ее в следующих ситуациях:
 - во время передачи сообщений о ситуации на дорогах

- во время голосового указания навигационной системы
Громкость голосового указания навигационной системы изменяется относительно громкости выбранного в данный момент источника носителей данных.
- во время телефонного разговора
- при въезде на место парковки или выезде с него с помощью активной системы помощи при парковке

Настройка в меню

- ▶ Выберите Система в мультимедийной системе.
- ▶ Выберите Аудио.
- ▶ Выберите «Регулировка громкости».
- ▶ Отрегулируйте громкость.

Ввод знаков

Использование функции ввода знаков

⚠ ОСТОРОЖНО Опасность потери контроля за дорожной ситуацией из-за информационных систем и устройств связи

Пользование интегрированными в автомобиль информационными системами и устройствами связи во время движения может отвлекать Вас от дорожной ситуации. Кроме того Вы можете потерять контроль над автомобилем.

- ▶ Пользуйтесь этими устройствами только в том случае, если это допускается дорожной ситуацией.
- ▶ Если это невозможно, остановитесь в соответствии с правилами дорожного движения и произведите ввод данных во время стоянки автомобиля.

При эксплуатации мультимедийной системы соблюдайте законодательные нормы страны, в которой Вы в данный момент находитесь.

Используйте ввод знаков, например, в следующих ситуациях:

- Переименование элемента избранного.
- Ввод специальной цели или адреса.

- Совершение телефонного вызова.

Доступны следующие функции:

- Выбор знака на панели выбора знаков.
- Написание знака на сенсорной панели.

Ввод знаков можно начать при помощи одного элемента управления, а продолжить при помощи другого.

▶ **На сенсорной кнопке Touch-Control и на контроллере:** выберите знаки на панели выбора знаков.

В зависимости от цели ввода доступны следующие знаки:

- Отображается полный набор знаков.
 - Отображаются только знаки, целесообразные после выполнения ввода.
- Остальные знаки выделены серым.

▶ **На сенсорной панели:** выберите знаки на панели выбора знаков.

или

▶ Напишите знаки на поверхности сенсорной панели. Распознавание рукописного текста имеет вспомогательную функцию предложения знаков и функцию голосового вывода.

Примеры ввода символов:

- Переименование элемента избранного.
- Ввод специальной цели или адреса: используйте свободный или пошаговый поиск.
- Ввод веб-адреса.

Ввод знаков при помощи контроллера

Пример: переименование избранного

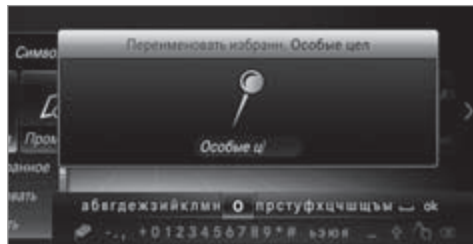

▶ Вызов функции «Переименование избранного» (→ стр. 263).

▶ **Ввод знаков:** поверните контроллер **[⊙]**, переместите **↑**/**↓** и нажмите. Знак вносится в строку ввода.

Использование следующих функций ввода:

- Удаление знаков: нажмите на контроллер. Удаление ввода: удерживайте контроллер нажатым до тех пор, пока ввод не будет удален.
- Переключение на специальные знаки и символы.
- Переключение на прописные или строчные буквы.
- Переключение языка.
- Переключение на ввод знаков на сенсорной панели.
- Доступные функции редактирования зависят от цели редактирования, языка, выбранного для письменного ввода, и уровня знаков.
- ▶ **Подтверждение ввода:** выберите **[ok]**.

Пример: ввод цели (навигационная система)

▶ Введите особую цель или адрес (→ стр. 281).

Ввод знаков на сенсорной панели

Условия

- Сенсорная панель включена (→ стр. 260).
- Введенный или выбранный знак необходимо назвать вслух: функция зачитывания вслух при

распознавании рукописного текста включена (→ стр. 261).

Пример: переименование элементов избранного



- ▶ Вызов функции «Переименование элементов избранного» (→ стр. 263).
- ▶ **Ввод знаков:** напишите пальцем знак на сенсорной панели. Знак будет введен в строку ввода. Если возможны различные интерпретации, будут отображены предлагаемые знаки.
- ▶ **Выбор предлагаемого знака:** проведите по сенсорной панели вверх или вниз.
- ▶ Продолжите ввод знаков.

- ▶ **Ввод знака пробела:** если курсор стоит в строке ввода, проведите пальцем вправо.
- ▶ **Удаление знака:** если курсор стоит в строке ввода, проведите пальцем влево.
- ▶ **Подтверждение ввода:** нажмите на сенсорную панель.
- ▶ **Завершение ввода знаков:** проведите пальцем вверх.

или

- ▶ Нажмите кнопку .

Пример: ввод цели (навигационная система)

- ▶ Введите особую цель или адрес (→ стр. 281).

Установки системы

Дисплей

Создание конфигурации настроек дисплея

Мультимедийная система:

- ➔ Система ➔  Изображение и стили

Стили

- ▶ Выберите **Дизайн**.
- ▶ Выберите **Спортивный**, **Классический** или **Прогрессивный**.

Настройка светодиодной подсветки салона с учетом стиля

- ▶ Выберите **Адаптир.комф.подсв..**
Включите или выключите функцию.
При помощи данной функции производится адаптация светодиодной подсветки салона к выбранному стилю дисплея.

Настройка яркости дисплея

- ▶ Выберите **Яркость дисплея**.
- ▶ Выберите значение яркости.

Выключение / включение дисплея

- ▶ **Выключение:** выберите **Дисплей выкл..**
- ▶ **Включение:** нажмите, например, кнопку .

Дизайн дисплея

- ▶ Выберите **Днев./ночной дизайн**.
- ▶ Выберите **Автоматически**, **Дневной дизайн** или **Ночной дизайн**.

Дополнительное поле дисплея

- В зависимости от автомобиля может отображаться различная дополнительная информация. Дополнительное поле дисплея занимает левую или правую треть дисплея.
- ▶ Выберите **Дополн.поле дисплея**.

Можно выбрать отображение следующей информации:

- Динамично
- Навигационная карта
- Расход
- Время и дата

Время и дата

Автоматическая установка времени и даты

Мультимедийная система:

→ Система ►  Время и дата

- ▶ Установка времени вручную, выключение . Время и дата устанавливаются автоматически в соответствии с выбранным часовым поясом и с поправкой на летнее время.

 Правильное время требуется для следующих функций:

- Ведение к цели в зависимости от времени
- Расчет времени прибытия

Настройка часового пояса

Мультимедийная система:

→ Система ►  Время и дата

►► Часовой пояс:

Отобразится список стран.

- ▶ Выберите страну •. В зависимости от страны отображаются часовые пояса.
- ▶ Выберите часовой пояс. Настроенный часовой пояс отображается за пунктом меню **Часовой пояс:**.

Установка летнего времени

Опции **Автоматическое летнее время** и **Летнее время** доступны не во всех странах.

Мультимедийная система:

→ Система ►  Время и дата

Автоматический выбор

- ▶ **Автоматическое летнее время**, включение или выключение .

Ручной режим

- ▶ **Автоматическое летнее время**, выключение .
- ▶ Выберите **Летнее время**.
- ▶ Выберите **Вкл.** или **Выключено**.

Установка формата времени и даты

Мультимедийная система:

→ Система ►  Время и дата

►► Установить формат

- ▶ Установите формат даты и времени •.

Установка времени вручную

Условия

- Функция **Установка времени вручную** включена.

Мультимедийная система:

→ Система ►  Время и дата ►► Уст.врем.

- ▶ Установите часы.
- ▶ Для настройки минут перейдите вправо.
- ▶ Установите минуты.
- ▶ Подтвердите изменения при выходе из меню.

Дата настраивается автоматически через GPS.

Подсоединение

Включение / выключение функции передачи данных о местоположении автомобиля

Мультимедийная система:

→ Система ►  Возможности подкл.

► Выберите [Передача позиц.а/м.](#)

► Включите или выключите функцию.

Bluetooth®

Информация о Bluetooth®

Bluetooth® – это технология беспроводной передачи данных на близком расстоянии примерно до 10 м.

Через Bluetooth® можно, например, подключать свой мобильный телефон к мультимедийной системе и пользоваться следующими функциями:

- Система громкой связи с доступом к следующим опциям:
 - Контактные данные (→ стр. 313)
 - Списки вызовов (→ стр. 315)
 - SMS (→ стр. 315)
- Интернет-соединение (→ стр. 331)
- Прослушивание музыки с использованием аудиисточника с Bluetooth®

- Передача электронных визитных карточек в формате vCard в автомобиль

Bluetooth® является зарегистрированным товарным знаком фирмы Bluetooth Special Interest Group (SIG) Inc.

 Подключение к Интернету через Bluetooth® предлагается не во всех странах.

Включение / выключение Bluetooth®

Условия

- Выключение Bluetooth®: система Apple CarPlay® не активирована.

Мультимедийная система:

→ Система ►  Возможности подкл.

► Включите или выключите функцию Bluetooth®.

Если система Android Auto активирована, то появится запрос, действительно ли следует выключить Bluetooth®.

► Выберите [Да](#). Система Android Auto отключится, и Bluetooth® выключится.

Wi-Fi

Обзор беспроводного сетевого соединения

Вы можете использовать WLAN для установления соединения с беспроводной локальной сетью или доступа в Интернет или доступа к другим сетевым устройствам.

Доступны следующие возможности соединения:

- беспроводное сетевое соединение
 - Беспроводное сетевое соединение устанавливается с поддерживающим WLAN устройством, например мобильным телефоном или планшетным компьютером клиента.
- Мультимедийная система в качестве точки доступа беспроводной локальной сети
 - Таким образом можно, например, установить соединение с планшетным компьютером или ноутбуком.

Для установления соединения Вы можете использовать следующие методы:

- WPS PIN
 - Соединение с защищенной беспроводной локальной сетью осуществляется через PIN-код.
- WPS PBC

Соединение с защищенной беспроводной локальной сетью осуществляется нажатием кнопки.

- Ключ безопасности

Соединение с защищенной беспроводной локальной сетью осуществляется с помощью ключа безопасности.

Настройка беспроводной локальной сети Wi-Fi

Условия

- Подключаемое устройство поддерживает один из трех описанных типов соединения (→ стр. 269).

Мультимедийная система:

 Система  Возможности подкл.

Включение / отключение Wi-Fi

- ▶ **Wi-Fi:** включите или выключите . Если сеть **Wi-Fi** выключена , связь по беспроводной локальной сети Wi-Fi со всеми устройствами будет прервана. Невозможно будет также установить соединение с коммуникационным модулем HERMES. Такие функции, как, например, динамическое ведение к цели и служба Live Traffic Information, в этом случае будут недоступны.

Подключение мультимедийной системы к устройству по Wi-Fi

Эта функция доступна, если коммуникационный модуль HERMES не установлен.

Тип установки соединения необходимо выбрать в мультимедийной системе и на подключаемом устройстве.

- ❗ Порядок подключения может отличаться в зависимости от устройства. Следуйте указаниям на дисплеях. Более подробная информация, см. руководство по эксплуатации от изготовителя.

- ▶ Выберите **Установки Интернета**.
- ▶ Выберите **Искать сети Wi-Fi**.

С помощью ключа безопасности

- ▶ Выберите в списке сеть Wi-Fi.
- ▶ Выведите на экран подключаемого устройства ключ безопасности (см. руководство по эксплуатации от изготовителя).
- ▶ Введите ключ безопасности в мультимедийной системе.
- ▶ Подтвердите ввод нажатием кнопки **OK**.

- ❗ Все устройства поддерживают тип соединения с помощью ключа безопасности.

С помощью PIN-кода WPS

- ▶ Выделите сеть Wi-Fi в списке.
- ▶ Выберите  **Соединить через ввод WPS PIN**. Мультимедийная система создаст восьмизначный PIN-код.
- ▶ Введите этот PIN-код на подключаемом устройстве.
- ▶ Подтвердите ввод.

Нажатием кнопки

- ❗ Эта функция доступна только на частоте 2,4 ГГц беспроводной локальной сети Wi-Fi.
- ▶ Выделите сеть Wi-Fi в списке.
- ▶ Выберите  **Соединить через WPS PBC**.
- ▶ На подключаемом устройстве в опциях выберите «Подключение по WPS PBC».
- ▶ Нажмите кнопку WPS на подключаемом устройстве.
- ▶ Выберите в мультимедийной системе **Далее**.

Устройство уже было подключено

- ▶ **Автоматическое подключение:** выделите сеть Wi-Fi в списке.
- ▶ Включите  **Автоматическое соединение** .

- ▶ **Подключение:** выделите сеть Wi-Fi в списке.
- ▶ Выберите  **Соединить**.
Подключение будет повторно выполнено. Выполнение данных функций возможно, если устройство уже было подключено с использованием сети Wi-Fi.

Настройка точки доступа Wi-Fi

Условия

- **Для подключения при нажатии кнопки:** данная функция доступна только при частоте беспроводной локальной сети 2,4 ГГц.

Мультимедийная система:

 Система ▶▶  Возможности подкл.

Конфигурирование мультимедийной системы в качестве точки доступа Wi-Fi

- ⓘ Доступность данной функции зависит от страны.
Тип установки соединения зависит от подключаемого устройства. Данная функция должна поддерживаться мультимедийной системой и подключаемым устройством. Тип установки соединения необходимо выбрать в мультимедийной системе и на подключаемом устройстве.

- ▶ Выберите **Настроить точку доступа**.

- ▶ Выделите **Соединить прибор с точкой доступа в автомобиле**.

Создание PIN-кода WPS

- ▶ Выберите  **Соединить через генерирование WPS PIN**.
- ▶ Введите на подключаемом устройстве PIN-код, отображаемый на мультимедийном дисплее, и подтвердите.

Соединение при помощи PIN-кода WPS

- ▶ Выберите  **Соединить через ввод WPS PIN**.
- ▶ Выберите **Ввести WPS PIN**.
- ▶ Введите в мультимедийной системе PIN-код, отображаемый на дисплее внешнего устройства.
- ▶ Выберите **Далее**.

Подключение нажатием кнопки

- ▶ Выберите  **Соединить через WPS PBC**.
- ▶ Нажмите кнопку WPS на подключаемом устройстве или выберите **Соединение**.
- ▶ Выберите **Далее** в мультимедийной системе.

Подключение при помощи ключа безопасности

- ▶ Выберите **Соединить прибор с точкой доступа в автомобиле**.
Отобразится ключ безопасности.
- ▶ Выберите автомобиль на подключаемом устройстве. Отобразится идентификатор SSID **Точка доступа MB XXXXX**.
- ▶ Введите на подключаемом устройстве ключ безопасности, отображаемый на мультимедийном дисплее.
- ▶ Подтвердите ввод.

Подключение через систему коммуникации ближнего поля (NFC)

- ▶ Выберите **Установка связи через NFC**.
- ▶ Активируйте систему NFC на мобильном устройстве (см. инструкцию по эксплуатации от изготовителя).
- ▶ Поместите мобильное устройство в зону действия системы NFC автомобиля (→ стр. 310).
- ▶ Выберите **Выполнено**.
Теперь мобильное устройство через систему NFC подключено к точке доступа мультимедийной системы.

Создание нового ключа безопасности:

- ▶ Выберите [Настроить точку доступа](#).
- ▶ Выберите [Генерировать защитный код](#).
В будущем соединение будет устанавливаться при использовании вновь созданного ключа безопасности.
- ▶ **Сохранение ключа безопасности:** выберите [Сохранить](#).
При сохранении нового ключа безопасности происходит прерывание всех существующих беспроводных сетевых соединений. При создании новых соединений по беспроводной локальной сети (Wi-Fi) необходимо ввести новый ключ безопасности.

Управление устройствами COMAND Touch**Условия**

- Приложение COMAND Touch установлено на внешнем устройстве (например, на планшетном компьютере или смартфоне).
- Сеть Wi-Fi включена (→ стр. 270) и мультимедийная развлекательная система сконфигурирована в качестве точки доступа Wi-Fi (→ стр. 271).

Мультимедийная система:

↳ Система ▶▶ [COMAND Touch](#)

Подключение и авторизация нового устройства

- ▶ Выберите [Авторизация нового прибора](#).
- ▶ Выберите [Соединить с новым прибором](#).
- ▶ Введите ключ безопасности на внешнем устройстве.
Появится сообщение [Запустите на Вашем приборе приложение COMAND Touch и следуйте дальнейшим указаниям..](#)
- ▶ Выберите [Далее](#).
- ▶ Запрос соединения с новым устройством [Принять](#).
- ▶ Введите PIN-код, отображаемый на внешнем устройстве.
Выполняется авторизация устройства.

Авторизация уже подключенного устройства

- ▶ Выберите [Авторизация нового прибора](#).
Отображаются уже подключенные устройства.
- ▶ Выберите [Продолжить с соединенными приборами](#).
Появится сообщение [Запустите на Вашем приборе приложение COMAND Touch и следуйте дальнейшим указаниям..](#)

- ▶ Выберите [Далее](#).
- ▶ Запрос на подключение устройства [Принять](#).
- ▶ Введите PIN-код, отображаемый на внешнем устройстве.
Выполняется авторизация устройства.

Отмена авторизации устройства

- ▶ Выберите авторизованное устройство из списка.
Появляется запрос об отмене авторизации выбранного устройства.
- ▶ Выберите [Да](#).
Выполняется отмена авторизации устройства.

Включение / выключение системы защитной блокировки от детей

Мультимедийная система:

↳ Система ▶▶ [Запрет доступа детей](#)

Блокировка или разблокировка внешнего устройства

- ▶ Выберите внешнее устройство.
- ▶ Выберите [Блокировать](#).
Подключенное при помощи приложения COMAND Touch устройство будет заблокировано или разблокировано .

Системный язык

Указания относительно системного языка

При помощи данной функции можно установить язык для индикации меню и голосовых указаний навигационной системы. Выбор языка влияет на возможность ввода символов. Голосовые указания навигационной системы поддерживаются не на всех языках. Если язык не поддерживается, то голосовые указания навигационной системы производятся на английском языке.

Установка языка системы

Мультимедийная система:

↪ Система ➤ Язык (Language)

▶ Установка языка сообщений.

- ⓘ Если Вы используете арабский картографический материал, то также можете настроить отображение текстовой информации на навигационной карте с использованием арабского шрифта. Для этого выберите в качестве языка العربية из перечня языков. Голосовые указания навигационной системы будут воспроизводиться также на арабском языке.

Установка единицы измерения дистанции

Мультимедийная система:

↪ Система ➤  Единицы измерения

- ▶ Выберите км или мили.
- ▶ Для отображения на многофункциональном дисплее дисплея приборов включите **Дополнительный спидометр**.

Импорт и экспорт данных

Функция импорта / экспорта данных

Возможны следующие функции:

- передача данных с одной системы или одного автомобиля в другую систему или на другой автомобиль,
 - создание резервной копии и повторная загрузка в память Ваших персональных данных,
 - защита PIN-кодом Ваших персональных данных от нежелательного экспорта.
- ⓘ Обратите внимание на то, что файловая система NTFS не поддерживается. Рекомендуется файловая система FAT32.

Импорт/экспорт данных

! **УКАЗАНИЕ** Потеря данных в результате преждевременного удаления

▶ Не удаляйте носитель данных при экспорте данных.

За возможную потерю данных "Мерседес-Бенц" ответственность не несет.

Условия

- Автомобиль стоит.
- Зажигание включено или двигатель автомобиля запущен.
- Вставлена карта памяти SD (→ стр. 338) или подключено USB-устройство (→ стр. 340).

Мультимедийная система:

↪ Система ➤ Резервирование сист.

▶ Выберите **Импортировать данные** или **Экспортировать данные**.

Импорт

▶ Выберите носитель данных. Появляется запрос о том, действительно ли Вы хотите перезаписать текущие данные. Если дан-

ные взяты из другого автомобиля, это распознается при считывании.

Если данные импортированы, мультимедийная система перезапускается.

- ⓘ Текущие установки автомобиля после импорта могут измениться.

Экспорт

Если защита PIN-кодом включена, производится запрос PIN-кода.

- ▶ Введите четырехзначный PIN-код.
- ▶ Выберите носитель данных. Данные экспортируются. Экспорт данных может занять несколько минут.

Включение / выключение защиты с помощью PIN-кода

Условия

Для разблокировки PIN-кода:

- Установлено интернет-соединение.
- Имеется учетная запись Mercedes me на веб-сайте <https://me.secure.mercedes-benz.com>.
- Служба [Персонализация](#) активирована (→ стр. 275).

Мультимедийная система:

↪ Система ▶▶ PIN-защита

Установка PIN-кода

- ▶ Выберите [Установить PIN-код](#).
- ▶ Введите четырехзначный PIN-код.
- ▶ Повторно введите четырехзначный PIN-код. Если оба PIN-кода совпадают, защита с помощью PIN-кода будет включена.

Изменение PIN-кода

- ▶ Выберите [Изменить установки](#).
- ▶ Введите текущий PIN-код.
- ▶ Выберите [Изменить PIN-код](#).
- ▶ Задайте новый PIN-код.

Активация функции защиты экспорта данных с помощью PIN-кода

- ▶ Выберите [Изменить установки](#). Подтвердите с помощью PIN-кода.
- ▶ Выберите [Защита экспорта данных](#). Включите или выключите функцию.

Разблокировка PIN-кода

Если Вы три раза неправильно ввели PIN-код, Ваш PIN-код будет заблокирован. Через онлайн-портал Mercedes me connect Вы можете попросить пред-

оставить Вам одноразовый пароль, с помощью которого будет осуществляться сброс защиты с помощью PIN-кода.

- ▶ Выберите [Разблокировать PIN-код](#).
- ▶ Введите одноразовый пароль. Защита с помощью PIN-кода будет сброшена, и Вы сможете задать новый PIN-код.
- ⓘ Доступность данной функции зависит от страны, и в Вашей стране она может быть недоступна. В качестве альтернативы можно сбросить защиту с помощью PIN-кода на авторизованной CTOA Mercedes-Benz.

Профиль пользователя

Настройка профиля пользователя

Мультимедийная система:

↪ Система ▶▶  Персонализация

Отображение профиля пользователя при запуске

Если эта функция активирована, то при запуске системы появляется вопрос о том, какой профиль пользователя следует применять.

- ▶ Выберите [Показать перечень профилей при включении](#).
- ▶ Включите или выключите функцию.

Выбор профиля пользователя

- ▶ Выберите [Профиль гостя](#) или индивидуальный профиль •.
- ⓘ Некоторые настройки из профиля пользователя загружаются только в неподвижном автомобиле или при включенном зажигании.

Автоматическая синхронизация

При каждом выключении и включении зажигания выполняется синхронизация индивидуальных профилей пользователя в мультимедийной системе и на сервере. Благодаря этому Вам доступны самые последние профили пользователя.

- ▶ Выберите [Автоматическая синхронизация](#).
- ▶ Включите или выключите функцию.
- ⓘ Для дополнительной информации по импорту / экспорту профилей пользователя (→ стр. 275).

Создание профиля пользователя

Мультимедийная система:

- Система ▶▶  Персонализация
- ▶▶ Создать профиль
- ▶ Введите название.
- ▶ Выберите .

В профиле пользователя будет сохранена, например, следующая информация:

- Системные настройки
- Настройки в списке каналов ТВ-тюнера
- Данные навигации и информация о ситуации на дорогах

Настройки различаются в зависимости от комплектации автомобиля.

Импорт / экспорт профиля пользователя

Условия

- Есть подключение к Интернету (→ стр. 332).
- Имеется учетная запись Mercedes me на веб-сайте <https://me.secure.mercedes-benz.com>.
- Служба [Персонализация](#) активирована.
- Данная функция доступна в Вашей стране.

Мультимедийная система:

- Система ▶▶  Персонализация
- ▶▶ Экспорт/импорт вручную

Импорт профиля пользователя

- ▶ Выберите [Импортировать профили с сервера](#). Появится сообщение [При импорте профилей будут переписаны уже существующие профили. Хотите продолжить?](#).
- ▶ Выберите [Да](#). Будет выполнен импорт профилей пользователя.



Экспорт профиля пользователя

- ▶ Выберите [Экспортировать профили на сервер](#). Будет выполнен экспорт профилей пользователя.
- ⓘ Импорт или экспорт возможны только для индивидуальных профилей. Импорт и экспорт индивидуальных профилей всегда выполняются вместе.
- ⓘ Определенные настройки, например записи в адресной книге или последние цели из навигационной системы, не экспортируются.

Установка опций профиля пользователя

Мультимедийная система:

→ Система >>  Персонализация

-  Выделите профиль.
-  Выберите опции .

На выбор доступны следующие опции:

- [Переименовать](#)
- [Удалить](#)
- [Сбросить](#)

 Гостевой профиль нельзя удалить или переименовать.

Обновление программного обеспечения**Информация об обновлениях программного обеспечения**

Если обновление программного обеспечения доступно, в мультимедийной системе отобразится соответствующее уведомление.

Доступность данной функции зависит от страны.

В зависимости от источника можно выполнять различные обновления:

Источник обновления	Тип обновления
Обновление с помощью мобильной связи	Навигационные карты, системные обновления, электронное руководство по эксплуатации
Обновления при использовании внешнего носителя данных, например USB-накопителя	Навигационные карты

 Для обновления программного обеспечения с помощью мобильной связи необходимо наличие в автомобиле активного интернет-соединения. Эта функция доступна не во всех странах. Дополнительная информация об интернет-соединении, см. (→ стр. 331).

Преимущества обновлений программного обеспечения

Благодаря обновлениям программного обеспечения Ваш автомобиль будет всегда в актуальном состоянии.

Для постоянного улучшения качества наших услуг в будущем Вы будете получать обновления программ-

ного обеспечения для своей мультимедийной системы, служб Mercedes me connect и коммуникационного модуля автомобиля. Их можно будет загружать при подключении Вашего автомобиля к мобильной сети и автоматически устанавливать на выбор. На портале Mercedes me Вы можете отслеживать статус обновлений программного обеспечения и узнавать о возможных новинках.

Обзор Ваших преимуществ:

- Обновления программного обеспечения удобно получать по сети мобильной связи
- Улучшаются качество и доступность сервисов Mercedes me connect
- Ваши мультимедийная система и коммуникационный модуль всегда находятся в актуальном состоянии

Дополнительную информацию об обновлениях программного обеспечения можно найти на веб-сайте <https://me.secure.mercedes-benz.com>

Проведение обновлений программного обеспечения**Условия**

- Имеется подключение к Интернету (→ стр. 331).

- **Для автоматического обновления программного обеспечения:** Ваш автомобиль оснащен встроенным коммуникационным модулем.

Мультимедийная система:

↪ Система ➤ Актуализация ПО

Автоматические обновления программного обеспечения

- ▶ Включите [Автоматическая онлайн-актуализация](#) . Обновления программного обеспечения загружаются и устанавливаются автоматически. Отображается текущее состояние обновлений программного обеспечения.

Обновления программного обеспечения вручную

- ▶ Выключите [Автоматическая онлайн-актуализация](#) .
- ▶ Выберите обновление программного обеспечения из списка и запустите его.

Включение обновления программного обеспечения

- ▶ Перезапустите систему.

Функция важных системных обновлений

Для безопасности данных Вашей мультимедийной системы могут потребоваться важные системные обновления. Установите их, так как в противном случае безопасность Вашей мультимедийной системы больше не может быть гарантирована.

- ⓘ Если включено автоматическое онлайн-обновление, то системные обновления загружаются автоматически (→ стр. 276).

Как только системное обновление будет доступно для загрузки, появится соответствующее сообщение на мультимедийном дисплее.

У Вас есть следующие возможности выбора:

- **Скачать**
Системное обновление загружается в фоновом режиме.
- **Подробнее**
Отображается информация о предстоящих системных обновлениях.
- **Позже**
Системное обновление можно позднее загрузить вручную (→ стр. 276).

Когда загрузка будет завершена, а системное обновление готово к установке, Вы получите уведомление.

- ⓘ Остановите автомобиль в подходящем месте в соответствии с ПДД, прежде чем начать установку.

Условия для установки:

- Зажигание включено.
- Двигатель не работает.
- Вы прочитали и приняли во внимание указания и предупреждения.
- Задействован стояночный тормоз.

Если все условия соблюдены, то выполняется установка системного обновления. Во время установки управление мультимедийной системой недоступно, а функции автомобиля ограничены.

Если во время установки обновления возникнут ошибки, то автоматически запускается восстановление предыдущей версии. Если восстановление предыдущей версии невозможно, то на дисплее мультимедийной системы появляется символ. Обратитесь в специализированную мастерскую с квалифицированным персоналом для устранения проблемы.

Функция сброса (Reset)

▲ ВНИМАНИЕ Опасность аварии из-за отказа в работе мультимедийного дисплея

Во время сброса мультимедийной системы ее функции, такие как камера заднего вида, недоступны.

▶ Проводите сброс мультимедийной системы только в остановленном автомобиле.

Мультимедийная система:

↪ Система ▶▶ Сброс

Удаляются персональные данные, например:

- память радиостанций
- подключенные мобильные телефоны

▶ Выберите **Да**.

Если включена защита PIN-кодом, то появится запрос, действительно ли при сбросе до заводских настроек ее также следует сбросить.

▶ Выберите **Да**.

▶ Введите актуальный PIN-код. PIN-код будет сброшен.

или

▶ Выберите **Нет**.
Актуальный PIN-код сохранится после сброса.

ⓘ Если Вы забыли Ваш PIN-код, то Вы можете отключить защиту PIN-кодом на авторизованной СТОА Mercedes-Benz.

Появится повторный запрос о подтверждении необходимости сброса.

▶ Выберите **Да**.
Мультимедийная система будет сброшена до заводских настроек.

Бодрость и здоровье

ENERGIZING COMFORT

Обзор программ ENERGIZING COMFORT

Обзор программ

- **Свежесть:** при помощи целенаправленного изменения климата в салоне позволяет взбодрить находящихся в автомобиле людей. Очистка воздуха происходит за счет создания охлаждающих потоков воздуха и ионизации. Салон автомобиля подсвечивается холодными цветами, а сиденье вентилируется.
- **Тепло:** повышает уровень комфорта людей, находящихся в автомобиле. При этом подогрев поверхностей, сидений и рулевого колеса соз-

дает приятное ощущение тепла. Воздух очищается посредством ионизации и подается в салон, наполняя его приятным ароматом. Салон автомобиля подсвечивается теплыми цветами.

- **Жизненная энергия:** противодействует снижению внимания в монотонной обстановке во время движения. Стимуляция активности находящихся в автомобиле людей осуществляется при помощи ритмичной музыки и бодрящего массажа. Воздух очищается посредством ионизации и подается в салон, наполняя его приятным ароматом. Цвет подсветки салона оказывает тонизирующий эффект, а сиденье вентилируется.
- **Радость:** Способствует созданию позитивного настроения у находящихся в автомобиле людей, а также их умственному и физическому восстановлению. Эффект достигается благодаря умеренно ритмичной музыке и запуску программы массажа. Воздух очищается посредством ионизации и подается в салон, наполняя его приятным ароматом. Салон автомобиля подсвечивается приятным цветом.
- **Уют:** обеспечивает умственное и физическое расслабление находящихся в автомобиле людей. Расслабление достигается благодаря массажу спины, который сочетается с точечным подогревом. Воздух очищается посредством ионизации и подается в салон, наполняя его приятным аро-

матом. При этом аудиоплеер воспроизводит расслабляющую музыку, а салон автомобиля подсвечивается приятными цветами.

- **Тренинги:** целенаправленные расслабляющие или тонизирующие упражнения противодействуют возникновению напряжения мышц, затекания конечностей и стресса. Упражнения демонстрируются в коротких видеороликах. Воздух очищается посредством ионизации и подается в салон, наполняя его приятным ароматом. Салон автомобиля подсвечивается цветом, соответствующим упражнениям.

i Обратите внимание на то, что набор имеющихся в распоряжении программ и задействованных в них функций зависит от комплектации Вашего автомобиля. В зависимости от комплектации может быть доступно меньшее количество функций.

Запуск программы ENERGIZING Comfort



Условия

- Зажигание включено.
- i** Программа ENERGIZING Comfort доступна приблизительно через пять минут после запуска мультимедийной системы.

Мультимедийная система:

 Автомобиль  ENERGIZING Comfort

Выбор сиденья



-  Выберите **Выбор сидений**.
-  Выберите нужные сиденья или **На всех местах** .

Запуск программ



-  Выберите **Свежесть, Тепло, Витальность, Наслаждение** или **Уют**.

Выбранная программа будет выполняться в течение десяти минут.

Конфигурирование программ

-  Выберите дополнительные опции  нужной программы.
-  Включите или выключите используемые в программе функции.

Запуск программы «Тренинги»

-  Выберите **Тренинги**.
-  Выберите **Расслабление мышц, Активирование мышц** или **Баланс**.
Выбранный видеоролик с тренингом запускается и воспроизводится на мультимедийном дисплее.

-  Выберите **Показать видео**.
Видеоролик с тренингом воспроизводится в полноэкранном режиме.

i Для получения информации о приостановке воспроизведения или перемотке видеороликов см. (→ стр. 341).

Если во время выполнения программы перестанет действовать какое-либо необходимое условие, на дисплее появится соответствующее предупредительное сообщение. Выполнение программы будет прервано.

Навигационная система

Включение навигации

Мультимедийная система:

➔ Навигация

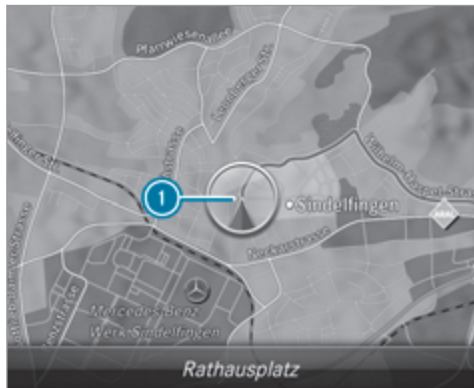

- ▶ В качестве альтернативы: нажмите кнопку **NAVI**. Появится карта, и на ней будет отображаться текущее местоположение автомобиля ①.

- ① Если в системе отопления, вентиляции и кондиционирования изменяется какая-либо настройка, на непродолжительное время появится строка системы кондиционирования воздуха.

Включение / выключение отображения меню навигации

Условия

- На карте отображается местонахождение автомобиля в данный момент.

Мультимедийная система:

➔ Навигация

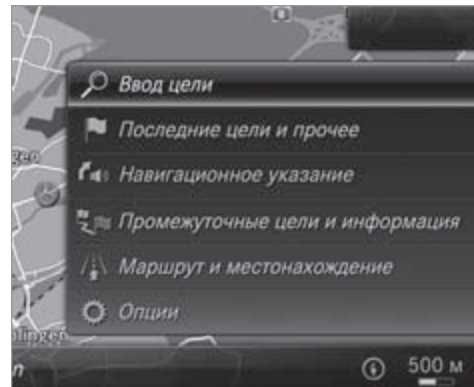

- ▶ **Включение отображения:** проведите влево по сенсорной панели или сенсорной кнопке Touch-Control.

или

- ▶ Переместите контроллер влево.

- ▶ **Выключение отображения:** проведите вправо по сенсорной панели или сенсорной кнопке Touch-Control.

или

- ▶ Переместите контроллер вправо.
- ❗ Если требуется показать или скрыть более глубокие уровни меню, несколько раз проведите пальцем влево или вправо по сенсорной панели.

Ввод цели

Ввод особой цели или адреса

⚠ ОСТОРОЖНО Опасность потери контроля за дорожной ситуацией из-за информационных систем и устройств связи

Пользование интегрированными в автомобиль информационными системами и устройствами связи во время движения может отвлекать Вас от дорожной ситуации. Кроме того Вы можете потерять контроль над автомобилем.

- ▶ Пользуйтесь этими устройствами только в том случае, если это допускается дорожной ситуацией.
- ▶ Если это невозможно, остановитесь в соответствии с правилами дорожного движения

и произведите ввод данных во время стоянки автомобиля.

При пользовании мультимедийной системой соблюдайте законодательные нормы страны, в которой Вы в данный момент находитесь.

Условия

- **Для онлайн-поиска:** доступна служба Mercedes me connect.
- У Вас есть учетная запись пользователя на портале Mercedes me.
- Служба была активирована на авторизованной СТОА Mercedes-Benz.

Дополнительную информацию можно найти на веб-сайте <https://www.mercedes.me>

Мультимедийная система:

➔ **Навигация**

- ▶ Вызовите меню навигации.
- ▶ Выберите  **Ввод цели.**



Установлена страна, в которой находится автомобиль ❶.

Для ввода цели предусмотрено два варианта:

- свободный поиск ❷
- пошаговый поиск ❸

Вариант 1: свободный поиск

- ▶ Введите особую цель или адрес в строке ❷. При этом ввод может производиться в любой последовательности. При вводе цели мультимедийная система предлагает сохраненные в памяти варианты. Цель выбирается из списка.



Введите следующие составные части адреса, например:

- город, улица, номер дома
- улица, город
- почтовый индекс
- название особой цели
- категория особой цели, например [A3C](#)
- город, название особой цели

Примеры ввода цели:

- Если Вы ищете, например, Кенигштрассе в Штутгарте, можно ввести «STUT» и «KÖN».
- Если Вы ищете, например, особую цель в Великобритании, можно ввести «THE SHARD».



Если Вы хотите попробовать оба варианта, дополнительно необходимо изменить страну (вариант 2).

▶ **Переключение на функцию распознавания рукописного текста:** выберите  .

▶ Нарисуйте знак на сенсорной панели.

▶ **Переключение на функцию выбора знаков.** Нажмите кнопку .

или

▶ Нажмите на сенсорную панель.
▶ **Удаление записи:** выберите   (если опция доступна).

Выполните следующие действия:

- Кратковременное нажатие при подтверждении: удаление последнего введенного знака или последнего принятого предложения.
- Длительное нажатие при подтверждении: удаление всей введенной информации.

▶ **Настройка языка:** выберите  .

▶ Выберите язык.

 Использование данной функции целесообразно для тех стран, в которых поддерживаются несколько вариантов набора знаков. Например, Россия с кириллицей и латиницей.

▶ **Вызов функции онлайн-поиска:** выберите  **Поиск в Интернете.**

После установления интернет-соединения появится список. В нем будут отображаться онлайн-цели в соответствии с предыдущими введенными запросами.

▶ Онлайн-цели предоставляет интернет-провайдер. Выберите онлайн-цель.

или

▶ Введите в строке ввода онлайн-цель или адрес из трех слов.

 Введите адрес из трех слов (→ стр. 286). Функция онлайн-поиска доступна не во всех странах.

▶ **Вызов списка.** Нажмите кнопку .

или

▶ Если выделена верхняя строка панели выбора знаков, перейдите вверх.

▶ Выберите цель в списке.

▶ **Принятие цели:** выберите  **Принять цель.** Если вводу соответствует несколько целей, появится их список.

▶ Выберите цель. Отобразится адрес цели.

Вариант 2: пошаговый поиск

▶ Нажмите кнопку .

или

▶ Если выделена верхняя строка панели выбора знаков, перейдите вверх. Панель выбора знаков будет скрыта. Выделен **Город или почтовый индекс**. Доступны другие поля ввода, например для параметра **Особая цель**.

- ▶ Выберите **Город или почтовый индекс**. Появится панель выбора знаков.
- ▶ Введите город или почтовый индекс. При вводе цели мультимедийная система предлагает сохраненные в памяти варианты. Цель выбирается из списка. Последовательность при вводе адреса может быть любой, например:
 - **Город или почтовый индекс, Улица, Дом №**
Если имеется, введите пересекающую улицу.
 - **Улица, Город или почтовый индекс**
 - **Особая цель**, например **АЗС, Город или почтовый индекс**
- ⓘ При вводе цели пользуйтесь следующими функциями:
 - Переключение на функцию распознавания рукописного текста.
 - Переключение на функцию выбора знаков.
 - Удаление введенной информации.
Нажатием  удалите запись при пошаговом поиске, например для параметра **Особая цель**. Для этого перейдите влево.
 - Вызов функции онлайн-поиска (если опция доступна).

- Вызов списка.

Описание функций представлено для свободного поиска.

- ▶ **Изменение страны:** выберите страну.
- ▶ Введите страну. Достаточно ввести первые буквы.
- ▶ Выберите страну в списке.
- ▶ **Принятие цели:** выберите **Принять цель**. Если вводу соответствует несколько целей, они будут отображаться в списке в порядке удаленности.
- ▶ Выберите цель. Отобразится адрес цели.

Выбор последних целей

Мультимедийная система:

- ↳ **Навигация**
- ▶▶  **Последние цели и прочее**
- ▶ Выберите **Последние цели**.
- ▶ Выберите цель. Отображается адрес цели.

или

- ▶ Если избранное уже сохранено (→ стр. 295), выберите **Из глобального избранного**.

- ▶ Выберите избранное. Отображается адрес цели.

Выбор особой цели

Мультимедийная система:



- ↳ **Навигация**
- ▶▶  **Последние цели и прочее**
- ▶▶ **Особые цели**
- ▶ Выберите категорию.

или

- ▶ Выберите **Все категории** и категорию. **Ведение к цели не активировано:** поиск выполняется вблизи текущего места расположения автомобиля. Список отсортирован по увеличению степени удаленности. Специальные цели отображают следующую информацию:
 - Название особой цели
 - Расстояние до особой цели по прямой
 - При поиске текущего местонахождения автомобиля отображается кратчайшее направление до особой цели (стрелка).
- ▶ Выберите особую цель.

- ▶ **Ведение к цели активно:** перед выбором особой цели выберите позицию поиска (см. пример).
- ▶ Если установлены промежуточные цели, то они после выбора условия **В районе цели** также могут быть выбраны в качестве позиции поиска.

Фильтрация списка по особым целям

- ▶ Введите поисковый запрос в  **Поиск:**. В списке результатов отобразятся подходящие специальные цели.
При вводе, например, такого слова как **Италия** появляются следующие результаты:
 - Специальные цели, в названии которых есть слово **Италия**.
 - Специальные цели, которые относятся к категории **Итальянская кухня**.
- ▶ Выберите .
- ▶ Первая особая цель в списке выделена.
- ▶ Выберите особую цель.

Пример: установка позиции поиска для категории «Парковка» во время активного ведения к цели

- ▶ Выберите **В окружении**, **В районе цели** или **Вдоль маршрута**.
В списке отобразятся найденные особые цели или после выбора условия **В районе цели** откроется схема маршрута.
- ▶ Выберите особую цель.
- ▶ Выбор условия **В районе цели**: выберите промежуточную цель или конечную цель.

Запустите автоматический поиск автозаправочных станций

Условия

- Автоматический поиск автозаправочных станций включен (→ стр. 290).

Дорожная ситуация

Идет ведение к цели. Уровень топлива в топливном баке достиг резервного запаса.

Отображается сообщение: **Резерв топлива. Начать поиск АЗС?**

- ▶ Выберите **Да**.
Запускается автоматический поиск автозаправочных станций. Доступные автозаправочные

станции отображаются вдоль маршрута и в окружении текущего местонахождения автомобиля.

- ▶ Выберите автозаправочную станцию.
Отобразится адрес автозаправочной станции.
- ▶ Если ведение к цели не активировано, выберите **Начать ведение к цели**.
Выбранная автозаправочная станция задается в качестве цели. Начнется ведение к цели.

или

- ▶ Если ведение к цели активировано, выберите **Начать новое ведение к цели** или **Определить как следующ.промежуточную цель**.
Начать новое ведение к цели: выбранная автозаправочная станция задается в качестве новой цели. Прежние цели и промежуточные цели удаляются. Запускается ведение к автозаправочной станции.
Определить как следующ.промежуточную цель: выбранная автозаправочная станция задается в качестве следующей промежуточной цели. Начнется ведение к цели.
- ▶ **Если уже имеются четыре промежуточных цели**: выберите в запросе **Да**.
Выбранная автозаправочная станция вносится в меню «Промежуточные цели» на 1 место. Промежуточная цель 4 будет удалена. Начнется ведение к цели.

Ввод промежуточной цели





Условия

- Цель введена.



Мультимедийная система:

 [Навигация](#)

 [Промежуточные цели и информация](#)

-  Выберите [Искать промежуточную цель](#).
-  Введите промежуточную цель в виде особой цели или адреса (→ стр. 281).
-  Выберите промежуточную цель.
-  Выберите [Определить в качестве цели](#).

или

-  Во время ведения к цели выберите промежуточную цель через  [Ввод цели](#).
-  После ввода цели выберите [Определить как следующую промежуточную цель](#).

Изменение промежуточных целей













Условия

- Введена цель и как минимум одна промежуточная цель.

Мультимедийная система:

 [Навигация](#)

 [Промежуточные цели и информация](#)

-  **Вызов карты:** выделите конечную цель или промежуточную цель.
-  Выберите  [Карта](#).
-  Переместите карту (→ стр. 301).
-  Выбор цели на карте (→ стр. 286).
-  **Изменение последовательности целей:** выделите конечную цель или промежуточную цель.
-  Выберите  [Передвинуть](#).
-  Передвиньте промежуточную цель в требуемое положение.
-  Нажмите на сенсорную кнопку Touch-Control, контроллер или сенсорную панель.
-  **Удаление цели:** выделите конечную цель или промежуточную цель.
-  Выберите  [Удалить](#).

Расчет маршрута с промежуточными целями

Условия

- Введена цель и как минимум одна промежуточная цель.

Мультимедийная система:

 [Навигация](#)

 [Промежуточные цели и информация](#)

-  Выберите [Начать новое ведение к цели](#). Расчет маршрута производится с учетом установленных промежуточных целей.

Выбор контакта для ввода цели

Условия



- Мобильный телефон подсоединен к мультимедийной системе (→ стр. 308).
- Онлайн-служба «Навигация к контакту» доступна и активирована.

Мультимедийная система:

 [Навигация](#)

 [Последние цели и прочее](#)

 [Контактные данные](#)

-  Выберите контакт. Отобразятся контактные данные.
-  Выберите адрес. Появится сообщение [Ждите....](#) Поиск осуществляется в режиме онлайн.
-  Выберите цель.

Фильтрация списка по контактам

- ▶ Введите в поле поиска, например, фамилию или телефонный номер.
- ▶ Выберите . Первый контакт в списке выделен.
- ▶ Выберите контакт.
- ▶ Выберите адрес.

Ввод географических координат

Мультимедийная система:

 [Навигация](#)

▶▶  [Последние цели и прочее](#)

▶▶ [Географические координаты](#)

- ▶ Введите географические координаты: широту и долготу в градусах, минутах и секундах. На карте показывается местонахождение.
- ▶ Подтвердите ввод.
- ▶ **Расчет маршрута:** выберите [Начать ведение к цели](#).
- ▶ Если уже имеется какой-либо маршрут, выберите [Начать новое ведение к цели](#) или [Определить как промежуточную цель](#).

Ввод цели с использованием адреса из трех слов**Условия**

- Поиск цели с использованием адреса из трех слов возможен в режиме онлайн-поиска (→ стр. 281).
- Установлено интернет-соединение.

 Поиск цели с использованием адреса из трех слов доступен не во всех странах.

Мультимедийная система:

 [Навигация](#) ▶▶  [Ввод цели](#)

- ▶ Выберите [Поиск в Интернете](#).
- ▶ Ввод адреса цели с использованием адреса из трех слов. Слова необходимо разделять точками. Отобразятся результаты поиска.
- ▶ Выберите цель в списке. Отобразится адрес цели. Можно рассчитывать маршрут.
-  Используемые в сервисе what3words адреса из трех слов – это альтернативная глобальная система адресации для многоязычной привязки мест к существующей системе координат с разрешением в три метра. Благодаря такому распрямлению на поверхности Земли охватываются также и те места, которые не имеют

адреса с привязкой к зданию, например улицы или номера домов.

У Бранденбургских ворот в зависимости от языка будет такой адрес из трех слов:

- немецкий: **tapfer.gebäude.verliehen**
- английский: **that.lands.winning**
- французский: **posteaux.bobineur.ombrant**

Адреса из трех слов являются однозначными, легко запоминаются и подходят для использования в большинстве повседневных ситуаций.

Обычные адреса можно преобразовывать в такие адреса из трех слов и обратно:

- на веб-сайте <https://what3words.com>
- в приложениях what3words

Выбор цели на карте

Мультимедийная система:

 [Навигация](#) ▶▶  [Опции](#)

▶ Выберите [Меню карты](#).
или

▶ Если карта отображается в полноэкранном режиме, нажмите на центральный элемент управления.
Появится меню карты.

- ▶ В меню карты ② выберите «Перемещение карты» (→ стр. 299).
- ▶ Проведите пальцем по сенсорной кнопке Touch-Control или сенсорной панели в любом направлении.

или

- ▶ Переместите контроллер в любом направлении. Карта под перекрестием переместится в соответствующем направлении. Чем больше Вы смещаете палец по сенсорной панели от исходной позиции, тем быстрее перемещается карта.
 - ▶ Нажмите на сенсорную кнопку Touch-Control, контроллер или сенсорную панель. Если вокруг перекрестия расположено несколько целей, в списке отображаются доступные особые цели и улицы.
- Если вокруг перекрестия расположена только одна цель, отображается адрес цели.
- ▶ Выберите цель в списке. Отобразится адрес цели.

Установка ориентации карты 2D или 3D

- ▶ Выделите **Параметры карты: 2D/3D**.
- ▶ Нажмите на сенсорную кнопку Touch-Control, сенсорную панель или контроллер. Карта отобразится в выбранной ориентации.

Отображение сообщений о дорожной ситуации в окружении на карте

- ▶ Выберите **Сообщения о дорожной ситуации в окружении**. Появится карта.
- ▶ Проведите пальцем по сенсорной панели влево или вправо.

или

- ▶ Переместите контроллер влево или вправо. Предыдущее или следующее дорожное происшествие будет отмечено на карте. Отобразится информация по сообщению о дорожной ситуации.

- ① Сообщения о дорожной ситуации доступны не во всех странах.

Отображение особых целей в окружении на карте

- ▶ Выберите **Особые цели в окружении**.
- ▶ Проведите пальцем по сенсорной панели влево или вправо.

или

- ▶ Переместите контроллер влево или вправо. На карте будет отмечена предыдущая или следующая особая цель. Отобразится название или адрес.

- ▶ **Фильтрация индикации в соответствии с категорией особых целей:** проведите пальцем вниз по сенсорной кнопке Touch-Control или сенсорной панели.

или

- ▶ Переместите контроллер вниз.
- ▶ Выберите категорию особых целей.

- ① **По выбору пользователя** позволяет производить индивидуальный выбор символов особых целей (→ стр. 301).

Маршрут

Расчет маршрута

Условия

- Цель введена.
- Отобразится адрес цели.

- ▶ Если ведение к цели не активировано, выберите **Начать ведение к цели**. Производится расчет маршрута к цели. Карта показывает маршрут. После этого начинается ведение к цели.





или

- ▶ Если ведение к цели активировано, выберите [Начать новое ведение к цели](#) или [Определить как следующ.промежуточную цель](#).
[Начать новое ведение к цели](#): выбранный адрес цели устанавливается в качестве новой цели. Прежние цели и промежуточные цели удаляются. Начинается ведение к новой цели.
- ▶ [Определить как следующ.промежуточную цель](#): выбранный адрес цели устанавливается в качестве следующей промежуточной цели. Запускается ведение к цели.

Принятие в расчет альтернативного маршрута



- ▶ Выберите альтернативный маршрут (→ стр. 289).

Прочие функции меню

- ▶ **Сохранение цели:**  выберите [Сохранить в "Последних целях"](#).
- ▶ **Индикация на карте:**  выберите [Карта](#).
- ▶ **Набор телефонного номера: выберите**  [Позвонить](#) (если эта опция доступна).
- ▶ **Открытие интернет-страницы:**  выберите [www](#) (если эта опция доступна).

Выбор типа маршрута

Мультимедийная система:

- ▶  [Навигация](#)
- ▶  [Маршрут и местонахождение](#)

- ▶ Выберите [Установки маршрута](#).
- ▶ Выберите тип маршрута.
Если ведение к цели активировано, то рассчитывается следующий маршрут с новым типом маршрута.
Если ведение к цели активировано, то рассчитывается следующий маршрут с новым типом маршрута.

Вы можете выбрать следующие типы маршрутов:

- [Экономичный маршрут](#)
Рассчитан экономичный маршрут. Время движения может быть несколько больше, чем при быстром маршруте.
Символ текущего местоположения автомобиля отображается зеленым цветом.
- [Быстрый маршрут](#)
Маршрут рассчитан с кратчайшим временем движения.
- [Короткий маршрут](#)
Маршрут рассчитан с кратчайшей дистанцией.

Для данных типов маршрута [Автоматический объезд заторов](#) можно включить или выключить . Если [Автоматический объезд заторов](#) включен, то можно выбрать [Спрашивать при объезде заторов](#).



Настройки [Автоматический объезд заторов](#) и [Спрашивать при объезде заторов](#) доступны не во всех странах.

Данные настройки обеспечивают следующие возможности:

- [Автоматический объезд заторов](#)
Маршрут рассчитывается с помощью установленного в настоящий момент типа маршрута.
Учитываются сообщения о дорожной ситуации системы Live Traffic Information или FM RDS-TMC.
Служба Live Traffic Information и служба дорожной информации RDS-TMC по каналам FM-радиовещания предлагается не во всех странах.
- [Спрашивать при объезде заторов](#)
Если на основании сообщений о дорожной ситуации определен более короткий по времени маршрут, появляется запрос. Вы можете продолжить использование текущего маршрута или принять динамический маршрут.

Выбор опций маршрута

Мультимедийная система:

- ➤  [Навигация](#)
- ➤  [Маршрут и местонахождение](#)
- ➤ [Избегать: опции](#)

Объезд территорий

- Выберите [Районы](#) (→ стр. 302).

Объезд автомагистралей, паромов, поездов для перевозки автомобилей, туннелей, дорог без твердого покрытия

- Выберите или отмените выбор опции объезда.

Использование платных дорог виньетного типа

- Выберите [Использовать дороги с виньет.реж.](#) .
- Выберите [Все](#) или страны или отмените выбор .
Маршрут учитывает дороги в выбранных странах, для которых существует платный (виньетный) режим. Виньета позволяет ограниченное по времени пользование сетью дорог.

Использование платных дорог

- Выберите [Использовать платные дороги](#) .

- Выберите [Наличный платеж](#) или [Электронный платеж](#) или [Выключено](#).
Маршрут учитывает дороги, пользование которыми подлежит оплате (платный режим).
Если выбирается [Выключено](#), то платные дороги не учитываются.

Опции маршрута доступны не во всех странах. Выбранные опции маршрута не всегда могут учитываться. Так, маршрут, например, может содержать паром, несмотря на то, что включена опция объезда [Паромы](#). Затем появится текстовое сообщение и Вы услышите голосовое сообщение.

Выбор сообщений для маршрута

Мультимедийная система:

- ➤  [Навигация](#) ➤ ➤  [Опции](#) ➤ ➤ [Сообщения](#)

- Включение или отключение сообщения .

Вы можете выбирать следующие сообщения:

- [Объявление предупреждений о дорожн.ситуации](#)
Эта функция доступна не во всех странах.
- [Объявление улиц](#)
Мультимедийная система сообщает названия улиц, на которые ведет предстоящий маневр движения.

Эта функция доступна не во всех странах и не на всех языках.

Индикация информации о цели**Условия**

- Цель введена.



Мультимедийная система:

- ➤  [Навигация](#)

- Выберите [Промежуточные цели и информация](#).
Отобразится следующая информация:
 - Промежуточные цели и конечная цель
Маршрут может дополнительно содержать до четырех промежуточных целей.
 - Название, адрес
 - Оставшееся расстояние
 - Время прибытия

Выбор альтернативного маршрута

Мультимедийная система:

- ➤  [Навигация](#)
- ➤  [Маршрут и местонахождение](#)
- Выберите [Альтернативный маршрут](#) .
Маршруты отображаются в соответствии с установкой в установках маршрута.

Выбранный в настоящий момент маршрут отображается темно-синей линией.

▶ Выберите альтернативный маршрут.

Включение или выключение автоматического поиска автозаправочных станций

Мультимедийная система:

📍 Навигация ▶▶ ⚙️ Опции

▶ **Резерв топлива**, включите или выключите опцию .

Включено : если уровень топлива опустился до резервного запаса, появляется запрос о том, хотите ли Вы начать поиск автозаправочных станций.

Использование автоматического поиска автозаправочных станций

Условия

Автоматический поиск автозаправочных станций включен (→ стр. 290).

Появляется запрос на подтверждение действия **Резерв топлива. Начать поиск АЗС?**

▶ Выберите **Да**.

Запускается автоматический поиск автозаправочных станций. Доступные автозаправочные станции отображаются вдоль маршрута и в ближайшем окружении.

▶ Выберите автозаправочную станцию.

▶ Если маршрута нет, установите в качестве цели автозаправочную станцию.

или

▶ Если маршрут есть, установите автозаправочную станцию в качестве следующей промежуточной цели.

Запуск автоматического поиска гостиниц

Условия

- Система ATTENTION ASSIST и функция **Предл.пл.для отд.** включены (→ стр. 185).

Дорожная ситуация

Отображается сообщение: **Attention Assist Хотите начать поиск оборудованных площадок для отдыха?**

▶ Выберите **Да**.

Начинается поиск гостиниц. Доступные гостиницы отображаются вдоль маршрута и в окружении текущего местонахождения автомобиля.

▶ Выберите гостиницу.

Отобразится адрес гостиницы.

▶ Если ведение к цели не активировано, выберите **Начать ведение к цели**.

Выбранная гостиница задается в качестве цели. Начнется ведение к цели.

или

▶ Если ведение к цели активировано, выберите **Начать новое ведение к цели** или **Определить как следующ.промежуточную цель**.

Начать новое ведение к цели: выбранная гостиница устанавливается в качестве новой цели. Прежняя конечная цель и все промежуточные цели удаляются. Запускается ведение к гостинице.

Определить как следующ.промежуточную цель: выбранная гостиница устанавливается в качестве следующей промежуточной цели. Начнется ведение к цели.

Ведение к цели

Указания по ведению к цели

⚠ ОСТОРОЖНО Опасность потери контроля над дорожной ситуацией из-за пользования интегрированными в автомобиль устройствами связи во время движения

Управление интегрированными в автомобиль коммуникационными приборами во время движения может отвлекать Вас от дорожной ситуации. Кроме того Вы можете потерять контроль над автомобилем.

- ▶ Пользуйтесь этими устройствами только в том случае, если это допускается дорожной ситуацией.
- ▶ Если это невозможно, остановитесь в соответствии с правилами дорожного движения и произведите ввод данных во время стоянки автомобиля.

При эксплуатации мультимедийной системы соблюдайте законодательные нормы страны, в которой Вы в данный момент находитесь. По окончании расчета маршрута начинается ведение к цели.

Правила дорожного движения всегда имеют приоритет по сравнению с указаниями мультимедийной системы по движению.

Вы можете пользоваться следующими рекомендациями по движению:

- Голосовые навигационные сообщения
- Индикация ведения к цели
- Рекомендации по полосе движения

Если Вы не следуете указаниям навигационной системы или покидаете рассчитанный маршрут, система автоматически рассчитывает новый маршрут.

Рекомендации по движению могут не соответствовать действительной дорожной ситуации:

- Трассировка дороги изменена.
- Направление движения на дороге с односторонним движением было изменено.

Поэтому во время поездки обращайтесь внимание на текущее регулирование дорожного движения и актуальную дорожную ситуацию.

В следующих ситуациях маршрут может отличаться от идеального маршрута:

- Дорожные работы
- Неполные цифровые картографические данные

Указание о приеме GPS

Надлежащее функционирование навигационной системы среди прочего зависит также от приема GPS. В определенных ситуациях прием GPS может быть ограничен, нарушен или даже невозможен, например в туннелях или в многоэтажных крытых парковках.

Обзор маневров при движении



Повороты состоят из трех этапов:

- Подготовительный этап

Если между маневрами при движении будет достаточно времени, мультимедийная система оповестит Вас о предстоящем в ближайшее время маневре. Включится голосовое указание навигационной системы, например «Через некоторое время поверните направо».

Карта будет отображаться в полноэкранном режиме.

- Этап информирования

Мультимедийная система оповещает о предстоящем в скором времени маневре, например голосовым сообщением «Через 100 м поверните направо».

Индикация разделена на две части. Слева отображается карта, справа появляется подробное изображение перекрестка или трехмерное изображение предстоящего маневра.

- Этап выполнения маневра

Мультимедийная система оповещает о предстоящем прямо сейчас маневре, например голосовым сообщением «Теперь поверните направо».

Индикация разделена на две части.

Маневр выполняется, если светлая полоса индикации справа достигла 0 м, а символ текущего местонахождения автомобиля достиг выделенной точки маневра.

Если выполнение маневра завершено, карта отобразится в полноэкранном режиме.

- ⓘ Маневры при движении отображаются также на дисплее приборов.

Обзор рекомендаций по полосе движения

Индикация производится на многополосных дорогах.

Если цифровая карта содержит соответствующие данные, мультимедийная система может отображать рекомендации по полосе движения для двух ближайших поворотов.



- ① Рекомендуемая полоса движения
- ② Возможная полоса движения
- ③ Нерекомендуемые полосы движения

Отображаются следующие полосы движения:

- Рекомендуемая полоса движения ①

Двигаясь по этой полосе, Вы можете выполнить ближайший и следующий поворот.

- Возможная полоса движения ②

Двигаясь по этой полосе, Вы можете выполнить только ближайший поворот.

- Нерекомендуемая полоса движения 

Двигаясь по этой полосе, Вы не можете без перестроения выполнить ближайший поворот.

В процессе совершения поворота могут добавиться новые полосы движения.

-  Рекомендации по полосе движения могут отображаться на дисплее приборов и на проекционном дисплее.

Достижение цели, обзор

При достижении цели поездки на дисплее появляется финишный флажок . Ведение к цели закончено.

Если промежуточная цель достигнута, Вы видите флажок промежуточной цели с номером промежуточной цели . После этого ведение к цели продолжается.

Включение / выключение голосовых указаний навигационной системы

Условия

- Ведение к цели активировано.







-  **Выключение:** во время голосового навигационного сообщения нажмите на регулятор громко-

сти на мультифункциональном рулевом колесе (→ стр. 264).

или

-  Во время голосового навигационного сообщения нажмите регулятор громкости на центральной консоли (→ стр. 264). Появляется сообщение **Голосовые навигационные указания выключены..**

или





-  Включение индикации меню навигации (→ стр. 280).
-  Выберите  **Навигационное указание.** Символ меняется на .
-  **Включение:** выберите  **Навигационное указание** .
Воспроизводится текущее голосовое указание навигационной системы.

-  Голосовые указания навигационной системы в следующих ситуациях включаются автоматически:

- Новое ведение к цели начинается.
- Маршрут перерассчитывается.

-  Данную функцию можно добавлять в избранное и вызывать в пункте меню **Голосовые навигацион.указания вкл./выкл..**

Включение/выключение голосовых навигационных сообщений при телефонном разговоре

-  Выберите **Система**.
-  Выберите  **Аудио**.
-  Выберите **Оповещения навигац.сист.и службы дор.информ..**
-  **Навигац.указания во время телефон.разговора**
Включение или выключение .

Настройка громкости голосовых указаний навигационной системы

Условия

- Ведение к цели активировано.

-  **На мультифункциональном рулевом колесе или в мультимедийной системе:** во время голосового указания навигационной системы на мультифункциональном рулевом колесе поверните регулятор громкости.

или

-  Во время голосового указания навигационной системы поверните регулятор громкости на центральной консоли (→ стр. 264).

- i** В этих ситуациях громкость увеличивается до максимального значения или уменьшается до минимального значения:
 - Новое ведение к цели начинается.
 - Маршрут перестраивается.
- i** На авторизованной СТОА Mercedes-Benz Вам могут индивидуально установить минимальную громкость.

▶ Через настройки системы: выберите Система.

▶ Выберите  **Аудио**.

▶ Выберите **Оповещения навигац.сист.и службы дор.информ..**

▶ Выберите **Громкость навигационных указаний .**

▶ Регулировка громкости.

▶ **Включение/выключение понижения громкости аудиисточника во время голосовых указаний навигационной системы: выберите Система.**

▶ Выберите  **Аудио**.

▶ Выберите **Оповещения навигац.сист.и службы дор.информ..**

▶ **Приглушение громк.аудиоприб.при навиг.указ.**
Включение или выключение .

Повторение голосовых указаний навигационной системы

Условия

- Маршрут задан.
- Функция ведения к цели активирована.

Мультимедийная система:

 **Навигация**

▶ Выберите  **Навигационное указание.**

▶ Выберите  **Навигационное указание.**
Текущее голосовое указание навигационной системы будет воспроизведено повторно.

- i** Данную функцию можно добавить в избранное и вызвать в пункте меню **Повторить голосовое навигацион.указание.**

Прерывание ведения к цели

Условия

- Имеется маршрут.
- Ведение к цели активировано.

Мультимедийная система:

 **Навигация**

▶ Выберите **Прервать ведение к цели.**

Обзор ведения к цели «Вне дорог»

Цель «Вне дорог» находится в пределах цифровой карты. Карта не содержит дороги, ведущей к цели.

Можно указывать цели «Вне дорог» на карте, по геокоординатам или в виде адреса из трех слов. Ведение к цели, пока это возможно, производится по известным мультимедийной системе дорогам с помощью голосовых навигационных сообщений и индикации ведения к цели.

Незадолго до достижения последней известной системе точки на карте Вы слышите сообщение: «Следуйте указаниям направляющей стрелки». На индикации Вы видите направляющую стрелку и расстояние до цели по кратчайшей линии.

Обзор ведения к цели из положения «Вне дороги»

Цель "Вне дороги": текущее местоположение автомобиля находится в пределах цифровой карты, но вне имеющихся дорог.

В начале ведения к цели появляется следующая индикация:

- Отображается сообщение: **Улица/дорога не найдена..**
- Стрелка направления указывает направление до цели по кратчайшей линии.

Как только автомобиль снова выезжает на известную мультимедийной системе дорогу, возобновляется обычное ведение к цели.

Обзор движения вне дороги во время ведения к цели

Фактический маршрут может отличаться от данных цифровой карты, например, в связи с проведением дорожных работ. В таких случаях мультимедийная система может временно оказаться не в состоянии соотнести текущее местонахождение автомобиля с цифровой картой. Автомобиль находится вне дороги. Если автомобиль отображается как находящийся вне дороги, появляется следующая индикация:

- сообщение: **Улица/дорога не найдена.**
- стрелка, которая указывает направление к цели по кратчайшей линии

Как только автомобиль снова выезжает на известную мультимедийной системе дорогу, возобновляется обычное ведение к цели.

Цель

Сохранение актуального местонахождения автомобиля

Мультимедийная система:

➤ Навигация

- ▶ Если карта отображается в полноэкранном режиме, нажмите на основной элемент управления. Появляется меню карты.
- ▶ Выберите в меню карты  (→ стр. 299). Текущее положение автомобиля сохранено в памяти последних целей.

Сохранение местонахождения на карте

Мультимедийная система:

➤ Навигация

Карта отображается в полноэкранном режиме.



- ▶ Нажмите сенсорную кнопку Touch-Control, контроллер или сенсорную панель.
- ▶ В меню карты  выберите «Перемещение карты» (→ стр. 299).
- ▶ Выберите местонахождение на карте. Если доступны несколько записей относительно местонахождения на карте, то отображается список.

- ▶ Выделите запись.
- ▶ Выберите  **Сохранить в "Последних целях"**. Местонахождение на карте сохранено в памяти последних целей.

Редактирование последних целей

Мультимедийная система:

➤ Навигация

- ▶▶  **Последние цели и прочее**
- ▶▶ **Последние цели**
- ▶ Отметьте одну из последних целей.
- ▶ **Сохранение в качестве элемента избранного:** выберите  **Сохранить как глобальное избранное**. Отобразится избранное.
- ▶ Переместите избранное на необходимое место. Если на этом месте уже есть избранное, то оно будет перезаписано.
- ▶ **Сохранение в качестве домашнего адреса:** выберите  **Сохранить как "Домашний адрес"**.
- ▶ **Сохранение в качестве рабочего адреса:** выберите  **Сохранить как "Рабочий адрес"**.

▶ **Удаление цели или всех целей:** выберите

 Удалить или Удалить все.

Появится запрос.

▶ Выберите Да.

▶ **Отображение информации о цели:** выберите

 Полностью.

Использование внешних целей

Внешние цели можно принять из следующих источников:

- Приложения Mercedes-Benz
- Навигация «от двери до двери»

❗ Принятые цели сохраняются в памяти последних целей.

На мультимедийном дисплее отображается запрос.

▶ **Принимается цель без визуальной информации: выберите Да.**

▶ Если ведение к цели не активировано, выберите Начать веден.к цели.

Производится перерасчет маршрута к цели.

Карта показывает маршрут. После этого начинается ведение к цели.

или

▶ Если ведение к цели активировано, выберите

Начать новое ведение к цели или Определить

как следующ.промежуточную цель.

Начать новое ведение к цели: принятый адрес

цели устанавливается в качестве новой цели.

Прежние цели и промежуточные цели удаляются. Начинается ведение к новой цели.

Определить как следующ.промежуточную цель:

принятый адрес цели устанавливается в качестве следующей промежуточной цели. Начнется ведение к цели.

▶ **Принимается цель без визуальной информации: выберите: Начать веден.к цели.**

Начинается ведение к цели.

Ведение к цели с актуальными сообщениями службы дорожной информации

Обзор информации о ситуации на дорогах

Сервисы доступны не во всех странах.

Сообщения о дорожной ситуации принимаются следующими сервисами:

- Live Traffic Information
- FM RDS-TMC

Одновременное пользование обоими сервисами невозможно.

Сервисы Live Traffic Information и FM RDS-TMC отображаются в виде символа.

❗ Сообщения об опасности принимаются сервисом Car-to-X.

Возможны расхождения между принятыми сообщениями о ситуации на дорогах и фактической дорожной ситуацией.

Полезная информация о сервисе Live Traffic Information:

- Актуальные сообщения службы дорожной информации принимаются с помощью интернет-соединения или роуминга данных (для отдельных стран).
- Информация о дорожной ситуации регулярно обновляется через короткие промежутки времени.
- Данная абонементная служба в отдельных странах бесплатна в течение трех лет с даты выпуска.
Информация об абонементе отображает статус (→ стр. 297).

Регистрация сервиса Live Traffic Information:

- Сервис был зарегистрирован на портале Mercedes me (→ стр. 297).

- Регистрация выполняется на авторизованной СТОА Mercedes-Benz.

Данные о местоположении автомобиля регулярно передаются в компанию Mercedes-Benz AG. Компания Mercedes-Benz AG немедленно обеспечивает анонимность этих данных и передает их оператору службы дорожной информации. С помощью этих данных в автомобиль передаются только те сообщения о ситуации на дорогах, которые имеют отношение к его местоположению. Автомобиль одновременно является «датчиком» транспортного потока и помогает улучшать качество сообщений о ситуации на дорогах.

Если Вы не хотите передавать данные о местонахождении автомобиля, Вы можете деактивировать данную службу на авторизованной СТОА Mercedes-Benz.

Полезная информация о канале автодорожных сообщений FM RDS-TMC:

- Радиоканал FM RDS-TMC наряду с радиопрограммой передает сообщения о дорожной ситуации.
- Радиоканал FM RDS-TMC доступен не во всех странах.

Отображение информации об абонементе

Условия

- Автомобиль оснащен функцией Live Traffic Information.
- **Для регистрации на портале Mercedes me и продления абонемента:** у Вас есть учетная запись пользователя на портале Mercedes me.

Мультимедийная система:

 [Навигация](#)  [Опции](#)

Информация об истечении срока действия подписки отображается автоматически:

- за месяц до даты истечения срока действия,
- за неделю до даты истечения срока действия,
- за день до даты истечения срока действия.





 **Включение индикации вручную:** выберите [Информация об абонементе для Live Traffic](#).

В зависимости от состояния появится одно из следующих сообщений:





- Отображается срок действия абонемента.
- Срок действия абонемента истек.

Регистрация на портале Mercedes me

Сервис Live Traffic Information должен быть зарегистрирован. Регистрация выполняется на авторизованной СТОА Mercedes-Benz.

-  Создайте учетную запись пользователя Mercedes me на сайте: <https://www.mercedes.me>. Для этого требуется действительный адрес электронной почты.
-  Зарегистрируйте автомобиль по идентификационному номеру автомобиля (VIN).
-  На авторизованной СТОА Mercedes-Benz привяжите автомобиль к учетной записи пользователя Mercedes me. Для этого потребуются свидетельство о регистрации автомобиля и удостоверение личности.
-  Подтвердите общие и особые условия пользования.

Продление абонемента

-  Откройте учетную запись пользователя Mercedes me.
-  Через привязанный автомобиль перейдите в онлайн-магазин Mercedes me connect.
-  Продлите абонемент сервиса Live Traffic Information.
-  Выберите период продления.

- ▶ Поместите товар в корзину.
- ▶ Подтвердите общие и особые условия пользования. Сервис Live Traffic Information останется активированным на выбранный период продления. Дата продления абонемента является моментом начала пользования им.



Отображение дорожной карты

Условия

- Для службы Live Traffic Information: автомобиль оснащен коммуникационным модулем с активированной встроенной SIM-картой.
- Если производится пуск двигателя автомобиля, коммуникационный модуль автоматически выполняет подключение к Интернету. Через некоторое время будут доступны данные о дорожной обстановке.

Мультимедийная система:

 [Навигация](#)  [Опции](#)  [Меню карты](#)

- ▶ В качестве альтернативы: если карта отображается в полноэкранный режиме, нажмите на сенсорную кнопку Touch-Control, контроллер или сенсорную панель. Появится меню карты.
- ▶ Включите  .

Дорожная карта содержит, например, следующую информацию:

- Дорожные события, например:
 - ремонтные работы
 - перекрытие движения по дороге
 - предупредительные сообщения

Символы дорожных событий выделены цветом (на маршруте) или отображаются серым (вне маршрута).

- Информация о транспортном потоке:
 - отрезок с затором (красная линия)
 - затрудненное дорожное движение (оранжевая линия)
 - интенсивное дорожное движение (желтая линия)
 - свободное дорожное движение (зеленая линия)
- Отображение задержек дорожного движения на маршруте длительностью от одной минуты
- Символы предупредительных сообщений:
 - Символ 
 - Дополнительно отображаются указания по безопасности дорожного движения при при-

ближении к месту совершения дорожного события, например к концу затора.

Если автомобиль на маршруте приближается к опасному месту, на карте отобразится предупредительное сообщение. Дополнительно может производиться голосовой вывод предупредительного сообщения (→ стр. 299).

Индикация дорожных событий

Мультимедийная система:

 [Навигация](#)  [Опции](#)

 [Содержание карты](#)

- ▶ Включите [Дорожные события](#) . Отобразятся места ремонта дорог, сужения дорог, локальные сообщения (например, туман) и предупредительные сообщения.

Включение индикации свободного маршрута и задержки при движении

- ▶ Включите [Свободный транспортный поток и Задержка движения](#) .

- ⓘ Задержка при движении отображается для текущего маршрута. Учитываются задержки при движении длительностью от одной минуты.

Индикация подробной информации

- ▶ Отображение дорожной карты (→ стр. 298).

- ▶ Перемещение карты (→ стр. 301).
- ▶ Если символ сообщения о дорожной ситуации находится под перекрестием, нажмите на центральный элемент управления.
- ▶ Отобразится подробная информация по сообщению о дорожной ситуации.

или

- ▶ Нажмите на центральный элемент управления.
- ▶ Выберите **Примечание по сообщениям о дорож.ситуации**.
На карте отобразятся символы сообщений о дорожной ситуации в ближайшем окружении.
Информация о дорожной ситуации будет отображаться в строке состояния:
 - Символ сообщения о дорожной ситуации.
 - Причина сообщения о дорожной ситуации, например затор.
 - Предупредительные сообщения (отображаются на красном фоне).
- ▶ **Выбор символа сообщения о дорожной ситуации:** выберите **Следующее** или **Предыдущее**.
- ▶ Нажмите на центральный элемент управления. Отобразится подробная информация по сообщению о дорожной ситуации.

Голосовой вывод сообщений об опасности

Мультимедийная система:

→ Навигация ▶  Опции ▶ Сообщения

- ▶ **Объявление предупреждений о дорожн.ситуации**, включение .
Производится голосовой вывод предупредительных сообщений и предупреждений об опасном конце затора.

Карта и компас

Обзор карты и компаса

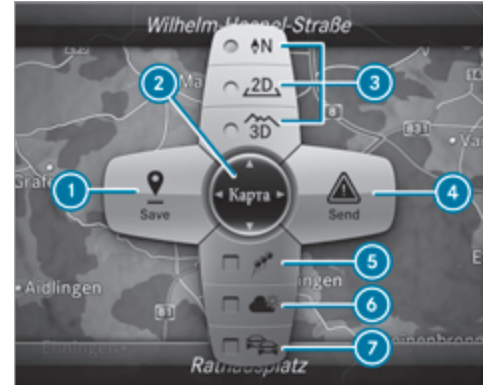

- ① Сохранение текущего местонахождения автомобиля
- ② Перемещение карты
- ③ Выбор ориентации и изображения карты
- ④ Выберите функцию в зависимости от комплектации:

- передавать предупреждения об опасности через службу Car-to-X
 - фильтровать отображаемые поблизости особые цели по категориям особых целей
- 5 Включение или выключение функции отображения на карте индивидуальных символов особых целей
 - 6 Включение или выключение одной из следующих индикаций в зависимости от комплектации:
 - информация о погоде
 - спутниковая карта
 - дорожные события
 - 7 Включение или выключение индикации дорожной карты

Карта и спутниковые снимки появляются в сферической проекции. За счет этого при любых масштабах карты обеспечивается соответствующее реальности изображение карты. В карте используется модель высотных отметок рельефа.

В зависимости от картографических данных при небольших масштабах карт (например, 20 м, 50 м) во многих городах изображение на карте важных зданий приближено к реальному. Другие здания отображаются в виде моделей.

- i Вы можете установить единицу измерения масштаба карты (→ стр. 273).

Если доступно, информация отображается в режиме онлайн, например наличие свободных мест на паркингах.

- i Условия
 - Доступна служба Mercedes me connect.
 - У Вас есть учетная запись пользователя на портале Mercedes me.
 - Служба была активирована на авторизованной СТОА Mercedes-Benz.

Дополнительную информацию можно найти на веб-сайте <https://www.mercedes.me>

- i Получение информации в режиме онлайн возможно не во всех странах.

Если опция **Индикация COMAND** включена в системе распознавания дорожных знаков (→ стр. 206), на карте отображаются ограничения скорости и запреты на обгон.

- i Изображенные на карте логотипы фирм являются товарными знаками соответствующих предприятий, предназначенными только для обозначения местонахождения этих фирм. Использование таких товарных знаков на карте не выражает согласия и поддержки со стороны этих фирм в отношении самой навигационной системы и не является ее рекламой.

Установка масштаба карты

Условия

- Отображается карта.

Мультимедийная система:

 **Навигация**

 **Увеличение:** проведите пальцем вниз по сенсорной кнопке Touch-Control.

или

 Поверните контроллер влево.

или

 Разведите два пальца на сенсорной панели.

 **Уменьшение:** проведите пальцем вверх по сенсорной кнопке Touch-Control.

или

 Поверните контроллер вправо.

или

 Сведите два пальца на сенсорной панели.

Перемещение карты

Мультимедийная система:

→ Навигация ➤  Опции ➤ Меню карты

- ▶ Или: если карта отображается в полноэкранном режиме, нажмите на центральный элемент управления. Появляется меню карты.
- ▶ В меню карты  выберите «Перемещение карты» (→ стр. 299).
- ▶ Проведите пальцем по сенсорной кнопке Touch-Control или по сенсорной панели в любом направлении.

или

- ▶ Переместите контроллер в любом направлении. Карта перемещается под перекрестием в соответствующем направлении. Чем больше Вы смещаете палец по сенсорной панели от исходной позиции, тем быстрее перемещается карта.

Выбор ориентации карты

Мультимедийная система:

→ Навигация ➤  Опции ➤ Меню карты

- ▶ Или: если карта отображается в полноэкранном режиме, нажмите центральный элемент управления. Появляется меню карты.

- ▶ В меню карты  выберите N, 2D или 3D (→ стр. 299).
 - N карта в режиме 2D и ориентирована на север.
 - 2D карта в режиме 2D и ориентирована в направлении движения.
 - 3D карта в режиме 3D и ориентирована в направлении движения.

Выбор символов особых целей

Мультимедийная система:

→ Навигация ➤  Опции

➤ Содержание карты

Особыми целями являются, например, автозаправочные станции и отели, которые могут отображаться на карте в виде символов. Не все особые цели доступны повсеместно.

- ▶ Выберите **Символы особых целей**. Точка ● показывает выбранную в данный момент установку.

Стандарт показывает символы предварительно заданных категорий на карте.

По выбору пользователя позволяет производить индивидуальный выбор символов доступных категорий.

При выборе **Без данных** индикация выключается.

- ▶ Выберите настройку.
- ▶ Выбор **По выбору пользователя**: для выбора категорий. Символы особых целей выбранных категорий отображаются или не отображаются .

Выбор отображения текстовой информации на карте

Мультимедийная система:

→ Навигация ➤  Опции

➤ Текстовая информация

- ▶ Выберите текстовую информацию. Установка **Актуальная улица/дорога** у нижнего края дисплея показывает дорогу или улицу, по которой в настоящий момент движется в автомобиль.

Если карта перемещается, то под перекрестием появляется один из следующих пунктов:

- Название улицы
- Название специальной цели
- Название региона

Установка **Географические координаты** показывает следующую информацию:

- широта и долгота
- Высота

Указанная высота может отличаться от действительной.

- количество принимаемых спутников

При перемещении карты эта информация не отображается.

Кондиционирование отображает фактические установки в системе кондиционирования воздуха.

Выбор **Без данных** выключает индикацию.

Индикация следующей пересекающей дороги

Условия

- Ведение к цели не активировано.

Мультимедийная система:

→ **Навигация** →  **Опции**

- ▶ Следующая пересекающая улица/дорога, включите . Название следующей пересекающей маршрут улицы отображается в верхнем крае дисплея.

Индикация версии карты

Мультимедийная система:

→ **Навигация** →  **Опции**

- ▶ Выберите **Версия карты**.

- ▶ Выберите **Подробнее**.

 Информацию о новейших версиях цифровой карты Вы можете получить в любом пункте ТО «Мерседес-Бенц».

Обзор объезда территории

Вы можете определить для маршрута территории, по которым Вы не хотите проезжать.

В следующих ситуациях маршрут может включать территорию, для которой задан объезд:

- Цель находится на объезжаемой территории.
- Автостреды находятся внутри объезжаемых территорий. Автостреды всегда учитываются для данного маршрута.
- Отсутствует целесообразный альтернативный маршрут.

Объезд новой области

Мультимедийная система:

→ **Навигация**

→  **Маршрут и местонахождение**

→ **Избегать: опции** → **Районы**

- ▶ Выберите **Избегать новой местности**.

- ▶ **Поиск области по карте:** выберите **По карте**.

- ▶ Переместите карту.

или

- ▶ **Поиск области по адресу:** выберите **Ввод адреса**.

- ▶ Введите адрес.

- ▶ Выберите **Принять цель**.

Появится карта.

- ▶ **Отображение области:** нажмите сенсорную кнопку Touch-Control, сенсорную панель или контроллер.

Появится красный прямоугольник. Он выделяет область, которую необходимо объехать.

- ▶ **Изменение размеров области:** проведите вверх или вниз по сенсорной кнопке Touch-Control или сенсорной панели.

или

- ▶ Переместите контроллер вверх или вниз. Масштаб карты увеличится или уменьшится, изменяя размеры области.

- ▶ **Определение области:** нажмите сенсорную кнопку Touch-Control, сенсорную панель или контроллер.

Область внесена в список.

Изменение области

Мультимедийная система:

➤ ➤  Навигация

➤ ➤  Маршрут и местонахождение

➤ ➤ Избегать: опции ➤ ➤ Районы

➤ Выделите область в списке.

➤ Выберите  Обработать.

Перемещение области на карте

➤ Проведите пальцем по сенсорной кнопке Touch-Control или по сенсорной панели в любом направлении.

или

➤ Переместите контроллер в любом направлении.

Изменение размеров области

➤ **Начало:** нажмите на сенсорную кнопку Touch-Control, сенсорную панель или контроллер.

➤ **Изменение:** проведите пальцем по сенсорной кнопке Touch-Control или сенсорной панели вверх или вниз.

или

➤ Переместите контроллер вверх или вниз.

➤ **Завершение:** нажмите на сенсорную кнопку Touch-Control, сенсорную панель или контроллер.

Принятие во внимание области для изменения маршрута

➤ Объезд территории в списке .

Если ведение к цели активировано, то рассчитывается новый маршрут.

Если маршрут пока отсутствует, то принимается во внимание настройка для следующего ведения к цели.

Удаление территории или всех территорий

Мультимедийная система:

➤ ➤  Навигация

➤ ➤  Маршрут и местонахождение

➤ ➤ Избегать: опции ➤ ➤ Районы

➤ Выделите территорию в перечне.

➤ Выберите  Удалить или  Удалить все .

➤ Подтвердите запрос выбором **Да**.

Соответствующая территория удалена или все территории удалены.

Обзор обновления картографических данных

Выполнение обновления на авторизованной СТОА Mercedes-Benz

Данные цифровой карты устаревают точно также как и обычные дорожные карты. Оптимальное ведение к цели навигационной системой обеспечивается

только при наличии актуальных картографических данных. Информацию о новых версиях цифровой карты можно получить на авторизованной СТОА Mercedes-Benz.

Там можно выполнить обновление цифровой карты.

 При этом могут возникнуть дополнительные расходы.

Онлайн-обновление карт

При помощи службы Mercedes me connect «Онлайн-обновление карт» обновляются картографические данные.

 Служба «Онлайн-обновление карт» доступна не во всех странах.

Доступны следующие возможности обновления:

- Автоматическое обновление карт – обновляются картографические данные для одного региона. Для автоматического обновления карт должна быть включена системная настройка **Автоматическая онлайн-актуализация** (→ стр. 276).
- Обновление карт вручную – обновляются картографические данные для нескольких или для всех регионов.

Дополнительная информация по онлайн-обновлению карт: <https://www.mercedes.me>.

Дополнительная информация по обновлению:
https://moba.i.daimler.com/markets/ece-row/baix/cars/connectme/ru_RU/#emotions/Startseite.html.

Обзор картографических данных

Ваш автомобиль поставляется с завода вместе с картографическими данными. В зависимости от страны в Вашем автомобиле установлены картографические данные Вашего региона или к автомобилю прилагаются картографические данные в виде носителя данных.

Если картографические данные уже были установлены в автомобиле и требуется их повторная инсталляция, то необходимость ввода кода разблокировки отпадает.

Для картографических данных, которые Вы приобрели в виде носителя, необходимо ввести прилагаемый код активации.

 Если Вы сохраняете картографические данные на носителе данных с помощью опции онлайн-обновления карт, то ничего вводить не требуется. Код активации записывается на носителе данных при скачивании. Служба онлайн-обновления карты доступна не во всех странах.

При вводе кода активации соблюдайте следующее:

- Код активации можно использовать для одного автомобиля.
- Код активации нельзя переносить.
- Код активации состоит из шести знаков.

При возникновении следующих проблем обращайтесь в авторизованную СТОА «Мерседес-Бенц»:

- Мультимедийная система не принимает код активации.
- Вы потеряли код активации.

Индикация компаса

Мультимедийная система:

-  [Навигация](#)
-  [Маршрут и местонахождение](#)

 Выберите [Компас](#).

Индикация компаса показывает следующую информацию:

- Текущее направление движения с углом направления (в формате 360°) и стороной света
- Координаты долготы и широты в градусах, минутах и секундах
- Высота (округленно)

- Число принимаемых спутников системы GPS

Индикация киблы

Условия

- Индикация киблы доступна в Вашей стране.

Мультимедийная система:

-  [Навигация](#)
-  [Маршрут и местонахождение](#)

 Выберите [Кибла](#).
Стрелка компаса показывает направление совершения молитвы на Мекку по отношению к выбранному в данный момент направлению движения автомобиля.

Будет отображаться количество принимаемых спутников.

Автоматическая регулировка масштаба карты

Мультимедийная система:

-  [Навигация](#)
-  [Опции](#)

Масштаб карты автоматически устанавливается в зависимости от скорости движения.

При движении по городу с подробным изображением города выбирается вид карты с точки обзора водителя.

▶ **Автоматическое увеличение**, включение или выключение .

① Автоматически установленный масштаб карты можно изменить вручную на непродолжительное время. Через несколько секунд установка снова выполняется автоматически.

Отображение спутниковой карты

Мультимедийная система:

➔ Навигация ➔ ⚙️ Опции

➔ Содержание карты

▶ **Спутниковая карта**, включение или выключение .

или

▶ Если отображение спутниковой карты ⑥ доступно в меню карты, то включите или выключите его (→ стр. 299).
Включено : спутниковые карты отображаются в масштабе от 2 км и меньше.

Выключено : спутниковые карты не отображаются.

① Спутниковые карты для этих масштабов карты доступны не во всех странах.

Отображение информации о погоде

Условия

- Доступен сервис Mercedes me connect.
- У Вас есть учетная запись пользователя на портале Mercedes me.
- Сервис доступен.
- Сервис был активирован на авторизованной СТОА Mercedes-Benz.

Дополнительную информацию можно найти на веб-сайте <https://www.mercedes.me>

Мультимедийная система:

➔ Навигация ➔ ⚙️ Опции

➔ Содержание карты

▶ Включите **Информация о погоде** .

или

▶ Если отображение информации о погоде ⑥ доступно в меню карты, включите его (→ стр. 299).
На навигационной карте отобразится актуальная информация о погоде, например температура или облачность.

① Информация о погоде доступна не во всех странах.

Телефон

Пользование телефоном

Указания по пользованию телефоном

⚠️ ОСТОРОЖНО Опасность потери контроля над дорожной ситуацией из-за пользования интегрированными в автомобиль средствами связи во время движения

Пользование интегрированными в автомобиль средствами связи во время движения может отвлекать Вас от ситуации на дороге. Кроме того Вы можете потерять контроль над автомобилем.

▶ Пользуйтесь этими устройствами только в том случае, если это позволяет дорожная ситуация.

▶ Если это невозможно, остановитесь в соответствии с ПДД и произведите ввод данных в остановленном автомобиле.

⚠️ ОСТОРОЖНО Опасность несчастного случая из-за пользования мобильными устройствами связи во время движения

Мобильные коммуникационные устройства отвлекают водителя от событий на дороге.

Кроме того, водитель может потерять контроль над автомобилем.



- ▶ Будучи водителем используйте коммуникационные устройства только, когда автомобиль стоит.
- ▶ Будучи пассажиром, используйте мобильные коммуникационные устройства только в предусмотренных для этого участках, например в задней части салона.

Пользуясь средствами мобильной связи в автомобиле, учитывайте законодательные нормы страны, в которой Вы в данный момент находитесь. Дополнительную информацию можно получить на авторизованной СТОА Mercedes-Benz или по адресу: <https://www.mercedes-benz-mobile.com/>

Обзор меню телефона



- ① Имя устройства Bluetooth® на подключенном в данный момент мобильном телефоне
- ② Напряженность поля сети мобильной связи для подключенного в данный момент и выбранного мобильного телефона
- ③ Состояние аккумуляторной батареи подключенного в данный момент и выбранного мобильного телефона

- ④  (телефон готов к эксплуатации) или  (телефонное соединение активно)
- ⑤ [Контактные данные](#) (→ стр. 313)
- ⑥ [Перечень звонков](#) (→ стр. 315)
- ⑦ SMS
- ⑧ Подключение мобильного телефона: [Активный вызов](#)

Подключение двух мобильных телефонов: смена просмотра между телефонами 1 и 2 или [Активный вызов](#)

- ⑨ [Приборы](#) (→ стр. 308)
- ⑩ [Опции](#)

Только после подсоединения мобильного телефона к мультимедийной системе отображаются изображения ① – ④. Изображения зависят от Вашего мобильного телефона и оператора мобильной связи.

Обзор Bluetooth®-профилей

Профиль Bluetooth® мобильного телефона	Функция
PBAP (Phone Book Access Profile)	Контакты отображаются автоматически в мультимедийной системе
MAP (Message Access Profile)	Можно пользоваться функциями поддержки сообщений

Обзор режимов использования телефона

В зависимости от комплектации у Вас имеются следующие режимы использования телефона:

- Мобильный телефон подключен к мультимедийной системе через Bluetooth® (→ стр. 308).
- Два мобильных телефона подключены к мультимедийной системе через Bluetooth® (режим подключения двух телефонов) (→ стр. 309).

Информация о телефонной связи

В следующих ситуациях возможно прерывание телефонного соединения во время движения:

- В районе с недостаточно развитой сетью мобильной связи.

- При передвижении автомобиля из зоны действия одной приемопередающей станции (соты) стандарта GSM или UMTS в другую, не имеющую в данный момент свободного канала телефонной связи.
- Если используемая SIM-карта несовместима с доступной сетью.
- Мобильный телефон с картой Twincard одновременно зарегистрирован в сети мобильного телефона при помощи второй SIM-карты.

Для повышения качества голосовой связи мультимедийная система поддерживает HD Voice®. Для этого мобильные телефоны и операторы сотовой связи должны поддерживать HD Voice®.

В зависимости от стабильности передачи радиосигналов качество голосовой связи может изменяться.

Подключение мобильного телефона (Bluetooth®-телефония)

Условия

- Bluetooth® в мобильном телефоне включен (см. руководство по эксплуатации от изготовителя).
- Bluetooth® в мультимедийной системе включен (→ стр. 269).

Мультимедийная система:

☞ Телефон ☞ ☒ Приборы

Поиск мобильного телефона

- ▶ Выберите **Соединить с новым прибором**.
- ▶ Выберите **Начать поиск через систему**. Отобразятся доступные мобильные телефоны. Найденный новый мобильный телефон помечается символом .

Подключение мобильного телефона (авторизация с помощью метода безопасного простого сопряжения)

- ▶ Выберите мобильный телефон. В мультимедийной системе и на мобильном телефоне отобразится код.
- ▶ **Коды совпадают:** подтвердите код на мобильном телефоне.

Подключение мобильного телефона (авторизация путем ввода ключа доступа)

- ▶ Выберите мобильный телефон.
- ▶ Установите последовательность цифр длиной от одной до шестнадцати в качестве ключа доступа.
- ▶ **Мультимедийная система:** введите ключ доступа и выберите .

▶ **Мобильный телефон:** еще раз введите ключ доступа и подтвердите ввод.

- ⓘ Мультимедийная система поддерживает авторизацию не более 15 мобильных телефонов. Авторизованные мобильные телефоны подключаются автоматически.

Подключение второго мобильного телефона (режим подключения двух телефонов)

Условия

- Как минимум один мобильный телефон уже подключен к мультимедийной системе по Bluetooth®.

Мультимедийная система:

↳ Телефон ▶▶ ✖ Приборы

- ▶ Выберите [Соединить с новым прибором](#).
- ▶ Выберите [Начать поиск через систему](#). Отобразятся доступные мобильные телефоны.
- ▶ Выберите мобильный телефон.
- ▶ Ответьте на вопрос [Как Вы хотите соединить новый прибор?](#)
- ▶ **Для замены подключенного ранее мобильного телефона** выберите [Телефон 1](#). Ранее подключенный мобильный телефон будет заменен на новый мобильный телефон.

или

▶ **Для подключения второго мобильного телефона** выберите [Телефон 2](#).

Новый мобильный телефон будет подключен в качестве [Телефон 2](#). Если до этого уже были подключены два мобильных телефона, то второй телефон будет заменен на новый телефон.

или

▶ **Для использования мобильного телефона в качестве аудиоисточника** выберите [Аудиоисточник](#)(→ стр. 346).

- ⓘ Мобильным телефоном можно параллельно пользоваться в качестве аудиоисточника и в качестве телефона.
- ⓘ Тип соединения для подключенного мобильного телефона, например в качестве [Телефон 1](#), [Телефон 2](#) или [Аудиоисточник](#), можно в любое время установить заново. (→ стр. 309).

Функционирование мобильных телефонов в режиме подключения двух телефонов

Обзор функций

Мобильный телефон в активном режиме	Мобильный телефон в фоновом режиме
Полный объем функций	Входящие вызовы

Смена мобильного телефона (режим подключения двух телефонов)

Условия

- Мобильные телефоны авторизованы (→ стр. 308).

Мультимедийная система:

↳ Телефон ▶▶ ✖ Приборы

- ▶ Выберите в перечне устройств уже авторизованный мобильный телефон и установите его как [Телефон 1](#) или [Телефон 2](#).

После смены мобильных телефонов мобильный телефон в приоритетном режиме заменяется мобильным телефоном в фоновом режиме.

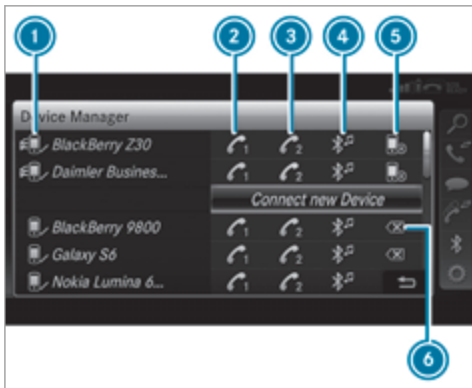

- 1 Имя устройства Bluetooth® подключенного в данный момент мобильного телефона
- 2 Подключение мобильного телефона в качестве **Телефон 1**
- 3 Подключение мобильного телефона в качестве **Телефон 2**
- 4 Подключение мобильного телефона в качестве **Аудиоисточник**

- 5 Отключение мобильного телефона (→ стр. 310)
- 6 Отмена авторизации мобильного телефона (→ стр. 310)

- i При подключении нового мобильного телефона и, например, установке его в качестве **Телефон 1** он перезаписывает в системе подключенный ранее телефон в приоритетном режиме.

Отключение мобильного телефона

Мультимедийная система:

☞ **Телефон** >> 📶 **Приборы**

- ▶ В строке мобильного телефона выберите символ . Отключение мобильного телефона происходит без запроса о подтверждении. Мобильный телефон остается авторизованным в системе.

Отмена авторизации мобильного телефона

Мультимедийная система:

☞ **Телефон** >> 📶 **Приборы**

- ▶ В строке мобильного телефона выберите символ .
- ▶ На запрос о подтверждении ответьте **Да**. Выполняется отмена авторизации мобильного телефона и удаление его из системы.

Информация о системе коммуникации ближнего поля (NFC)

Система коммуникации ближнего поля (NFC) позволяет выполнять бесконтактный обмен данными на коротких расстояниях или (повторно) подключать мобильный телефон к мультимедийной системе.

Следующие функции доступны без авторизации мобильного телефона:

- Передача URL-адреса для отображения в мультимедийной системе (см. руководство по эксплуатации от изготовителя).
- Настройка данных доступа автомобиля по Wi-Fi через настройки системы (→ стр. 271).

Дополнительную информацию можно найти на веб-сайте <https://www.mercedes-benz-mobile.com/>

Пользование мобильным телефоном с помощью системы коммуникации ближнего поля (NFC)

Условия

- Система коммуникации ближнего поля (NFC) на мобильном телефоне включена (см. руководство по эксплуатации от изготовителя).
- Экран мобильного телефона включен и разблокирован (см. руководство по эксплуатации от изготовителя).

Подключение мобильного телефона

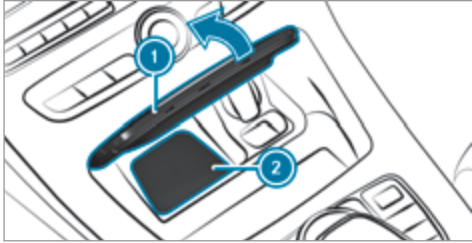

- ▶ Откройте крышку вещевого отделения ①.
- ▶ Удерживайте NFC-интерфейс мобильного телефона (см. руководство по эксплуатации от изготовителя) у коврика для телефона ② или положите мобильный телефон на коврик ② дисплеем вверх. Мобильный телефон подключится к мультимедийной системе.
- ▶ Следуйте дальнейшим указаниям на мультимедийном дисплее для подключения мобильного телефона.

Смена мобильного телефона

- ▶ Удерживайте NFC-интерфейс мобильного телефона (см. руководство по эксплуатации от изготовителя) у коврика для телефона ② или положите мобильный телефон на коврик ② дисплеем вверх.

товителя) у коврика для телефона ② или положите мобильный телефон на коврик ② дисплеем вверх.

Дополнительную информацию можно найти по адресу <https://www.mercedes-benz-mobile.com/>

Настройка громкости приема и передачи

Условия

- Мобильный телефон авторизован (→ стр. 308).

Мультимедийная система:

☛ Телефон ▶ ⚙️ Опции ▶ Телефон

Данная функция обеспечивает оптимальное качество речевого сигнала.

- ▶ Выберите **Громкость приема** или **Громкость передачи**.
- ▶ Отрегулируйте громкость.

Более подробная информация о рекомендуемой громкости приема и передачи: <https://www.mercedes-benz-mobile.com/>

Установка громкости разговора и звонка

Мультимедийная система:

☛ Система ▶ 📞 Аудио ▶ Телефон

- ▶ Выберите **Громкость телефонного разговора** или **Громкость сигнала вызова**.
- ▶ Установка громкости.

Включение или отключение функции распознавания голоса мобильным телефоном



Условия

- Мобильный телефон подключен к мультимедийной системе (→ стр. 308).

Включение функции распознавания голоса мобильным телефоном

- ▶ На мультифункциональном рулевом колесе нажмите кнопку  и удерживайте более одной секунды. Вы можете использовать функцию распознавания голоса мобильным телефоном.

Отключение функции распознавания голоса мобильным телефоном

- ▶ На мультифункциональном рулевом колесе нажмите кнопку  или .





Телефонные вызовы

Совершение телефонных вызовов

Мультимедийная система:

 Телефон   Контактные данные

Совершение телефонного вызова

-  Выберите [Цифровой блок](#).
-  Введите номер.
-  Выберите .
Будет выполнен телефонный вызов.

Прием телефонного вызова

-  Выберите [Принять](#).

Отклонение телефонного вызова

-  Выберите [Отклонить](#).

Регистрация входящего вызова в службе In Car Office

-  При наличии службы In Car Office: выберите [Отметить](#) (→ стр. 318).

Завершение телефонного соединения

-  Выберите .

Активация функций во время телефонного соединения

 Для отображения всех функций перейдите вниз. Следующие функции доступны во время телефонного соединения:

- [Закончить вызов](#)
- [Сделать дальнейший вызов](#)
- [Клавиатура](#) (включение отображения для передачи тональных сигналов)
- [Выключить микрофон](#) включение или выключение .
- [Режим межабонентской связи](#) (вызов переключается с режима громкой связи на телефон)

Телефонное соединение с несколькими абонентами

Условия

- Имеется активное телефонное соединение (→ стр. 312).
- Установлено еще одно телефонное соединение.

Переключение между телефонными соединениями

-  Выберите телефонное соединение •. Выбранное телефонное соединение активно. Другой телефонный вызов на удержании.

Активация или прекращение удерживаемого вызова

-  Выберите [Продолжить разговор](#) или [Закончить вызов](#).

Ведение телефонного разговора в режиме конференц-связи

-  В меню телефона выберите [Включить конференцию](#). Новый собеседник включается в состав конференции.

Завершение активного телефонного соединения

-  Выберите .

 В некоторых мобильных телефонах удерживаемое телефонное соединение активируется сразу после окончания активного телефонного соединения.

Прием / отклонение входящего телефонного вызова

Условия

- Установлено активное телефонное соединение (→ стр. 312).

Если во время телефонного соединения поступает входящий вызов, отображается соответствующее

указание. Кроме того, раздается оповещательный сигнал.

▶ Выберите **Принять**.
Входящий телефонный вызов активирован.

Если к мультимедийной системе подключен только один мобильный телефон, предыдущий вызов будет удерживаться.

Если в режиме подключения двух телефонов во время разговора принять вызов на втором мобильном телефоне, то текущий вызов будет завершен.

▶ Выберите **Отклонить**.

ⓘ Эти функция и порядок действий зависят от Ваших оператора мобильной связи и мобильного телефона (см. руководство по эксплуатации от изготовителя).

Контактные данные

Информация о меню контактных данных

Меню контактных данных включает в себя все контактные данные из имеющихся источников информации, как например, мобильный телефон или карта памяти. Вы можете сохранять до 6000 контактов.

В зависимости от источника данных у Вас может быть следующее число контактов:

- контакты, хранящиеся долгосрочно: 3000 записей,
- контакты, загруженные с мобильного телефона: 3000 записей.

Из меню контактных данных Вы можете производить следующие действия:

- пользоваться телефоном,
 - совершать телефонный вызов кому-то из контактов (→ стр. 314),
 - совершать телефонный вызов на новый номер (→ стр. 312).
- Навигация(→ стр. 285)
- Создание сообщения (→ стр. 316)

Контактные данные мобильного телефона отображаются автоматически, если мобильный телефон подсоединен (→ стр. 308) к мультимедийной системе и автоматический вызов из памяти (→ стр. 313) включен.

Загрузка контактных данных мобильного телефона

Мультимедийная система:

☛ Телефон ▶▶  Опции

▶▶ Контактные данные

Автоматический выбор

▶ Включите **Автоматич.синхронизация контакт.данных** .

Ручной режим

▶ Включите **Автоматич.синхронизация контакт.данных** .

▶ Выберите **Синхронизация контактных данных**.

Вывод контакта на дисплей

Мультимедийная система:

☛ Телефон ▶▶  Контактные данные

Для поиска контактов имеются следующие возможности в зависимости от набора знаков:

- поиск по инициалам,
- поиск по имени,
- поиск по телефонному номеру.

- ▶ Ввод знака в поле поиска. Появляется список возможных контактов. Чем больше знаков Вы введете в поле поиска, тем точнее будут результаты поиска.
- ▶ Выберите контакт.

Отдельный контакт может содержать следующую подробную информацию:

- номера телефонов,
- навигационные адреса,
- географические координаты,
- интернет-адрес.

Изменение формата имени в контактных данных

Мультимедийная система:

- ▶ Телефон ▶ Оpciones
- ▶ Контактные данные ▶ Формат имени

В Вашем распоряжении имеются следующие возможности:

- Фамилия, имя
 - Фамилия имя
 - Имя фамилия
- ▶ Выберите опцию.

Обзор импорта контактных данных

Контакты из различных источников

Источник	Условия
 Карта памяти	SD-карта памяти вставлена.
 Устройство USB	Устройство USB вставлено в USB-разъем.
 Соединение через Bluetooth®	Связь Bluetooth® активирована в мультимедийной системе и на соответствующем устройстве (см. руководство по эксплуатации от изготовителя).
 Мобильный телефон	Мобильный телефон подключен к мультимедийной системе.

- ⓘ Если поддерживается передача контактных данных в формате vCard через Bluetooth®, то контактные данные в формате vCard можно принимать, например, через мобильные телефоны или нетбуки.

Импорт контактных данных в меню контактных данных

Мультимедийная система:



- ▶ Телефон ▶ Оpciones
- ▶ Контактные данные

- ▶ Выберите Импорт .
- ▶ Выберите опцию.

Сохранение записи контактных данных мобильного телефона

Мультимедийная система:

- ▶ Телефон ▶ Контактные данные

- ▶ Выбор контакта с мобильным телефоном .
- ▶ Выберите .
- ▶ Выберите Сохранить в системе автомобиля. Сохраненные в мультимедийной системе контактные данные обозначаются символом .

Телефонный вызов записи контактных данных

Мультимедийная система:

- ▶ Телефон ▶ Контактные данные

- ▶ Введите знаки в поле поиска.
- ▶ Выберите контактные данные.
- ▶ Выберите телефонный номер. Устанавливается телефонный вызов.

Выбор прочих опций в меню контактов

Мультимедийная система:

 Телефон   Контактные данные Выберите адресата. Выберите .

В зависимости от записанных в память данных на выбор доступны следующие опции:







- Позвонить
 - Отправить SMS
 - Просмотр веб-сайта (если интернет-адрес записан в память)
 - Перейти к навигации (если адрес записан в память)
 - Сохранить как глобальное избранное
 - Передать сигналы DTMF (для номера с сигналами DTMF)
-  Выберите опцию.

Удаление записи контактных данных

Мультимедийная система:

 Телефон   Контактные данные

Сохраненные контакты в автомобиле Вы можете удалять.

-  Найдите контактные данные.
-  Выберите контактные данные.
-  Выберите .
-  Выберите Удалить контакт.
-  Выберите Да.

Список звонков**Обзор перечня вызовов**

В зависимости от того, поддерживает Ваш мобильный телефон профиль Bluetooth® PBAP или нет, это может оказывать различные воздействия на отображение и функционирование перечня вызовов.

Если поддерживается профиль Bluetooth® PBAP, это оказывает следующие воздействия:

- Перечни вызовов мобильного телефона отображаются в мультимедийной системе.
- Возможно, что в ходе подключения мобильного телефона необходимо будет подтвердить соединение для профиля Bluetooth® PBAP.

Если не поддерживается профиль Bluetooth® PBAP, это оказывает следующие воздействия:

- Мультимедийная система составляет собственный перечень вызовов.

- Он не синхронизирован с перечнями вызовов в Вашем мобильном телефоне.

Совершение телефонного вызова из списка звонков

Мультимедийная система:

 Телефон   Перечень звонков Наберите номер телефона.

Будет выполнен телефонный вызов.

SMS-сообщения**Обзор функций SMS-сообщений**

Если подключенный мобильный телефон поддерживает профиль Bluetooth® MAP, то функциями SMS можно пользоваться через мультимедийную систему.

Более подробную информацию о настройках и поддерживаемых функциях мобильных телефонов с Bluetooth® можно получить на авторизованной СТО Mercedes-Benz или по адресу: <https://www.mercedes-benz-mobile.com/>

Некоторые мобильные телефоны после подключения к мультимедийной системе требуют дополнительных настроек (см. руководство по эксплуатации от изготовителя).

Новые входящие SMS-сообщения сопровождаются звуковым сигналом и обозначаются символом  на мультимедийном дисплее.

В зависимости от мобильного телефона в мультимедийной системе отображаются только новое входящее SMS-сообщение или 100 последних SMS-сообщений.

Если память сообщений в мобильном телефоне заполнена, то отображается символ .

Установка индцированных кратких сообщений SMS

Мультимедийная система:

 Телефон   Опции  SMS

 Индикация сообщений

 Выберите .

Индцируется меню со следующими опциями:

- Все сообщения
- Новые и непрочитанные сообщения
- Новые сообщения
- Выключено (SMS-сообщения не отображаются автоматически.)

 Выберите одну из опций.

 Настройка, при необходимости, может быть активирована только после повторного подключения мобильного телефона.

Просмотр кратких сообщений SMS



Мультимедийная система:

 Телефон   SMS

Просмотр

 Выберите одно SMS-сообщение.
Индцируется текст сообщения.

Пользование функцией голосового вывода сообщений

-  Выберите одно SMS-сообщение.
 -  Выберите [Зачитка](#).
- Краткое сообщение SMS зачитывается вслух.



Создание и отправка SMS-сообщений

Мультимедийная система:

 Телефон   SMS

 Выберите [Написать новое SMS](#).

Добавление получателя

-  Выберите [Нажмите, чтобы добавить адресата..](#)
-  Выберите контактные данные.

Диктовка текста

-  Выберите [Нажмите, чтобы диктовать..](#)
-  **Включение функции диктовки:** нажмите центральный элемент управления. Производится загрузка приложения для функции диктовки.
Если на данный момент отсутствовало соединение с Интернетом, то оно устанавливается.
-  Произведите голосовой ввод сообщения. Диктант автоматически заканчивается по окончании устной речи.
После обработки голосового сообщения оно индцируется в виде письменного текста.
-  **Замена сообщения:** выберите параметр [заменить сообщение](#).
Уже написанный под диктовку текст, отображающийся на дисплее, будет удален, и можно продиктовать текст сообщения сначала.

Переработать текст

 Выберите слово.

▶ **Вызов меню правки:** нажмите центральный элемент управления.

На выбор доступны следующие опции:

- приведение в соответствие написания с прописной и строчной буквы (если поддерживается набором знаков)
- расширение выбора слов
- удаление выбора
- запуск нового диктанта

▶ **Выход из меню:** выберите **Выполнено**.

Отправка SMS

▶ Выберите **Отправить SMS**.

Ответ на краткое сообщение SMS

Мультимедийная система:

☞ Телефон ▶▶  SMS

- ▶ Открытие SMS-сообщения.
- ▶ Выберите .
- ▶ Выберите **Ответить**.

Установление телефонного соединения с отправителем краткого сообщения SMS

Мультимедийная система:

☞ Телефон ▶▶  SMS

- ▶ Открытие SMS-сообщения.
- ▶ Выберите .
- ▶ Выберите **Позвонить отправителю**.

Удаление SMS-сообщения

Мультимедийная система:

☞ Телефон ▶▶  SMS

- ▶ Выберите .
 - ▶ **Удаление SMS-сообщения:** выберите **Удалить**.
 - ▶ **Исходящие сообщения**
- или
- ▶ Выберите **Черновики**.

In Car Office

Функции службы In Car Office

С помощью службы In Car Office Вы можете подключить свои онлайн-службы к мультимедийной системе.

Доступны следующие функции:

- индикация в календаре назначенных встреч

- выбор встречи в качестве навигационной цели
- индикация назначенных телефонных конференций
- выбор телефонных конференций для автоматического коммутируемого доступа
- индикация участников телефонной конференции
- индикация и выбор важных телефонных звонков

- ⓘ Обратите внимание на то, что определенные функции доступны только при неподвижном автомобиле.
- ⓘ Если в индикаторной строке отображается символ , в автомобиле доступна служба «In Car Office».

Вызов „In Car Office“

Условия

- мобильный телефон подсоединен к мультимедийной системе,
- у Вас есть аккаунт пользователя на портале Mercedes me (<https://me.mercedes-benz-com>),
- На портале Mercedes me активирована служба In Car Office.
- у Вас есть аккаунт в онлайн-службе, например в службе Office 365.

▶ Выберите **In Car Office**.

Включение / выключение автоматического запуска службы «In Car Office»

Мультимедийная система:

↳ Система ▶▶ In Car Office: опции

▶ Включите или выключите **Автоматический пуск In Car Office**.

Если автоматический запуск службы «In Car Office» включен, на мультимедийном дисплее автоматически появляется индикация опций для предстоящих событий.

Если автоматический запуск службы «In Car Office» выключен, то Вы можете вызвать приложение через главное меню.

Выберите функции службы „In Car Office“

Мультимедийная система

↳ In Car Office

▶ Выберите дату.

В зависимости от даты и от записанной в памяти информации имеются следующие функции:

- [Начать вед.к цели/Прервать навигац.](#)
- [Показать участник.](#)
- [Установить вызов/Подключит.теперь](#)

▶ Выберите функцию.

Запись в списке задач отметить как выполненную

Мультимедийная система

↳ In Car Office

▶ Выберите запись в списке задач .

Доступны следующие функции:

- Отметить запись как выполненную или как невыполненную
- Телефонный вызов выбранной записи 
- Начать автоматическую обработку списка задач: выбрать [Начать обраб.задач](#)

Регистрация входящего вызова

При входящем вызове происходит запрос, должен ли быть вызов принят, отклонен или зарегистрирован.

▶ Выберите **Отметить**.
Вызов отклонен и автоматически добавлен в список задач системы In Car Office.

Ссылка Mercedes-Benz

Обзор Mercedes-Benz Link

⚠ ОСТОРОЖНО Опасность потери контроля за дорожной ситуацией из-за информационных систем и устройств связи

Пользование интегрированными в автомобиль информационными системами и устройствами связи во время движения может отвлекать Вас от дорожной ситуации. Кроме того Вы можете потерять контроль над автомобилем.

- ▶ Пользуйтесь этими устройствами только в том случае, если это допускается дорожной ситуацией.
- ▶ Если это невозможно, остановитесь в соответствии с правилами дорожного движения и произведите ввод данных во время стоянки автомобиля.

При помощи Mercedes-Benz Link различные функции и выбранные приложения мобильного телефона могут быть перенесены на мультимедийный дисплей.

Для этого в качестве дополнительного оборудования Вам потребуется модуль управления Mercedes-Benz Link. Его Вы можете заказать на авторизованной СТОА Mercedes-Benz.

- ❗ Модуль управления Mercedes-Benz Link работает на операционной системе Android.
- ❗ За приложения и связанные с ними службы и контент отвечает соответствующий провайдер.

Подсоединение Mercedes-Benz Link к мультимедийной системе

- ▶ Подключите модуль управления Mercedes-Benz Link к гнезду для подключения прибора USB  модуля подключения мультимедийных устройств через подходящий соединительный кабель.
- ❗ Подходящий соединительный кабель покупается отдельно на авторизованной СТОА Mercedes-Benz.

Использование Mercedes-Benz Link

Условия

- Модуль управления Mercedes-Benz Link через USB-разъем  подключен к мультимедийной системе.

Мультимедийная система:

➔ Connect ➔ Mercedes-Benz Link

- ▶ Выберите **MB Link**.
Функции и приложения мобильного телефона доступны и отображаются на мультимедийном дисплее.

Дополнительную информацию можно найти в руководстве по эксплуатации модуля управления Mercedes-Benz Link.

Завершение работы приложения Mercedes-Benz Link

Мультимедийная система:

➔ Connect ➔ Mercedes-Benz Link

- ▶ Выберите **Разъединить**.
Соединение будет завершено.
На мобильный телефон по-прежнему будет подаваться электропитание.
- или
- ▶ Отсоедините кабель подключения между модулем управления Mercedes-Benz Link и мультимедийной системой.
- ❗ Mercedes-Benz рекомендует отсоединять кабель подключения только в остановленном автомобиле.

Система Apple CarPlay®

Обзор системы Apple CarPlay®

⚠ ОСТОРОЖНО Опасность потери контроля за дорожной ситуацией из-за информационных систем и устройств связи

Пользование интегрированными в автомобиль информационными системами и устройствами связи во время движения может отвлекать Вас от дорожной ситуации. Кроме того Вы можете потерять контроль над автомобилем.

- ▶ Пользуйтесь этими устройствами только в том случае, если это допускается дорожной ситуацией.
- ▶ Если это невозможно, остановитесь в соответствии с правилами дорожного движения и произведите ввод данных во время стоянки автомобиля.

При пользовании мультимедийной системой соблюдайте законодательные нормы страны, в которой Вы в данный момент находитесь.

С помощью системы Apple CarPlay® можно пользоваться функциями iPhone®, используя мультимедийную систему. Управление осуществляется с помощью центрального элемента управления или

системы голосового управления Siri®. Голосовое управление можно активировать продолжительным нажатием кнопки  на мультифункциональном рулевом колесе.

Только один мобильный телефон может быть подсоединен к мультимедийной системе с помощью Apple CarPlay®.

Доступность системы Apple CarPlay® может различаться в зависимости от страны.

За приложение, связанные с ним сервисы и информационный материал отвечает соответствующий провайдер.

Apple CarPlay® является зарегистрированной торговой маркой компании Apple Inc.

Информация о системе Apple CarPlay®

Во время пользования системой Apple CarPlay® различные функции мультимедийной системы, например, телефонная связь или носители информации Bluetooth® Audio и iPod®, не доступны.

Одновременно можно активировать только одну функцию ведения к цели. Если на мобильном телефоне запускается функция ведения к цели и в мультимедийной системе также активирована функция ведения к цели, то выполнение функции будет завершено.

Подключение iPhone® через систему Apple CarPlay®

Условия

- На iPhone® установлена версия операционной системы Apple® iOS 8.3 или выше.
- Полная функциональность системы Apple CarPlay® обеспечивается только при наличии подключения к Интернету.
- iPhone® с помощью подходящего кабеля подключен к USB-разъему  мультимедийной системы (→ стр. 340).

Мультимедийная система:

 [Connect](#)  [Apple CarPlay](#)

Настройка автоматического запуска или запуска вручную

При первом подключении появляется сообщение.

 **Автоматический запуск:** выберите [Автоматически](#).

[Автоматический пуск](#) активируется .

Запуск приложения Apple CarPlay® в будущем будет выполняться сразу после подключения iPhone® к мультимедийной системе с помощью USB-кабеля.

 **Ручной запуск:** выберите [Вручную](#).

 Выберите iPhone® в списке устройств.

Принятие / отклонение Положений о защите персональных данных

Появится сообщение с Положениями о защите персональных данных.

 Выберите [Принять и начать](#).

или

 Выберите [Отклонить и закончить](#).

Выход из системы Apple CarPlay®

 Нажмите кнопку , например, на мультифункциональном рулевом колесе.

 Если система Apple CarPlay® перед последним отключением не отображалась в оперативном режиме, при следующем подключении приложение запустится в фоновом режиме. Можно вызвать систему Apple CarPlay® из главного меню.

Вызов настроек звучания системы Apple CarPlay®

Мультимедийная система:

 [Connect](#)  [Apple CarPlay](#)  [Звучание](#)

 Выберите меню звучания (→ стр. 360).

Завершение работы системы Apple CarPlay®

Мультимедийная система:

➔ Connect ➔ Apple CarPlay

- ▶ Выберите **Разъединить**.
Связь прекращается.

Мобильный телефон по-прежнему подключен к электропитанию.

или

- ▶ Отсоедините кабель подключения между мобильным телефоном и мультимедийной системой.
Mercedes-Benz рекомендует отсоединять соединительный кабель только при неподвижном автомобиле.

Система Android Auto

Обзор системы Android Auto

⚠ ОСТОРОЖНО Опасность потери контроля за дорожной ситуацией из-за информационных систем и устройств связи

Пользование интегрированными в автомобиль информационными системами и устройствами связи во время движения может отвлекать Вас от

дорожной ситуации. Кроме того Вы можете потерять контроль над автомобилем.

- ▶ Пользуйтесь этими устройствами только в том случае, если это допускается дорожной ситуацией.
- ▶ Если это невозможно, остановитесь в соответствии с правилами дорожного движения и произведите ввод данных во время стоянки автомобиля.

При пользовании мультимедийной системой соблюдайте законодательные нормы страны, в которой Вы в данный момент находитесь. С помощью системы Android Auto можно пользоваться функциями мобильных телефонов с операционной системой Android, используя мультимедийную систему. Управление осуществляется с помощью центрального элемента управления или системы голосового управления. Голосовое управление можно активировать продолжительным нажатием кнопки  на multifunctionальном рулевом колесе.

С помощью системы Android Auto к мультимедийной системе может быть подключен только один мобильный телефон.

Доступность системы Android Auto и приложений Android Auto может различаться в зависимости от страны.

За приложение, связанные с ним сервисы и информационный материал отвечает соответствующий провайдер.

Информация о системе Android Auto

Во время использования системой Android Auto различные функции мультимедийной системы, например, носитель информации Bluetooth® Audio, не доступны.

Всегда может быть активным только одно ведение к цели. Если на мобильном телефоне запускается ведение к цели и на мультимедийной системе активно ведение к цели, то оно выключается.

Подключение мобильного телефона через Android Auto

Условия

- Из соображений безопасности первый запуск системы Android Auto в мультимедийной системе должен производиться в остановленном автомобиле.
- Мобильный телефон поддерживает систему Android Auto начиная с версии Android 5.0.

- На мобильном телефоне установлено приложение Android Auto.
- Для пользования функциями телефона мобильный телефон подключен к мультимедийной системе по Bluetooth® (→ стр. 308).
Если до этого соединение отсутствовало, оно устанавливается при использовании мобильного телефона через систему Android Auto.
- Мобильный телефон с помощью подходящего кабеля подключен к USB-разъему  мультимедийной системы (→ стр. 340).
- Полная функциональность системы Android Auto обеспечивается только при наличии подключения к Интернету.

Мультимедийная система:

 [Connect](#)  [Android Auto](#)

- ▶ Выберите мобильный телефон в списке устройств.

Принятие / отклонение Положений о защите персональных данных

Появится сообщение с Положениями о защите персональных данных.

- ▶ Выберите [Принять и начать](#).

или

- ▶ Выберите [Отклонить и закончить](#).

Активация автоматического пуска

- ▶ Выберите [Автоматический пуск](#) .

Запуск вручную

- ▶ Выберите мобильный телефон в списке устройств.

Выход из приложения Android Auto

- ▶ Нажмите кнопку , например, на мультифункциональном рулевом колесе.

- ⓘ Если приложение Android Auto перед последним отключением не отображалась в оперативном режиме, то при следующем подключении приложение запустится в фоновом режиме. Можно вызвать Android Auto через главное меню.

Вызов настроек звучания системы Android Auto

Мультимедийная система:

 [Connect](#)  [Android Auto](#)  [Звучание](#)

- ▶ Выберите меню звучания (→ стр. 360).

Завершение работы Android Auto

Мультимедийная система:

 [Connect](#)  [Android Auto](#)

- ▶ Выберите [Разъединить](#).
Связь прекращается.

Мобильный телефон по-прежнему подключен к электропитанию.

или

- ▶ Отсоедините кабель подключения между мобильным телефоном и мультимедийной системой.
Mercedes-Benz рекомендует отсоединять кабель подключения только в остановленном автомобиле.

Данные автомобиля, передаваемые для систем Android Auto и Apple CarPlay®

Обзор передаваемых данных автомобиля

При использовании систем Android Auto и Apple CarPlay® определенные данные об автомобиле передаются на мобильный телефон. Это позволяет оптимально использовать выбранные службы мобильного телефона. Активного доступа к данным об автомобиле не происходит.

Передается следующая системная информация:

- версия программного обеспечения мультимедийной системы
- ID-номер системы (анонимно)

Передача этих данных производится для оптимизации коммуникации между автомобилем и мобильным телефоном.

Для этого и для привязки нескольких автомобилей к мобильному телефону случайным образом генерируется идентификационный код автомобиля.

Он никак не связан с идентификационным номером автомобиля (VIN) и удаляется при сбросе мультимедийной системы (→ стр. 278).

Передаются следующие данные о состоянии автомобиля:

- включенное положение коробки передач
- распознавание парковки, останова, движения накатом и обычного движения
- дневной / ночной режим работы комбинации приборов

Передача этих данных производится для адаптации отображаемой информации к дорожной ситуации.

Передаются следующие данные о местоположении:

- координаты
- скорость движения
- направление по компасу
- направление ускорения

Эти данные передаются только при активированной навигационной системе, для улучшения навигации (например, для продолжения ведения в туннеле).

Вызовы Mercedes me

Совершение вызовов с помощью потолочной блок-панели управления

Условия

- У Вас есть доступ к сети GSM.
 - В соответствующем регионе партнером по договору обеспечено покрытие сетью GSM.
 - Для автоматической передачи данных автомобиля включено зажигание.
- i** Совершение вызовов Mercedes me возможно не во всех странах. Информацию о доступности этих функций в своей стране можно получить на авторизованной СТОА Mercedes-Benz.

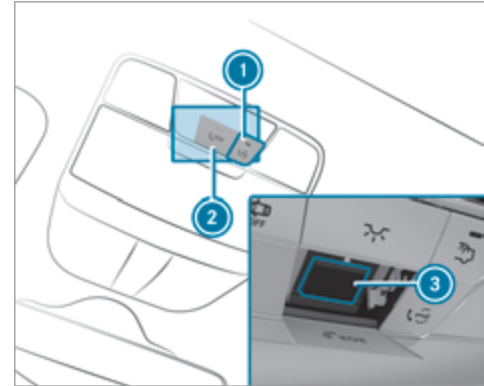

- ① Кнопка me для вызова сервисной или информационной службы
- ② Крышка кнопки SOS
- ③ Кнопка SOS

Совершение вызова Mercedes me

- ▶ Нажмите кнопку ①.

Совершение экстренного вызова

- ▶ Для открытия крышки кнопки SOS кратковременно нажмите ②.
- ▶ Нажмите кнопку SOS ③ и удерживайте ее нажатой не менее одной секунды.

Экстренный вызов можно совершить даже при активном вызове Mercedes me. Он имеет приоритет над всеми остальными активными вызовами.

Дополнительную информацию о Mercedes me connect и других службах можно найти на веб-сайте <https://www.mercedes.me>

Информация о вызове Mercedes me с помощью кнопки me

Совершен вызов центра обслуживания клиентов Mercedes-Benz с помощью кнопки me на потолочной блок-панели управления или через мультимедийную систему.

При помощи системы голосового диалога можно выбрать одну из следующих служб:

- помощь при аварии и помощь на дорогах (→ стр. 327);
- центр обслуживания клиентов Mercedes-Benz для получения общей информации, связанной с автомобилем;

Кроме того, Вы получите информацию по следующим темам:

- активация сервиса Mercedes me connect;
- управление автомобилем;
- ближайшая авторизованная СТОA Mercedes-Benz;
- прочие продукты и услуги Mercedes-Benz.

Во время соединения с центром обслуживания клиентов Mercedes-Benz производится передача данных (→ стр. 326).

Вызов центра обслуживания клиентов Mercedes-Benz с помощью мультимедийной системы

Условия

- У Вас есть доступ к сети GSM.
- В соответствующем регионе партнером по договору обеспечено покрытие сетью GSM.
- Для автоматической передачи данных автомобиля включено зажигание.

Мультимедийная система:

 Телефон   Контактные данные

- ▶ Позвоните в [Mercedes me connect](#). Будет выполнен телефонный вызов.

С Вашего согласия мультимедийная система передаст необходимые данные автомобиля. Передача данных будет отображаться на мультимедийном дисплее.

Потом Вы можете выбрать сервис, и Вас соединят с сотрудником центра обслуживания клиентов Mercedes-Benz.

Дополнительную информацию о сервисах Mercedes me connect, предлагаемом объеме сервисных работ и о пользовании ими можно получить на веб-сайте https://moba.i.daimler.com/markets/ece-row/baix/cars/connectme/ru_RU/#emotions/Startseite.html

Вызов центра обслуживания клиентов Mercedes-Benz после автоматического распознавания аварии или поломки

Условия

- Автомобиль распознал аварию или поломку.
- Автомобиль неподвижен.
- Включена аварийная световая сигнализация.

 Эта функция доступна не во всех странах.

Автомобиль может распознать аварию и поломку в ограниченных условиях.

При распознанных авариях или поломках экстренный помощник выводит на дисплей мультимедийной системы указания по технике безопасности.

После закрытия индикации экстренного помощника в мультимедийной системе появляется запрос с предложением помощи от центра обслуживания клиентов Mercedes-Benz.

▶ Выберите **Позвонить**.

- Данные автомобиля будут автоматически переданы после Вашего согласия или при активированной службе Mercedes me connect «Помощь при аварии и поломке» (→ стр. 327).
- Сотрудник центра обслуживания клиентов Mercedes-Benz ответит на Ваш звонок и организует помощь при аварии и поломке.

За данные услуги может взиматься дополнительная плата.

- ⓘ В зависимости от тяжести аварии может быть совершен автоматический экстренный вызов. Он имеет приоритет перед всеми остальными активными вызовами.
- ⓘ Дополнительно при активной службе Mercedes me connect «Теледиагностика» в случае поломки через некоторое время может появиться похожий запрос. Если Вы уже связались с центром

обслуживания клиентов Mercedes-Benz или получили помощь, можно проигнорировать или отклонить данный запрос.

- ⓘ Если на запрос центра обслуживания клиентов Mercedes-Benz с предложением помощи Вы ответите **Позже**, то сообщение будет скрыто и снова появится через определенное время. Запрос, отправленный службой Mercedes me connect «Теледиагностика», можно подтвердить или отклонить. После отклонения он больше не будет отображаться.

Согласование срока проведения ТО посредством вызова Mercedes me

При активации службы «Управление техобслуживанием» производится автоматическая передача важных данных об автомобиле в центр обслуживания клиентов Mercedes-Benz. Благодаря этому Вы будете получать индивидуальные рекомендации по техобслуживанию своего автомобиля.

Независимо от того, согласились ли Вы на пользование услугами службы «Управление техобслуживанием», мультимедийная система через определенный промежуток времени напомнит Вам о необходимости проведения техобслуживания. Появится запрос на согласование срока проведения ТО.

▶ **Согласование срока проведения ТО:** выберите **Позвонить**.

С Вашего согласия будут переданы данные автомобиля, и один из сотрудников центра обслуживания клиентов Mercedes-Benz согласует с Вами дату проведения ТО. Затем эта информация будет передана в выбранный пункт ТО.

Его представители свяжутся с Вами для подтверждения назначенной встречи и при необходимости для обсуждения подробностей.

- ⓘ Если после появления сообщения о необходимости проведения техобслуживания Вы выберете **Позже**, сообщение закроется и позднее отобразится снова.

Согласие на передачу данных при вызове службы Mercedes me

Условия

- Имеет место активный вызов сервисной службы с помощью мультимедийной системы (→ стр. 324) или потолочной блок-панели управления (→ стр. 323).

Если служба помощи при аварии и поломке на портале Mercedes me не активирована, появится сообщение **Вы хотите в целях лучшей обработки Вашего запроса передать данные по автомобилю и**

его местонахождению в Центр обслуживания клиентов "Мерседес-Бенц"?

- ▶ Выберите **Да**.
Необходимые данные автомобиля будут переданы автоматически.

Дополнительная информация о Mercedes me:
<https://www.mercedes.me>

Данные, передаваемые при вызове Mercedes me

При совершении вызова сервисной службы через Mercedes me передаются данные для предоставления необходимой консультации и безупречного сервисного обслуживания.

Для передачи данных должны быть выполнены следующие условия:

- Зажигание включено.
- Необходимая технология передачи данных поддерживается оператором мобильной связи.
- Обеспечено достаточное качество мобильной связи.

Поэтапная передача данных зависит от следующих факторов:

- Причина вызова
- Имеющаяся технология передачи данных по мобильной связи

- Активированные службы Mercedes me connect
- Служба, выбранная в системе голосового диалога
- ❗ Запрос на согласие передачи данных производится только в том случае, если соответствующая служба Mercedes me connect не была активирована.

Передача данных при неактивированных службах Mercedes me connect

Если службы Mercedes me connect не активированы, и подтвержден запрос о защите данных, передается следующая информация:

- Идентификационный номер автомобиля
- Время вызова
- Причина вызова
- Подтверждение запроса о защите данных
- Код страны, в которой находится автомобиль
- Язык, установленный для мультимедийной системы
- Номер для вызова встроенной в автомобиль коммуникационной платформы

Если после напоминания о необходимости проведения техобслуживания был сделан вызов для согласования срока проведения ТО, дополнительно передаются следующие данные:

- Данные о текущем пробеге и техническом обслуживании

При совершении вызова с помощью мультимедийной системы после автоматического распознавания аварии или поломки дополнительно передаются следующие данные:

- Данные о текущем пробеге и техническом обслуживании
- Местоположение автомобиля в данный момент

Если с помощью системы голосового диалога была выбрана служба помощи при аварии и поломке, а служба не активирована, но при этом был подтвержден запрос о защите данных, то центром обслуживания клиентов Mercedes-Benz могут быть дополнительно запрошены следующие данные автомобиля:

- Местоположение автомобиля в данный момент

Если запрос о защите данных был отклонен, то для предоставления необходимой консультации и безупречного сервисного обслуживания передаются следующие данные:

- Причина вызова

- Отклонение запроса о защите данных
- Код страны, в которой находится автомобиль
- Язык, установленный для мультимедийной системы
- Номер для вызова встроенной в автомобиль коммуникационной платформы

Передача данных при активированных службах Mercedes me connect

Только на втором этапе и только при активировании соответствующих служб передаются дополнительные данные в зависимости от конкретного случая для обеспечения оптимального сервисного обслуживания.

Обзор передаваемых данных можно найти в действующих условиях пользования для служб Mercedes me connect. Их можно найти на портале Mercedes me: <https://me.secure.mercedes-benz.com>

Обработка данных

Данные, передаваемые во время вызова, удаляются из систем передачи после его завершения, если они не используются для других активированных служб Mercedes me connect.

Данные, относящиеся к конкретному случаю, обрабатываются в центре обслуживания клиентов Mercedes-Benz, сохраняются там и при необходимости передаются сервисному партнеру, уполномочен-

ному центром обслуживания клиентов Mercedes-Benz. Обратите внимание на указания по защите данных, приведенные на интернет-странице Mercedes me <https://www.mercedes.me> или в голосовом сообщении непосредственно после установки соединения с центром обслуживания клиентов Mercedes-Benz.

 Голосовое сообщение доступно не во всех странах.

Mercedes me connect

Информация о Mercedes me connect

Mercedes me connect, помимо прочего, предлагает следующие службы:

- Служба помощи при аварии и поломке (кнопка me)
- Система экстренного вызова Mercedes-Benz (функция автоматического экстренного вызова и кнопка SOS)

Центр обслуживания клиентов Mercedes-Benz и центр приема экстренных вызовов Mercedes-Benz доступны для Вас круглосуточно.

Кнопки me и SOS можно найти на потолочной блоке панели управления автомобиля (→ стр. 323).

Вы можете установить телефонное соединение с сервисным центром Mercedes-Benz также при помощи мультимедийной системы (→ стр. 324).

Обратите внимание, что Mercedes me connect представляет собой сервис Mercedes-Benz. В экстренных случаях обращайтесь за помощью сначала по известным национальным номерам экстренного вызова. В экстренных случаях Вы можете также пользоваться системой экстренного вызова Mercedes-Benz (→ стр. 328).

Соблюдайте условия пользования сервисами Mercedes me connect и другими сервисами. С ними можно ознакомиться на портале Mercedes me: <https://me.secure.mercedes-benz.com>

Дополнительную информацию о службах Mercedes me connect, предлагаемом объеме сервисных работ и о пользовании ими можно найти на веб-сайте https://moba.i.daimler.com/markets/ece-row/baix/cars/connectme/ru_RU/#emotions/Startseite.html

Информация о службе помощи при аварии и поломке Mercedes me connect

Служба помощи при аварии и поломке может включать в себя среди прочего следующие функции:

- Дополнение к системе экстренного вызова Mercedes-Benz (→ стр. 328)

При необходимости сотрудник центра приема экстренных вызовов Mercedes-Benz перенаправит звонок в службу помощи при аварии и поломке Mercedes me connect. Однако переадресация вызова возможна не во всех странах.

- Выезд технического специалиста на место поломки и/или буксировка автомобиля на ближайшую авторизованную СТОА Mercedes-Benz
- За данные услуги может взиматься дополнительная плата.

Более подробную информацию о службах Mercedes me connect можно найти на портале Mercedes me <https://me.secure.mercedes-benz.com>

Данные, передаваемые при вызове служб Mercedes me connect

Данные, передаваемые при вызове служб Mercedes me connect зависят от:

- причины вызова
- сервиса, выбранного в системе речевого диалога
- активированных служб Mercedes me connect

Информация о том, какие данные передаются службам, приведена в действующих на данный момент условиях пользования. С ними можно ознакомиться

на портале Mercedes me: <https://me.secure.mercedes-benz.com>

Система вызова помощи "Мерседес-Бенц"

Информация о системе экстренного вызова Mercedes-Benz

Система экстренного вызова Mercedes-Benz работает только в тех областях, где операторы мобильной связи предлагают услуги мобильной связи. Недостаточное покрытие сети операторами мобильной связи может привести к тому, что сигнал экстренного вызова не будет отправлен.

Система экстренного вызова Mercedes-Benz доступна в течение минимум 10 лет с даты изготовления.

Для совершения автоматического экстренного вызова зажигание должно быть включено.

- ❗ Система экстренного вызова Mercedes-Benz активирована на заводе-изготовителе.

Обзор системы экстренного вызова Mercedes-Benz

Система экстренного вызова Mercedes-Benz может помочь сократить время между аварией и прибытием аварийно-спасательной службы к месту дорожно-транспортного происшествия. Она облегчает определение местонахождения автомобиля при

совершении дорожно-транспортного происшествия в труднодоступном месте.

Экстренный вызов можно совершить автоматически (→ стр. 329) или вручную (→ стр. 329). Подавайте сигнал экстренного вызова только для спасения себя или других людей. Не подавайте сигнал экстренного вызова при поломке или в аналогичных ситуациях.

Индикация на мультимедийном дисплее:

SOS READY: функция экстренного вызова доступна

SOS NOT READY: зажигание не включено, или имеет место неисправность системы экстренного вызова.

Во время активного экстренного вызова на дисплее появляется символ .

Информация о региональной доступности системы экстренного вызова Mercedes-Benz приведена на веб-сайте <https://www.mercedes-benz-mobile.com/extra/ecall/>

- ❗ Если имеет место неисправность системы экстренного вызова (например, неисправность динамика, микрофона, подушки безопасности, кнопки SOS), на мультифункциональном дисплее на комбинации приборов появится соответствующее сообщение.

Запуск функции автоматического экстренного вызова

Условия

- Зажигание включено.
- Стартерная аккумуляторная батарея заряжена в достаточной степени.

Если при аварии были активированы системы удержания пассажиров, например подушка безопасности или натяжители ремней безопасности, то система экстренного вызова Mercedes-Benz может автоматически вызвать экстренную помощь.

Выполнен экстренный вызов:

- Устанавливается голосовая связь с центром приема экстренных вызовов Mercedes-Benz.
- Сообщение с данными об аварии передается в центр приема экстренных вызовов Mercedes-Benz.

В зависимости от местонахождения автомобиля центр приема экстренных вызовов Mercedes-Benz может передать данные в одну из государственных служб экстренной помощи.

- При определенных условиях на центральную станцию приема экстренных вызовов Mercedes-Benz дополнительно передаются данные по головному каналу связи.

Таким образом могут быть быстро приняты аварийно-спасательные меры или организована буксировка автомобиля на авторизованную СТОА Mercedes-Benz.

Кнопка SOS на потолочной блок-панели управления будет мигать до тех пор, пока не будет завершена подача сигнала экстренного вызова.

Немедленное завершение автоматического экстренного вызова невозможно.

Если система экстренного вызова Mercedes-Benz не может направить экстренный вызов в центр приема экстренных вызовов Mercedes-Benz, то экстренный вызов автоматически перенаправляется в государственную службу экстренной помощи.

Если телефонное соединение с государственной службой экстренной помощи не устанавливается, то на дисплее появляется соответствующее сообщение.

▶ Наберите номер экстренного вызова «112» на мобильном телефоне.

Если экстренный вызов был выполнен:

- оставайтесь в автомобиле до тех пор, пока дорога и условия движения позволяют это, пока не будет установлено голосовое соединение с оператором станции приема экстренных вызовов.

- На основании вызова оператор решает, должны ли аварийные службы и / или полиция быть отправлены на место аварии.
- Если никто из сидящих в автомобиле не отвечает, то на место происшествия немедленно выезжает автомобиль скорой помощи.

Совершение экстренного вызова вручную

▶ Нажмите кнопку SOS на потолочной блок-панели управления и удерживайте ее не менее одной секунды.

При совершении экстренного вызова:

- Устанавливается голосовая связь с центром приема экстренных вызовов Mercedes-Benz.
- Сообщение с данными об аварии передается в центр приема экстренных вызовов Mercedes-Benz.

В зависимости от местонахождения автомобиля центр приема экстренных вызовов Mercedes-Benz может передать данные в один из государственных центров приема экстренных вызовов.

- Если позволяет дорожная ситуация, оставайтесь в автомобиле до тех пор, пока не будет установлено голосовое соединение с оператором центра приема экстренных вызовов.

- После получения данных об аварии провайдер сервисной службы примет решение о необходимости направления к месту аварии службы спасения и / или полиции.
- При определенных условиях на центральную станцию приема экстренных вызовов Mercedes-Benz дополнительно передаются данные по головному каналу связи.

Таким образом, могут быть быстро приняты аварийно-спасательные меры или организована буксировка автомобиля на авторизованную СТОА Mercedes-Benz.

Если система экстренного вызова Mercedes-Benz не может направить сигнал экстренного вызова в центр приема экстренных вызовов Mercedes-Benz, он автоматически перенаправляется в государственный центр приема экстренных вызовов.

Если телефонное соединение с государственным центром приема экстренных вызовов установить невозможно, то на мультимедийном дисплее появится соответствующее сообщение.

- ▶ Наберите номер экстренного вызова **112** на мобильном телефоне.

Завершение случайно совершенного экстренного вызова

- ▶ Выберите  на мультифункциональном рулевом колесе.

Передача данных системой экстренного вызова Mercedes-Benz

При совершении экстренного вызова автоматически или вручную передаются, среди прочего, следующие данные:

- Данные системы GPS о местонахождении автомобиля
- Данные системы GPS о местонахождении на маршруте (ок. 100 м до места аварии)
- Направление движения
- Идентификационный номер автомобиля
- Тип привода автомобиля
- Установленное количество людей в автомобиле
- Наличие Mercedes me connect
- Способ совершения экстренного вызова (автоматически или вручную)
- Время аварии
- Настройка языка в мультимедийной системе

Для выяснения обстоятельств аварии в течение часа после срабатывания сигнала экстренного вызова могут быть приняты следующие меры:

- Возможен запрос о фактическом местонахождении автомобиля.
 - Возможна установка голосового соединения с находящимися в салоне людьми.
- ❗ Для России: в течение двух часов после совершения экстренного вызова нельзя будет пользоваться различными функциями, например приемом сообщений о дорожной ситуации.

Функция самодиагностики системы экстренного вызова

Автомобиль проверяет функционирование системы экстренного вызова каждый раз при включении зажигания. При отказе системы на комбинации приборов отображаются текстовое сообщение и индикация красного цвета **SOS NOT READY** на дисплее.

Убедитесь в том, что в течение 30 секунд после включения зажигания красная индикация **SOS NOT READY** в правом верхнем углу дисплея погаснет. Это значит, что система экстренного вызова успешно прошла диагностику.

Включение / выключение тестового режима ERA-GLONASS

Условия

- Стартерная аккумуляторная батарея заряжена в достаточной степени.
 - Зажигание включено.
 - Автомобиль стоит уже минимум одну минуту.
- ⓘ Тестовый режим в настоящее время доступен, например, в следующих странах:
- Россия
 - Беларусь
 - Казахстан
 - Армения
 - Киргизия

▶ **Включение тестового режима:** нажмите и удерживайте не менее пяти секунд кнопку  на multifunctionальном рулевом колесе. Тестовый режим включается и автоматически завершается после выполнения языкового теста.

▶ **Выключение тестового режима вручную:** выключите зажигание. Тестовый режим выключится.

Онлайн-функции и Интернет-функции

Интернет-соединение

Информация об интернет-соединении

⚠ ОСТОРОЖНО Опасность потери контроля за дорожной ситуацией из-за информационных систем и устройств связи

Пользование интегрированными в автомобиль информационными системами и устройствами связи во время движения может отвлекать Вас от дорожной ситуации. Кроме того Вы можете потерять контроль над автомобилем.

- ▶ Пользуйтесь этими устройствами только в том случае, если это допускается дорожной ситуацией.
- ▶ Если это невозможно, остановитесь в соответствии с правилами дорожного движения и произведите ввод данных во время стоянки автомобиля.

При эксплуатации мультимедийной системы соблюдайте законодательные нормы страны, в которой Вы в данный момент находитесь.

⚠ ОСТОРОЖНО Опасность несчастного случая из-за пользования мобильными устройствами связи во время движения

Мобильные коммуникационные устройства отвлекают водителя от событий на дороге. Кроме того, водитель может потерять контроль над автомобилем.

- ▶ Будучи водителем используйте коммуникационные устройства только, когда автомобиль стоит.
- ▶ Будучи пассажиром, используйте мобильные коммуникационные устройства только в предусмотренных для этого участках, например в задней части салона.

Пользуясь мобильными устройствами связи в автомобиле, соблюдайте требования законодательства страны, в которой Вы в данный момент находитесь.

В зависимости от комплектации автомобиля у Вас есть следующие возможности установления интернет-соединения:

- **Автомобили с коммуникационным модулем:** доступ в Интернет, включая службы Mercedes me connect и роуминг данных (→ стр. 332)
- **Автомобили без коммуникационного модуля:**

- через WLAN при помощи поддерживающего передачу данных мобильного телефона (→ стр. 332)
- через Bluetooth® при помощи поддерживающего передачу данных мобильного телефона (→ стр. 332)

Во время движения функциями Интернета можно пользоваться лишь в ограниченном объеме.

Функционирование коммуникационного модуля

В автомобилях со встроенным коммуникационным модулем интернет-соединение устанавливается с помощью SIM-карты.

Для доступа в Интернет с помощью коммуникационного модуля должны быть выполнены следующие условия:

- Автомобиль оснащен встроенным коммуникационным модулем.
- Приложение Mercedes me connect активировано и готово к работе.
- Приложение Mercedes me connect активировано для доступа в Интернет.

Для большинства служб Mercedes me connect объем данных предоставляется при приобретении служб.

Для пользования некоторыми функциями, например интернет-радио или точкой доступа Wi-Fi, требуется дополнительный объем данных.

Если достигнут предел объема данных, службы Mercedes me connect доступны лишь в ограниченном объеме. Объем данных можно приобрести на портале Mercedes me за отдельную плату **непосредственно у оператора мобильной связи**.

 На авторизованной СТОА Mercedes-Benz узнайте о возможности платного приобретения объема данных в Вашей стране **непосредственно у оператора мобильной связи**.

Установка Интернет-соединения через WLAN

Условия

- функция WLAN в мультимедийной системе активирована (→ стр. 270).
- функция WLAN на внешнем устройстве активирована (см. руководство по эксплуатации производителя).
- Доступ в Интернет через WLAN активирован (см. руководство по эксплуатации изготовителя).

Интернет-соединение через WLAN ограничено или отсутствует, если:

- Мобильный телефон выключен.

- В мобильном телефоне деактивировано использование данных мобильной сети.
- Функция WLAN в мультимедийной системе отключена.
- Функция WLAN на внешнем устройстве отключена.
- На внешнем устройстве деактивирован доступ в Интернет через WLAN.

Мультимедийная система:

 Система   Возможности подкл.
 Установки Интернета  Искать сети Wi-Fi

 Выберите сеть.

 Регистрация в сети WLAN (→ стр. 270).

Установка интернет-соединения по Bluetooth®

Условия

- Мобильный телефон подключен к мультимедийной системе по Bluetooth® (→ стр. 308).

Для подключения по Bluetooth® мобильный телефон поддерживает один из следующих Bluetooth®-профилей:

- DUN (Dial-Up Networking)
- PAN (Personal Area Network)

Интернет-соединение по Bluetooth® нарушено или отсутствует, если:

- Мобильный телефон выключен.
- Отсутствует достаточное покрытие сети мобильной связи.
- В мобильном телефоне отключена функция использования данных сети мобильной связи.
- Функция Bluetooth® в мультимедийной системе выключена, а мобильный телефон необходимо подключить по Bluetooth®.
- Функция Bluetooth® на мобильном телефоне выключена, а мобильный телефон необходимо подключить по Bluetooth®.
- Сеть мобильной связи или мобильный телефон не поддерживают одновременного использования телефонной связи и интернет-соединения.
- В мобильном телефоне доступ в Интернет по Bluetooth® отключен.

Если мобильный телефон первый раз подключается к мультимедийной системе по Bluetooth®, мастер настройки поможет Вам установить интернет-соединение.

Также можно установить интернет-соединение вручную.

Дополнительную информацию можно получить по адресу <https://www.mercedes-benz-mobile.com/> или на авторизованной СТОА Mercedes-Benz.

Мультимедийная система:

- ↳ Система >>  Возможности подкл.
- >> Установки Интернета

Bluetooth®-соединение с использованием PAN

- ▶ Выберите мобильный телефон.
Интернет-соединение установлено.

Переключение между Bluetooth®-профилями

Условия

- Мобильный телефон поддерживает Bluetooth®-профили DUN и PAN.

Мультимедийная система:

- ↳ Система >>  Возможности подкл.
- >> Установки Интернета

- ▶ **Переключение с профиля DUN на профиль PAN:** отметьте мобильный телефон.

- ▶ Выберите .
- ▶ Выберите **Изменить конфигурацию.**



- ▶ Включите **Автоматическая конфигурация.** Интернет-соединение конфигурируется автоматически через Bluetooth®-профиль PAN.
- ▶ **Переключение с профиля PAN на профиль DUN:** выберите мобильный телефон.
- ▶ Выберите .
- ▶ Выберите **Изменить конфигурацию.**
- ▶ Выключите **Автоматическая конфигурация.**
- ▶ Выберите **Конфигурировать через COMAND.**
- ▶ Конфигурирование интернет-соединения через предварительно заданные или вручную установленные данные доступа (→ стр. 332).

Обработка данных доступа в Интернет

Условия

- Мобильный телефон поддерживает профиль Bluetooth® DUN.

Мультимедийная система:

- ↳ Система >>  Возможности подкл.
- >> Установки Интернета
- ▶ Отметьте мобильный телефон.
- ▶ Выберите .
- ▶ Выберите **Изменить конфигурацию.**

▶ Для мобильных телефонов с профилями PAN и DUN: выберите **Конфигурировать через COMAND**.

▶ Конфигурирование интернет-соединения через предварительно заданные или ручную установленные данные доступа (→ стр. 332).

Отмена доступа мобильного телефона к Интернету

Мультимедийная система:

→ Система ▶  Возможности подкл.

▶ Установки Интернета

▶ Отметьте мобильный телефон.

▶ Выберите .

▶ Выберите **Удалить конфигурацию**.

▶ Выберите **Да**.

Индикация подробной информации о мобильном телефоне

Мультимедийная система:

→ Система ▶  Возможности подкл.

▶ Установки Интернета

▶ Отметьте мобильный телефон.

▶ Выберите .

▶ Выберите **Подробнее**.

Состояние связи

Обзор состояния соединения



❶ Индикация напряженности поля принимаемых сигналов подключенного устройства Bluetooth® или коммуникационного модуля

❷ Индикация установленной связи

Индикация состояния соединения

Мультимедийная система:

→ Система ▶  Возможности подкл.

▶ Выберите **Статус связи с Интернетом**.

❶ При подключении по беспроводной локальной сети (WLAN) или с помощью устройства Bluetooth® отображается приблизительный объем переданных данных. Точные значения Вы

можете узнать у Вашего оператора мобильной связи.

❶ При подключении через коммуникационный модуль отображается следующая информация о состоянии:

- тип сети
- статус онлайн / офлайн

Приложения "Мерседес-Бенц"

Вызов приложений «Мерседес-Бенц»

Условия

- Регистрация для пользования приложениями «Мерседес-Бенц» выполнена.
- Общие условия заключения сделки подтверждены.

Мультимедийная система:

→ Connect ▶  Mercedes-Benz Apps

▶ Выберите приложение.

❶ Предложение зависит от страны. Может понадобиться уплата лицензионных сборов.

Использование приложений Mercedes-Benz с помощью голосового управления

Условия

- Регистрация для пользования приложениями Mercedes-Benz выполнена.
- Общие условия заключения сделки подтверждены.

Если приложением Mercedes-Benz можно пользоваться с помощью голосового управления, об этом можно узнать по символу  в приложении.

▶ Выберите приложение Mercedes-Benz. Отобразится меню приложения.

▶ **Использование голосового управления:** выберите  **Язык.**

▶ Произнесите вопрос или команду.

ⓘ Голосовое управление доступно не во всех странах и не на всех языках.

Радио Tuneln Радио

Вызов радио Tuneln

Условия

- Имеется учетная запись на веб-сайте <https://www.mercedes.me>.

- Служба интернет-радио активирована.
- Наличие необходимого объема данных. В зависимости от страны его необходимо приобрести за отдельную плату.
- Наличие высокоскоростного интернет-соединения для передачи данных без помех. Перечень предлагаемых служб зависит от страны. Для получения более подробной информации обратитесь на авторизованную СТОА Mercedes-Benz.

Мультимедийная система:

➔ Радио ➔  Радиоисточник

▶ Выберите Радио Tuneln.

Появится индикация радио Tuneln. Вы услышите последнюю настроенную станцию.

ⓘ Качество соединения зависит от местных условий приема мобильной связи.

Обзор радио Tuneln

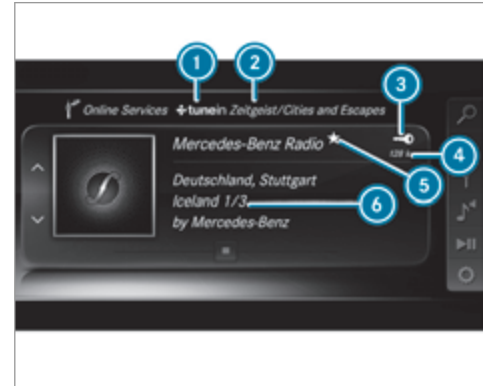

- 1 Провайдеры интернет-радио
- 2 Выбранная категория
- 3 Индикация при подключении к личной учетной записи пользователя
- 4 Скорость передачи данных
- 5 Текущая станция сохранена в избранном
- 6 Дополнительная информация о текущей станции

Выбор и подключение станций радио TunelN

Мультимедийная система:

 Радио >>  Радиоисточник
 >> Радио TunelN >>  Поиск

- ▶ Выберите категорию.
- ▶ Выберите станцию.
Соединение будет установлено автоматически.

или



- ▶ Выберите [Введите адрес или особую цель..](#)
- ▶ Введите название станции в поле ввода.

- ⓘ При использовании радио TunelN могут передаваться большие объемы данных.

Сохранение в избранном / удаление из избранного станции радио TunelN

Мультимедийная система:



 Радио >>  Радиоисточник
 >> Радио TunelN

- ▶ Выберите станцию.
- ▶ Нажмите и удерживайте центральный элемент управления, пока не прозвучит звуковой сигнал. У названия радиостанции появится символ .
- ▶ Выберите  **Избранное.**
Появится список избранного со всеми сохраненными станциями.

или

- ▶ Создайте учетную запись у онлайн-оператора (радио TunelN), а затем зарегистрируйтесь в мультимедийной системе. Элементы избранного будут воспроизводиться в мультимедийной системе.

Удаление элементов избранного

- ▶ Выберите  **Избранное.**
- ▶ Выберите станцию.
- ▶ Нажмите и удерживайте центральный элемент управления, пока не прозвучит звуковой сигнал. Символ  у названия радиостанции погаснет.

Настройка опций радио TunelN

Мультимедийная система:

 Радио >>  Радиоисточник
 >> Радио TunelN >>  Опции

На выбор доступны следующие опции:

- **Выбор прямой трансляции:** выбор качества прямой трансляции
- **Вход в аккаунт радио TunelN:** вход в Вашу учетную запись пользователя радио TunelN
- **Выход из аккаунта :** выход из Вашей учетной записи пользователя радио TunelN

- ▶ Выберите опцию.

Носители информации**Аудиорежим****Информация о режиме аудиовоспроизведения**

⚠ ОСТОРОЖНО Опасность потери контроля над дорожной ситуацией из-за пользования носителями данных

Если Вы пользуетесь носителями данных во время движения, Вы можете отвлечься от управления автомобилем. Кроме того Вы можете потерять контроль над автомобилем.

- ▶ Пользуйтесь носителями данных только при неподвижном автомобиле.

Допустимые файловые системы:

- FAT32
- exFAT
- NTFS

Допустимые носители данных:

- SD-карта
- Носители данных USB

- iPod® / iPhone®
 - Устройства, поддерживающие протокол MTP
 - Аудиоустройства с Bluetooth®
- ⓘ Обратите внимание на следующие указания:
- Мультимедийная система обрабатывает в общей сложности до 50 000 поддерживаемых файлов.
 - Поддерживаются носители данных до 2 Тбайт (32-битное адресное пространство)

Поддерживаемые форматы:

- MP3
- WMA
- AAC
- WAV
- FLAC
- ALAC

- ⓘ Обратите внимание на следующие указания:
- Из-за большого разнообразия существующих музыкальных файлов (различия в кодировщиках, тактовой частоте и скорости передачи данных) их воспроизведение может быть гарантировано не всегда.

- Из-за большого многообразия имеющихся на рынке USB-устройств воспроизведение всех USB-устройств не гарантируется.
- Защищенные от копирования музыкальные файлы или файлы с кодировкой DRM могут не воспроизводиться.
- MP3-плееры должны поддерживать протокол MTP (Media Transfer Protocol).



Изготовлено по лицензии компании Dolby Laboratories. Dolby, Dolby Audio и символ двойного D являются товарными знаками компании Dolby Laboratories.



Gracenote, MusicID, Playlist Plus, логотип Gracenote и надпись «Powered by Gracenote» являются зарегистрированными товарными знаками или товарными знаками компании Gracenote, Inc. в США и/или других странах.



«Made for iPod», «Made for iPhone» означает, что дополнительное электронное устройство сконструировано специально для подключения к iPod® или к iPhone® и должным образом сертифицировано разработчиком, что оно соответствует нормативным требованиям компании Apple. Компания Apple® не несет ответственности за функционирование данных устройств и за их соответствие стандартам безопасности и регламентирующим нормам. Обратите внимание на то, что пользование дополнительным устройством может повлиять на быстрдействие беспроводной сети.

iPhone®, iPod®, iPod classic®, iPod nano® и iPod touch® являются зарегистрированными товарными знаками компании Apple Inc. в США и в других

странах. Lightning® является товарным знаком компании Apple Inc.

Указания по охране авторских прав

На аудиофайлы, создаваемые Вами для воспроизведения или воспроизводимые Вами, распространяется закон о защите авторских прав. Во многих странах любое тиражирование без получения предварительного согласия со стороны владельца авторских прав запрещено законом, в т. ч. и исключительно для личного пользования. Ознакомьтесь с действующими в Вашей стране положениями по защите авторских прав и выполняйте их требования.

Включение режима воспроизведения с внешних носителей

Мультимедийная система:

Носители >> Медийные источники

- Выберите источник информации. Воспроизводятся музыкальные файлы поддерживаемых форматов.

Установка / извлечение SD-карты

ОПАСНО Опасность для жизни при проглатывании карт памяти SD

Карты памяти SD имеют очень маленькие размеры.

Если их проглотить, то можно задохнуться.

- Храните карты памяти SD в недоступном для детей месте.
- При проглатывании карты памяти SD незамедлительно обратитесь за медицинской помощью.

УКАЗАНИЕ Повреждения при высоких температурах

Воздействие высоких температур может повредить карту памяти SD.

- После использования карты памяти SD выньте ее и заберите с собой из автомобиля.

Мультимедийная система:

Носители >> Медийные источники
>> Кар.памяти

Установка

Модуль подключения мультимедийных устройств находится в вещевом отделении под подлокотником.

- ▶ Вставьте SD-карту в слот для SD-карт до фиксации. Сторона карты с контактами должна быть повернута вниз. Воспроизводятся музыкальные файлы поддерживаемых форматов.

Извлечение

- ▶ Нажмите на SD-карту.
- ▶ Извлеките SD-карту.

Обзор аудиорежима

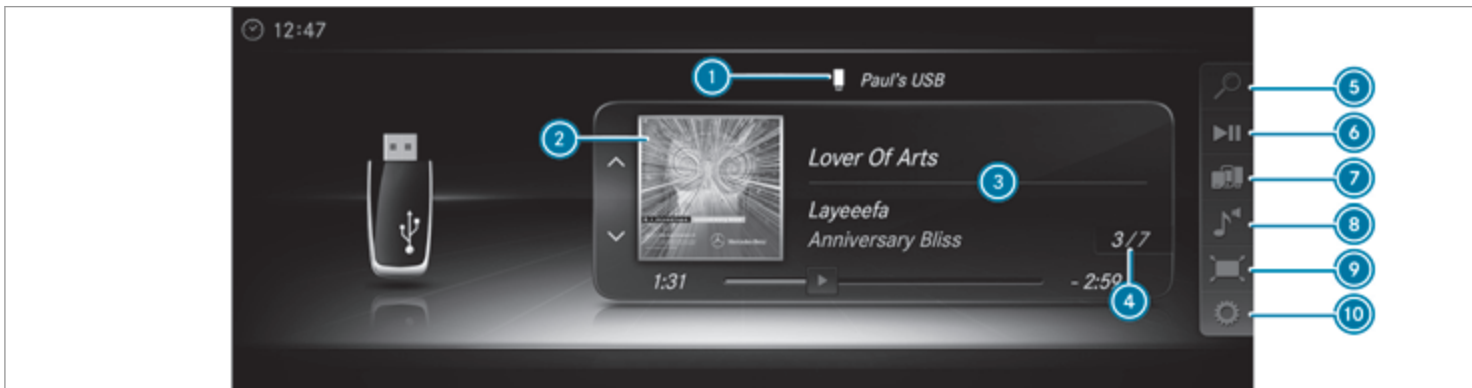

1 Активный носитель данных

2 Обложка альбома

3 Название композиции, исполнитель, альбом

4 Номер композиции и количество композиций в списке композиций

5 Поиск

6 Управление воспроизведением

7 Медийные источники

8 Звучание

9 Полный экран (для воспроизведения видеофайлов)

10 Опции

Подключение USB-устройств

! **УКАЗАНИЕ** Повреждения при высоких температурах

Воздействие высоких температур может повредить USB-устройства.

- ▶ После использования USB-устройства выньте его и заберите с собой из автомобиля.

Модуль подключения мультимедийных устройств находится в вещевом отсеке под подлокотником и имеет два USB-разъема.

В зависимости от комплектации автомобиля дополнительные USB-разъемы находятся в вещевом отделении передней части центральной консоли и в задней части салона.

- ▶ Подключите USB-устройство к USB-разъему. Если включена соответствующая индикация носителей данных, начнется воспроизведение поддерживаемых музыкальных файлов.
- ⓘ Для пользования системами Apple CarPlay® и Android Auto используйте отмеченный USB-разъем .
- ⓘ В зависимости от комплектации автомобиля в задней части салона имеются дополнительные USB-разъемы. Разъемы с изображением аккумуляторной батареи могут использоваться только для питания USB-устройств.

Выбор композиции в списке воспроизведения с носителя данных

Мультимедийная система:

➔ Носители

Выберите музыкальное произведение с помощью перехода к нему

- ▶ Для **перехода к следующему или предыдущему музыкальному произведению** перейдите вверх или вниз.

Выберите музыкальное произведение из текущего перечня музыкальных произведений

- ▶ Выберите .
- ▶ Выберите **Актуальный перечень названий**.
- ▶ Выберите музыкальное произведение.

Выбор опций воспроизведения

Мультимедийная система:

➔ Носители ▶  Опции

Проигрывание похожей композиции

- ▶ Выберите **Проиграть похожие композиции**. Создается и воспроизводится перечень музыкальных произведений с похожими композициями.

Режим воспроизведения



- ▶ Выберите **Произвольн.воспроизвед.из актуал.перечня**. Музыкальные произведения выбранного в данный момент перечня музыкальных произведений воспроизводятся в произвольном порядке.
- ▶ Выберите **Произвольн.воспроизвед.с актуал.носителя**. Все музыкальные произведения на активном носителе данных воспроизводятся в произвольном порядке.
- ▶ Выберите **Обычная последовательность**. Музыкальные произведения выбранного в данный момент перечня музыкальных произведений воспроизводятся в том порядке, в котором они расположены на носителе данных.



Управление воспроизведением с носителя данных

Мультимедийная система:

➔ Носители
▶  Управление воспроизведением

Отобразится строка для управления воспроизведением.

▶ **Приостановка воспроизведения:** при помощи центрального элемента управления выберите  и подтвердите. Отобразится символ .

▶ **Продолжение воспроизведения:** при помощи центрального элемента управления снова выберите  и подтвердите. Отобразится символ .

Ускоренная перемотка вперед / назад

▶  переместить по шкале времени.

Выключение индикации управления воспроизведением

▶ Нажмите кнопку .

Видеорежим

Включение видеорежима

Мультимедийная система:

 **Носители**   **Медийные источники**

▶ Выберите носитель данных.

▶ Найдите и выберите видеофайлы или список воспроизведения с видеофайлами. Воспроизводятся видеофайлы поддерживаемых форматов.

Мультимедийная система поддерживает следующие форматы:

- MPEG
- AVI, DivX, MKV
- MP4, M4V
- WMV

 При движении автомобиля со скоростью выше 5 км/ч видеоизображение для водителя выключается. Если доступна, постоянно отображается информация о телеканале и программе.

Из-за большого разнообразия существующих видеофайлов (различия в кодировщиках, тактовой частоте и скорости передачи данных) их воспроизведение не гарантируется.

Поддерживаются видеофайлы с разрешением до FullHD (1920x1080).

Защищенные от копирования видеофайлы или файлы с кодировкой DRM (Digital Rights Management) могут не воспроизводиться.

Обзор видеорежима

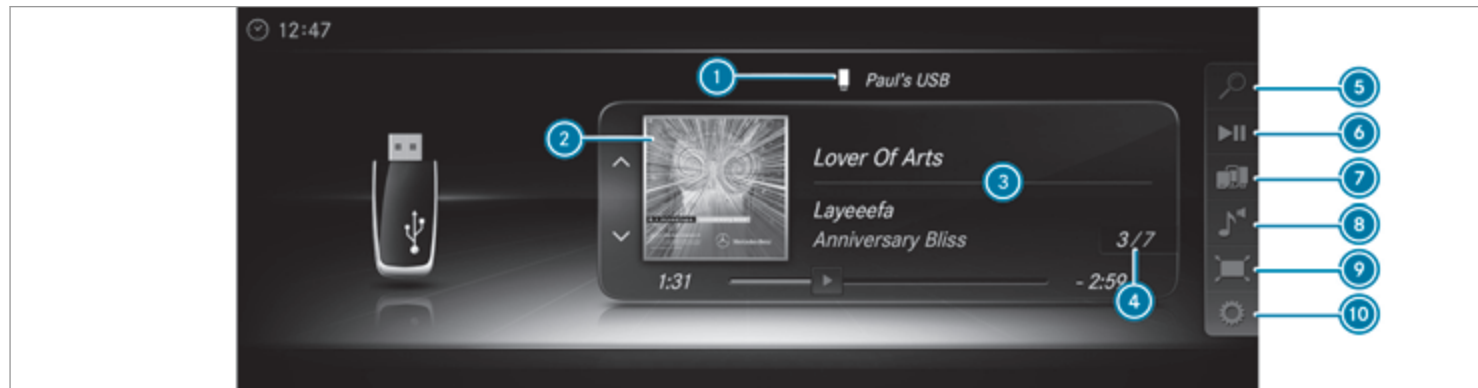

- ① Активный носитель данных
- ② Изображение альбома
- ③ Название композиции, исполнитель, альбом
- ④ Номер произведения и количество музыкальных произведений в перечне музыкальных произведений
- ⑤ Поиск
- ⑥ Управление воспроизведением
- ⑦ Медийные источники

- ⑧ Звучание
- ⑨ Полный экран (для воспроизведения видеофайлов)
- ⑩ Опции

Включение / выключение режима полного экрана

Мультимедийная система:

➤ **Носители** ➤ 📁 **Медийные источники**

- ▶ Выберите носитель данных. Воспроизводятся видеофайлы поддерживаемых форматов.

▶ Для **включения полноэкранного режима** выберите  **Полный экран**.

▶ **Выключение полноэкранного режима:** нажмите на сенсорную панель.

Настройка видео

Мультимедийная система:

 **Носители** ▶▶  **Опции**
▶▶ **Формат изображения**

Доступны следующие форматы изображения:

- **Автоматически**
- **16:9**
- **4:3**
- **Увеличить**

▶ Выберите формат изображения.

Настройка яркости вручную

Если формат изображения **Автоматически** выключен, Вы можете настроить яркость самостоятельно.

- ▶ Выберите **Яркость**.
- ▶ Настройте яркость.

Поиск носителей информации

Включение поиска носителей информации

Мультимедийная система:

 **Носители** ▶▶  **Поиск**

В зависимости от подключенных носителей информации и файлов на выбор предлагаются следующие категории:

- **Актуальный перечень названий**
- **Предметный поиск**
- **Списки воспроизведения**
- **Исполнители**
- **Альбомы**
- **Названия**
- **Папки**
- **Музыкальные жанры**
- **Год**
- **Авторы музыки**
- **Видеофильмы**
- **Подкасты** (устройства Apple®)
- **Аудиокниги** (устройства Apple®)

▶ Выберите категорию.

❗ Категории будут сразу же доступны после того, как вся информация будет считана и проанализирована.

Интерфейс Media Interface

Информация об интерфейсе Media Interface

Интерфейс Media Interface – это универсальный интерфейс для подключения мобильных аудиоустройств. Мультимедийная система имеет два USB-разъема. USB-разъемы Вы найдете в вещевом отделении под подлокотником.

Поддерживаемые устройства

Через интерфейс Media Interface можно подсоединить следующие носители данных:

- iPod®
- iPhone®
- MP3-плеер
- USB-устройства

Более подробную информацию и список поддерживаемых устройств можно получить на веб-странице <https://www.mercedes-benz.com/connect>, в разделе «Media Interface».

Включение интерфейса Media Interface

Мультимедийная система:

➔ Носители ➔  Медийные источники

- ▶ Подключите носитель данных к гнезду для подключения прибора USB (→ стр. 340).
- ▶ Выберите мультимедийное устройство. Воспроизводятся музыкальные файлы поддерживаемых форматов.

Обзор интерфейса Media Interface

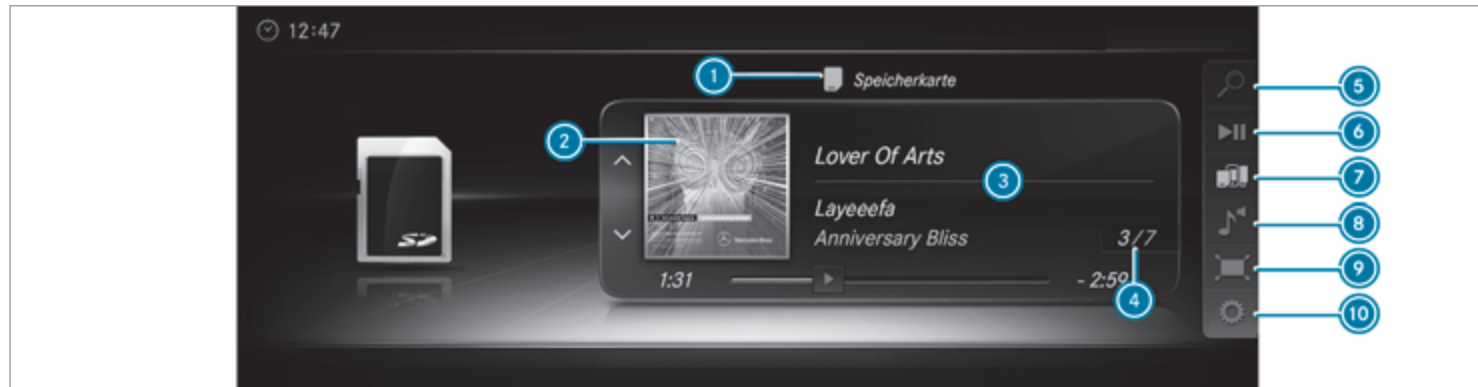

- ① Активный носитель данных
- ② Обложка альбома
- ③ Исполнитель, название композиции и альбом
- ④ Номер композиции и количество композиций в списке композиций
- ⑤ Поиск
- ⑥ Управление воспроизведением
- ⑦ Медийные источники
- ⑧ Звучание
- ⑨ Полный экран (только для воспроизведения видеофайлов)
- ⑩ Опции

Аудиоисточник с Bluetooth®

Информация об аудиоисточниках с Bluetooth®

При первом использовании Вашего аудиоустройства с Bluetooth® необходимо авторизовать его в мультимедийной системе (→ стр. 347).

Обзор аудиоисточников с Bluetooth®



- ① Активный носитель данных
- ② Обложка альбома
- ③ Название композиции, исполнитель, альбом
- ④ Номер композиции и количество композиций в списке композиций
- ⑤ Поиск
- ⑥ Управление воспроизведением
- ⑦ Медийные источники

- ⑧ Звучание
- ⑨ Полный экран (только для воспроизведения видеофайлов)
- ⑩ Опции

Поиск и авторизация аудиоустройства с Bluetooth®

Условия

- В мультимедийной системе и на аудиоустройстве включена функция Bluetooth® (→ стр. 269).
- Аудиоустройство поддерживает аудиопрофили Bluetooth® A2DP и AVRCP.
- Аудиоустройство видимо для других устройств.

Мультимедийная система:

- Носители ➤  Медийные источники
-  Bluetooth Audio

Авторизация нового аудиоустройства с Bluetooth®

- ▶ Выберите .
- ▶ Выберите **Добавить новый аудиоприбор Bluetooth**.
- ▶ Выберите **Начать поиск через систему**.
Найденные аудиоустройства отобразятся в списке устройств.
- ▶ Выберите аудиоустройство с Bluetooth®.
Начнется процесс авторизации. В мультимедийной системе и на мобильном телефоне отобразится код.
- ▶ Если коды идентичны, подтвердите их на аудиоустройстве.
Аудиоустройство будет подключено, и начнется воспроизведение.

Выбор уже авторизованного аудиоустройства с Bluetooth®

- ▶ Выберите .
- ▶ Выберите аудиоустройство с Bluetooth®.

Установка соединения с аудиоустройством с Bluetooth®

Имя устройства с Bluetooth® мультимедийной системы **MB BLUETOOTH XXXXX**.

- ▶ Выберите **Поиск через прибор**.
- ▶ Запустите процесс авторизации на аудиоустройстве (см. руководство по эксплуатации от изготовителя).
В мультимедийной системе и на аудиоустройстве отобразится код.
- ▶ Если коды идентичны, подтвердите их на обоих устройствах.
Аудиоустройство будет подключено, и начнется воспроизведение.

На некоторых аудиоустройствах для воспроизведения аудиофайлов мультимедийной системой необходимо сначала включить воспроизведение на самом устройстве.

- ⓘ Специальные указания по авторизации и подключению конкретного мобильного телефона с Bluetooth® можно получить по адресу <https://www.mercedes-benz-mobile.com/> или на авторизованной СТОА Mercedes-Benz.

Включение аудиосистемы с Bluetooth®

Мультимедийная система:

- Носители ➤  Медийные источники

- ▶ Выберите  **Bluetooth Audio**.
Мультимедийная система активирует подключенное аудиоустройство с Bluetooth®.

Выбор медиаплеера на аудиоустройстве с Bluetooth®

Мультимедийная система:

- Носители ➤ 

- ▶ Выберите категорию **Аудиоплееры Bluetooth**.
Если на аудиоустройстве с Bluetooth® имеется несколько медиаплееров, то появится их список.
- ▶ Выберите медиаплеер.
Начнется воспроизведение.
- ⓘ Эту функцию поддерживает не каждый мобильный телефон.

Поиск музыкальной композиции на аудиоустройстве с Bluetooth®

Мультимедийная система:

- Носители ➤  Медийные источники

- ▶  Bluetooth Audio

- ▶ Выберите .

▶ Выберите категорию.
Появится список композиций.

▶ Выберите композицию.

ⓘ Функция доступна только в том случае, если мобильный телефон и выбранный медиаплеер на мобильном телефоне поддерживают эту функцию.

Смена аудиоустройства с Bluetooth® с помощью NFC

Условия

- Учитывайте указания по пользованию системой NFC (→ стр. 310).
- Отображается обзор аудиосистемы с Bluetooth® (→ стр. 347).

▶ Нажмите на зону NFC мобильного телефона (см. руководство по эксплуатации от изготовителя). Если мобильный телефон уже авторизован в мультимедийной системе в качестве аудиоустройства с Bluetooth®, производится его подключение.

Если мобильный телефон авторизуется в мультимедийной системе в качестве нового аудиоустройства Bluetooth®, он подключается после подтверждения указаний в мобильном

телефоне (см. руководство по эксплуатации от изготовителя).

Отключение аудиоустройства с Bluetooth®

Мультимедийная система:

↩ Телефон ▶▶  Медийные источники

▶ В строке мобильного телефона выберите символ . Отключение мобильного телефона происходит без запроса о подтверждении. Мобильный телефон остается авторизованным в системе.

Радиоприемник

Включение радиоприемника

Мультимедийная система:

↩ Радио

▶ Альтернативный способ: нажмите кнопку . Появляется индикация радиоприемника. Вы слышите последний выбранный канал в последнем установленном диапазоне частот.

Обзор функций радиоприемника

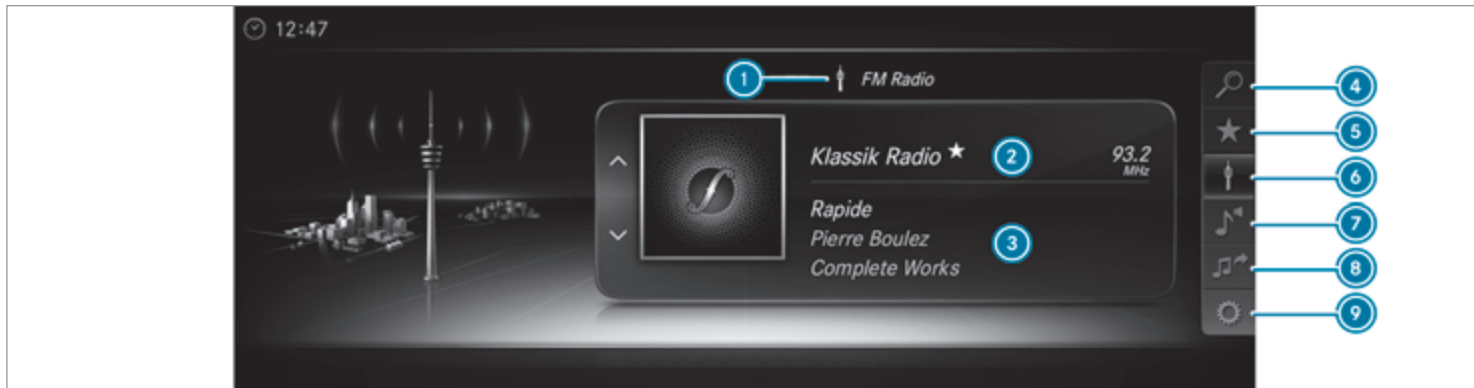

- ① Активный диапазон частот
- ② Название радиостанции или установленная частота
- ③ Исполнитель, название композиции, альбом и радиотекст
- ④ Список радиостанций
- ⑤ Память каналов
- ⑥ Радиисточник

- ⑦ Звучание
- ⑧ Тегировать эту композицию
- ⑨ Опции

Установка полосы частот

Мультимедийная система:

☞ Радио ☞ Радиисточник

▶ Выберите одну полосу частот.

Установка радиоканала

Мультимедийная система:

☞ Радио

▶ Перейдите вверх или вниз.

Вызов списка радиоканалов

Мультимедийная система:

☞ Радио ☞ 🔍

▶ Выберите радиостанцию.

Поиск радиоканала по названию канала или при непосредственном вводе частоты

Мультимедийная система:

☞ Радио ☞ 🔍

- ▶ Введите название радиостанции или частоту.
- ▶ Выберите .
- ▶ Отобразятся результаты поиска.
- ▶ Выберите радиостанцию.

Сохранение радиостанции

Мультимедийная система:

☞ Радио ☞ ★ Память каналов

▶ Выберите Сохранить актуальный канал в памяти каналов.

Редактирование памяти радиостанций

Мультимедийная система:

☞ Радио ☞ ★ Память каналов

Перемещение канала:

- ▶ Выделите запись в памяти и перейдите влево.
- ▶ Выберите Передвинуть маркированный канал.
- ▶ Выберите ячейку памяти.

Удаление канала:

- ▶ Выделите запись в памяти и перейдите влево.
- ▶ Выберите Удалить маркированный канал.
- ▶ Выберите Да.

Вызов слайд-шоу (режим радиоприемника FM / DAB)

Мультимедийная система:

☞ Радио ☞ 📶 Радиоисточник

▶ Радио FM/DAB



Слайд-шоу ❶ отображает графически обработанную дополнительную информацию радиостанции. Она может содержать, например, логотипы, обложку альбома, название музыкальной композиции, программу, новости или сервисную информацию. При нажатии на ❷ дополнительная информация отображается в полноэкранном режиме.

- ▶ Для включения полноэкранного режима выберите Полный экран.

- ▶ Для **выключения полноэкранного режима** выберите

Включение или выключение функции фиксирования частоты

Мультимедийная система:

- ↳ Радио ▶ Опции
- ▶ Фиксирование частоты

- ▶ Включите или выключите функцию. Если функция включена, то установленная частота сохраняется даже при плохом приеме сигнала.

Тегирование музыкальных произведений

Мультимедийная система:

- ↳ Радио

Если радиостанции предоставляют соответствующую информацию, при помощи этой функции Вы можете передать информацию о названии воспроизводимого в настоящий момент музыкального произведения на устройство Apple®. Затем Вы можете приобрести аудиофайл в iTunes®.

- ▶ Выберите → **Тегировать эту композицию**. Информация о композиции сохраняется.

Включение / выключение воспроизведения сообщений радиослужбы дорожной информации

Мультимедийная система:

- ↳ Система ▶ Аудио
- ▶ Оповещения навигац.сист.и службы дор.информ.

- ▶ Включите или выключите функцию. или

- ▶ На multifunctionальном рулевом колесе нажмите и удерживайте кнопку

Настройка увеличения радиопередач дорожной информации

Мультимедийная система:

- ↳ Система ▶ Аудио
- ▶ Оповещения навигац.сист.и службы дор.информ.

- ▶ Выберите **Повышение громкости службы дор.информации**.
- ▶ Выберите **Без повышения** или значение.

Включение / выключение радиотекста

Мультимедийная система:

- ↳ Радио ▶ Опции
- ▶ Показать сообщения радиотекста
- ▶ Включите или выключите функцию.

Телевизор

Информация о режиме телевизора

Информация о защите авторских прав и товарных знаках

Ubiquitous DTCP-MOST

Copyright® Ubiquitous Corp., 2015

DVB и логотипы DVB являются зарегистрированными торговыми марками компании DVB Project.

ТВ-тюнер обеспечивает прием цифровых каналов по следующим стандартам:

- DVB-T
- DVB-T2

Данные стандарты в некоторых странах недоступны совсем или доступны не на всей территории.

Для декодирования программ в формате HD в соответствии со стандартом CI+ служит модуль CI+

(модуль Common Interface), который не входит в комплект поставки. В некоторых странах дополнительно требуется смарт-карта, которая вставляется в модуль CI+ (см. руководство по эксплуатации от изготовителя).

ТВ-тюнер расположен в нише багажника. Модуль CI+ вставляется в ТВ-тюнер.

! **УКАЗАНИЕ** Повреждение модуля CI+ и смарт-карты

Модуль CI+ предназначен для домашнего использования. При длительной высокой температуре наружного воздуха модуль CI+ может перегреться и выйти из строя.

- ▶ Убедитесь, что модуль CI+ не подвергается длительному воздействию высокой температуры.
- Если модуль CI+ поврежден, прием кодированных телеканалов невозможен.

ТВ-тюнер может принимать программы со звуком Dolby Digital Plus.



Изготовлено по лицензии компании Dolby Laboratories. Dolby, Dolby Audio и символ двойного D являются товарными знаками компании Dolby Laboratories.

ТВ-тюнер автоматически настраивается на стандарт телевидения.

Прием телевизионного сигнала зависит от следующих факторов:

- Скорость движения

- Качество передачи настроенного телеканала

На прием телевизионного сигнала могут влиять следующие факторы:

- Электронное оборудование, перевозимое в автомобиле, может мешать приему телевизионного сигнала.
- Условия приема могут изменяться во время движения.

Плохие условия приема могут привести к следующему:

- ТВ-тюнер будет автоматически переключаться на альтернативные цифровые каналы с той же программой, но с более уверенным приемом.
- ТВ-тюнер выключит звук, «заморозит» изображение или отключит его. На дисплее появится символ .

Включение режима телевизора

Мультимедийная система:

➔ Носители ➔  Медийные источники

- ▶ Выберите **ТВ**.
Появится ТВ-изображение. Если доступно, отображается информация о телеканале и программе.

При движении автомобиля со скоростью более 5 км/ч ТВ-изображение для водителя выключается. Если доступно, постоянно отображается информация о телеканале и программе.

Обзор режима телевизора

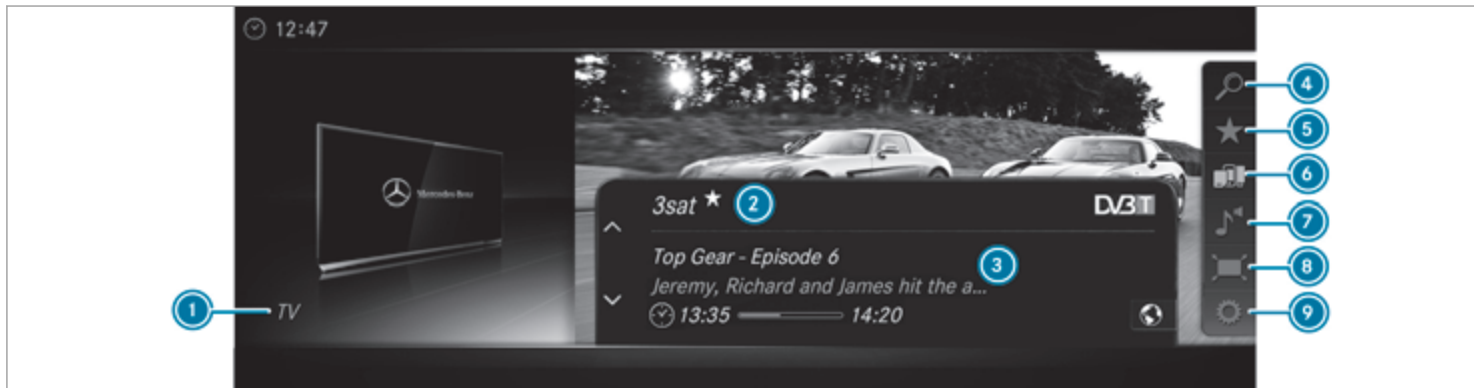





- ① Активный источник информации
- ② Название телевизионного канала
- ③ Текущая программа с временем начала и окончания

- ④ Перечень каналов
- ⑤ Память каналов
- ⑥ Медийные источники
- ⑦ Звучание

- ⑧ Полный экран
- ⑨ Опции

Обзор индикаций в меню управления телевизора

Отобразится следующая информация:

- Выбранный в настоящий момент телеканал с символом  (если сохранен в избранном)
- Текущая программа с временем начала и окончания
- **FIX**
Фиксирование телеканала, функциональное описание (→ стр. 356)
Включение или выключение фиксирования телеканала (→ стр. 356)
- Символы, например:
 -  Видеотекст
 -  Доступны языки аудиовоспроизведения
 -  Кодированный канал

Включение / выключение полноэкранного режима телевизора

Включение

▶ Выберите  **Полный экран**.

или

▶ Нажмите на кнопку .

Выключение

▶ Нажмите на кнопку .

Установка телеканала

Настройка телеканала в меню управления

Мультимедийная система:

 Носители >>  Медийные источники
>> ТВ

▶ Проведите по сенсорной панели вверх или вниз. Тюнер телевизора устанавливает предыдущий или следующий канал из списка каналов. На 12 секунд появляется меню управления.

Настройка канала в списке каналов

Мультимедийная система:

 Носители >>  Медийные источники
>> ТВ >>  Перечень каналов

▶ Выберите **ТВ-каналы**.

▶ Выберите телеканал. Тюнер телевизора устанавливает канал из списка каналов. Примерно на 12 секунд появляется меню управления.

Поиск телеканала

▶ Выберите **ТВ-каналы**.

▶ Выберите  **Поиск**.

▶ Введите нужный телеканал (→ стр. 265).

▶ Выберите телеканал.

Настройка телеканала в избранном

Условия

- Телеканал сохранен в избранном.

Мультимедийная система:

 Носители >>  Медийные источники
>> ТВ >>  **Память каналов**

▶ Выберите телеканал.

Настройка телеканала в фоновом режиме

Условия

- Включено какое-либо приложение, например навигации.
- В фоновом режиме включен режим телевизора и слышен звук установленного телеканала.

▶ На сенсорной панели нажмите кнопку . Откроется меню носителей данных.

▶ Перейдите вверх или вниз. Настраивается предыдущий или следующий телеканал.

Индикация актуальной информации о программах установленного канала (электронный программный гид)

Мультимедийная система:

➔ Носители ➔  Медийные источники
 ➔ ТВ ➔  Опции

▶ Выберите **Electronic Program Guide**.

Электронный программный гид отображает следующую информацию (если доступна):

- время передачи
- название текущей и следующей программы

▶ Выберите информацию о программе и подтвердите выбор. Отобразится подробная информация.

▶ **Перелистывание:** проведите пальцем по сенсорной панели вверх или вниз.

▶ **Выход из детальной индикации:** нажмите кнопку .

Функция настройки фиксирования телеканала

Функция фиксирования телеканала включена
 Канал не меняется. Это целесообразно, например, в том случае, когда автомобиль движется в области перекрытия зон приема. Это позволяет избежать частого переключения каналов.

Индикатор **FIX** отображается за названием телеканала.

Функция фиксирования телеканала выключена

В зависимости от условий приема сигнала ТВ-тюнер автоматически переключается на альтернативные каналы с подобной программой, но с более уверенным приемом. Таким образом обеспечивается оптимальное ТВ-изображение для любых условий приема сигнала.

Включение или выключение функции фиксирования телеканала

Мультимедийная система:

➔ Носители ➔  Медийные источники
 ➔ ТВ ➔  Опции

▶ **Фиксирование телеканала** включение или выключение .

Обзор перечня каналов

ТВ-тюнер отображает текущую программу принимаемого в настоящий момент цифрового телевизионного или радиоканала в собственных перечнях каналов.

Перечни каналов составлены в алфавитном порядке или в соответствии со спецификой страны.

Для обновления информации ТВ-тюнеру требуется некоторое время.

Перечни каналов отображают следующую информацию:

- названия принимаемых каналов,
- названия программ

Информация отображается при следующих условиях:

- цифровые каналы передают эту информацию,
- условия приема достаточны.

Избранное

Обзор телеканалов (избранное)

Вы можете сохранить в избранном до 100 цифровых телеканалов.

Для быстрого доступа можно сохранить телеканалы в избранном.

Быстрое сохранение телеканала

Мультимедийная система:

 Носители  Медийные источники
 ТВ

- ▶ В полноэкранном режиме нажмите на сенсорную панель и удерживайте нажатие более трех секунд. Текущий телеканал сохраняется в избранном в ближайшей свободной ячейке памяти.

Ввод телевизионного канала в память

Мультимедийная система:

 Носители  Медийные источники
 ТВ  Память каналов

- ▶ Выберите **Сохранить актуальный канал в памяти каналов**.

или

- ▶ Отметьте телеканал в перечне каналов и сохраните в качестве избранного. Текущий телеканал сохраняется в избранном в ближайшей свободной ячейке памяти.

Перемещение канала в избранном

- ▶ Выделите канал в избранном.
- ▶ Выберите  **Передвинуть маркированный канал**.

- ▶ Выделите новую позицию.
- ▶ Подтвердите позицию.

Удаление канала

- ▶ Выделите канал в избранном.
- ▶ Выберите  **Удалить маркированный канал**.
- ▶ Выберите **Да**.

Использование голосовой записи

Мультимедийная система:

 Медийн.ист.  Приборы  ТВ
 Избранное

- ▶ Выделите телеканал в избранном.
- ▶ Выберите  **Голосовая запись**.
- ▶ Альтернативный способ: используйте голосовую запись в перечне каналов.

Создание голосовой записи

- ▶ Выберите **Добавить**.
- ▶ Произнесите голосовую запись. Если голосовая запись создана, появляется соответствующее сообщение.

Прослушивание голосовой записи

- ▶ Выберите **Прослушать**.

Удаление голосовой записи

- ▶ Выберите **Удалить**. Появляется сообщение с запросом удаления голосовой записи для телеканала.
- ▶ Выберите **Да**.



Телевизионная передача

Обзор языка воспроизведения аудио и субтитров

Язык воспроизведения аудио

- Для передачи, транслируемой на нескольких языках, можно выбрать один из доступных языков воспроизведения аудио.
- Если в качестве системного языка установлен, например, английский язык и телеканал транслируется на этом языке, то он выбирается автоматически.

Транслируемая передача может быть обозначена следующими символами:

-  Передача с аудиопояснениями для слепых и слабовидящих
-  Передача в режиме стерео
-  Передача для глухих и слабослышащих

«5.1» Передача в объемном звучании (Surround)

При отсутствии какого-либо символа свойства трансляции неизвестны или передача транслируется в режиме моно.

Субтитры

- Функция включена: субтитры на выбранном языке отображаются для текущей программы (если доступны).

Установка языка воспроизведения аудио в телевизоре

Мультимедийная система:

 Носители >>  Медийные источники
>> ТВ >>  Опции

- ▶ Выберите **Аудио/субтитры**.
- ▶ Выберите один из доступных языков воспроизведения аудио.
- ⓘ Выбор языка воспроизведения аудио действителен только для текущей передачи.

Настройка субтитров в телевизоре

Мультимедийная система:

 Носители >>  Медийные источники
>> ТВ >>  Опции

- ▶ Выберите **Аудио/субтитры**.

- ▶ Выберите **Показать субтитры**. Включение или выключение субтитров.
- ▶ Выберите один из доступных языков для субтитров.

Видеотекст

Обзор видеотекста

Страницы видеотекста имеют диапазон от страницы 100 до страницы 899.

Динамическая страница видеотекста состоит из нескольких подстраниц.

Информация о цифровом видеотексте MHEG-5:

- Цифровой видеотекст имеется только в некоторых странах, например в Великобритании и Новой Зеландии.
- Доступны интерактивные мультимедийные приложения, например прогноз погоды, новости или результаты спортивных соревнований.
- Загрузка всех страниц может занять некоторое время.

Отображение видеотекста

Мультимедийная система:

 Носители >>  Медийные источники
>> ТВ >>  Опции >> **Видеотекст**

- ▶ **Открытие предыдущей или следующей страницы видеотекста:** проведите пальцем по сенсорной панели вверх или вниз.
- ▶ **Ввод цифр:** нажмите пальцем на сенсорную панель и удерживайте ее нажатой.
- ▶ Введите цифры одну за другой кратким нажатием.
- ▶ **Выбор подстраницы:** проведите пальцем по сенсорной панели влево или вправо.
- ⓘ Выбранная в настоящий момент подстраница отмечена синим символом.
- ▶ **Возврат к телепередаче:** нажмите и удерживайте кнопку .

Цифровой видеотекст MHEG-5

- ▶ Если видеотекст отображается, нажмите пальцем на сенсорную панель и удерживайте ее нажатой. Появится строка выбора цветов.
- ▶ Выберите цвет. Отобразится содержание данных.

- ▶ **Ввод цифр:** выберите 123.
- ▶ Введите цифры одну за другой кратким нажатием.
- ▶ **Возврат к телепередаче:** выберите ТВ.

Установки изображения

Обзор настроек изображения

Доступны следующие настройки формата изображения:

- **Автоматический выбор**
С этой опцией яркость настраивается автоматически.
- 16:9
- 4:3
- Увеличить

Выбор настроек изображения

Мультимедийная система:

➤ Носители ➤  Медийные источники
 ➤ ТВ ➤  Опции

- ▶ Выберите **Формат изображения**.
- ▶ Выберите формат изображения.

Настройка яркости вручную

Если формат изображения **Автоматический выбор** выключен, Вы можете сами настроить яркость.

- ▶ Выберите **Яркость**.
- ▶ Настройте яркость.

HD-программы

Прием кодированных программ в формате HD

! **УКАЗАНИЕ** Повреждение модуля CI+ и смарт-карты

Модуль CI+ предназначен для домашнего использования. При длительной высокой температуре наружного воздуха модуль CI+ может перегреться и выйти из строя.

- ▶ Убедитесь, что модуль CI+ не подвергается длительному воздействию высокой температуры.
Если модуль CI+ поврежден, прием кодированных телеканалов невозможен.

ТВ-тюнер расположен в нише багажника.

- ▶ Если необходимо (в зависимости от страны), вставьте смарт-карту в слот модуля CI+.
- ▶ Снимите защитный колпачок с ТВ-тюнера.

- ▶ Установите модуль CI+ в гнездо ТВ-тюнера.
- ▶ Установите защитный колпачок на ТВ-тюнер. Если модуль CI+ установлен правильно, будет доступен прием кодированных программ в формате HD в соответствии со стандартом CI+.
Если модуль CI+ не подходит, появится сообщение о неисправности.

Вызов меню модуля CI+

Мультимедийная система:

➤ Носители ➤  Медийные источники
 ➤ ТВ ➤  Опции

- ▶ Выберите **Модуль CA**.
- ▶ Выберите опцию меню.
- ⓘ Через **Меню модуля CI+** можно отобразить номер абонемента. Он требуется, например, для продления абонемента.
При нарушении воспроизведения можно попробовать устранить проблему при помощи функции **Перезапуск модуля CI+**.
Более подробную информацию можно найти в руководстве по эксплуатации от изготовителя.

Звучание

Установки звучания

Информация об акустической системе

Общая мощность акустической системы составляет 100 Вт, система оснащена пятью динамиками. Все функции системы доступны в режиме радиоприемника и в режиме воспроизведения с внешних носителей.

- ❗ Запрос может быть выполнен также с других аудиоисточников. Замените в пути доступа к меню носители данных, например на радиоприемник.

Вызов меню звучания

Мультимедийная система:

➔ Носители ➔  Звучание

На выбор доступны следующие функции:

- Эквалайзер
- Баланс и Фейдер
- Автоматическое регулирование громкости
- Дальнейшие установки звучания

▶ Выбор меню звучания.

Установка высоких, средних и низких частот

Мультимедийная система:

➔ Носители ➔  Звучание ➔ Эквалайзер

- ▶ Выберите **Высокие**, **Средние** или **Низкие**.
- ▶ Произведите установку.

Включение/выключение регулирования громкости

Мультимедийная система:

➔ Носители ➔  Звучание

➔ Автоматическое регулирование громкости

Автоматическое регулирование громкости компенсирует различия в громкости при переключении между аудиоисточниками.

- ▶ Включите или выключите функцию.

Установка баланса / фейдера

Мультимедийная система:

➔ Носители ➔  Звучание

➔ Баланс и Фейдер

- ▶ Установите баланс и микшер.

▶ **Выход из меню:** нажмите на кнопку .

Акустическая система объемного звучания Burmester®

Информация об акустической системе объемного звучания Burmester®

Общая мощность акустической системы объемного звучания Burmester® составляет 590 Вт, система оснащена 13 динамиками. Все функции системы доступны в режиме радиоприемника и в режиме воспроизведения с внешних носителей.

- ❗ Запрос может быть выполнен также с других аудиоисточников. Замените в пути доступа к меню носители данных, например на радиоприемник.

Вызов меню звучания в акустической системе объемного звучания Burmester®

Мультимедийная система:

➔ Носители ➔  Звучание

На выбор доступны следующие функции:

- Эквалайзер
- Баланс и Фейдер
- Автоматическое регулирование громкости
- 3D-звучание
- Фокус звучания
- Дальнейшие установки звучания

- ▶ Выберите функцию.

Настройка высоких, средних и низких частот акустической системы объемного звучания Burmester®

Мультимедийная система:

↳ Носители ▶ Звучание ▶ Эквалайзер

- ▶ Выберите **Высокие**, **Средние** или **Низкие**.
- ▶ Установите необходимые значения.

Включение или выключение регулировки громкости акустической системы объемного звучания Burmester®

Мультимедийная система:

↳ Носители ▶ Звучание

▶ Автоматическое регулирование громкости

Автоматическая регулировка громкости выравнивает различие в громкости при переключении между аудиоисточниками.

- ▶ Включите или выключите функцию.

Настройка акустического баланса левых и правых / передних и задних динамиков акустической системы объемного звучания Burmester®

Мультимедийная система:

↳ Носители ▶ Звучание

▶ Баланс и Фейдер

- ▶ Настройка акустического баланса левых и правых / передних и задних динамиков.

- ▶ **Выход из меню:** нажмите на кнопку .

Включение или выключение стереозвука в акустической системе объемного звучания Burmester®

Мультимедийная система:

↳ Носители ▶ Звучание ▶ 3D-звучание

- ▶ Включите или выключите функцию.

Настройка фокуса звучания в акустической системе объемного звучания Burmester®

Мультимедийная система:

↳ Носители ▶ Звучание

▶ Фокус звучания

- ▶ Настройте фокус звучания.

Акустическая система с расширенными функциями

Информация об акустической системе с расширенными функциями

Общая мощность акустической системы с расширенными функциями составляет 225 Вт, система оснащена девятью динамиками. Все функции системы доступны в режиме радиоприемника и в режиме воспроизведения с внешних носителей.

Вызов меню звучания в акустической системе с расширенными функциями

Мультимедийная система:

↳ Носители ▶ Звучание

На выбор доступны следующие функции:



- Эквалайзер
- Баланс и Фейдер
- Автоматическое регулирование громкости

- ▶ Выберите функцию.

Настройка высоких, средних и низких частот акустической системы с расширенными функциями

Мультимедийная система:

 Носители  Звучание  Эквалайзер

-  Выберите **Высокие**, **Средние** или **Низкие**.
-  Установите необходимые значения.

Включение / выключение адаптации громкости в акустической системе с расширенными функциями

Мультимедийная система:

 Носители  Звучание

 **Автоматическое регулирование громкости**

Функция автоматической адаптации громкости выравнивает различия в громкости при переключении между аудиоисточниками.

-  Включите или выключите функцию.

Настройка акустического баланса левых и правых / передних и задних динамиков в акустической системе с расширенными функциями

Мультимедийная система:

 Носители  Звучание

 **Баланс и Фейдер**

-  Настройка акустического баланса левых и правых / передних и задних динамиков.

Индикация периодичности ТО системы ASSYST PLUS

Функция индикации межсервисных интервалов ASSYST PLUS

Индикация межсервисных интервалов ASSYST PLUS проинформирует Вас на дисплее приборов о времени интервала или расстоянии, оставшемся до следующего срока проведения регулярного ТО.

С помощью кнопки возврата слева на рулевом колесе можно скрыть индикацию ТО.

В зависимости от использования автомобиля периодичность включения индикации о необходимости провести сервисное обслуживание ASSYST PLUS может сократиться, например, в следующих случаях:

- частые поездки на короткие расстояния
- при частой продолжительной эксплуатации в режиме холостого хода
- при частых пусках двигателя в холодном состоянии
- **для автомобилей с сажевым фильтром:** при часто прерываемой регенерации сажевого фильтра

Mercedes-Benz рекомендует Вам избегать подобных условий эксплуатации.

Информацию о сервисном обслуживании автомобиля можно получить в специализированной мастерской с квалифицированным персоналом, например на авторизованной СТОА Mercedes-Benz.

Индикация срока проведения ТО

Бортовой компьютер:

↪ ТО ➤➤ ASSYST PLUS

Отображается следующий срок проведения ТО.

▶ **Выход из режима индикации:** нажмите кнопку возврата слева на рулевом колесе.

Также обратите внимание на следующую тему:

- Пользование бортовым компьютером (→ стр. 241).

Информация о регулярном проведении работ по техническому обслуживанию

! **УКАЗАНИЕ** Преждевременный износ в результате несоблюдения срока проведения ТО

Несвоевременно или неполностью проведенные работы по техническому обслуживанию могут

привести к повышенному износу и повреждениям автомобиля.

- ▶ Соблюдайте рекомендуемые межсервисные интервалы.
- ▶ Проводите рекомендуемые работы по техническому обслуживанию в специализированной мастерской с квалифицированным персоналом.

Особые меры по сервисному обслуживанию

Предписанный межсервисный интервал предусмотрен для нормальных условий эксплуатации автомобиля. В тяжелых условиях эксплуатации или при повышенной нагрузке на автомобиль работы по ТО должны проводиться чаще, чем предписано.

Индикация межсервисных интервалов ASSYST PLUS является лишь вспомогательным средством. Ответственность за то, что сервисные работы на основании фактических условий эксплуатации и/или технических требований должны были проводиться чаще, чем предписано, лежит на водителе автомобиля.

Примеры тяжелых условий эксплуатации:

- регулярные поездки по городу с частыми промежуточными остановками

- частые поездки на короткие расстояния
- частая эксплуатация автомобиля в горах или на плохих дорогах
- частая продолжительная эксплуатация в режиме холостого хода
- высокая запыленность и/или частое переключение в режим рециркуляции воздуха

В таких или подобных условиях эксплуатации чаще производите замену, например, салонного фильтра, воздушного фильтра двигателя, моторного масла и масляного фильтра. При эксплуатации с повышенной нагрузкой следует чаще производить проверку шин. Дальнейшую информацию Вы получите в специализированной мастерской с квалифицированным персоналом.

Время простоя с отсоединенной аккумуляторной батареей

Индикация межсервисных интервалов ASSYST PLUS рассчитывает срок проведения технического обслуживания только при подсоединенной аккумуляторной батарее.

- ▶ Перед отсоединением аккумуляторной батареи отобразите на дисплее приборов срок проведения ТО и запишите его (→ стр. 363).

Моторный отсек

Активный капот (защита пешеходов)

Принцип работы активного капота (защита пешеходов)

В определенных аварийных ситуациях срабатывание активного капота может уменьшить риск травмирования пешеходов. Задняя часть капота приподнимается примерно на 85 мм.

Самостоятельно приведите сработавший активный капот в исходное положение, чтобы доехать до мастерской (→ стр. 364).

При сработавшем активном капоте защита пешеходов может быть ограничена.

Полная работоспособность активного капота должна быть восстановлена в специализированной мастерской с квалифицированным персоналом.

Приведение активного капота в исходное положение

⚠ ОСТОРОЖНО Опасность получения ожога вследствие контакта с горячими деталями в моторном отсеке

Некоторые детали в моторном отсеке могут быть очень горячими, например двигатель, радиатор и компоненты системы выпуска ОГ.

- ▶ Дайте двигателю остыть и прикасайтесь только к деталям, описанным ниже.

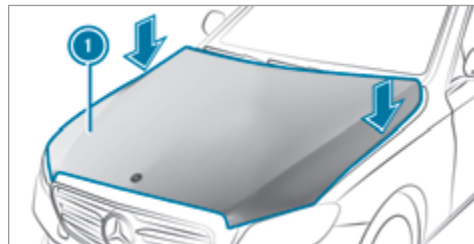

- ▶ В зоне шарниров с обеих сторон (см. стрелки) ладонями нажмите активный капот ① вниз. При этом в исполнительном элементе происходит падение давления, которое может сопровождаться шипением. Капот должен зафиксироваться.
- ▶ Если в зоне шарниров капот поддается приподниманию, то повторите эту операцию до правильной фиксации.

Открытие и закрытие капота

⚠ ОСТОРОЖНО Опасность аварии при разблокировке капота во время движения

Капот может открыться и заблокировать Вам обзор.

- ▶ Во время движения ни в коем случае не производите разблокировку капота.
- ▶ Перед каждой поездкой убедитесь в том, что капот заблокирован.

⚠ ОСТОРОЖНО Опасность аварии и получения травм при открывании и закрывании капота

Капот может резко упасть в конечное положение.

Люди, находящиеся в зоне движения капота, могут получить травму!

- ▶ Если в зоне движения капота находятся люди, не открывайте или не закрывайте капот.

⚠ ОСТОРОЖНО Опасность ожога при открывании капота

Если Вы откроете капот при перегретом двигателе или пожаре в моторном отсеке, может произойти следующее:

- Вас могут ошпарить горячие газы.
- На Вас могут попасть другие выделяющиеся горячие эксплуатационные материалы.
- ▶ Перед открытием капота дождись остывания перегретого двигателя.
- ▶ При пожаре в моторном отсеке не открывайте капот и обратитесь в пожарную охрану.

⚠ ОСТОРОЖНО Опасность травмирования движущимися деталями

Компоненты в моторном отсеке могут продолжать работать даже при выключенном зажигании или внезапно прийти в движение.

Прежде чем производить действия в моторном отсеке, обратите внимание на следующие указания:

- ▶ Выключите зажигание.

- ▶ Никогда не держите руки в опасной зоне движения подвижных деталей, например в зоне вращения вентилятора охлаждения двигателя.
- ▶ Снимите украшения и часы.
- ▶ Не допускайте контакта подвижных деталей с одеждой и волосами.

⚠ ОСТОРОЖНО Опасность травмирования при касании токопроводящих деталей

Система зажигания и система впрыска топлива работают под высоким напряжением. Вы можете получить удар электрическим током.

- ▶ Никогда не касайтесь деталей системы зажигания или системы впрыска топлива при включенном зажигании.

Токопроводящими деталями являются, например, следующие компоненты:

- катушки зажигания
- наконечники свечей зажигания
- инжекторы

⚠ ОСТОРОЖНО Опасность получения ожога вследствие контакта с горячими деталями в моторном отсеке

Некоторые детали в моторном отсеке могут быть очень горячими, например двигатель, радиатор и компоненты системы выпуска ОГ.

- ▶ Дайте двигателю остыть и прикасайтесь только к деталям, описанным ниже.

⚠ ОСТОРОЖНО Опасность травмирования из-за работы стеклоочистителя при открытом капоте

Если стеклоочистители при открытом капоте придут в движение, то это может привести к защемлению рычажным механизмом стеклоочистителя.

- ▶ Перед тем как открыть капот, всегда выключайте стеклоочистители и зажигание.

Открытие капота

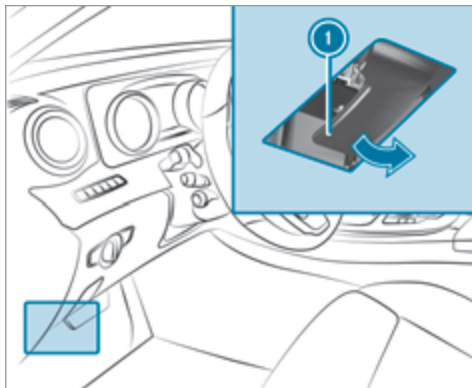

- ▶ Для разблокировки капота потяните за ручку ❶.

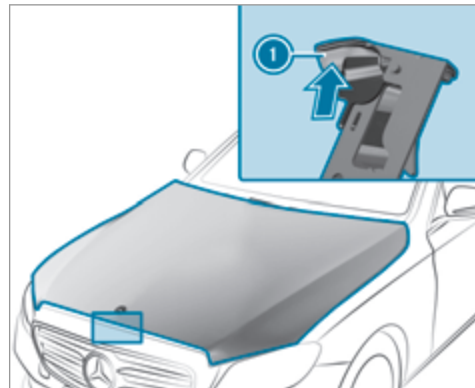

- ▶ Отожмите ручку ❶ фиксатора капота вверх, а затем поднимайте капот вручную, пока он не начнет открываться самостоятельно.

Закрывание капота

- ▶ Опустите капот и на высоте примерно 20 см небольшим размахом закройте его.
- ▶ Если после этого капот еще можно немного приподнять, еще раз откройте его и закройте с чуть

большим размахом, чтобы он зафиксировался до конца.

Моторное масло

Проверка уровня моторного масла при помощи маслоизмерительного щупа

⚠ ОСТОРОЖНО Опасность получения ожога вследствие контакта с горячими деталями в моторном отсеке

Некоторые детали в моторном отсеке могут быть очень горячими, например двигатель, радиатор и компоненты системы выпуска ОГ.

▶ Дайте двигателю остыть и прикасайтесь только к деталям, описанным ниже.

Условия

- Двигатель оснащен маслоизмерительным щупом. В противном случае проверка уровня моторного масла возможна только с помощью бортового компьютера (→ стр. 367).

В зависимости от двигателя маслоизмерительный щуп может находиться в различных местах в моторном отсеке.

Время ожидания перед проверкой уровня масла при прогревом двигателя составляет пять минут.

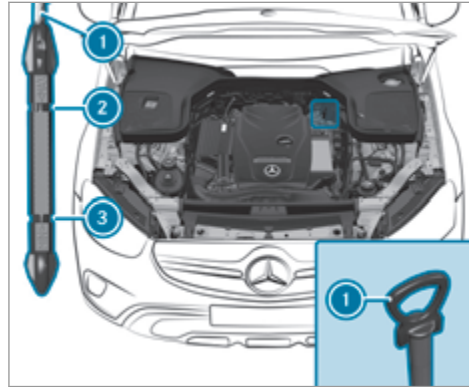

- ▶ Установите автомобиль на ровной поверхности.
- ▶ Извлеките маслоизмерительный щуп ① и протрите его.

▶ Медленно введите маслоизмерительный щуп ① до упора в направляющую трубку и выньте через три секунды.

- Уровень масла в норме: уровень масла находится между отметками ② и ③.
- Уровень масла ниже нормы: уровень масла находится на уровне отметки ③ или ниже.
- Уровень масла выше нормы: уровень масла находится над отметкой ②.

▶ Если уровень масла ниже нормы, долейте 1 л моторного масла.

▶ Если уровень масла выше нормы, слейте излишнее количество моторного масла. Обратитесь в специализированную мастерскую с квалифицированным персоналом.

Проверка уровня моторного масла с помощью бортового компьютера

Условия

- Двигатель оснащен датчиком уровня масла. Если его нет, проверка уровня моторного масла возможна только с помощью маслоизмерительного щупа (→ стр. 367).
- Двигатель прогрет.
- Автомобиль остановлен на ровной поверхности.

- Двигатель работает с частотой вращения холостого хода.
- Капот закрыт.

Определение уровня моторного масла производится в текущем режиме движения. При нормальном стиле вождения определение уровня моторного масла может длиться до 30 минут, при активном стиле вождения даже дольше.

Бортовой компьютер:

☞ ТО ☞ Уровень моторного масла

На мультифункциональном дисплее появится одно из следующих сообщений:

- **Уровень моторного масла Идет замер:** измерение уровня масла пока еще невозможно.
- ▶ **Уровень моторного масла в норме,** а полоса индикации уровня масла на мультифункциональном дисплее окрашена в зеленый цвет и находится между отметками «мин.» и «макс.»: уровень масла в норме.
- **Уровень моторного масла Долейте 1,0 л,** а полоса индикации уровня масла на мультифункциональном дисплее окрашена в оранжевый цвет и находится ниже отметки «мин.»:

- ▶ **долейте 1 л моторного масла.**
 - **Снизить уровень моторного масла,** а полоса индикации уровня масла на мультифункциональном дисплее окрашена в оранжевый цвет и находится выше отметки «макс.»:
- ▶ **Слейте лишнее моторное масло.** Для этого обратитесь в специализированную мастерскую с квалифицированным персоналом.
- **Для указания уровня мот. масла включ.зажигание**
- ▶ **Для проверки уровня моторного масла** включите зажигание.
- **Уровень моторного масла Система не действует:** датчик уровня масла неисправен или не установлен.
- ▶ **Обратитесь в специализированную мастерскую** с квалифицированным персоналом.
- **Уровень моторного масла Система врем.недоступна**
- ▶ **Закройте капот.**

Долив моторного масла

⚠ ОСТОРОЖНО Опасность получения ожога вследствие контакта с горячими деталями в моторном отсеке

Некоторые детали в моторном отсеке могут быть очень горячими, например двигатель, радиатор и компоненты системы выпуска ОГ.

- ▶ Дайте двигателю остыть и прикасайтесь только к деталям, описанным ниже.

⚠ ОСТОРОЖНО Опасность пожара и опасность травмирования моторным маслом

При попадании моторного масла на горячие конструкционные элементы в моторном отсеке моторное масло может воспламениться.

- ▶ Следите за тем, чтобы моторное масло не проливалось мимо наливной горловины.
- ▶ Перед пуском двигателя дайте ему остыть и тщательно очистите конструкционные элементы, загрязненные моторным маслом.

! **УКАЗАНИЕ** Повреждения двигателя вследствие использования ненадлежащего масляного фильтра, ненадлежащего масла или присадок

- ▶ Используйте только масло и масляный фильтр с техническими характеристиками, необходимыми для предписанных интервалов ТО, а не с какими-либо иными техническими характеристиками.
- ▶ Соблюдайте указания индикатора периодичности ТО, касающиеся замены масла, и предписанные интервалы замены.
- ▶ Не используйте присадок.

! **УКАЗАНИЕ** Повреждения в результате добавления чрезмерного количества моторного масла

В случае добавления чрезмерного количества моторного масла возможно повреждение двигателя или катализатора.

- ▶ Поручите удаление лишнего моторного масла специализированной мастерской с квалифицированным персоналом.

i В зависимости от режима движения автомобиль расходует до 0,8 л масла на 1000 км. Если автомобиль новый или Вы чаще двигаетесь с высокой частотой вращения двигателя, расход масла может быть еще выше.

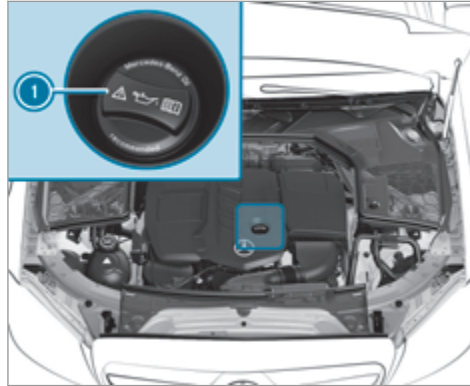

- ▶ Поверните запорную крышку **1** влево и снимите ее.
- ▶ Долейте моторное масло.

- ▶ Установите запорную крышку **1** и поверните ее вправо до фиксации.
- ▶ Повторно проверьте уровень масла (→ стр. 367).

Проверка уровня охлаждающей жидкости

! **ОСТОРОЖНО** Опасность получения ожога вследствие контакта с горячими деталями в моторном отсеке

Некоторые детали в моторном отсеке могут быть очень горячими, например двигатель, радиатор и компоненты системы выпуска ОГ.

- ▶ Дайте двигателю остыть и прикасайтесь только к деталям, описанным ниже.

! **ОСТОРОЖНО** Опасность получения ожога горячей охлаждающей жидкостью

При открывании запорной крышки можно обжечься.

- ▶ Перед открыванием запорной крышки дайте двигателю остыть.
- ▶ Открывайте крышку в защитных очках и перчатках.

- ▶ Открывайте запорную крышку медленно, чтобы сбросить давление.

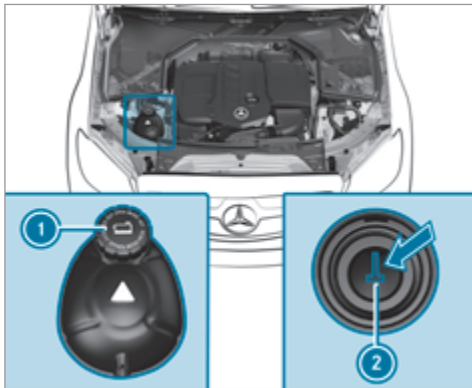

- ▶ Установите автомобиль на ровной поверхности.
- ▶ Проверьте индикацию температуры охлаждающей жидкости на комбинации приборов. Температура охлаждающей жидкости должна быть ниже 70 °С.

- ▶ Медленно поворачивайте запорную крышку ① влево для сброса избыточного давления.
- ▶ Продолжайте поворачивать запорную крышку ① влево и снимите ее.

Уровень охлаждающей жидкости считается нормальным в следующих случаях:

- Если уровень охлаждающей жидкости при холодном двигателе достигает отметки ②.
 - Если уровень охлаждающей жидкости при прогревом двигателя на 1,5 см превышает отметку ②.
- ▶ При необходимости долейте охлаждающую жидкость, разрешенную для автомобилей Mercedes-Benz.
- ① Более подробная информация об охлаждающей жидкости (→ стр. 431)

Заполнение бачка стеклоомывателя

⚠ ОСТОРОЖНО Опасность получения ожога вследствие контакта с горячими деталями в моторном отсеке

Некоторые детали в моторном отсеке могут быть очень горячими, например двигатель, радиатор и компоненты системы выпуска ОГ.

- ▶ Дайте двигателю остыть и прикасайтесь только к деталям, описанным ниже.

⚠ ОСТОРОЖНО Опасность пожара- и травмирования из-за концентрата стеклоомывающего средства

Концентрат стеклоомывающего средства легко воспламеняется. При попадании на горячие детали двигателя или выпускной системы он может воспламениться.

- ▶ Убедитесь, что концентрат стеклоомывающего средства не проливается мимо наливной горловины.

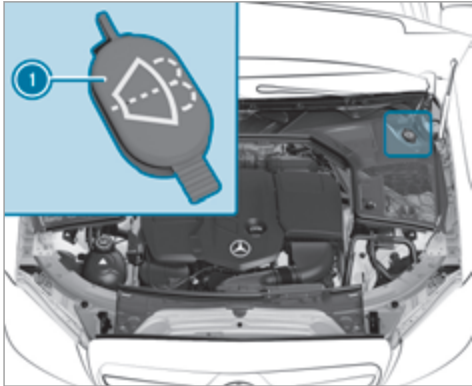

- ▶ Снимите запорную крышку ①, потянув за язычок.
- ▶ Долейте омывающую жидкость.
- ① Дополнительная информация о стеклоомывающей жидкости (→ стр. 432)

Не загромождайте водо-воздушный канал

- ▶ Держите пространство между капотом и лобовым стеклом свободным от посторонних наслоений, например, льда, снега, или листья.

Очистка и уход

Указания относительно мойки автомобиля в автомобильной мойке

⚠ ОСТОРОЖНО Опасность аварии вследствие пониженной эффективности торможения после мойки автомобиля

После мойки автомобиля тормоза Вашего автомобиля имеют пониженную эффективность торможения.

- ▶ После мойки автомобиля осторожно затормозите автомобиль с учетом дорожной ситуации до восстановления полной эффективности торможения.

! **УКАЗАНИЕ** Повреждение вследствие автоматического торможения

Автомобиль автоматически тормозит в определенных ситуациях, если включена одна из следующих функций:

- Активная система экстренного торможения
- Активная система поддержания дистанции DISTRONIC
- Функция HOLD
- Активная система помощи при парковке

Во избежание повреждений автомобиля выключайте эти системы в следующих или подобных ситуациях:

- ▶ при буксировке автомобиля,
- ▶ на автоматической моечной линии.

! **УКАЗАНИЕ** Повреждения из-за использования неподходящей моечной установки

- ▶ Перед заездом в моечную установку убедитесь в том, что она подходит для мытья автомобилей такого размера.

- ▶ Убедитесь в том, что между днищем кузова и направляющими моечной установки достаточно места.
- ▶ Убедитесь в том, что ширина тоннеля моечной установки, в частности ширина направляющих, соответствует размерам автомобиля.

Во избежание повреждения автомобиля перед использованием автомобильной мойкой учитывайте следующее:

- Активная система поддержания дистанции DISTRONIC должна быть выключена.
- Функция HOLD должна быть выключена.
- Камера 360° или камера заднего вида должна быть выключена.
- Боковые стекла и сдвижной люк должны быть полностью закрыты.
- Вентилятор системы кондиционирования и отопления должны быть выключены.
- Переключатель стеклоочистителя должен находиться в положении **0**.
- Ключ должен находиться на расстоянии минимум 3 м от автомобиля. В противном случае крышка багажника может непреднамеренно открыться.

- При пользовании автомобильными мойками с моечными транспортерами:
 - Должен быть включен холостой ход **N**.
 - Если на время мойки Вы покидаете автомобиль, проследите за тем, чтобы ключ находился в автомобиле. В противном случае будет автоматически включено парковочное положение **P**.

i Удаление воска с лобового стекла и резиновых элементов щеток стеклоочистителей после мойки автомобиля позволяет избежать образования разводов и уменьшить шум во время работы стеклоочистителей.

Указания по использованию моечной установки высокого давления

⚠ ОСТОРОЖНО Опасность аварии при использовании моечных установок высокого давления с круглоструйными соплами

Струя воды может стать причиной повреждений, незаметных невооруженным глазом.

Поврежденные элементы могут неожиданно выйти из строя.

- ▶ Не пользуйтесь моечной установкой высокого давления с круглоструйными соплами.
- ▶ Немедленно замените поврежденные шины или конструкционные элементы ходовой части.

Во избежание повреждения автомобиля учитывайте следующие указания при использовании моечной установки высокого давления:

- Ключ должен находиться на расстоянии минимум 3 м от автомобиля. В противном случае крышка багажника может непреднамеренно открыться.
- Соблюдайте минимальное расстояние до автомобиля, которое составляет 30 см.
- **Автомобили с декоративной пленкой:** детали Вашего автомобиля покрыты декоративной пленкой. Сопло моечной установки высокого давления должно находиться на расстоянии не менее 70 см от покрытых пленкой деталей автомобиля. Постоянно перемещайте сопло моечной установки высокого давления во время мойки. Температура воды в моечной установке высокого давления не должна превышать 60 °C.

- Учитывайте данные в руководстве по эксплуатации от изготовителя оборудования относительно необходимого расстояния до автомобиля.
- Не направляйте сопло моечной установки высокого давления непосредственно на чувствительные элементы автомобиля, например шины, щели, электрические компоненты, аккумуляторные батареи, лампы и вентиляционные прорези.

Мойка автомобиля вручную

! **УКАЗАНИЕ** Повреждение двигателя вследствие попадания воды

- ▶ Не направляйте струю воды непосредственно на воздухозаборную решетку под капотом.

Учитывайте законодательные положения, например в некоторых странах мойка вручную разрешается только в специально отведенных для этого местах.

- ▶ Используйте нейтральное моющее средство, например автошампунь.
- ▶ Мойте автомобиль прохладной водой и мягкой автомобильной губкой. При этом не допускайте попадания на автомобиль прямых солнечных лучей.

- ▶ Осторожно ополосните автомобиль водой и протрите его насухо замшевой салфеткой.
- ⓘ Учитывайте указания по уходу за деталями автомобиля (→ стр. 374).

Указания по уходу за глянцевым и матовым лакокрасочным покрытием

Соблюдайте указания по чистке и уходу, чтобы избежать повреждений лакокрасочного покрытия.

Лакокрасочное покрытие

- Остатки насекомых: смочите средством для удаления остатков насекомых, а затем смойте водой.
- Птичий помет: смочите водой, затем смойте.
- Древесные смолы, масло, топливо и консистентные смазки: удалите при помощи салфетки, пропитанной бензином для очистки или для заправки зажигалок, не допуская при этом сильного натирания.
- Охлаждающая и тормозная жидкости: удалите при помощи влажной салфетки и чистой воды.
- Битумные пятна: используйте очиститель для битумных пятен.
- Воск: используйте средство для удаления силикона.

- Не приклеивайте наклейки, пленку и прочее.
- Удаляйте загрязнения как можно быстрее.

Матовое лакокрасочное покрытие

- Используйте только допущенные Mercedes-Benz средства по уходу.
- Не полируйте автомобиль и легкосплавные колесные диски.
- Пользуйтесь исключительно теми автомойками, которые соответствуют современному уровню развития техники.
- На автомойках не пользуйтесь программами с обработкой горячим воском в конце.
- Не используйте очистители для лакокрасочных покрытий, средства для шлифовки и полировки, консерванты для лакокрасочных покрытий, например воск.
- Работы по ремонту лакокрасочного покрытия должны выполняться только в специализированной мастерской с квалифицированным персоналом.

Указания по чистке декоративных пленок

Соблюдайте указания по уходу за матовыми лакокрасочными покрытиями, приведенные в главе «Указания по уходу за глянцевыми и матовыми лакокрасочными покрытиями».

сочными покрытиями» (→ стр. 373). Они касаются также матовых декоративных пленок.

Для предотвращения повреждений соблюдайте указания по чистке декоративных пленок.

Чистка

- Для чистки используйте большое количество воды и нейтральное чистящее средство без добавок и абразивных материалов, например одобренный компанией Mercedes-Benz автошампунь.
- По возможности, устраняйте загрязнения сразу. При этом избегайте сильного трения. Иначе декоративная пленка может быть безвозвратно повреждена.
- При загрязнении поверхности или шероховатостях декоративной пленки: используйте рекомендованное и одобренное компанией Mercedes-Benz чистящее средство Paint Cleaner.
- Остатки насекомых: смочите средством для удаления остатков насекомых, а затем смойте водой.
- Птичий помет: смочите водой, затем смойте.
- Для предотвращения появления разводов после каждого посещения автомойки протирайте декоративную пленку на автомобиле мягкой, впитывающей влагу тканью.

Предотвращение повреждения декоративной пленки

- Долговечности и цветопередаче декоративных пленок наносят вред:
 - солнечные лучи;
 - температура, например, горячего воздуха из фена;
 - погодные условия;
 - сколы и загрязнение;
 - химические чистящие средства;
 - жиросодержащие вещества.
- Не используйте политуру на матовых декоративных пленках. Полирование ведет к глянцеванию покрытой пленкой поверхности.
- Не обрабатывайте воском матовые или структурные декоративные пленки. Могут возникнуть неудаляемые разводы.

Царапины, агрессивные отложения, разъедание поверхности и повреждения, возникшие вследствие ненадлежащего ухода, не всегда можно удалить полностью. В этом случае обратитесь в специализированную мастерскую с квалифицированным персоналом.

Информацию о специальных средствах по чистке и уходу можно получить у производителя.

После удаления декоративной пленки на поверхностях, ранее покрытых пленкой, могут появиться визуальные отличия от поверхностей, которые не были защищены декоративной пленкой.

- Проводите работы с декоративными пленками и их восстановление в специализированной мастерской с квалифицированным персоналом, например на авторизованной СТОА Mercedes-Benz.

Указания по уходу за деталями автомобиля

⚠ ОСТОРОЖНО Опасность защемления при очистке ветрового стекла и включенном стеклоочистителе

Если стеклоочистители при очистке ветрового стекла или щеток стеклоочистителей придут в движение, то это может привести к защемлению частей тела.

▶ Перед очисткой ветрового стекла или щеток стеклоочистителей всегда выключайте стеклоочистители и зажигание.

⚠ ОСТОРОЖНО Опасность ожога о выпускные трубы глушителя или насадки выпускных труб

Выпускные трубы глушителя и насадки выпускных труб могут быть очень горячими. При касании этих деталей автомобиля можно получить ожог.

- ▶ Всегда соблюдайте осторожность, находясь рядом с выпускными трубами глушителя или насадками выпускных труб, в особенности внимательно следите за детьми, находящимися в этой области.
- ▶ Прежде чем касаться деталей автомобиля, дайте им остыть.

Для предотвращения повреждения автомобиля соблюдайте указания по чистке и уходу для следующих компонентов автомобиля:

Колеса и колесные диски

- Пользуйтесь водой и бескислотными очистителями колесных дисков.
- Не используйте кислотосодержащие чистящие средства для чистки колесных дисков от тормозной пыли. В противном случае возможно повреждение колесных болтов и элементов тормозной системы.

- После мойки автомобиля для предотвращения образования коррозии на тормозных дисках и тормозных колодках необходимо проехать на автомобиле несколько минут и только потом поставить его на стоянку. Во время движения тормозные диски и тормозные колодки нагреются и высохнут.

Стекла

- Производите чистку стекол с внутренней и наружной сторон влажной салфеткой и рекомендованными для автомобилей Mercedes-Benz моющими средствами.
- Для чистки стекол с внутренней стороны не используйте сухие ткани, абразивные чистящие средства или содержащие растворители моющие средства.
- ⓘ Удаляйте конденсат или грязь на лобовом стекле перед мультифункциональной камерой. В противном случае функционирование вспомогательных систем и систем обеспечения безопасности движения может быть ограничено, или они могут быть недоступны (→ стр. 177).

Щетки стеклоочистителей

- Переместите поводки стеклоочистителей в положение для замены (→ стр. 130).

- Производите чистку поднятых поводков щеток стеклоочистителей с помощью влажной салфетки.
- Не производите чистку щеток стеклоочистителей слишком часто.

Наружное освещение

- Производите чистку стекол с помощью мокрой губки и нейтрального моющего средства, например автошампуня.
- Используйте только чистящие средства или салфетки, предназначенные для ухода за пластиковыми стеклами.

Датчики

- Производите чистку датчиков в переднем и заднем бамперах мягкой тканью и автошампунем (→ стр. 177).
- При использовании моечной установки высокого давления соблюдайте минимальное расстояние 30 см.

Камера заднего вида и камера 360°

- Откройте крышку камеры с помощью мультимедийной системы (→ стр. 221).
- Производите чистку линзы камеры мягкой салфеткой, смоченной в чистой воде.

- Не используйте моечную установку высокого давления.

Выпускные трубы глушителя

- Производите чистку с помощью рекомендованного для автомобилей Mercedes-Benz чистящего средства, особенно в зимний период и после мойки автомобиля.
- Не используйте кислотосодержащие чистящие средства.

Фаркоп

- Соблюдайте указания по уходу, приведенные в руководстве по эксплуатации от изготовителя фаркопа.
 - Не производите чистку ножки сцепного шара с помощью моечной установки высокого давления или с применением растворителей.
 - Удалите налет ржавчины со сцепного шара, например металлической щеткой.
 - Удалите грязь безворсовой салфеткой.
 - После чистки нанесите на сцепной шар тонкий слой масла или консистентной смазки.
-  Перед использованием прицепов со сцепным устройством-стабилизатором прочитайте руководство по эксплуатации от изготовителя.

Указания по уходу за салоном

 **ОСТОРОЖНО** Опасность травмирования вследствие отделения пластмассовых деталей после использования содержащего растворителя чистящего средства

Поверхности на передней панели могут стать пористыми. При срабатывании подушки безопасности могут отделяться пластмассовые детали.

 Не используйте для чистки передней панели средства для ухода и чистящие средства, содержащие растворители.

 **ОСТОРОЖНО** Опасность травмирования или опасность для жизни вследствие отбеливания ремней безопасности

Отбеливание или перекрашивание ремней безопасности может очень отрицательно сказаться на прочности ремней.

Вследствие этого ремни безопасности могут, например, порваться при аварии или выйти из строя.

 Ни в коем случае не отбеливайте и не окрашивайте ремни безопасности.

Для предотвращения повреждения автомобиля учитывайте следующие указания по чистке и уходу.

Ремни безопасности

- Для чистки используйте слегка теплую воду и мыльный раствор.
- Не пользуйтесь химическими чистящими средствами.
- Не выполняйте сушку путем нагрева до температуры выше 80 °C или под воздействием прямых солнечных лучей.

Дисплей

- Выключите дисплей и дайте ему остыть.
- Осторожно очистите поверхность с помощью салфетки из микроволокна и подходящего средства для ухода за тонкопленочными / жидкокристаллическими дисплеями.
- Не пользуйтесь другими средствами.

Пластиковая облицовка

- Протрите влажной салфеткой из микроволокна.
- При сильном загрязнении пользуйтесь рекомендованным для Mercedes-Benz чистящим средством.
- Не приклеивайте наклейки, пленку и прочее.

- Не допускайте попадания косметических средств, средств защиты от насекомых и солнцезащитных кремов.

Натуральное дерево и декоративные элементы

- Выполняйте чистку с помощью салфетки из микроволокна.
- Отделка под черный рояльный лак: выполняйте чистку с помощью влажной салфетки и мыльного раствора.
- При сильном загрязнении пользуйтесь рекомендованным для Mercedes-Benz чистящим средством.
- Не используйте содержащие растворитель чистящие средства, политуры или воски.

Облицовка потолка

- Выполняйте чистку с помощью щетки или сухого шампуня.

Ковровое покрытие

- Используйте рекомендованные для Mercedes-Benz средства для чистки ковровых покрытий и текстильных изделий.

Рулевое колесо с отделкой из натуральной кожи или микроволокна DINAMICA

! **УКАЗАНИЕ** Повреждения вследствие использования неправильных чистящих средств

▶ Не используйте чистящие средства, содержащие растворитель, такие как средства для удаления смолы или очистители для колесных дисков, а также политуры или воски. В противном случае можно повредить поверхность.

- Выполняйте чистку с помощью влажной салфетки и 1%-ного мыльного раствора, после этого протрите сухой салфеткой.
- При сильном загрязнении пользуйтесь рекомендованным для Mercedes-Benz чистящим средством.
- Уход за кожей: используйте рекомендованное для автомобилей Mercedes-Benz средство для ухода за кожей.
- Не выполняйте чистку кожи слишком мокрой салфеткой.
- Не используйте салфетки из микроволокна.

i Кожа является продуктом естественного происхождения. Ее поверхность характеризуется естественными признаками, например различиями в структуре, следами роста и повреждений или легкими отличиями оттенков.

Обивка сидений из натуральной кожи

- Выполняйте чистку с помощью влажной салфетки, после этого протрите сухой салфеткой.
- Уход за кожей: используйте рекомендованное для автомобилей Mercedes-Benz средство для ухода за кожей.
- Не выполняйте чистку кожи слишком мокрой салфеткой.
- Не используйте салфетки из микроволокна.

Обивка сидений из микроволокна DINAMICA

- Протрите влажной салфеткой.
- Не используйте салфетки из микроволокна.

Обивка сидений из искусственной кожи

- Используйте для чистки влажную салфетку и 1%-ный мыльный раствор.
- Не используйте салфетки из микроволокна.

Обивка сидений из ткани

- Протрите влажной салфеткой из микроволокна с 1%-ным мыльным раствором, затем дайте высохнуть.

Авария**Извлечение светоотражающего жилета**

Светоотражающие жилеты находятся в вещевых отсеках в дверях водителя и переднего пассажира.

- ▶ **Извлечение:** вытяните сумку для светоотражающего жилета за петлю.
- ▶ Откройте сумку для светоотражающего жилета и достаньте светоотражающий жилет.

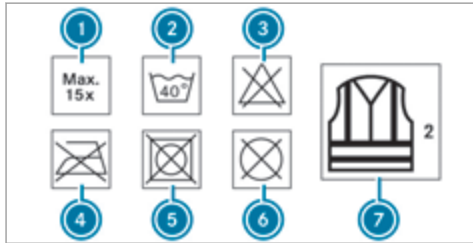

- ① Максимальное число стирок
- ② Максимальная температура стирки
- ③ Не отбеливать
- ④ Не гладить
- ⑤ Не сушить в сушилке для белья

- ⑥ Не производить химическую чистку
- ⑦ Светоотражающий жилет 2-го класса

Установленные в законодательной норме требования считаются выполненными только в том случае, если используется светоотражающий жилет надлежащего размера и жилет полностью застегнут.

Светоотражающий жилет необходимо заменить в следующих случаях:

- Отражающие полосы повреждены или загрязнены.
- Превышено максимально допустимое число стирок.
- Жилет утратил светоотражающую способность.

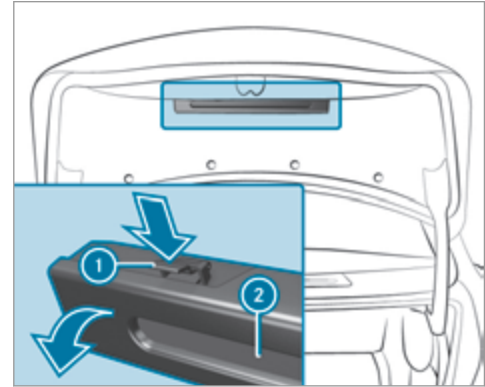
Знак аварийной остановки**Внимание знака аварийной остановки**

- ▶ Нажмите на крепление знака аварийной остановки ① с обеих сторон в направлении стрелки и откройте крепление.
- ▶ Выньте знак аварийной остановки ②.

Установка знака аварийной остановки

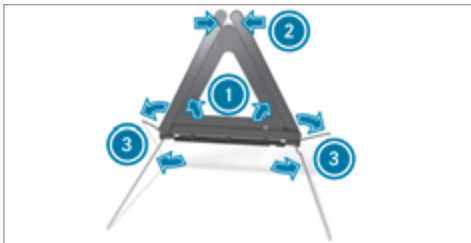

- ▶ Подняв вверх, соедините боковые отражатели ① в треугольник и скрепите верхней кнопкой ②.
- ▶ Разверните опоры ③ и расставьте их в стороны.

Обзор аптечки

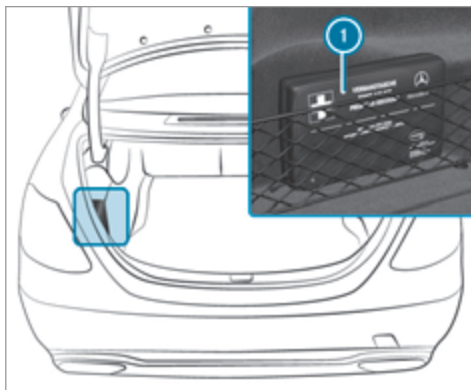

Аптечка ① находится в багажнике в сетке-кармане слева или справа в зависимости от исполнения.

Извлечение огнетушителя

▲ ОСТОРОЖНО Опасность аварии вследствие ненадлежащего крепления огнетушителя в пространстве для ног водителя

Огнетушитель может ограничивать ход педалей или блокировать нажатую педаль.

Это угрожает эксплуатационной безопасности автомобиля и безопасности движения.

Огнетушитель может перемещаться и травмировать водителя или других находящихся в автомобиле людей.

- ▶ Всегда надлежащим образом убирайте огнетушитель в держатель и закрепляйте его.
- ▶ Во время движения не вынимайте огнетушитель из держателя.

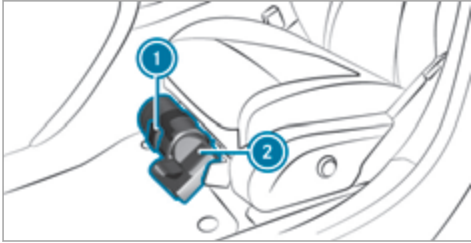

- ▶ **Автомобили с левым расположением рулевого управления:** потяните за язычок ① вверх.
- ▶ **Автомобили с правым расположением рулевого управления:** потяните за язычок ① вниз.
- ▶ Выньте огнетушитель ②.

Повреждение шины

Указания по действиям при повреждении шины

⚠ ОСТОРОЖНО Опасность возникновения аварии из-за спущенной шины

Спущенная шина сильно ухудшает ходовые качества автомобиля, а также его управляемость и тормозные характеристики.

Шины без возможности движения после прокола:

- ▶ Не допускайте движения со спущенными шинами.
- ▶ Немедленно замените колесо со спущенной шиной на аварийное или запасное колесо или обратитесь в специализированную мастерскую с квалифицированным персоналом.

Шины с возможностью движения после прокола:

- ▶ Учитывайте информацию и предупредительные указания по шинам MOExtended (шины с возможностью движения после прокола).

В зависимости от комплектации автомобиля в случае прокола шины у Вас есть следующие возможности:

- **Автомобили с шинами MOExtended:** возможно продолжение движения с ограничениями. Учитывайте при этом указания по шинам MOExtended (шины с возможностью движения после прокола) (→ стр. 381).

- **Автомобили с комплектом TIREFIT:** Вы можете отремонтировать шину для продолжения движения с ограничениями. Для этого используйте комплект для временного ремонта шин TIREFIT (→ стр. 383).
- **Автомобили с Mercedes me connect:** в случае поломки Вы можете вызвать аварийную службу при помощи потолочной блок-панели управления (→ стр. 323).
- **Все автомобили:** поменяйте колесо (→ стр. 413).

Указания для шин MOExtended (шины со способностью сохранения эксплуатационных свойств при повреждении)

⚠ ОСТОРОЖНО Опасность аварии во время движения в аварийном режиме

При движении в аварийном режиме ухудшаются ходовые качества.

- ▶ Не превышайте максимально допустимую скорость для шин MOExtended.
- ▶ Избегайте резких поворотов рулевого колеса и маневров движения, а также переезда препятствий (бордюрных камней тротуара, выбоин на дороге, движения по

бездорожью). Это в особенности касается загруженного автомобиля.

▶ В следующих случаях не продолжайте движение в аварийном режиме:

- при возникновении стуков
- если автомобиль начинает вибрировать
- при образовании дыма с запахом резины
- при постоянном срабатывании системы ESP®
- при появлении трещин на боковинах шин

▶ После движения в аварийном режиме поручите специализированной мастерской с квалифицированным персоналом проверку дисков колес на возможность дальнейшей эксплуатации.

▶ В любом случае замените неисправную шину.

Шины MOExtended (шины со способностью сохранения эксплуатационных свойств при повреждении) позволяют продолжать движение при наличии одной или нескольких спущенных шин. При этом шина не должна иметь четко видимых повреждений.

Шины MOExtended можно распознать по маркировке "MOExtended", находящейся на боковине шины.

Автомобили с сигнализацией падения давления воздуха в шинах: пользование шинами MOExtended разрешается только в сочетании с активной сигнализацией падения давления воздуха в шинах.

Автомобили с сигнализацией падения давления воздуха в шинах: пользование шинами MOExtended разрешается только в сочетании с активной системой контроля давления воздуха в шинах.

При появлении предупредительной индикации падения давления воздуха в шинах на мультимедийном дисплее, выполните следующие действия:

- Проверьте шины на наличие повреждений.
- В случае продолжения движения соблюдайте следующие указания.

Запас хода в аварийном режиме, начиная с предупреждения о потере давления

Степень загрузки	Запас хода в аварийном режиме
Частичная загрузка	80 км
Полная загрузка	30 км

Запас хода в аварийном режиме может различаться в зависимости от стиля вождения. При этом соблюдайте максимально допустимую скорость 80 км/ч.

Если в случае неисправности шины MOExtended замена аналогичной шиной невозможна, то также допускается временное использование стандартной шины.

Место хранения комплекта TIREFIT

Комплект TIREFIT находится под полом багажника.

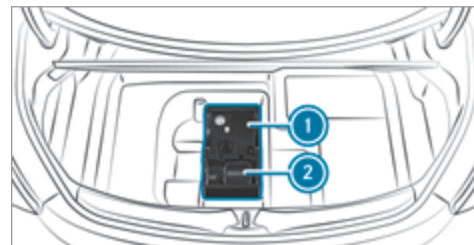

- ① Компрессор для накачивания шин
- ② Баллон с герметиком

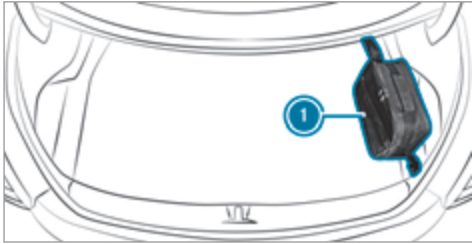

① Сумка

В зависимости от исполнения комплект TIREFIT может находиться в других местах под полом грузового отделения или в сумке ① в багажнике.

① В зависимости от класса мощности (KM) компрессор для накачивания шин имеет следующий вес:

- KM1 – 12 В / 10 А, 120 Вт, 0,8 кг
- KM2 – 12 В / 15 А, 180 Вт, 0,9 кг

Данные о классе мощности (KM) и/или электрические параметры указаны на обратной стороне компрессора для накачивания шин. Компрессор для накачивания шин не требует техобслуживания. В случае неисправности обра-

щайтесь в специализированную мастерскую с квалифицированным персоналом.

Использование комплекта TIREFIT

Условия

- Баллон с герметиком
- Наклейка TIREFIT
- Компрессор для накачивания шин
- Перчатки (в зависимости от комплектации автомобиля)

Место хранения комплекта TIREFIT: (→ стр. 382)

При помощи герметика для шин TIREFIT можно герметизировать проколы размером до 4 мм, особенно на беговой дорожке протектора. Герметиком TIREFIT можно пользоваться при температуре наружного воздуха не ниже -20 °С.

⚠ ОСТОРОЖНО Опасность аварии при использовании герметика для шин

Герметик для шин не сможет загерметизировать шину в частности в следующих случаях:

- Порезы или проколы, размер которых больше, чем обозначено выше.

- Повреждения колесного диска.
- Если Вы проехали определенную дистанцию на почти или полностью спущенном колесе.

- ▶ Не продолжайте движение.
- ▶ Обратитесь в специализированную мастерскую с квалифицированным персоналом.

⚠ ОСТОРОЖНО Опасность травмирования- и отравления герметиком для шин

Герметик для шин вреден для здоровья и вызывает раздражения. Не допускайте его попадания на кожу, глаза, одежду и в ротовую полость. Не вдыхайте пары герметика. Не допускайте детей к герметику для шин.

При контакте с герметиком для шин учитывайте следующее:

- ▶ При попадании герметика для шин на кожу необходимо немедленно смыть его водой.
- ▶ При попадании герметика для шин в глаза необходимо немедленно промыть глаза чистой водой.
- ▶ Если Вы проглотили герметик для шин, немедленно основательно прополощите ротовую полость и выпейте большое коли-

чество воды. Не вызывайте рвоту и незамедлительно обратитесь за медицинской помощью!

- ▶ Немедленно смените одежду, загрязненную герметиком для шин.
- ▶ При появлении аллергических реакций незамедлительно обратитесь за медицинской помощью.

! **УКАЗАНИЕ** Перегрев из-за слишком долгой работы компрессора для накачивания шин

- ▶ Компрессор для накачивания шин не может непрерывно работать более десяти минут.

Учитывайте указания изготовителя по технике безопасности, приведенные на наклейке компрессора для накачивания шин.

Баллон с герметиком подлежит замене каждые пять лет в специализированной мастерской с квалифицированным персоналом.

- ▶ При попадании в шину посторонних предметов не извлекайте их из нее.

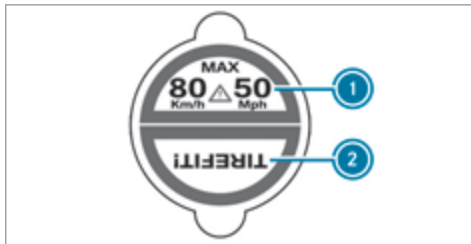

- ▶ Приклейте часть ① наклейки TIREFIT на комбинацию приборов в поле зрения водителя.
- ▶ Приклейте часть ② наклейки TIREFIT вблизи вентиля на колесо с поврежденной шиной.

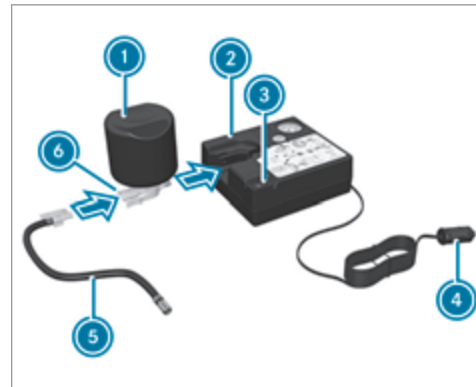

- ▶ Выньте штекер ④ с кабелем и шланг ⑤ из корпуса компрессора для накачивания шин.
- ▶ Вставьте штекер шланга ⑤ во фланец ⑥ баллона с герметиком ① до фиксации штекера.
- ▶ Установите баллон с герметиком ① вверх дном в выемку ② компрессора для накачивания шин.



- ▶ Отвинтите колпачок с вентиля **7** поврежденной шины.
- ▶ Навинтите наполняющий шланг **8** на вентиль **7**.
- ▶ Вставьте штекер **4** в розетку на 12 В своего автомобиля.
- ▶ Включите зажигание.
- ▶ Нажмите выключатель **3** на компрессоре для накачивания шин.
Компрессор для накачивания шин включен. Происходит накачивание шины. Сначала в шину закачивается герметик для шин. При этом давление может кратковременно повыситься примерно до 500 кПа (5 бар, 73 фунтов/кв. дюйм).

Не выключайте компрессор для накачивания шин на этой стадии!

- ▶ Оставьте компрессор для накачивания шин включенным не более чем на десять минут. После этого давление воздуха в шине должно достигнуть как минимум 200 кПа (2,0 бар, 29 фунтов/кв. дюйм).

Если герметик для шин выступит наружу, как можно быстрее очистите соответствующие места. Предпочтительно использовать для этого чистую воду.

В случае загрязнения одежды герметиком для шин как можно быстрее сдайте ее в химчистку для обработки перхлорэтиленом.

Если через десять минут давление воздуха в шине не достигнет значения 200 кПа (2,0 бар, 29 фунтов/кв. дюйм):

- ▶ Выключите компрессор для накачивания шин.
- ▶ Открутите наполняющий шланг с клапана поврежденной шины.

Учтите, что при откручивании наполняющего шланга возможна утечка герметика для шин.

- ▶ Очень медленно проедьте на автомобиле расстояние около 10 м вперед или назад.

- ▶ Снова накачайте шину. Максимум через десять минут давление воздуха в шине должно составить не менее 200 кПа (2,0 бар, 29 фунтов/кв. дюйм).

⚠ ОСТОРОЖНО Опасность аварии при недостаточном давлении воздуха в шине

Если через указанное время указанное значение давления воздуха в шине не достигнуто, шина имеет сильные повреждения. Герметик для шин не может помочь в этой ситуации.

Тормозные характеристики и ходовые качества могут сильно ухудшиться.

- ▶ Не продолжайте движение.
- ▶ Обратитесь в специализированную мастерскую с квалифицированным персоналом.

Если через десять минут давление воздуха в шине достигнет значения 200 кПа (2,0 бар, 29 фунтов/кв. дюйм):

⚠ ОСТОРОЖНО Опасность аварии при движении с отремонтированными герметиком шинами

Шина, отремонтированная при помощи герметика для шин, не подходит для движения на высокой скорости.

- ▶ Адаптируйте свой стиль вождения и двигайтесь осторожно.
- ▶ Соблюдайте максимально допустимую скорость для шин, отремонтированных при помощи герметика для шин.

- ▶ Соблюдайте для временно отремонтированной при помощи герметика шины максимальную допустимую скорость 80 км/ч.
- ▶ Приклейте верхнюю часть наклейки TIREFIT на комбинацию приборов в поле зрения водителя.

! УКАЗАНИЕ Образование пятен от вытекающего герметика для шин

Остатки герметика для шин после использования могут вытечь из заполнительного шланга.

- ▶ Положите заполнительный шланг в пластиковый пакет, в котором хранился комплект для временного ремонта шин TIREFIT.

🌿 Указание по охране окружающей среды Загрязнение окружающей среды из-за неправильной утилизации

Герметик для шин содержит вредные вещества.

- ▶ Правильно утилизируйте использованный баллон из-под герметика для шин – например, в пункте ТО "Мерседес-Бенц".

- ▶ Выключите компрессор для накачивания шин.
- ▶ Открутите наполняющий шланг с клапана поврежденной шины.
- ▶ Уберите баллон с герметиком и компрессор для накачивания шин.
- ▶ **Незамедлительно продолжайте движение.**
- ▶ Проехав приблизительно десять минут, остановитесь и с помощью компрессора для накачивания шин проверьте давление воздуха в шине. Теперь давление воздуха в шине должно составлять не менее 130 кПа (1,3 бар, 19 фунтов/кв. дюйм).

⚠ ОСТОРОЖНО Опасность аварии при недостаточном давлении воздуха в шине

Если указанное значение давления воздуха в шине не достигнуто, шина имеет сильные повреждения. Герметик для шин не может помочь в этой ситуации.

Тормозные характеристики и ходовые качества могут сильно ухудшиться.

- ▶ Не продолжайте движение.
- ▶ Обратитесь в специализированную мастерскую с квалифицированным персоналом.

Страны со службой технической помощи

Mercedes-Benz Service24h: наклейка с телефонным номером размещена, например, на средней стойке кузова со стороны водителя.

- ▶ Откорректируйте давление воздуха в шинах, если оно все еще составляет минимум 130 кПа (1,3 бар, 19 фунтов/кв. дюйм). Значения приведены в таблице давления воздуха в шинах на внутренней стороне откидной крышки запорочного люка.
- ▶ **Для повышения давления воздуха в шинах:** включите компрессор для накачивания шин.

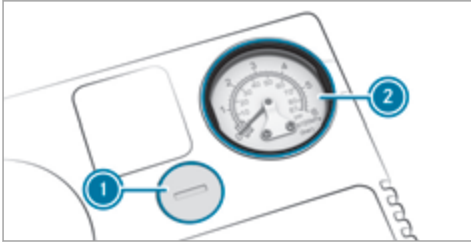

- ▶ **Понижение давления воздуха в шинах:** нажмите спускную кнопку ① рядом с манометром ②.
- ▶ Если давление воздуха в шинах соответствует необходимым значениям, открутите наполняющий шланг с клапана загерметизированной шины.
- ▶ Закрутите колпачок на клапане загерметизированной шины.

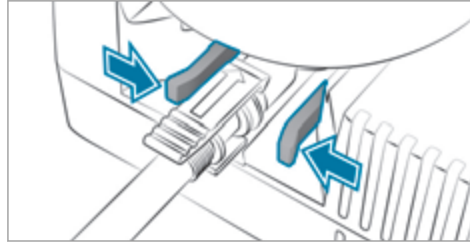

- ▶ Вытяните баллон с герметиком из компрессора для накачивания шин. При этом сожмите блокираторы желтой запорной крышки. Наполняющий шланг остается на баллоне с герметиком.
- ▶ Двигайтесь до ближайшей специализированной мастерской с квалифицированным персоналом и замените шину, баллон с герметиком и наполняющий шланг.

Аккумуляторная батарея (автомобиль)

Указания, касающиеся аккумуляторной батареи на 12-В-

⚠ ОСТОРОЖНО Опасность аварии вследствие неквалифицированного выполнения работ на аккумуляторной батарее

Неквалифицированное выполнение работ на аккумуляторной батарее может привести, например, к короткому замыканию. Вследствие этого могут возникнуть функциональные ограничения систем обеспечения безопасности и эксплуатационная безопасность Вашего автомобиля может быть ограничена.

В следующих ситуациях вероятность потери контроля над автомобилем особенно высока:

- При торможении
- При резких движениях рулевого колеса и / или несогласованной скорости движения

▶ При коротком замыкании или подобных происшествиях немедленно свяжитесь со специализированной мастерской с квалифицированным персоналом.

▶ Не продолжайте движение.

▶ Всегда проводите работы на аккумуляторной батарее в специализированной мастерской с квалифицированным персоналом.

- Дальнейшая информация о системе ABS (→ стр. 179)
- Дальнейшая информация о системе ESP® (→ стр. 179)

Из соображений безопасности Mercedes-Benz рекомендует использовать только аккумуляторные батареи, проверенные и допущенные Mercedes-Benz для Вашего автомобиля.

Все автомобили кроме автомобилей с литий-ионной аккумуляторной батареей

⚠ ОСТОРОЖНО Опасность взрыва вследствие электростатического заряда

Электростатический заряд может воспламенить взрывоопасную газовую смесь аккумуляторной батареи.

▶ Для удаления электростатического заряда перед прикосновением к аккумуляторной батарее прикоснитесь к металлическому кузову автомобиля.

При зарядке аккумуляторной батареи, а также при пуске двигателя с помощью вспомогательной аккумуляторной батареи образуется взрывоопасная газовая смесь.

⚠ ОСТОРОЖНО Опасность химического ожога электролитом аккумуляторной батареи

Электролит – едкая жидкость.

- ▶ Не допускайте попадания электролита на кожу, в глаза или на одежду.
- ▶ Не наклоняйтесь над аккумуляторной батареей.
- ▶ Не вдыхайте газы, выходящие из аккумуляторной батареи.
- ▶ Не подпускайте детей к аккумуляторной батарее.
- ▶ Немедленно тщательно смойте электролит большим количеством холодной воды и незамедлительно обратитесь к врачу.

Все автомобили



УКАЗАНИЕ ПО ОХРАНЕ ОКРУЖАЮЩЕЙ СРЕДЫ Нанесение ущерба окружающей среде вследствие неквалифицированной утилизации аккумуляторных батарей



Аккумуляторные батареи содержат вредные вещества. Их удаление вместе с бытовым мусором запрещено законом.



▶ Производите утилизацию аккумуляторных батарей в соответствии с требованиями по охране окружающей среды. Сдавайте разряженные аккумуляторные батареи в специализированные мастерские с квалифицированным персоналом или в пункт приема отработавших аккумуляторных батарей.

При необходимости отсоединения 12-вольтовой аккумуляторной батареи обратитесь в специализированную мастерскую с квалифицированным персоналом.

При обращении с аккумуляторными батареями соблюдайте правила техники безопасности и примите защитные меры.



Опасность взрыва



Пользование открытым огнем и курение при обращении с аккумуляторной батареей запрещаются. Избегайте искрообразования.



Электролит – едкая жидкость. Не допускайте попадания электролита на кожу, в глаза или одежду. Надевайте подходящую защитную одежду, в особенности перчатки, фартук и защитную маску. Немедленно смойте брызги электролита чистой водой. При необходимости обратитесь к врачу.



Надевайте защитные очки.



Не подпускайте близко детей.



Соблюдайте указания в настоящем "Руководстве по эксплуатации".

Если Вы не пользуетесь автомобилем в течение длительного времени, учитывайте следующее:

- Переведите автомобиль в состояние покоя.
- Альтернативно: подсоедините аккумуляторную батарею к рекомендованному Mercedes-Benz зарядному устройству или обратитесь в специализированную мастерскую с квалифицированным персоналом для отсоединения аккумуляторной батареи.

Указания по пуску двигателя с помощью вспомогательной аккумуляторной батареи и по зарядке аккумуляторной батареи на 12-В-

Автомобили с литий-ионной аккумуляторной батареей

Для зарядки аккумуляторной батареи и пуска двигателя с помощью вспомогательной аккумуляторной

батареи всегда используйте пусковые контакты для подключения аккумуляторной батареи другого автомобиля в моторном отсеке.

! **УКАЗАНИЕ** Повреждение аккумуляторной батареи вследствие перенапряжения

При зарядке при помощи зарядных устройств без ограничения зарядного напряжения аккумуляторная батарея или электронное оборудование автомобиля могут быть повреждены.

▶ Используйте только зарядные устройства с максимальным зарядным напряжением 14,8 В.

Все остальные автомобили

Для зарядки аккумуляторной батареи и пуска двигателя с помощью вспомогательной аккумуляторной батареи всегда используйте пусковые контакты для подключения аккумуляторной батареи другого автомобиля в моторном отсеке.

! **УКАЗАНИЕ** Повреждение аккумуляторной батареи вследствие перенапряжения

При зарядке при помощи зарядных устройств без ограничения зарядного напряжения аккумуляторная батарея или электронное оборудование автомобиля могут быть повреждены.

- ▶ Используйте только зарядные устройства с максимальным зарядным напряжением 14,8 В.

⚠ ОСТОРОЖНО Опасность взрыва вследствие возгорания водородного газа

При возникновении короткого замыкания или искрообразования водородный газ может воспламениться при зарядке аккумуляторной батареи.

- ▶ Следите за тем, чтобы плюсовая клемма подсоединенной аккумуляторной батареи не соприкасалась с элементами автомобиля.
- ▶ Никогда не кладите металлические предметы или инструменты на аккумуляторную батарею.
- ▶ - При присоединении и отсоединении аккумуляторной батареи обязательно соблюдайте описанную последовательность клемм аккумуляторной батареи.
- ▶ При пуске двигателя с помощью вспомогательной аккумуляторной батареи всегда следите за тем, чтобы Вы соединяли только

полюсные выводы аккумуляторной батареи с идентичной полярностью.

- ▶ - При пуске двигателя с помощью вспомогательной аккумуляторной батареи обязательно соблюдайте описанную последовательность присоединения и отсоединения пусковых кабелей.
- ▶ - При работающем двигателе не производите подсоединения или отсоединения клемм аккумуляторной батареи.

⚠ ОСТОРОЖНО Опасность взрыва в процессе зарядки и при пуске двигателя с помощью вспомогательной аккумуляторной батареи

В процессе зарядки и при пуске двигателя с помощью вспомогательной аккумуляторной батареи возможно выделение взрывоопасной газовой смеси.

- ▶ Не допускайте образования огня, открытого света, и искрообразования, не курите.
- ▶ Необходимо обеспечить достаточную вентиляцию.
- ▶ Не наклоняйтесь над аккумуляторной батареей.

⚠ ОСТОРОЖНО Опасность взрыва при замерзшей аккумуляторной батарее

Разряженная аккумуляторная батарея может замерзнуть уже при температуре около точки замерзания.

При пуске двигателя с помощью вспомогательной аккумуляторной батареи или зарядке аккумуляторной батареи может выделяться газ.

- ▶ Перед зарядкой или пуском двигателя с помощью вспомогательной аккумуляторной батареи дайте замерзшей аккумуляторной батарее оттаять.

Если при низкой температуре контрольные / предупредительные сигнальные лампы на комбинации приборов не загораются, то разряженная аккумуляторная батарея вероятнее всего замерзла. В этом случае запрещается заряжать аккумуляторную батарею и запрещается производить пуск двигателя от внешнего источника питания.

Срок службы оттаявшей аккумуляторной батареи может значительно сократиться. Параметры процесса пуска могут ухудшиться, в особенности при низкой температуре.

Рекомендуется произвести проверку оттаявшей аккумуляторной батареи в специализированной мастерской с квалифицированным персоналом.

Все автомобили

! **УКАЗАНИЕ** Повреждение вследствие нескольких или продолжительных попыток пуска

Вследствие нескольких или продолжительных попыток пуска катализатор может быть поврежден несгоревшим топливом.

▶ Избегайте нескольких или продолжительных попыток пуска .

При пуске двигателя с помощью вспомогательной аккумуляторной батареи и при зарядке аккумуляторной батареи учитывайте следующее:

- Используйте только неповрежденные пусковые / зарядные кабели с достаточным поперечным сечением и изолированными полюсными клеммами.
- Неизолированные части полюсных клемм ни в коем случае не должны соприкасаться с другими металлическими деталями, если пусковые / зарядные кабели соединены с контактами аккумуляторной батареи / пусковыми контактами

для подключения аккумуляторной батареи другого автомобиля.

- Пусковые / зарядные кабели ни в коем случае не должны соприкасаться с деталями, могущими прийти в движение при работающем двигателе.
- Не допускайте возникновения электростатического заряда Вашего тела и аккумуляторной батареи.
- Ни в коем случае не допускайте возникновения огня и открытого пламени.
- Не наклоняйтесь над аккумуляторной батареей.

При зарядке аккумуляторной батареи дополнительно учитывайте следующее:

- Используйте только проверенные и разрешенные компанией Mercedes-Benz зарядные устройства.
- Прочтите руководство по эксплуатации зарядного устройства, прежде чем приступить к зарядке аккумуляторной батареи.

При пуске двигателя от внешнего источника питания дополнительно учитывайте следующие пункты:

- Производите пуск двигателя от внешнего источника питания только от автомобилей, от аккумуляторных батарей или от соответствующих

устройств для облегчения запуска с номинальным напряжением 12 В.

- Автомобили не должны соприкасаться.
- **Автомобили с бензиновым двигателем:** производите пуск двигателя от внешнего источника питания только при холодном двигателе и при остывшей системе выпуска ОГ.

Пуск двигателя с помощью вспомогательной аккумуляторной батареи и зарядка аккумуляторной батареи на 12-В.

Подготовка к пуску двигателя с помощью вспомогательной аккумуляторной батареи / к зарядке аккумуляторной батареи

- ▶ Предохраните автомобиль от откатывания при помощи электрического стояночного тормоза.
- ▶ **Автоматическая коробка передач:** переключите коробку передач в положение **P**.
- ▶ **Механическая коробка передач:** переключите коробку передач в положение холостого хода.
- ▶ Выключите зажигание и все потребители электроэнергии.
- ▶ Откройте капот.

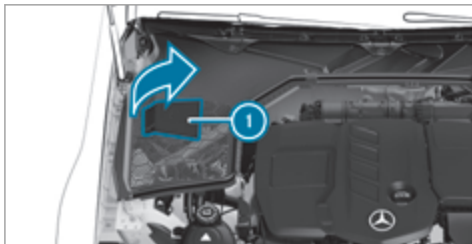

- ▶ Откройте крышку ① в направлении стрелки вверх.

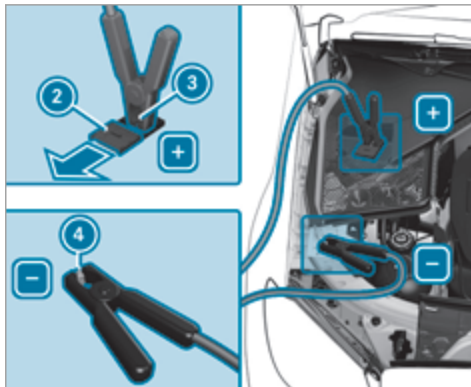

- ▶ Передвиньте крышку ② положительного контактного вывода ③ на выводе для пуска двигателя от внешнего источника питания в направлении стрелки.

Облегчение пуска двигателя

- ▶ Соедините положительный контакт ③ на Вашем автомобиле с положительным полюсом аккумуляторной батареи другого автомобиля при помощи пускового кабеля. При этом начинайте

с положительного контакта ③ Вашего автомобиля.

- ▶ Двигатель автомобиля, оказывающего помощь, должен работать с частотой вращения холостого хода.
- ▶ Соедините отрицательный полюс аккумуляторной батареи другого автомобиля с точкой массы ④ Вашего автомобиля при помощи пускового кабеля. При этом начните с аккумуляторной батареи другого автомобиля.
- ▶ Запустите двигатель Вашего автомобиля.
- ▶ Дайте двигателям обоих автомобилей поработать в течение нескольких минут.
- ▶ Перед отсоединением пусковых кабелей включите один потребитель электроэнергии Вашего автомобиля, например обогрев заднего стекла или освещение.

Если процесс пуска двигателя с помощью вспомогательной аккумуляторной батареи завершен:

- ▶ Отсоедините пусковой кабель сначала от точки массы ④ и отрицательного полюса аккумуляторной батареи другого автомобиля, а затем от положительного контакта ③ и положительного полюса аккумуляторной батареи другого автомо-

бия. При этом всегда начинайте с контактов Вашего автомобиля.

- ▶ После отсоединения пусковых кабелей закройте крышку ② положительного контактного вывода ③.
- ▶ Закройте крышку ①.

Дополнительную информацию можно получить в специализированной мастерской с квалифицированным персоналом.

Зарядка

- ▶ При помощи пускового кабеля соедините положительный контакт ③ автомобиля с положительным полюсом зарядного устройства. При этом начинайте с положительного контакта ③ автомобиля.
- ▶ При помощи зарядного кабеля соедините отрицательный полюс зарядного устройства и точку массы ④ автомобиля. При этом начинайте с зарядного устройства.
- ▶ Начните процесс зарядки.

Если процесс зарядки завершен:

- ▶ Отсоедините зарядный кабель сначала от точки массы ④ и отрицательного полюса зарядного устройства, а затем от положительного контакта

③ и положительного полюса зарядного устройства. При этом начинайте с контактов автомобиля.

- ▶ После отсоединения зарядных кабелей закройте крышку ② положительного контактного вывода ③.
- ▶ Закройте крышку ①.

Дополнительную информацию можно получить в специализированной мастерской с квалифицированным персоналом.

Замена аккумуляторной батареи на 12-В-

- ▶ Следуйте указаниям для аккумуляторной батареи на 12-В- (→ стр. 387).

"Мерседес-Бенц" рекомендует поручить замену аккумуляторной батареи на 12-В- специализированной мастерской с квалифицированным персоналом, например, пункту ТО "Мерседес-Бенц".

Если Вы хотите самостоятельно заменить аккумуляторную батарею, то примите во внимание следующие указания:

- Неисправную аккумуляторную батарею всегда заменяйте на аккумуляторную батарею, которая соответствует специальным требованиям автомобиля.

Автомобиль оснащён аккумуляторной батареей, произведённой по технологии AGM- (Absorbent Glass Mat) или литий-ионной аккумуляторной батареей. Полная работоспособность автомобиля обеспечивается только при наличии аккумуляторной батареи, произведённой по технологии AGM- или литий-ионной аккумуляторной батареей. Из соображений безопасности "Мерседес-Бенц" рекомендует использовать только аккумуляторные батареи, проверенные и допущенные "Мерседес-Бенц" для Вашего автомобиля.

- Такие навесные детали как, например, шланг для удаления воздуха, коленчатую трубку или колпачки для полюсов возьмите от прежней аккумуляторной батареи.
- Обратите внимание на то, чтобы шланг для удаления воздуха всегда был подсоединен к изначальной отверстию со стороны аккумуляторной батареи.

Установите имеющиеся или поставляемые с аккумуляторной батареей заглушки.

В противном случае из аккумуляторной батареи могут выходить газы или выступать электролит.

- Проследите за тем, чтобы навесные детали были обратно аналогично подсоединены.

Пуск двигателя буксировкой и буксировка автомобиля

Допустимые методы буксировки

! **УКАЗАНИЕ** Повреждение вследствие автоматического торможения

Если одна из следующих функций включена, то в определенных ситуациях осуществляется автоматическое торможение автомобиля:

- Активная система экстренного торможения
- Активный ассистент поддержания дистанции DISTRONIC
- Функция HOLD
- Активная система помощи при парковке

Во избежание повреждений автомобиля выключайте эти системы в следующих или подобных ситуациях:

- ▶ при буксировке автомобиля,
- ▶ в автоматической моечной линии.

В случае поломки Mercedes-Benz рекомендует транспортировать автомобиль на эвакуаторе, а не буксировать.

Для буксировки автомобиля без отрыва передних и задних колес используйте буксировочный трос или буксирную штангу. Не используйте для буксировки автомобиля тягово-сцепные устройства.

! **УКАЗАНИЕ** Повреждения автомобиля из-за ненадлежащей буксировки

▶ Соблюдайте указания и инструкции по буксировке.

Автомобили с механической коробкой передач

Допустимые методы буксировки

Без отрыва передних и задних колес	Да, максимум на 50 км со скоростью 50 км/ч
С поднятым передним мостом	Да, максимум на 50 км со скоростью 50 км/ч
С поднятым задним мостом	Да, максимум на 50 км со скоростью 50 км/ч

Автомобили с автоматической коробкой передач

Допустимые методы буксировки

Без отрыва передних и задних колес	Да, максимум на 50 км со скоростью 50 км/ч
С поднятым передним мостом	Нет
С поднятым задним мостом	Да, если рулевое колесо зафиксировано в центральном положении с помощью устройства блокировки рулевого колеса

Автомобили с системой 4MATIC**Допустимые методы буксировки**

Без отрыва передних и задних колес	Да, максимум на 50 км со скоростью 50 км/ч
С поднятым передним мостом	Нет
С поднятым задним мостом	Нет

Буксировка с отрывом колес одного моста: буксировка должна производиться специализированным предприятием по эвакуации автомобилей.

Буксировка автомобиля без отрыва передних и задних колес

- ▶ Следуйте указаниям по допустимым методам буксировки (→ стр. 394).
- ▶ Убедитесь, что аккумуляторная батарея подсоединена и заряжена.

Если аккумуляторная батарея разряжена, обратите внимание на следующие моменты:

- Пуск двигателя невозможен.
- Электрический стояночный тормоз нельзя отпустить или задействовать.
- **Автомобили с автоматической коробкой передач:** автоматическую коробку передач нельзя переключить в положение **N** или **P**.

i Автомобили с автоматической коробкой передач: если автоматическая коробка передач не переключается в положение **N** или мультифункциональный дисплей на комбинации приборов не работает, транспортируйте автомобиль на эвакуаторе (→ стр. 396). Для транспортировки автомобиля требуется эвакуатор с подъемником.

! **УКАЗАНИЕ** Повреждение из-за буксировки со слишком высокой скоростью или на слишком большое расстояние

Буксировка со слишком высокой скоростью или на слишком большое расстояние может привести к повреждению трансмиссии.

- ▶ Не превышайте скорость буксировки 50 км/ч.

- ▶ Не превышайте расстояние буксировки в 50 км.

! **ОСТОРОЖНО** Опасность возникновения аварии при буксировке автомобиля со слишком большой массой

При буксировке другого автомобиля или буксировке для пуска его двигателя масса буксируемого автомобиля не должна превышать допустимую полную массу Вашего автомобиля, иначе могут произойти следующие ситуации:

- отрыв буксирной проушины;
- виляние или даже опрокидывание автомобиля с прицепом.

- ▶ При буксировке автомобиля или буксировке для пуска его двигателя масса буксируемого автомобиля не должна превышать допустимую полную массу Вашего автомобиля.

При необходимости буксировки автомобиля или буксировки для пуска его двигателя допустимая полная масса буксируемого автомобиля не должна превышать допустимую полную массу тягача.

▶ Данные о допустимой полной массе конкретного автомобиля приведены на заводской табличке автомобиля (→ стр. 422).

▶ **Автомобили с автоматической коробкой передач:** не открывайте дверь водителя или переднего пассажира, так как в противном случае автоматическая коробка передач автоматически переключится в положение **P**.

▶ Установите буксирную проушину (→ стр. 398).

▶ Закрепите устройство для буксировки.

! **УКАЗАНИЕ** Повреждение из-за неправильного крепления устройства для буксировки

▶ Крепите буксирный трос или буксирную штангу только к буксирным проушинам.

▶ Выключите автоматическую блокировку (→ стр. 79).

▶ Не активируйте функцию HOLD.

▶ Выключите защиту от буксировки (→ стр. 95).

▶ Выключите активную систему экстренного торможения (→ стр. 204).

▶ **Автомобили с автоматической коробкой передач:** переключите автоматическую коробку передач в положение **N**.

▶ Отпустите электрический стояночный тормоз.

! **ОСТОРОЖНО** Опасность аварии из-за ограничения связанных с безопасностью функций автомобиля при буксировке

Функции, связанные с безопасностью, ограничены или больше недоступны в следующих ситуациях:

- Зажигание выключено.
- Тормозная система или рулевое управление с усилителем привода неисправны.
- Система электропитания или бортовая сеть неисправны.

В этом случае при буксировке автомобиля для поворота рулевого колеса и торможения может потребоваться прилагать значительно больше усилий.

▶ Используйте буксирную штангу.

▶ Перед буксировкой убедитесь, что рулевое управление имеет свободный ход.

! **УКАЗАНИЕ** Повреждение за счет слишком высоких тяговых усилий

Трогание с места рывками из-за слишком высоких тяговых усилий может повредить автомобилю.

▶ Трогайтесь с места медленно и без рывков.

Погрузка автомобиля для транспортировки

▶ Соблюдайте указания по транспортировке (→ стр. 395).

▶ Для погрузки автомобиля закрепите устройство для буксировки в буксирной проушине.

i Вы можете также закрепить устройство для буксировки на фаркопе.

▶ **Автомобили с автоматической коробкой передач:** переключите автоматическую коробку передач в положение **N**.

❗ Автомобили с автоматической коробкой передач: при неисправностях электрооборудования автоматическая коробка передач может быть заблокирована в положении **P**. Для переключения в положение **N** обеспечьте электропитание бортовой сети (→ стр. 391).

▶ Произведите погрузку автомобиля.

▶ Автомобили с автоматической коробкой передач: переключите автоматическую коробку передач в положение **P**.

▶ При помощи электрического стояночного тормоза зафиксируйте автомобиль во избежание откатывания.

▶ Закрепляйте автомобиль крепежными ремнями только за колеса.

Автомобили с системой ADS PLUS (адаптивная демпфирующая система ПЛЮС)

⚠ ОСТОРОЖНО Опасность возникновения аварии при транспортировке автомобилей с адаптивной демпфирующей системой ПЛЮС

При транспортировке автомобилей с адаптивной демпфирующей системой ПЛЮС возможно раскачивание и возникновение заноса автомобиля с прицепом.

- ▶ При транспортировке убедитесь в том, что
- автомобиль погружен в правильном положении.
 - автомобиль закреплен подходящими стяжными ремнями на всех четырех колесах.
 - при транспортировке не превышаете максимально допустимая скорость 60 км/ч.

❗ УКАЗАНИЕ Повреждения автомобиля по причине ненадлежащего его закрепления ремнями

- ▶ После погрузки автомобиль необходимо закрепить ремнями на всех четырех колесах. В противном случае автомобиль может быть поврежден.
- ▶ Необходимо соблюдать минимальное расстояние до транспортной платформы 20 см сверху и 10 см снизу.

▶ После погрузки зафиксируйте ремнями все четыре колеса автомобиля.

Автомобили с системой 4MATIC / автомобили с автоматической коробкой передач

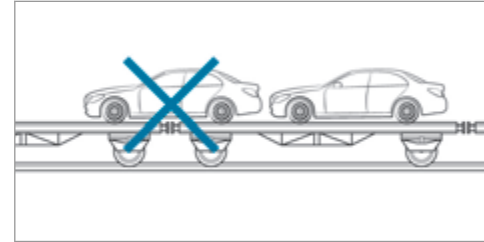

▶ Следите за тем, чтобы передний и задний мосты находились на одной платформе автопоезда.

❗ УКАЗАНИЕ Вследствие неправильного позиционирования возможно повреждение трансмиссии

▶ Не располагайте автомобиль над стыком платформы эвакуатора.

Место хранения буксирной проушины

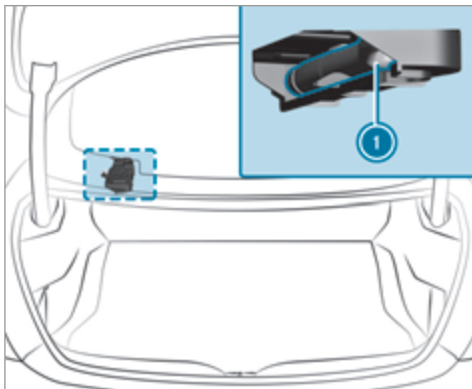

Буксирная проушина ❶ находится в держателе под задней полкой.

Установка буксирной проушины

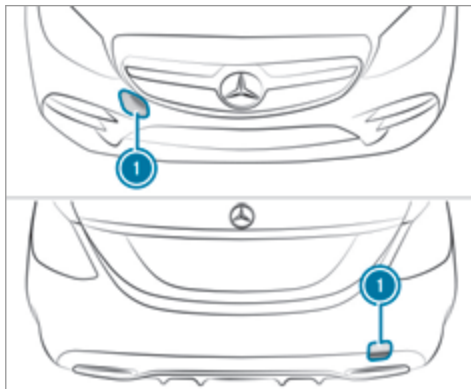

- ▶ Нажмите крышку ❶ внутрь в указанном месте и извлеките ее.
- ▶ Вкрутите буксирную проушину до упора, поворачивая ее вправо, и затяните.

Автомобили с фаркопом: в задней части автомобиля нет отверстия для установки буксирной проушины. Закрепите устройство для буксировки на фаркопе.

- ▶ При демонтаже буксирной проушины следите за тем, чтобы крышка ❶ при установке зафиксировалась в бампере.

❗ УКАЗАНИЕ Повреждение автомобиля из-за неправильного использования буксирной проушины

При подъеме автомобиля путем вытаскивания за буксирную проушину возможны повреждения автомобиля.

- ▶ Используйте буксирную проушину только для буксировки для пуска двигателя или буксировки неисправного автомобиля.

❗ УКАЗАНИЕ Повреждение автомобиля из-за неправильного использования буксирной проушины или фаркопа

При вытаскивании застрявшего автомобиля за буксирную проушину или фаркоп возможны повреждения автомобиля.

- ▶ Не используйте буксирную проушину или фаркоп для вытаскивания застрявшего автомобиля.

Буксировка для пуска двигателя (аварийный пуск двигателя)

Автомобили с автоматической коробкой передач

! **УКАЗАНИЕ** Повреждение автоматической коробки передач из-за буксировки для пуска двигателя

Буксировка для пуска двигателя автомобилей с автоматической коробкой передач может привести к повреждению автоматической коробки передач.

▶ Не производите пуск двигателя буксировкой для автомобилей с автоматической коробкой передач.

▶ Не производите пуск двигателя буксировкой для автомобилей с автоматической коробкой передач.

Электрические предохранители

Указания, касающиеся электрических предохранителей

! **ОСТОРОЖНО** Опасность аварии и травмирования вследствие перегрузки электрических проводов

При манипулирования неисправным предохранителем, его шунтировании перемычкой или замене предохранителем с большей силой тока возможна перегрузка электрических проводов.

В результате этого возможно возникновение пожара.

▶ Всегда заменяйте неисправные предохранители специфицированными новыми предохранителями с надлежащей силой тока.

! **УКАЗАНИЕ** Повреждение вследствие использования неправильных предохранителей

При использовании неправильных предохранителей возможно повреждение электрических элементов или систем или возможно значительное ограничение их функционирования.

▶ Используйте только предохранители, допущенные Mercedes-Benz и рассчитанные на предусмотренную для соответствующих систем силу тока.

Перегоревшие предохранители необходимо заменить на эквивалентные предохранители, которые можно распознать по цвету и напечатанному обозначению. Параметры предохранителей и дополнительную важную информацию Вы найдете в схеме расположения предохранителей.

Схема расположения предохранителей: на блоке предохранителей в багажнике (→ стр. 401)

! **УКАЗАНИЕ** Повреждения или нарушения работы вследствие проникновения влаги

При проникновении влаги возможны нарушения работы или повреждения электрооборудования.

▶ При открытом блоке предохранителей следите за тем, чтобы в блок не могла проникнуть влага.

▶ При закрывании блока предохранителей убедитесь в том, что резиновое уплотнение крышки надлежащим образом прилегает к блоку предохранителей.

При повторном перегорании нового предохранителя для выяснения и устранения причины обратитесь в специализированную мастерскую с квалифицированным персоналом.

Перед заменой предохранителей убедитесь в том, что:

- Автомобиль зафиксирован во избежание откатывания.
- все потребители электроэнергии выключены,
- Зажигание выключено.

Электрические предохранители распределены по различным блокам предохранителей:

- Блок предохранителей в моторном отсеке на стороне водителя (→ стр. 400)
- Блок предохранителей на панели приборов на стороне водителя (→ стр. 401)
- Блок предохранителей в пространстве для ног переднего пассажира (→ стр. 401)
- Блок предохранителей в багажнике справа по направлению движения (→ стр. 401)

Открытие и закрытие блока предохранителей в моторном отсеке

Условия

- Вы приготовили сухую ткань и отвертку.

Учитывайте указания, касающиеся электрических предохранителей (→ стр. 399).

Открытие

⚠ ОСТОРОЖНО Опасность травмирования из-за работы стеклоочистителя при открытом капоте

Если стеклоочистители при открытом капоте придут в движение, то это может привести к защемлению рычажным механизмом стеклоочистителя.

▶ Перед тем как открыть капот, всегда выключайте стеклоочистители и зажигание.

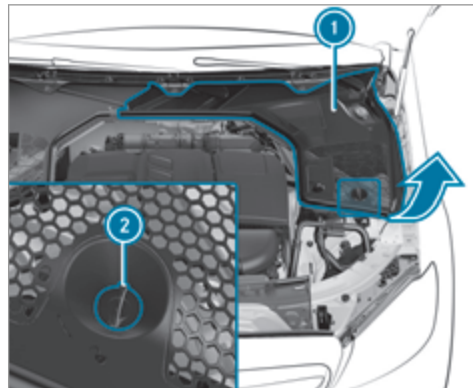

- ▶ Поверните зажим ② на крышке ① на четверть оборота влево.
- ▶ Откиньте крышку ① в направлении стрелки вверх.

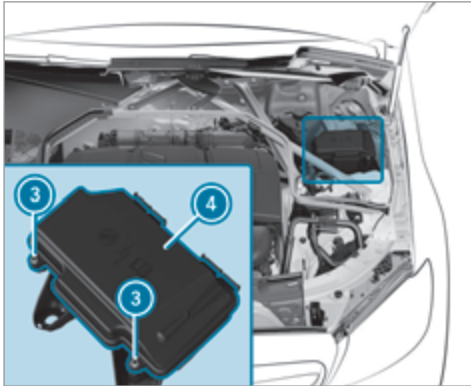

- ▶ При образовании влаги протрите блок предохранителей сухой тканью.
- ▶ Отвинтите винты ③ и снимите крышку ④ блока предохранителей вверх.

Закрывание

- ▶ Проверьте, правильно ли прилегает резиновое уплотнение в крышке ④.
- ▶ Вставьте крышку ④ в держатель на задней стороне блока предохранителей.

- ▶ Опустите крышку ④ блока предохранителей вниз и затяните винты ③.
- ▶ Опустите крышку ①.
- ▶ Поверните зажим ② на крышке ① на четверть оборота вправо.
- ▶ Закройте капот.

Открытие и закрытие блока предохранителей на панели приборов

Условия

- Учитывайте указания, касающиеся электрических предохранителей (→ стр. 399).

Блок предохранителей находится со стороны водителя сбоку на панели приборов под крышкой.

- ▶ Для получения дальнейшей информации обратитесь в авторизованную СТОА Mercedes-Benz.

Открытие и закрытие блока предохранителей в пространстве для ног переднего пассажира

Учитывайте указания, касающиеся электрических предохранителей (→ стр. 399).

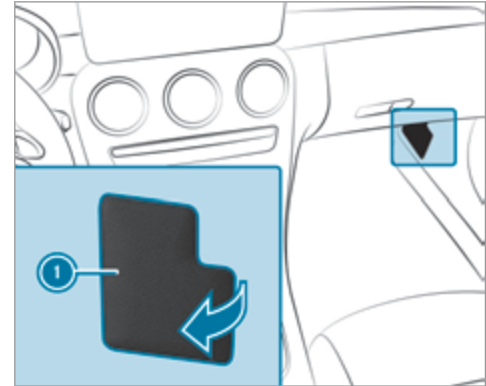

- ▶ **Открытие:** откиньте крышку ① в направлении стрелки и снимите.
- ▶ **Закрывание:** вставьте крышку ① на место.

Открытие и закрытие блока предохранителей в багажнике

Учитывайте указания, касающиеся электрических предохранителей (→ стр. 399).

402 Помощь при неисправности

- ▶ Откройте пол багажника .

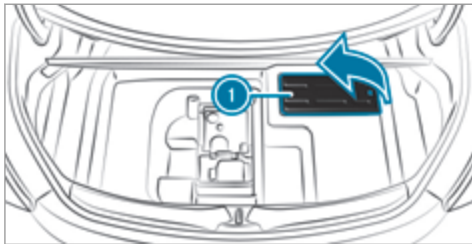

- ▶ Откиньте крышку ❶ в направлении стрелки вверх.

Схема расположения предохранителей находится в выемке сбоку на блоке предохранителей.

Указания, касающиеся шумообразования или необычных ходовых качеств

Во время движения следите за возникновением вибраций, шумов и необычных ходовых качеств. Это может свидетельствовать о повреждении шины или колеса. Скрытые повреждения шин также могут быть причиной необычных ходовых качеств.

Если у Вас возникло подозрение на повреждение, то необходимо снизить скорость и обратиться в специализированную мастерскую с квалифицированным персоналом для проверки колес и шин.

Указания для регулярной проверки колес и шин

⚠ ПРЕДУПРЕЖДЕНИЕ Опасность аварии по причине поврежденных шин

Поврежденные шины могут стать причиной потери давления воздуха в шинах.

- ▶ Регулярно проверяйте шины на отсутствие повреждений и незамедлительно заменяйте поврежденные шины.

⚠ ОСТОРОЖНО Опасность аквапланирования из-за недостаточной высоты рисунка протектора шин

При недостаточной высоте рисунка протектора шин сцепление шин с дорогой ухудшается.

На мокрой дороге повышается опасность аквапланирования, в особенности при неподходящей скорости движения.

- ▶ Регулярно проверяйте высоту рисунка протектора и состояние беговой дорожки протектора по всей ширине на всех шинах.

Минимальная высота рисунка протектора для:

- летних шин: 3 мм
- шин M+S: 4 мм

- ▶ Из соображений безопасности производите замену шин до достижения предписанной законодательством минимальной высоты рисунка протектора.

Регулярно, как минимум один раз в месяц или по мере потребности, например перед дальней поездкой или перед движением по бездорожью, проводите следующие контрольные работы на всех колесах:

- Проверка давления воздуха в шинах (→ стр. 404)
- Визуальный контроль шин и колес на отсутствие повреждений
- Проверка колпачков вентиляей
- Визуальный контроль высоты рисунка протектора и беговой дорожки протектора по всей ширине шины

Минимальная высота рисунка протектора летних шин составляет 3 мм, а на зимних шинах – 4 мм.

Указания по пользованию цепями противоскольжения

⚠ ОСТОРОЖНО Опасность аварии вследствие неправильного монтажа цепей противоскольжения

Если на передние колеса монтируются цепи противоскольжения, то при движении они могут задевать за элементы кузова или ходовой части.

Вследствие этого автомобиль или шины могут быть повреждены.

- ▶ Ни в коем случае не монтируйте цепи противоскольжения на передние колеса.
- ▶ Всегда попарно монтируйте цепи противоскольжения на задних колесах.

! **УКАЗАНИЕ** Повреждение деталей кузова или деталей ходовой части в результате монтажа цепей противоскольжения

Если у автомобилей 4MATIC на передние колеса монтируются цепи противоскольжения, то детали кузова или детали ходовой части могут получить повреждения.

- ▶ У автомобилей 4MATIC монтируйте цепи противоскольжения только на задние колеса.

При использовании цепей противоскольжения обратите внимание на следующие указания:

- Цепи противоскольжения допущены только для определенных комбинаций колес и шин. Информацию по этой теме Вы можете получить в авторизованной СТОА Mercedes-Benz.

- Из соображений безопасности пользуйтесь исключительно допущенными для автомобилей Mercedes-Benz цепями противоскольжения или цепями противоскольжения аналогичного качества.
- Максимально допустимая скорость движения со смонтированными цепями противоскольжения составляет 50 км/ч.
- **Автомобили с активной системой помощи при парковке:** при смонтированных цепях противоскольжения не пользуйтесь активной системой помощи при парковке.
- **Автомобили с системой регулирования уровня кузова:** при смонтированных цепях противоскольжения производите движение только с повышенным уровнем кузова автомобиля (→ стр. 213).
- ⓘ Вы можете произвести постоянное ограничение максимальной скорости автомобиля на время эксплуатации автомобиля с зимними шинами (→ стр. 188).
- ⓘ Для трогания с места Вы можете выключить электронную систему стабилизации движения (ESP)[®] (→ стр. 181). Таким образом обеспечиваются прокручивание колес и повышение тяги.

Давление воздуха в шинах

Указания по давлению воздуха в шинах

! **ОСТОРОЖНО** Опасность аварии вследствие крайне низкого или крайне высокого давления воздуха в шинах

Шины со крайне низким или крайне высоким давлением могут стать причиной в особенности следующих опасных ситуаций:

- Шины могут разорваться.
- Шины могут иметь чрезмерный и / или неравномерный износ.
- Может произойти значительное ухудшение ходовых свойств, управляемости и тормозных свойств автомобиля.

▶ Примите во внимание рекомендованные значения давления воздуха в шинах и проверяйте давление воздуха во всех шинах, включая запасное колесо:

- ежемесячно
- при изменении загрузки автомобиля,
- перед началом длительной поездки,

- при изменении условий эксплуатации, например, при движении по бездорожью.

▶ При необходимости откорректируйте давление воздуха.

Заниженное или завышенное давление воздуха в шинах имеет следующие последствия:

- Срок службы шин сокращается.
- Вероятность повреждения шин повышается.
- Оказывается отрицательное влияние на ходовые качества и тем самым на безопасность движения (например, вследствие аквапланирования).

⚠ ОСТОРОЖНО Опасность аварии вследствие повторного падения давления в шине

Колесо, вентиль или шина могут быть повреждены.

Крайне низкое давление воздуха в шине может стать причиной разрыва шины.

- ▶ Проверьте шины на отсутствие чужеродных тел.
- ▶ Проверьте колесо и вентиль на отсутствие нарушения герметичности.
- ▶ Если повреждение невозможно устранить, то обратитесь в специализированную

мастерскую с квалифицированным персоналом.

Данные о рекомендованном давлении воздуха в шинах, установленных на Вашем автомобиле в заводской комплектации, можно найти в таблице давления воздуха в шинах на внутренней стороне откидной крышки заправочного люка (→ стр. 405).

Используйте для проверки давления воздуха в шинах подходящий шинный манометр. Внешний вид шины не позволяет сделать заключение относительно давления воздуха в шинах.

Производите корректировку давления воздуха только при холодных шинах. Шины являются холодными при следующих условиях:

- Автомобиль простоял не менее трех часов без воздействия солнечных лучей на шины.
- Автомобиль проехал расстояние менее 1,6 км.

Во время движения шины нагреваются. С увеличением температуры шины повышается давление воздуха в шине.

Автомобили с системой контроля давления воздуха в шинах: Вы также можете проверить давление воздуха в шинах через бортовой компьютер.

Указания по режиму эксплуатации с прицепом

Для шин заднего моста действует исключительно приведенное в таблице давления воздуха в шинах давление воздуха, рекомендованное для повышенной загрузки автомобиля.

Таблица давления воздуха в шинах

Таблица давления воздуха в шинах находится на внутренней стороне крышки люка топливного бака.

100 kPa = 1 bar

	kPa		psi	
FRONT	200	29	200	29
REAR	200	29	200	29
TRAILER	200	29	200	29

A 213 584 37 03 1234567

Если перед значениями давления воздуха в шинах указаны один или несколько размеров шин, то следующее за размером шины значение давления воздуха в шинах действительно только для этого размера или этих размеров шин и для соответствующей степени загрузки автомобиля.

Если размеры шин перед значениями дополняются символом , то следующие за ними значения давления воздуха в шинах обозначают альтернативные значения давления воздуха в шинах. При этом расход топлива может немного увеличиться.

Состояния частичной или полной загрузки автомобиля указаны в таблице различным количеством символов людей и мест багажа. Действительное количество мест в автомобиле может отличаться от указанного.

Система контроля давления воздуха в шинах

Функционирование системы контроля давления воздуха в шинах

Система с помощью датчиков давления воздуха в шинах контролирует для установленных на автомобиль колес давление воздуха в шинах и температуру шин.

Давление воздуха в шинах и температура шин индицируется на бортовом компьютере (→ стр. 406).

При значительном падении давления воздуха в шинах или при завышенной температуре шин производится предостережение сообщениями на дисплее (→ стр. 480) или предупредительной сигнальной лампой  на комбинации приборов (→ стр. 504).

Система контроля давления воздуха в шинах – лишь вспомогательное средство. Водитель несет ответственность за установку давления воздуха в шинах согласно условиям эксплуатации в соответствии с рекомендуемыми значениями для холодных шин.

В большинстве случаев система контроля давления воздуха в шинах автоматически актуализирует эталонные значения после того как Вы изменяете давление воздуха в шинах. Вы можете актуализировать эталонные значения также и вручную путем перезапуска системы контроля давления воздуха в шинах (→ стр. 407).

Системные пределы

Особенно в следующих ситуациях система может функционировать только ограниченно или не функционировать вообще:

- Неправильно установлено давление воздуха в шинах.
- Неожиданное падение давления, например, вследствие проникновения чужеродных предметов.

- Возникновение помехи из-за другого источника радиоволн.

Проверка давления воздуха в шинах при помощи системы контроля давления воздуха в шинах

Условия

- Зажигание включено.

Бортовой компьютер:

 TO  Шины

Появляется одна из следующих индикаций:

- Актуальные значения давления воздуха и температуры для каждой шины:

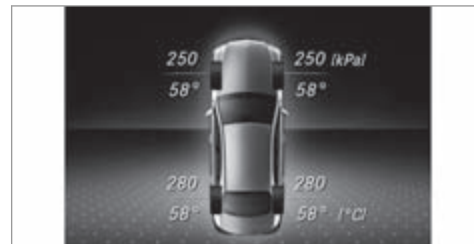

- Давление воздуха в шинах индицируется через несколько минут движения
- Система контроля давления воздуха в шинах активирована: процесс программирования системы еще не завершен. Значения давления воздуха в шинах в это время уже контролируются.

▶ Сравните давление воздуха в шинах с рекомендованным давлением воздуха в шинах для актуального эксплуатационного состояния (→ стр. 405). При этом соблюдайте указания по температуре шин (→ стр. 404).

ⓘ Значения, индицируемые на бортовом компьютере, могут отличаться от значений шинного манометра, так как они относятся к высоте уровня моря. В местах, расположенных высоко над уровнем моря, манометры показывают более высокое давление воздуха в шинах по сравнению со значениями в бортовом компьютере. В таком случае не снижайте давление воздуха в шинах.

Перезапуск системы контроля давления воздуха в шинах

Условия

- В шинах всех колес установлено рекомендованное давление воздуха для соответствующих условий эксплуатации (→ стр. 404).

В следующих ситуациях произведите перезапуск системы контроля давления воздуха в шинах:

- Давление воздуха в шинах было изменено.
- Была произведена замена или установка новых колес или шин.

Бортовой компьютер:

↪ TO ▶▶ Шины

- ▶ Проведите пальцем вниз по сенсорной панели управления слева на рулевом колесе. На мультимедийном дисплее появляется сообщение: **Принять актуальные значения давления как новые нормативы?** .
- ▶ Для перезапуска нажмите на сенсорную панель управления на рулевом колесе слева. На мультимедийном дисплее появляется сообщение: **Сист. контроля давления воздуха в шинах перезапущена** .

Индицируемые в данный момент предупредительные сообщения сбрасываются и желтая предупредительная сигнальная лампа  гаснет.

Через несколько минут движения система проверяет, находятся ли в данный момент значения давления воздуха в шинах в заданном диапазоне. После этого актуальные значения давления воздуха в шинах перенимаются и контролируются в качестве новых эталонных значений.

Также обязательно обратите внимание на следующую тему:

- Указания по давлению воздуха в шинах (→ стр. 404)

Сигнализация падения давления воздуха в шинах

Функционирование сигнализации падения давления воздуха в шинах

Сигнализация падения давления воздуха в шинах оповещает водителя о значительном падении давления воздуха в шинах путем сообщений на дисплее.

Системные пределы

Особенно в следующих ситуациях система может функционировать только ограниченно или не функционировать вообще:

- при неправильно установленном давлении воздуха в шинах,
- при неожиданном падении давления, например вследствие проникновения чужеродных предметов,
- при равномерном падении давления в нескольких шинах.

Особенно в следующих ситуациях система функционирует ограниченно или с задержкой:

- при плохом состоянии грунта, например при снеге или гравии,
- при движении с цепями противоскольжения,
- при очень спортивном стиле вождения с высокой скоростью прохождения поворотов или сильным разгоном,
- при движении с очень тяжелым или большим прицепом,
- при движении с высокой полезной нагрузкой.

Сигнализация падения давления воздуха в шинах – лишь вспомогательное средство. Водитель несет

ответственность за установку давления воздуха в шинах согласно условиям эксплуатации в соответствии с рекомендуемыми значениями для холодных шин и за контроль давления воздуха в шинах.

Также учитывайте следующие главы, связанные с данной темой:

- Указания по давлению воздуха в шинах (→ стр. 404)
- Сообщения на дисплее, касающиеся шин (→ стр. 480)

Перезапустите сист. сигнализации о падении давления воздуха в шинах

Условия

- В шинах всех колес установлено рекомендованное давление воздуха для соответствующих условий эксплуатации .

В следующих ситуациях произведите перезапуск сигнализации падения давления воздуха в шинах:

- Давление воздуха в шинах изменилось
- Произведена замена или установка новых колес или шин

Бортовой компьютер:

↳ ТО ▶ Шины

- ▶ Проведите пальцем вниз по сенсорной панели управления слева на рулевом колесе. На мультифункциональном дисплее появляется сообщение: Система предупреждения о падении давления возд. в шинах активирована Пере-зап.: нажать Touch Contr. .
 - ▶ Для перезапуска нажмите на сенсорную панель управления на рулевом колесе слева. На мультифункциональном дисплее появляется сообщение: Давление воздуха в шинах теперь ОК? .
 - ▶ Выберите Да .
 - ▶ Нажмите на сенсорную панель управления на рулевом колесе слева, чтобы подтвердить перезапуск. На мультифункциональном дисплее появляется сообщение: Сигнализация падения давления воздуха в шинах запущена заново .
- Через несколько минут движения сигнализация падения давления воздуха в шинах контролирует установленные значения давления воздуха во всех шинах.

Также обязательно обратите внимание на следующую тему:

- Указания по давлению воздуха в шинах (→ стр. 404)

Замена колеса

Указания по выбору, монтажу и замене шин

! УКАЗАНИЕ Автомобили Mercedes-AMG

- ▶ Соблюдайте указания в руководстве по эксплуатации дополнительного оборудования. В противном случае Вы можете не распознать опасность.

⚠ ОСТОРОЖНО Опасность аварии из-за неправильных габаритных размеров колес и шин

При монтаже колес и шин с неправильными габаритными размерами возможны повреждения колесных тормозных механизмов или конструктивных элементов тормозной системы и подвески колес.

- ▶ Всегда производите замену колес и шин колесами и шинами, отвечающими спецификациям фирменной детали.

При этом в отношении колес учитывайте следующее:

- Обозначение
- Тип

При этом в отношении шин учитывайте следующее:

- Обозначение
- Производитель
- Тип

⚠ ОСТОРОЖНО Опасность аварии вследствие превышения несущей способности шины или допустимого индекса скорости

Превышение указанной несущей способности шины или допустимого индекса скорости может привести к повреждениям шин и лопанию шин.

- ▶ Используйте только допущенные для данного типа автомобиля типы и размеры шин -.

- ▶ Учитывайте необходимые для Вашего автомобиля несущую способность шин и индекс скорости.

! УКАЗАНИЕ Повреждения автомобиля и шин вследствие использования не допущенных типов и размеров шин

Из соображений безопасности пользуйтесь исключительно шинами, колесами и комплектующими деталями, допущенными Mercedes-Benz специально для Вашего автомобиля.

Эти шины предназначены специально для эксплуатации во взаимодействии с активными системами обеспечения безопасности движения, например, ABS, ESP® и 4MATIC и обозначены следующим образом:

- MO = Mercedes-Benz Original
- MOE = Mercedes-Benz Original Extended (шины с возможностью движения после прокола, только для определенных колес)
- MO1 = Mercedes-Benz Original (только для определенных колес в комплектации AMG)

В противном случае возможно отрицательное воздействие на определенные свойства, как,

например, ходовые качества, создаваемый при движении шум, расход топлива и т. д. Кроме того, под нагрузкой другие размеры шин могут привести к задеванию шин за кузов и элементы конструкции мостов. Последствием этого может быть повреждение шины или автомобиля.

Используйте только проверенные и рекомендованные Mercedes-Benz шины, колеса или комплектующие детали.

! **УКАЗАНИЕ** Возникновение угрозы для безопасности движения вследствие использования восстановленных шин

Восстановленные шины не проверяются и не рекомендуются "Мерседес-Бенц", так как начальные повреждения не всегда распознаются при восстановлении шин.

Поэтому безопасность движения не может быть обеспечена.

▶ Не пользуйтесь бывшими в употреблении шинами, история предыдущего использования которых неизвестна.

! **УКАЗАНИЕ** Возможные повреждения колес и шин при переезде через препятствия

Колеса большого размера имеют меньшее поперечное сечение шин. Опасность повреждения колес и шин при переезде через препятствия повышается по мере уменьшения поперечного сечения шин.

- ▶ Избегайте переезда через препятствия или переезжайте через них с особой осторожностью.
- ▶ Снижайте скорость при переезде через бордюрные камни тротуара, искусственные неровности для принудительного ограничения скорости, крышки канализационных люков и выбоины.
- ▶ В особенности избегайте высоких бордюрных камней тротуара.

! **УКАЗАНИЕ** Возможные повреждения колес и шин при парковании на бордюрных камнях тротуара или на выбоинах

При парковании на бордюрных камнях тротуара или на выбоинах колеса и шины могут получить повреждения.

- ▶ Припарковывайте автомобиль только на как можно более ровных площадках.
- ▶ При парковании избегайте бордюрных камней тротуара и выбоин.

! **УКАЗАНИЕ** Повреждение электронных элементов в результате использования монтажного инструмента

Автомобили с системой контроля давления воздуха в шинах: в колесо интегрированы электронные элементы. Установка монтажного инструмента в зоне вентиля не разрешается.

В противном случае электронные элементы могут быть повреждены.

- ▶ Производите замену шин только в специализированной мастерской с квалифицированным персоналом.

! **УКАЗАНИЕ** Повреждения шин с летним рисунком протектора при низкой температуре окружающей среды

Во время движения при низкой температуре окружающей среды на шине с летним рисунком протектора могут возникнуть трещины, приводящие к постоянному повреждению шины.

- ▶ При температуре ниже 7 °С используйте шины  M+S.

Комплекующие детали, не допущенные Mercedes-Benz для Вашего автомобиля, или их несоответствующее использование могут отрицательно сказаться на безопасности движения.

Обратитесь перед покупкой или использованием недопущенных автомобильных принадлежностей в специализированную мастерскую с квалифицированным персоналом для получения информации о:

- целесообразности,
- законодательных нормах,
- рекомендациях завода-изготовителя.

⚠ ОСТОРОЖНО Опасность аварии при движении со спортивными шинами

При движении со спортивными шинами на влажном или мокром дорожном полотне возникает повышенный риск заноса и аквапланирования.

Кроме того, при низкой температуре наружного воздуха и достижении рабочей температуры шин сцепление шин с дорогой значительно снижается.

- ▶ Включите систему ESP® и соответствующим образом адаптируйте стиль вождения.
- ▶ При температуре ниже 10 °С используйте шины  M+S.
- ▶ Применяйте только шины, которые специально предназначены для соответствующей цели использования.

При выборе, монтаже и замене шин учитывайте следующее:

- Специфичные для данной страны предписания по допуску шин к эксплуатации, предписывающие для Вашего автомобиля определенный тип шин.
- Кроме того, для определенных регионов и областей эксплуатации может быть рекомендовано использование шин определенного типа.
- Используйте только шины и колеса одного типа и одного исполнения (летние шины, зимние шины, шины MOExtended) и одной и той же марки.
- Монтируйте на один и тот же мост только колеса одинакового размера (слева и справа).

Исключение допускается только в случае неисправности для поездки в специализированную мастерскую с квалифицированным персоналом.

- Не вносите никаких изменений в тормозную систему, колеса и шины.

Использование компенсационных шайб и пылезащитных шайб не допускается, оно приводит к аннулированию разрешения на эксплуатацию.

- **Автомобили с системой контроля давления воздуха в шинах:** все установленные колеса должны быть оснащены функционирующими датчиками системы контроля давления воздуха в шинах.
- При температуре ниже 7 °С используйте зимние или всесезонные шины с обозначением  M+S на всех колесах.
- При движении автомобиля в зимних дорожных условиях оптимальное сцепление с дорогой обеспечивают зимние шины.
- При эксплуатации шин с обозначением M+S используйте только шины с одинаковым рисунком протектора.
- Соблюдайте максимально допустимую скорость движения для установленных на автомобиле шин M+S.

Если она ниже максимально допустимой скорости автомобиля, то в поле зрения водителя должна быть установлена соответствующая указательная табличка.

- При пробеге первых 100 км производите обкатку новых шин с умеренной скоростью.
- Вне зависимости от степени износа производите замену шин не реже чем каждые шесть лет.
- **При переходе на шины без способности сохранения эксплуатационных свойств при повреждении:** автомобили с шинами MOExtended в заводской комплектации не оснащены комплектом для временного ремонта шин TIREFIT. После перехода на шины без способности сохранения эксплуатационных свойств при повреждении, например на зимние шины, рекомендуем оснастить автомобиль комплектом для временного ремонта шин TIREFIT Kit.

i Вы можете произвести постоянное ограничение максимальной скорости автомобиля на время эксплуатации автомобиля с зимними шинами (→ стр. 188).

Для получения дальнейшей информации о колесах и шинах обратитесь в специализированную мастерскую с квалифицированным персоналом.

Также учитывайте следующие главы, связанные с данной темой:

- Указания, касающиеся давления воздуха в шинах (→ стр. 404)
- Таблица давления воздуха в шинах (→ стр. 405)

- Указания, касающиеся аварийного запасного колеса (→ стр. 419)

Указания по перестановке колес

⚠ ОСТОРОЖНО Опасность аварии вследствие установки на автомобиле колес разных размеров

Если производится перестановка передних и задних колес местами, то могут значительно ухудшиться ходовые качества Вашего автомобиля.

Дисковые тормозные механизмы или компоненты подвески могут получить повреждения.

▶ Выполняйте перестановку только в том случае, если колеса и шины имеют идентичные размеры.

Если на автомобиле установлены колеса или шины разных размеров и производится перестановка передних и задних колес местами, то разрешение на эксплуатацию теряет силу.

Степень износа шин на передних и задних колесах различна:

- шины передних колес сильнее изнашиваются в плечевой зоне протектора шины,

- шины задних колес сильнее подвергаются износу в середине протектора.

Не изнашивайте шины слишком сильно. В противном случае сильно уменьшается коэффициент сцепления шин с дорожным полотном на мокрых дорогах (аквапланирование).

На автомобилях с одинаковым размером колес в зависимости от степени износа шин производите перестановку колес каждые 5000 – 10000 км. Следите за сохранением направления вращения колес.

При этом учитывайте инструкции и указания по технике безопасности, касающиеся замены колеса (→ стр. 413).

Указания по хранению колес

При хранении колес примите во внимание следующие указания:

- Храните снятые с автомобиля колеса в прохладном, сухом и по возможности темном месте.
- Не допускайте попадания на шины масла, консистентной смазки и топлива.

Обзор комплекта инструмента для замены колес

! УКАЗАНИЕ Автомобили Mercedes-AMG

- ▶ Соблюдайте указания в руководстве по эксплуатации дополнительного оборудования. В противном случае Вы можете не распознать опасность.

За исключением некоторых модификаций, ориентированных на конкретную страну, автомобили не оснащены комплектом инструмента для замены колес. В специализированной мастерской с квалифицированным персоналом узнайте, какие инструменты для замены колес Вашего автомобиля необходимы и разрешены.

Для замены колес Вам потребуется, например, следующий инструмент:

- Автомобильный домкрат
- Противооткатный упор
- Ключ для крепления колес
- Центрирующие штифты

- ⓘ Масса автомобильного домкрата составляет приблизительно 2,1 кг.

Максимальная грузоподъемность автомобильного домкрата указана на наклейке, расположенной на нем.

Автомобильный домкрат не требует техобслуживания. В случае неисправности обращайтесь в специализированную мастерскую с квалифицированным персоналом.

Комплект инструмента для замены колес находится под полом багажника.

- ⓘ В зависимости от исполнения комплект инструмента для замены колес может находиться в других местах под полом багажника.

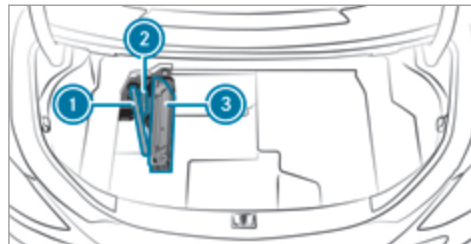

- ① Ключ для крепления колес
- ② Складной противооткатный упор
- ③ Автомобильный домкрат

Подготовка автомобиля к замене колеса

Условия

- Необходимый комплект инструмента для замены колес доступен. Если Ваш автомобиль не оснащен комплектом инструмента для замены колес, то проинформируйтесь о подходящем инструменте в специализированной мастерской с квалифицированным персоналом.
- Автомобиль не находится на подъеме или уклоне.
- Автомобиль стоит на твердом, нескользком и ровном грунте.

- ▶ Задействуйте электрический стояночный тормоз вручную.
- ▶ Установите передние колеса в положение движения по прямой.
- ▶ **Автомобили с автоматической коробкой передач:** переключите коробку передач в положение **P**.
- ▶ **Автомобили с системой регулирования дорожного просвета:** установите нормальный уровень кузова автомобиля (→ стр. 213).
- ▶ Выключите двигатель.
- ▶ Убедитесь в том, что пуск двигателя невозможен.

- ▶ Подложите противооткатные башмаки или другие подходящие предметы спереди и сзади под колесо, расположенное диагонально по отношению к заменяемому колесу.
- ▶ При необходимости снимите декоративные колпаки / колпаки ступиц колес (→ стр. 414).
- ▶ Поднимите автомобиль (→ стр. 414).

Колпаки ступиц колес / декоративные колпаки: снятие и монтаж

Условия

- Автомобиль подготовлен к замене колеса (→ стр. 413).

Пластмассовый декоративный колпак

- ▶ **Снятие:** поверните центральную крышку декоративного колпака влево и снимите декоративный колпак.
- ▶ **Монтаж:** убедитесь в том, что центральная крышка декоративного колпака повернута влево.
- ▶ Установите декоративный колпак и поверните центральную крышку вправо до ощутимой и слышимой фиксации декоративного колпака.

Алюминиевый декоративный колпак

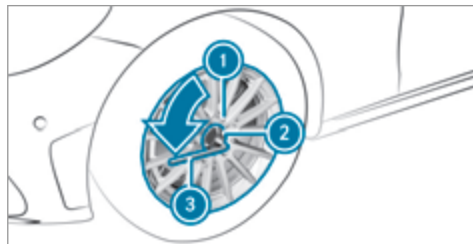

- ▶ **Снятие:** насадите сменную торцовую головку ② из комплекта инструмента для замены колес на декоративный колпак ①.
- ▶ Насадите ключ для крепления колес ③ на сменную торцовую головку ②.
- ▶ При помощи ключа для крепления колес ③ поверните декоративный колпак ① влево и снимите его.
- ▶ **Монтаж:** предшествующие операции выполните в обратной последовательности.
- ① **Предписанный момент затяжки:** 25 Нм.

Подъем автомобиля при замене колеса

Условия

- В автомобиле нет людей.
- Автомобиль готов к замене колеса (→ стр. 413).
- Демонтированы колпаки ступиц колес или декоративные колпаки (→ стр. 414).

Важные указания по использованию автомобильного домкрата:

- Используйте только автомобильные домкраты, одобренные компанией Mercedes-Benz.
- Автомобильный домкрат предназначен только для кратковременного подъема автомобиля и не предусмотрен для проведения работ по техническому обслуживанию под автомобилем.
- Опорная площадка для установки автомобильного домкрата должна быть ровной, твердой и нескользкой. На рыхлом грунте обязательно используйте большую по размеру, плоскую, прочную и нескользкую подкладку.
- Опора автомобильного домкрата должна находиться вертикально под опорной точкой для подъема домкрата.

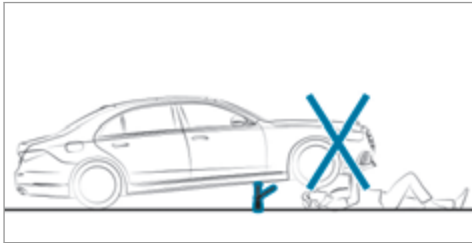
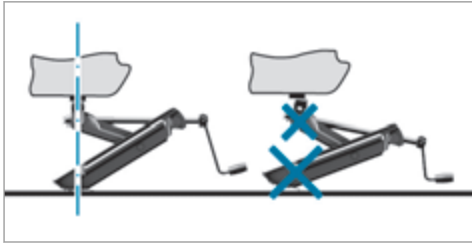

Правила поведения при поднятом автомобиле:

- Никогда не подставляйте ноги и не протягивайте руки под автомобиль.
- Никогда не ложитесь под автомобиль.

- Не запускайте двигатель и не отпускайте электрический стояночный тормоз.
- Не открывайте и не закрывайте двери или крышку багажника.

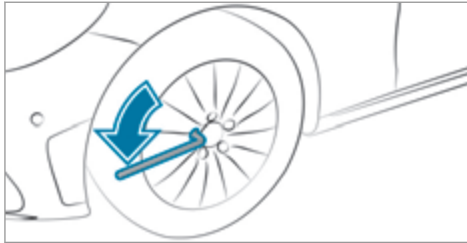

- ▶ Выкрутите болты крепления колеса, которое необходимо заменить, при помощи ключа для крепления колес примерно на один оборот. Не выкручивайте болты полностью.

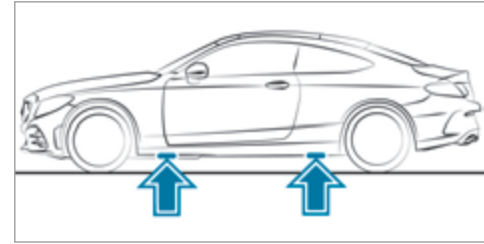

Расположение опорных точек для подъема домкратом

! УКАЗАНИЕ Автомобили Mercedes-AMG

- ▶ Соблюдайте указания в руководстве по эксплуатации дополнительного оборудования. В противном случае Вы можете не распознать опасность.

! ОСТОРОЖНО Опасность травмирования вследствие неправильной установки автомобильного домкрата

В случае неправильной установки автомобильного домкрата на соответствующую приемную точку на автомобиле возможно опрокидывание

автомобильного домкрата при поднятом автомобиле.

- ▶ Устанавливайте автомобильный домкрат исключительно в соответствующей приемной точке на автомобиле. Опора автомобильного домкрата должна находиться вертикально под приемной точкой на автомобиле.

! **УКАЗАНИЕ** Повреждения автомобиля вследствие использования автомобильного домкрата

Если Вы не устанавливаете автомобильный домкрат в предусмотренных для этого приемных точках для автомобильного домкрата, то Вы можете повредить Ваш автомобиль.

- ▶ Устанавливайте автомобильный домкрат только в предусмотренных для этого приемных точках для автомобильного домкрата.

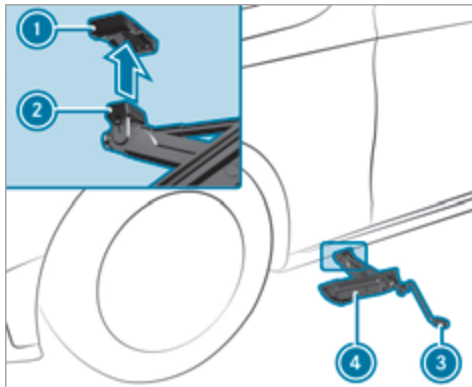

- ▶ Установите опорную поверхность **2** автомобильного домкрата **4** в опорной точке **1** для подъема домкратом.
- ▶ Вращайте вороток **3** вправо до тех пор, пока опорная поверхность **2** автомобильного домкрата полностью не достигнет соответствующей опорной точки **1** для подъема домкратом, а опорная площадка автомобильного домкрата не будет равномерно установлена на грунт.

- ▶ Вращайте вороток **3** до отрыва шины от грунта максимально на 3 см.
- ▶ Отсоедините и снимите колесо (→ стр. 416).

Демонтаж колеса

Условия

- Автомобиль приподнят (→ стр. 414).

! **УКАЗАНИЕ** Автомобили Mercedes-AMG

- ▶ Соблюдайте указания в руководстве по эксплуатации дополнительного оборудования. В противном случае Вы можете не распознать опасность.

При замене колеса избегайте любого воздействия силы на тормозные диски, так как это может привести к понижению комфортабельности при торможении.

! **УКАЗАНИЕ** Повреждение резьбы вследствие загрязнения болтов крепления колес

- ▶ Не кладите болты крепления колес в песок или грязь.

- ▶ Полностью вывинтите самый верхний болт крепления колеса.

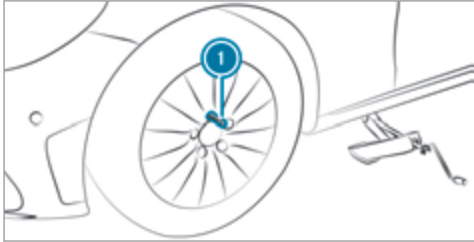

- ▶ Вместо вывинченного болта крепления колес винтите в резьбу центрирующий штифт ①.
- ▶ Полностью вывинтите остальные болты крепления колес.
- ▶ Снимите колесо.
- ▶ Произведите монтаж нового колеса (→ стр. 417).

Монтаж нового колеса

Условия

- Колесо демонтировано (→ стр. 416).

! УКАЗАНИЕ Автомобили Mercedes-AMG

- ▶ Соблюдайте указания в руководстве по эксплуатации дополнительного оборудования. В противном случае Вы можете не распознать опасность.

! ОСТОРОЖНО Опасность аварии вследствие отсоединения колеса

Вследствие смазанных маслом или консистентной смазкой болтов крепления колес, а также повреждения резьбы болтов крепления колес или ступиц колес болты крепления колес могут отсоединиться.-

Вследствие этого колесо может отсоединиться во время движения.

- ▶ Ни в коем случае не смазывайте болты крепления колес маслом или консистентной смазкой.
- ▶ При поврежденной резьбе немедленно свяжитесь со специализированной мастерской с квалифицированным персоналом.
- ▶ Произведите замену поврежденных болтов крепления колес или поврежденной резьбы ступицы колеса.

- ▶ Продолжать движение нельзя.

- ▶ Учитывайте указания по выбору шин (→ стр. 409).

Направление вращения шины с предписанным направлением вращения указано стрелкой на боковине шины. При монтаже соблюдайте направление вращения колес.

- ▶ Насадите подлежащее монтажу колесо на центрирующий штифт и прижмите.

! ОСТОРОЖНО Опасность травмирования при завинчивании болтов и гаек

Если Вы завинчиваете болты или гайки крепления колес при поднятом автомобиле, то автомобильный домкрат может опрокинуться.

- ▶ Завинчивайте болты или гайки крепления колес только при опущенном автомобиле.

- ▶ При этом обязательно учитывайте предупреждения и указания по технике безопасности, касающиеся темы "Замена колеса" (→ стр. 409).
- ▶ Из соображений безопасности используйте исключительно болты крепления колес, допу-

щенные специально для автомобилей Mercedes-Benz и соответствующего колеса.

- ▶ Вкрутите болты крепления колёс и слегка затяните в указанной последовательности по крестообразной схеме.
- ▶ Вывинтите центрирующий штифт.
- ▶ Ввинтите последний болт крепления колеса и слегка затяните его.
- ▶ Опустите автомобиль (→ стр. 418).

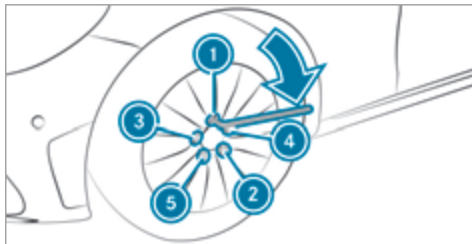

- ▶ Равномерно затяните болты крепления колес в указанной последовательности ① - ⑤ по крестообразной схеме сначала максимальным моментом 80 Нм.
- ▶ Затем равномерно затяните болты крепления колес в указанной последовательности ① - ⑤ по крестообразной схеме предписанным моментом затяжки 130 Нм .

⚠ ОСТОРОЖНО Опасность вследствие неправильного момента затяжки

Если Вы затягиваете болты крепления колес или гайки крепления колес не с предписанным моментом затяжки, то колеса могут отсоединиться.

- ▶ Убедитесь в том, что болты крепления колес или гайки крепления колес затянуты предписанным моментом затяжки.
- ▶ При необходимости обратитесь в специализированную мастерскую с квалифицированным персоналом и не перемещайте автомобиль.

- ▶ Проверьте давление воздуха в шине нового смонтированного колеса и при необходимости откорректируйте.

i Нижеприведенные указания не относятся к случаю, когда новое колесо является временным аварийным колесом.

- ▶ **Автомобили с сигнализацией падения давления воздуха в шинах:** повторно включите сигнализацию падения давления воздуха в шинах (→ стр. 408).
- ▶ **Автомобили с системой контроля давления в шинах:** повторно включите систему контроля давления воздуха в шинах (→ стр. 407).

Аварийное запасное колесо

Указания, касающиеся аварийного запасного колеса

⚠ ОСТОРОЖНО Опасность аварии вследствие неправильных габаритов колес и шин

Габариты колеса и шины, а также тип шины аварийного или запасного колеса и заменяемого колеса могут различаться. Аварийное или запасное колесо может значительно ухудшить ходовые качества автомобиля.

Во избежание риска соблюдайте следующие указания:

- ▶ Осторожно продолжайте движение.
- ▶ Ни в коем случае не устанавливайте на автомобиле более одного аварийного или запасного колеса, отличающегося от заменяемого колеса.
- ▶ Используйте аварийное или запасное колесо только кратковременно.
- ▶ Не выключайте систему ESP®.
- ▶ Произведите замену аварийного или запасного колеса с отличающимися габаритами в следующей специализированной мастерской с квалифицированным персо-

налом. Обязательно соблюдайте правильные габариты колес и шин, а также тип шин.

i Аварийное запасное колесо зафиксировано в специальном чехле аварийного запасного колеса в багажнике.

Учитывайте указания для монтажа аварийного запасного колеса:

- Проконтролируйте давление воздуха в шине установленного аварийного запасного колеса. При необходимости адаптируйте его.
- Максимально допустимая скорость движения с установленным аварийным запасным колесом составляет 80 км/ч.
- Не монтируйте цепи противоскольжения на аварийное запасное колесо.
- Вне зависимости от степени износа производите замену аварийного запасного колеса не реже чем каждые шесть лет.

i **Автомобили с сигнализацией падения давления воздуха в шинах:** при установленном аварийном запасном колесе надежное функционирование сигнализации падения давления воздуха в шинах не обеспечено. Произведите перезапуск сигнализации падения давления воздуха

в шинах только после замены аварийного запасного колеса новым колесом.

Автомобили с системой контроля давления воздуха в шинах: при установленном аварийном запасном колесе надежное функционирование сигнализации падения давления воздуха в шинах не обеспечено. Давление воздуха в шине снятого колеса может индцироваться еще в течение нескольких минут. Производите перезапуск сигнализации падения давления воздуха в шинах только после замены аварийного запасного колеса новым колесом.

Также обязательно учитывайте следующие главы, связанные с данной темой:

- Указания, касающиеся давления воздуха в шинах (→ стр. 404)
- Таблица давления воздуха в шинах (→ стр. 405)
- Указания по монтажу шин (→ стр. 409)

Информация о технических характеристиках

! УКАЗАНИЕ Автомобили Mercedes-AMG

- ▶ Соблюдайте указания в руководстве по эксплуатации дополнительного оборудования. В противном случае Вы можете не распознать опасность.

Технические характеристики определены согласно действующим директивам ЕС. Указанные данные действительны только для автомобилей в серийной комплектации. Дополнительную информацию можно получить на авторизованной СТОА Mercedes-Benz.

Только в исполнении для определенных стран: характеристики конкретного автомобиля можно найти в сертификате соответствия (CERTIFICATE OF CONFORMITY). Данные документы поставляются вместе с автомобилем.

Электронное оборудование автомобиля

Указания по работе с электронным оборудованием двигателя

! УКАЗАНИЕ Преждевременный износ из-за неквалифицированного техобслуживания

Неквалифицированное техобслуживание может привести к ускоренному износу деталей автомобиля и отмене разрешения на эксплуатацию автомобиля.

- ▶ Техобслуживание электронного оборудования двигателя и относящихся к нему деталей необходимо производить только в специализированной мастерской с квалифицированным персоналом.

Радиостанции

Указания по установке радиостанций

! ОСТОРОЖНО Опасность возникновения аварии при неквалифицированной работе с радиостанциями

При неквалифицированном управлении или дооборудовании радиостанциями электромаг-

нитное излучение может создать помехи для работы электронного оборудования автомобиля и поставить под угрозу его эксплуатационную безопасность.

- ▶ Работы с электрооборудованием и электронными устройствами всегда должны проводиться в специализированной мастерской с квалифицированным персоналом.

! ОСТОРОЖНО Опасность аварии вследствие ненадлежащей эксплуатации радиостанций

Вследствие ненадлежащей эксплуатации радиостанций в автомобиле их электромагнитное излучение может создать помехи для работы электронного оборудования автомобиля. Это может произойти, в частности, в следующих случаях:

- Если радиостанция не подключена к наружной антенне.
- Если наружная антенна установлена неправильно или имеет высокий уровень фонового излучения.

Вследствие этого эксплуатационная надежность автомобиля может находиться под угрозой.

- ▶ Проверьте наружную антенну с низким уровнем фонового излучения в специализированной мастерской с квалифицированным персоналом.
- ▶ При эксплуатации в автомобиле всегда подключайте радиостанции к наружной антенне с низким уровнем фонового излучения.

! **УКАЗАНИЕ** Аннулирование разрешения на эксплуатацию при несоблюдении предписаний по установке и использованию

Несоблюдение условий установки и использования радиостанций может привести к аннулированию разрешения на эксплуатацию.

- ▶ Используйте только разрешенные диапазоны частот.
- ▶ Соблюдайте указания по максимально допустимой выходной мощности в этих диапазонах частот.
- ▶ Установка антенны должна производиться только в разрешенных для этого местах.

В автомобилях с панорамной крышей со сдвижным люком установка антенны в передней и задней частях крыши запрещена.

При дооборудовании автомобилей радиостанциями соблюдайте предписания технической Директивы ISO/TS 21609 (Road Vehicles – EMC guidelines for installation of aftermarket radio frequency transmitting equipment / Транспорт дорожный. Руководящие указания по электромагнитной совместимости к послепродажной установке радиопередающей аппаратуры). При установке навесных деталей соблюдайте соответствующие законодательные положения.

Если автомобиль оснащен подготовкой под установку радиостанции, используйте предусмотренные в ней разъемы для подключения источника электропитания и антенны. При установке обратите внимание на указания в руководствах по эксплуатации дополнительного оборудования от изготовителя.

Мощность передатчиков радиостанций

Максимальная мощность передатчика (пиковая мощность) в основании антенны не должна превышать значений, приведенных в следующей таблице.

Диапазон частот и максимальная мощность передатчика

Диапазон частот	Максимальная мощность передатчика
Короткие волны 3–54 МГц	100 Вт
Диапазон 4 м 74–88 МГц	30 Вт
Диапазон 2 м 144–174 МГц	50 Вт
Наземная система транкинговой радиосвязи (Terrestrial Trunked Radio – TETRA) 380–460 МГц	10 Вт
Диапазон 70 см 420–450 МГц	35 Вт
Мобильная связь (2G / 3G / 4G)	10 Вт

422 Технические характеристики

Без ограничений в автомобиле могут использоваться:

- Радиостанции с максимальной мощностью передатчика до 100 мВт
- Радиочастотные передатчики с рабочей частотой в диапазоне 380–410 МГц и максимальной мощностью передачи до 2 Вт (TETRA)
- Мобильные телефоны (2G / 3G / 4G)

Для следующих диапазонов частот не существует никаких ограничений относительно места расположения наружной антенны автомобиля:

- Наземная система транкинговой радиосвязи (Terrestrial Trunked Radio – TETRA)
- Диапазон 70 см
- 2G / 3G / 4G

Обозначения мелких деталей в соответствии с регламентом радиосвязи

Информацию от изготовителя о компонентах автомобиля, работающих на основе радиосвязи, можно найти по ключевому слову «Обозначения в соответствии с регламентом радиосвязи» в электронном руководстве по эксплуатации в автомобиле, в Интернете и в приложении.

Обзор заводской таблички автомобиля, номера VIN и номера двигателя

Заводская табличка автомобиля

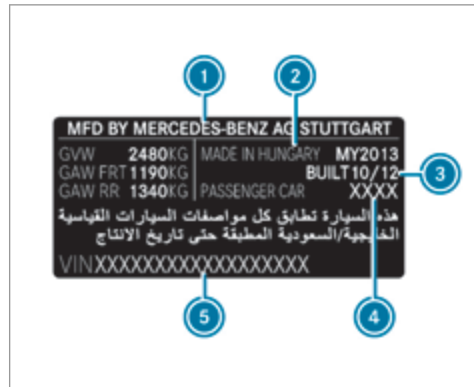
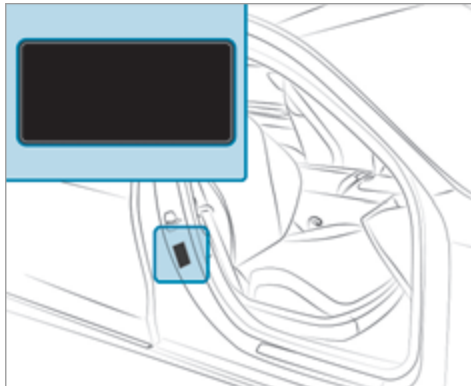

Заводская табличка автомобиля (пример: для Кувейта)

- 1 Автопроизводитель
- 2 Место производства
- 3 Дата выпуска
- 4 Тип автомобиля
- 5 Идентификационный номер автомобиля (VIN)

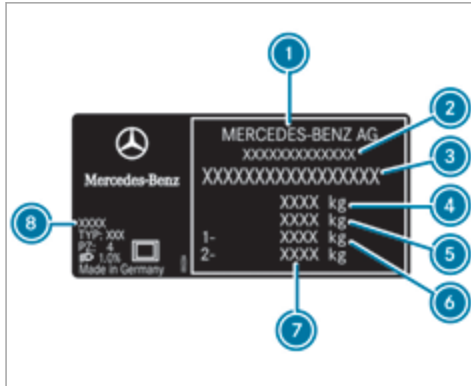

Заводская табличка автомобиля (пример: для всех остальных стран)

- ① Автопроизводитель
- ② Номер разрешения на эксплуатацию в ЕС (только для определенных стран)
- ③ VIN (идентификационный номер автомобиля)
- ④ Допустимая полная масса (кг)
- ⑤ Допустимая полная масса автопоезда (кг) (только для определенных стран)
- ⑥ Допустимая нагрузка на передний мост (кг)

- ⑦ Допустимая нагрузка на задний мост (кг)
- ⑧ Код лакокрасочного покрытия
- i Данные, приведенные на рисунке, даны в качестве примера.

Номер VIN под правым передним сиденьем

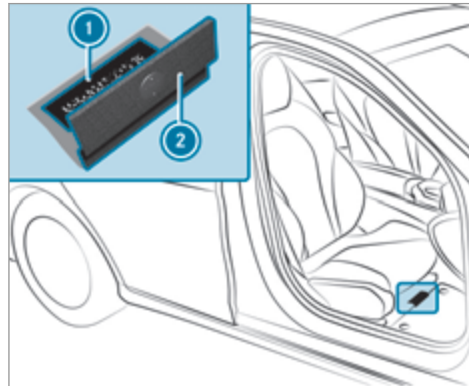

- ① Выбитый номер VIN (идентификационный номер автомобиля)
- ② Напольное покрытие

Номер VIN у нижнего края лобового стекла

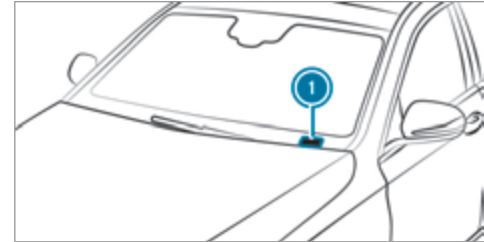

- ① Номер VIN (идентификационный номер автомобиля) в виде этикетки

Номер VIN в виде этикетки у нижнего края лобового стекла доступен только для определенных стран.

Номер двигателя

Номер двигателя выбит на блоке цилиндров. Подробную информацию можно получить в любой специализированной мастерской с квалифицированным персоналом.

Эксплуатационные материалы

Указания по эксплуатационным материалам

! УКАЗАНИЕ Автомобиля Mercedes-AMG

- ▶ Соблюдайте указания в руководстве по эксплуатации дополнительного оборудования. В противном случае Вы можете не распознать опасность.

! ОСТОРОЖНО Опасность травмирования вредными для здоровья эксплуатационными материалами

Эксплуатационные материалы могут быть ядовитыми и вредными для здоровья.

- ▶ При использовании, хранении и утилизации эксплуатационных материалов необходимо учитывать информацию на оригинальных емкостях.
- ▶ Эксплуатационные материалы должны храниться в закрытых оригинальных емкостях.
- ▶ Не допускайте детей до эксплуатационных материалов.



УКАЗАНИЕ ПО ЗАЩИТЕ ОКРУЖАЮЩЕЙ СРЕДЫ Загрязнение окружающей среды вследствие утилизации эксплуатационных материалов не в соответствии с требованиями охраны окружающей среды

Эксплуатационными материалами являются:

- топливо,
- присадки для нейтрализации ОГ, например AdBlue[®],
- смазочные материалы.

При неправильной утилизации эксплуатационных материалов может быть нанесен существенный вред окружающей среде.

- ▶ Утилизируйте эксплуатационные материалы в соответствии с нормами охраны окружающей среды.

К эксплуатационным материалам относятся:

- топливо
- денитрификатор AdBlue[®] для нейтрализации ОГ
- смазочные материалы
- охлаждающая жидкость
- тормозная жидкость

- стеклоомывающая жидкость
- хладагент системы отопления, вентиляции и кондиционирования

Используйте только продукты, одобренные компанией Mercedes-Benz. Гарантия Mercedes-Benz и льготное постгарантийное обслуживание не распространяются на повреждения, вызванные использованием продуктов, не одобренных компанией Mercedes-Benz.

Эксплуатационные материалы, одобренные компанией Mercedes-Benz, можно распознать по следующим надписям на емкостях:

- MB-Freigabe (например, MB-Freigabe 229.51)
- MB-Approval (например, MB-Approval 229.51)

Дополнительная информация по одобренным эксплуатационным материалам:

- в предписаниях Mercedes-Benz по эксплуатационным материалам с указанием обозначения спецификации
 - на веб-сайте <https://bevo.mercedes-benz.com>
 - в приложении Mercedes-Benz BeVo
- в специализированной мастерской с квалифицированным персоналом

⚠ ОСТОРОЖНО Опасность пожара- и взрыва топлива

Топливо легко воспламеняется.

- ▶ Не допускайте воздействия огня и прямого света, курения и образования искр.
- ▶ Перед заправкой выключите зажигание и автономный отопитель (если имеется) и не включайте их до завершения заправки.

⚠ ОСТОРОЖНО Опасность травмирования топливом

Топливо токсично и вредно для здоровья.

- ▶ Не допускайте попадания топлива на кожу, в глаза или на одежду, а также его проглатывания.
- ▶ Не вдыхайте топливные пары.
- ▶ Не допускайте детей к топливу.
- ▶ В процессе заправки двери и окна должны быть закрыты.

Если Вы или другие люди имели контакт с топливом, соблюдайте следующие пункты:

- ▶ Немедленно тщательно смойте топливо с кожи водой и мылом.
- ▶ Если топливо попало в глаза, незамедлительно промойте глаза большим количеством чистой воды. Срочно обратитесь за медицинской помощью.
- ▶ При проглатывании топлива незамедлительно обратитесь за медицинской помощью. Не вызывайте рвоту.
- ▶ Немедленно смените загрязненную топливом одежду.

Автомобили, работающие на нескольких видах топлива, можно заправлять следующим топливом:

- неэтилированный бензин «Супер»
- топливо E85
- смесь топлива E85 и неэтилированного бензина «Супер»

Автомобили, работающие на нескольких видах топлива, можно узнать по наклейке **Ethanol up to E85** на внутренней стороне откидной крышки заправочного люка.

Допустимые виды топлива для заправки Вашего автомобиля в зависимости от страны могут отличаться от данных, указанных в руководстве по

эксплуатации. Разрешенные для Вашего автомобиля виды топлива приведены на информационной табличке на внутренней стороне откидной крышки заправочного люка.

Топливо

Указания по качеству топлива для автомобилей с бензиновым двигателем

Учитывайте указания по эксплуатационным материалам (→ стр. 424).

! УКАЗАНИЕ Повреждения вследствие использования ненадлежащего топлива

Даже небольшое количество ненадлежащего топлива может привести к повреждениям системы питания, двигателя и системы нейтрализации ОГ.

- ▶ Заправляйте автомобиль только неэтилированным бессернистым бензином, соответствующим европейскому стандарту EN 228, или аналогичным топливом.

Топливо этой спецификации может содержать до 10 об. % этанола. Ваш автомобиль приспособлен для заправки топливом E10.

Ни в коем случае не заправляйте автомобиль следующими видами топлива:

- дизельное топливо;
- обычный бензин с октановым числом ниже ИОЧ 91;
- бензин с содержанием более 10 об. % этанола, например E15, E20, E85, E100;
- бензин с содержанием более 3 об. % метанола, например M15, M30;
- бензин с металлосодержащими присадками.

Если Вы по ошибке заправили автомобиль ненадлежащим топливом:

- ▶ Не включайте зажигание.
- ▶ Обратитесь в специализированную мастерскую с квалифицированным персоналом.

Для Вашего автомобиля действуют следующие коды совместимости топлива:



- ❶ Для бензина с максимальным содержанием этанола 5 об. %
- ❷ Для бензина с максимальным содержанием этанола 10 об. %

В соответствии с европейским стандартом EN 16942 коды совместимости топлива можно найти в следующих местах:

- в автомобиле на указательной табличке с внутренней стороны откидной крышки заправочного люка (→ стр. 163),
- по всей Европе – на топливораздаточных колонках и заправочных пистолетах, подходящих для Вашего автомобиля.

Если в имеющемся топливе недостаточно низкое содержание серы, это может привести к появлению запаха.

Рекомендуемое октановое число для Вашего автомобиля приведено также на указательной табличке с внутренней стороны откидной крышки заправочного люка (→ стр. 163).

При отсутствии возможности заправки топливом рекомендуемого качества разрешается временно заправлять автомобиль обычным неэтилированным бензином с:

- **С 180:** ИОЧ 93
- **Все остальные модели:** ИОЧ 91

Однако в этом случае мощность двигателя может уменьшиться, а расход топлива – увеличиться.

Ни в коем случае не заправляйте автомобиль бензином с еще более низким ИОЧ.

Дополнительную информацию о топливе можно получить на автозаправочной станции или в специализированной мастерской с квалифицированным персоналом.

Указания по присадкам в бензине

Учитывайте указания по эксплуатационным материалам (→ стр. 424).

! **УКАЗАНИЕ** Повреждение в результате использования неподходящих присадок

Уже небольшие количества неподходящей присадки могут привести к нарушению их функций.

- ▶ Присмешивайте к топливу только рекомендованные "Мерседес-Бенц" очистительные присадки.

Mercedes-Benz рекомендует использовать марочное топливо с присадками.

В некоторых странах имеющееся в продаже топливо может содержать недостаточное количество присадок. Использование низкокачественного топлива может привести к образованию отложений в системе впрыска топлива. В этом случае по согласованию с авторизованной СТОА Mercedes-Benz нужно добавить в топливо чистящую присадку, рекомендованную компанией Mercedes-Benz. Учитывайте приведенные на канистре указания и соотношение компонентов смеси.

Указания по качеству топлива для автомобилей с дизельным двигателем

Общие указания

Соблюдайте указания по эксплуатационным материалам (→ стр. 424).

! **ОСТОРОЖНО** Опасность пожара вследствие смешивания разных видов топлива

При смешивании дизельного топлива с бензином точка воспламенения смеси топлива ниже точки воспламенения чистого дизельного топлива.

- ▶ Никогда не заправляйте бензином автомобили с дизельным двигателем.
- ▶ Ни в коем случае не подмешивайте бензин к дизельному топливу.

! **УКАЗАНИЕ** Повреждения вследствие использования ненадлежащего топлива

Даже небольшое количество ненадлежащего топлива может привести к повреждениям системы питания, двигателя и системы нейтрализации ОГ.

- ▶ Заправляйте автомобиль только бессернистым дизельным топливом, отвечающим европейскому стандарту EN 590, или аналогичным топливом.
В странах, где отсутствует бессерное дизельное топливо, заправляйтесь только низкосернистым дизельным топливом с содержанием серы менее 50 мд.

- ▶ **Автомобили без сажевого фильтра:** заправляйте только дизельным топливом с содержанием серы менее 500 мд.

Никогда не заправляйте автомобиль следующими видами топлива:

- бензин
- судовое дизельное топливо
- топливо для котельных
- чистый биодизель или растительное масло
- керосин или авиакеросин

Если Вы непреднамеренно заправили автомобиль ненадлежащим топливом:

- ▶ Не включайте зажигание.
- ▶ Обратитесь в специализированную мастерскую с квалифицированным персоналом.

Для Вашего автомобиля действует следующий код совместимости топлива:



- ❶ Для дизельного топлива максимум с 7 об. % биодизеля (метилэфир жирной кислоты)

В соответствии с Европейским Стандартом EN 16942 код совместимости топлива можно найти в следующих местах:

- в автомобиле на указательной табличке с внутренней стороны откидной крышки заправочного люка (→ стр. 163),
- на топливораздаточных колонках и заправочных пистолетах, подходящих для Вашего автомобиля (по всей Европе).

Указания, касающиеся низкой температуры наружного воздуха

К началу зимнего периода максимально полностью заправьте свой автомобиль зимним сортом дизельного топлива.

Перед переходом на зимний сорт дизельного топлива топливный бак должен быть максимально пустым. При первой заправке зимним сортом дизельного топлива уровень топлива в топливном баке должен быть низким, например соответствовать минимальному резерву. При следующей заправке топливом топливный бак снова можно заправлять как обычно.

Дополнительную информацию о топливе можно получить на автозаправочной станции или в специализированной мастерской с квалифицированным персоналом.

Объем топливного бака и резервный запас топлива

В зависимости от комплектации общий объем топливного бака может варьироваться.

Модель	Общий объем
C 200 (135 кВт)	50,0 л
C 200 4MATIC (135 кВт)	или
C 300 d	66,0 л
C 300 d 4MATIC	
C 180	41,0 л
C 220 d	или
C 220 d 4MATIC	66,0 л
Все остальные модели	66,0 л
Модель	Из них резервный запас
Все модели	7,0 л

AdBlue® (только автомобили с дизельным двигателем)

Указания по AdBlue®

Учитывайте указания по эксплуатационным материалам (→ стр. 424).

AdBlue® – это растворимая в воде жидкость для нейтрализации оксидов азота в ОГ дизельных двигателей.

Эксплуатация автомобиля с использованием присадки AdBlue®, не соответствующей предписаниям настоящего руководства по эксплуатации, или без нее может противоречить закону, а в некоторых странах караться штрафом.

! **УКАЗАНИЕ** Неисправности вследствие разбавления восстановителя AdBlue® или добавления присадок в восстановитель AdBlue®

Функционирование системы нейтрализации оксидов азота в ОГ может быть ограничено вследствие использования непригодного агента для удаления оксидов азота.

- ▶ Используйте только восстановитель AdBlue®, отвечающий стандарту ISO 22241.
- ▶ Не разбавляйте восстановитель AdBlue® водой.
- ▶ Не добавляйте присадки в восстановитель AdBlue®.

! **УКАЗАНИЕ** Повреждения и неисправности вследствие загрязнения AdBlue®

Последствия загрязнения AdBlue®:

- повышенные значения токсичности ОГ,
- повреждения катализатора,
- нарушения работы системы нейтрализации оксидов азота в ОГ.

▶ Не допускайте загрязнения AdBlue®.

Остатки AdBlue® через некоторое время кристаллизуются и загрязняют соответствующие поверхности. Как можно скорее очистите водой загрязненные поверхности.

При открывании бака AdBlue® возможно выделение незначительного количества аммиачных паров. Не вдыхайте выделяющиеся аммиачные пары. Производите заправку бака AdBlue® только в хорошо вентилируемых помещениях.

Заправочный объем и расход AdBlue®

Модель	Общий объем
Все модели	25 л

Расход AdBlue®

Средний расход AdBlue® составляет от 1 до 5 % от расхода топлива. Расход AdBlue®, как и расход топлива, сильно зависит от стиля вождения и условий эксплуатации. Поэтому фактические значения расхода при повседневной эксплуатации Вашего автомобиля могут отличаться от указанных средних значений расхода. Вследствие этого также варьируется частота дозаправки AdBlue®. Перед поездками за пределы Европейского союза обратитесь в специализированную мастерскую с квалифицированным персоналом для проверки запаса AdBlue®. При длительном пребывании за пределами Европейского союза свяжитесь со специализированной мастерской с квалифицированным персоналом.

AdBlue®, уровень заполнения и запас хода

Индикацию уровня заполнения и запаса хода AdBlue® можно активировать при помощи бортового компьютера. Отображаемый запас хода AdBlue® в значительной степени зависит от стиля вождения и условий эксплуатации. Поэтому фактический запас хода может отличаться от отображаемого на бортовом компьютере. Содержащиеся в руководстве по эксплуатации данные о резервном запасе при первом предупреждении на дисплее и по минимальному объему долива при пустом топливном баке

также следует рассматривать как ориентировочные показатели.

Моторное масло

Указания по моторному маслу

Учитывайте указания по эксплуатационным материалам (→ стр. 424).



! **УКАЗАНИЕ** Повреждения двигателя вследствие использования неправильного масляного фильтра, неправильного масла или присадок

▶ Используйте только масло и масляный фильтр со спецификациями, необходимыми именно для предписанных интерва-

лов ТО, а не с какими-либо другими спецификациями.

- ▶ Не вносите изменений в моторное масло или масляный фильтр с целью достижения более длительных интервалов замены, чем предписанные.
- ▶ Не используйте присадки.
- ▶ Производите замену моторного масла в предусмотренный срок.

Mercedes-Benz рекомендует производить замену масла в специализированной мастерской с квалифицированным персоналом.

Используйте только моторные масла, одобренные компанией Mercedes-Benz.

Бензиновые двигатели: для определенных стран предусмотрена возможность использования других моторных масел в сочетании с сокращенной периодичностью проведения техобслуживания.

i Дополнительную информацию о других моторных маслах можно получить в специализированной мастерской с квалифицированным персоналом.

Качество и заправочный объем моторного масла

Бензиновые двигатели	MB-Freigabe или MB-Approval
C 400 4MATIC	229.5 229.6*
Все остальные модели	229.51, 229.52, 229.61 229.71*

Дизельные двигатели	MB-Freigabe или MB-Approval
Все модели	229.52, 229.61, 229.71*

* рекомендовано для достижения максимально низкого расхода топлива (соответственно самый низкий класс вязкости SAE; учитывайте возможные ограничения по разрешенным к применению классам вязкости SAE)

Для достижения максимально низкого расхода топлива рекомендуется использовать соответствующим образом отмеченные в таблице спецификации моторные масла соответственно самого низкого класса вязкости SAE. При этом необходимо учиты-

вать возможные ограничения по разрешенным к применению классам вязкости SAE.

- ❗ Если приведенные в таблице моторные масла недоступны, разрешается однократно долить не более 1,0 л следующих видов моторных масел.

Виды моторных масел для однократного долива только в исключительном случае:

- **Автомобили с бензиновым двигателем:**
 - **C 400 4MATIC:** MB-Freigabe или MB-Approval 229.3 или ACEA A3 / B4
 - **Все остальные модели:** MB-Freigabe или MB-Approval 229.31 или ACEA C3
- **Автомобили с дизельным двигателем:** ACEA C3

Приведенные ниже значения относятся к замене масла с одновременной заменой масляного фильтра.

Модель	Заправочный объем
C 180 C 200 C 300	6,6 л
C 220 d C 220 d 4MATIC	6,3 л
C 300 d C 300 d 4MATIC	6,8 л
C 400 4MATIC	6,5 л
Все остальные модели	6,0 л

Указания, касающиеся тормозной жидкости

Учитывайте указания по эксплуатационным материалам (→ стр. 424).

⚠ ОСТОРОЖНО Опасность аварии вследствие образования пузырей газа в тормозной системе

Тормозная жидкость постоянно впитывает влагу из окружающего воздуха. Вследствие этого

точка кипения тормозной жидкости понижается. Если точка кипения занижена, то при высоких нагрузках на тормоза в тормозной системе могут образоваться пузыри пара.

Это отрицательно влияет на эффективность торможения.

▶ Производите замену тормозной жидкости в предусмотренный срок.

Регулярную производите замену тормозной жидкости в специализированной мастерской с квалифицированным персоналом. Используйте только допущенную Mercedes-Benz тормозную жидкость согласно MB-Freigabe или MB-Approval 331.0.

Охлаждающая жидкость

Указания по охлаждающей жидкости

Учитывайте указания по эксплуатационным материалам (→ стр. 424).

⚠ ОСТОРОЖНО Опасность пожара - и травмирования вследствие неправильного обращения с антифризом

При попадании антифриза на горячие конструкционные элементы в моторном отсеке антифриз может загореться.

- ▶ Перед доливкой антифриза дайте двигателю остыть.
- ▶ Следите за тем, чтобы антифриз не проливался мимо горловины.
- ▶ Перед пуском двигателя тщательно очистите конструкционные элементы, загрязненные антифризом.

! УКАЗАНИЕ Повреждение вследствие использования неправильной охлаждающей жидкости

- ▶ Используйте только предварительно смешанную охлаждающую жидкость с требуемым уровнем защиты от замерзания.

Информацию об охлаждающей жидкости можно получить в следующих местах:

- в предписаниях Mercedes-Benz по эксплуатационным материалам 310.1
 - на веб-сайте <https://bevo.mercedes-benz.com>
 - в приложении Mercedes-Benz BeVo
- в специализированной мастерской с квалифицированным персоналом

! УКАЗАНИЕ Перегрев при высокой температуре наружного воздуха

При использовании неподходящей охлаждающей жидкости система охлаждения двигателя при высокой температуре наружного воздуха недостаточно защищена от перегрева и коррозии.

- ▶ Всегда используйте охлаждающую жидкость, одобренную компанией Mercedes-Benz.
- ▶ Соблюдайте указания в предписаниях Mercedes-Benz по эксплуатационным материалам 310.1.

Регулярно проводите замену охлаждающей жидкости в специализированной мастерской с квалифицированным персоналом.

Доля концентрата антифриза в системе охлаждения двигателя:

- минимум 50 % (защита от замерзания приблизительно до -37°C)
- максимум 55 % (защита от замерзания до -45°C)

Указания по стеклоомывающей жидкости

Учитывайте указания по эксплуатационным материалам (→ стр. 424).

⚠ ОСТОРОЖНО Опасность пожара- и травмирования из-за концентрата стеклоомывающего средства

Концентрат стеклоомывающего средства легко воспламеняется. При попадании на горячие детали двигателя или выпускной системы он может воспламениться.

- ▶ Убедитесь, что концентрат стеклоомывающего средства не проливается мимо наливной горловины.

! **УКАЗАНИЕ** Повреждение наружного освещения из-за использования неподходящего стеклоомывающего средства

Неподходящее стеклоомывающее средство может повредить пластиковую поверхность элементов наружного освещения.

▶ Используйте только подходящее для пластиковых поверхностей стеклоомывающее средство, например MB SummerFit или MB WinterFit.

! **УКАЗАНИЕ** Засорение форсунок омывателя из-за смешивания стеклоомывающих средств

▶ Не смешивайте стеклоомывающие средства MB SummerFit и MB WinterFit с другими стеклоомывающими средствами.

Не используйте дистиллированную или деионизированную воду, так как в противном случае датчик уровня может сработать ошибочно.

Рекомендованная стеклоомывающая жидкость:

- При температуре выше точки замерзания: например, MB SummerFit
- При температуре ниже точки замерзания: например, MB WinterFit

Правильное соотношение компонентов смеси указано на емкости с антифризом.

Смешивайте воду со стеклоомывающей жидкостью круглый год.

Паспортные данные автомобиля

Габаритные размеры автомобиля

Указанные значения высоты могут изменяться в зависимости от следующих факторов:

- Шины
- Загрузка автомобиля
- Состояние ходовой части
- Опции

Внешняя высота подъема

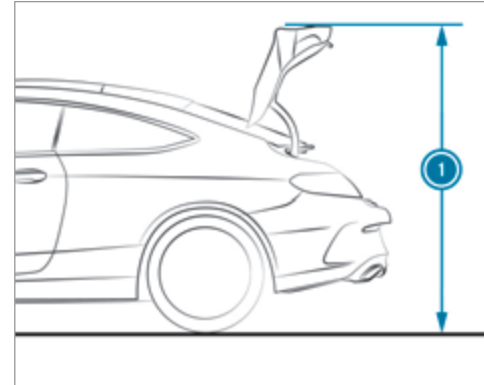

Некоторые значения не указаны ввиду их отсутствия на момент подписания в печать.

Модель	1 Внешняя высота подъема
Все модели	

Габаритные размеры автомобиля

Все модели	
Длина автомобиля	4686 мм
Ширина автомобиля с учетом наружных зеркал заднего вида	2016 мм
Ширина автомобиля без учета наружных зеркал заднего вида	1810 мм
Колесная база	2840 мм

Высота автомобиля

Модель	
С 200 4MATIC	1413 мм
С 220 d 4MATIC	
С 300 4MATIC	
С 300 d 4MATIC	
С 400 4MATIC	
Все остальные модели	1405 мм

Значения массы и нагрузки

Учитывайте следующие указания относительно приведенных данных автомобиля:

- Использование опций приводит к увеличению снаряженной массы и уменьшению полезной нагрузки.
- Данные о массе конкретного автомобиля приведены на заводской табличке автомобиля (→ стр. 422).

Модель	Максимальная нагрузка на крышу
Все модели	75 кг

Тягово-сцепное устройство

Общие указания по фаркопу

В зависимости от модели автомобиля могут потребоваться изменения в системе охлаждения двигателя. Последующая установка фаркопа допускается лишь в том случае, если в документах на автомобиль указана масса буксируемого груза.

Дальнейшую информацию Вы получите в специализированной мастерской с квалифицированным персоналом.

Монтажные размеры

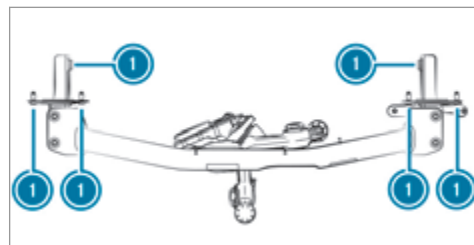
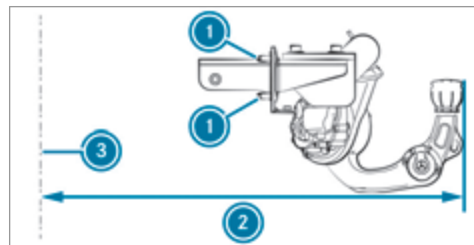

- ① Точки крепления
- ② Размер свеса
- ③ Осовая линия задней оси

Размер свеса и точки крепления действительны для фаркопа, установленного на заводе.

Модель	Размер свеса
Все модели	1149 мм

Масса буксируемого груза

Значение опорной нагрузки не входит в значение массы буксируемого груза.

Масса буксируемого груза при использовании прицепа с тормозной системой (при минимальной способности трогания с места на подъеме 12 %)

Модель	Масса буксируемого груза при использовании прицепа с тормозной системой
Все модели	1800 кг

Масса буксируемого груза при использовании прицепа без тормозной системы

Модель	Масса буксируемого груза при использовании прицепа без тормозной системы
Все модели	750 кг

Максимальная опорная нагрузка и несущая способность

! **УКАЗАНИЕ** Повреждение из-за отрыва прицепа

При слишком малой опорной нагрузке прицепа возможен отрыв прицепа.

- ▶ Не допускайте опорной нагрузки прицепа ниже 50 кг.
- ▶ По возможности обеспечивайте максимально допустимую опорную нагрузку.

! **УКАЗАНИЕ** Повреждение из-за откручивания кронштейна для велосипедов

При использовании кронштейна для велосипедов необходимо учитывать не только максимальную опорную нагрузку, но и максимальную несущую способность.

- ▶ Не допускайте превышения максимальной несущей способности.

Учитывайте дополнительные указания относительно максимальной несущей способности (→ стр. 236).

Опорная нагрузка

Модель	Максимальная опорная нагрузка
Все модели	75 кг

Некоторые значения не указаны ввиду их отсутствия на момент подписания в печать.

Несущая способность

Модель	Максимальная несущая способность
Все модели	

Допустимая нагрузка на заднюю ось (режим эксплуатации с прицепом)

Модель	Нагрузка на ось
C 180	1165 кг
C 200	1195 кг
C 200 4MATIC	1185 кг
C 220 d C 300 4MATIC	1205 кг
C 300 d	1225 кг
C 300 d 4MATIC	1215 кг
C 400 4MATIC	1190 кг
Все остальные модели	1200 кг

Сообщения на дисплее

Введение



Указания по сообщениям на дисплее

Сообщения появляются на мультифункциональном дисплее.

Сообщения на дисплее с графическими изображениями могут быть представлены в руководстве по эксплуатации в упрощенном виде и отличаться от изображений на мультифункциональном дисплее. Сообщения на мультифункциональном дисплее с высоким приоритетом отображаются красным цветом. Определенные сообщения на дисплее дополнительно сопровождаются предупредительным звуковым сигналом.

Действуйте согласно сообщениям на дисплее и учитывайте дополнительные указания, приведенные в настоящем руководстве по эксплуатации.

В некоторых сообщениях на дисплее отображаются дополнительные символы:

-  дополнительная информация
-  скрывание сообщения на дисплее

Для выбора соответствующего символа проведите пальцем влево или вправо по сенсорной кнопке Touch-Control слева. При нажатии  на мультимедийном дисплее отобразится дополнительная

информация. При нажатии  сообщение на дисплее исчезнет.

Сообщения на дисплее с низким приоритетом можно скрыть нажатием кнопки возврата  или сенсорной кнопки Touch-Control слева. При этом сообщения на дисплее сохранятся в памяти сообщений.

Как можно быстрее устраните причину появления сообщения на дисплее.

Сообщения на дисплее с высоким приоритетом не могут быть скрыты. Эти сообщения отображаются на мультифункциональном дисплее до тех пор, пока не будет устранена причина их появления.



Вызов сохраненных в памяти сообщений на дисплее

Бортовой компьютер:



 TO  1 сообщение

Если сообщения на дисплее отсутствуют, то на мультифункциональном дисплее появляется индикация **Сообщений нет**.

 Пролистайте сообщения на дисплее, проводя пальцем вверх или вниз по сенсорной кнопке Touch-Control слева.

 **Выход из памяти сообщений:** нажмите кнопку возврата .

Безопасность водителя и пассажиров

Сообщения на дисплее	Возможные причины/следствия и ► предложения по решению
 <p data-bbox="53 342 392 425">Неисправность системы удерж.пасс. Обрат-ся в пункт ТО!</p>	<p data-bbox="466 225 1146 252">* Система удержания пассажиров неисправна (→ стр. 39).</p> <div data-bbox="492 277 1923 474" style="border: 1px solid gray; padding: 5px;"> <p data-bbox="500 288 1800 314">▲ ОСТОРОЖНО Опасность получения травмы вследствие нарушения работы системы удержания пассажиров</p> <p data-bbox="506 335 1876 391">Компоненты системы удержания пассажиров могут самопроизвольно активироваться или в случае аварии не сработать должным образом.</p> <p data-bbox="506 405 1831 461">► Немедленно проверьте и отремонтируйте систему удержания пассажиров в специализированной мастерской с квалифицированным персоналом.</p> </div>
 <p data-bbox="53 612 351 695">Спереди слева Неисправность Обрат-ся в пункт ТО! (пример)</p>	<p data-bbox="466 495 1351 522">* Соответствующая система удержания пассажиров неисправна (→ стр. 39).</p> <div data-bbox="492 547 1923 743" style="border: 1px solid gray; padding: 5px;"> <p data-bbox="500 557 1800 584">▲ ОСТОРОЖНО Опасность получения травмы вследствие нарушения работы системы удержания пассажиров</p> <p data-bbox="506 605 1876 660">Компоненты системы удержания пассажиров могут самопроизвольно активироваться или в случае аварии не сработать должным образом.</p> <p data-bbox="506 674 1831 730">► Немедленно проверьте и отремонтируйте систему удержания пассажиров в специализированной мастерской с квалифицированным персоналом.</p> </div>
 <p data-bbox="53 881 392 964">Окон.подуш.безоп. слева неисправна Обрат-ся в пункт ТО! (пример)</p>	<p data-bbox="466 764 1351 791">* Соответствующая система удержания пассажиров неисправна (→ стр. 39).</p> <div data-bbox="492 816 1923 971" style="border: 1px solid gray; padding: 5px;"> <p data-bbox="500 826 1888 878">▲ ОСТОРОЖНО Опасность травмирования или опасность для жизни из-за неисправности оконной подушки безопасности</p> <p data-bbox="506 899 1876 955">Если оконная подушка безопасности неисправна, она может самопроизвольно активироваться или не сработать в случае аварии.</p> </div>

Сообщения на дисплее	Возможные причины/следствия и ► предложения по решению
	<p>► Немедленно произведите проверку и ремонт оконной подушки безопасности в специализированной мастерской с квалифицированным персоналом.</p>
<p>Подушка безоп. передн.пассажира выключена См."Руководство"</p>	<p>* Подушка безопасности переднего пассажира отключена, хотя на сиденье переднего пассажира сидит взрослый человек или человек со схожей комплекцией. Воздействующие на сиденье дополнительные силы могут привести к тому, что измеренный системой вес будет занижен.</p> <p>▲ ОСТОРОЖНО Опасность травмирования- и опасность для жизни при отключенной подушке безопасности переднего пассажира</p> <p>Если подушка безопасности переднего пассажира отключена, она не срабатывает при аварии и не может обеспечить надлежащий уровень защиты.</p> <p>Сидящий на сиденье переднего пассажира человек может, например, удариться о детали салона автомобиля, особенно если он сидит близко к передней панели.</p> <p>► До начала движения и во время движения обеспечьте надлежащее состояние подушки безопасности переднего пассажира.</p> <p>► Немедленно остановитесь с учетом ПДД.</p> <p>► Убедитесь, что никакие предметы не защемлены под сиденьем переднего пассажира.</p> <p>► Проверьте состояние системы автоматического отключения подушки безопасности переднего пассажира (→ стр. 50).</p> <p>► При необходимости незамедлительно обратитесь в специализированную мастерскую с квалифицированным персоналом.</p>

Сообщения на дисплее

Подушка безоп. передн.пассажира включена См. "Руководство"

Возможные причины/следствия и ► предложения по решению

* В следующих ситуациях подушка безопасности переднего пассажира активирована во время движения:

- несмотря на то что на сиденье переднего пассажира находится ребенок, пассажир небольшого роста или предмет весом ниже порогового значения срабатывания системы;
- несмотря на то что сиденье переднего пассажира не занято.

В определенных случаях система распознает дополнительный вес предметов, размещенных на сиденье, или воздействующие на сиденье силы.

▲ ОСТОРОЖНО Опасность получения травмы или опасность для жизни вследствие использования системы удержания детей при включенной подушке безопасности переднего пассажира

Если Вы размещаете ребенка в системе удержания детей на сиденье переднего пассажира, а подушка безопасности переднего пассажира включена, подушка безопасности переднего пассажира может сработать при аварии.

Подушка безопасности может ударить ребенка.

► До начала движения и во время движения обеспечьте надлежащее состояние подушки безопасности переднего пассажира.

НИ В КОЕМ СЛУЧАЕ не используйте обращенное назад устройство удержания детей на сиденье с АКТИВИРОВАННОЙ ФРОНТАЛЬНОЙ ПОДУШКОЙ БЕЗОПАСНОСТИ. Это может привести к НАНЕСЕНИЮ РЕБЕНКУ СЕРЬЕЗНЫХ ТЕЛЕСНЫХ ПОВРЕЖДЕНИЙ или ЕГО ГИБЕЛИ.

- Немедленно остановитесь с учетом ПДД.
- Убедитесь, что никакие предметы не защемлены под сиденьем переднего пассажира.
- Проверьте состояние системы автоматического отключения подушки безопасности переднего пассажира (→ стр. 50).



Сообщения на дисплее	Возможные причины/следствия и ► предложения по решению
	<ul style="list-style-type: none"> ► При необходимости незамедлительно обратитесь в специализированную мастерскую с квалифицированным персоналом.
<p>PRE-SAFE не действует См. "Руководство"</p>	<ul style="list-style-type: none"> * Функции системы PRE-SAFE® неисправны. ► Обратитесь в специализированную мастерскую с квалифицированным персоналом.

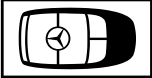
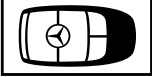

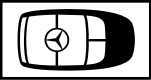
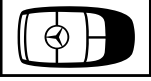

Ключ

Сообщения на дисплее	Возможные причины/следствия и ► предложения по решению
 <p>Замените ключ</p>	<ul style="list-style-type: none"> * Замените ключ. ► Обратитесь в специализированную мастерскую с квалифицированным персоналом.
 <p>Замените элементы питания ключа</p>	<ul style="list-style-type: none"> * Элемент питания ключа разрядился. ► Замените элемент питания (→ стр. 75).

Сообщения на дисплее	Возможные причины/следствия и ► предложения по решению
 <p>Ключ не распознан (сообщение на дисплее белого цвета)</p>	<p>* Ключ в данный момент не распознается.</p> <ul style="list-style-type: none"> ► Измените положение ключа в автомобиле. ► Если ключ по-прежнему не распознается, положите ключ в отсек для пуска двигателя с помощью ключа (→ стр. 147).
 <p>Ключ не распознан (сообщение на дисплее красного цвета)</p>	<p>* Ключ не распознается и, возможно, больше не находится в автомобиле. Ключ больше не находится в автомобиле, и Вы выключили двигатель:</p> <ul style="list-style-type: none"> • Запуск двигателя более невозможен. • Вы не можете произвести центральную блокировку замков автомобиля. <p>► Убедитесь, что ключ находится в автомобиле.</p> <p>Если сбой при распознавании ключа произошел из-за сильного источника радиосигнала:</p> <ul style="list-style-type: none"> ► Немедленно остановитесь в соответствии с ПДД. ► Положите ключ в отсек для пуска двигателя с помощью ключа (→ стр. 147).
<p>Положите ключ в специально выделенный отсек См. "Руководство"</p>	<p>* Произошел сбой при распознавании ключа.</p> <ul style="list-style-type: none"> ► Измените положение ключа в автомобиле. ► Положите ключ в отсек для пуска двигателя с помощью ключа (→ стр. 147).

Свет



Сообщения на дисплее	Возможные причины/следствия и ► предложения по решению
 <p data-bbox="118 342 455 370">Ближний свет слева (пример)</p>	<ul style="list-style-type: none"> <li data-bbox="527 228 977 256">* Соответствующая лампа неисправна. <li data-bbox="547 267 997 295">► Осторожно продолжайте движение. <li data-bbox="547 305 1702 333">► Немедленно обратитесь в специализированную мастерскую с квалифицированным персоналом. <li data-bbox="547 343 1988 401">ⓘ Светодиодные лампы: только если неисправны все светодиоды, появляется сообщение на дисплее по соответствующему элементу освещения.
 <p data-bbox="118 542 455 590">Неисправность См. "Руководство"</p>	<ul style="list-style-type: none"> <li data-bbox="527 428 946 456">* Наружное освещение неисправно. <li data-bbox="547 467 1559 495">► Обратитесь в специализированную мастерскую с квалифицированным персоналом. <li data-bbox="527 505 1314 533">* Автомобили с фаркопом: возможно, перегорел предохранитель. <li data-bbox="547 543 925 571">► Остановитесь с учетом ПДД. <li data-bbox="547 582 1436 610">► Проверьте и при необходимости замените предохранители (→ стр. 399).
 <p data-bbox="118 746 455 794">Функция автоматич. включения фар не действует</p>	<ul style="list-style-type: none"> <li data-bbox="527 632 1580 660">* Датчик освещенности для автоматического включения наружного освещения неисправен. <li data-bbox="547 671 1559 699">► Обратитесь в специализированную мастерскую с квалифицированным персоналом.

Сообщения на дисплее	Возможные причины/следствия и ► предложения по решению
 <p data-bbox="53 296 384 353">Система адаптивного освещения поворотов не действует</p>	<ul style="list-style-type: none"> * Активный поворотный свет неисправен. <ul style="list-style-type: none"> ► Обратитесь в специализированную мастерскую с квалифицированным персоналом.
 <p data-bbox="53 498 384 555">Включите наружное освещение</p>	<ul style="list-style-type: none"> * Вы двигаетесь с выключенным ближним светом фар. <ul style="list-style-type: none"> ► Поверните переключатель света в положение  или AUTO.
 <p data-bbox="53 700 247 726">Выключите свет!</p>	<ul style="list-style-type: none"> * Вы выходите из автомобиля, а свет еще включен. <ul style="list-style-type: none"> ► Поверните переключатель света в положение AUTO.
 <p data-bbox="53 876 353 928">Intelligent Light System не действует</p>	<ul style="list-style-type: none"> * Неисправность системы Intelligent Light System. Система освещения продолжает работать без функций системы Intelligent Light System. <ul style="list-style-type: none"> ► Обратитесь в специализированную мастерскую с квалифицированным персоналом.

Сообщения на дисплее	Возможные причины/следствия и ► предложения по решению
<p>Сист.адаптации фар дал.света с расш.ф. в наст.вр.недоступна См."Руководство"</p>	<p>* Система адаптивного управления дальним светом ПЛЮС временно недоступна. Достигнуты системные пределы (→ стр. 127). Когда причины неисправности будут устранены, система снова будет доступна. На дисплее появится сообщение Система адаптации фар дальнего света с расшир.функциями снова доступна.</p> <ul style="list-style-type: none"> ► Продолжайте движение. ► Управляйте дальним светом фар вручную до тех пор, пока система адаптивного управления дальним светом ПЛЮС не будет снова доступна.
<p>Система адаптации фар дальнего света с расшир.функциями не действует</p>	<p>* Система адаптивного управления дальним светом ПЛЮС неисправна.</p> <ul style="list-style-type: none"> ► Обратитесь в специализированную мастерскую с квалифицированным персоналом.
<p>Сист.адапт.фар дальнего света с расширен.функц. Вид камеры ограничен См."Руководство"</p>	<p>* Обзор камеры ограничен. Возможные причины:</p> <ul style="list-style-type: none"> • загрязнение лобового стекла в зоне обзора камеры • интенсивные осадки или туман <p>Вспомогательные системы и системы обеспечения безопасности движения могут быть неисправны или временно недоступны. Когда причины будут устранены, вспомогательные системы и системы обеспечения безопасности движения снова будут доступны.</p> <p>Если сообщение на дисплее не гаснет:</p> <ul style="list-style-type: none"> ► Остановитесь в соответствии с ПДД. ► Очистите лобовое стекло.

Сообщения на дисплее	Возможные причины/следствия и ► предложения по решению
<p>Аварийная световая сигнализация Неисправность</p>	<p>* Выключатель аварийной световой сигнализации неисправен.</p> <p>► Обратитесь в специализированную мастерскую с квалифицированным персоналом.</p>

Отопление, вентиляция и кондиционирование



Сообщения на дисплее	Возможные причины/следствия и ► предложения по решению
 <p>Не действует См. "Руководство"</p>	<p>* Автономный отопитель временно неисправен.</p> <p>► При остановленном на горизонтальной поверхности автомобиле и охлажденном двигателе: четыре раза с интервалом в несколько минут попытайтесь включить автономный отопитель.</p> <p>► Если автономный отопитель не включается: обратитесь в специализированную мастерскую с квалифицированным персоналом.</p>
 <p>Не действует Слабое напряжение АКБ</p>	<p>* Напряжение бортовой сети слишком низкое. Автономный отопитель отключился.</p> <p>► Проедьте на автомобиле некоторое расстояние, пока аккумуляторная батарея снова не зарядится в достаточной степени.</p>

Сообщения на дисплее	Возможные причины/следствия и ► предложения по решению
 <p data-bbox="118 296 392 350">Не действует Заправьте топливо</p>	<p data-bbox="523 180 1479 205">* В топливном баке слишком мало топлива. Автономный отопитель не включается.</p> <ul style="list-style-type: none"> <li data-bbox="547 219 968 244">► Заправьте автомобиль топливом.



Автомобиль

Сообщения на дисплее	Возможные причины/следствия и ► предложения по решению
 <p data-bbox="118 648 416 731">А/м готов к эксплуатации Перед выходом из а/м выключите зажигание</p>	<p data-bbox="523 532 1128 557">* Вы выходите из автомобиля, готового к движению.</p> <ul style="list-style-type: none"> <li data-bbox="547 571 1978 625">► При выходе из автомобиля выключите зажигание, зафиксируйте автомобиль во избежание откатывания и возьмите ключ с собой. <li data-bbox="547 640 1978 729">► Если Вы остаетесь в автомобиле, выключите потребители электроэнергии, например систему подогрева сидений. В противном случае может произойти разрядка аккумуляторной батареи 12 В, и тогда пуск двигателя автомобиля будет возможен только с помощью аккумуляторной батареи другого автомобиля (облегчение пуска двигателя).
 <p data-bbox="118 876 425 938">Проверьте крепление тяг-сцеп.устр-ва</p>	<p data-bbox="523 760 1214 785">* Фаркоп не готов к работе во время движения с прицепом.</p> <div data-bbox="560 812 1986 864" style="background-color: #f0f0f0; padding: 5px;"> <p data-bbox="568 822 1561 853">▲ ОСТОРОЖНО Опасность аварии из-за незаблокированной ножки сцепного шара</p> </div> <p data-bbox="568 874 878 899">Прицеп может отцепиться.</p> <ul style="list-style-type: none"> <li data-bbox="568 913 1438 938">► Немедленно остановитесь с учетом ПДД. Продолжать движение нельзя!

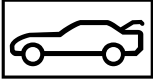

Сообщения на дисплее	Возможные причины/следствия и ► предложения по решению
	<div style="border: 1px solid gray; padding: 10px; margin-bottom: 10px;"> <ul style="list-style-type: none"> ► Отсоедините прицеп и зафиксируйте его во избежание откатывания. ► Заново выполните процесс откидывания и присоедините прицеп только после того, как сигнальная / контрольная лампа погаснет. </div> <ul style="list-style-type: none"> ► Заново запустите процесс поворота (→ стр. 232). ► После того как сообщение на дисплее погаснет, подсоедините прицеп и продолжайте движение. <p>Если сообщение на дисплее не гаснет, фаркоп неисправен, а ножка сцепного шара не зафиксирована.</p> <ul style="list-style-type: none"> ► Не присоединяйте прицеп и продолжайте движение без прицепа. При этом учитывайте ограниченный дорожный просвет из-за незафиксированной ножки сцепного шара. ► Обратитесь в специализированную мастерскую с квалифицированным персоналом. <p>* Фаркоп не готов к работе в остановленном автомобиле.</p> <ul style="list-style-type: none"> ► Отсоедините присоединенный прицеп и зафиксируйте его во избежание откатывания. ► Если ножка сцепного шара убрана: разблокируйте ножку сцепного шара (→ стр. 232). ► Вручную поверните ножку сцепного шара в конечное положение и зафиксируйте ее. ► Если ножка сцепного шара выдвинута: разблокируйте ножку сцепного шара (→ стр. 232). ► Вручную поверните ножку сцепного шара под бампер и зафиксируйте ее. <p>Если сообщение на дисплее не гаснет, фаркоп неисправен, а ножка сцепного шара не зафиксирована.</p> <ul style="list-style-type: none"> ► Не присоединяйте прицеп и продолжайте движение без прицепа. При этом учитывайте ограниченный дорожный просвет из-за незафиксированной ножки сцепного шара. ► Обратитесь в специализированную мастерскую с квалифицированным персоналом.



Сообщения на дисплее	Возможные причины/следствия и ► предложения по решению
 <p data-bbox="118 296 412 381">Руль управлен.неисправно Повышен.затрата усилий См."Руководство"</p>	<p data-bbox="527 180 1124 205">* Гидроусилитель рулевого управления неисправен.</p> <div data-bbox="560 229 1986 433" style="border: 1px solid gray; padding: 5px;"> <p data-bbox="568 242 1516 267">▲ ОСТОРОЖНО Опасность аварии из-за изменения управляемости автомобиля</p> <p data-bbox="576 288 1941 343">Если гидроусилитель рулевого управления частично или полностью неисправен, Вам необходимо будет прилагать большее усилие для поворота рулевого колеса.</p> <ul style="list-style-type: none"> <li data-bbox="576 358 1712 383">▶ Если безопасное управление автомобилем возможно, продолжайте движение с осторожностью. <li data-bbox="576 397 1782 422">▶ Незамедлительно обратитесь в специализированную мастерскую с квалифицированным персоналом. </div>
 <p data-bbox="118 576 412 660">Руль управлен.неисправно Немедленно остановитесь См."Руководство"</p>	<p data-bbox="527 459 1475 484">* Рулевое управление неисправно. Управляемость автомобиля сильно ограничена.</p> <div data-bbox="560 509 1986 712" style="border: 1px solid gray; padding: 5px;"> <p data-bbox="568 522 1394 547">▲ ОСТОРОЖНО Опасность аварии при ограниченной управляемости</p> <p data-bbox="576 567 1933 623">Если рулевое управление перестает работать надлежащим образом, безопасность эксплуатации автомобиля под угрозой.</p> <ul style="list-style-type: none"> <li data-bbox="576 638 1721 663">▶ Немедленно остановите автомобиль с учетом дорожной ситуации. Продолжать движение нельзя! <li data-bbox="576 677 1577 702">▶ Свяжитесь со специализированной мастерской с квалифицированным персоналом. </div>
<p data-bbox="118 733 425 789">Активный капот Неисправность См."Руководство"</p>	<p data-bbox="527 733 1712 758">* Активный капот (система защиты пешеходов) неисправен или не функционирует из-за срабатывания.</p> <ul style="list-style-type: none"> <li data-bbox="551 772 1557 797">▶ Обратитесь в специализированную мастерскую с квалифицированным персоналом.
	<p data-bbox="527 822 993 847">* По меньшей мере одна дверь открыта.</p> <ul style="list-style-type: none"> <li data-bbox="551 861 829 886">▶ Закройте все двери.

Сообщения на дисплее	Возможные причины/следствия и ► предложения по решению
	<p>* Капот открыт.</p> <p>▲ ОСТОРОЖНО Опасность аварии при разблокировке капота во время движения</p> <p>Капот может открыться и заблокировать Вам обзор.</p> <ul style="list-style-type: none"> ► Во время движения ни в коем случае не производите разблокировку капота. ► Перед каждой поездкой убедитесь в том, что капот заблокирован. <p>► Немедленно остановитесь в соответствии с ПДД.</p> <p>► Закройте капот.</p>
	<p>* Крышка багажника открыта.</p> <p>▲ ОПАСНО Опасность отравления отработавшими газами</p> <p>Двигатели внутреннего сгорания производят выброс токсичных отработавших газов, например монооксида углерода. Если крышка багажника открыта при работающем двигателе, особенно во время движения, отработавшие газы могут попасть в салон автомобиля.</p> <ul style="list-style-type: none"> ► Всегда выключайте двигатель перед открытием крышки багажника. ► Никогда не производите движение с открытой крышкой багажника. <p>► Закройте крышку багажника.</p>

Сообщения на дисплее	Возможные причины/следствия и ► предложения по решению
 <p data-bbox="118 298 451 353">Спинка сиденья сзади слева не зафиксирована (пример)</p>	<ul style="list-style-type: none">* Спинка соответствующего сиденья не зафиксирована.<ul style="list-style-type: none">► Откиньте спинку сиденья назад до фиксации.
 <p data-bbox="118 500 466 584">Спинка сиденья спереди слева не зафиксирована (пример)</p>	<ul style="list-style-type: none">* Спинка соответствующего переднего сиденья не зафиксирована.<ul style="list-style-type: none">► Откиньте спинку сиденья назад до фиксации.
 <p data-bbox="118 731 466 786">Долейте жидкость стеклоомывателя</p>	<ul style="list-style-type: none">* Уровень омывающей жидкости в бачке стеклоомывателя упал ниже минимального.<ul style="list-style-type: none">► Долейте омывающую жидкость (→ стр. 370).

Двигатель

Сообщения на дисплее	Возможные причины/следствия и ► предложения по решению
<p>Для выключен.двигателя нажимайте на кнопку Start/ Stop как минимум в течение 3 сек.или 3 раза</p>	<p>* Во время движения Вы нажали кнопку пуска / выключения двигателя.</p> <ul style="list-style-type: none"> ► Информация по выключению двигателя во время движения (→ стр. 146).
 <p>Долейте охлад.жидкость См."Руководство"</p>	<p>* Уровень охлаждающей жидкости слишком низкий.</p> <div style="border: 1px solid black; padding: 5px; margin-bottom: 10px;"> <p>! УКАЗАНИЕ Повреждение двигателя из-за недостаточного объема охлаждающей жидкости</p> <p>► Избегайте длительных поездок с недостаточным объемом охлаждающей жидкости.</p> </div> <ul style="list-style-type: none"> ► Долейте охлаждающую жидкость (→ стр. 369). ► Проверьте систему охлаждения двигателя в специализированной мастерской с квалифицированным персоналом.
 <p>Охлад.жидкость СТОП! Выключ.двигатель!</p>	<p>* Охлаждающая жидкость слишком горячая.</p> <ul style="list-style-type: none"> ► Немедленно остановитесь с учетом ПДД и выключите двигатель. <div style="border: 1px solid black; padding: 5px; margin-bottom: 10px;"> <p>! ОСТОРОЖНО Опасность ожога при открывании капота</p> </div> <p>Если Вы откроете капот при перегретом двигателе или пожаре в моторном отсеке, может произойти следующее:</p> <ul style="list-style-type: none"> • Вас могут ошпарить горячие газы. • На Вас могут попасть другие выделяющиеся горячие эксплуатационные материалы. <ul style="list-style-type: none"> ► Перед открытием капота дождись остывания перегретого двигателя.

Сообщения на дисплее	Возможные причины/следствия и ► предложения по решению
	<p>► При пожаре в моторном отсеке не открывайте капот и обратитесь в пожарную охрану.</p> <ul style="list-style-type: none"> ► Дождитесь охлаждения двигателя. ► Убедитесь, что подача воздуха на радиатор двигателя не затруднена. ► Не допуская высокой нагрузки на двигатель, продолжайте движение до ближайшей специализированной мастерской с квалифицированным персоналом. Следите за тем, чтобы отображаемое значение температуры охлаждающей жидкости не превышало 120 °С.
	<p>* Электродвигатель вентилятора охлаждения двигателя неисправен.</p> <ul style="list-style-type: none"> ► Не допуская высокой нагрузки на двигатель, продолжайте движение до ближайшей специализированной мастерской с квалифицированным персоналом. Следите за тем, чтобы отображаемое значение температуры охлаждающей жидкости не превышало 120 °С.
 <p>Резерв топлива</p>	<p>* Запас топлива достиг уровня резерва.</p> <ul style="list-style-type: none"> ► Заправьте автомобиль топливом.
 <p>Прочистить топливный фильтр</p>	<p>* Автомобили с дизельным двигателем: топливный фильтр загрязнен или необходимо слить воду из топливного фильтра.</p> <ul style="list-style-type: none"> ► Обратитесь в специализированную мастерскую с квалифицированным персоналом.

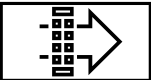
Сообщения на дисплее	Возможные причины/следствия и ► предложения по решению
 <p data-bbox="57 295 390 321">Замените воздушный фильтр</p>	<p data-bbox="461 176 1749 202">* Автомобили с дизельным двигателем: воздушный фильтр двигателя загрязнен и его необходимо заменить.</p> <ul style="list-style-type: none"> <li data-bbox="486 217 1494 243">► Обратитесь в специализированную мастерскую с квалифицированным персоналом.

Коробка передач

Сообщения на дисплее	Возможные причины/следствия и ► предложения по решению
<p data-bbox="57 502 384 554">Передача P только при остановленном автомобиле</p>	<p data-bbox="461 502 1500 528">* Включение парковочного положения P возможно только в остановленном автомобиле.</p> <ul style="list-style-type: none"> <li data-bbox="486 538 1028 564">► Для остановки нажмите на педаль тормоза. <li data-bbox="486 574 1447 600">► При неподвижном состоянии автомобиля включите парковочное положение P.
<p data-bbox="57 626 374 678">Для снятия с передачи P нажмите на педаль тормоза</p>	<p data-bbox="461 626 1500 652">* Вы попытались переключиться из парковочного положения P в другое положение АКП.</p> <ul style="list-style-type: none"> <li data-bbox="486 663 860 688">► Нажмите на педаль тормоза. <li data-bbox="486 699 1398 725">► Переключите АКП в положение D, R или в положение холостого хода N.
<p data-bbox="57 751 394 833">Для снятия с перед. P или N нажмите на педаль тормоза и включите двигатель</p>	<p data-bbox="461 751 1766 777">* Вы попытались переключиться из парковочного положения P или холостого хода N в другое положение АКП.</p> <ul style="list-style-type: none"> <li data-bbox="486 787 860 813">► Нажмите на педаль тормоза. <li data-bbox="486 823 907 849">► Запустите двигатель автомобиля. <li data-bbox="486 859 840 885">► Измените положение АКП.

Сообщения на дисплее	Возможные причины/следствия и ► предложения по решению
Для переключения в положение R сначала нажмите на педаль тормоза	<ul style="list-style-type: none"> * Вы попытались переключить АКП в положение R. ► Нажмите на педаль тормоза. ► Переключите АКП в положение R.
Опасность откатывания а/м Дверь водит.открыта, АКП не в положен.Р	<ul style="list-style-type: none"> * Дверь водителя закрыта не полностью и включено положение АКП D, R или положение холостого хода N. Автомобиль может откатиться. ► При парковке автомобиля переключите АКП в парковочное положение P.
Активирована постоянная передача N Опасность откатывания автомобиля	<ul style="list-style-type: none"> * В движущемся автомобиле включено положение холостого хода N. ► Для остановки нажмите на педаль тормоза. ► В остановленном автомобиле переключите АКП в парковочное положение P. ► Для продолжения движения переключите АКП в положение D или R.
Не переключая передачи, обратитесь в пункт ТО!	<ul style="list-style-type: none"> * Коробка передач неисправна. Изменить положение АКП больше невозможно. ► Если включено положение АКП D, то, не меняя положения АКП, обратитесь в специализированную мастерскую с квалифицированным персоналом. ► При всех остальных положениях АКП остановите автомобиль с учетом дорожной ситуации. ► Обратитесь в специализированную мастерскую с квалифицированным персоналом.
Движение задним ходом невозможно Обрат-ся в пункт ТО!	<ul style="list-style-type: none"> * Коробка передач неисправна. Включение положения АКП R невозможно. ► Обратитесь в специализированную мастерскую с квалифицированным персоналом.
Коробка передач Неисправность СТОП!	<ul style="list-style-type: none"> * Коробка передач неисправна. Коробка передач автоматически переключается в положение холостого хода N.

Сообщения на дисплее	Возможные причины/следствия и ► предложения по решению
	<ul style="list-style-type: none"> ► Немедленно остановитесь в соответствии с ПДД. ► Нажмите на педаль тормоза. ► Переключите АКП в парковочное положение P. ► Обратитесь в специализированную мастерскую с квалифицированным персоналом.
<p>Остановите а/м Оставьте двигатель.включ. Ждите КП охлаждается</p>	<p>* Коробка передач перегрелась. Трогание с места может быть временно затруднено или невозможно.</p> <ul style="list-style-type: none"> ► Незамедлительно остановитесь с учетом ПДД. Продолжать движение нельзя! ► Не выключайте двигатель. ► Продолжайте движение только после того, как погаснет сообщение на дисплее.
<p>Резервная АКБ Неисправность (сообщение на дисплее белого цвета)</p>	<p>* Аварийная АКБ коробки передач более не заряжается.</p> <ul style="list-style-type: none"> ► Обратитесь в специализированную мастерскую с квалифицированным персоналом. ► Перед выключением двигателя всегда вручную включайте парковочное положение P. ► Перед выходом из автомобиля задействуйте электрический стояночный тормоз.
<p>Резервная АКБ Неисправность (сообщение на дисплее красного цвета)</p>	<p>* Аварийная АКБ коробки передач более не заряжается.</p> <ul style="list-style-type: none"> ► Обратитесь в специализированную мастерскую с квалифицированным персоналом. ► Перед выключением двигателя всегда вручную включайте парковочное положение P. ► Перед выходом из автомобиля задействуйте электрический стояночный тормоз.

Торможение

Сообщения на дисплее



Стояночный тормоз См. "Руководство"

Возможные причины/следствия и ► предложения по решению

- * Горит желтая контрольная лампа . Электрический стояночный тормоз неисправен.

Для задействия стояночного тормоза:

- Выключите и снова включите зажигание.
- Задействуйте электрический стояночный тормоз вручную (→ стр. 175).

Если электрический стояночный тормоз невозможно задействовать:

- Обратитесь в специализированную мастерскую с квалифицированным персоналом.
- При остановке автомобиля, если необходимо, дополнительно зафиксируйте его во избежание откатывания.

- * Горят желтая контрольная лампа и красная контрольная лампа . Электрический стояночный тормоз неисправен.

Для отпущения стояночного тормоза:

- Выключите и снова включите зажигание.
- Отпустите электрический стояночный тормоз вручную (→ стр. 175).

или

- Произведите автоматическое отпущение электрического стояночного тормоза (→ стр. 174).

Если электрический стояночный тормоз не удастся отпустить:

- Продолжать движение нельзя! Обратитесь в специализированную мастерскую с квалифицированным персоналом.

- * Мигают желтая контрольная лампа и красная контрольная лампа . Электрический стояночный тормоз неисправен.

Электрический стояночный тормоз не удалось задействовать или отпустить.

- Выключите и снова включите зажигание.

Сообщения на дисплее

Возможные причины/следствия и ► предложения по решению

Для задействия стояночного тормоза:



- Отпустите электрический стояночный тормоз вручную, а затем задействуйте его (→ стр. 175).

Для отпущения стояночного тормоза:

- Вручную задействуйте, а затем отпустите электрический стояночный тормоз.

Если электрический стояночный тормоз не задействован или продолжает мигать красная контрольная лампа :

- Продолжать движение нельзя! Обратитесь в специализированную мастерскую с квалифицированным персоналом.
- При остановке автомобиля, если необходимо, дополнительно зафиксируйте его во избежание откатывания.

* Желтая контрольная лампа  горит, а красная контрольная лампа  мигает в течение десяти секунд после задействия или отпущения электрического стояночного тормоза. После этого лампа продолжает гореть или гаснет. Электрический стояночный тормоз неисправен.

При слишком низком уровне заряда АКБ:



- Зарядите аккумуляторную батарею 12 В.





Для задействия стояночного тормоза:

- Выключите зажигание.
Электрический стояночный тормоз будет задействован автоматически.





Если электрический стояночный тормоз не нужно задействовать, например на линии для автоматической мойки или при буксировке автомобиля, то оставьте зажигание включенным. Исключением является буксировка автомобиля с поднятым задним мостом.

Если электрический стояночный тормоз не задействован автоматически:



Сообщения на дисплее	Возможные причины/следствия и ► предложения по решению
	<ul style="list-style-type: none"> ► Выключите и снова включите зажигание. ► Отпустите электрический стояночный тормоз вручную, а затем задействуйте его (→ стр. 175). <p>Если после этого электрический стояночный тормоз невозможно задействовать:</p> <ul style="list-style-type: none"> ► Обратитесь в специализированную мастерскую с квалифицированным персоналом. ► При остановке автомобиля, если необходимо, дополнительно зафиксируйте его во избежание откатывания. <p>Для отпускания стояночного тормоза:</p> <ul style="list-style-type: none"> ► Если условия автоматического отпускания стояночного тормоза выполнены, а электрический стояночный тормоз автоматически не отпускается, отпустите электрический стояночный тормоз вручную (→ стр. 175). <p>Если после этого электрический стояночный тормоз не отпускается:</p> <ul style="list-style-type: none"> ► Продолжать движение нельзя! Обратитесь в специализированную мастерскую с квалифицированным персоналом.
<div data-bbox="130 634 322 737" style="border: 1px solid black; padding: 5px; display: inline-block;">  </div> <p data-bbox="118 747 412 799">Стояночный тормоз Отпустить!</p>	<p>* Мигает красная контрольная лампа .</p> <p>При движении задействован электрический стояночный тормоз:</p> <ul style="list-style-type: none"> • Не выполнено условие для автоматического отпускания электрического стояночного тормоза (→ стр. 174). • Вы производите экстренное торможение электрическим стояночным тормозом (→ стр. 175). <ul style="list-style-type: none"> ► Проверьте выполнение условий автоматического отпускания электрического стояночного тормоза. ► Отпустите электрический стояночный тормоз вручную.

Сообщения на дисплее	Возможные причины/следствия и ► предложения по решению
 <p>Стояночный тормоз Для отпущения включить зажигание</p>	<p>* Горит красная контрольная лампа .</p> <p>При отпускании электрического стояночного тормоза зажигание выключено.</p> <p>► Включите зажигание.</p>
 <p>Проверьте уровень тормозной жидкости</p>	<p>* В бачке для тормозной жидкости слишком мало тормозной жидкости.</p> <p>▲ ОСТОРОЖНО Опасность аварии при низком уровне тормозной жидкости</p> <p>При слишком низком уровне тормозной жидкости возможно снижение эффективности торможения и тормозных качеств автомобиля.</p> <ul style="list-style-type: none"> ► Немедленно остановите автомобиль с учетом дорожной ситуации. Продолжать движение нельзя! ► Обратитесь в специализированную мастерскую с квалифицированным персоналом. ► Не доливайте тормозную жидкость.
 <p>Проверить тормозные накладки См. "Руководство"</p>	<p>* Тормозные колодки достигли предела износа.</p> <p>► Обратитесь в специализированную мастерскую с квалифицированным персоналом.</p>

Системы управления автомобилем

Сообщения на дисплее	Возможные причины/следствия и ► предложения по решению
 <p>выключена</p>	<ul style="list-style-type: none"> * Функция HOLD отключена, поскольку автомобиль скользит или не выполнено одно из условий включения. <ul style="list-style-type: none"> ► Снова включите функцию HOLD через некоторое время или проверьте условия включения функции HOLD (→ стр. 182).
 <p>Attention Assist не действует</p>	<ul style="list-style-type: none"> * Система ATTENTION ASSIST неисправна. <ul style="list-style-type: none"> ► Обратитесь в специализированную мастерскую с квалифицированным персоналом.
 <p>Attention Assist: Сделайте перерыв!</p>	<ul style="list-style-type: none"> * Система ATTENTION ASSIST распознала усталость или повышение невнимательности водителя (→ стр. 183). <ul style="list-style-type: none"> ► При необходимости сделайте перерыв.
 <p>--- км/ч</p>	<ul style="list-style-type: none"> * Система круиз-контроля TEMPOMAT не включается, так как выполнены не все условия включения. <ul style="list-style-type: none"> ► Учитывайте условия включения системы круиз-контроля TEMPOMAT (→ стр. 186).

Сообщения на дисплее	Возможные причины/следствия и ► предложения по решению
ТЕМПОМАТ не действует	<ul style="list-style-type: none"> * Система круиз-контроля ТЕМПОМАТ неисправна. <ul style="list-style-type: none"> ► Обратитесь в специализированную мастерскую с квалифицированным персоналом.
ТЕМПОМАТ и ограничитель скорости не действуют	<ul style="list-style-type: none"> * Система круиз-контроля ТЕМПОМАТ и ограничитель скорости неисправны. <ul style="list-style-type: none"> ► Обратитесь в специализированную мастерскую с квалифицированным персоналом.
ТЕМПОМАТ выключен	<ul style="list-style-type: none"> * Система круиз-контроля ТЕМПОМАТ была выключена. Если дополнительно раздается предупредительный звуковой сигнал, то система круиз-контроля ТЕМПОМАТ автоматически выключилась (→ стр. 185).
<div style="border: 1px solid black; padding: 5px; display: inline-block; text-align: center; width: 60px; height: 60px; margin-bottom: 5px;"> LIM </div> <p>--- км/ч</p>	<ul style="list-style-type: none"> * Ограничитель скорости не включается в течение некоторого времени. Когда причины неисправности будут устранены, система снова будет доступна.
Ограничитель скорости в пассивном режиме	<ul style="list-style-type: none"> * При нажатии на педаль газа с преодолением точки сопротивления («кикдаун») ограничитель скорости переключается в пассивный режим (→ стр. 186).
Ограничитель скорости не действует	<ul style="list-style-type: none"> * Ограничитель скорости неисправен. <ul style="list-style-type: none"> ► Обратитесь в специализированную мастерскую с квалифицированным персоналом.
<div style="border: 1px solid black; padding: 5px; display: inline-block; text-align: center; width: 60px; height: 60px; margin-bottom: 5px;">  </div> <p>--- км/ч</p>	<ul style="list-style-type: none"> * Активная система поддержания дистанции DISTRONIC не включается, так как выполнены не все условия включения. <ul style="list-style-type: none"> ► Учитывайте условия включения активной системы поддержания дистанции DISTRONIC (→ стр. 191).

Сообщения на дисплее	Возможные причины/следствия и ► предложения по решению
 <p>Пассивный режим</p>	<ul style="list-style-type: none"> * Если Вы нажимаете на педаль газа с преодолением точки сопротивления, которая установлена системой поддержания дистанции DISTRONIC, то система переключится в пассивный режим (→ стр. 188).
 <p>Выкл.</p>	<ul style="list-style-type: none"> * Активная система поддержания дистанции DISTRONIC была выключена. Если дополнительно раздается предупредительный звуковой сигнал, значит, активная система поддержания дистанции DISTRONIC автоматически отключилась (→ стр. 191).
<p>Активный ассистент поддержания дистанции временно недоступен См. "Руководство"</p>	<ul style="list-style-type: none"> * Активная система поддержания дистанции DISTRONIC временно недоступна. Условия окружающей среды выходят за системные пределы (→ стр. 188). Когда условия окружающей среды будут соответствовать системным пределам, система снова будет доступна. <ul style="list-style-type: none"> ► Продолжайте движение.
<p>Активный ассистент поддержания дистанции не действует</p>	<ul style="list-style-type: none"> * Активная система поддержания дистанции DISTRONIC неисправна. Другие системы помощи водителю и системы обеспечения безопасности движения также могут быть неисправны. <ul style="list-style-type: none"> ► Обратитесь в специализированную мастерскую с квалифицированным персоналом.
<p>Активный ассистент поддержания дистанции снова доступен</p>	<ul style="list-style-type: none"> * Активная система поддержания дистанции DISTRONIC снова готова к работе. <ul style="list-style-type: none"> ► Включите активную систему поддержания дистанции DISTRONIC (→ стр. 191).

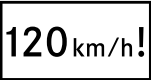

Сообщения на дисплее	Возможные причины/следствия и ► предложения по решению
 <p>Превышена максимально допустимая скорость</p>	<ul style="list-style-type: none"> * Вы превысили максимально разрешенную скорость движения (только в определенных странах). <ul style="list-style-type: none"> ► Снизьте скорость.
<p>Ограничение скорости (зимние шины) XXX км/ч</p>	<ul style="list-style-type: none"> * Вы достигли максимально допустимой скорости движения для зимних шин, введенной в память. Превышение этой скорости движения невозможно.
<p>Активный ассистент рулевого управления временно недоступен См. "Руководство"</p>	<ul style="list-style-type: none"> * Активная система помощи в рулевом управлении временно недоступна. Условия окружающей среды выходят за системные пределы (→ стр. 195). Когда условия окружающей среды будут соответствовать системным пределам, система снова будет доступна. <ul style="list-style-type: none"> ► Продолжайте движение. ► При необходимости очистите лобовое стекло в зоне обзора камеры. ► При необходимости проверьте давление воздуха в шинах.
<p>Активный ассистент рулевого управления не действует</p>	<ul style="list-style-type: none"> * Активная система помощи в рулевом управлении неисправна. Активная система поддержания дистанции DISTRONIC по-прежнему доступна. <ul style="list-style-type: none"> ► Обратитесь в специализированную мастерскую с квалифицированным персоналом.
<p>Актив.ассистент рулевого упр.сейчас недост.ввиду неск.экстренн.остановок</p>	<ul style="list-style-type: none"> * Активная система помощи в рулевом управлении по причине многократных экстренных остановок временно недоступна. <ul style="list-style-type: none"> ► Возьмите на себя управление автомобилем и остановитесь с учетом ПДД. ► Выключите и снова включите зажигание. Активная система помощи в рулевом управлении снова будет доступна.



Сообщения на дисплее	Возможные причины/следствия и ► предложения по решению
<p>Активируется функция экстренной остановки</p>	<p>* Ваши руки находятся не на рулевом колесе. Запускается процесс экстренной остановки (→ стр. 198).</p> <p>► Снова положите руки на рулевое колесо.</p> <p>Замедление движения автомобиля можно в любое время отменить одним из следующих действий:</p> <ul style="list-style-type: none"> • управлением рулем • торможением или нажатием на педаль газа • выключением активной системы поддержания дистанции DISTRONIC
	<p>* Активная система помощи в рулевом управлении достигла системных пределов (→ стр. 195). Вы длительное время не управляли самостоятельно.</p> <p>► Возьмите на себя управление автомобилем и продолжайте движение с учетом дорожной ситуации.</p>
<p>Сист.распознав. дорожных знаков временно недоступна См."Руководство"</p>	<p>* Система распознавания дорожных знаков временно недоступна. Когда причины неисправности будут устранены, система снова будет доступна.</p> <p>► Продолжайте движение.</p> <p>► Если сообщение на дисплее не гаснет, остановитесь в соответствии с ПДД и очистите лобовое стекло.</p>
<p>Система распознавания дорожных знаков не действует</p>	<p>* Система распознавания дорожных знаков неисправна.</p> <p>► Остановитесь с учетом дорожной ситуации и перезапустите двигатель.</p> <p>► Если сообщение на дисплее появится снова, обратитесь в специализированную мастерскую с квалифицированным персоналом.</p>



Сообщения на дисплее	Возможные причины/следствия и ► предложения по решению
<p>Система распознавания дорожных знаков Вид камеры ограничен См. "Руководство"</p>	<p>* Обзор камеры ограничен. Возможные причины:</p> <ul style="list-style-type: none"> • загрязнение лобового стекла в зоне обзора камеры • интенсивные осадки или туман <p>Вспомогательные системы и системы обеспечения безопасности движения могут быть неисправны или временно недоступны.</p> <p>Когда причины будут устранены, вспомогательные системы и системы обеспечения безопасности движения снова будут доступны.</p> <p>Если сообщение на дисплее не гаснет:</p> <ul style="list-style-type: none"> ► Остановитесь в соответствии с ПДД. ► Очистите лобовое стекло.
<p>Сигнализация перестроения врем.недоступна См. "Руководство"</p>	<p>* Система контроля «слепых» зон временно недоступна.</p> <p>Достигнуты системные пределы (→ стр. 206).</p> <p>Когда причины неисправности будут устранены, система снова будет доступна.</p> <ul style="list-style-type: none"> ► Продолжайте движение. <p>или</p> <ul style="list-style-type: none"> ► Если сообщение на дисплее не гаснет, остановитесь с учетом дорожной ситуации и перезапустите двигатель. ► При необходимости очистите задний бампер. Если бампер сильно загрязнен, функционирование датчиков в бампере может быть ограничено.
<p>Сигнализация перестроения не действует</p>	<p>* Система контроля «слепых» зон неисправна.</p> <ul style="list-style-type: none"> ► Обратитесь в специализированную мастерскую с квалифицированным персоналом.

Сообщения на дисплее	Возможные причины/следствия и ► предложения по решению
Сигнализ.перестр. при движении с прицепом недоступна См."Руководство"	<ul style="list-style-type: none"> * Если Вы установили электрическое соединение с прицепом, система контроля «слепых» зон будет недоступна. <ul style="list-style-type: none"> ► Нажмите кнопку сенсорного управления слева и подтвердите сообщение на дисплее.
Активн.система сигнал.перестроен. врем.недоступна См."Руководство"	<ul style="list-style-type: none"> * Активная система контроля «слепых» зон временно недоступна. Достигнуты системные пределы (→ стр. 206). Когда причины неисправности будут устранены, система снова будет доступна. <ul style="list-style-type: none"> ► Продолжайте движение. или ► Если сообщение на дисплее не гаснет, остановитесь с учетом дорожной ситуации и перезапустите двигатель.
Активн.система сигнал.перестроен. не действует	<ul style="list-style-type: none"> * Активная система контроля «слепых» зон неисправна. <ul style="list-style-type: none"> ► Обратитесь в специализированную мастерскую с квалифицированным персоналом.
Актив.сигнал.перестр. при движении с прицепом недоступна См."Руководство"	<ul style="list-style-type: none"> * Если Вы установили электрическое соединение с прицепом, активная система контроля «слепых» зон будет недоступна. <ul style="list-style-type: none"> ► Нажмите кнопку сенсорного управления слева и подтвердите сообщение на дисплее.
Активная система удерж.пол.движения в наст.вр.недоступна См."Руководство"	<ul style="list-style-type: none"> * Активная система удержания полосы движения временно недоступна. Условия окружающей среды выходят за системные пределы (→ стр. 209). Когда условия окружающей среды будут соответствовать системным пределам, система снова будет доступна. Автомобили с активной системой помощи в рулевом управлении: лобовое стекло может ограничивать обзор камеры. <ul style="list-style-type: none"> ► Продолжайте движение.

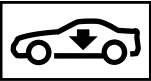
Сообщения на дисплее	Возможные причины/следствия и ► предложения по решению
	<p>Автомобили с активной системой помощи в рулевом управлении: если сообщение на дисплее не гаснет:</p> <ul style="list-style-type: none"> ► Остановитесь в соответствии с ПДД. ► Очистите лобовое стекло.
Активн.система удержания полосы движения не действует	<p>* Активная система удержания полосы движения неисправна.</p> <ul style="list-style-type: none"> ► Обратитесь в специализированную мастерскую с квалифицированным персоналом.
Активная система удержания полосы движ. Вид камеры ограничен См."Руководство"	<p>* Автомобили без активной системы помощи в рулевом управлении: обзор камеры ограничен.</p> <p>Возможные причины:</p> <ul style="list-style-type: none"> • загрязнение лобового стекла в зоне обзора камеры • интенсивные осадки или туман <p>Вспомогательные системы и системы обеспечения безопасности движения могут быть неисправны или временно недоступны.</p> <p>Когда причины будут устранены, вспомогательные системы и системы обеспечения безопасности движения снова будут доступны.</p> <p>Если сообщение на дисплее не гаснет:</p> <ul style="list-style-type: none"> ► Остановитесь в соответствии с ПДД. ► Очистите лобовое стекло.



Сообщения на дисплее	Возможные причины/следствия и ► предложения по решению
 <p data-bbox="118 298 461 350">Неисправность Не превышать скорость 80 км/ч</p>	<p data-bbox="527 180 1943 205">* Функционирование системы AIRMATIC ограничено. Это может отрицательно сказаться на ходовых качествах автомобиля.</p> <div data-bbox="553 228 1984 456" style="border: 1px solid black; padding: 5px;"> <p data-bbox="568 242 1923 298">! УКАЗАНИЕ Возможно повреждение шины и грязезащитного крыла переднего моста автомобиля из-за большого угла поворота рулевого колеса</p> <ul style="list-style-type: none"> <li data-bbox="574 322 1896 378">► Избегайте больших углов поворота рулевого колеса во время движения и обращайте внимание на звуки, свидетельствующие о задевании шин за детали кузова. <li data-bbox="574 391 1902 447">► При звуках, свидетельствующих о задевании шин за детали кузова, остановитесь в соответствии с ПДД и по возможности установите более высокий уровень кузова автомобиля. </div> <ul style="list-style-type: none"> <li data-bbox="547 481 1868 506">► Двигайтесь со скоростью, соответствующей уровню кузова автомобиля в данный момент, но не более 80 км/ч. <li data-bbox="547 520 1555 544">► Обратитесь в специализированную мастерскую с квалифицированным персоналом. <p data-bbox="527 559 1902 584">* Система DYNAMIC BODY CONTROL неисправна. Это может отрицательно сказаться на ходовых качествах автомобиля.</p> <ul style="list-style-type: none"> <li data-bbox="547 597 1095 622">► Двигайтесь со скоростью не более 80 км/ч. <li data-bbox="547 636 1555 660">► Обратитесь в специализированную мастерскую с квалифицированным персоналом.
 <p data-bbox="118 806 451 857">СТОП! Слишком низкий клиренс!</p>	<p data-bbox="527 687 1473 712">* Вы тронулись с места, несмотря на слишком низкий уровень кузова автомобиля.</p> <ul style="list-style-type: none"> <li data-bbox="547 726 1357 782">► Остановитесь в соответствии с ПДД. Уровень кузова автомобиля будет поднят до выбранного значения. <li data-bbox="547 795 1508 820">► Продолжайте движение только после того, как погаснет сообщение на дисплее. <p data-bbox="547 854 1958 910">Если сообщение на дисплее не гаснет и дополнительно раздается предупредительный звуковой сигнал, система AIRMATIC неисправна:</p>

Сообщения на дисплее	Возможные причины/следствия и ► предложения по решению
	<p>► Двигайтесь со скоростью не более 80 км/ч и немедленно обратитесь в специализированную мастерскую с квалифицированным персоналом.</p> <div style="border: 1px solid gray; padding: 5px; margin: 5px 0;"> <p>! УКАЗАНИЕ Возможно повреждение шины и грязезащитного крыла переднего моста автомобиля из-за большого угла поворота рулевого колеса</p> <p>► Избегайте больших углов поворота рулевого колеса во время движения и обращайтесь внимание на звуки, свидетельствующие о задевании шин за детали кузова.</p> <p>► При звуках, свидетельствующих о задевании шин за детали кузова, остановитесь в соответствии с ПДД и по возможности установите более высокий уровень кузова автомобиля.</p> </div> <p>► Установите более высокий уровень кузова автомобиля (→ стр. 213). Кузов автомобиля поднимется в зависимости от неисправности.</p>
 <p>Автомобиль опускается</p>	<p>* Уровень кузова может опускаться по следующим причинам:</p> <ul style="list-style-type: none"> • Вы выбрали другой режим движения. • Вы превысили предел скорости. • Вы нажатием кнопки изменили уровень кузова автомобиля.
 <p>Автомобиль поднимается</p>	<p>* Автомобиль устанавливает выбранный уровень кузова.</p>

Сообщения на дисплее	Возможные причины/следствия и ► предложения по решению
 <p>Автомобиль поднимается Ждите!</p>	<ul style="list-style-type: none"> * Уровень кузова автомобиля слишком низкий. Уровень кузова автомобиля будет поднят до выбранного значения. <ul style="list-style-type: none"> ► Начинайте движение только после того, как погаснет сообщение на дисплее.
 <p>Двигаться медленнее</p>	<ul style="list-style-type: none"> * Ваша скорость движения слишком высока для установки выбранного уровня кузова автомобиля. <ul style="list-style-type: none"> ► Для установки уровня кузова автомобиля двигайтесь со скоростью не более 60 км/ч. ► Для установки уровня кузова автомобиля в режиме эксплуатации с прицепом двигайтесь со скоростью не более 30 км/ч.
<p>Сист.помощи при парковке Поддержка при маневрировании огранич. См."Руководство"</p>	<ul style="list-style-type: none"> * Функция помощи при маневрировании системы помощи при парковке временно недоступна или доступна в ограниченном объеме. <ul style="list-style-type: none"> ► Очистите все датчики системы парковки и камер (→ стр. 374). ► Если сообщение на дисплее появится снова, обратитесь в специализированную мастерскую с квалифицированным персоналом.
<p>Система помощи при парковке и PARKTRONIC не действуют См."Руководство"</p>	<ul style="list-style-type: none"> * Автомобили с активной системой помощи при парковке: активная система помощи при парковке и система комфортной парковки PARKTRONIC неисправны. Автомобили без активной системы помощи при парковке: система комфортной парковки PARKTRONIC неисправна. <ul style="list-style-type: none"> ► Остановитесь с учетом дорожной ситуации и перезапустите двигатель. ► Если сообщение на дисплее появится снова, обратитесь в специализированную мастерскую с квалифицированным персоналом.

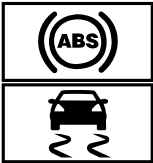
Системы обеспечения безопасности движения

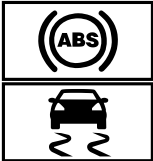
Сообщения на дисплее	Возможные причины/следствия и ► предложения по решению
 <p data-bbox="53 450 372 502">врем.нет доступа См."Руководство"</p>	<p data-bbox="466 227 991 253">* Системы ABS и ESP® временно недоступны.</p> <p data-bbox="486 269 1921 326">Другие вспомогательные системы и системы обеспечения безопасности движения, например система экстренного торможения (BAS), также могут быть временно недоступны.</p> <p data-bbox="486 341 1880 393">Тормозная система продолжает работать в обычном режиме. Это может привести к увеличению тормозного пути в ситуациях, требующих экстренного торможения.</p> <div data-bbox="490 419 1921 471" style="background-color: #e0e0e0; padding: 5px;"> <p data-bbox="500 429 1389 455">▲ ОСТОРОЖНО Опасность заноса при неисправности систем ABS и ESP®</p> </div> <p data-bbox="506 481 1808 507">Колеса могут блокироваться при торможении, а система ESP® не выполняет функцию стабилизации автомобиля.</p> <p data-bbox="506 523 1849 574">Это сильно ухудшает управляемость и эффективность торможения автомобиля, а тормозной путь может увеличиться. Кроме того, отключены другие системы обеспечения безопасности движения.</p> <ul style="list-style-type: none"> <li data-bbox="506 590 1860 616">► На подходящем участке дороги осторожно проедьте несколько небольших поворотов на скорости более 30 км/ч. <li data-bbox="506 631 1880 683">► Если сообщение на дисплее не гаснет, немедленно обратитесь в специализированную мастерскую с квалифицированным персоналом. При этом двигайтесь осторожно.

Сообщения на дисплее	Возможные причины/следствия и ► предложения по решению
 <p data-bbox="118 401 431 453">не действуют См. "Руководство"</p>	<p data-bbox="527 179 942 208">* Системы ABS и ESP® неисправны.</p> <p data-bbox="547 220 1984 277">Другие вспомогательные системы и системы обеспечения безопасности движения, например система экстренного торможения (BAS), также могут быть неисправны.</p> <p data-bbox="547 290 1943 347">Тормозная система продолжает работать в обычном режиме. Это может привести к увеличению тормозного пути в ситуациях, требующих экстренного торможения.</p> <div data-bbox="553 370 1984 653" style="border: 1px solid gray; padding: 5px;"> <p data-bbox="564 381 1453 410">▲ ОСТОРОЖНО Опасность заноса при неисправности систем ABS и ESP®</p> <p data-bbox="568 433 1868 462">Колеса могут блокироваться при торможении, а система ESP® не выполняет функцию стабилизации автомобиля.</p> <p data-bbox="568 474 1913 531">Это сильно ухудшает управляемость и эффективность торможения автомобиля, а тормозной путь может увеличиться. Кроме того, отключены другие системы обеспечения безопасности движения.</p> <ul style="list-style-type: none"> <li data-bbox="568 543 1024 572">► Осторожно продолжайте движение. <li data-bbox="568 585 1943 640">► Незамедлительно проверьте системы ABS и ESP® в специализированной мастерской с квалифицированным персоналом. </div>
 <p data-bbox="118 790 437 842">врем.нет доступа См. "Руководство"</p>	<p data-bbox="527 676 977 705">* Система ESP® временно недоступна.</p> <p data-bbox="547 717 1984 774">Другие вспомогательные системы и системы обеспечения безопасности движения, например система экстренного торможения (BAS), также могут быть неисправны.</p> <div data-bbox="553 798 1984 971" style="border: 1px solid gray; padding: 5px;"> <p data-bbox="564 809 1412 838">▲ ОСТОРОЖНО Опасность заноса из-за неисправности системы ESP®</p> <p data-bbox="568 860 1964 917">Если система ESP® неисправна, она не обеспечивает стабилизацию автомобиля. Кроме того, отключены другие системы обеспечения безопасности движения.</p> <ul style="list-style-type: none"> <li data-bbox="568 930 1923 959">► На подходящем участке дороги осторожно проедьте несколько небольших поворотов на скорости более 30 км/ч. </div>

Сообщения на дисплее	Возможные причины/следствия и ► предложения по решению
	<p>► Если сообщение на дисплее не гаснет, немедленно обратитесь в специализированную мастерскую с квалифицированным персоналом. При этом двигайтесь осторожно.</p>
 <p>не действует См. "Руководство"</p>	<p>* Система ESP® неисправна. Другие вспомогательные системы и системы обеспечения безопасности движения, например система экстренного торможения (BAS), также могут быть неисправны. Тормозная система продолжает работать в обычном режиме. Это может привести к увеличению тормозного пути в ситуациях, требующих экстренного торможения.</p> <p>▲ ОСТОРОЖНО Опасность заноса из-за неисправности системы ESP®</p> <p>Если система ESP® неисправна, система ESP® не обеспечивает стабилизацию курсовой устойчивости автомобиля. Кроме того, отключены другие системы обеспечения безопасности движения.</p> <p>► Осторожно продолжайте движение. ► Проведите проверку системы ESP® в специализированной мастерской с квалифицированным персоналом.</p>

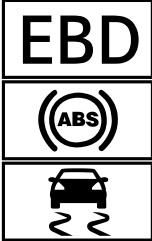
Сообщения на дисплее	Возможные причины/следствия и ► предложения по решению
 <p data-bbox="118 510 431 560">не действуют См. "Руководство"</p>	<p data-bbox="527 182 1984 280">* Системы EBD, ABS и ESP® неисправны. Другие вспомогательные системы и системы обеспечения безопасности движения, например система экстренного торможения (BAS), также могут быть неисправны.</p> <div data-bbox="553 301 1984 581" style="border: 1px solid gray; padding: 5px;"> <p data-bbox="564 313 1514 342">▲ ОСТОРОЖНО Опасность заноса при неисправности систем EBD, ABS и ESP®</p> <p data-bbox="564 363 1868 392">Колеса могут блокироваться при торможении, а система ESP® не выполняет функцию стабилизации автомобиля.</p> <p data-bbox="564 405 1913 458">Это сильно ухудшает управляемость и эффективность торможения автомобиля, а тормозной путь может увеличиться. Кроме того, отключены другие системы обеспечения безопасности движения.</p> <ul style="list-style-type: none"> <li data-bbox="564 472 1024 501">► Осторожно продолжайте движение. <li data-bbox="564 513 1929 567">► Незамедлительно проверьте тормозную систему в специализированной мастерской с квалифицированным персоналом. </div>
<p data-bbox="118 601 461 684">Активн.сист.торможения Функционирование временно ограничено См. "Руководство"</p>	<p data-bbox="527 601 1964 689">* Автомобили с пакетом вспомогательных систем: активная система экстренного торможения с функцией помощи при проезде перекрестков, система помощи в рулевом управлении при объездном маневре или система PRE-SAFE® PLUS временно полностью или частично недоступны.</p> <p data-bbox="547 705 1929 734">Автомобили без пакета вспомогательных систем: активная система экстренного торможения временно недоступна.</p> <ul style="list-style-type: none"> <li data-bbox="547 746 1862 800">► Продолжайте движение. Когда условия окружающей среды будут соответствовать системным пределам, система снова будет доступна. <li data-bbox="547 814 1766 843">► Если сообщение на дисплее не гаснет, остановитесь в соответствии с ПДД и перезапустите двигатель.
<p data-bbox="118 864 437 946">Активн.сист.торможения Функционирование ограничено См. "Руководство"</p>	<p data-bbox="527 864 1939 917">* В автомобилях с пакетом вспомогательных систем следующие функции могут быть временно недоступны или доступны в ограниченном объеме:</p> <ul style="list-style-type: none"> <li data-bbox="553 931 1643 960">• Активная система экстренного торможения с функцией помощи при проезде перекрестков

Сообщения на дисплее	Возможные причины/следствия и ► предложения по решению
	<ul style="list-style-type: none"> • Система помощи в рулевом управлении при объездном маневре • Система PRE-SAFE® PLUS <p>Автомобили без пакета вспомогательных систем: активная система экстренного торможения временно полностью или частично недоступна.</p> <p>► Обратитесь в специализированную мастерскую с квалифицированным персоналом.</p>
<p>Радарные датчики загрязнены См. "Руководство"</p>	<p>* Радарные датчики неисправны. Возможные причины:</p> <ul style="list-style-type: none"> • загрязнение датчиков • интенсивные осадки • длительное движение по загородной трассе без интенсивного потока транспорта, например в пустыне <p>Вспомогательные системы и системы обеспечения безопасности движения могут быть неисправны или временно недоступны.</p> <p>Когда причины будут устранены, вспомогательные системы и системы обеспечения безопасности движения снова будут доступны.</p> <p>Если сообщение на дисплее не гаснет:</p> <ul style="list-style-type: none"> ► Остановитесь в соответствии с ПДД. ► Очистите все датчики (→ стр. 374). ► Перезапустите двигатель.



Mercedes me connect

Сообщения на дисплее	Возможные причины/следствия и ► предложения по решению
<p>Mercedes me connect Предоставление услуг ограничено См. "Руководство"</p>	<p>* Функции автомобиля для распознавания неисправности ограничены. Одна или несколько основных функций системы Mercedes me connect неисправны.</p> <ul style="list-style-type: none"> ► Учитывайте указания по диагностическому интерфейсу (→ стр. 30). ► Обратитесь в специализированную мастерскую с квалифицированным персоналом.
<p> не действует</p>	<p>* Одна или несколько основных функций системы Mercedes me connect или системы экстренного вызова Mercedes-Benz неисправны.</p> <ul style="list-style-type: none"> ► Обратитесь в специализированную мастерскую с квалифицированным персоналом.

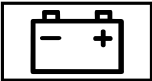
Аккумуляторная батарея

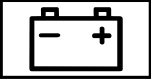
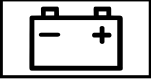
Сообщения на дисплее	Возможные причины/следствия и ► предложения по решению
<p> 12-вольтовая АКБ См. "Руководство"</p>	<p>* Двигатель выключен, а уровень заряда АКБ слишком низкий.</p> <ul style="list-style-type: none"> ► Выключите ненужные потребители электроэнергии. <p>Для зарядки аккумуляторной батареи 12 В:</p> <ul style="list-style-type: none"> ► Не выключайте двигатель в течение нескольких минут или проедьте на автомобиле некоторое расстояние. <p>* Если сообщение появляется при работающем двигателе, произошел сбой бортовой электросети.</p> <ul style="list-style-type: none"> ► Обратитесь в специализированную мастерскую с квалифицированным персоналом.

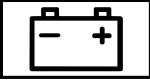
Сообщения на дисплее	Возможные причины/следствия и ► предложения по решению
 <p data-bbox="57 298 261 323">См. "Руководство"</p>	<p data-bbox="466 178 1099 205">* Аккумуляторная батарея 12 В больше не заряжается.</p> <div data-bbox="492 228 1923 277"><p data-bbox="502 241 1422 268">! УКАЗАНИЕ При продолжении движения возможно повреждение двигателя</p></div> <div data-bbox="492 280 1923 368"><ul data-bbox="502 291 1514 358" style="list-style-type: none"><li data-bbox="502 291 895 318">► Продолжать движение нельзя!<li data-bbox="502 328 1514 355">► Свяжитесь со специализированной мастерской с квалифицированным персоналом.</div> <p data-bbox="486 391 1269 418">► Немедленно остановитесь с учетом ПДД и выключите двигатель.</p> <p data-bbox="486 428 1494 455">► Обратитесь в специализированную мастерскую с квалифицированным персоналом.</p>
 <p data-bbox="57 598 335 623">СТОП! См. "Руководство"</p>	<p data-bbox="466 478 1602 505">* Аккумуляторная батарея 12 В больше не заряжается и достигла слишком низкого уровня заряда.</p> <div data-bbox="492 529 1923 578"><p data-bbox="502 541 1422 568">! УКАЗАНИЕ При продолжении движения возможно повреждение двигателя</p></div> <div data-bbox="492 581 1923 669"><ul data-bbox="502 591 1514 658" style="list-style-type: none"><li data-bbox="502 591 895 618">► Продолжать движение нельзя!<li data-bbox="502 628 1514 655">► Свяжитесь со специализированной мастерской с квалифицированным персоналом.</div> <p data-bbox="486 692 1351 718">► Немедленно остановитесь с учетом ПДД. Продолжать движение нельзя!</p> <p data-bbox="486 729 778 756">► Выключите двигатель.</p> <p data-bbox="486 766 1494 793">► Обратитесь в специализированную мастерскую с квалифицированным персоналом.</p>



Сообщения на дисплее	Возможные причины/следствия и ► предложения по решению
 <p data-bbox="118 298 466 350">Остановите а/м Оставьте двигатель включенным</p>	<p data-bbox="527 184 1324 210">* Уровень заряда аккумуляторной батареи на 12 В слишком низкий.</p> <ul style="list-style-type: none"> <li data-bbox="547 220 1508 246">► Немедленно остановитесь в соответствии с ПДД. Продолжать движение нельзя! <li data-bbox="547 256 895 282">► Не выключайте двигатель. <li data-bbox="547 293 1324 319">► Когда погаснет сообщение на дисплее: продолжайте движение. <li data-bbox="547 329 1978 391">► Если сообщение на дисплее не гаснет: обратитесь в специализированную мастерскую с квалифицированным персоналом.
 <p data-bbox="118 531 445 583">48-вольтовая АКБ См. "Руководство"</p>	<p data-bbox="527 417 1958 469">* Бортовая сеть на 48 В имеет функциональные ограничения. Функции повышения комфорта могут быть доступны только в ограниченном объеме.</p> <ul style="list-style-type: none"> <li data-bbox="547 479 1712 505">► Немедленно обратитесь в специализированную мастерскую с квалифицированным персоналом.
 <p data-bbox="118 733 425 785">Ждите! 48-вольтовая АКБ заряжается</p>	<p data-bbox="527 619 1978 702">* Аккумуляторная батарея 48 В разряжена. Вы включили зажигание в процессе зарядки аккумуляторной батареи 12 В с помощью подходящего зарядного устройства, или пуск двигателя выполняется с помощью аккумуляторной батареи другого автомобиля.</p> <p data-bbox="547 712 1937 774">Разряженная аккумуляторная батарея 48 В автоматически заряжается с помощью преобразователя напряжения. Через несколько минут на мультифункциональном дисплее появится сообщение Автомобиль готов к пуску двигателя.</p> <ul style="list-style-type: none"> <li data-bbox="547 785 977 811">► Запустите двигатель автомобиля. <li data-bbox="547 821 1978 883">► Чтобы зарядить аккумуляторную батарею 12 В и аккумуляторную батарею 48 В, после отсоединения зарядного устройства необходимо проехать на автомобиле некоторое время. <p data-bbox="547 909 1753 940">Если сообщение Автомобиль готов к пуску двигателя не отобразится на дисплее через несколько минут:</p>

Сообщения на дисплее	Возможные причины/следствия и ► предложения по решению
	<ul style="list-style-type: none"> ► Попытайтесь запустить двигатель автомобиля. ► Если двигатель автомобиля не запускается: обратитесь в специализированную мастерскую с квалифицированным персоналом.
<p>Пуск двигателя невозможен См. "Руководство"</p>	<p>* Уровень заряда аккумуляторной батареи 48 В слишком низкий. Вы больше не сможете запустить двигатель автомобиля.</p> <ul style="list-style-type: none"> ► Выключите ненужные потребители электроэнергии. ► Подключите подходящее зарядное устройство с достаточной зарядной мощностью, разрешенное к применению для Mercedes-Benz, к контактному выводу для пуска двигателя от внешнего источника питания аккумуляторной батареи 12 В (→ стр. 391). Аккумуляторная батарея 48 В заряжается с помощью преобразователя напряжения в автомобиле.
<p>Автомобиль готов к пуску двигателя</p>	<p>* Аккумуляторная батарея 48 В была автоматически заряжена с помощью преобразователя напряжения.</p> <ul style="list-style-type: none"> ► Чтобы зарядить аккумуляторную батарею 12 В и аккумуляторную батарею 48 В, запустите двигатель и проедьте на автомобиле некоторое время.

Система контроля давления в шинах

Сообщения на дисплее	Возможные причины/следствия и ► предложения по решению
<p>Сист. контроля давления воздуха в шинах врем.не доступна</p>	<p>* Вы находитесь в зоне мощного источника радиосигнала. Поэтому сигналы датчиков давления воздуха в шинах не принимаются. Система контроля давления в шинах временно недоступна. После устранения причины сбоя система контроля давления в шинах автоматически включится.</p> <ul style="list-style-type: none"> ► Продолжайте движение.

Сообщения на дисплее	Возможные причины/следствия и ► предложения по решению
<p>Сист.контроля давления воздуха в шинах не действует</p>	<p>* Система контроля давления в шинах неисправна.</p> <div style="border: 1px solid black; padding: 5px; margin: 10px 0;"> <p>▲ ОСТОРОЖНО Опасность возникновения аварии при неисправности системы контроля давления в шинах</p> <p>Система контроля давления в шинах не может надлежащим образом предупредить при потере давления воздуха в одной или нескольких шинах.</p> <p>При слишком низком давлении воздуха шины могут, например, ограничить ходовые качества, а также управляемость и эффективность торможения автомобиля.</p> <p>► Проверьте систему контроля давления в шинах в специализированной мастерской с квалифицированным персоналом.</p> </div>
<p>Сист.контроля давления в шинах не действует Отсутст.колес.датч.</p>	<p>* Установленные колеса не оборудованы подходящими датчиками давления воздуха в шинах. Система контроля давления в шинах выключена.</p> <p>► Установите колеса с подходящими датчиками давления воздуха в шинах.</p>
<div style="text-align: center;">  </div> <p>Колесные датчики отсутствуют</p>	<p>* На одной или нескольких шинах отсутствует сигнал датчика давления воздуха в шине. Значения давления в соответствующих шинах не отображаются.</p> <p>► Замените неисправные датчики давления воздуха в шинах в специализированной мастерской с квалифицированным персоналом.</p>

Сообщения на дисплее	Возможные причины/следствия и ► предложения по решению
 <p data-bbox="53 294 253 321">Проверьте шины!</p>	<p data-bbox="466 178 1606 246">* Произошло резкое падение давления воздуха в одной или нескольких шинах. Отображается положение колеса. Дополнительно раздастся предупредительный звуковой сигнал.</p> <div data-bbox="490 267 1921 573" style="border: 1px solid gray; padding: 5px;"> <p data-bbox="498 277 1700 308">▲ ОСТОРОЖНО Опасность возникновения аварии из-за слишком низкого давления воздуха в шинах</p> <ul data-bbox="515 325 1880 433" style="list-style-type: none"> • Шины могут лопнуть. • Шины могут изнашиваться чрезмерно и/или неравномерно. • Ходовые качества, а также управляемость и эффективность торможения автомобиля могут значительно ухудшиться. <p data-bbox="506 453 1226 480">В этом случае Вы можете потерять контроль над автомобилем.</p> <ul data-bbox="506 491 1332 559" style="list-style-type: none"> ► Соблюдайте рекомендованные значения давления воздуха в шинах. ► При необходимости откорректируйте давление воздуха в шинах. </div> <p data-bbox="482 592 1144 621">► Остановите автомобиль с учетом дорожной ситуации.</p> <p data-bbox="482 631 1275 660">► Проверьте давление воздуха в шинах (→ стр. 404) и сами шины.</p>
 <p data-bbox="53 797 388 851">Отрегулируйте давление воздуха в шинах</p>	<p data-bbox="466 681 1896 735">* Как минимум в одной из шин давление воздуха упало ниже нормы, или имеются значительные расхождения давления воздуха в отдельных шинах.</p> <ul data-bbox="482 747 1823 847" style="list-style-type: none"> ► Проверьте давление воздуха в шине и при необходимости подкачайте шину. ► При правильно отрегулированном давлении воздуха в шинах перезапустите систему контроля давления в шинах (→ стр. 407).

Сообщения на дисплее	Возможные причины/следствия и ► предложения по решению
 <p data-bbox="118 295 398 321">Внимание Дефект шины</p>	<p data-bbox="527 179 1741 205">* Внезапное падение давления воздуха в одной или нескольких шинах. Отображается положение колеса.</p> <div data-bbox="558 231 1988 277" style="background-color: #e0e0e0; padding: 5px;"> <p data-bbox="568 241 1455 267">▲ ОСТОРОЖНО Опасность аварии при движении со спущенными шинами</p> </div> <ul data-bbox="578 288 1945 355" style="list-style-type: none"> • Шины могут перегреться и получить повреждения. • Ходовые качества, а также управляемость и эффективность торможения автомобиля могут значительно ухудшиться. <p data-bbox="568 376 1291 401">В этом случае Вы можете потерять контроль над автомобилем.</p> <ul data-bbox="568 417 1911 552" style="list-style-type: none"> ► Не допускайте движения со спущенными шинами. ► В случае спуска шины MOExtended не превышайте допустимое расстояние для движения в аварийном режиме и максимально допустимую скорость. ► Учитывайте указания относительно действий при повреждении шины. <p data-bbox="547 583 1257 609">Указания по действиям при повреждении шины (→ стр. 381).</p> <ul data-bbox="547 624 1032 692" style="list-style-type: none"> ► Остановите автомобиль с учетом ПДД. ► Проверьте шины.
<p data-bbox="118 709 282 735">Перегрев шин</p>	<p data-bbox="527 709 1958 766">* Как минимум одна шина перегрелась. Перегретые шины обозначены красным цветом. При температурах, близких к предельно допустимым, шины обозначаются желтым цветом.</p> <div data-bbox="558 792 1988 839" style="background-color: #e0e0e0; padding: 5px;"> <p data-bbox="568 802 1447 828">▲ ОСТОРОЖНО Опасность аварии при движении с перегретыми шинами</p> </div> <p data-bbox="568 849 950 875">Перегретые шины могут лопнуть.</p> <ul data-bbox="568 885 1066 911" style="list-style-type: none"> ► Снизьте скорость для охлаждения шин.

Сообщения на дисплее	Возможные причины/следствия и ► предложения по решению
<p>Снизить скорость</p>	<p>* Как минимум одна шина перегрелась. Перегретые шины обозначены красным цветом. При температурах, близких к предельно допустимым, шины обозначаются желтым цветом.</p> <p>▲ ОСТОРОЖНО Опасность аварии при движении с перегретыми шинами</p> <p>Перегретые шины могут лопнуть.</p> <p>► Снизьте скорость для охлаждения шин.</p>



Предупреждение о падении давления в шинах



Сообщения на дисплее	Возможные причины/следствия и ► предложения по решению
<p>Давление воздуха в шинах Проверьте шины!</p>	<p>* Система сигнализации падения давления воздуха в шинах распознала значительную потерю давления.</p> <p>▲ ОСТОРОЖНО Опасность возникновения аварии из-за слишком низкого давления воздуха в шинах</p> <ul style="list-style-type: none"> • Шины могут лопнуть. • Шины могут изнашиваться чрезмерно и/или неравномерно. • Ходовые качества, а также управляемость и эффективность торможения автомобиля могут значительно ухудшиться. <p>В этом случае Вы можете потерять контроль над автомобилем.</p> <p>► Соблюдайте рекомендованные значения давления воздуха в шинах.</p> <p>► При необходимости откорректируйте давление воздуха в шинах.</p>

Сообщения на дисплее	Возможные причины/следствия и ► предложения по решению
	<ul style="list-style-type: none"> ► Остановите автомобиль с учетом ПДД. ► Проверьте давление воздуха в шинах (→ стр. 404) и сами шины. ► При правильно отрегулированном давлении воздуха в шинах перезапустите систему сигнализации падения давления воздуха в шинах (→ стр. 407).
После замера давлен.активируйте заново сигн.падения давления в шинах	<p>* Сообщение системы сигнализации падения давления воздуха в шинах отобразилось на дисплее, но с тех пор система не перезапускалась.</p> <ul style="list-style-type: none"> ► При правильно отрегулированном давлении воздуха в шинах перезапустите систему сигнализации падения давления воздуха в шинах (→ стр. 407).
Сигнализ.паден. давления воздуха в шинах не действует	<p>* Система сигнализации падения давления воздуха в шинах неисправна.</p> <ul style="list-style-type: none"> ► Обратитесь в специализированную мастерскую с квалифицированным персоналом.

Нейтрализация ОГ

Сообщения на дисплее	Возможные причины/следствия и ► предложения по решению
 <p>Долить AdBlue См."Руководство"</p>	<p>* Уровень AdBlue® упал ниже отметки минимального запаса.</p> <ul style="list-style-type: none"> ► Незамедлительно долейте AdBlue® (→ стр. 168).



Сообщения на дисплее	Возможные причины/следствия и ► предложения по решению
 <p data-bbox="53 296 374 381">Долейте AdBlue Авар.ход через XXX км См. "Руководство"</p>	<p data-bbox="461 182 1907 211">* Низкий уровень AdBlue® приводит к ограничению мощности после прохождения отображаемого оставшегося отрезка пути.</p> <ul style="list-style-type: none"> <li data-bbox="486 223 1091 252">► Незамедлительно долейте AdBlue® (→ стр. 168).
 <p data-bbox="53 532 374 617">Долейте XX,Хл AdBlue Авар.ход: макс. XXXкм/ч Пуск невозм.чер. XXXкм</p>	<p data-bbox="461 418 1712 447">* Низкий уровень AdBlue® приводит к ограничению мощности начиная с отображаемого значения скорости. После прохождения отображаемого оставшегося отрезка пути пуск двигателя будет более невозможен.</p> <ul style="list-style-type: none"> <li data-bbox="486 501 1488 530">► Долейте как минимум отображаемое на дисплее количество AdBlue® (→ стр. 168).
 <p data-bbox="53 762 353 847">Долейте XX,Хл AdBlue Включ.зажиг., ждите 60 с, иначе запуск невозможен</p>	<p data-bbox="461 648 1234 677">* Запас AdBlue® израсходован. Пуск двигателя более невозможен.</p> <ul style="list-style-type: none"> <li data-bbox="486 689 1304 718">► Долейте как минимум указанное количество AdBlue® (→ стр. 168). <li data-bbox="486 731 1234 760">► Включите зажигание и подождите приблизительно 60 секунд. <li data-bbox="486 772 768 801">► Запустите двигатель.



Сообщения на дисплее	Возможные причины/следствия и ► предложения по решению
 <p data-bbox="118 298 404 354">Неисправность системы AdBlue См."Руководство"</p>	<p data-bbox="527 184 985 209">* Система подачи AdBlue® неисправна.</p> <p data-bbox="547 225 1700 250">► Немедленно обратитесь в специализированную мастерскую с квалифицированным персоналом.</p>
 <p data-bbox="118 501 404 582">Неисправн.сист.AdBlue Авар.ход через XXX km См."Руководство"</p>	<p data-bbox="527 387 1986 437">* Система подачи AdBlue® неисправна. После прохождения отображаемого оставшегося отрезка пути мощность будет ограничена.</p> <p data-bbox="547 453 1700 478">► Немедленно обратитесь в специализированную мастерскую с квалифицированным персоналом.</p>
 <p data-bbox="118 733 412 814">Неисправн.сист.AdBlue Авар.ход: макс. XXXkm/h Пуск невозм.чер. XXXkm</p>	<p data-bbox="527 619 1937 669">* Ограничение мощности из-за неисправности в системе подачи AdBlue®. После прохождения отображаемого расстояния запуск системы привода будет более невозможен.</p> <p data-bbox="547 685 1700 710">► Немедленно обратитесь в специализированную мастерскую с квалифицированным персоналом.</p>

Сообщения на дисплее	Возможные причины/следствия и ► предложения по решению
 <p>Неисправность системы AdBlue Пуск невозможен</p>	<p>* Система подачи AdBlue® неисправна. Запуск двигателя более невозможен.</p> <ul style="list-style-type: none"> ► Незамедлительно свяжитесь со специализированной мастерской с квалифицированным персоналом.

Моторное масло

Сообщения на дисплее	Возможные причины/следствия и ► предложения по решению
 <p>При заправке проверьте уровень моторного масла</p>	<p>* Уровень моторного масла упал до нижней отметки.</p> <div style="border: 1px solid gray; padding: 5px; margin-bottom: 10px;"> <p>! УКАЗАНИЕ Повреждение двигателя из-за движения со слишком низким уровнем масла в двигателе</p> <ul style="list-style-type: none"> ► Избегайте длительных поездок со слишком низким уровнем масла в двигателе. </div> <ul style="list-style-type: none"> ► Проверьте уровень моторного масла при следующей заправке. <p>Долейте моторное масло (→ стр. 368).</p> <p>Указания по моторному маслу (→ стр. 430).</p>

Сообщения на дисплее	Возможные причины/следствия и ► предложения по решению
 <p data-bbox="118 298 453 354">При заправке на АЗС долить 1 л моторного масла</p>	<p data-bbox="527 184 1598 246">* Сообщение на дисплее отображается только при оснащении определенными двигателями: Уровень моторного масла упал до нижней отметки.</p> <div data-bbox="555 271 1986 370" style="border: 1px solid gray; padding: 5px;"> <p data-bbox="568 281 1774 308">! УКАЗАНИЕ Повреждение двигателя из-за движения со слишком низким уровнем масла в двигателе</p> <p data-bbox="568 329 1528 356">► Избегайте длительных поездок со слишком низким уровнем масла в двигателе.</p> </div> <p data-bbox="547 391 1557 418">► При следующей остановке для заправки долейте 1 л моторного масла (→ стр. 368).</p> <p data-bbox="547 439 1058 466">Указания по моторному маслу (→ стр. 430).</p>
 <p data-bbox="118 609 433 660">Снизить уровень моторного масла</p>	<p data-bbox="527 495 1598 557">* Сообщение на дисплее отображается только при оснащении определенными двигателями: Уровень моторного масла слишком высокий.</p> <div data-bbox="555 582 1986 681" style="border: 1px solid gray; padding: 5px;"> <p data-bbox="568 592 1782 619">! УКАЗАНИЕ Повреждение двигателя из-за движения со слишком высоким уровнем масла в двигателе</p> <p data-bbox="568 640 1537 667">► Избегайте длительных поездок со слишком высоким уровнем моторного масла.</p> </div> <p data-bbox="547 702 1945 754">► Немедленно обратитесь в специализированную мастерскую с квалифицированным персоналом для снижения уровня моторного масла.</p>
 <p data-bbox="118 893 412 944">Уровень мот.масла СТОП! Выключ.двигатель!</p>	<p data-bbox="527 785 1598 847">* Сообщение на дисплее отображается только при оснащении определенными двигателями: Уровень моторного масла слишком низкий.</p> <div data-bbox="555 872 1986 971" style="border: 1px solid gray; padding: 5px;"> <p data-bbox="568 882 1774 909">! УКАЗАНИЕ Повреждение двигателя из-за движения со слишком низким уровнем масла в двигателе</p> <p data-bbox="568 930 1528 957">► Избегайте длительных поездок со слишком низким уровнем масла в двигателе.</p> </div>

Сообщения на дисплее	Возможные причины/следствия и ► предложения по решению
	<ul style="list-style-type: none"> ► Незамедлительно остановитесь с учетом ПДД. Продолжать движение нельзя! ► Выключите двигатель. ► Долейте 1 л моторного масла (→ стр. 368). ► Проверьте уровень моторного масла. <p>Указания по моторному маслу (→ стр. 430).</p>
 <p>Давление мотор.масла Остановить а/м Выключить двигатель</p>	<p>* Сообщение на дисплее отображается только при оснащении определенными двигателями: Давление моторного масла слишком низкое.</p> <div style="border: 1px solid black; padding: 5px; margin: 10px 0;"> <p>! УКАЗАНИЕ Повреждение двигателя из-за движения при слишком низком давлении моторного масла</p> <p>► Избегайте движения при слишком низком давлении моторного масла.</p> </div> <ul style="list-style-type: none"> ► Незамедлительно остановитесь с учетом ПДД. Продолжать движение нельзя! ► Выключите двигатель. ► Обратитесь в специализированную мастерскую с квалифицированным персоналом.
 <p>Замер уровня моторного масла невозможен</p>	<p>* Электрическое соединение с датчиком уровня масла прервано, или датчик уровня масла неисправен.</p> <ul style="list-style-type: none"> ► Обратитесь в специализированную мастерскую с квалифицированным персоналом.

Предупредительные сигнальные и контрольные лампы

Обзор сигнальных и контрольных ламп

При включении зажигания некоторые системы выполняют самотестирование. При этом в течение некоторого времени могут загораться или мигать некоторые сигнальные и контрольные лампы. Это нормальное явление. Сигнальные и контрольные лампы сигнализируют о неисправности, только если они загораются или мигают после пуска двигателя или во время движения.

Стандартный дисплей приборов







Дисплей приборов на широкоформатном дисплее передней панели



Расположение контрольных ламп на дисплее приборов в зависимости от настройки дисплея может отличаться от расположения, приведенного в качестве примера.

Сигнальные и контрольные лампы:

-  Система удержания пассажиров (→ стр. 492)
-  Ремень безопасности (→ стр. 492)
-  Фаркоп (→ стр. 494)
-  Рулевое управление с усилителем привода (→ стр. 494)



Температура охлаждающей жидкости (→ стр. 495)



Диагностика двигателя (→ стр. 495)



Автомобили с дизельным двигателем: предпусковой подогрев двигателя



Электрическая неисправность (→ стр. 495)



Резервный запас топлива с индикацией расположения крышки горловины топливного бака (→ стр. 495)



Электрический стояночный тормоз (красная лампа) (→ стр. 498)



Электрический стояночный тормоз (желтая лампа) (→ стр. 498)



Тормозная система (желтая лампа) (→ стр. 498)



Тормозная система (красная лампа) (→ стр. 498)



Предупреждение об опасной дистанции (→ стр. 500)



Система AIRMATIC (→ стр. 500)



Система DYNAMIC BODY CONTROL (→ стр. 500)



Система ABS (→ стр. 501)



Система ESP® (→ стр. 501)



Система ESP® выкл. (→ стр. 501)



Система контроля давления в шинах
(→ стр. 504)



Габаритный свет (→ стр. 122)



Ближний свет фар (→ стр. 122)



Дальний свет фар (→ стр. 124)



Мигающий свет (→ стр. 124)



Задний противотуманный свет
(→ стр. 122)

Безопасность водителя и пассажиров

Предупредительная сигнальная и контрольная лампа

Возможные причины/следствия и ► предложения по решению



Предупредительная сигнальная лампа системы удержания пассажиров

* При работающем двигателе горит красная сигнальная лампа системы удержания пассажиров. Система удержания пассажиров неисправна (→ стр. 39).



▲ ОСТОРОЖНО Опасность получения травмы вследствие нарушения работы системы удержания пассажиров

Компоненты системы удержания пассажиров могут самопроизвольно активироваться или в случае аварии не сработать должным образом.

► Немедленно проверьте и отремонтируйте систему удержания пассажиров в специализированной мастерской с квалифицированным персоналом.

Предупредительная сигнальная и контрольная лампа	Возможные причины/следствия и ► предложения по решению
	<ul style="list-style-type: none"> ► Осторожно продолжайте движение. ► Учитывайте сообщения на мультифункциональном дисплее. ► Немедленно обратитесь в специализированную мастерскую с квалифицированным персоналом.
<div data-bbox="128 365 324 469" style="border: 1px solid black; padding: 5px; margin-bottom: 5px;">  </div> <p data-bbox="118 479 404 531">Сигнальная лампа ремня безопасности</p>	<p data-bbox="517 365 1902 391">*Красная сигнальная лампа ремня безопасности мигает, и раздается прерывистый предупредительный звуковой сигнал.</p> <p data-bbox="527 401 578 427">или</p> <p data-bbox="527 443 1479 469">После пуска двигателя загорается красная сигнальная лампа ремня безопасности.</p> <p data-bbox="527 479 1494 505">Дополнительно может раздаться прерывистый предупредительный звуковой сигнал.</p> <p data-bbox="527 510 1984 562">Красная сигнальная лампа ремня безопасности мигает, и раздается прерывистый предупредительный звуковой сигнал:</p> <p data-bbox="527 578 1590 603">Водитель или передний пассажир не пристегнуты ремнем безопасности во время движения.</p> <ul style="list-style-type: none"> ► Пристегните ремень безопасности (→ стр. 43). <p data-bbox="527 676 1160 702">На сиденье переднего пассажира находятся предметы.</p> <ul style="list-style-type: none"> ► Уберите предметы с сиденья переднего пассажира. <p data-bbox="527 749 1565 774">После пуска двигателя загорается красная сигнальная лампа ремня безопасности:</p> <p data-bbox="527 785 1494 811">Дополнительно может раздаться прерывистый предупредительный звуковой сигнал.</p> <p data-bbox="527 826 1927 878">Красная сигнальная лампа ремня безопасности напоминает водителю и переднему пассажиру о необходимости пристегнуться ремнем безопасности.</p> <ul style="list-style-type: none"> ► Пристегните ремень безопасности (→ стр. 43). <p data-bbox="527 945 1984 971">При наличии предметов на сиденье переднего пассажира красная сигнальная лампа ремня безопасности может не погаснуть.</p>

Автомобиль

Предупредительная сигнальная и контрольная лампа	Возможные причины/следствия и ► предложения по решению
 <p data-bbox="53 430 384 515">Сигнальная лампа усилителя рулевого управления (красная)</p>	<p data-bbox="453 314 1868 370">* При работающем двигателе горит красная предупредительная сигнальная лампа рулевого управления с гидроусилителем. Электроусилитель рулевого управления или само рулевое управление неисправны.</p> <div data-bbox="470 393 1923 569" style="background-color: #f0f0f0; padding: 5px;"> <p data-bbox="482 404 1312 433">▲ ОСТОРОЖНО Опасность аварии при ограниченной управляемости</p> <p data-bbox="486 451 1888 480">Если рулевое управление перестает работать надлежащим образом, безопасность эксплуатации автомобиля под угрозой.</p> <ul data-bbox="486 491 1643 557" style="list-style-type: none"> <li data-bbox="486 491 1643 520">► Немедленно остановите автомобиль с учетом дорожной ситуации. Продолжать движение нельзя! <li data-bbox="486 530 1496 557">► Свяжитесь со специализированной мастерской с квалифицированным персоналом. </div> <p data-bbox="466 590 1197 619">► Учитывайте сообщения на мультифункциональном дисплее.</p>
 <p data-bbox="53 756 372 785">Сигнальная лампа фаркопа</p>	<p data-bbox="453 640 956 696">* Горит красная сигнальная лампа фаркопа. Фаркоп не готов к работе.</p> <div data-bbox="470 718 1923 959" style="background-color: #f0f0f0; padding: 5px;"> <p data-bbox="482 729 1479 758">▲ ОСТОРОЖНО Опасность аварии из-за незаблокированной ножки сцепного шара</p> <p data-bbox="486 777 797 806">Прицеп может отцепиться.</p> <ul data-bbox="486 816 1847 946" style="list-style-type: none"> <li data-bbox="486 816 1357 845">► Немедленно остановитесь с учетом ПДД. Продолжать движение нельзя! <li data-bbox="486 855 1324 884">► Отсоедините прицеп и зафиксируйте его во избежание откатывания. <li data-bbox="486 895 1847 946">► Заново выполните процесс откидывания и присоедините прицеп только после того, как сигнальная / контрольная лампа погаснет. </div>

Предупредительная сигнальная и контрольная лампа	Возможные причины/следствия и ► предложения по решению
	► Учитывайте сообщения на мультифункциональном дисплее.

Двигатель

Предупредительная сигнальная и контрольная лампа	Возможные причины/следствия и ► предложения по решению
 <p>Предупредительная сигнальная лампа охлаждающей жидкости</p>	<p>* При работающем двигателе горит красная сигнальная лампа «Охлаждающая жидкость».</p> <p>Возможные причины:</p> <ul style="list-style-type: none"> • Датчик температуры неисправен • Уровень охлаждающей жидкости слишком низкий • Подача воздуха к радиатору двигателя затруднена • Вентилятор охлаждения радиатора двигателя неисправен • Насос системы охлаждения неисправен <p>Если дополнительно раздается предупредительный звуковой сигнал, то температура охлаждающей жидкости превысила 120 °С.</p>

Предупредительная сигнальная и контрольная лампа**Возможные причины/следствия и ► предложения по решению****▲ ОСТОРОЖНО** Опасность ожога при открывании капота

Если Вы откроете капот при перегретом двигателе или пожаре в моторном отсеке, может произойти следующее:

- Вас могут ошпарить горячие газы.
- На Вас могут попасть другие выделяющиеся горячие эксплуатационные материалы.

► Перед открытием капота дождись остывания перегретого двигателя.

► При пожаре в моторном отсеке не открывайте капот и обратитесь в пожарную охрану.

► Немедленно остановитесь с учетом ПДД и выключите двигатель. Продолжать движение нельзя!

► Учитывайте сообщения на мультифункциональном дисплее.

Если индикация температуры охлаждающей жидкости находится в нижней части температурной шкалы:

► Обратитесь в специализированную мастерскую с квалифицированным персоналом.



Если индикация температуры охлаждающей жидкости находится в верхней части температурной шкалы:

► Выйдите из автомобиля, отойдите на некоторое расстояние и подождите до тех пор, пока двигатель не охладится.

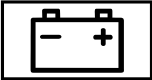

► Проверьте уровень охлаждающей жидкости (→ стр. 369).

► Убедитесь, что подача воздуха к радиатору двигателя не затруднена.

► Не допуская высокой нагрузки на двигатель, продолжайте движение до ближайшей специализированной мастерской с квалифицированным персоналом. Следите за тем, чтобы отображаемое значение температуры охлаждающей жидкости не превышало 120 °С.

Предупредительная сигнальная и контрольная лампа	Возможные причины/следствия и ► предложения по решению
 <p>Предупредительная сигнальная лампа бортового диагностирования двигателя</p>	<p>* При работающем двигателе горит желтая сигнальная лампа диагностики двигателя. Имеется неисправность в двигателе, системе выпуска ОГ или топливной системе. Предельно допустимые значения эмиссии ОГ могут быть вследствие этого превышены, возможен переход двигателя в аварийный режим.</p> <p>► Как можно скорее поручите проверку автомобиля специализированной мастерской с квалифицированным персоналом. Автомобили с дизельным двигателем:возможно, полностью израсходовано топливо в топливном баке.</p> <p>► После заправки топливом запустите двигатель три-четыре раза подряд. После выключения желтой сигнальной лампы бортовой диагностики двигателя аварийный режим деактивируется. Проверка автомобиля не требуется.</p>
 <p>Предупредительная сигнальная лампа электрической неисправности</p>	<p>* Горит красная сигнальная лампа электрической неисправности. Имеет место неисправность электрооборудования.</p> <p>► Учитывайте сообщения на мультифункциональном дисплее.</p>
 <p>Горит сигнальная лампа резервного запаса топлива</p>	<p>* При работающем двигателе горит желтая сигнальная лампа резервного запаса топлива. Запас топлива достиг уровня резерва.</p> <p>► Заправьте автомобиль топливом.</p>

Торможение

Предупредительная сигнальная и контрольная лампа	Возможные причины/следствия и ► предложения по решению
 <p>Контрольная лампа электрического стояночного тормоза (красная)</p>  <p>Контрольная лампа электрического стояночного тормоза (желтая)</p>	<p>* Красная контрольная лампа электрического стояночного тормоза мигает или горит. Желтая контрольная лампа электрического стояночного тормоза также загорается при неисправности.</p> <p>► Учитывайте сообщения на мультифункциональном дисплее.</p>
 <p>Предупредительная сигнальная лампа тормозной системы (желтая)</p>	<p>* При работающем двигателе горит желтая сигнальная лампа тормозной системы.</p> <div style="background-color: #e0e0e0; padding: 5px; margin-bottom: 10px;"> <p>▲ ОСТОРОЖНО Опасность аварии при неисправности тормозной системы</p> </div> <p>При неисправности тормозной системы эффективность торможения может быть снижена.</p> <ul style="list-style-type: none"> ► Продолжайте движение с осторожностью. ► Незамедлительно поручите проверку тормозной системы специализированной мастерской с квалифицированным персоналом.

Предупредительная сигнальная и контрольная лампа	Возможные причины/следствия и ► предложения по решению
	<ul style="list-style-type: none"> ► Осторожно продолжайте движение на безопасной скорости, соблюдая достаточную дистанцию до движущегося впереди автомобиля. ► Учитывайте сообщения, появляющиеся на мультифункциональном дисплее. ► Обратитесь в специализированную мастерскую с квалифицированным персоналом.
<div style="text-align: center;">  </div> <p>Предупредительная сигнальная лампа тормозной системы (красная)</p>	<p>* При работающем двигателе горит красная сигнальная лампа тормозной системы.</p> <p>Возможные причины:</p> <ul style="list-style-type: none"> • Система усиления тормозного привода неисправна, и могут измениться тормозные характеристики автомобиля. • В бачке для тормозной жидкости слишком мало тормозной жидкости. <p>► Учитывайте сообщения на мультифункциональном дисплее.</p> <div style="background-color: #f0f0f0; padding: 5px; margin-top: 10px;"> <p>▲ ОСТОРОЖНО Опасность несчастного случая и травмирования при повреждении усиления тормозного привода</p> <p>При повреждении усиления тормозного привода для торможения может потребоваться повышенное усилие при нажатии на педаль тормоза. Тормозные характеристики могут быть нарушены. Тормозной путь может удлиниться в ситуации аварийного торможения.</p> <ul style="list-style-type: none"> ► Незамедлительно остановите автомобиль с учетом дорожной ситуации. Не продолжайте движение! ► Обратитесь в специализированную мастерскую с квалифицированным персоналом. </div>

Предупредительная сигнальная и контрольная лампа	Возможные причины/следствия и ► предложения по решению
	<p>▲ ОСТОРОЖНО Опасность аварии при низком уровне тормозной жидкости</p> <p>При слишком низком уровне тормозной жидкости возможно снижение эффективности торможения и тормозных качеств автомобиля.</p> <ul style="list-style-type: none"> ► Немедленно остановите автомобиль с учетом дорожной ситуации. Продолжать движение нельзя! ► Обратитесь в специализированную мастерскую с квалифицированным персоналом. ► Не доливайте тормозную жидкость.

Системы управления автомобилем

Предупредительная сигнальная и контрольная лампа	Возможные причины/следствия и ► предложения по решению
 <p>Сигнальная лампа сигнализации предупреждения об опасной дистанции</p>	<p>* Красная сигнальная лампа предупреждения об опасной дистанции горит во время движения. При выбранной скорости дистанция до движущегося впереди автомобиля слишком мала.</p> <p>Если раздается дополнительный предупредительный звуковой сигнал, это значит, что Вы приближаетесь к препятствию со слишком высокой скоростью.</p> <ul style="list-style-type: none"> ► Будьте готовы немедленно выполнить торможение. ► Увеличьте дистанцию. <p>Функционирование активной системы экстренного торможения (→ стр. 199).</p>

Предупредительная сигнальная и контрольная лампа	Возможные причины/следствия и ► предложения по решению
 <p>Сигнальная лампа ходовой части (желтая)</p>	<p>* Горит желтая сигнальная лампа системы AIRMATIC. Горит желтая сигнальная лампа системы DYNAMIC BODY CONTROL. Имеет место неисправность в системе AIRMATIC. Имеет место неисправность в системе DYNAMIC BODY CONTROL.</p> <p>► Учитывайте сообщения на мультифункциональном дисплее.</p>

Системы обеспечения безопасности движения

Предупредительная сигнальная и контрольная лампа	Возможные причины/следствия и ► предложения по решению
 <p>Предупредительная сигнальная лампа системы ABS</p>	<p>* При работающем двигателе горит желтая сигнальная лампа системы ABS. Система ABS неисправна. Если это сопровождается предупредительным звуковым сигналом, то неисправна система EBD. Другие системы помощи водителю и системы обеспечения безопасности движения также могут быть неисправны.</p> <p>► Учитывайте сообщения на мультифункциональном дисплее.</p> <p>▲ ОСТОРОЖНО Опасность заноса при неисправности системы EBD или системы ABS Колеса могут блокироваться при торможении.</p>

Предупредительная сигнальная и контрольная лампа	Возможные причины/следствия и ► предложения по решению
	<p>Это сильно ухудшает управляемость и эффективность торможения автомобиля, а тормозной путь может увеличиться. Кроме того, отключены другие системы обеспечения безопасности движения.</p> <ul style="list-style-type: none"> ► Осторожно продолжайте движение. ► Незамедлительно проверьте тормозную систему в специализированной мастерской с квалифицированным персоналом.
 <p>Сигнальная лампа системы ESP®</p>	<p>* Желтая сигнальная лампа системы ESP® мигает во время движения.</p> <p>или</p> <p>При работающем двигателе горит желтая сигнальная лампа системы ESP®.</p> <p>Желтая сигнальная лампа системы ESP® мигает во время движения:</p> <p>Одно или несколько колес достигли предельных значений, при которых отсутствует буксование (→ стр. 179).</p> <ul style="list-style-type: none"> ► Адаптируйте свой стиль вождения в соответствии с погодными и дорожными условиями. <p>При работающем двигателе горит желтая сигнальная лампа системы ESP® :</p> <p>Система ESP® неисправна.</p> <p>Другие вспомогательные системы и системы обеспечения безопасности движения, например система экстренного торможения (BAS), также могут быть неисправны.</p> <ul style="list-style-type: none"> ► Учитывайте сообщения на мультифункциональном дисплее.

Предупредительная сигнальная и контрольная лампа	Возможные причины/следствия и ► предложения по решению
	<p>▲ ОСТОРОЖНО Опасность заноса из-за неисправности системы ESP®</p> <p>Если система ESP® неисправна, система ESP® не обеспечивает стабилизацию курсовой устойчивости автомобиля. Кроме того, отключены другие системы обеспечения безопасности движения.</p> <ul style="list-style-type: none"> ► Осторожно продолжайте движение. ► Проведите проверку системы ESP® в специализированной мастерской с квалифицированным персоналом.
 <p>Предупредительная сигнальная лампа ESP® OFF</p>	<p>* При работающем двигателе горит желтая сигнальная лампа ESP® OFF. Система ESP® отключена.</p> <p>Другие вспомогательные системы и системы обеспечения безопасности движения также могут не работать.</p> <p>▲ ОСТОРОЖНО Опасность заноса при движении с отключенной системой ESP®</p> <p>Система ESP® не выполняет функцию стабилизации автомобиля. Кроме того, другие системы обеспечения безопасности движения могут быть доступны лишь в ограниченном объеме.</p> <ul style="list-style-type: none"> ► Осторожно продолжайте движение. ► Отключайте систему ESP® лишь тогда, когда этого требует ситуация. <p>Если система ESP® не включается, то система ESP® неисправна.</p> <ul style="list-style-type: none"> ► Незамедлительно проверьте систему ESP® в специализированной мастерской с квалифицированным персоналом. <p>► Учитывайте указания по отключению системы ESP® (→ стр. 179).</p>

Система контроля давления в шинах

Предупредительная сигнальная и контрольная лампа



Сигнальная лампа системы контроля давления в шинах

Возможные причины/следствия и ► предложения по решению

*Желтая сигнальная лампа системы контроля давления в шинах (потеря давления / неисправность) мигает примерно одну минуту, а затем горит постоянно.

или

Желтая сигнальная лампа системы контроля давления в шинах (потеря давления / неисправность) горит.

Желтая сигнальная лампа системы контроля давления в шинах (потеря давления / неисправность) мигает примерно одну минуту, а затем горит постоянно:

Система контроля давления в шинах неисправна.

▲ ОСТОРОЖНО Опасность возникновения аварии при неисправности системы контроля давления в шинах

Система контроля давления в шинах не может надлежащим образом предупредить при потере давления воздуха в одной или нескольких шинах.

При слишком низком давлении воздуха шины могут, например, ограничить ходовые качества, а также управляемость и эффективность торможения автомобиля.

► Проверьте систему контроля давления в шинах в специализированной мастерской с квалифицированным персоналом.

Желтая сигнальная лампа системы контроля давления в шинах (потеря давления / неисправность) горит:

Система контроля давления в шинах определила падение давления воздуха как минимум в одной из шин.

Предупредительная сигнальная и контрольная лампа	Возможные причины/следствия и ► предложения по решению
	<p data-bbox="533 239 1984 288">▲ ОСТОРОЖНО Опасность возникновения аварии из-за слишком низкого давления воздуха в шинах</p> <ul data-bbox="560 298 1923 401" style="list-style-type: none">• Шины могут лопнуть.• Шины могут изнашиваться чрезмерно и/или неравномерно.• Ходовые качества, а также управляемость и эффективность торможения автомобиля могут значительно ухудшиться. <p data-bbox="553 422 1269 448">В этом случае Вы можете потерять контроль над автомобилем.</p> <ul data-bbox="553 464 1377 529" style="list-style-type: none">► Соблюдайте рекомендованные значения давления воздуха в шинах.► При необходимости откорректируйте давление воздуха в шинах. <p data-bbox="533 565 1105 591">► Остановите автомобиль в соответствии с ПДД.</p> <p data-bbox="533 607 1160 632">► Проверьте давление воздуха в шинах и сами шины.</p>

1, 2, 3 ...			
4MATIC			
Функционирование.....	163		
A			
AdBlue®			
Долив.....	168		
Заправочный объем.....	429		
Присадки.....	428		
Чистота.....	428		
Android Auto			
Подключение мобильного телефона (беспроводным способом).....	321		
B			
Bluetooth®			
Включение / выключение.....	269		
Информация.....	269		
Переключение между профилями (DUN/PAN).....	333		
Установка подключения к Интернету.....	332		
C			
COMAND Online			
см. Мультимедийная система			
COMAND Touch			
Управление устройствами.....	272		
Cross Traffic Alert (система предупреждения о движении в поперечном направлении)		230	
D			
Drive Away Assist (система помощи при трогании с места)		230	
Drive Away Assist (система помощи при трогании с места)			
см. Защита от столкновений			
DYNAMIC SELECT			
Выбор режима движения.....	158		
Индикация данных автомобиля.....	158		
Индикация данных двигателя.....	159		
Индикация программы движения.....	158		
Конфигурирование режима движения «I»....	158		
Режимы движения.....	157		
Управление (переключатель DYNAMIC SELECT).....	158		
Функционирование.....	157		
E			
E10	425		
ENERGIZING COMFORT			
Запуск программы.....	279		
Обзор программ.....	278		
H			
HD-программы			
см. Модуль CI+			
I			
In Car Office			
Выберите функции.....	318		
Открытие.....	317		
Отметить задачу как выполненную.....	318		
Регистрация входящего вызова.....	318		
Функции.....	317		
In Car Office (офис в автомобиле)			
Включение / выключение автоматического запуска.....	318		
iPhone®			
см. Система Apple CarPlay®			
см. Ссылка Mercedes-Benz			
L			
LINGUATRONIC			
Голосовые команды для медиаплеера.....	254		

Live Traffic Information

Голосовой вывод сообщений об опасности.....	299
Индикация дорожных событий.....	298
Отображение дорожной карты.....	298
Продление абонементы.....	297
Регистрация на портале Mercedes me.....	297

Live Traffic Information (информация о дорожном движении в режиме онлайн)

Индикация информации по абонементу.....	297
---	-----

M**Mercedes me connect**

Информация.....	327
Переданные данные.....	328
Служба помощи при аварии и поломке.....	327

Mercedes-Benz Link

Пользование.....	319
------------------	-----

Q**QR-код**

Карта экстренной помощи.....	33
------------------------------	----

R**Remote Online**

Зарядка стартерной аккумуляторной батареи.....	148
Охлаждение / прогрев салона.....	147
Пуск двигателя автомобиля.....	148

S**SD-карта**

Установка / извлечение.....	338
-----------------------------	-----

SMS

Голосовые команды (система LINGUATRONIC).....	255
---	-----

SVHC (особо опасные вещества)..... 32**T****Tuneln**

Вход в учетную запись.....	336
Выбор прямой трансляции.....	336
Выход из учетной записи.....	336
Настройка опций.....	336
Условия пользования.....	336

Радио Tuneln

Выбор станции и подключение.....	336
Вызов.....	335
Обзор.....	335

Сохранение станции.....	336
Удаление станции.....	336

U**USB-разъем**

Вещевые отделения спереди.....	113
--------------------------------	-----

W**what3words**

Ввод цели при помощи адреса из трех слов.....	286
---	-----

A**Аварийное запасное колесо**

Указания.....	419
---------------	-----

Аварийный ключ

Блокировка / разблокировка двери.....	80
Вынимание / вставка.....	75

Аварийный пуск двигателя..... 399**Аварийный режим**

Пуск двигателя автомобиля.....	147
--------------------------------	-----

Авария

Вынимание знака аварийной остановки.....	379
--	-----

Автоматическая коробка передач

Включение нейтрального положения.....	160
---------------------------------------	-----

Включение передачи заднего хода.....	160	Автоматическое складывание наружных зеркал заднего вида		Опускание.....	418
Включение положения движения.....	161	Включение / выключение.....	135	Ответственность за дефекты.....	33
Индикация положения коробки передач.....	159	Автомобили Mercedes-AMG		Подъем.....	414
Индикация программы движения.....	158	Указания.....	145	Проветривание (функция комфортного открывания).....	88
Переключатель DYNAMIC SELECT.....	157	Автомобиль		Пуск (кнопка пуска / выключения двигателя).....	146
Переключение в парковочное положение..	160	QR-код карты экстренной помощи.....	33	Пуск двигателя (Remote Online).....	148
Подрулевые селекторы АКП.....	161	SVHC (особо опасные вещества).....	32	Пуск двигателя (аварийный режим).....	147
Положения коробки передач.....	159	Активация или деактивация режима энергосбережения.....	176	Распознавание столкновения (паркование).....	175
Режим движения "кик-даун".....	162	Блокировка (автоматическая).....	79	Регистрация.....	32
Режимы движения.....	157	блокировка / разблокировка (аварийный ключ).....	80	Регистрация данных.....	34
Ручное переключение передач.....	161	Блокировка / разблокировка автомобиля (KEYLESS-GO).....	78	Регламент REACH.....	32
Рычаг управления АКП DIRECT SELECT.....	159	Блокировка / разблокировка автомобиля (изнутри).....	78	Сохранение данных.....	34
Автоматическая коробка передач (проблема)		Временное прекращение эксплуатации.....	176	Специализированная мастерская с квалифицированным персоналом.....	31
см. Коробка передач (проблема)		Выключение (кнопка пуска / выключения двигателя).....	170	Функционирование режима пониженного энергопотребления.....	176
Автоматический пуск двигателя (функция "ECO Start-Stop")	153	Голосовые команды (система ЛИНГВАТРОНИК).....	256	Автомобильная мойка (уход)	371
Автоматическое включение наружного освещения	123	Диагностический интерфейс.....	30	Автомобильный домкрат	
Автоматическое выключение двигателя (функция "ECO Start-Stop")	153	Дополнительная блокировка дверей.....	77	Место хранения.....	413
Автоматическое дистанционное регулирование		Использование по назначению.....	32	Сертификат соответствия.....	29
см. Активный ассистент поддержания дистанции DISTRONIC		Комплектацию.....	23	Автомобильный ключ	
		Медицинские вспомогательные устройства.....	33	см. Ключ	

Автономный отопитель / вентилятор			
Включение / выключение (панель управления).....	140		
Замена элемента питания (дистанционное управление).....	142		
Индикация на дисплее (устройство дистанционного управления).....	142		
Настройка (мультимедийная система).....	141		
Проблемы (устройство дистанционного управления).....	143		
Установка (дистанционное управление).....	141		
Авторизованная СТОА			
см. Специализированная мастерская с квалифицированным персоналом			
Авторизованная СТОА Mercedes-Benz			
см. Специализированная мастерская с квалифицированным персоналом			
Авторизованный пункт ТО			
см. Специализированная мастерская с квалифицированным персоналом			
Авторские права	37		
Агент для удаления оксидов азота			
см. AdBlue®			
Адаптация ремня безопасности			
Включение / выключение.....	44		
Функционирование.....	44		
Адаптивная функция регулирования скорости			
см. Активный ассистент поддержания дистанции DISTRONIC			
Адаптивный сигнал торможения	183		
Адресная книга			
см. Контактные данные			
Аккумуляторная батарея			
Дистанционное управление (автономный отопитель).....	142		
Аккумуляторная батарея (автомобиль)			
Замена.....	393		
Зарядка.....	391		
Зарядка (Remote Online).....	148		
Облегчение пуска двигателя.....	391		
Указания.....	387		
Указания (помощь при пуске и зарядка аккумуляторной батареи).....	389		
Аккумуляторная батарея автомобиля			
см. Аккумуляторная батарея (автомобиль)			
Аккумуляторная батарея на 12-В-			
см. Аккумуляторная батарея (автомобиль)			
Активная система контроля "слепых" зон			
Режим эксплуатации с прицепом.....	208		
Системные пределы.....	206		
Тормозное действие.....	208		
Функционирование.....	206		
Активная система поддержания дистанции DISTRONIC			
Включение / активирование.....	191		
Выбор.....	191		
Вызов скорости движения из памяти.....	191		
Выключение / деактивирование.....	191		
Основанная на анализе маршрута адаптация скорости.....	194		
Повышение / понижение скорости движения.....	191		
Сохранение значения скорости.....	191		
Активная система помощи в рулевом управлении			
Включение / выключение.....	198		
Системные пределы.....	195		
Функция.....	195		
Активная система помощи при парковке			
Въезд на место парковки.....	227		
Выезд с места парковки.....	228		
Системные пределы.....	225		
Функционирование.....	225		
Активная система предупреждения о скоростных ограничениях			
Индикация на дисплее.....	193		
Функционирование.....	193		

Активная система техобслуживания ПЛЮС			
см. Система ASSYST PLUS			
Активная система удержания полосы движения			
Включение / выключение.....	211		
Включение / выключение предостережения.....	212		
Активная система экстренного торможения			
Настройка.....	204		
Функция / указания.....	199		
Активной системы удержания полосы движения			
Режим эксплуатации с прицепом.....	209		
Системные пределы.....	209		
Функция.....	209		
Активный ассистент поддержания дистанции DISTRONIC			
Активный ассистент экстренной остановки.....	198		
Системные пределы.....	188		
Функционирование.....	188		
Активный ассистент экстренной остановки	198		
Активный капот (защита пешеходов)			
Приведение в исходное положение.....	364		
Принцип работы.....	364		
Активный поворотный свет	125		
Активный система удержания положения руля			
Активный ассистент экстренной остановки.....	198		
Акустическая система объемного звучания Burmester®			
Автоматическая регулировка громкости.....	361		
Вызов меню звучания.....	360		
Информация.....	360		
Настройка высоких, средних и низких частот.....	361		
Регулировка акустического баланса левых и правых / передних и задних динамиков.....	361		
Установка фокуса звука.....	361		
Акустическая система пространственного звучания Burmester®			
Включение / выключение пространственного звучания.....	361		
Акустическая система с расширенными функциями			
Включение / выключение адаптации громкости.....	362		
Вызов меню звучания.....	361		
Информация.....	361		
Настройка баланса / микшера.....	362		
Настройка высоких, средних и низких частот.....	362		
Настройка высоких, средних и низких частот.....	362		362
Акустическое подтверждение блокировки			
Включение / выключение.....	74		
Альтернативный маршрут			
см. Маршрут			
Антиблокировочная система			
см. Система ABS (антиблокировочная система)			
Аптечка	380		
Ароматизатор			
см. Система ароматизации			
Ароматизатор воздуха в салоне			
см. Система ароматизации			
Ассистент рулевого управления STEER CONTROL			
Функция / указания.....	181		
Аудиоисточник с Bluetooth®			
Включение.....	348		
Информация.....	346		
Обзор.....	347		
Отмена авторизации (аннулирование регистрации) аудиоприбора, поддерживающего связь Bluetooth®.....	349		
Поиск и авторизация прибора.....	347		
Поиск музыкального произведения.....	348		

Аудиорежим

Выбор музыкального произведения.....	341
Выбор опций воспроизведения.....	341
Информация.....	336
Обзор.....	340
Перечень музыкальных произведений.....	341
Подключение приборов USB.....	340
Поиск носителей информации.....	344
Функции "Пауза" и "Воспроизведение".....	341

Аудиосистема с Bluetooth®

Выбор проигрывателя.....	348
Смена устройства с помощью NFC.....	349

Б**Багаж**

Багажная сетка.....	117
Фиксация.....	110

Багажник на крыше

Загрузка автомобиля.....	117
Крепление.....	117

Бачок

см. Водно-воздушный канал

Безопасность водителя и пассажиров

см. Детское кресло
см. Домашние животные в автомобиле
см. Подушка безопасности
см. Ремень безопасности

см. Система PRE-SAFE® (система превентивной защиты водителя и пассажиров)

см. Система PRE-SAFE® PLUS (система превентивной защиты водителя и пассажиров с расширенными функциями)

см. Система автоматического отключения подушки безопасности переднего пассажира

см. Система удержания пассажиров

Бензин..... 425**Бесплатное программное обеспечение..... 37****Беспроводная зарядка**

Мобильный телефон.....	120
Функционирование / указания.....	119

Беспроводная локальная сеть (Wi-Fi)

Настройка точки доступа.....	271
------------------------------	-----

Беспроводная локальная сеть (WLAN)

Настройка.....	270
Настройка соединения с Интернетом.....	332
Обзор.....	269

Ближний свет фар

Включение / выключение.....	122
Настройка.....	129
Перенастройка системы освещения (поездка за границу).....	122

Блокировка / разблокировка

Аварийный ключ.....	80
Включение / выключение автоматической блокировки.....	79
Дополнительная блокировка дверей.....	77
Разблокировка и открывание дверей изнутри.....	77
Система KEYLESS-GO.....	78

Блокировка внешнего устройства**(система защитной блокировки от детей)..... 272****Боковая подушка безопасности..... 45****Боковые стекла**

Автоматическая функция.....	88
Закрывание ключом.....	89
Закрывание при дожде.....	88
Комфортабельное закрывание.....	89
Открывание / закрывание.....	86
Открывание при помощи ключа.....	88
Проблема.....	89
Функция комфортного открывания.....	88

Бортовая сеть на 48 В

см. Технология EQ Boost

Бортовой компьютер

Индикация срока проведения ТО.....	363
Меню проекционного дисплея.....	244
Мультифункциональный дисплей.....	242
Обзор меню.....	241

Пользование.....	241	Выбор на карте.....	286	Вещевые отделения	
Буксирная проушина		Выбор особой цели.....	283	см. Загрузка автомобиля	
Место хранения.....	398	Выбор последних целей.....	283	Вещевые отсеки	
Монтаж.....	398	Ведение к цели		см. Вещевое отделение	
Буксировка		Вне дороги.....	295	Видеорежим	
Автомобиля.....	237	Достижение цели.....	293	Включение.....	342
Буксировка в качестве прицепа		Из положения «Вне дороги».....	294	Включение / выключение режима пол-	
см. Буксировочное устройство		К цели «Вне дорог».....	294	ного экрана.....	343
Буксировка для пуска двигателя.....	399	Маневр.....	291	Настройки.....	344
Буксировка на четырех колесах		Прерывание.....	294	Обзор.....	343
см. Буксировочное устройство		Промежуточная цель достигнута.....	293	Видеотекст	
Буксировочное устройство.....	237	Рекомендации по полосе движения.....	292	Индикация.....	358
		Указания.....	290	Обзор.....	358
		Вентилятор системы кондиционирова-		Виды голосовых команд (система ЛИНГ-	
		ния		ВАТРОНИК).....	246
		см. Система отопления, вентиляции и		Виды режимов использования телефона	
		кондиционирования		см. Второй телефон	
		Вентиляционные дефлекторы		Виды режимов телефона	
		Регулировка (сзади).....	144	Бизнес-телефония.....	308
		Регулировка (спереди).....	143	Пользование телефоном через	
		Вентиляция сидений		Bluetooth®.....	308
		Включение / выключение.....	106	Включение / выключение простран-	
		Вещевое отделение		ственного звучания	
		Дверь.....	113	Акустическая система пространствен-	
		Перчаточный ящик.....	113	ного звучания Burmester®.....	361
		Подлокотник.....	113		
		Центральная консоль.....	113		

Включение / выключение регулировки громкости					
Акустическая система объемного звучания Burmester®	361				
Акустическая система с расширенными функциями.....	362				
Вода для стеклоомывателя					
см. Стеклоомывающая жидкость					
Водо-воздушный канал					
Не загораживайте.....	371				
Водоструйный моющий аппарат высокого давления (уход).....	372				
Возврат подлежащих утилизации автомобилей.....	21				
Возврат старых автомобилей					
Охрана окружающей среды.....	21				
Воздухозаборник					
см. Водо-воздушный канал					
Возможности размещения багажа					
см. Загрузка автомобиля					
Возможности размещения предметов					
см. Вещевое отделение					
Восстановитель					
см. AdBlue®					
Восстановитель AdBlue®					
Указания.....	167				
Временное прекращение эксплуатации.....	176				
Время					
Автоматическая установка времени и даты.....	268				
Настройка часового пояса.....	268				
Установка времени вручную.....	268				
Установка летнего времени.....	268				
Установка формата времени / даты.....	268				
Время задержки выключения освещения					
Внутреннее освещение.....	130				
Наружное.....	129				
Время простоя					
Активация или деактивация режима энергосбережения.....	176				
Функционирование режима пониженного энергопотребления.....	176				
Вспомогательная система ECO					
Функционирование / указания.....	155				
Вспомогательные системы					
см. Система обеспечения безопасности движения					
Вторичное использование					
см. Возврат подлежащих утилизации автомобилей					
Второй телефон					
Подключение.....	309				
Функционирование.....	309				
Выбор передачи					
см. Переключение передач					
Вывод для пуска двигателя от внешнего источника питания					
Общие указания.....	389				
Вызов меню звучания					
Акустическая система объемного звучания Burmester®	360				
Акустическая система с расширенными функциями.....	361				
Вызов помощи					
см. Система экстренного вызова Mercedes-Benz					
Вызовы Mercedes me					
Вызов центра обслуживания клиентов после автоматического распознавания аварии или поломки.....	324				
Информация.....	324				
Переданные данные.....	326				
Совершение вызовов с помощью потолочной блок-панели управления.....	323				
Согласие на передачу данных.....	325				
Согласование срока проведения ТО.....	325				

Установка телефонного соединения с центром обслуживания клиентов Mercedes-Benz.....	324				
Выключение тревожной сигнализации (противоугонной сигнализационной системы).....	94				
Выпускные трубы глушителя (уход).....	374				
Г					
Габаритные размеры автомобиля.....	433				
Габаритный свет.....	122				
Голосовые навигационные сообщения					
Включение / выключение.....	293				
Голосовые указания навигационной системы					
Включение / выключение понижения громкости аудиосистемы.....	293				
Настройка громкости.....	293				
Повторение.....	294				
Груз					
Закрепление.....	110				
Д					
Давление воздуха					
см. Давление воздуха в шинах					
		Давление воздуха в шинах			
		383			
		408			
		407			
		406			
		407			
		406			
		405			
		404			
		124			
		127			
		433			
		433			
		158			
		433			
		434			
		322			
		322			
		433			
		159			
		332			
		333			
		268			
		374			
		177			
		80			
		77			
		77			
		77			
		170			
		422			
		391			

Пуск (кнопка пуска / выключения двигателя).....	146	Рекомендации по использованию систем удержания детей.....	58	Дисплей приборов и бортовой компьютер	
Пуск двигателя (Remote Online).....	148	Сиденье переднего пассажира (без автоматической системы отключения подушки безопасности).....	69	Функционирование / указания.....	239
Пуск двигателя (аварийный режим).....	147	Сиденья пригодны для крепления систем удержания детей ремнями безопасности.....	66	Дистанционное управление (автономный отопитель / вентилятор)	
Функция ECO Start-Stopp.....	153	Указания по рискам и опасностям.....	55	Замена элемента питания.....	142
Декоративная пленка (указания по чистке)	373	Якорный ремень Top Tether.....	65	Индикация на дисплее.....	142
Декоративный элемент (уход)	376	Дефлекторы		Проблемы.....	143
Демпфирующая система ADS PLUS		см. Вентиляционные дефлекторы		Регулировка.....	141
см. Система AIRMATIC		Диагностический интерфейс	30	Дистанционное управление гаражными воротами	
Дети		Низкая температура наружного воздуха.....	427	Осуществление синхронизации переменного кода.....	172
основные указания.....	54	Указания.....	427	Открытие / закрывание ворот.....	173
Предотвращение опасности в автомобиле....	55	Дизельным топливом		Программирование кнопок.....	171
Детское кресло		Индикация на мультимедийном дисплее.....	242	Сброс памяти.....	173
Сиденье переднего пассажира (указания)....	70	Дисплей (бортовой компьютер)		Устранение проблем.....	173
ISOFIX/i-Size (монтаж).....	63	Индикация на мультимедийном дисплее.....	242	Домашние животные в автомобиле	71
Категории допуска.....	60	Дисплей (мультимедийная система)		Дополнительная блокировка дверей	77
Крепление (указания).....	59	Настройки.....	267	Допустимая осевая нагрузка на мост	422
Места для сидения пригодны для систем крепления детского кресла ISOFIX....	62	Дисплей (уход)	376	Допустимая полная масса	422
основные указания.....	54	Дисплей приборов		Допустимые методы буксировки	394
Пригодность сидений для систем удержания детей стандарта i-Size.....	63	Комбинация приборов.....	10	Дорожная информация	
Пристегивание ремнем безопасности на заднем сиденье.....	68	Сигнальные / контрольные лампы.....	491	Голосовой вывод сообщений об опасности.....	299
Пристегивание ремнем на правом переднем сиденье.....	70	Функционирование / указания.....	240	Индикация дорожных событий.....	298

Обзор.....	296	Номер разрешения на эксплуатацию ЕС....	422	Замок зажигания	
Отображение дорожной карты.....	298	Полная нормативная масса.....	422	см. Ключ	
Продление абонемента Live		Загрузка автомобиля		Запасное колесо	
Traffic Information.....	297	Багажник на крыше.....	117	см. Аварийное запасное колесо	
Регистрация службы Live		Крепежные проушины.....	115	Заправка	
Traffic Information.....	297	Крючки для сумок.....	116	Долив AdBlue®.....	168
Дорожная карта		Указания.....	110	Заправка автомобиля топливом.....	163
см. Карта		Заднее сиденье		Зарядка	
Дышло прицепа		см. Сиденье		Аккумуляторная батарея (автомобиль).....	391
см. Буксировочное устройство		Задний противотуманный свет		Защита PIN-кодом	
		Включение / выключение.....	123	Включение / выключение.....	274
		Зажигание		Защита от кражи	
		Включение (кнопка пуска / выключения двигателя Start/Stop).....	145	Дополнительная блокировка дверей.....	77
		Закрывание при дожде		Иммобилайзер.....	94
		Боковые стекла.....	88	Защита от кражи	
		Замена колеса		см. Система EDW (противоугонная сигнализационная система)	
		Демонтаж колеса.....	416	Защита от столкновений.....	230
		Монтаж нового колеса.....	417	Защита пешеходов	
		Опускание автомобиля.....	418	см. Активный капот (защита пешеходов)	
		Подготовка.....	413	Звук	
		Подъем автомобиля.....	414	Колеса и шины.....	403
		Снятие / монтаж колпаков колес.....	414	Система PRE-SAFE® Sound.....	53
		Замена колпаков колес.....	414		
		Заменить колесо			
		см. Аварийное запасное колесо			

Е

Единицы измерения

Настройка.....	273
----------------	-----

Ж

Животные

Домашние животные в автомобиле.....	71
-------------------------------------	----

З

Заводская табличка автомобиля

Двигатель.....	422
Допустимая осевая нагрузка на мост.....	422
Идентификационный номер автомобиля (VIN).....	422
Код лакокрасочного покрытия.....	422

Звук	Сиденье.....	422	Индикация состояния PASSENGER AIR BAG	
см. Акустическая система с расширенными функциями	Шильдик.....	422	см. Система автоматического отключения подушки безопасности переднего пассажира	
Звучание	Избранное		Индикация состояния ремней безопасности в задней части салона.....	44
см. Акустическая система объемного звучания Burmester®	Вызов.....	262	Инструмент	
см. Установки звучания	Добавление.....	263	см. Комплект бортового инструмента	
Зеркала	Обзор.....	262	Интенсивность воздушного потока	
см. Наружные зеркала заднего вида	Переименование.....	263	Регулировка.....	136
Зеркало заднего вида	Перемещение.....	263	Интернет-радио	
Затемнение (автоматическое).....	Удаление.....	263	см. Радио Tuneln	
133	Иммоилайзер.....	94	Интернет-соединение	
Зеркало заднего вида	Импорт/экспорт данных		Индикация состояния соединения.....	334
см. Наружные зеркала заднего вида	Импорт/экспорт.....	273	Информация.....	331
Зимние шины	Функция / указания.....	273	Настройка (беспроводная локальная сеть WLAN).....	332
Настройка постоянного ограничения скорости.....	Индивидуальный режим движения		Настройка данных доступа (Bluetooth®).....	332
188	Выбор.....	158	Обзор состояния соединения.....	334
Знак аварийной остановки	Конфигурирование.....	158	Обработка данных доступа (Bluetooth®).....	333
Вынимание.....	Индикация ECO		Ограничения.....	331
379	Функция.....	155	Отмена доступа (мобильный телефон).....	334
Установка.....	Индикация межсервисных интервалов		Переключение между профилями Bluetooth® (DUN/PAN).....	333
380	см. Система ASSYST PLUS		Подробная информация о мобильном телефоне.....	334
И	Индикация на ветровом стекле			
Идентификационный номер автомобиля	см. Проекционный дисплей			
см. Идентификационный номер автомобиля (VIN)	Индикация положения коробки передач.....	159		
Идентификационный номер автомобиля (VIN)	Индикация программы движения.....	158		
Ветровое стекло.....				
422				

Установка (Bluetooth®).....	332
Функция коммуникационного модуля.....	332
Интерфейс Media Interface	
Включение.....	345
Информация.....	344
Обзор.....	345
Интерфейс бортового диагностирования	
см. Диагностический интерфейс	
Информация о дорожном движении	
Live Traffic Information (информация о дорожном движении в режиме онлайн).....	297
Информация о погоде	305
Информация о программах	
Телеканал.....	356
Ионизация	
Включение / выключение (мультимедийная система).....	138

К

Камера

- см. Камера 360°
- см. Камера заднего вида

Камера 360°

- Включение / выключение автоматического режима (видеокамера заднего хода).....

221

Выбор вида изображения.....	221
Кнопка.....	221
Настроить избранное.....	221
Открытие крышки камеры (камера заднего вида).....	221
Уход.....	374
Функционирование.....	217

Камера автомобиля

Информация.....	177
-----------------	-----

Камера заднего вида

Включение / выключение автоматического режима (видеокамера с обзором в 360°).....	221
Открытие крышки видеокамеры (видеокамера с обзором в 360°).....	221
Установка избранного (камера 360°).....	221
Уход.....	374
Функционирование.....	214

Канал

Настройка.....	351
----------------	-----

Капот

Открытие / закрытие.....	365
Функция (активный капот).....	364

Капота

Приведение в исходное положение (активный капот).....	364
---	-----

Карта

Автоматическая регулировка масштаба карты.....	304
Выбор ориентации карты.....	301
Выбор символов специальной цели.....	301
Выбор текстовой информации.....	301
Изменение территории.....	303
Индикация версии карты.....	302
Индикация киблы.....	304
Индикация компаса.....	304
Индикация следующей пересекающей дороги.....	302
Индикация спутниковой карты.....	305
Картографические данные.....	304
Обзор.....	299
Обновление.....	303
Объезд территории.....	302
Объезд территории (обзор).....	302
Отображение дорожной карты.....	298
Отображение информации о погоде.....	305
Отображение онлайн-контента карт.....	305
Перемещение.....	301
Удаление территории.....	303
Установка масштаба.....	300

Карта и компас

Обзор.....	299
------------	-----

Карта экстренной помощи..... 33**Кибла**..... 304

Клин					
см. Противооткатный упор					
Ключ					
Аварийный ключ.....	75				
Аккумуляторная батарея.....	75				
Акустическое подтверждение блокировки....	74				
Крепление к связке ключей.....	75				
Обзор функции.....	73				
Отключение функции.....	74				
Проблема.....	76				
Расход электроэнергии.....	74				
Установка разблокировки.....	74				
Ключ автомобиля					
см. Ключ					
Кнопка пуска / выключения двигателя					
Постановка автомобиля на стоянку.....	170				
Пуск двигателя автомобиля.....	146				
Кнопка пуска / выключения двигателя Start/Stop					
Включение напряжения питания или зажигания.....	145				
Кнопки					
Рулевое колесо.....	241				
Ковровое покрытие (уход).....	376				
Код лакокрасочного покрытия.....	422				
Коленная подушка безопасности.....	45				
Колеса					
Выбор.....	409				
Давление воздуха в шинах (указания).....	404				
Замена.....	409, 413				
Замена декоративного колпака.....	414				
Комплект для временного ремонта шин TIREFIT.....	383				
Монтаж.....	417				
Необычные ходовые качества.....	403				
Перезапуск сигнализации падения давления воздуха в шинах.....	408				
Перезапуск системы контроля давления воздуха в шинах.....	407				
Перестановка.....	412				
Повреждение шины.....	381				
Проверка.....	403				
Проверка давления воздуха в шинах (система контроля давления воздуха в шинах).....	406				
Проверка температуры шин (система контроля давления воздуха в шинах).....	406				
Сигнализация падения давления воздуха в шинах (функция).....	407				
Система контроля давления воздуха в шинах (функция).....	406				
Снятие.....	416				
Таблица значений давления воздуха в шинах.....	405				
Указания по монтажу.....	409				
Уход.....	374				
Хранение.....	412				
Цепи противоскольжения.....	403				
Шины MOExtended.....	381				
Шумообразование.....	403				
Колесные диски (уход).....	374				
Комбинация приборов					
Функционирование / указания.....	239, 240				
Комбинированный переключатель.....	124				
Компас.....	304				
Комплект бортового инструмента					
Буксирная проушина.....	398				
Комплект для временного ремонта шин TIREFIT.....	382				
Комплект для временного ремонта шин TIREFIT					
Использование.....	383				
Место хранения.....	382				
Сертификат соответствия.....	30				
Комплект инструмента для замены колес					
Обзор.....	413				
Компоненты системы радиосвязи автомобиля					
Удельный коэффициент поглощения излучения.....	25				

Компрессор для накачивания шин см. Комплект для временного ремонта шин TIREFIT				
Компьютер см. Бортовой компьютер				
Комфортабельное закрывание	89			
Кондиционер см. Система отопления, вентиляции и кондиционирования				
Конструкционные элементы системы радиосвязи автомобиля Сертификат соответствия.....	25			
Контактные данные Загрузить (с мобильного телефона).....	313			
Импорт (обзор).....	314			
Импорт цели.....	314			
Информация.....	313			
Опции.....	315			
Открытие.....	313			
Совершение телефонного вызова.....	314			
Сохранение.....	314			
Удаление.....	315			
Формат названия.....	314			
Контроллер Управление.....	260			
Контрольная лампа см. Сигнальная / контрольная лампа				
Коробка передач (проблема)	161			
Краткие сообщения SMS Выход.....	317			
Написать.....	316			
Опции.....	317			
Ответить.....	317			
Отправка.....	316			
Просмотр.....	316			
Смена папки.....	317			
Удаление.....	317			
Указания.....	315			
Установка индцированных кратких сообщений SMS.....	316			
Установление телефонного соединения с отправителем.....	317			
Функция голосового вывода сообщений.....	316			
Шаблоны.....	317			
Краткие сообщения SMS см. Краткие сообщения SMS				
Крепёжные проушины	115			
Крепление детского кресла i-Size Подходящие сиденья для крепления.....	63			
Крепление детского кресла ISOFIX Пригодные для крепления места для сидения.....	62			
Крепление детского сиденья i-Size Монтаж.....	63			
Кронштейн для велосипедов Несущая способность.....	435			
Режим эксплуатации с прицепом.....	236			
Крышка багажника Включение / выключение функции ограничения угла подъема крышки багажника.....	86			
Закрывание.....	82			
Отдельная блокировка.....	86			
Открывание.....	81			
Функция HANDS-FREE ACCESS.....	84			
Крючки для сумок	116			
Л				
Лакокрасочное покрытие (указания по чистке)	373			
Лампа см. Освещение салона				
Лампа для чтения см. Освещение салона				
Лобовое стекло Замена щеток стеклоочистителей.....	130			
Разморозка.....	136			

Лобовое стекло

см. Лобовое стекло

М**Максимальная скорость**

см. Ограничитель скорости

Маршрут

Включение / выключение автоматического поиска автозаправочных станций.....	290
Выбор альтернативного маршрута.....	289
Выбор опций.....	289
Выбор сообщений.....	289
Выбор типа.....	288
Запуск автоматического поиска гостиниц..	290
Индикация информации о цели.....	289
Использование автоматического поиска автозаправочных станций.....	290
Планирование.....	285
Расчет.....	287
Расчет с промежуточными целями.....	285

Масло

см. Моторное масло

Мастерская

см. Специализированная мастерская с квалифицированным персоналом

Матовое лакокрасочное покрытие (указания по чистке)..... 373**Медицинские вспомогательные устройства... 33****Мекка..... 304****Меню (бортовой компьютер)**

Обзор.....	241
Проекционный дисплей.....	244

Местоположение автомобиля

Включение / выключение передачи данных.....	269
---	-----

Методы буксировки..... 394**Мигающий свет**

Включение / выключение.....	124
-----------------------------	-----

Мобильный телефон

Отмена доступа к Интернету.....	334
---------------------------------	-----

Мобильный телефон

см. Второй телефон
см. Система Android Auto
см. Система Apple CarPlay®
см. Ссылка Mercedes-Benz
см. Телефон

Модификация

см. Заводская табличка автомобиля

Модуль CI+

Вызов меню.....	359
Установка смарт-карты.....	359

Мойка автомобиля

см. Уход

Моторное масло

MB-Freigabe или MB-Approval.....	430
Долив.....	368
Заправочный объем.....	430
Качество.....	430
Присадки.....	430
Проверка уровня масла при помощи бортового компьютера.....	367
Проверка уровня масла при помощи маслоизмерительного щупа.....	367

Музыкальное произведение

Выбор (аудиорежим).....	341
-------------------------	-----

Мультимедийная система







Активация или деактивация режима энергосбережения.....	176
Запуск программы ENERGIZING COMFORT.....	279
Избранное.....	262
Конфигурирование режима движения «I»....	158
Обзор.....	258
Основные элементы управления.....	259
Программы ENERGIZING COMFORT (обзор).....	278
Создание конфигурации настроек дисплея.....	267











Мультимедийная система	Включение / выключение меню.....	280	Наружное освещение		
см. Ввод символов	Голосовые команды (система		см. Свет		
см. Сенсорная панель	LINGUATRONIC).....	249	Наружное освещение для движения		
Мультимедийная система MBUX	Обновление картографических данных.....	303	см. Автоматическое включение наруж-		
Включение / выключение звука.....	Навигационная система		ного освещения		
Включение / выключение функции	см. Ввод цели		Наружные зеркала заднего вида		
ионизации воздуха.....	см. Ведение к цели		Затемнение (автоматическое).....	133	
Вызов приложений.....	см. Дорожная информация		Настройка.....	132	
Распознавание столкновения (припар-	см. Карта		Парковочное положение.....	134	
кованный автомобиль).....	см. Цель		Складывание / раскладывание.....	132	
Регулировка громкости.....	Навигация		Управление функцией памяти.....	110	
Сброс (заводская настройка).....	см. Карта		Настройка баланса / микшера		
Установка системы ароматизации.....	см. Маршрут		Акустическая система с расширенными		
Мультимедийный дисплей	Нагрузка на крышу	434	функциями.....	362	
Указания.....	Нагрузка на ось		Настройка высоких, средних и низких		
Мультифункциональное рулевое колесо	Режим эксплуатации с прицепом.....	436	частот		
Расположение кнопок.....	Напольный коврик	121	Акустическая система объемного		
Мультифункциональное рулевое колесо	Напряжение питания		звучания Burmester®.....	361	
см. Рулевое колесо	Включение (кнопка пуска / выключе-		Акустическая система с расширенными		
Мультифункциональный дисплей	ния двигателя Start/Stop).....	145	функциями.....	362	
Обзор индикаций.....	Наружное зеркало заднего вида		Настройка низких, средних и высоких		
Н	Автоматическое складывание наружных		частот		
Навешивание багажной сетки	зеркал заднего вида.....	135	Акустическая система с расширенными		
Навигационная система	Наружное освещение		функциями.....	362	
Включение.....	Уход.....	374			

Настройка средних, высоких и низких частот				
Акустическая система с расширенными функциями.....	362			
Настройки изображения				
см. Видеорежим				
Натуральное дерево (уход).....	376			
Натяжители ремней безопасности				
Активирование.....	39			
Неисправность				
Буксировка.....	395			
Буксировка для пуска двигателя.....	399			
Замена колеса.....	413			
Обзор элементов помощи при аварии.....	18			
Система удержания пассажиров.....	39			
Транспортировка автомобиля.....	396			
Неисправность				
см. Повреждение шины				
Ножка сцепного шара				
Откидывание в рабочее положение / возвращение в нерабочее положение.....	232			
Номер двигателя.....	422			
Номер разрешения на эксплуатацию (ЕС)....	422			
Номер разрешения на эксплуатацию ЕС.....	422			
Носители информации				
Поиск.....	344			
О				
Обзор				
Устранение запотевания стекол.....	138			
Обивка сиденья (уход).....	376			
Облегчение выхода из автомобиля				
Функционирование / указания.....	108			
Облегчение посадки				
Функционирование / указания.....	108			
Облегчение пуска двигателя				
см. Вывод для пуска двигателя от внешнего источника питания				
Облицовка потолка (уход).....	376			
Обновление программного обеспечения				
Выполнение.....	276			
Обновления программного обеспечения....	276			
Системные обновления.....	277			
Обновления				
Важные системные обновления.....	277			
Выполнение.....	276			
Информация.....	276			
Обновления программного обеспечения....	276			
Обогрев заднего стекла.....	136			
Обозначения в соответствии с регламентом радиосвязи.....	422			
Общая масса.....	422			
Объем бака				
AdBlue®.....	429			
Объем топливного бака				
Минимальный резерв (топливо).....	428			
Топливо.....	428			
Объемное изображение				
см. Камера 360°				
Огнетушитель.....	380			
Ограничение скорости движения				
см. Ограничитель скорости				
Ограничение скорости для зимних шин				
Настройка.....	188			
Ограничитель скорости				
В пассивном режиме.....	186			
Включение.....	186			
Включение / активирование.....	191			
Выбор.....	186			
Вызов скорости движения из памяти.....	186			
Выключение.....	186			
Выключение / деактивирование.....	191			
Кнопки.....	186			
Настройка скорости.....	186			
Постоянная установка.....	188			

Системные пределы.....	186	Освещение для движения при плохой погоде	127	Режим использования остаточного тепла двигателя.....	138
Сохранение данных скорости.....	186	Освещение салона		Режим рециркуляции воздуха.....	138
Сохранение значения скорости.....	191	Время задержки выключения освещения....	130	Указание.....	136
Условия.....	186	Лампа для чтения.....	129	Установка / вынимание флакона (система ароматизации воздуха).....	138
Функционирование.....	186	Настройка.....	129	Устранение запотевания стекол.....	138
Оконная подушка безопасности	45	Светодиодная подсветка салона.....	129	Отслеживание радиостанций	
Онлайн-службы		Осевая нагрузка на мост		Настройка.....	352
Сохранение данных.....	36	Допустимая.....	422	Охлаждающая жидкость (двигатель)	
Опорная нагрузка	435	Основанная на анализе маршрута адаптация скорости		Проверка уровня.....	369
Оптимальное ускорение		Установка.....	195	Указания.....	431
Активация.....	149	Функция.....	194	Охрана окружающей среды	
Опции воспроизведения		Особая цель		Возврат старых автомобилей.....	21
Выбор.....	341	Выбор.....	283	Указания.....	21
Ориентирующее освещение		Ответственность за дефекты			
см. Подсветка пространства вокруг автомобиля		Автомобиль.....	33	П	
Освещение		Открытие крышки багажника ногой		Память радиостанций	
Настройка времени задержки выключения наружного освещения.....	129	Функция HANDS-FREE ACCESS.....	84	Изменение.....	351
Освещение		Отопление, вентиляция и кондиционирование		Память сообщений	437
см. Освещение салона		Автоматическая регулировка.....	137	Панель приборов	
см. Свет		Автономная система отопления / вентиляции.....	139	см. Передняя панель	
Освещение выполняемого поворота	125	Включение / выключение.....	137	Панель управления на двери	16
Освещение для автомагистралей	126			Панорамная крыша со сдвижным люком	
Освещение для движения по городу Citylight	127			см. Сдвижной люк	

Паркование			
см. Электрический стояночный тормоз			
Парковочное положение			
Автоматическое включение.....	160		
Включение.....	160		
Наружные зеркала заднего вида.....	134		
Сохранение положения наружного зеркала заднего вида на стороне переднего пассажира с помощью передачи заднего хода.....	134		
Передаваемые данные об автомобиле			
Система Android Auto.....	322		
Система Apple CarPlay®.....	322		
Передача заднего хода			
Включение.....	160		
Передняя панель			
Обзор.....	6		
Передняя подушка безопасности (водитель, передний пассажир).....	45		
Переключатели передач			
см. Подрулевые селекторы АКП			
Переключатель света			
Обзор.....	122		
Переключение передач			
Рекомендация по переключению передачи.....	162		
		Ручной режим.....	161
Перенастройка системы освещения			
		Ближний свет фар (поездка за границу).....	122
Перестановка колес.....	412		
Перечень вызовов			
		Совершение телефонного вызова.....	315
Персонализация			
		см. Профиль пользователя	
Пластиковая облицовка (уход).....	376		
Пленка			
		Радарные и ультразвуковые датчики.....	177
Пневмоподвеска			
		см. Система AIRMATIC	
Повреждение шины			
		Замена колеса.....	413
		Комплект для временного ремонта шин TIREFIT.....	383
		Указания.....	381
		Шины MOExtended.....	381
Повышение громкости радиопередач дорожной информации			
		Настройка.....	352
Подающее устройство ремня безопасности... ..	43		
Подголовник			
		Сзади (регулировка).....	102
		Сзади (снятие / установка).....	103
		Спереди (механическая регулировка).....	101
Поддержка при маневрировании			
		Cross Traffic Alert (система предупреждения о движении в поперечном направлении).....	230
		Drive Away Assist (система помощи при трогании с места).....	230
		Включение / выключение.....	231
Подогрев рулевого колеса			
		Включение / выключение.....	108
Подрулевые селекторы АКП.....	161		
Подсветка пространства вокруг автомобиля			
		Настройка.....	129
Подушка безопасности			
		Активирование.....	39
		Боковая подушка безопасности.....	45
		Коленная подушка безопасности.....	45
		Контрольные лампы PASSENGER AIR BAG.....	50
		Места установки.....	45
		Обзор.....	45
		Оконная подушка безопасности.....	45
		Передняя подушка безопасности (водитель, передний пассажир).....	45
		Потенциал защиты.....	46
		Потенциал защиты ограничен.....	47

Поездка за границу					
Перенастройка системы освещения (ближний свет фар).....	122				
Поиск автозаправочной станции					
Запуск автоматического поиска.....	284				
Использование автоматического поиска....	290				
Поиск автозаправочных станций					
включение/выключение автоматического поиска.....	290				
Поиск гостиниц					
Запуск автоматического поиска.....	290				
Поиск носителей информации					
Пуск.....	344				
Полный привод					
см. 4MATIC					
Положение для движения					
Включение.....	161				
Пользование телефоном					
см. Телефонные вызовы					
Последние цели					
Выбор.....	283				
Потолочная блок-панель управления					
Обзор.....	14				
Поясничный подпор					
см. Поясничный подпор (4-позиционный)					
		Поясничный подпор (4-позиционный).....	101		
		Права на защиту данных			
		Сохранение данных.....	37		
		Правила загрузки.....	110		
		Превентивная система защиты водителя и пассажиров			
		см. Система PRE-SAFE® (система превентивной защиты водителя и пассажиров)			
		см. Система PRE-SAFE® PLUS (система превентивной защиты водителя и пассажиров с расширенными функциями)			
		Предоставление гарантии.....	33		
		Предохранение автомобиля от откатывания			
		см. Функция HOLD			
		Предохранители			
		Блок предохранителей в багажнике.....	401		
		Блок предохранителей в моторном отсеке.....	400		
		Блок предохранителей в пространстве для ног переднего пассажира.....	401		
		Блок предохранителей на панели приборов.....	401		
		Перед заменой.....	399		
		Схема расположения предохранителей.....	399		
		Указания.....	399		
		Предупредительная сигнальная / контрольная лампа			
		PASSENGER AIR BAG.....	50		
		Предупредительная сигнальная и контрольная лампа			
		 Горит сигнальная лампа резервного запаса топлива.....	497		
		 Контрольная лампа электрического стояночного тормоза (желтая).....	498		
		 Контрольная лампа электрического стояночного тормоза (красная).....	498		
		 Предупредительная сигнальная лампа ESP® OFF.....	503		
		 Предупредительная сигнальная лампа бортового диагностирования двигателя.....	497		
		 Предупредительная сигнальная лампа охлаждающей жидкости.....	495		
		 Предупредительная сигнальная лампа системы ABS.....	501		
		 Предупредительная сигнальная лампа системы удержания пассажиров.....	492		

 Предупредительная сигнальная лампа тормозной системы (желтая).....	498	Приложение Mercedes-Benz Link		Сброс настроек.....	103
 Предупредительная сигнальная лампа тормозной системы (красная).....	499	Завершение работы.....	319	Проекционный дисплей	
 Предупредительная сигнальная лампа электрической неисправности.....	497	Приложения «Мерседес-Бенц»		Включение / выключение.....	244
 Сигнальная лампа ремня безопасности.....	493	Открытие.....	334	Меню (бортовой компьютер).....	244
 Сигнальная лампа сигнализации предупреждения об опасной дистанции.....	500	Приложения Mercedes-Benz		Управление функцией памяти.....	110
 Сигнальная лампа системы ESP®.....	502	использование с помощью голосового управления.....	335	Установка индикации (бортовой компьютер).....	244
 Сигнальная лампа системы контроля давления в шинах.....	504	Присадки		Установка положения (бортовой компьютер).....	244
 Сигнальная лампа усилителя рулевого управления (красная).....	494	AdBlue®.....	428	Установка яркости (бортовой компьютер)...	244
 Сигнальная лампа фаркопа.....	494	Моторное масло.....	430	Функция.....	243
 Сигнальная лампа ходовой части (желтая).....	501	Топливо.....	426	Проем для загрузки длинномерных предметов	
Предупредительный световой сигнал.....	124	Присадки (AdBlue®)		см. Сиденья	
Приборы USB		см. AdBlue®		Промежуточная цель	
Подключение.....	340	Присадки (моторное масло)		Ввод.....	285
		см. Присадки		Запуск автоматического поиска автозаправочных станций.....	284
		Присадки (топливо)		Запуск автоматического поиска гостиниц..	290
		см. Топливо		Изменение.....	285
		Присадки к смазочным материалам		Расчет маршрута с промежуточными целями.....	285
		см. Присадки		Протектор шин.....	403
		Проветривание		Противооткатная система.....	183
		Функция комфортного открывания.....	88	Противооткатный упор	
		Программное обеспечение с открытым исходным кодом.....	37	Место хранения.....	413
		Программы массажа			
		Выбор передних сидений.....	103		

Противотуманный свет (расширенный)..... 126

Противоугонная сигнализационная система

см. Система EDW (противоугонная сигнализационная система)

Профиль пользователя

Импорт / экспорт..... 275
 Настройка..... 274
 Опции..... 276
 Создание..... 275

Пуск двигателя

см. Автомобиль

Р

Радарные и ультразвуковые датчики

Повреждение..... 177

Радиоприемник

Включение..... 349
 Включение / выключение радиотекста..... 352
 Включение / выключение сообщений радиослужбы дорожной информации..... 352
 Вызов слайд-шоу..... 351
 Вызов списка телевизионных каналов..... 351
 Голосовые команды (система LINGUATRONIC)..... 253
 Индикация информации..... 352
 Индикация радиотекста..... 352

Настройка увеличения радиопередач дорожной информации..... 352
 Настройка функции отслеживания радиостанций в радиоприемнике..... 352
 Непосредственный ввод частоты..... 351
 Обзор..... 350
 Перемещение радиостанции..... 351
 Поиск радиостанции..... 351
 Редактирование избранного..... 351
 Редактирование памяти радиостанций..... 351
 Сохранение канала..... 351
 Тегирование музыкальных произведений... 352
 Удаление радиостанции..... 351
 Установка канала..... 351
 Установка полосы частот..... 350
 Фиксирование частоты..... 352

Радиостанции

Мощность передатчика (максимальная)..... 421
 Указания по установке..... 420
 Частоты..... 421

Радиостанция

Непосредственный ввод частоты..... 351
 Перемещение..... 351
 Поиск..... 351
 Сохранение..... 351
 Удаление..... 351
 Фиксирование частоты..... 352

Разблокировка

см. Блокировка / разблокировка

Разгон

см. Режим движения "кик-даун"

Распознавание голоса мобильным телефоном

Включение..... 311
 Выключение..... 311

Распознавание невнимательности

см. Система ATTENTION ASSIST

Распознавание полосы движения (автоматическое)

см. Активной системы удержания полосы движения

Распознавание столкновения (припаркованный автомобиль)

Информация..... 175

Распознавание усталости

см. Система ATTENTION ASSIST

Распознавание утомления

см. Система ATTENTION ASSIST

Распределение воздуха

Регулировка..... 136

Распределение тормозных сил

Система EBD (электронная система распределения тормозных сил)..... 181

Регистрация		Режим облегчения движения накатом	162	Ремень безопасности	
Автомобиль.....	32	Режим пониженного энергопотребления		Адаптация ремня безопасности (функция)....	44
Регистрация данных		Функционирование.....	176	Включение / выключение функции	
Автомобиль.....	34	Режим рециркуляции воздуха	138	адаптации ремней безопасности.....	44
Регламент REACH	32	Режим эксплуатации с прицепом		Индикация состояния ремней безопас-	
Регулирование дистанции		Активная система контроля "слепых" зон...	208	ности в задней части салона.....	44
см. Активный ассистент поддержания		Активной системы удержания полосы		Отстегивание.....	44
дистанции DISTRONIC		движения.....	209	Подающее устройство ремня	
Регулировка акустического баланса		Выдвигание / задвигание ножки сцеп-		безопасности.....	43
левых и правых / передних и задних		ного шара.....	232	Потенциал защиты.....	40
динамиков		Кронштейн для велосипедов.....	236	Потенциал защиты ограничен.....	41
Акустическая система объемного		Присоединение / отсоединение прицепа...	234	Предупредительная сигнальная лампа.....	44
звучания Burmester®	361	Розетка.....	234	Пристегнуть.....	43
Режим аудиовоспроизведения		Указания.....	231	Уход.....	376
Авторские права.....	338	Режим энергосбережения		Ремень безопасности в задней части	
Включение режима воспроизведения с		Активация / деактивация.....	176	салона	
внешних носителей.....	338	Режимы		Индикация состояния.....	44
Установка / извлечение SD-карты.....	338	см. DYNAMIC SELECT		Розетка (12 В)	
Режим воспроизведения с внешних		Режимы движения		Багажник / багажное отделение.....	118
носителей		см. DYNAMIC SELECT		Центральная консоль, спереди.....	118
Включение.....	338	Резерв		Розетка на 12 В	
Режим движения "кик-даун"		Топливо.....	428	см. Розетка (12 В)	
Использование.....	162	Рекомендация по переключению		Руководство по эксплуатации	
Режим использования остаточного тепла		передачи	162	Комплектация автомобиля.....	23
двигателя	138	Ремень		Руководство по эксплуатации (электрон-	
		см. Ремень безопасности		ное)	20

Рулевое колесо

Кнопки.....	241
Подогрев рулевого колеса.....	108
Регулировка положения (электрическая)....	107
Управление функцией памяти.....	110
Установка (механическая).....	106
Уход.....	376

Рулевой ассистент PARKTRONIC

Включение.....	225
Выключение.....	225
Системные пределы.....	222
Установка предупредительных звуковых сигналов.....	225
Функционирование.....	222
Функция боковой защиты кузова.....	223

Ручная мойка (уход)..... 373**Рычаг управления АКП**

см. Рычаг управления АКП DIRECT SELECT

Рычаг управления АКП DIRECT SELECT

Функционирование.....	159
-----------------------	-----

С**Салон**

Охлаждение / прогрев (Remote Online).....	147
---	-----

Самодиагностирование

Система автоматического отключения подушки безопасности переднего пассажира.....	50
--	----

Сброс (заводская настройка)

см. Функция сброса (мультимедийная система MBUX)

Свет

Аварийная световая сигнализация.....	124
Автоматическое включение наружного освещения.....	123
Активный поворотный свет.....	125
Ближний свет фар.....	122
Включение / выключение системы Intelligent Light System.....	127
Габаритный свет.....	122
Дальний свет фар.....	124
Задний противотуманный свет.....	122
Комбинированный переключатель.....	124
Мигающий свет.....	124
Настройка ближнего света фар.....	129
Настройка подсветки пространства вокруг автомобиля.....	129
Освещение выполняемого поворота.....	125
Освещение для автомагистралей.....	126
Освещение для движения по городу Citylight.....	127

Освещение для движения при плохой погоде.....	127
Ответственность в связи с системами освещения.....	122
Переключатель света.....	122
Поездка за границу (перенастройка системы освещения, ближний свет фар).....	122
Предупредительный световой сигнал.....	124
Противотуманный свет (расширенный).....	126
Система Intelligent Light System.....	125
Система адаптивного управления дальним светом ПЛЮС.....	127
Стояночный свет.....	122

Светодиодная подсветка салона

Настройка (мультимедийная система MBUX).....	129
--	-----

Светодиодные фары MULTIBEAM LED..... 125**Сдвижной люк**

Автоматические функции.....	92
Закрывание.....	90
Закрывание ключом.....	89
Открывание.....	90
Открывание при помощи ключа.....	88
Проблема.....	93
Функция закрывания при дожде.....	92

Селектор АКП DIRECT SELECT

Автоматическое переключение в парковочное положение.....	160
Включение нейтрального положения.....	160
Включение передачи заднего хода.....	160
Включение положения движения.....	161
Переключение в парковочное положение..	160

Сенсорная панель

Включение / выключение.....	260
Включение / выключение тактильной обратной связи.....	261
Выбор канала и музыкального произведения.....	261
Голосовой вывод функции распознавания рукописного текста.....	261
Пользование.....	260
Установка чувствительности.....	261

Сенсорное управление

Бортовой компьютер.....	241
-------------------------	-----

Сенсорные кнопки Touch-Control

Пользование.....	259
Установка чувствительности.....	259

Сервисное обслуживание

см. Система ASSYST PLUS

Сервисное обслуживание клиентов

см. Система ASSYST PLUS

Серосодержание.....	425
---------------------	-----

Сертификат соответствия

Автомобильный домкрат.....	29
Комплект для временного ремонта шин TIREFIT.....	30
Конструкционные элементы системы радиосвязи автомобиля.....	25
Удельный коэффициент поглощения излучения.....	25
Электромагнитная совместимость.....	25

Сигнализатор ремня безопасности

см. Ремень безопасности

Сигнализация падения давления воздуха в шинах

Повторное активирование.....	408
Функционирование.....	407

Сигнальная / контрольная лампа

Обзор.....	491
------------	-----

Сигнальная лампа

см. Сигнальная / контрольная лампа

Сигнальный жилет.....	379
-----------------------	-----

Сиденье

4-позиционный поясничный подпор.....	101
Блокировка спинки сиденья (в задней части салона).....	115
Возможности установки.....	16
Конфигурирование регулировок.....	103

Откидывание спинки сиденья вперед / назад (без функции памяти).....	104
Откидывание спинки сиденья вперед / назад (с функцией памяти).....	104
Правильное положение сиденья водителя.....	97
Раскладывание спинки сиденья (в задней части салона).....	114
Регулировка (механическая и электрическая).....	98
Регулировка положения (электрическая)....	101
Сброс настроек.....	103
Складывание спинки (в задней части салона).....	113
Управление функцией памяти.....	110
Установка положения (пакет комфорта-бельных сидений).....	100

Сиденье водителя

см. Сиденье

Сиденье переднего пассажира

см. Сиденье

Символ кофейной чашки

см. Система ATTENTION ASSIST

Символы особых целей

Выбор.....	301
------------	-----

Символы специальных целей

























Выбор.....	301
------------	-----









































Система "ЛИНГВАТРОНИК"		Функционирование / указания.....	363	Включение / выключение устройства	
Ведение диалога.....	246	Система ATTENTION ASSIST		защиты салона.....	96
Звуковые подсказки.....	247	Системные пределы.....	183	Выключение сигнализации.....	94
Система ABS (антиблокировочная система)	179	Установка.....	185	Функция.....	94
Система AIRMATIC		Функционирование.....	183	Функция защиты от буксировки.....	95
Регулировка.....	213	Система BAS (система экстренного торможения)	179	Функция защиты салона.....	95
Ходовая часть.....	212	Система BlueTEC		Система ESC (Electronic Stability Control)	
Система Android Auto		см. AdBlue®		см. Система ESP® (электронная система стабилизации движения)	
Закрывание.....	322	Система DISTRONIC		Система ESP®	
Обзор.....	321	см. Активный ассистент поддержания		Система противодействия боковому	
Передаваемые данные об автомобиле.....	322	дистанции DISTRONIC		ветру.....	180
Указание.....	321	Система DYNAMIC BODY CONTROL		Электронная система стабилизации	
Установки звучания.....	322	Ходовая часть.....	212	прицепа.....	181
Система Apple CarPlay®		Система DYNAMIC SELECT		Система ESP® (электронная система стабилизации движения)	
Завершение работы.....	321	Вывод на монитор обратной связи		Включение / выключение.....	181
Настройки звучания.....	320	системы управления для режима		Функционирование / указания.....	179
Обзор.....	319	движения.....	158	Система Intelligent Light System	
Передаваемые данные об автомобиле.....	322	Система EBD (электронная система распределения тормозных сил)		Активный поворотный свет.....	125
Подключение iPhone®.....	320	Функция / указания.....	181	Включение / выключение.....	127
Указания.....	320	Система EDW (противоугонная сигнализационная система)		Обзор.....	125
Система ASSYST PLUS		Включение / выключение устройства		Освещение выполняемого поворота.....	125
Время простоя с отсоединенной аккумуляторной батарей.....	364	защиты от буксировки.....	95	Освещение для автомагистралей.....	126
Индикация срока проведения ТО.....	363			Освещение для движения по городу	
Особые меры по техобслуживанию.....	363			Citylicht.....	127
Регулярные работы по ТО.....	363				







Освещение для движения при плохой погоде.....	127			Функционирование.....	127
Противотуманный свет (расширенный).....	126			Система ароматизации	
Система адаптивного управления дальним светом ПЛЮС.....	127	Система PRE-SAFE® PLUS (система превентивной защиты водителя и пассажиров с расширенными функциями)		Настройка.....	138
		Отмена принятых системой мер.....	54	Установка / вынимание флакона.....	138
		Функция.....	54	Система ароматизации	
Система KEYLESS-GO		Система ТЕМПОМАТ		см. Система ароматизации	
Блокировка / разблокировка автомобиля....	78	Включение.....	186	Система вентиляции	
Отключение функции.....	74	Выбор.....	186	см. Система отопления, вентиляции и кондиционирования	
Проблема.....	79	Вызов скорости движения из памяти.....	186	Система вызова помощи «Мерседес-Бенц»	
Установка разблокировки.....	74	Выключение.....	186	Автоматический вызов экстренной помощи.....	329
Система LINGUATRONIC		Кнопки.....	186	Обзор.....	328
Голосовая команда для телефона.....	252	Системные пределы.....	185	Ручной вызов экстренной помощи.....	329
Голосовые команды для SMS.....	255	Сохранение скорости.....	186	Система голосового диалога	
Голосовые команды для сообщений.....	255	Условия.....	186	см. Система ЛИНГВАТРОНИК	
Голосовые команды навигационной системы.....	249	Установить скорость.....	186	Система голосового управления	
Голосовые команды радиоприемника.....	253	Функционирование.....	185	см. Система ЛИНГВАТРОНИК	
Голосовые команды телевизора.....	253	Система аварийной световой сигнализации.....	124	Система коммуникации ближнего поля – Near Field Communication (NFC)	
Управляемые функции.....	246	Система автоматического отключения подушки безопасности переднего пассажира		Информация.....	310
Установка языка.....	247	Контрольная лампа PASSENGER AIR BAG.....	50	Система коммуникации ближнего поля (NFC – Near Field Communication)	
Эксплуатационная надежность.....	245	Функционирование системы отключения подушки безопасности переднего пассажира.....	48	Смена аудиоустройства с Bluetooth®.....	349
Система PRE-SAFE® (система превентивной защиты водителя и пассажиров)		Система адаптивного управления дальним светом ПЛЮС			
Отмена принятых системой мер.....	54	Включение / выключение.....	128		
Система PRE-SAFE® Sound.....	53				
Функционирование.....	53				

Система коммуникации ближнего поля (NFC)	Голосовые команды меню автомобиля.....	256	Система обогрева сидений		
Подключение мобильного телефона к мультимедийной системе.....	Голосовые программы переключения.....	248	Включение / выключение.....	105	
Пользование мобильным телефоном.....	Мультифункциональное рулевое колесо (пользование).....	245	Система отключения подушки безопасности переднего пассажира		
Смена мобильного телефона.....	Общие голосовые команды.....	246	см. Система автоматического отключения подушки безопасности переднего пассажира		
Система коммуникации ближнего поля (NFC)	Улучшение качества голосового ввода.....	247	Система отопления		
см. Система коммуникации ближнего поля (NFC)	Система обеспечения безопасности движения		см. Система отопления, вентиляции и кондиционирования		
Система контроля «слепых» зон	Адаптивный сигнал торможения.....	183	Система отопления, вентиляции и кондиционирования		
Включение / выключение.....	Активная система экстренного торможения.....	199	Вентиляционные дефлекторы спереди.....	143	
Системные пределы.....	Ассистент рулевого управления STEER CONTROL.....	181	Включение / выключение обогрева заднего стекла.....	136	
Функционирование.....	Видеокамеры.....	177	Включение / выключение функции кондиционирования воздуха (панель управления).....	137	
Система контроля внимательности	Обзор.....	178	Включение / выключение функции синхронизации (мультимедийная система).....	137	
см. Система ATTENTION ASSIST	Ответственность.....	176	Включение / выключение функции синхронизации (панель управления).....	137	
Система контроля давления в шинах	Радарные и ультразвуковые датчики.....	177	Задние вентиляционные дефлекторы.....	144	
Контроль давления воздуха в шинах.....	Система ABS (антиблокировочная система).....	179	Ионизация.....	138	
Повторное активирование.....	Система BAS (система экстренного торможения).....	179	Панель управления системы THERMATIC....	136	
Проверка температуры шин.....	Система EBD (электронная система распределения тормозных сил).....	181	Панель управления системы THERMOTRONIC.....	136	
Функция.....	Система ESP® Система противодействия боковому ветру.....	180			
Система крепления детского сиденья ISOFIX	Система ESP® Система стабилизации прицепа.....	181			
Монтаж.....	Система облегчения трогания с места				
Система ЛИНГВАТРОНИК	см. Противооткатная система				
Виды голосовых команд.....					
Голосовые команды для конкретного приложения.....					

Проветривание автомобиля (функция комфортного открывания).....	88	см. Рулевой ассистент PARKTRONIC	
Разморозка лобового стекла.....	136	см. Система AIRMATIC	
Регулировка интенсивности воздушного потока.....	136	см. Система ATTENTION ASSIST	
Регулировка распределения воздуха.....	136	см. Система TEMPOMAT	
Регулировка температуры в салоне.....	136	см. Система контроля «слепых» зон	
Установка системы ароматизации.....	138	см. Система обеспечения безопасности движения	
Система охлаждения		см. Система распознавания дорожных знаков	
см. Система отопления, вентиляции и кондиционирования		см. Функция HOLD	
Система помощи водителю		Система помощи при парковке	
Система DYNAMIC BODY CONTROL.....	212	см. Активная система помощи при парковке	
Система помощи водителю		Система помощи при трогании с места	
см. Активная система контроля "слепых" зон		см. Оптимальное ускорение	
см. Активная система помощи в рулевом управлении		Система превентивной защиты водителя и пассажиров	
см. Активная система помощи при парковке		см. Система PRE-SAFE® (система превентивной защиты водителя и пассажиров)	
см. Активная система предупреждения о скоростных ограничениях		см. Система PRE-SAFE® PLUS (система превентивной защиты водителя и пассажиров с расширенными функциями)	
см. Активной системы удержания полосы движения		Система противодействия боковому ветру	
см. Активный ассистент поддержания дистанции DISTRONIC		Функция / указания.....	180
см. Активный ассистент экстренной остановки		Система распознавания дорожных знаков	
см. Камера 360°		Настройка.....	206
см. Камера заднего вида		Системные пределы.....	204
см. Ограничитель скорости		Функционирование / указания.....	204
		Система регулирования динамики движения	
		см. Система ESP® (электронная система стабилизации движения)	
		Система регулирования уровня кузова	
		см. Система AIRMATIC	
		Система тревожной сигнализации	
		см. Система EDW (противоугонная сигнализационная система)	
		Система удержания пассажиров	
		Неисправность.....	39
		основные указания для детей.....	54
		Потенциал защиты.....	38
		Потенциал защиты ограничен.....	38
		Предупредительная сигнальная лампа.....	39
		Самодиагностирование.....	39
		Функционирование при аварии.....	39
		Эксплуатационная готовность.....	39
		Система удержания полосы движения	
		см. Активной системы удержания полосы движения	
		Система управления	
		см. Бортовой компьютер	
		Система экстренного вызова Mercedes-Benz	
		Включение / выключение тестового режима ERA-GLONASS.....	331
		Информация.....	328

Информация о передаче данных.....	330	Сообщение (мультифункциональный дисплей)	 А/м готов к эксплуатации Перед выходом из а/м выключите зажигание.....	447
Самодиагностика.....	330	см. Сообщение на дисплее	 Автомобиль опускается.....	470
Система экстренного торможения		Сообщение на дисплее	 Автомобиль поднимается Ждите!.....	471
см. Система BAS (система экстренного торможения)		Вызов (бортовой компьютер).....	 Автомобиль поднимается.....	470
Системные настройки		Указания.....	 Ближний свет слева (пример).....	443
Включение / выключение передачи данных о местоположении автомобиля.....	269	Сообщение о неисправности	 Включите наружное освещение.....	444
Настройка часового пояса.....	268	см. Сообщение на дисплее	 Внимание Дефект шины.....	483
Функция сброса (мультимедийная система MBUX).....	278	Сообщения	 врем.нет доступа См."Руководство" ...	472
Системы безопасности		Голосовые команды (система LINGUATRONIC).....	 врем.нет доступа См."Руководство" ...	473
см. Система обеспечения безопасности движения		Сообщения	 Выкл.....	463
Служба помощи при аварии и поломке		см. Краткие сообщения SMS	 выключена.....	461
Mercedes me connect.....	327	Сообщения на дисплее	 Выключите свет!.....	444
Смарт-карта		 --- км/ч.....	 Давление мотор.масла Остановить а/м Выключить двигатель.....	490
Установка.....	359	 --- км/ч.....	 Двигаться медленнее.....	471
Смартфон		LIM --- км/ч.....	 Долейте AdBlue Авар.ход через XXX km См."Руководство"	486
см. Система Android Auto		 12-вольтовая АКБ См."Руководство" ...	 Долейте XX,Хл AdBlue	
см. Система Apple CarPlay®		 48-вольтовая АКБ См."Руководство" ...	Включ.зажиг., ждите 60 с, иначе запуск невозможен.....	486
см. Ссылка Mercedes-Benz		 Attention Assist не действует.....	 Долейте жидкость стеклоомывателя... ..	451
см. Телефон		 Attention Assist: Сделайте перерыв!... ..		
Солнцезащитная шторка		 Intelligent Light System не действует.. ..		
Сдвижной люк.....	90			

 Долейте охлад.жидкость См."Руководство"..... 452	 EBD не действуют См."Руководство"..... 475	 Пассивный режим..... 463
 Долить AdBlue См."Руководство"..... 485	 Неисправн.сист.AdBlue Авар.ход через XXX km См."Руководство"..... 487	 Превышена максимально допусти- мая скорость..... 464
 Ждите! 48-вольтовая АКБ заряжается..... 479	 Неисправн.сист.AdBlue Авар.ход: макс. XXXkm/h Пуск невозм.чер. XXXkm... 487	 При заправке на АЗС долить 1 л моторного масла..... 489
 Замените воздушный фильтр..... 454	 Неисправность Не превышать ско- рость 80 км/ч..... 469	 При заправке проверьте уровень моторного масла..... 488
 Замените ключ..... 441	 Неисправность системы AdBlue Пуск невозможен..... 488	 Проверить тормозные накладки См."Руководство"..... 460
 Замените элементы питания ключа.... 441	 Неисправность системы AdBlue См."Руководство"..... 487	 Проверьте крепление тяг.- сцеп.устр-ва..... 447
 Замер уровня моторного масла невозможен..... 490	 Неисправность системы удерж.пасс. Обрат-ся в пункт ТО!..... 438	 Проверьте уровень тормозной жидкости..... 460
 Ключ не распознан (сообщение на дисплее белого цвета)..... 442	 Неисправность См."Руководство"..... 443	 Проверьте шины!..... 482
 Ключ не распознан (сообщение на дисплее красного цвета)..... 442	 Окон.подуш.безоп. слева неис- правна Обрат-ся в пункт ТО! (пример)..... 438	 Прочистить топливный фильтр..... 453
 Колесные датчики отсутствуют..... 481	 Остановите а/м Оставьте двига- тель включенным..... 479	 Резерв топлива..... 453
 Не действует Заправьте топливо..... 447	 Отрегулируйте давление воздуха в шинах..... 482	 Рул.управлен.неисправно Немед- ленно остановитесь См."Руководство"..... 449
 Не действует Слабое напряжение АКБ..... 446	 Охлад.жидкость СТОП! Выключ.двигатель!..... 452	 Рул.управлен.неисправно Повы- шен.затрата усилий См."Руководство"..... 449
 Не действует См."Руководство"..... 446		 Система адаптивного осве- щен.поворотов не действует..... 444
 не действует См."Руководство"..... 474		
 SOS не действует..... 477		
 не действуют См."Руководство"..... 473		

 См."Руководство".....	478	ТЕМПОМАТ выключен.....	462	Активн.система сигнал.перестроен. не действует.....	467
 Снизить уровень моторного масла.....	489	ТЕМПОМАТ и ограничитель скорости не действуют.....	462	Активн.система удержания полосы движения не действует.....	468
 Спереди слева Неисправность Обрат-ся в пункт ТО! (пример).....	438	ТЕМПОМАТ не действует.....	462	Активная система удерж.пол.движения в наст.вр.недоступна См."Руководство".....	467
 Спинка сиденья сзади слева не зафиксирована (пример).....	451	Аварийная световая сигнализация Неисправность.....	446	Активная система удержания полосы движ. Вид камеры ограничен См."Руководство".....	468
 Спинка сиденья спереди слева не зафиксирована (пример).....	451	Автомобиль готов к пуску двигателя.....	480	Активный ассистент поддержания дистанции временно недоступен См."Руководство".....	463
 СТОП! Слишком низкий клиренс!.....	469	Актив.ассистент рулевого упр.сейчас недост.ввиду неск.экстренн.остановок.....	464	Активный ассистент поддержания дистанции временно недоступен См."Руководство".....	463
 СТОП! См."Руководство".....	478	Актив.сигнал.перестр. при движении с прицепом недоступна См."Руководство".....	467	Активный ассистент поддержания дистанции не действует.....	463
 Стояночный тормоз Для отпущения включить зажигание.....	460	Активирована постоянная передача N Опасность откатывания автомобиля.....	455	Активный ассистент поддержания дистанции снова доступен.....	463
 Стояночный тормоз Отпустить!.....	459	Активируется функция экстренной остановки.....	465	Активный ассистент рулевого управления временно недоступен См."Руководство".....	464
 Стояночный тормоз См."Руководство".....	457	Активн.сист.торможения Функционирование временно ограничено См."Руководство".....	475	Активный ассистент рулевого управления временно недоступен См."Руководство".....	464
 Уровень мот.масла СТОП! Выключ.двигатель!.....	489	Активн.сист.торможения Функционирование ограничено См."Руководство".....	475	Активный ассистент рулевого управления не действует.....	464
 Функция автоматич. включения фар не действует.....	443	Активн.система сигнал.перестроен. врем.недоступна См."Руководство".....	467		
Mercedes me connect Предоставление услуг ограничено См."Руководство".....	477				
PRE-SAFE не действует См."Руководство"...	441				

Активный капот Неисправность См."Руководство".....	449	Ограничитель скорости не действует.....	462	Резервная АКБ Неисправность (сообщение на дисплее красного цвета).....	456
Давление воздуха в шинах Проверьте шины!.....	484	Опасность откатывания а/м Дверь водит.открыта, АКП не в положен.Р.....	455	Сигнализ.паден. давления воздуха в шинах не действует.....	485
Движение задним ходом невозможно Обрат-ся в пункт ТО!.....	455	Остановите а/м Оставьте двигат.включ. Ждите КП охлаждается.....	456	Сигнализ.перестр. при движении с прицепом недоступна См."Руководство".....	467
Для выключен.двигателя нажимайте на кнопку Start/Stop как минимум в течение 3 сек.или 3 раза.....	452	Перегрев шин.....	483	Сигнализация перестроения врем.недоступна См."Руководство".....	466
Для переключения в положение R сначала нажмите на педаль тормоза.....	455	Передача Р только при остановленном автомобиле.....	454	Сигнализация перестроения не действует.....	466
Для снятия с перед. Р или N нажмите на педаль тормоза и включите двигатель.....	454	Подушка безоп. передн.пассажира включена См."Руководство".....	440	Сист.адапт.фар дальнего света с расширен.функц. Вид камеры ограничен См."Руководство".....	445
Для снятия с передачи Р нажмите на педаль тормоза.....	454	Подушка безоп. передн.пассажира выключена См."Руководство".....	439	Сист.адаптации фар дал.света с расш.ф. в наст.вр.недоступна См."Руководство".....	445
Коробка передач Неисправность СТОП!.....	455	Положите ключ в специально выделенный отсек См."Руководство".....	442	Сист.контроля давления в шинах не действует Отсутст.колес.датч.....	481
Не переключая передачи, обратитесь в пункт ТО!.....	455	После замера давлен.активируйте заново сигн.падения давления в шинах.....	485	Сист.контроля давления воздуха в шинах врем.не доступна.....	480
Ограничение скорости (зимние шины) XXX км/ч.....	464	Пуск двигателя невозможен См."Руководство".....	480	Сист.контроля давления воздуха в шинах не действует.....	481
Ограничитель скорости в пассивном режиме.....	462	Радарные датчики загрязнены См."Руководство".....	476		
		Резервная АКБ Неисправность (сообщение на дисплее белого цвета).....	456		

Сист.помощи при парковке Поддержка при маневрировании огранич.			
См."Руководство".....	471		
Сист.распознав. дорожных знаков временно недоступна См."Руководство".....	465		
Система адаптации фар дальнего света с расшир.функциями не действует.....	445		
Система помощи при парковке и PARKTRONIC не действуют			
См."Руководство".....	471		
Система распознавания дорожных знаков Вид камеры ограничен			
См."Руководство".....	466		
Система распознавания дорожных знаков не действует.....	465		
Снизить скорость.....	484		
Сообщения радиослужбы дорожной информации			
Включение / выключение.....	352		
Состояние соединения			
Индикация.....	334		
Обзор.....	334		
Сохранение данных			
Автомобиль.....	34		
Онлайн-службы.....	36		
Права на защиту данных.....	37		
Электронные блоки управления.....	34		
Специализированная мастерская			
см. Специализированная мастерская с квалифицированным персоналом			
Специализированная мастерская с квалифицированным персоналом.....	31		
Список вызовов			
Обзор.....	315		
Список радиостанций			
Вызов.....	351		
Способность сохранения эксплуатационных свойств при повреждении			
Шины MOExtended.....	381		
Спутниковая карта.....	305		
Ссылка Mercedes-Benz			
Обзор.....	318		
Подключение.....	319		
Стартерная аккумуляторная батарея			
Зарядка (Remote Online).....	148		
Стекла			
Уход.....	374		
Стекла			
см. Боковые стекла			
Стеклоомыватель			
Заполнение.....	370		
Стеклоомывающая жидкость			
Указания.....	432		
Стеклоочиститель			
Включение / выключение.....	130		
Замена щеток стеклоочистителей.....	130		
Стеклоподъемники			
см. Боковые стекла			
Стояночный свет.....	122		
Стояночный тормоз			
см. Электрический стояночный тормоз			
Т			
Таблица значений давления воздуха в шинах.....	405		
Телевидение			
см. Телевизор			
Телевизор			
Включение.....	353		
Включение / выключение полноэкранного режима.....	355		
Вызов меню (модуль CI+).....	359		

Голосовые команды (система LINGUATRONIC).....	253	Фиксирование канала.....	356	Пользование системой коммуникации ближнего поля (NFC).....	310
Индикация в меню управления телевизора.....	355	Телефон		Пользование телефоном.....	312
Индикация видеотекста.....	358	Активация функций во время телефонного соединения.....	312	Распознавание голоса мобильным телефоном.....	311
Информация.....	352	Беспроводная зарядка (мобильный телефон).....	120	Режимы работы.....	308
Настройка субтитров.....	358	Входящий телефонный вызов во время телефонного соединения.....	312	Смена мобильного телефона.....	309
Настройка яркости.....	359	Голосовые команды (система LINGUATRONIC).....	252	Смена мобильного телефона (система Near Field Communication (NFC)).....	310
Настройки изображения.....	359	Громкость приема и передачи.....	311	Телефонное соединение с несколькими абонентами.....	312
Обзор.....	354	Громкость разговора и звонка.....	311	Указания.....	305
Обзор видеотекста.....	358	Импорт записей контактных данных.....	314	Телефонная книга	
Обзор установок изображения.....	359	Импорт записей контактных данных (обзор).....	314	см. Контактные данные	
Установка языка аудиосодержания.....	358	Информация.....	308	Телефонные вызовы	
Функция / указания (язык воспроизведения аудио, субтитры).....	357	Обзор меню телефона.....	307	Активация функций во время телефонного соединения.....	312
Телеканал		Отключение мобильного телефона.....	310	Входящий телефонный вызов во время телефонного соединения.....	312
EPG (электронный программный гид).....	356	Отмена авторизации мобильного телефона.....	310	Окончание телефонного соединения.....	312
Быстрое сохранение телеканала.....	357	Подключение мобильного телефона (Secure Simple Pairing).....	308	Отклонение вызова.....	312
Включение / выключение фиксирования телеканала.....	356	Подключение мобильного телефона (код доступа).....	308	Прием вызовов.....	312
Использование голосовой записи.....	357	Подключение мобильного телефона (система Near Field Communication (NFC)).....	310	Служба Mercedes me.....	323
Настройка в меню управления.....	355			Совершение вызова.....	312
Настройка в списке каналов.....	355			Телефонное соединение с несколькими абонентами.....	312
Обзор избранного.....	356			Температура	
Обзор перечня каналов.....	356			Регулировка температуры в салоне.....	136
Сохранение.....	357				
Установка в избранном.....	355				
Установка в фоновом режиме.....	355				

Температура шин

Проверка (система контроля давления воздуха в шинах).....	406
Система контроля давления воздуха в шинах (функция).....	406

Темпомат регулирования дистанции до движущегося впереди автомобиля

см. Активный ассистент поддержания дистанции DISTRONIC	
--	--

Тестовый режим ERA-GLONASS

Включение / выключение.....	331
-----------------------------	-----

Технические характеристики

Заводская табличка автомобиля.....	422
Информация.....	420
Масса буксируемого груза (эксплуатация с прицепом).....	435
Монтажные размеры (тягово-сцепное устройство).....	434
Нагрузка на ось (эксплуатация с прицепом).....	436
Обозначения в соответствии с регламентом радиосвязи.....	422
Опорная нагрузка.....	435
Размер свеса (тягово-сцепное устройство).....	434
Точки крепления (тягово-сцепное устройство).....	434
Указания (тягово-сцепное устройство).....	434

Техническое обслуживание

см. Система ASSYST PLUS	
-------------------------	--

Технология EQ Boost

Эксплуатационная безопасность.....	23
------------------------------------	----

Техобслуживание автомобиля

см. Система ASSYST PLUS	
-------------------------	--

Техосмотр

см. Система ASSYST PLUS	
-------------------------	--

Топливо

E10.....	425
Бензин.....	425
Дизельным топливом.....	427
Заправка.....	163
Качество (бензин).....	425
Качество (дизельное топливо).....	427
Низкая температура наружного воздуха.....	427
Объем топливного бака.....	428
Присадки.....	426
Резервный запас топлива.....	428
Серосодержание.....	425

Тормозная жидкость

Указания.....	431
---------------	-----

Тормозная система

Адаптивный сигнал торможения.....	183
Активная система экстренного торможения.....	199

Новые / замененные тормозные колодки / тормозные диски.....	149
Ограниченная эффективность торможения (обработанные солью дороги).....	150
Система ABS (антиблокировочная система).....	179
Система BAS (система экстренного торможения).....	179
Система EBD (электронная система распределения тормозных сил).....	181
Указания по вождению.....	150
Указания по обкатке.....	149
Функция HOLD.....	182

Точка доступа

Настройка (Wi-Fi).....	271
------------------------	-----

Транспортировка

Автомобиль.....	396
-----------------	-----

трогание с места

см. Указания по вождению	
--------------------------	--

Тягово-сцепное устройство

Масса буксируемого груза.....	435
Монтажные размеры.....	434
Нагрузка на ось.....	436
Общие указания.....	434
Размер свеса.....	434
Точки крепления.....	434

У	
Удельный коэффициент поглощения излучения.....	25
Указания по вождению	
Общие указания по управлению автомобилем.....	150
оптимальное ускорение.....	149
Поездка за границу (перенастройка системы освещения, ближний свет фар).....	122
Указания по обкатке.....	149
Указания по обкатке.....	149
Указатель поворота.....	124
Уровень кузова автомобиля (система AIRMATIC)	
Регулировка.....	213
Усилитель тормозного привода	
см. Система BAS (система экстренного торможения)	
Установить скорость	
см. Система TEMPOMAT	
Установка единицы измерения дистанции...	273
Установка летнего времени.....	268
Установка масштаба	
см. Карта	
Установка разблокировки.....	74
Установка фокуса звука	
Акустическая система объемного звучания Burmester®	361
Установка формата даты.....	268
Установки звучания	
Автоматическое регулирование громкости.....	360
Вызов меню звучания.....	360
Информация.....	360
Установка баланса / фейдера.....	360
Установка высоких, средних и низких частот.....	360
Установки системы	
Автоматическая установка времени и даты.....	268
Включение/выключение защиты PIN-кодом.....	274
Установка единицы измерения дистанции.....	273
Установка формата времени / даты.....	268
Установки системы	
см. Bluetooth®	
см. Беспроводная локальная сеть (WLAN)	
см. Импорт/экспорт данных	
см. Язык	

Устройство защиты от буксировки	
Включение / выключение.....	95
Функционирование.....	95
Устройство защиты салона	
Включение / выключение.....	96
Функционирование.....	95
Уход	
Автомобильная мойка.....	371
Водо-воздушный канал.....	371
Водоструйный моющий аппарат высокого давления.....	372
Выпускные трубы глушителя.....	374
Датчики.....	374
Декоративная пленка.....	373
Дисплей.....	376
Камера 360°	374
Камера заднего вида.....	374
Ковровое покрытие.....	376
Колеса / колесные диски.....	374
Лакокрасочное покрытие.....	373
Матовое лакокрасочное покрытие.....	373
Наружное освещение.....	374
Натуральное дерево / декоративные элементы.....	376
Обивка сиденья.....	376
Облицовка потолка.....	376
Пластиковая облицовка.....	376
Ремень безопасности.....	376

Рулевое колесо.....	376
Ручная мойка.....	373
Стекла.....	374
Фаркоп.....	374
Щетки стеклоочистителей.....	374

Ф

Фаркоп

Выдвигание / задвигание ножки сцепного шара.....	232
Кронштейн для велосипедов.....	236
Опорная нагрузка.....	435
Присоединение / отсоединение прицепа... ..	234
Розетка.....	234
Указания.....	231
Уход.....	374

Филиал

см. Специализированная мастерская с квалифицированным персоналом

Фирменные детали	22
-------------------------------	----

Флакон

Установка / вынимание.....	138
----------------------------	-----

Флакон для ароматизатора

см. Система ароматизации

Форматы изображения

см. Видеорежим

Функциональное сиденье

см. Панель управления на двери

Функция ECO Start-Stop

Выключение / включение.....	154
-----------------------------	-----

Функция ECO Start-Stop

Автоматический пуск двигателя.....	153
Автоматическое выключение двигателя.....	153
Принцип работы.....	153

Функция HANDS-FREE ACCESS	84
--	----

Функция HOLD

Включение / выключение.....	182
Функция / указания.....	182

Функция боковой защиты кузова	223
--	-----

Функция закрывания при дожде

Сдвижной люк.....	92
-------------------	----

Функция комфортного открывания	88
---	----

Функция кондиционирования воздуха

Включение / выключение (панель управления).....	137
---	-----

Функция облегчения высадки

Регулировка.....	109
------------------	-----

Функция облегчения посадки

Регулировка.....	109
------------------	-----

Функция памяти

Наружные зеркала заднего вида – Вызов сохраненного положения.....	110
Наружные зеркала заднего вида – Сохранение установок.....	110
Проекционный дисплей – Вызов сохраненного положения.....	110
Проекционный дисплей – Сохранение установок.....	110
Рулевое колесо – Вызов сохраненного положения.....	110
Рулевое колесо – Сохранение установок....	110
Сиденье – Вызов сохраненного положения.....	110
Сиденье – Сохранение установок.....	110
Управление.....	110
Функция.....	109

Функция помощи при парковке

см. Рулевой ассистент PARKTRONIC

Функция пуска / выключения двигателя

см. Функция ECO Start-Stop

Функция сброса (мультимедийная система MBUX)	278
---	-----

Функция сброса (мультимедийная система MBUX)

см. Функция сброса (мультимедийная система MBUX)

Функция синхронизации

- Включение / выключение (мультимедийная система)..... 137
- Включение / выключение (панель управления)..... 137

Х**Ходовая часть**

- Регулировка уровня кузова автомобиля (система AIRMATIC)..... 213
- Система DYNAMIC BODY CONTROL..... 212
- Характеристика жесткости амортизаторов..... 212

Ходовая часть

см. Система AIRMATIC

Ходовые качества (необычные)..... 403**Холостой ход**

- Включение..... 160

Ц**Цель**

- Внешняя..... 296
- Изменение промежуточных целей..... 285
- Редактирование последних целей..... 295
- Сохранение (текущее положение автомобиля)..... 295

- Сохранение в качестве глобального избранного..... 295
- Сохранение в качестве элемента избранного..... 295
- Сохранение местонахождения на карте..... 295

Цепи противоскольжения..... 403**Цифровой телевизор**

см. Телевизор

Ч**Частоты**

- Радиостанция..... 421

Чистка

см. Уход

Ш**Шильдик**

- Автомобиль..... 422

Шины

- Выбор..... 409
- Давление воздуха в шинах (указания)..... 404
- Замена..... 409, 413
- Замена колпака ступицы колеса..... 414
- Комплект для временного ремонта шин TIREFIT..... 383
- Монтаж..... 417

- Необычные ходовые качества..... 403
- Перезапуск сигнализации падения давления воздуха в шинах..... 408
- Перезапуск системы контроля давления воздуха в шинах..... 407
- Перестановка..... 412
- Повреждение шины..... 381
- Проверка..... 403
- Проверка давления воздуха в шинах (система контроля давления воздуха в шинах)..... 406
- Проверка температуры шин (система контроля давления воздуха в шинах)..... 406
- Сигнализация падения давления воздуха в шинах (функция)..... 407
- Система контроля давления воздуха в шинах (функция)..... 406
- Снятие..... 416
- Таблица значений давления воздуха в шинах..... 405
- Указания по монтажу..... 409
- Хранение..... 412
- Цепи противоскольжения..... 403
- Шины MOExtended..... 381
- Шумообразование..... 403

Шины MOExtended..... 381

Широкоформатный дисплей приборов передней панели

Комбинация приборов..... 12

Щ**Щетки стеклоочистителей**

Замена..... 130

Уход..... 374

Э**Эксплуатационная безопасность**

Бортовая сеть на 48 В..... 23

Технология EQ Boost..... 23

Эксплуатационная надежность

Информация..... 23

Сертификат соответствия (автомобильный домкрат)..... 29

Сертификат соответствия (использующие радиосвязь компоненты систем автомобиля)..... 25

Сертификат соответствия (комплект для временного ремонта шин TIREFIT)..... 30

Сертификат соответствия (электромагнитная совместимость)..... 25

Эксплуатационные материалы

AdBlue®..... 428

Моторное масло..... 430

Охлаждающая жидкость (двигатель)..... 431

Присадки (топливо)..... 426

Стеклоомывающая жидкость..... 432

Топливо (бензин)..... 425

Топливо (дизельное топливо)..... 427

Тормозная жидкость..... 431

Указания..... 424

Эксплуатация в зимний период

Цепи противоскольжения..... 403

Экстренная ситуация

Аптечка..... 380

Обзор элементов помощи при аварии..... 18

Огнетушитель..... 380

Сигнальный жилет..... 379

Установка знака аварийной остановки..... 380

Экстренное торможение..... 175**Экстренное торможение**

см. Система BAS (система экстренного торможения)

Электрические предохранители

см. Предохранители

Электрический стояночный тормоз

Автоматическое задействование..... 173

Автоматическое отпусканье..... 174

Осуществление экстренного торможения... 175

Ручное задействование / отпусканье..... 175

Электромагнитная совместимость

Сертификат соответствия..... 25

Электронная система стабилизации движения

см. Система ESP® (электронная система стабилизации движения)

Электронная система стабилизации прицепа

Функция / указания..... 181

Электронное оборудование автомобиля

Радиостанции..... 420

Указания..... 420

Электронное оборудование двигателя..... 420

Электронное оборудование двигателя

Указания..... 420

Электронное руководство по эксплуатации... 20**Элемент освещения (дисплей приборов)**

см. Сигнальная / контрольная лампа

Элемент питания (ключ)

Замена..... 75

Я**Язык**

Настройка..... 273

Указания..... 273

Якорный ремень Top Tether..... 65

Выходные данные

Интернет

Дополнительная информация об автомобилях Mercedes-Benz и о компании Mercedes-Benz AG представлена в Интернете на сайте:

<https://www.mercedes-benz.com>

<https://www.daimler.com>

Редакция

Все вопросы и предложения, касающиеся настоящего руководства по эксплуатации, просим направлять в техническую редакцию по адресу:

Mercedes-Benz AG, HPC: CAC, Customer Service,
70546 Stuttgart, Германия

©Mercedes-Benz AG: перепечатка, перевод и тиражирование, в том числе выборочные, без письменного согласия Mercedes-Benz AG не разрешаются.

Автопроизводитель

Mercedes-Benz AG

Mercedesstraße 120

70372 Stuttgart

Германия



В электронном виде в автомобиле

Ознакомьтесь с содержанием руководства по эксплуатации непосредственно в мультимедийной системе Вашего автомобиля (пункт меню «Автомобиль»). Начните с краткого руководства, ознакомьтесь с особенностями Вашего автомобиля или углубите Ваши знания с помощью полезных советов.



Папка с автомобильной документацией в автомобиле

Здесь приведена вся информация об управлении, сервисных услугах и гарантии на Ваш автомобиль в печатной форме.



В электронном виде в Интернете

Вы можете получить доступ к руководству по эксплуатации на Вашей домашней странице Mercedes-Benz.



В электронном виде в виде приложения

Приложение Mercedes-Benz Guides доступно бесплатно в общеизвестных магазинах приложений.



2055843329Z122

Заказ № P205 2560 22 Изделие № 205 584 33 29 Z122
Выпуск ÄJ2021-1a



Apple® iOS



Android™