

Отказ от ответственности

Настоящая онлайн-версия руководства по эксплуатации описывает все модели, элементы базовой и дополнительной комплектации Вашего автомобиля. Возможны отклонения в языковых вариантах, связанные со спецификой отдельных стран. Учитывайте, что Ваш автомобиль может быть оснащен не всеми описанными функциями. Это касается также систем и функций, важных для обеспечения безопасности.

Для получения печатного руководства по эксплуатации для автомобилей других моделей и модельных годов мы просим Вас обращаться к Вашему официальному дилеру Mercedes-Benz. Это онлайн-руководство по эксплуатации всегда содержит самую актуальную информацию. Возможные отклонения, касающиеся Вашего конкретного автомобиля, могут быть не учтены, поскольку компания Mercedes-Benz постоянно совершенствует свои автомобили в соответствии с новейшим уровнем техники, а также производит изменения формы и комплектации.

Прочитайте также печатное руководство по эксплуатации, дополнительные документы, а также электронное руководство по эксплуатации.

Авторские права

Все права защищены. Все тексты, иллюстрации и графические изображения защищены авторским правом и другими законами по защите интеллектуальной собственности. Запрещается их копирование, изменение и использование на других веб-сайтах в коммерческих целях или для передачи третьим лицам.





А-Класс

Руководство по эксплуатации

Mercedes-Benz



Предупреждение о подушке безопасности переднего пассажира

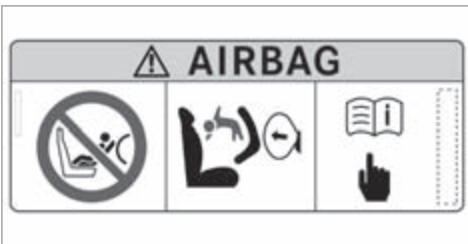

⚠ ОСТОРОЖНО Опасность травмирования или опасность для жизни при активированной подушке безопасности переднего пассажира

Если подушка безопасности переднего пассажира активирована, то ребенок на сиденье переднего пассажира в случае аварии может получить удар подушкой безопасности переднего пассажира.

НИ В КОЕМ СЛУЧАЕ не используйте обращенное назад устройство удержания детей на сиденье с **АКТИВИРОВАННОЙ ФРОНТАЛЬНОЙ ПОДУШКОЙ**

БЕЗОПАСНОСТИ. Это может привести к **ГИБЕЛИ РЕБЕНКА** или **НАНЕСЕНИЮ ЕМУ СЕРЬЕЗНЫХ ТЕЛЕСНЫХ ПОВРЕЖДЕНИЙ.**

Учитывайте информацию, приведенную в разделе «Дети в автомобиле».

Добро пожаловать в мир автомобилей Mercedes-Benz

Внимательно прочтите руководство по эксплуатации, а перед первой поездкой ознакомьтесь с Вашим автомобилем Mercedes-Benz. С целью обеспечения Вашей безопасности и долговечности автомобиля соблюдайте указания и предупреждения настоящего руководства по эксплуатации. Несоблюдение указаний и предупреждений может привести к повреждению автомобиля и травмированию людей.

Комплектация или товарное наименование Вашего автомобиля может варьироваться в зависимости от:

- модели,
- заказа,
- исполнения для определенной страны,
- наличия.

На иллюстрациях настоящего руководства по эксплуатации изображены примеры для автомобилей с левосторонним расположением рулевого управления. В автомобилях с правосторонним расположением рулевого управления расположение деталей автомобиля и элементов управления соответственно отличается.

Mercedes-Benz постоянно совершенствует свои автомобили в соответствии с новейшим уровнем науки и техники.

Ввиду этого Mercedes-Benz оставляет за собой право на внесение изменений в:

- форму,
- комплектацию,
- технические решения.

Поэтому описание в некоторых случаях может отличаться от Вашего автомобиля.

К автомобилю прилагаются:

- электронное руководство по эксплуатации,
- печатное руководство по эксплуатации,
- сервисная книжка,
- руководства по эксплуатации дополнительного оборудования (в зависимости от комплектации).

Постоянно храните эти документы в автомобиле. При продаже автомобиля передайте все документы новому владельцу.

1775846403Z122



Символы	5	Регистрация автомобиля	26	Сиденья и размещение вещей	88
Общий обзор	6	Использование автомобиля по назначению	26	Указания к правильному положению сиденья водителя	88
Передняя панель	6	Информация по регламенту REACH	26	Сиденья	89
Сигнальные и контрольные лампы	8	Ответственность за дефекты	27	Рулевое колесо	97
Потолочная блок-панель управления	12	QR-коды для карты экстренной помощи	27	Система облегчения посадки и выхода из автомобиля	98
Панель управления на двери и установки положения сидений	14	Хранение данных	27	Управление функцией памяти	99
Авария и поломка в пути	16	Авторские права	29	Возможности размещения багажа	100
Электронное "Руководство по эксплуатации"	18	Безопасность водителя и пассажиров	30	Держатели для напитков	110
Вызов электронного руководства по эксплуатации	18	Система удержания пассажиров	30	Пепельница и прикуриватель	114
Общие указания	20	Ремни безопасности	32	Розетки	114
Охрана окружающей среды	20	Подушки безопасности	37	Беспроводная зарядка мобильного телефона и соединение с наружной антенной	118
Возврат старых автомобилей	20	Система PRE-SAFE®	45	Снятие / установка напольного коврика	120
Оригинальные детали Mercedes-Benz	21	Дети в автомобиле	46	Свет и видимость	121
Руководство по эксплуатации	22	Указания касательно домашних животных в автомобиле	63	Наружное освещение	121
Эксплуатационная надежность	22	Открытие и закрытие	65	Внутреннее освещение	129
Сертификат соответствия	23	Ключ	65	Замена ламп (только автомобили с галогенными фарами)	130
Диагностический интерфейс	25	Двери	69	Стеклоочиститель и стеклоомыватель	133
Специализированная мастерская с квалифицированным персоналом	25	Грузовое отделение	75	Зеркала	136
		Боковые стекла	76	Пользование солнцезащитным козырьком	139
		Сдвижной верхний люк	80		
		Защита от кражи	85		

Система кондиционирования воздуха	140	Индикация информации дисплея комбинации приборов	255	Техобслуживание и уход	414
Обзор систем кондиционирования воздуха	140	Обзор индикаций на мультифункциональном дисплее	256	Индикация периодичности ТО системы ASSYST PLUS	414
Управление системами кондиционирования воздуха	141	Регулировка подсветки приборов	257	Моторный отсек	415
		Меню и подменю	257	Очистка и уход	421
		Проекционный дисплей	263		
Движение и паркование	150			Помощь при неисправности	433
Управление автомобилем	150	Система LINGUATRONIC	264	Авария	433
Переключатель DYNAMIC SELECT	159	Указания по эксплуатационной надежности	264	Повреждение шины	435
Механическая коробка передач	161	Управление	264	Аккумуляторная батарея (автомобиль)	441
Автоматическая коробка передач	162	Эффективное использование системы "Лингватроник"	267	Пуск двигателя буксировкой и буксировка автомобиля	446
Заправка топливом	167	Важные голосовые команды	268	Электрические предохранители	451
Паркование	173				
Системы управления автомобилем и системы обеспечения безопасности движения	183	Мультимедийная система MBUX	281	Колеса и шины	455
Тягово-сцепное устройство	244	Обзор и управление	281	Указания, касающиеся шумообразования или непривычных ходовых качеств	455
Функционирование кронштейна для велосипедов	247	Установки системы	311	Указания для регулярной проверки колес и шин	455
Указания по буксировке автомобилей	249	Бодрость и здоровье	320	Указания по пользованию цепями противоскольжения	455
		Навигационная система	323	Давление воздуха в шинах	456
		Телефон	363	Замена колеса	464
Приборный дисплей и бортовой компьютер	251	Онлайн-функции и Интернет-функции	391	Аварийное запасное колесо	474
Обзор дисплея приборов	251	Носители информации	400		
Расположение кнопок на рулевом колесе	252	Радиоприемник	407		
Пользование бортовым компьютером	253	Звучание	410		
Установка стиля дисплея приборов	254				

Технические характеристики	477
Указания по техническим характеристикам	477
Электронное оборудование автомобиля	477
Заводская табличка автомобиля, номер VIN и номер двигателя	479
Эксплуатационные материалы	481
Паспортные данные автомобиля	490
Тягово-сцепное устройство	491

Сообщения на дисплее и предупреди- тельные сигнальные / контрольные лампы	494
Сообщения на дисплее	494
Предупредительные сигнальные и контроль- ные лампы	541

Предметный указатель	556
-----------------------------------	------------

В данном руководстве по эксплуатации Вы найдете следующие символы:

 **ОПАСНО** Опасность несоблюдения предупредительных указаний

Предупредительные указания информируют об опасностях, угрожающих Вашей жизни и здоровью, а также жизни и здоровью других людей.

▶ Соблюдайте предупредительные указания в настоящем руководстве.

 **Указание по охране окружающей среды** Ущерб окружающей среде из-за несоблюдения указаний по охране окружающей среды

Указания по охране окружающей среды содержат информацию о действиях и утилизации с учетом охраны окружающей среды.

▶ Соблюдайте указания по охране окружающей среды.

 **УКАЗАНИЕ** Материальный ущерб из-за несоблюдения указаний о возможном материальном ущербе

Указания о возможном материальном ущербе информируют о рисках, которые могут привести к повреждению автомобиля.

▶ Соблюдайте указания о возможном материальном ущербе.

 Полезные указания или прочие сведения, которые могут Вам пригодиться.

▶ Инструкция

(→ стр.) Дополнительная информация по теме

Индикация Индикация на мультимедийном дисплее / мультимедийном дисплее



Верхний уровень меню, который необходимо выбрать в мультимедийной системе



Соответствующие подменю, которые необходимо выбрать в мультимедийной системе

* Обозначает причину

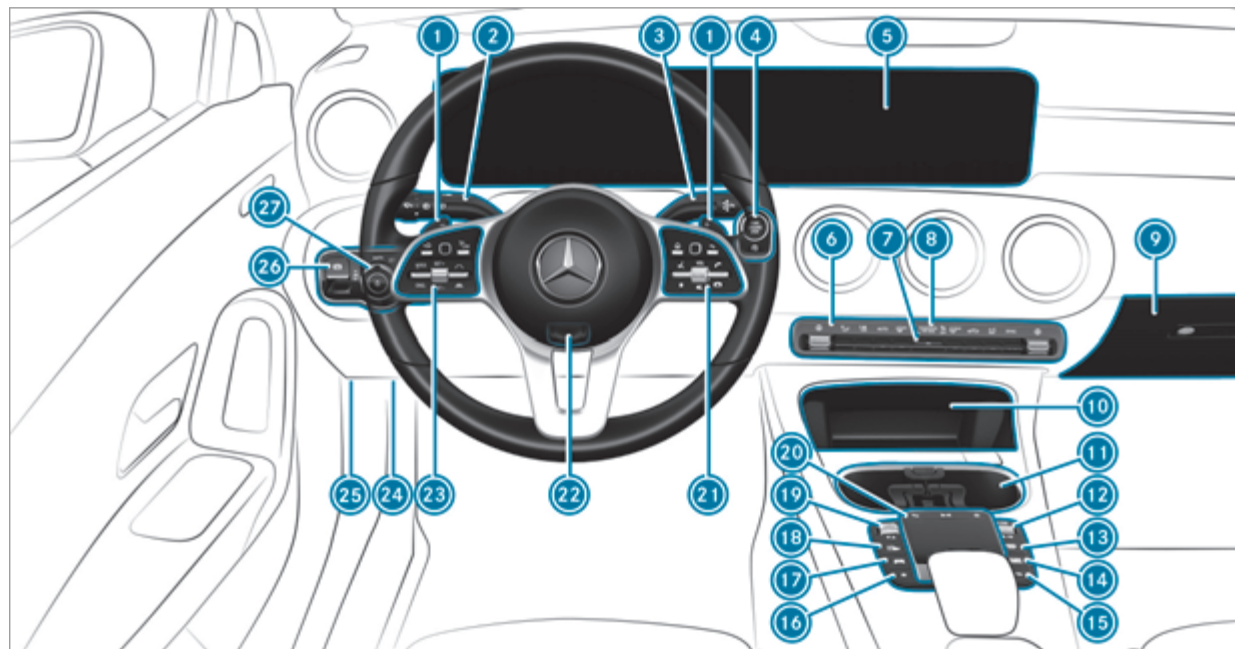





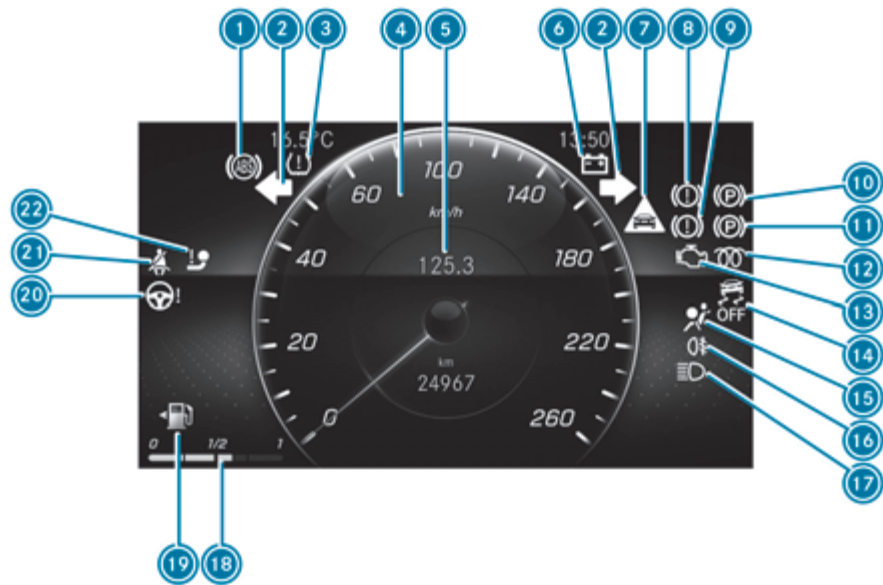

















Автомобиль с левым расположением рулевого управления

①	Подрулевые селекторы АКП	→	164	⑮	Вызов телефона	→	365
②	Комбинированный переключатель	→	123	⑯	Вызов избранного	→	296
③	Селектор АКП DIRECT SELECT	→	162	⑰	Вызов функций автомобиля	→	289
④	Кнопка пуска / остановки двигателя Start/Stop	→	151	⑱	Активная система помощи при парковке	→	228
⑤	Дисплей мультимедийной системы	→	285	⑲	Переключатель DYNAMIC SELECT	→	160
⑥	Системы кондиционирования воздуха	→	141	⑳	Элементы управления мультимедийной системы	→	285
⑦	Система аварийной световой сигнализации	→	124	㉑	Панель управления мультимедийной системы	→	252
⑧	Контрольные лампы PASSENGER AIRBAG	→	42	㉒	Установка положения рулевого колеса	→	97
⑨	Перчаточный ящик	→	102	㉓	Панель управления:		
⑩	Вещевое отделение	→	102		Бортовой компьютер	→	252
⑪	Подстаканник	→	110		Управление системой круиз-контроля TEMPOMAT или переменным ограничителем скорости	→	197
⑫	Поворотный регулятор				Управление активным ассистентом поддержания дистанции DISTRONIC	→	202
	Регулирование громкости и включение/выключение звука	→	281	㉔	Диагностический интерфейс	→	25
	Включение/выключение мультимедийной системы	→	281	㉕	Разблокировка капота	→	416
⑬	Вызов навигации	→	323	㉖	Электрический стояночный тормоз	→	179
⑭	Вызов радиоприемника	→	408	㉗	Переключатель света	→	121
	Вызов носителей информации	→	403				







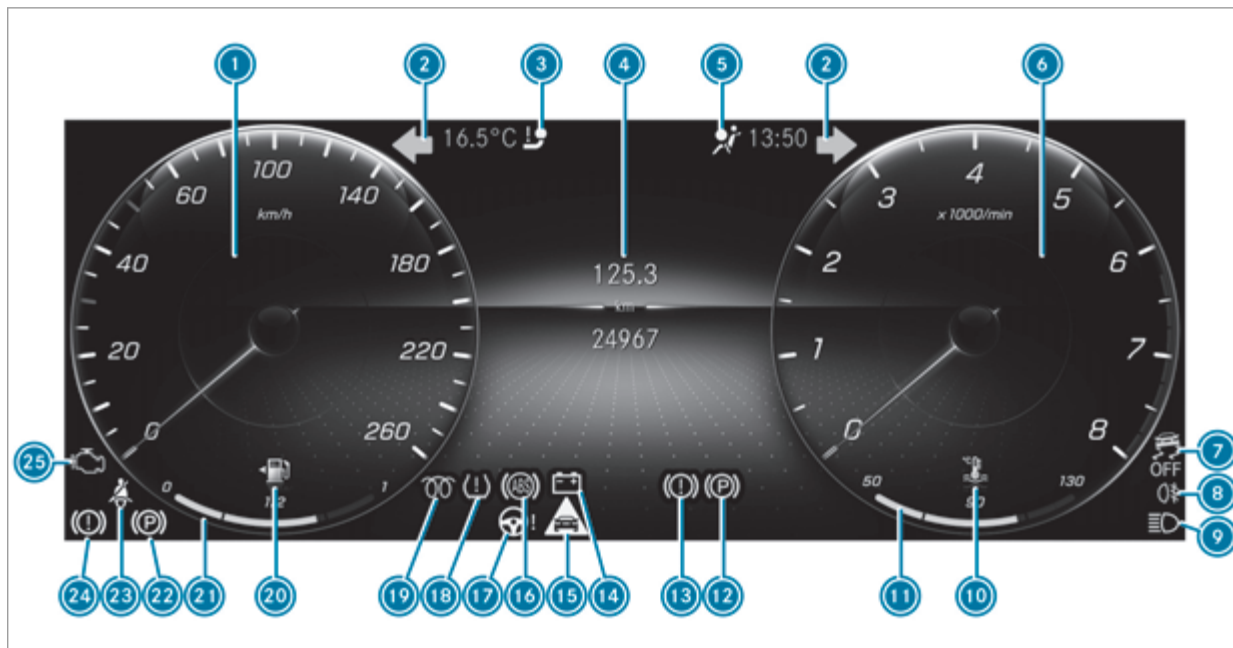



















Стандартная передняя панель







1		Система ABS неисправна	→	543	13		Бортовая диагностика двигателя	→	551
2		Мигающий свет	→	123	14		Система ESP® выкл.	→	543
3		Система контроля давления в шинах	→	554			Система электронной стабилизации ESP®	→	543
4		Спидометр	→	251	15		Система удержания пассажиров	→	31
5		Мультифункциональный дисплей	→	256	16		Задний противотуманный свет	→	122
6		Электрическая неисправность	→	551	17		Дальний свет фар	→	123
7		Предупреждение об опасной дистанции	→	549			Ближний свет фар	→	121
8		Тормозная система (красная лампа)	→	543			Габаритный свет	→	121
9		Тормозная система (желтая лампа)	→	543	18		Индикация уровня топлива		
10		Электрический стояночный тормоз замкнут (красная лампа)	→	543	19		Резервный запас топлива с индикацией расположения крышки заправочного люка	→	551
11		Электрический стояночный тормоз (желтая лампа)	→	543	20		Усилитель рулевого управления неисправен	→	550
12		Дизельный двигатель: предпусковой подогрев			21		Ремень безопасности не пристегнут	→	548
					22		Фаркоп не готов к работе	→	550

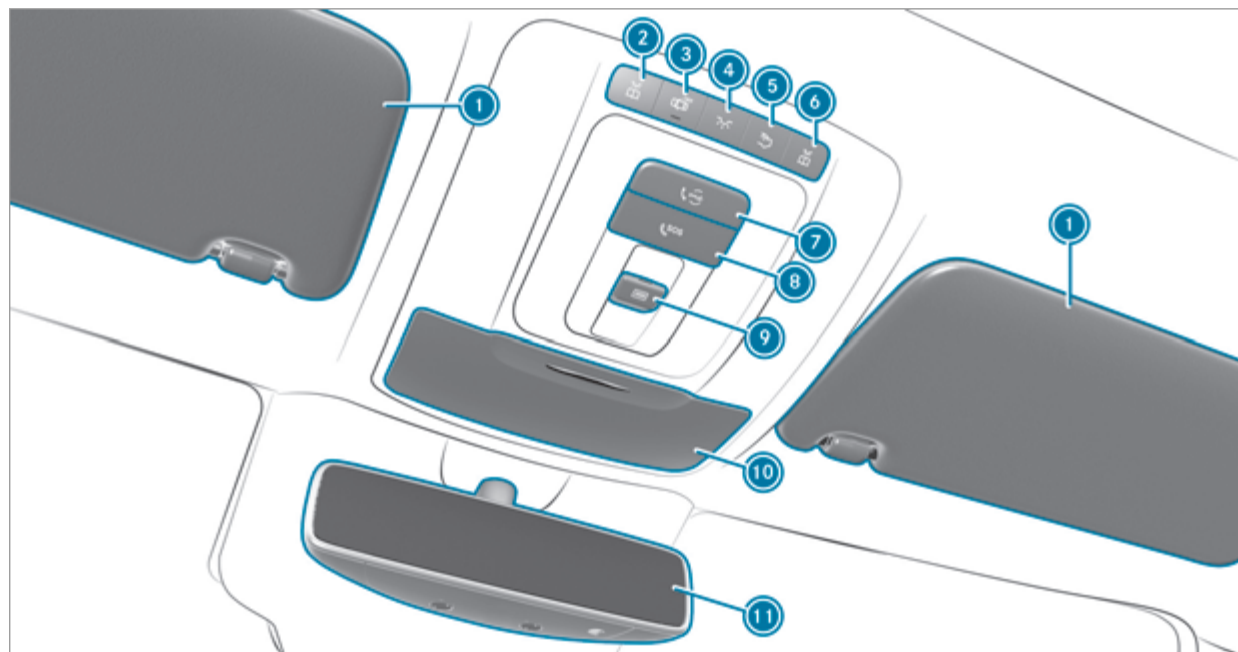

Широкоформатный дисплей
передней панели

1		Спидометр	→	251	13		Тормозная система (желтая лампа)	→	543	
2			Мигающий свет	→	123	14		Электрическая неисправность	→	551
3		Фаркоп не готов к работе	→	550	15		Предупреждение об опасной дистанции	→	549	
4		Мультифункциональный дисплей	→	256	16		Система ABS неисправна	→	543	
5		Система удержания пассажиров	→	31	17		Усилитель рулевого управления неисправен	→	550	
6		Тахометр	→	251	18		Система контроля давления в шинах	→	554	
7		Система ESP® выкл.	→	543	19		Дизельный двигатель: предпусковой подогрев			
		Система электронной стабилизации ESP®	→	543	20		Резервный запас топлива с индикацией расположения крышки заправочного люка	→	551	
8		Задний противотуманный свет	→	122	21		Индикация уровня топлива			
9		Дальний свет фар	→	123	22		Электрический стояночный тормоз замкнут (красная лампа)	→	543	
		Ближний свет фар	→	121	23		Ремень безопасности не пристегнут	→	548	
		Габаритный свет	→	121	24		Тормозная система (красная лампа)	→	543	
10		Охлаждающая жидкость слишком горячая / холодная	→	551	25		Бортовая диагностика двигателя	→	551	
11		Индикация температуры охлаждающей жидкости	→	251						
12		Электрический стояночный тормоз (желтая лампа)	→	543						



1	Солнцезащитные козырьки	→	139	7	Кнопка вызова сервисной службы (Mercedes me connect)	→	385
2	 Включение / выключение левой лампы для чтения	→	129	8	Система вызова экстренной помощи (система экстренного вызова Mercedes-Benz)	→	385
3	 Включение / выключение функции автоматического управления освещением	→	129	9	 Открывание / закрывание панорамной крыши со сдвижным люком	→	80
4	 Включение / выключение освещения передней части салона	→	129		Открывание / закрывание солнцезащитных шторок	→	80
5	 Включение / выключение освещения задней части салона	→	129	10	Отделение для очков	→	103
6	 Включение / выключение правой лампы для чтения	→	129	11	Внутрисалонное зеркало заднего вида	→	138

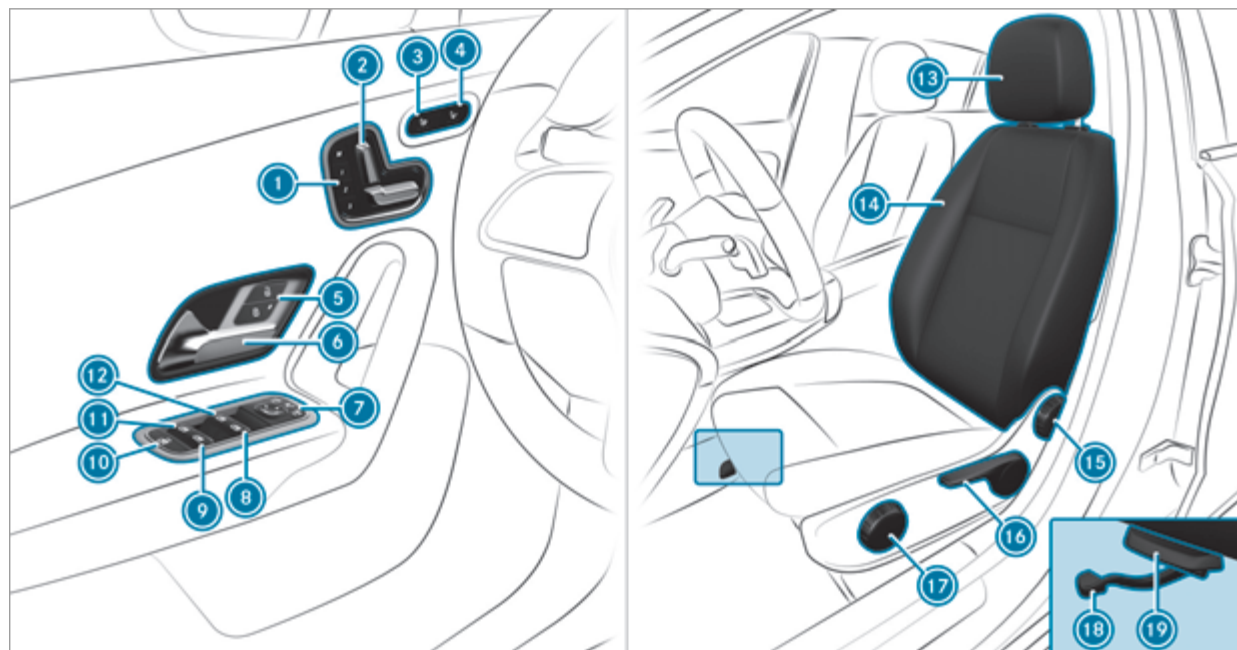

①	Управление функцией памяти	→	99	⑪	 Открывание / закрывание левого заднего стекла	→	76
②	Электрическая установка положения сиденья	→	91	⑫	 Открывание / закрывание левого бокового стекла	→	76
③	Включение / выключение системы обогрева сидений	→	95	⑬	Регулировка положения подголовников	→	92
④	Включение / выключение системы вентиляции сидений	→	96	⑭	Установки положения сидений при помощи мультимедийной системы	→	94
⑤	  Блокировка / разблокировка автомобиля	→	70	⑮	Установка наклона спинки	→	91
⑥	Открывание двери	→	70	⑯	Регулировка высоты сиденья	→	91
⑦	Пользование наружными зеркалами заднего вида	→	136	⑰	Установка наклона подушки сиденья	→	91
⑧	 Открывание / закрывание правого бокового стекла	→	76	⑱	Продольная установка положения сиденья	→	91
⑨	 Открывание / закрывание правого заднего стекла	→	76	⑲	Установка глубины подушки сиденья	→	91
⑩	Защита от детей для боковых стекол в задней части салона	→	63				

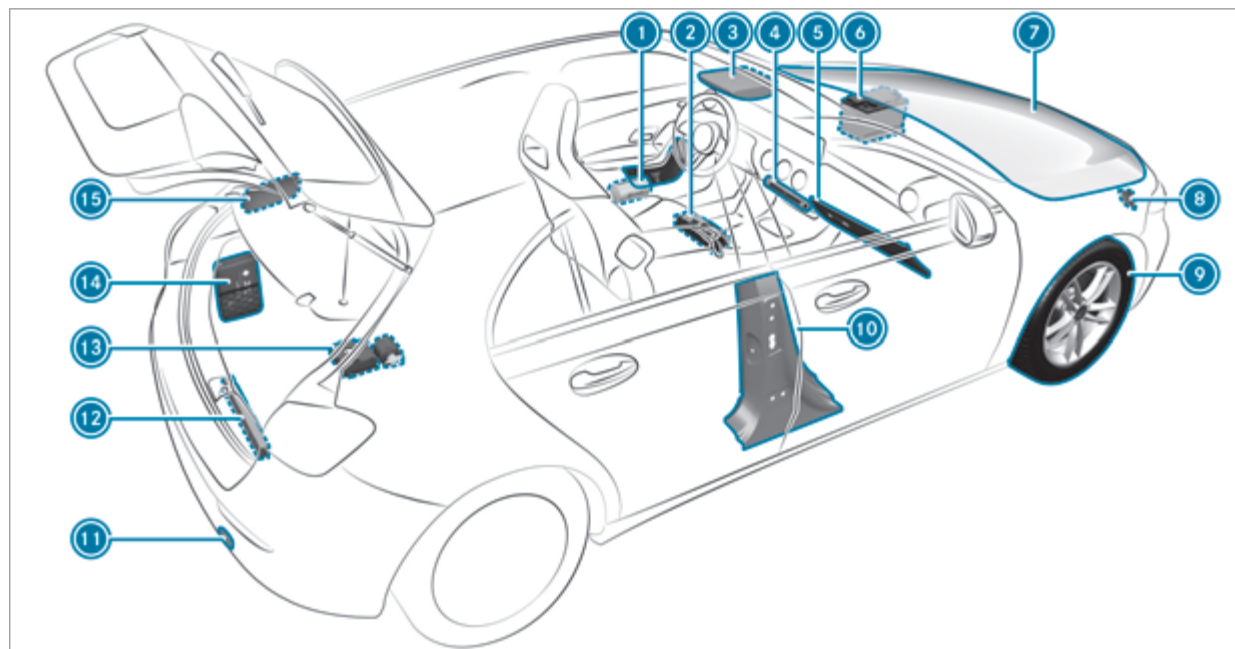

①	Сигнальные жилеты	→	433	⑩	QR-код для определения карты экстренной помощи	→	27
②	Огнетушитель	→	434	⑪	Пуск двигателя посредством буксировки и буксировка автомобиля	→	447
③	Кнопки вызова экстренной помощи SOS и вызова аварийной службы	→	385	⑫	Знак аварийной остановки	→	433
④	Система аварийной световой сигнализации	→	124	⑬	Комплект для временного ремонта шин TIREFIT	→	437
⑤	Перчаточный ящик	→	102	⑭	Аптечка	→	434
⑥	Облегчение пуска двигателя	→	444	⑮	Откидная крышка заправочного люка с табличками с информацией о давлении воздуха в шинах, сорте топлива и QR-кодом для определения карты экстренной помощи	→	167
⑦	Проверка уровня и доливка эксплуатационных материалов	→	481				
⑧	Пуск двигателя посредством буксировки и буксировка автомобиля	→	447				
⑨	Повреждение шины	→	435				

Вызов электронного руководства по эксплуатации

Мультимедийная система:

→ 🏠 ➤ Информация ➤ "Руководство по эксплуатации." ➤ ⓘ



В электронном руководстве по эксплуатации описываются функции и порядок обслуживания:

- автомобиля
- мультимедийной системы

▶ Выберите в электронном руководстве по эксплуатации один из следующих пунктов меню:

- **Поиск:** здесь можно осуществлять поиск по ключевым словам, чтобы быстро найти ответы на вопросы по эксплуатации автомобиля.

- **Быстрый старт:** здесь Вы ознакомитесь с первыми шагами по регулировке своего водительского сиденья.
- **Полезные советы:** здесь Вы найдете информацию, которая подготовит Вас к определенным будничным ситуациям, в которых может оказаться Ваш автомобиль.
- **Анимация:** здесь можно просматривать анимации, поясняющие определенные функции автомобиля.
- **Сообщения:** здесь Вы получите дополнительную информацию о сообщениях на дисплее приборов.
- **Закладки:** здесь можно получить доступ к персональным сохраненным закладкам.
- **Язык:** здесь можно установить язык для электронного руководства по эксплуатации.

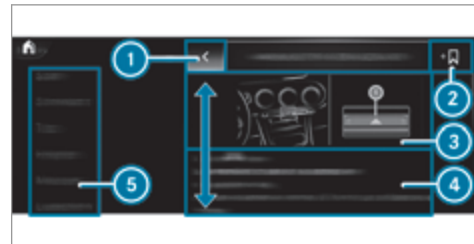

- ① Назад
- ② Добавить закладку
- ③ Рисунок
- ④ Область содержания
- ⑤ Меню

Можно открывать и закрывать отдельные разделы электронного руководства по эксплуатации, например «Предупреждения».

Дополнительные возможности вызова электронного руководства по эксплуатации:

Прямой доступ: путем продолжительного нажатия на элемент панели вкладок мультимедийной системы откройте соответствующий раздел цифрового руководства по эксплуатации:



Дисплей приборов: вызов краткой информации о сообщениях на дисплее комбинации приборов.

LINGUATRONIC: вызов системы голосового управления

Глобальный поиск: вызов результатов поиска разделов цифрового руководства по эксплуатации на рабочем столе

Из соображений безопасности при движении автомобиля электронное руководство по эксплуатации деактивировано.

- ① Руководство по эксплуатации можно также найти в приложении Mercedes-Benz Guides в популярных магазинах электронных приложений.

Охрана окружающей среды



Указание по охране окружающей среды

Ущерб окружающей среде, обусловленный условиями эксплуатации и индивидуальным стилем вождения

Объем выброса Вашим автомобилем вредных веществ напрямую зависит от эксплуатации автомобиля.

Вы можете уменьшить ущерб экологии, эксплуатируя Ваш автомобиль в соответствии с бережным отношением к окружающей среде. Для этого соблюдайте следующие рекомендации по условиям эксплуатации и индивидуальному стилю вождения.

Условия эксплуатации:

- ▶ Следите за правильным давлением воздуха в шинах.
- ▶ Не возите с собой ненужные предметы (например, не используемый верхний багажник).

- ▶ Соблюдайте периодичность проведения техобслуживания. Регулярно проходящий техобслуживание автомобиль наносит меньший вред окружающей среде.
- ▶ Всегда поручайте проведение сервисных работ специализированной мастерской с квалифицированным персоналом.

Индивидуальный стиль вождения:

- ▶ Не нажимайте на педаль акселератора при запуске двигателя.
- ▶ Не прогревайте двигатель во время стоянки автомобиля.
- ▶ Двигайтесь с осмотрительностью и соблюдайте безопасную дистанцию.
- ▶ Избегайте частых и интенсивных разгонов и торможений.
- ▶ Своевременно переключайте передачи и двигайтесь на одной передаче лишь до $\frac{2}{3}$.
- ▶ Выключайте двигатель во время вынужденных остановок, например, используйте функцию "ECO Start-Stopp".

- ▶ Экономьте топливо при поездках. Для энергоэффективного стиля вождения придерживайтесь индикации ECO.

Возврат старых автомобилей

Только для стран-членов ЕС:

"Мерседес-Бенц" примет Ваш автомобиль, подлежащий утилизации, для экологически безопасной утилизации в соответствии с требованиями Директивы Европейского Союза (ЕС) по утилизации старых автомобилей.

Для возврата подлежащего утилизации автомобиля в Вашем распоряжении имеется разветвленная сеть пунктов приема и предприятий по демонтажу. На этих предприятиях Вы можете бесплатно сдать свой автомобиль. Тем самым Вы внесете ценный вклад в завершение замкнутого цикла вторичного использования отходов и в дело бережного отношения к природным ресурсам.

Дополнительную информацию о вторичном использовании старых автомобилей, утилизации и условиях возврата можно найти на веб-сайте "Мерседес-Бенц" своей страны.

Оригинальные детали Mercedes-Benz



Указание по охране окружающей среды Причинение вреда окружающей среде вследствие неиспользования рециклированных обменных агрегатов

Компания "Даймлер АГ" предлагает рециклированные обменные агрегаты и детали такого же качества, как новые. При этом для них действительна та же гарантия, вытекающая из ответственности за дефекты, как и для новых деталей.

▶ Используйте рециклированные обменные агрегаты и детали компании "Даймлер АГ".



УКАЗАНИЕ Ограничение работоспособности систем удержания пассажиров вследствие инсталляции комплектующих деталей, ремонтных или сварочных работ

В следующих зонах автомобиля могут быть установлены подушки безопасности, натяжители ремней безопасности, а также блоки управления и датчики для систем удержания пассажиров:

- Двери
- Стойки двери

- Пороги дверных проемов
- Сиденья
- Передняя панель
- Комбинация приборов
- Центральная консоль
- Боковая рама крыши

▶ Не устанавливайте в этих зонах никаких аксессуаров, таких, как аудиосистемы.

▶ Не выполняйте в этих зонах никаких ремонтных или сварочных работ.

▶ Для дооборудования автомобиля комплектующими деталями обращайтесь в специализированную мастерскую с квалифицированным персоналом.

При использовании не допущенных со стороны Mercedes-Benz деталей, шин и колес, а также важных для обеспечения безопасности автомобильных принадлежностей, эксплуатационная надежность автомобиля может находиться под угрозой. Возможно нарушение работы систем обеспечения безопасности, например тормозной системы. Используйте только оригинальные детали Mercedes-Benz или детали такого же качества. Используйте только

допущенные для Вашего типа автомобиля шины и колеса, а также аксессуары.

Mercedes-Benz проверяет оригинальные детали и узлы и допущенные для типа Вашего автомобиля комплектующие и аксессуары на надежность, безопасность и пригодность. Несмотря на постоянное наблюдение за рынком Mercedes-Benz не в состоянии произвести оценку деталей других производителей. Даже если в отдельном случае имеется приемочный документ допуска к эксплуатации органа технического контроля или ведомственное разрешение, Mercedes-Benz не берет на себя ответственность за применение этих деталей и узлов в автомобилях Mercedes-Benz.

Только при условии соответствия действующим законодательным предписаниям определенные допущены для монтажа и переоборудования. Все оригинальные детали Mercedes-Benz отвечают условиям допуска. Применение недопущенных деталей и узлов может привести к аннулированию разрешения на эксплуатацию.

Это происходит в следующих ситуациях:

- Изменяется вид транспортного средства по сравнению с указанным в разрешении на эксплуатацию.
- Вероятно возникновение угрозы для безопасности других участников дорожного движения.

- Ухудшаются показатели выбросов отработавших газов и шумовые показатели автомобиля.

При заказе оригинальных деталей Mercedes-Benz всегда указывайте идентификационный номер автомобиля (VIN) (→ стр. 479).

Руководство по эксплуатации

Настоящее руководство по эксплуатации описывает все поставляемые к моменту подписания настоящего руководства по эксплуатации в печать модели, элементы базовой и дополнительной комплектации Вашего автомобиля. Возможны отклонения, связанные со спецификой отдельных стран. Учитывайте, что Ваш автомобиль может быть оборудован не всеми функциями, описанными в настоящем руководстве по эксплуатации. Это касается также систем и функций обеспечения безопасности. Поэтому комплектация Вашего автомобиля может отличаться от некоторых описаний и иллюстраций.

В оригинальной документации договора купли-продажи Вашего автомобиля приведены все находящиеся в Вашем автомобиле системы.

В случае возникновения вопросов по комплектации и обслуживанию Вы можете обратиться на авторизованную СТОА Mercedes-Benz.

Руководство по эксплуатации и сервисная книжка являются важными документами, которые должны храниться в автомобиле.

Эксплуатационная надежность

- ▲ ОСТОРОЖНО** Опасность аварии из-за нарушения работы или полного отказа системы

Если Вы не проводите предписанные сервисные работы / работы по ТО или необходимый ремонт, возможны нарушения работы или полный отказ систем автомобиля.

- ▶ Всегда поручайте выполнение предписанных сервисных работ / работ по ТО, а также необходимых ремонтных работ специализированной мастерской с квалифицированным персоналом.

- ▲ ОСТОРОЖНО** Опасность аварии- и травмирования из-за неквалифицированного вмешательства в работу электронных компонентов

Из-за внесения изменений в электронные элементы, их программное обеспечение и проводку, их функционирование и / или функциони-

рование подключенных к ним компонентов может быть нарушено. В особенности может быть нарушена работа систем, важных для обеспечения безопасности.

Из-за этого они могут перестать работать надлежащим образом и представлять угрозу для безопасности эксплуатации автомобиля.

- ▶ Не допускайте вмешательства в электропроводку и в электронные компоненты или их программное обеспечение.
- ▶ Работы с электрооборудованием и электронными устройствами всегда должны проводиться в специализированной мастерской с квалифицированным персоналом.

Внесение изменений в электронное оборудование автомобиля ведет к аннулированию разрешения на эксплуатацию.

- ▲ ОСТОРОЖНО** Опасность пожара вследствие касания горючих материалов сильно нагретых деталей системы выпуска ОГ

Если горючие материалы – например, листва, трава или ветки – касаются сильно нагретых

деталей системы выпуска ОГ, возможно воспламенение этих материалов.

- ▶ При движении по дорогам без твердого покрытия или по бездорожью регулярно проверяйте днище автомобиля.
- ▶ Удаляйте зажатые остатки растений или другие горючие материалы.
- ▶ При наличии повреждений немедленно обратитесь в специализированную мастерскую с квалифицированным персоналом.

! УКАЗАНИЕ Повреждение автомобиля

Повреждение автомобиля возможно, в частности, в следующих случаях:

- Автомобиль застрял, например, на высоком бордюрном камне или на дороге без твердого покрытия.
- Автомобиль на слишком высокой скорости переезжает препятствие, например, бордюрный камень, «лежачего полицейского» или выбоину.
- Удар тяжелого предмета о днище автомобиля или детали ходовой части.

В таких и подобных случаях возможны — в том числе незаметные — повреждения кузова, днища, деталей ходовой части, колес или шин. Поврежденные компоненты могут выйти из строя или перестать надлежащим образом воспринимать нагрузку при аварии.

Если повреждена обшивка днища, между днищем и обшивкой днища возможно скопление горючих материалов, например: листья, травы или веток. При соприкосновении этих материалов с горячими деталями системы выпуска ОГ возможно их воспламенение.

- ▶ Немедленно произведите проверку и ремонт автомобиля в специализированной мастерской с квалифицированным персоналом.

или

- ▶ При угрозе безопасности эксплуатации автомобиля незамедлительно остановитесь в соответствии с правилами дорожного движения и обратитесь в специализированную мастерскую с квалифицированным персоналом.

Сертификат соответствия

Электромагнитная совместимость

Электромагнитная совместимость конструктивных элементов автомобиля была проверена и сертифицирована в соответствии с действующей редакцией директивы UN R10.

Конструкционные элементы системы радиосвязи автомобиля

Нижеследующее указание действительно для всех конструкционных элементов системы радиосвязи автомобиля и интегрированных информационных систем и средств связи:

Конструкционные элементы системы радиосвязи данного автомобиля соответствуют основным требованиям и прочим соответствующим положениям директивы 2014/53/EU. Дополнительную информацию можно получить на авторизованной СТОА Mercedes-Benz.

Автомобильный домкрат

Копия и перевод оригинального Сертификата соответствия:

Сертификат соответствия EC

1. Нижеподписавшиеся, выступающие в качестве представителей
Изготовитель:
BRANO a.s.
74741 Hradec nad Moravicí, Opavská 1000,
Чешская Республика
Идент. №: 64-387-5933
Идент. № для НДС: CZ64-387-5933
на нашу исключительную ответственность заявляет о том, что изделие:
2. a)
Наименование:
Автомобильный домкрат
Тип, номер:
A) A 164 580 02 18, A 166 580 01 18
B) A 240 580 00 18
C) A 639 580 02 18
Год выпуска: 2015
выполняет все требования соответствующих положений
Директивы ЕС № 2006/42/ЕС

b)
Описание и предназначение:
Автомобильный домкрат предназначен исключительно для подъема указанного автомобиля согласно наклеенной на домкрат инструкции по эксплуатации.
3.
Справочные данные унифицированных нормативов или спецификаций
A) ISO 4063, EN ISO 1434 1-A, DBL 7382.20, MBN 10435, AS 2693
B) ISO 4063, ISO 1434 1-A, DBL 7392.10, MBN 10435
C) DBL 7392.10, DBL 8230.10
Техническая документация на изделие хранится на заводе-изготовителе. Уполномоченный по составлению технической документации: руководитель техническим отделом фирмы Brano a.s.
4.
Градец над Моравицей
Место выдачи
5.
05.05.2015
Дата
Подпись:

Директор по вопросам качества

Комплект для временного ремонта шин TIREFIT

Копия и перевод оригинального Сертификата соответствия:

Сертификат соответствия ЕС

согласно Директиве ЕС 2006/42/EG

Настоящим заявляем, что изделие

наименование изделия: электрический воздушный насос Daimler

обозначение типа: 0851ve, DT/UW 200046

номер детали "МБ": A 000 583 8200

отвечает требованиям следующих соответствующих положений:

2004/108/EC

Применяемые гармонизированные стандарты, в частности:

DIN EN 55014-1

DIN EN 55014-2: 2009-06

Изготовитель: Dunlop Tech GmbH

Адрес: Birkenhainerstrasse 77, 63450 Hanau

Уполномоченный: отдел IMS

Дата: июнь 2015 года

Подпись: IMS-AM, IMS-AE-L

Диагностический интерфейс

Диагностический интерфейс служит для подключения диагностических устройств в специализированной мастерской с квалифицированным персоналом.

⚠ ОСТОРОЖНО Опасность аварии вследствие подключения приборов к разъему диагностирования

Если Вы подключаете какие-либо приборы к разъему диагностирования автомобиля, то могут возникнуть ограничения функций систем автомобиля.

Вследствие этого возможно отрицательное влияние на эксплуатационную надежность автомобиля.

- ▶ Подключайте к разъему диагностирования автомобиля только приборы, допущенные Mercedes-Benz для Вашего автомобиля.

⚠ ОСТОРОЖНО Опасность аварии из-за предметов в пространстве для ног водителя

Предметы в пространстве для ног водителя могут ограничивать ход педалей и блокировать нажатую педаль.

Это угрожает эксплуатационной безопасности автомобиля и безопасности движения.

- ▶ Все предметы в автомобиле должны быть размещены надежно, чтобы они не смогли попасть в пространство для ног водителя.
- ▶ Коврики должны быть всегда жестко зафиксированы согласно предписаниям, чтобы всегда обеспечивалось достаточное свободное пространство для хода педалей.
- ▶ Не используйте незакрепленные коврики и не кладите несколько ковриков друг на друга.

! УКАЗАНИЕ Разрядка аккумуляторной батареи вследствие подключения приборов к разъему диагностирования

Использование приборов на разъеме диагностирования представляет оказывает нагрузку на аккумуляторную батарею.

- ▶ Проверьте уровень зарядки аккумуляторной батареи.
- ▶ При низком уровне зарядки производите зарядку аккумуляторной батареи, например, длительной поездкой на автомобиле.

Подключение устройств к диагностическому интерфейсу может привести, например, к сбросу показаний системы контроля токсичности ОГ. В результате этого при очередном контроле токсичности ОГ в рамках основного осмотра Ваш автомобиль может не соответствовать предписанным требованиям.

Специализированная мастерская с квалифицированным персоналом

Специализированная мастерская с квалифицированным персоналом располагает соответствующими специалистами, инструментом и необходимой квалификацией для проведения требуемых работ на автомобиле. В особенности это касается работ по обеспечению эксплуатационной безопасности автомобиля.

Всегда обращайтесь в специализированную мастерскую с квалифицированным персоналом для проведения на автомобиле следующих работ:

- работы по обеспечению эксплуатационной безопасности автомобиля
- сервисное обслуживание и работы по ТО
- ремонтные работы
- изменения, а также встраиваемое оборудование и детали переоборудования
- работы на электронных элементах

Mercedes-Benz рекомендует пользоваться для этого услугами авторизованной СТОА Mercedes-Benz.

Регистрация автомобиля

"Мерседес-Бенц" может поручить своим авторизованным СТОА проведение технических инспекций определенных автомобилей. Эти инспекции призваны содействовать улучшению качества и безопасности автомобилей.

"Мерседес-Бенц" может информировать Вас о проверках технического состояния автомобиля только при наличии Ваших регистрационных данных в базе данных "Мерседес-Бенц".

В нижеследующих случаях может оказаться, что Ваш автомобиль еще не зарегистрирован в "Мерседес-Бенц" на Ваше имя:

- Вы приобрели автомобиль не у авторизованного дилера,
- Ваш автомобиль еще не прошел техосмотра в авторизованной СТОА "Мерседес-Бенц".

Рекомендуем зарегистрировать автомобиль в авторизованной СТОА "Мерседес-Бенц".

Как можно скорее проинформируйте "Мерседес-Бенц" об изменении своего адреса или смене владельца автомобиля. Это можно сделать, например, в авторизованной СТОА "Мерседес-Бенц".

Использование автомобиля по назначению

Удаление наклеек с предостережениями может привести к тому, что Вы или другие лица не распознают грозящую опасность. Оставьте наклейки с предостережениями в местах их размещения.

Пользуясь автомобилем, учитывайте следующую информацию:

- Указания по технике безопасности в настоящем руководстве,
- Технические характеристики автомобиля

- Правила дорожного движения и соответствующие предписания
- Законодательные предписания по эксплуатации транспортных средств и нормативы по технике безопасности

Информация по регламенту REACH

Регламент REACH (Директива (ЕС) № 1907/2006, статья 33) предусматривает обязательное предоставление информации об особо опасных веществах (SVHC).

Daimler AG действует из лучших побуждений, чтобы избежать применения таких особо опасных веществ, а также помочь клиенту в безопасном обращении с такими веществами. По данным поставщиков и внутренней информации о товаре Daimler AG, известны особо опасные вещества, доля содержания которых в некоторых деталях данного автомобиля превышает 0,1 вес. %.

Более подробную информацию можно получить на следующих веб-сайтах:

- <http://www.daimler.com/reach>
- <http://www.daimler.com/reach/en>

Ответственность за дефекты

! **УКАЗАНИЕ** Повреждения автомобиля в результате нарушений указаний в настоящем "Руководстве по эксплуатации"

В результате нарушений указаний в настоящем "Руководстве по эксплуатации" Ваш автомобиль может быть поврежден.

Такие повреждения не подпадают под действие ответственности за дефекты Mercedes-Benz и гарантии на новые или бывшие в употреблении автомобили.

▶ Соблюдайте указания в настоящем "Руководстве по эксплуатации", касающиеся надлежащей эксплуатации автомобиля, а также возможных опасностей повреждения автомобиля.

QR-коды для карты экстренной помощи

На внутренней стороне крышки люка топливного бака и на противоположной стороне на стойке В расположены QR-коды. В случае аварии спасательные службы при помощи QR-кодов смогут быстро найти соответствующую карту экстренной помощи для вашего автомобиля. Актуальная карта экстрен-

ной помощи в компактной форме содержит важнейшую информацию о Вашем автомобиле, например прохождение электрических проводов.

Дальнейшую информацию Вы получите в Интернете на сайте: <http://www.mercedes-benz.de/qrcode>.

Хранение данных

Электронные блоки управления

Ваш автомобиль оснащен электронными блоками управления. Одни требуются для надежного функционирования Вашего автомобиля, другие помогают при движении (вспомогательные системы водителя). Кроме этого, Ваш автомобиль предлагает функции комфорта или развлечения, которые также функционируют с помощью электронных блоков управления.

Электронные блоки управления имеют память данных, которая может временно или постоянно хранить информацию о состоянии автомобиля, о нагрузке на детали, о необходимости в проведении техобслуживания, а также технические события и неисправности.

Эта информация, как правило, документирует техническое состояние компонента, модуля, системы или их окружения, как например:

- Эксплуатационные состояния конструктивных элементов (например, уровни заполнения, статус аккумуляторной батареи, давление воздуха в шинах)
- Сообщения о статусе автомобиля или отдельных его элементов (например, число оборотов колес / скорость движения, замедление движения, боковое ускорение, индикация пристегнутых ремней)
- Нарушения работы и неисправности важных конструктивных элементов (например, свет, тормозная система)
- Информация о повреждающих автомобиль событиях
- Реакции систем в специфических дорожных ситуациях (например, срабатывание подушки безопасности, задействование систем регулировки стабилизации движения)
- Состояния окружения (например, температура, датчик дождя)

Наряду с предоставлением необходимой информации для функционирования блоков управления данные параметры необходимы автопроизводителю для

распознавания и устранения неисправностей и для оптимизации функций автомобиля. Основная часть данных параметров предназначена для внутрисистемного использования и обрабатывается только в самом автомобиле. И лишь небольшая часть параметров сохраняется в памяти данных о событиях и неисправностях.

Если Вы пользуетесь сервисными услугами, то эта техническая информация может быть считана из автомобиля сотрудниками сети сервисных услуг (например, работниками мастерской, производителем) или третьими лицами (например, сотрудниками служб шиномонтажа). Сервисные услуги, например, это ремонтные услуги, техобслуживание, гарантийные случаи и мероприятия по обеспечению качества. Считывание выполняется через предписанное законодательством подключение для диагностического интерфейса в автомобиле. Сотрудники сети сервисных услуг Mercedes-Benz или третьи лица получают, обрабатывают и используют данные параметры. Они документируют техническое состояние автомобиля, помогают при поиске неисправности и при повышении уровня качества и при необходимости передаются производителю. Кроме этого, производитель несет ответственность за качество продукции. Для этого производителю требуются технические параметры из автомобиля.

Память данных о неисправностях в автомобиле может обнуляться сотрудниками сети сервисных услуг в рамках ремонтных работ или технического обслуживания.

В рамках выбранной комплектации Вы можете ввести данные даже в функции повышения уровня комфорта и в функции Infotainment автомобиля.

К ним относятся, например:

- мультимедийные данные, такие как музыкальные композиции, фильмы или фотографии для воспроизведения во встроенной мультимедийной системе
- Данные адресной книги для использования в сочетании со встроенной системой громкой телефонной связи или со встроенной навигационной системой
- Введенные навигационные цели
- Данные о пользовании услугами Интернет-служб

Эти данные могут локально сохраняться в памяти в автомобиле или храниться в устройстве, которое Вы подключили к автомобилю (например, смартфон, USB-накопитель или MP3-плеер). Если они сохраняются в памяти в автомобиле, то их можно удалить в любой момент времени. Передача этих данных третьим лицам осуществляется исключительно по Вашему желанию: в особенности в рамках использо-

вания онлайн-служб в соответствии с выбранными Вами установками.

Вы можете в любой момент времени в автомобиле сохранять в памяти и изменять комфортабельные / индивидуальные установки.

В зависимости от комплектации это могут быть, например:

- Установки положения сидений
- Установки ходовой части и установки системы кондиционирования воздуха
- индивидуальные установки, например, освещение салона

Если Ваш автомобиль имеет соответствующую комплектацию, то Вы можете подключить к нему Ваш смартфон или другое мобильное устройство. Вы можете им управлять с помощью встроенных в Ваш автомобиль элементов управления. При этом изображение и звук смартфона могут выводиться через мультимедийную систему. Одновременно в Ваш смартфон передается определенная информация.

К ней относится, в зависимости от соответствующего вида интеграции, например:

- Общая информация автомобиля
- Данные местонахождения

Это позволяет использовать выбранные приложения смартфона, как например, навигационную систему или воспроизведение музыки. Другого взаимодействия между смартфоном и автомобилем, в особенности прямого доступа к параметрам автомобиля, не происходит. Способ последующей обработки данных определяет поставщик услуг для используемого приложения. Соответствующее приложение и операционная система Вашего смартфона определяют возможность применения установок и также определяют, какие именно установки могут использоваться.

Онлайн-службы

Подключение к сети сотовой связи

Если Ваш автомобиль подключен к сети сотовой связи, то имеется возможность обмена данными между Вашим автомобилем и другими системами. Подключение к сети сотовой связи выполняется с помощью штатного автомобильного приемопередающего модуля или с помощью Вашего личного мобильного устройства (например, смартфона). Через сеть сотовой связи можно пользоваться онлайн-функциями. К ним относятся онлайн-службы и приложения, которые предоставляются производителем или другими поставщиками услуг.

Собственные службы производителя

В онлайн-службах производителя описываются соответствующие функции на соответствующем месте (например, инструкция по эксплуатации, Интернет-сайт производителя) и даются сведения о связанных с ними законодательных положениях о защите данных. Для получения онлайн-служб могут использоваться персональные данные. При этом обмен данными выполняется через защищенное соединение, например, с предназначенными для этого IT-системами производителя. Связанное с использованием службами получение, обработка и использование персональных данных выполняется исключительно на основании законодательного разрешения или согласия.

Обычным образом Вы можете активировать и деактивировать (отчасти платные) службы и функции. В некоторых случаях это действительно также для всего канала передачи данных в автомобиле. Исключениями являются, в частности, предписанные законодательством функции и службы.

Службы, предоставляемые третьими лицами

Если имеется возможность пользоваться онлайн-службами других поставщиков услуг, то соответствующий поставщик услуг несет ответственность в отношении данных служб и в отношении защиты данных и условий пользования. Производитель не имеет отношения к информации, которая пере-

дается в рамках пользования онлайн-службами других операторов.

Поэтому проконсультируйтесь у соответствующего поставщика услуг о виде, объеме, цели получения и использования персональных данных в рамках предоставляемых третьими лицами служб.

Авторские права

Информацию о лицензиях применяемого в Вашем автомобиле бесплатного программного обеспечения и программного обеспечения с открытым исходным кодом можно найти на носителе данных в папке с автомобильной документацией и с обновлениями на следующем веб-сайте:

<http://www.mercedes-benz.com/opensource>

Система удержания пассажиров

Потенциал защиты системы удержания пассажиров

В систему удержания пассажиров входят следующие компоненты:

- Система ремней безопасности
- Подушки безопасности
- Система удержания детей
- Крепления для детских кресел

Система удержания пассажиров при аварии может снизить риск удара сидящих в автомобиле об элементы салона автомобиля. Кроме того, система удержания пассажиров может в случае аварии снизить нагрузку на сидящих в автомобиле людей.

Только правильно пристегнутый ремень безопасности может реализовать свой потенциал защиты. В зависимости от распознанной аварийной ситуации натяжители ремней безопасности и / или подушки безопасности дополняют правильно пристегнутый ремень безопасности. Натяжители ремней безопасности и / или подушки безопасности срабатывают не при каждой аварии.

Для реализации потенциала защиты системы удержания пассажиров каждый сидящий в автомобиле человек должен соблюдать следующие указания:

- Правильно пристегнуть ремень безопасности.
- Принять по возможности вертикальное положение и опираться спиной на спинку сиденья.
- По возможности сидеть так, чтобы ноги стояли на полу.
- Особ ростом ниже 1,50 м всегда размещать в пригодной для автомобилей Mercedes-Benz дополнительной системе удержания пассажиров.

Однако ни одна из предлагаемых в данный момент систем не способна полностью исключить травмы и смертельный исход во всех аварийных ситуациях. Ремень безопасности и подушка безопасности, как правило, не в состоянии предотвратить в особенности травмирование предметами, проникающими в автомобиль извне. Риск травмирования срабатывающей подушкой безопасности также не может быть полностью исключен.

Ограничение потенциала защиты системы удержания пассажиров

⚠ ОСТОРОЖНО Опасность травмирования- и опасность для жизни вследствие внесения изменений в систему удержания пассажиров

Внесение изменений в систему удержания пассажиров ведет к тому, что система больше не может функционировать надлежащим образом.

В этом случае система удержания пассажиров больше не может защитить водителя и пассажиров надлежащим образом и, например, может не сработать при аварии или сработать неожиданно.

- ▶ Никогда не вносите изменения в компоненты системы удержания пассажиров.
- ▶ Не допускайте вмешательства в электропроводку и в электронные компоненты или их программное обеспечение.

При необходимости адаптации автомобиля к потребностям человека с ограниченными физическими возможностями обратитесь в специализированную мастерскую с квалифицированным персоналом.



Mercedes-Benz рекомендует пользоваться вспомогательными системами вождения, допущенными Mercedes-Benz для Вашего автомобиля.

Эксплуатационная готовность системы удержания пассажиров

При включенном зажигании во время самодиагностирования системы горит предупредительная сигнальная лампа системы удержания пассажиров . Она выключается через несколько секунд после пуска двигателя автомобиля. После этого компоненты системы удержания пассажиров готовы к эксплуатации.

Нарушение функционирования системы удержания пассажиров

В следующих случаях имеет место неисправность системы удержания пассажиров:

- При включенном зажигании предупредительная сигнальная лампа системы удержания пассажиров  не загорается.
- Во время движения предупредительная сигнальная лампа системы удержания пассажиров  постоянно горит или многократно загорается.

⚠ ОСТОРОЖНО Опасность травмирования и опасность для жизни из-за нарушения работы системы удержания пассажиров

Если система удержания пассажиров неисправна, существует опасность самопроизвольного срабатывания или отказа компонентов системы удержания пассажиров при аварии. Это может, например, касаться натяжителей ремней безопасности или подушек безопасности.

- ▶ Немедленно произведите проверку и ремонт системы удержания пассажиров в специализированной мастерской с квалифицированным персоналом.

Функционирование системы удержания пассажиров при аварии

Принцип действия системы удержания пассажиров определяется выявленной тяжестью столкновения и намечающимся родом аварии:

- Фронтальное столкновение
- Наезд сзади
- Боковой удар
- Только для определенных стран: опрокидывание

Определение порогов активирования для элементов системы удержания пассажиров производится путем оценки показаний датчиков, снятых в различных частях автомобиля. Этот процесс носит превентивный характер. Срабатывание элементов системы удержания пассажиров должно происходить своевременно, в начале столкновения.

Факторы, выявляющиеся или поддающиеся измерению только после столкновения, не могут повлиять на срабатывание подушек безопасности. Они также не являются причиной для их срабатывания.

Подушка безопасности может не сработать, даже если автомобиль значительно деформирован. Это происходит, если удар приходится на относительно легко деформируемые элементы автомобиля без сильного замедления автомобиля. И, наоборот, подушка безопасности может сработать, хотя автомобиль имеет лишь незначительные деформации. Если удар приходится на очень жесткие элементы конструкции автомобиля, например лонжерон, замедление автомобиля может быть достаточно сильным.

Элементы системы удержания пассажиров могут активироваться или сработать независимо друг от друга:

Элементы	Распознанная ситуация срабатывания
Натяжители ремней безопасности	Фронтальное столкновение, наезд сзади, боковой удар, опрокидывание ¹⁾
Подушка безопасности водителя, подушка безопасности переднего пассажира	Фронтальное столкновение
Коленная подушка безопасности	Фронтальное столкновение
Боковая подушка безопасности	Боковой удар
Оконная подушка безопасности	Боковой удар, опрокидывание ¹⁾ , фронтальное столкновение

¹⁾ Только для определенных стран.

Срабатывание подушки безопасности переднего пассажира в случае аварии возможно только при

выключенной контрольной лампе PASSENGER AIR BAG OFF. При занятом сиденье переднего пассажира обеспечьте до начала движения и во время движения надлежащее состояние подушки безопасности переднего пассажира (→ стр. 42).

⚠ ОСТОРОЖНО Опасность ожога горячими элементами подушки безопасности

Элементы подушки безопасности нагреваются при срабатывании подушки безопасности.

- ▶ Не прикасайтесь к элементам подушки безопасности.
- ▶ Немедленно произведите замену сработавшей подушки безопасности в специализированной мастерской с квалифицированным персоналом.

После аварии Mercedes-Benz рекомендует буксировку автомобиля в специализированную мастерскую с квалифицированным персоналом. Учитывайте это особенно в тех случаях, когда сработали натяжители ремней безопасности или подушки безопасности.

Срабатывание натяжителей ремней безопасности или подушек безопасности сопровождается громким хлопком с возможным выделением порошковой пыли:

- Хлопок, как правило, не оказывает отрицательного воздействия на слух.
- Выделяющаяся порошковая пыль в целом не причиняет вреда здоровью, однако у лиц, страдающих астмой или нарушениями дыхания, она может вызвать кратковременные затруднения дыхания.

Если это не опасно, то для предотвращения нарушений дыхания немедленно покиньте автомобиль или откройте окно.

Ремни безопасности

Потенциал защиты ремня безопасности

Перед троганием с места всегда надлежащим образом пристегивайтесь ремнем безопасности. Только правильно пристегнутый ремень безопасности может реализовать свой потенциал защиты.

⚠ ОСТОРОЖНО Опасность травмирования или опасность для жизни при неправильно пристегнутом ремне безопасности

Неправильно пристегнутый ремень безопасности не может обеспечить предусмотренную защиту.

Кроме того, неправильно пристегнутый ремень безопасности может привести к травмам, например, в случае аварии, при торможении или внезапном изменении направления движения.

▶ Всегда следите за тем, чтобы все пассажиры были правильно пристегнуты ремнем безопасности и сидели надлежащим образом.

Всегда учитывайте указания по правильному положению сиденья водителя и по установке сидений (→ стр. 88).

Для реализации потенциала защиты системы удержания пассажиров каждый сидящий в автомобиле человек должен соблюдать следующие указания:

- Ремень безопасности должен прилегать к корпусу плотно и без перекручивания.
- Ремень безопасности должен проходить посередине плеча как можно низко по изгибу бедра.

- Плечевая часть ремня безопасности не должна касаться шеи и не должна быть пропущена под рукой или за спиной.
- Избегайте толстой одежды, например зимнего пальто.
- Прижмите поясную часть ремня вниз в изгиб бедра и натяните его за плечевую часть ремня. Поясная часть ремня безопасности ни в коем случае не должна проходить по животу или по нижней части живота.
- Ни в коем случае не проводите ремень безопасности по острым, шероховатым или бьющимся предметам.
- Одним ремнем безопасности всегда должен быть пристегнут только один человек. Ни в коем случае не перевозите младенцев или детей на коленях пассажиров.
- Ни в коем случае не пристегивайте одним ремнем пассажира и какие-либо предметы. Для надежного размещения различных предметов, багажа или груза всегда учитывайте указания по загрузке автомобиля (→ стр. 100).

Убедитесь также в том, что никакие предметы, например подушки, не находятся между человеком и сиденьем.

При перевозке ребенка в автомобиле обязательно соблюдайте инструкции и указания по технике безопасности в разделе "Дети в автомобиле" (→ стр. 46).

Ограничение потенциала защиты ремня безопасности

⚠ ОСТОРОЖНО Опасность травмирования или опасность для жизни из-за неправильного положения сиденья

Если спинка сиденья не приведена в почти вертикальное положение, то ремень безопасности не обеспечивает предусмотренную защиту.

В этом случае при резком торможении или при аварии Вы можете проскользнуть под ремнем безопасности и при этом получить травмы, например, нижней части живота или шеи.

- ▶ Перед троганием с места правильно устанавливайте положение сиденья.
- ▶ Всегда следите за тем, чтобы спинка сиденья стояла в почти вертикальном положении и плечевая часть ленты ремня проходила посередине плеча.

⚠ ОСТОРОЖНО Опасность травмирования или опасность для жизни людей небольшого роста без дополнительных систем удержания пассажиров

Люди ростом ниже 1,50 м не в состоянии правильно пристегнуть ремень безопасности без подходящих дополнительных систем удержания пассажиров.

Неправильно пристегнутый ремень безопасности не может обеспечить предусмотренную защиту. Кроме того, неправильно пристегнутый ремень безопасности может привести к травмам, например, в случае аварии, при торможении или внезапном изменении направления движения.

▶ Для безопасного размещения людей ростом 1,50 м всегда используйте подходящие дополнительные системы удержания пассажиров.

⚠ ОСТОРОЖНО Опасность травмирования или опасность для жизни вследствие повреждения или изменения ремней безопасности-

Ремни безопасности не могут обеспечить надлежащую защиту в следующих ситуациях:

- если ремни безопасности были повреждены, изменены, сильно загрязнены, отбелены или окрашены,
- если замок ремня безопасности поврежден или сильно загрязнен,
- если были внесены изменения в конструкцию натяжителей ремней безопасности, элементов жесткого крепления ремней безопасности или стягивающих механизмов ремней безопасности.

При аварии ремни безопасности могут получить также и скрытые повреждения, например, осколками стекла.

Измененные или поврежденные ремни безопасности могут порваться или выйти из строя, например, при аварии.

Измененные натяжители ремней безопасности могут произвольно сработать или не выполнить предусмотренную функцию.

▶ Ни в коем случае не вносите изменения в ремни безопасности, натяжители ремней безопасности, элементы жесткого крепления ремней безопасности и стягивающий механизм ремня безопасности.

▶ Убедитесь в том, что ремни безопасности являются неповрежденными, неизношенными и чистыми.

▶ После аварии немедленно обратитесь в специализированную мастерскую с квалифицированным персоналом для проверки ремней безопасности.

Mercedes-Benz рекомендует пользоваться ремнями безопасности, допущенными Mercedes-Benz для Вашего автомобиля.

Спортивное сиденье рассчитано на серийный трехточечный ремень безопасности. Если Вы монтируете другой многоточечный ремень безопасности, например ремень безопасности для спортивных или гоночных автомобилей, то система удержания пассажиров не может обеспечить предусмотренную степень защиты.

В зависимости от варианта исполнения сиденья в спинке сиденья могут иметься отверстия. Эти отверстия не имеют никакой функции.

⚠ ОСТОРОЖНО Опасность травмирования или опасность для жизни вследствие повреждения или изменения систем ремней безопасности

При проведении ремня безопасности через отверстие в спинке сиденья спинка сиденья при аварии может повредиться или даже сломаться.

- ▶ Используйте исключительно серийный трехточечный ремень безопасности.
- ▶ Ни в коем случае не вносите изменения в систему ремней безопасности.

⚠ ОСТОРОЖНО Опасность травмирования или опасность для жизни вследствие пиротехнического срабатывания натяжителей ремней безопасности

Пиротехнически сработавшие натяжители ремней безопасности больше не работоспособны и поэтому они не могут обеспечить предусмотренную защиту.

- ▶ Немедленно замените пиротехнически сработавшие натяжители ремней безопасности в специализированной мастерской с квалифицированным персоналом.

После аварии Mercedes-Benz рекомендует буксировку автомобиля в специализированную мастерскую с квалифицированным персоналом.

! УКАЗАНИЕ Повреждение ремня безопасности вследствие защемления

Если неиспользуемый ремень безопасности сматан полностью, то он может быть зажат дверью или механизмом сиденья.

- ▶ Всегда следите за тем, чтобы неиспользуемый ремень безопасности был полностью сматан.

Пристегивание ремня безопасности

Если Вы быстро или рывками вытягиваете ремень безопасности, то вытягивающий механизм ремня безопасности блокируется. Ремень безопасности не вытягивается дальше.



- ▶ Всегда фиксируйте язычок замка ② ремня безопасности в относящемся к сиденью замке ремня безопасности ①.

Автомобили с системой автоматического отключения подушки безопасности переднего пассажира:

! **УКАЗАНИЕ** Срабатывание натяжителя ремня безопасности и боковой подушки безопасности при незанятом сиденье переднего пассажира

Если язычок замка ремня безопасности зафиксирован в замке ремня безопасности незанятого сиденья переднего пассажира, то в случае аварии дополнительно к другим системам могут сработать натяжитель ремня безопасности и боковая подушка безопасности.

▶ Одним ремнем безопасности всегда должен быть пристегнут только один человек.

Автомобили без системы автоматического отключения подушки безопасности переднего пассажира:

! **УКАЗАНИЕ** Срабатывание натяжителя ремня безопасности при незанятом сиденье переднего пассажира

Если язычок замка ремня безопасности зафиксирован в замке ремня безопасности незанятого сиденья переднего пассажира, то в случае аварии дополнительно к другим системам может сработать натяжитель ремня безопасности.

▶ Одним ремнем безопасности всегда должен быть пристегнут только один человек.

Функция адаптации ремня безопасности

Автомобили с системой PRE-SAFE®: если передний ремень безопасности недостаточно плотно прилегает к корпусу, то может быть произведена автоматическая адаптация ремня безопасности с определенной силой натяжения ремня. При этом не держивайте ремень безопасности.

Вы можете включать или выключать функцию адаптации ремня безопасности через мультимедийную систему (→ стр. 36).

Отстегивание ремня безопасности

▶ Нажмите на кнопку разблокировки в замке ремня безопасности и отведите ремень назад вместе с язычком замка ремня.

Включение или выключение функции адаптации ремней безопасности через мультимедийную систему

Мультимедийная система:

→  ▶▶ Установки ▶▶ Автомобиль

▶ Включите или выключите [Регулиров.рем.безоп..](#)

Функционирование сигнализатора ремней безопасности водителя и переднего пассажира

Предупредительная сигнальная лампа ремней безопасности  на дисплее панели приборов указывает на необходимость пристегивания всех сидящих в автомобиле ремнями безопасности надлежащим образом.

Дополнительно включается предупредительный звуковой сигнал.

Сигнализатор ремня безопасности выключается, как только водитель и передний пассажир пристегивают ремни.

Функционирование индикации состояния ремней безопасности в задней части автомобиля

Индикация состояния ремней безопасности в задней части салона поставляется только в определенных странах.



Индикация состояния ремней безопасности в задней части салона показывает, какой ремень безопасности в задней части салона не пристегнут.

С помощью кнопки возврата слева на рулевом колесе Вы немедленно можете выключить индикацию состояния ремней безопасности в задней части автомобиля (→ стр. 253).

Если во время движения пассажир в задней части салона отстегивает ремень безопасности, то индика-

ция состояния ремней безопасности в задней части автомобиля снова включается.

Дополнительно включается предупредительный звуковой сигнал. В этом случае Вы не сможете выключить индикацию состояния ремней безопасности в задней части автомобиля с помощью кнопки возврата слева на рулевом колесе.

Подушки безопасности

Обзор подушек безопасности

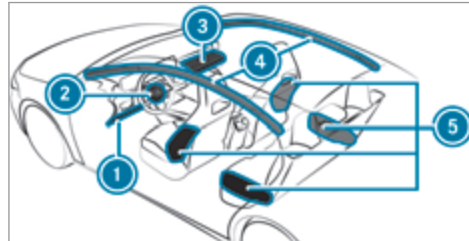

- ① Коленная подушка безопасности
- ② Подушка безопасности водителя
- ③ Подушка безопасности переднего пассажира

- ④ Оконная подушка безопасности
- ⑤ Боковая подушка безопасности

Место установки подушки безопасности Вы распознаете по обозначению AIRBAG.

При активировании подушка безопасности может повысить потенциал защиты соответствующего сидящего в автомобиле человека.

Возможный потенциал защиты соответствующей подушки безопасности:

ПОДУШКА БЕЗОПАСНОСТИ	Возможный потенциал защиты для ...
Коленная подушка безопасности	бедер, колен и икр,
Подушка безопасности водителя, подушка безопасности переднего пассажира	головы и грудной клетки,
Оконная подушка безопасности	голова,
Боковая подушка безопасности	грудной клетки и таза.

! **УКАЗАНИЕ** При незанятом сиденье переднего пассажира обязательно учитывайте следующее:

В случае аварии на стороне переднего пассажира возможно необоснованное срабатывание компонентов системы удержания пассажиров, если:

- на сиденье переднего пассажира лежат тяжелые предметы,
- язычок замка ремня безопасности при незанятом сиденье переднего пассажира зафиксирован в замке ремня безопасности.

► Размещайте предметы в подходящем для этого месте.

► Одним ремнем безопасности всегда должен быть пристегнут только один человек.

! **ОСТОРОЖНО** Опасность травмирования или опасность для жизни при активированной подушке безопасности переднего пассажира

Если подушка безопасности переднего пассажира активирована, то ребенок на сиденье переднего пассажира в случае аварии может

получить удар подушкой безопасности переднего пассажира.

НИ В КОЕМ СЛУЧАЕ не используйте обращенное назад устройство удержания детей на сиденье с **АКТИВИРОВАННОЙ ФРОНТАЛЬНОЙ ПОДУШКОЙ БЕЗОПАСНОСТИ**. Это может привести к **ГИБЕЛИ РЕБЕНКА** или **НАНЕСЕНИЮ ЕМУ СЕРЬЕЗНЫХ ТЕЛЕСНЫХ ПОВРЕЖДЕНИЙ**.

При монтаже системы удержания детей на сиденье переднего пассажира учитывайте специфичные для автомобиля указания (→ стр. 52). Также обязательно примите во внимание указания для систем удержания детей, обращенных назад или вперед, на сиденье переднего пассажира.

Автомобили с системой автоматического отключения подушки безопасности переднего пассажира: срабатывание подушки безопасности переднего пассажира в случае аварии возможно только при выключенной контрольной лампе **PASSENGER AIR BAG OFF**. При занятом сиденье переднего пассажира обеспечьте до начала движения и во время движения надлежащее состояние подушки безопасности переднего пассажира (→ стр. 42).

Потенциал защиты подушек безопасности

В зависимости от аварийной ситуации подушка безопасности в дополнение к правильно пристегнутому ремню безопасности может повысить потенциал защиты.

! **ОСТОРОЖНО** Опасность травмирования или опасность для жизни вследствие неправильного положения для сидения-

При несоблюдении правильного положения для сидения подушка безопасности не может обеспечить предусмотренную защиту и даже может нанести дополнительные травмы при срабатывании.

Во избежание риска всегда следите за тем, чтобы все сидящие в автомобиле люди:

- были правильно пристегнуты ремнями безопасности, в том числе беременные женщины,
- сидели надлежащим образом и соблюдали максимальную дистанцию до подушек безопасности,
- учитывали следующие указания.

▶ Всегда следите за тем, чтобы между подушкой безопасности и пассажиром не находилось никаких предметов.

Каждый находящийся в автомобиле человек должен соблюдать следующие указания, чтобы не подвергать себя риску, возникающему вследствие срабатывания подушки безопасности:

- правильно установите сиденья перед троганием с места, отодвинув сиденья водителя и переднего пассажира по возможности в крайнее заднее положение.
При этом всегда учитывайте информацию о правильном положении сиденья водителя (→ стр. 88).
- Держите рулевое колесо только снаружи за обод рулевого колеса. Только так обеспечивается беспрепятственное раскрытие подушки безопасности.
- Во время движения всегда прислоняйтесь спиной к спинке сиденья. Не нагибайтесь вперед и не прислоняйтесь к двери или боковому стеклу. В противном случае Вы окажетесь в области раскрытия подушки безопасности.
- Ноги всегда должны стоять на полу. Не кладите ноги, например, на переднюю панель. В против-

ном случае Ваши ноги окажутся в области раскрытия подушки безопасности.

- При перевозке детей в автомобиле учитывайте дополнительные указания (→ стр. 46).
- Всегда надлежащим образом размещайте и закрепляйте предметы.

Предметы в автомобиле могут ограничить предусмотренное функционирование подушки безопасности. Каждый находящийся в автомобиле человек всегда должен соблюдать следующие указания:

- Между сидящими в автомобиле и подушкой безопасности не должны находиться другие люди, животные или предметы.
- Не кладите никаких предметов между сиденьем и дверью или стойкой двери (стойкой В).
- Не вешайте никаких твердых предметов, например вешалок, на ручки для держания или крючки для одежды.
- Не крепите никаких комплектующих деталей, например, портативные навигационные устройства, мобильные телефоны или держатели для напитков в зоне раскрытия подушки безопасности, например, на передней панели, на дверях, боковых стеклах или боковой обшивке.

К тому же соединительный провод, стяжной ремешок или удерживающий ремень не должен

проходить или закрепляться в зоне раскрытия подушки безопасности. Обязательно всегда соблюдайте указания по монтажу в руководстве изготовителя комплектующих деталей, в особенности также указания для подходящего места крепления.

- Не держите в карманах одежды тяжелых, острых или бьющихся предметов. Храните подобные предметы в подходящем месте.

Ограничение потенциала защиты подушек безопасности

▲ ОСТОРОЖНО Опасность травмирования вследствие изменения крышек подушек безопасности

При изменении крышки подушки безопасности или размещении на ней предметов, например также при наклеивании наклеек, подушка безопасности больше не может функционировать надлежащим образом.

▶ Ни в коем случае не изменяйте крышку подушки безопасности и не размещайте на ней предметов.

Вы распознаете место установки подушки безопасности по обозначению AIRBAG (→ стр. 37).

⚠ ОСТОРОЖНО Опасность травмирования или опасность для жизни вследствие использования неподходящих чехлов для сидений

Неподходящие чехлы для сидений могут задерживать или предотвратить срабатывание интегрированных в сиденья подушек безопасности.

В таком случае подушки безопасности больше не могут обеспечить предусмотренную защиту сидящих в автомобиле. Кроме того, функция автоматического отключения подушки безопасности переднего пассажира может быть ограничена.

- ▶ Используйте только чехлы сидений, допущенные Mercedes-Benz для соответствующего сиденья.

⚠ ОСТОРОЖНО Опасность травмирования вследствие нарушения работы датчиков в обшивке двери

В дверях расположены датчики для управления подушками безопасности. Изменения или некачественное проведение работ на дверях или обшивках дверей, а также повреждение дверей могут отрицательно повлиять на работоспособность датчиков. В результате этого защитная

функция подушек безопасности больше не обеспечена.

В таком случае подушки безопасности больше не могут обеспечить предусмотренную защиту сидящих в автомобиле.

- ▶ Ни в коем случае не изменяйте двери или их отдельные части.
- ▶ Поручайте проведение работ на дверях или обшивках дверей специализированной мастерской с квалифицированным персоналом.

⚠ ОСТОРОЖНО Опасность травмирования вследствие сработавшей подушки безопасности

Сработавшая подушка безопасности больше не выполняет защитную функцию и в случае аварии не может обеспечить предусмотренную защиту.

- ▶ Для замены сработавшей подушки безопасности произведите буксировку автомобиля в специализированную мастерскую с квалифицированным персоналом.

Немедленно производите замену сработавших подушек безопасности.

Состояние подушки безопасности переднего пассажира

Функционирование системы автоматического отключения подушки безопасности переднего пассажира

Система автоматического отключения подушки безопасности переднего пассажира распознает, занято ли сиденье переднего пассажира человеком или системой удержания детей. В зависимости от этого подушка безопасности переднего пассажира активируется или отключается.

При монтаже системы удержания детей на сиденье переднего пассажира всегда соблюдайте следующие указания:

- Следите за правильным расположением системы удержания детей (→ стр. 54).
- Обязательно соблюдайте указания по монтажу в руководстве изготовителя системы удержания детей.
- Ни в коем случае не кладите никаких предметов, например подушек, под или за систему удержания детей.
- Подушка сиденья должна быть полностью опущена вниз до максимальной глубины.

- Опорная поверхность системы удержания детей должна полностью прилегать к подушке сиденья переднего пассажира.
- Спинка обращенной вперед системы удержания детей должна по возможности всей своей поверхностью прилегать к спинке сиденья переднего пассажира.
- Система удержания детей не должна касаться крыши или упираться в подголовник. Соответствующим образом установите наклон спинки сиденья, а также положение подголовника.

⚠ ОСТОРОЖНО Опасность травмирования или опасность для жизни при нахождении предметов между подушкой сиденья и системой удержания детей-

Наличие посторонних предметов между подушкой сиденья и системой удержания детей может привести к нарушению функционирования системы автоматического отключения подушки безопасности переднего пассажира.

Вследствие этого подушка безопасности переднего пассажира в случае аварии не может обеспечить предусмотренную защитную функцию.

- ▶ Не кладите никаких предметов в зону между подушкой сиденья и устройством удержания детей.
- ▶ Опорная поверхность системы удержания детей должна полностью прилегать к подушке сиденья переднего пассажира.
- ▶ Спинка обращенной вперед системы удержания детей должна по возможности всей своей поверхностью прилегать к спинке сиденья переднего пассажира.
- ▶ Обязательно соблюдайте указания в руководстве по монтажу производителя системы удержания детей.

Человек, сидящий на сиденье переднего пассажира, должен соблюдать следующие указания:

- Правильно пристегнуть ремень безопасности (→ стр. 32).
- Принять по возможности вертикальное положение и опираться спиной на спинку сиденья.
- По возможности сидеть так, чтобы ноги стояли на полу.

В противном случае подушка безопасности переднего пассажира может быть ошибочно отключена, например в следующих случаях:

- Передний пассажир переносит свой вес на подлокотники в автомобиле, опираясь на них.
- Передний пассажир сидит, не оказывая достаточной нагрузки на подушку сиденья.

⚠ ОСТОРОЖНО Опасность травмирования и опасность для жизни при отключенной подушке безопасности переднего пассажира

Если контрольная лампа PASSENGER AIR BAG OFF горит, то подушка безопасности переднего пассажира отключена. При аварии она не срабатывает и не может обеспечить предусмотренную защиту.

Сидящий на сиденье переднего пассажира человек может, например, удариться о детали салона автомобиля, особенно если он сидит близко к передней панели.

При занятом сиденье переднего пассажира всегда следите за тем, что:

- классификация человека на сиденье переднего пассажира была выполнена правильно, а подушка безопасности переднего пасса-

жира в соответствии с этим была отключена или активирована,

- сиденье переднего пассажира приведено в крайнее заднее положение,
- человек сидел надлежащим образом.

▶ До начала движения и во время движения обеспечьте надлежащее состояние подушки безопасности переднего пассажира.

Если сиденье переднего пассажира занято, то после самодиагностирования системы автоматического отключения подушки безопасности переднего пассажира выполняется классификация человека или системы удержания детей на сиденье переднего пассажира. Контрольные лампы PASSENGER AIR BAG отображают состояние подушки безопасности переднего пассажира.

Всегда соблюдайте указания по функции контрольных ламп PASSENGER AIR BAG (→ стр. 42).

Функция контрольных ламп PASSENGER AIR BAG

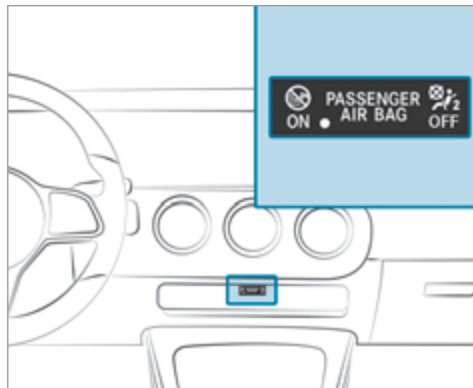

Автомобили без системы автоматического отключения подушки безопасности переднего пассажира снабжены специальной наклейкой на стороне переднего пассажира сбоку на панели приборов (→ стр. 53).

Самодиагностирование системы автоматического отключения подушки безопасности переднего пассажира

При включенном зажигании обе контрольные лампы PASSENGER AIR BAG ON и OFF одновременно горят во время самодиагностирования системы.

После самодиагностирования системы индицируется состояние подушки безопасности переднего пассажира:

- Контрольная лампа PASSENGER AIR BAG ON горит в течение 60 секунд, затем обе контрольные лампы PASSENGER AIR BAG ON и OFF гаснут: подушка безопасности переднего пассажира может сработать при аварии.
- Контрольная лампа PASSENGER AIR BAG OFF постоянно горит: подушка безопасности переднего пассажира отключена. При аварии она не срабатывает.

Если контрольная лампа PASSENGER AIR BAG ON выключена, только контрольная лампа PASSENGER AIR BAG OFF отображает состояние подушки безопасности переднего пассажира. Контрольная лампа PASSENGER AIR BAG OFF может быть выключена или может гореть постоянно.

При одновременном горении контрольной лампы PASSENGER AIR BAG OFF и предупредительной сигнальной лампы системы удержания пассажиров

 на сиденье переднего пассажира садиться нельзя. В этом случае не устанавливайте систему удержания детей на сиденье переднего пассажира. Немедленно обратитесь в специализированную мастерскую с квалифицированным персоналом для проверки и ремонта системы автоматического отключения подушки безопасности переднего пассажира.

Индикация состояния

При занятом сиденье переднего пассажира обеспечьте до начала движения и во время движения надлежащее для данной ситуации состояние подушки безопасности переднего пассажира.

После монтажа обращенной назад системы удержания детей на сиденье переднего пассажира: контрольная лампа PASSENGER AIR BAG OFF должна постоянно гореть.

⚠ ОСТОРОЖНО Опасность травмирования и опасность для жизни вследствие использования обращенной назад системы удержания детей при включенной подушке безопасности переднего пассажира-

Если Вы размещаете ребенка в обращенной назад системе удержания детей на сиденье переднего пассажира, а контрольная лампа

PASSENGER AIR BAG OFF выключена, подушка безопасности переднего пассажира может сработать при аварии.

Ребенок может попасть под удар подушки безопасности.

Всегда следите за тем, чтобы подушка безопасности переднего пассажира была отключена. Контрольная лампа PASSENGER AIRBAG OFF должна гореть.

НИ В КОЕМ СЛУЧАЕ не используйте обращенное назад устройство удержания детей на сиденье с АКТИВИРОВАННОЙ ФРОНТАЛЬНОЙ ПОДУШКОЙ БЕЗОПАСНОСТИ. Это может привести к ГИБЕЛИ РЕБЕНКА или НАНЕСЕНИЮ ЕМУ СЕРЬЕЗНЫХ ТЕЛЕСНЫХ ПОВРЕЖДЕНИЙ.

При монтаже системы удержания детей на сиденье переднего пассажира учитывайте специфичные для автомобиля указания (→ стр. 52).

Также обязательно примите во внимание указания для систем удержания детей, обращенных назад или вперед, на сиденье переднего пассажира (→ стр. 54).

В зависимости от системы удержания детей и от телосложения ребенка контрольная лампа PASSENGER AIR BAG OFF может быть выключена. В этом случае нельзя монтировать обращенную назад

систему удержания детей на сиденье переднего пассажира.

Вместо этого монтируйте обращенную назад систему удержания детей на подходящем для этого заднем сиденье.

После монтажа обращенной вперед системы удержания детей на сиденье переднего пассажира: в зависимости от системы удержания детей и от телосложения ребенка контрольная лампа PASSENGER AIR BAG OFF может постоянно гореть или может быть выключена. Всегда соблюдайте следующие указания:

▲ ОСТОРОЖНО Опасность травмирования или опасность для жизни вследствие неправильного расположения обращенной вперед системы удержания детей

Если Вы обеспечиваете безопасность ребенка в обращенной вперед системе удержания детей на сиденье переднего пассажира и при этом устанавливаете сиденье переднего пассажира слишком близко к панели приборов, то в случае аварии ребенок может:

- например, удариться об элементы комплектации салона автомобиля, если горит контрольная лампа PASSENGER AIR BAG OFF,
- получить удар подушкой безопасности, если контрольная лампа PASSENGER AIR BAG OFF не горит.

► Всегда приводите сиденье переднего пассажира в крайнее заднее положение и полностью опускайте подушку сиденья вниз до максимальной глубины. При этом всегда следите за надлежащим прохождением плечевой части ленты ремня от выхода ремня безопасности на автомобиле к направляющей плечевой части ремня системы удержания детей. Плечевая часть ленты ремня должна проходить от выхода

ремня безопасности вперед и вниз. При необходимости соответствующим образом установите сиденье переднего пассажира.

► Обязательно соблюдайте указания по монтажу в руководстве изготовителя системы удержания детей.

При монтаже системы удержания детей на сиденье переднего пассажира учитывайте специфичные для автомобиля указания (→ стр. 54).

На сиденье переднего пассажира сидит человек: в зависимости от телосложения человека контрольная лампа PASSENGER AIR BAG OFF может постоянно гореть или может быть выключена.

Человек, сидящий на сиденье переднего пассажира, всегда должен соблюдать следующие указания:

- Если сиденье переднего пассажира занято взрослым человеком или человеком с соответствующим телосложением, то контрольная лампа PASSENGER AIR BAG OFF должна быть выключена. Это указывает на то, что подушка безопасности переднего пассажира активирована.

При постоянном горении контрольной лампы PASSENGER AIR BAG OFF взрослому человеку или человеку с соответствующим телосложе-

нием нельзя сидеть на сиденье переднего пассажира.

Вместо этого следует использовать заднее сиденье.

- Если сиденье переднего пассажира занято человеком мелкого телосложения (например, подростком или взрослым небольшого роста), то контрольная лампа PASSENGER AIR BAG OFF либо постоянно горит, либо гаснет в зависимости от результата классификации.
 - Контрольная лампа PASSENGER AIR BAG OFF выключена: приведите сиденье переднего пассажира в крайнее заднее положение или посадите человека мелкого телосложения на заднее сиденье.
 - Контрольная лампа PASSENGER AIRBAG OFF постоянно горит: человеку с мелким телосложением не следует сидеть на сиденье переднего пассажира.

▲ ОСТОРОЖНО Опасность травмирования или опасность для жизни при горячей контрольной лампе PASSENGER AIR BAG OFF-

Если контрольная лампа PASSENGER AIR BAG OFF после самодиагностирования продолжает

гореть, то подушка безопасности переднего пассажира отключена. В случае аварии она не срабатывает. В этом случае подушка безопасности переднего пассажира не обеспечивает предусмотренную защиту, если, например, на сиденье переднего пассажира сидит человек.

В этом случае человек может, например, удариться о детали комплектации салона автомобиля, особенно если он сидит близко к панели приборов.

При занятом сиденье переднего пассажира всегда следите за тем, что:

- классификация человека на сиденье переднего пассажира была выполнена правильно, а подушка безопасности переднего пассажира в соответствии с этим была отключена или активирована,
- человек сидел надлежащим образом и был правильно пристегнут ремнем безопасности,
- сиденье переднего пассажира приведено в крайнее заднее положение.

Также обязательно учитывайте следующие главы, связанные с данной темой:

- Система удержания детей на сиденье переднего пассажира (→ стр. 52)

- Подходящее расположение системы удержания детей (→ стр. 54)

Система PRE-SAFE®

Функционирование системы PRE-SAFE® (система превентивной защиты водителя и пассажиров)

Система PRE-SAFE® может распознавать определенные критические дорожные ситуации и принимать превентивные меры защиты водителя и пассажиров.

Система PRE-SAFE® независимо друг от друга может принимать следующие меры:

- Предварительное натяжение ремня безопасности на сиденье водителя и переднего пассажира.
- Закрывание бокового стекла.
- **Автомобили со сдвижным верхним люком:** закрывание сдвижного верхнего люка.
- **Автомобили с функцией памяти:** установка более удобного положения для сидения на сиденье переднего пассажира.
- Система PRE-SAFE® Sound может активировать собственный механизм защиты слуха при помощи короткого звукового сигнала при включенной мультимедийной системе.

! **УКАЗАНИЕ** Повреждения вследствие размещения предметов в пространстве для ног или за сиденьем

Сиденье и / или предмет могут быть повреждены вследствие автоматической установки положения для сидения.

▶ Размещайте предметы в подходящем для этого месте.

Отмена мер, принятых системой PRE-SAFE®

Если авария не состоялась, то принятые превентивные меры защиты отменяются.

Определенные установки Вы должны выполнить самостоятельно.

▶ Если натяжение ремня безопасности не уменьшается, немного наклоните спинку сиденья назад.
Предварительное натяжение ремней безопасности снимается.

Функционирование системы PRE-SAFE® PLUS (система превентивной защиты водителя и пассажиров Плюс)

Система PRE-SAFE® PLUS может распознать определенные ситуации столкновения и принять превентивные меры для защиты сидящих в автомобиле людей. Эти меры не могут предотвратить грозящий наезд.

Система PRE-SAFE® PLUS независимо друг от друга может принимать следующие меры:

- Предварительное натяжение ремня безопасности на сиденье водителя и переднего пассажира.
- Включение аварийной световой сигнализации в задней части автомобиля с повышенной частотой.
- Повышение давления в тормозной системе на стоящем автомобиле. Данное тормозное воздействие автоматически отключается при трогании с места.

Если авария не состоялась, то принятые превентивные меры защиты отменяются.

Системные пределы

В следующей ситуации система не срабатывает:

- при движении задним ходом

или

- при движении с прицепом и грозящем наезде на автомобиль сзади.

В следующей ситуации система не осуществляет тормозного воздействия:

- во время движения

или

- при въезде на место парковки или выезде с места парковки при помощи активной системы помощи при парковке.

Дети в автомобиле

Указания по безопасной перевозке детей

⚠ ОСТОРОЖНО Опасность аварии- и травмирования при оставлении детей в автомобиле без присмотра

Если Вы оставляете детей в автомобиле без присмотра, то они могут привести автомобиль в движение, например, следующим образом:

- отпуская стояночный тормоз,

- выводом автоматической коробки передач из парковочного положения **P** или переключением механической коробки передач в положение холостого хода,
- пуском двигателя.

Кроме того, они могут задействовать различные элементы комплектации автомобиля и могут быть защемлены.

- ▶ Никогда не оставляйте детей и животных в автомобиле без присмотра.
- ▶ При выходе из автомобиля всегда берите с собой ключ и запирайте автомобиль. То же самое касается цифрового ключа автомобиля, если функция "Цифровой ключ автомобиля" в смартфоне активирована через приложение Mercedes me connect.

⚠ ОСТОРОЖНО Опасность для жизни вследствие воздействия жары или холода в автомобиле

Если люди – особенно дети – в течение длительного времени подвергаются воздействию жары или холода, существует опасность травмирования или даже опасность для жизни!

- ▶ Никогда не оставляйте людей – особенно детей – в автомобиле без присмотра.
- ▶ Никогда не оставляйте животных в автомобиле без присмотра.

▲ ОСТОРОЖНО Опасность ожога вследствие прямого воздействия солнечного излучения на детское сиденье

Если система удержания детей подвергается прямому воздействию солнечного излучения, то ее элементы могут сильно нагреться.

Дети могут получить ожоги, прикоснувшись к этим элементам, в особенности к металлическим элементам системы удержания детей.

- ▶ Всегда следите за тем, чтобы система удержания детей не подвергалась прямому воздействию солнечного излучения.
- ▶ Накрывайте его, например, одеялом.
- ▶ Если система удержания детей подвергалась прямому воздействию солнечного излучения, то дайте ей остыть, прежде чем размещать в ней ребенка.
- ▶ Никогда не оставляйте детей в автомобиле без присмотра.

Mercedes-Benz рекомендует обязательно соблюдать следующие указания для улучшения защиты детей младше 12 лет или ростом ниже 1,50 м:

- Размещайте детей только в пригодной для автомобилей Mercedes-Benz, рекомендованной и соответствующей их возрасту, весу и росту системе удержания детей. При этом обязательно соблюдайте правильное место установки системы удержания детей.
- По возможности устанавливайте систему удержания детей на заднем сиденье.
- Для крепления систем удержания детей используйте только следующие системы крепления:
 - Система ремней безопасности
 - Крепежные скобы ISOFIX или крепежные скобы i-Size
 - Дополнительные крепления Top Tether
- Соблюдайте указания по монтажу в руководствах изготовителей систем удержания детей.
- Соблюдайте указания на наклейках-предостережениях в салоне автомобиля и на системе удержания детей.

▲ ОСТОРОЖНО Опасность травмирования или опасность для жизни вследствие неправильного монтажа системы удержания детей

При неправильном монтаже системы удержания детей на подходящем для этого сиденье система не сможет обеспечить предусмотренную защиту.

В таком случае удержание ребенка при аварии, резком торможении или внезапном изменении направления не обеспечено.

- ▶ Обязательно соблюдайте указания в руководстве по монтажу изготовителя системы удержания детей, а также место установки системы.
- ▶ Всегда следите за тем, чтобы вся опорная поверхность системы удержания детей прилегала к поверхности сиденья.
- ▶ Ни в коем случае не кладите никаких предметов, например подушек, под или за систему удержания детей.
- ▶ Используйте системы удержания детей только с предусмотренным для них фирменным чехлом.
- ▶ Заменяйте поврежденные чехлы только фирменными чехлами.

- ⚠ ОСТОРОЖНО** Опасность травмирования или опасность для жизни вследствие использования незакрепленных систем удержания детей- в автомобиле

Если система удержания детей неправильно смонтирована или не зафиксирована, то при аварии, торможении или резком изменении направления движения она может отсоединиться.

Система удержания детей может неконтролируемо переместиться в кабине и задеть сидящих в автомобиле.

- ▶ Всегда надлежащим образом монтируйте системы удержания детей, даже если Вы не используете их.
- ▶ Обязательно соблюдайте указания в руководстве по монтажу производителя системы удержания детей.

- ⚠ ОСТОРОЖНО** Опасность травмирования или опасность для жизни вследствие использования поврежденных систем удержания детей

Системы удержания детей, поврежденные или подвергавшиеся сильному нагрузкам при аварии,

уже не могут обеспечить предусмотренную защиту.

В таком случае удержание ребенка при аварии, резком торможении или внезапном изменении направления не обеспечено.

- ▶ Немедленно заменяйте системы удержания детей, поврежденные или подвергавшиеся сильному нагрузкам при аварии.
- ▶ Немедленно поручите проверку креплений системы удержания детей специализированной мастерской с квалифицированным персоналом, прежде чем снова монтировать систему удержания детей.

- i** Для очистки рекомендованных Mercedes-Benz систем удержания детей используйте фирменные средства для ухода за автомобилем Mercedes-Benz. Дальнейшую информацию Вы получите в специализированной мастерской с квалифицированным персоналом.

Также обязательно учитывайте следующие указания:

- При монтаже системы удержания детей на сиденье переднего пассажира – указания, касающиеся систем удержания детей на сиденье переднего пассажира (→ стр. 52).

- Указания по креплению подходящих систем удержания детей (→ стр. 54)
- Указания, касающиеся рекомендованных систем удержания детей (→ стр. 60)
- Инструкции и указания по технике безопасности, касающиеся системы автоматического отключения подушки безопасности переднего пассажира (→ стр. 40)
- Указания по технике безопасности при обращении с ремнем безопасности (→ стр. 32)
- Указания по надлежащему использованию ремня безопасности (→ стр. 35)

Крепления для детских сидений ISOFIX и i-Size

Указания по креплениям детских сидений ISOFIX и i-Size

- ⚠ ОСТОРОЖНО** Возможно возникновение опасности травмирования- или угрозы для жизни за счет превышения максимальной допустимой полной массы ребенка и системы удержания детей

Для систем удержания детей с креплениями ISOFIX или i-Size, в которых ребенок фиксируется встроенным ремнем безопасности

системы удержания детей, допустимая полная масса ребенка и системы удержания детей составляет 33 кг.

Если вес ребенка вместе с системой удержания детей превышает 33 кг, то система удержания детей с креплениями ISOFIX или i-Size со встроенным ремнем безопасности больше не обеспечивает достаточную защиту детей. Крепления для детских сидений ISOFIX или i-Size могут оказаться перегруженными и не смогут удержать ребенка, например, при аварии.

▶ Если вес ребенка вместе с системой удержания детей превышает 33 кг, то используйте только систему удержания детей с креплениями ISOFIX или i-Size, в которой ребенок фиксируется ремнем безопасности сиденья автомобиля.

▶ Дополнительно зафиксируйте систему удержания детей ремнем Top Tether, если таковой имеется.

Всегда учитывайте показатели массы системы удержания детей:

- в руководстве изготовителя по монтажу и эксплуатации используемой системы удержания детей

- на табличке системы удержания детей, если имеется

Регулярно проверяйте, не превышает ли общая масса ребенка и системы удержания детей указанное максимально допустимое значение.

Обязательно обращайте внимание на место установки системы удержания детей и на пригодность сидений для крепления системы удержания детей, а также действуйте в соответствии с руководством изготовителя по монтажу и эксплуатации используемой системы удержания детей.

ISOFIX и i-Size – это стандартизованные системы крепления для специальных систем удержания детей. Системы удержания детей с креплениями ISOFIX сертифицированы согласно Регламенту-R44 ЕЭК ООН, системы удержания детей с креплениями i-Size – согласно Регламенту-R129 ЕЭК ООН.

На крепежные скобы ISOFIX разрешается только установка систем удержания детей, сертифицированных согласно Регламенту-R44 ЕЭК ООН.

Крепежными скобами i-Size можно крепить следующие системы удержания детей:

- системы удержания детей ISOFIX, сертифицированные согласно Регламенту-R44 ЕЭК ООН,
- системы удержания детей i-Size, сертифицированные согласно Регламенту-R129 ЕЭК ООН.

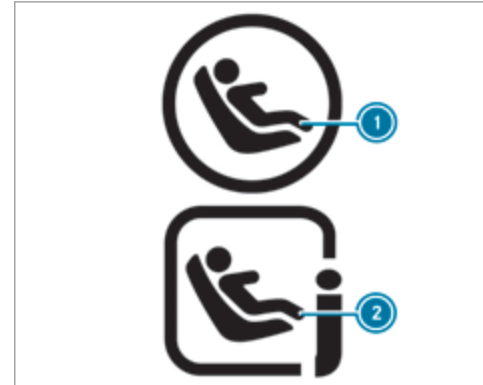

- 1 Символ для крепления системы крепления детского кресла ISOFIX
- 2 Символ для крепления системы удержания детей стандарта i-Size

Монтаж креплений для детских сидений ISOFIX и i-Size

⚠ ОСТОРОЖНО Опасность несчастного случая из-за незафиксированного заднего многоместного сиденья / заднего сиденья и спинки сиденья

Если заднее многоместное сиденье / заднее сиденье и спинка сиденья не зафиксированы, то они могут откинуться вперед, например, при торможении или аварии.

- Вследствие этого заднее многоместное сиденье / заднее сиденье или спинка сиденья может прижать находящегося на сиденье человека к ремню безопасности. Ремень безопасности не в состоянии обеспечить предусмотренную защиту и может дополнительно травмировать Вас.
- Спинка сиденья не сможет удержать находящиеся в багажнике предметы или багаж.

▶ Перед каждой поездкой проверяйте, что спинка сиденья и заднее многоместное сиденье / заднее сиденье зафиксированы.

Если спинка сиденья в задней части салона не зафиксирована и не заблокирована, то будет видна красная индикация блокировки.

⚠ ОСТОРОЖНО Возможно возникновение опасности травмирования- или угрозы для жизни за счет превышения максимальной допустимой полной массы ребенка и системы удержания детей

Для систем удержания детей с креплениями ISOFIX или i-Size, в которых ребенок фиксируется встроенным ремнем безопасности системы удержания детей, допустимая полная масса ребенка и системы удержания детей составляет 33 кг.

Если вес ребенка вместе с системой удержания детей превышает 33 кг, то система удержания детей с креплениями ISOFIX или i-Size со встроенным ремнем безопасности больше не обеспечивает достаточную защиту детей. Крепления для детских сидений ISOFIX или i-Size могут оказаться перегруженными и не смогут удержать ребенка, например, при аварии.

▶ Если вес ребенка вместе с системой удержания детей превышает 33 кг, то используйте только систему удержания детей с креплениями ISOFIX или i-Size, в которой ребенок фиксируется ремнем безопасности сиденья автомобиля.

▶ Дополнительно зафиксируйте систему удержания детей ремнем Top Tether, если таковой имеется.

Всегда учитывайте показатели массы системы удержания детей:

- в руководстве изготовителя по монтажу и эксплуатации используемой системы удержания детей
- на табличке системы удержания детей, если имеется

Регулярно проверяйте, не превышает ли общая масса ребенка и системы удержания детей указанное максимально допустимое значение.

Обязательно обращайтесь внимание на место установки системы удержания детей и на пригодность сидений для крепления системы удержания детей, а также действуйте в соответствии с руководством изготовителя по монтажу и эксплуатации используемой системы удержания детей.

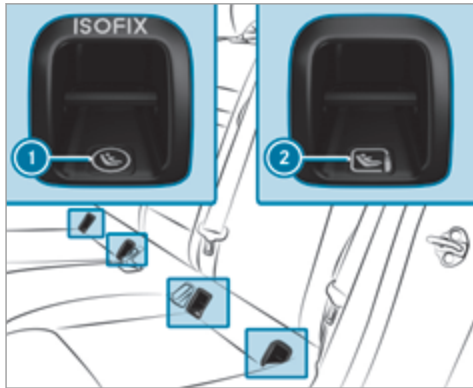

- ① Крепежные скобы ISOFIX
- ② Крепежные скобы i-Size

Перед поездкой обязательно убедитесь в том, что система удержания детей с креплениями ISOFIX или i-Size правильно зафиксирована в обеих крепежных скобах ISOFIX или i-Size.

! **УКАЗАНИЕ** Повреждение ремня безопасности центрального сиденья при монтаже системы удержания детей

► Убедитесь, что ремень безопасности не защемлен.

► Установите систему удержания детей с креплениями ISOFIX, используя обе крепежные скобы ISOFIX ① или крепежные скобы i-Size ②.

или

► Установите систему удержания детей с креплениями i-Size на обе крепежные скобы i-Size ②.

Фиксация якорного ремня Top Tether

! **ОСТОРОЖНО** Опасность травмирования или опасность для жизни при незаблокированных спинках задних сидений после монтажа ремней Top Tether

Если спинки задних сидений не заблокированы, они могут откинуться вперед при аварии, торможении или резкой смене направления движения.

Вследствие этого системы удержания детей больше не могут обеспечить предусмотренную защиту. Незаблокированные спинки задних сидений могут также стать причиной травм, например, при аварии.

- Всегда блокируйте спинки задних сидений после монтажа ремней Top Tether.
- Обязательно учитывайте индикацию блокировки.

Если спинка сиденья в задней части салона не зафиксирована и не заблокирована, то будет видна красная индикация блокировки.

Якорный ремень Top Tether снижает опасность получения травм. Ремень Top Tether обеспечивает дополнительное соединение между системой удержания детей, зафиксированной креплениями ISOFIX или i-Size, и автомобилем.

Система удержания детей должна быть оснащена ремнем Top Tether.

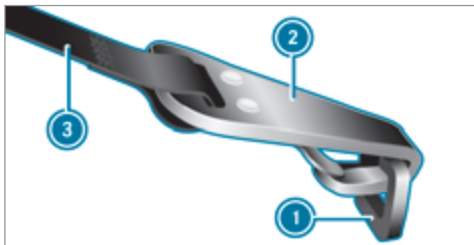
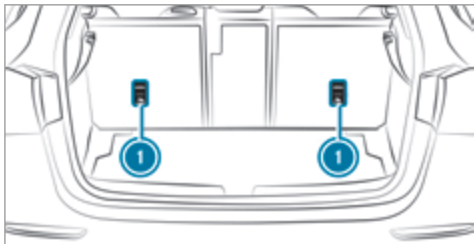

Автомобили с регулируемыми подголовниками:

- ▶ При необходимости поднимите подголовник вверх (→ стр. 93).

- ▶ Протяните ремень Top Tether ③ под подголовником между обеими стойками подголовника.

Автомобили без регулируемых подголовников:

- ▶ Ремень Top Tether с лентой ремня безопасности: протяните ремень Top Tether ③ по центру через подголовник.

или

- ▶ Ремень Top Tether с двумя лентами ремня безопасности: протяните каждый из ремней Top Tether ③ сбоку слева и справа от подголовника.

Все автомобили:

- ▶ Установите систему удержания детей стандарта ISOFIX или i-Size с якорными ремнями Top Tether. При этом соблюдайте указания по монтажу в руководстве изготовителя системы удержания детей.
- ▶ Закрепите крючок Top Tether ремня Top Tether ②, не переворачивая, в дополнительном креплении Top Tether ①.
- ▶ Натяните ремень Top Tether ③. При этом соблюдайте указания по монтажу в руководстве изготовителя системы удержания детей.

Автомобили с регулируемыми подголовниками:

- ▶ При необходимости опустите подголовник вниз (→ стр. 93). Следите за беспрепятственным прохождением ремня Top Tether ③.

Система удержания детей на сиденье переднего пассажира

Указания, касающиеся систем удержания детей на сиденье переднего пассажира

Статистика дорожного травматизма показывает, что дети, предохраненные на задних сиденьях, в принципиальном порядке защищены лучше, чем дети, предохраненные на передних сиденьях. Поэтому Mercedes-Benz настоятельно рекомендует монтировать систему удержания детей на заднем сиденье.

Если обстоятельства требуют установки системы удержания детей на сиденье переднего пассажира, обязательно соблюдайте указания о системе автоматического отключения подушки безопасности переднего пассажира (→ стр. 40).

Тем самым вы избегаете возникновения рисков вследствие:

- нераспознавания системы удержания детей системой автоматического отключения подушки безопасности переднего пассажира,
- непреднамеренного отключения подушки безопасности переднего пассажира,

- неподходящего расположения системы удержания детей.



Предостережение на солнцезащитном козырьке на стороне переднего пассажира

⚠ ОСТОРОЖНО Опасность травмирования и опасность для жизни вследствие использования обращенной назад системы удержания детей при включенной подушке безопасности переднего пассажира-

Если Вы размещаете ребенка в обращенной назад системе удержания детей на сиденье переднего пассажира, а контрольная лампа PASSENGER AIR BAG OFF выключена, подушка

безопасности переднего пассажира может сработать при аварии.

Ребенок может попасть под удар подушки безопасности.

Всегда следите за тем, чтобы подушка безопасности переднего пассажира была отключена. Контрольная лампа PASSENGER AIRBAG OFF должна гореть.

НИ В КОЕМ СЛУЧАЕ не используйте обращенное назад устройство удержания детей на сиденье с АКТИВИРОВАННОЙ ФРОНТАЛЬНОЙ ПОДУШКОЙ БЕЗОПАСНОСТИ. Это может привести к ГИБЕЛИ РЕБЕНКА или НАНЕСЕНИЮ ЕМУ СЕРЬЕЗНЫХ ТЕЛЕСНЫХ ПОВРЕЖДЕНИЙ.

Если контрольная лампа PASSENGER AIR BAG OFF выключена, то подушка безопасности переднего пассажира активирована.

Также обязательно учитывайте указания по безопасной перевозке детей (→ стр. 46).

Указания для автомобилей без системы автоматического отключения подушки безопасности переднего пассажира

Автомобили без системы автоматического отключения подушки безопасности переднего пассажира

снабжены специальной наклейкой на стороне переднего пассажира сбоку на панели приборов.



Никогда не устанавливайте обращенную назад систему удержания детей на сиденье переднего пассажира.

Обязательно соблюдайте следующие указания:

- указания, касающиеся обращенных назад и вперед систем удержания детей на сиденье переднего пассажира (→ стр. 54),

- указания, касающиеся крепления подходящих систем удержания детей (→ стр. 54).

Указания, касающиеся обращенных назад и вперед систем удержания детей на сиденье переднего пассажира

При использовании обращенных назад систем удержания детей на сиденье переднего пассажира подушка безопасности переднего пассажира всегда должна быть отключена. Отключение подушки безопасности переднего пассажира гарантировано только при постоянном горении контрольной лампы PASSENGER AIR BAG OFF (→ стр. 42).

При использовании систем удержания детей на сиденье переднего пассажира обязательно учитывайте следующие пункты:

- Приведите сиденье переднего пассажира в крайнее заднее положение и дополнительно в крайнее верхнее положение.
- Установите спинку сиденья в почти вертикальное положение.
- Подушка сиденья должна быть полностью опущена вниз до максимальной глубины.
- Опорная поверхность системы удержания детей должна полностью прилегать к подушке сиденья переднего пассажира.

- Спинка обращенной вперед системы удержания детей должна по возможности всей своей поверхностью прилегать к спинке сиденья переднего пассажира. Система удержания детей не должна касаться крыши или упираться в подголовник.
- В случае необходимости соответствующим образом адаптируйте наклон спинки сиденья и положение подголовника.
- Установите наклон подушки сиденья таким образом, чтобы передний край подушки сиденья находился в самом верхнем положении, а задний край подушки сиденья – в самом нижнем положении.
- Всегда следите за надлежащим прохождением плечевой части ленты ремня от выхода ремня безопасности на автомобиле к направляющей плечевой части ремня системы удержания детей. Плечевая часть ленты ремня должна проходить от выхода ремня безопасности вперед и вниз.
- При необходимости соответствующим образом установите положение места выхода ремня безопасности и сиденья переднего пассажира.
- Ни в коем случае не кладите никаких предметов, например, подушек, под или за систему удержания детей.

Обязательно соблюдайте руководство изготовителя по монтажу и эксплуатации используемой системы удержания детей и указания по креплению подходящих систем удержания детей (→ стр. 54).

Пригодность сидений для размещения систем удержания детей

Указания по креплению подходящих систем удержания детей

Разрешается использовать только системы удержания детей, отвечающие следующим стандартам Европейской экономической комиссии ООН:

- Правила UN-R44
- Правила UN-R129 (системы удержания детей стандарта i-Size)

Примеры наклеек допуска на системах удержания детей:

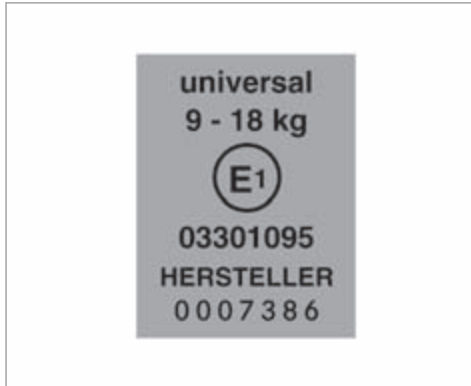

Наклейка допуска для систем удержания детей согласно стандарту UN-R44

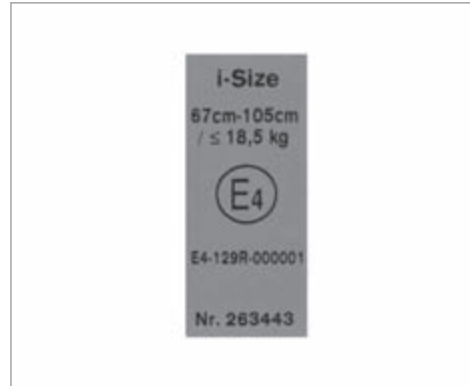

Наклейка допуска для систем удержания детей согласно стандарту UN-R129

Системы удержания детей следующей категории "Universal" в соответствии с таблицами пригодности сидений для крепления систем удержания детей могут использоваться на сиденьях с обозначениями U, UF, IUF или i-U.

Полууниверсальные системы удержания детей имеют на наклейке допуска надпись "semi-universal". Такие системы можно использовать

только в том случае, если автомобиль и сиденье указаны в списке типов автомобилей изготовителя системы удержания детей.

Указания по пригодности сидений для крепления систем удержания детей ремнями безопасности

Соблюдайте следующие указания:

- **При использовании чашеобразной люльки групп 0/0+ и обращенной назад системы удержания детей на заднем сиденье:** установите положение сиденья водителя и переднего пассажира таким образом, чтобы сиденье не касалось системы удержания детей.
- **При использовании обращенной вперед системы удержания детей группы I:** по возможности демонтируйте подголовник соответствующего сиденья (→ стр. 93). Кроме того, спинка системы удержания детей должна как можно более плотно прилегать к спинке сиденья автомобиля.
- После демонтажа системы удержания детей немедленно смонтируйте подголовник (→ стр. 93) и надлежащим образом установите все подголовники.
- При использовании определенных систем удержания детей весовой группы II или III возможны

ограничения максимальной высоты, например вследствие возможного контакта с потолком.

- Убедитесь, что ноги ребенка не касаются переднего сиденья. При необходимости передвиньте переднее сиденье немного вперед.
- Система удержания детей не должна касаться крыши или упираться в подголовник. Установите подголовники соответствующим образом.

- Соблюдайте указания по монтажу в руководствах изготовителей систем удержания детей.

Список использованных в таблице сокращений:

- X Непригодно для детей этой весовой группы.
- U Пригодно для систем удержания детей категории "Universal" в этой весовой группе

UF Пригодно для обращенных вперед системы удержания детей категории "Universal" в этой весовой группе

O Пригодно для полууниверсальных систем удержания детей согласно таблице в разделе "Рекомендованные системы удержания детей" или если автомобиль и сиденье указаны в списке типов автомобилей изготовителя системы удержания детей.

Сиденье переднего пассажира:

Весовые группы	Подушка безопасности переднего пассажира активирована	Подушка безопасности переднего пассажира отключена ¹
Группа 0: до 10 кг	X	U, L
Группа 0+: до 13 кг	X	U, L
Группа I: от 9 до 18 кг	UF, L	U, L
Группа II: от 15 до 25 кг	UF, L	U, L
Группа III: от 22 до 36 кг	UF, L	U, L

¹ Автомобиль оснащен функцией автоматического отключения подушки безопасности переднего пассажира: контрольная лампа PASSENGER AIR BAG OFF должна гореть.

Задние сиденья:

Весовые группы	Слева, справа	Посередине ¹
Группа 0: до 10 кг	U, L	U, L
Группа 0+: до 13 кг	U, L	U, L
Группа I: от 9 до 18 кг	U, L	U, L
Группа II: от 15 до 25 кг	U, L	U, L
Группа III: от 22 до 36 кг	U, L	U, L

¹ Системы удержания детей с опорной ножкой непригодны для этого сиденья.

Указания по пригодности сидений для крепления системы удержания детей ISOFIX

Соблюдайте следующие указания:

- При использовании чашеобразной люльки группы 0/0+ и обращенной назад системы удержания детей группы I на заднем сиденье: установите положение сиденья водителя и переднего пассажира таким образом, чтобы оно не касалось системы удержания детей.
- При использовании обращенной вперед системы удержания детей группы I: по воз-

можности демонтируйте подголовник соответствующего сиденья (→ стр. 93). Кроме того, спинка системы удержания детей должна как можно более плотно прилегать к спинке сиденья автомобиля.

- После демонтажа системы удержания детей немедленно смонтируйте подголовник (→ стр. 93) и надлежащим образом установите все подголовники.
- При использовании определенных систем удержания детей весовой группы II или III возможны

ограничения максимальной высоты, например вследствие возможного контакта с потолком.

- Следите за тем, чтобы ноги ребенка не прикасались к переднему сиденью. При необходимости передвиньте переднее сиденье немного вперед.
- Система удержания детей не должна касаться крыши или упираться в подголовник. Установите подголовники соответствующим образом.
- Соблюдайте указания по монтажу в руководствах изготовителей систем удержания детей.

Список использованных в таблице сокращений:

X	Непригодно для системы удержания детей ISOFIX в этой весовой группе и / или в этом классе размера.
IUF	Пригодно для обращенных вперед систем удержания детей ISOFIX категории "Universal" в этой весовой группе.

IL	Пригодно для систем удержания детей ISOFIX согласно таблице в разделе "Обзор рекомендованных систем удержания детей" или если автомобиль и сиденье указаны в списке типов автомобилей изготовителя системы удержания детей.
-----------	---

Весовые группы	Класс размера	Устройство	Заднее сиденье Слева, справа
Переносная люлька безопасности для грудных детей	F	ISO/L1	X
	G	ISO/L2	X
Группа 0: до 10 кг и примерно до 6 месяцев	E	ISO/R1	IL
Группа 0+: до 13 кг и примерно до 15 месяцев	E	ISO/R1	IL
	D	ISO/R2, ISO/R2X	IL
	C	ISO/R3	IL ¹

Весовые группы	Класс размера	Устройство	Заднее сиденье Слева, справа
Группа I: от 9 до 18 кг и примерно от 9 месяцев до 4 лет	D	ISO/R2, ISO/R2X	IL
	C	ISO/R3	IL ¹
	B	ISO/F2	IUF
	B1	ISO/F2X	IUF
	A	ISO/F3	IUF

¹ При использовании системы удержания детей класса размера "C" (ISO/R3) приведите переднее сиденье в крайнее верхнее положение. Следите за тем, чтобы спинка переднего сиденья не прилегала к системе удержания детей.

Указания по пригодности сидений для крепления системы удержания детей i-Size

Соблюдайте следующие указания:

- **При использовании обращенной назад системы удержания детей:** установите положение переднего сиденья таким образом, чтобы сиденье не касалось системы удержания детей.
- **При использовании обращенной вперед системы удержания детей:** по возможности демонтируйте подголовник соответствующего сиденья (→ стр. 93). Кроме того, спинка системы удержания детей должна как можно более плотно прилегать к спинке сиденья автомобиля.
- После демонтажа системы удержания детей немедленно смонтируйте подголовник (→ стр. 93) и надлежащим образом установите все подголовники.
- Следите за тем, чтобы ноги ребенка не прикасались к переднему сиденью. При необходимости передвиньте переднее сиденье немного вперед.

- Соблюдайте указания по монтажу в руководствах изготовителей систем удержания детей.

Список использованных в таблице сокращений:

- X Непригодно для системы удержания детей i-Size категории "Universal".
- i-U Пригодно для обращенных вперед и назад систем удержания детей i-Size категории "Universal".

	Сиденье переднего пассажира,	Левое заднее сиденье	Среднее заднее сиденье	Правое заднее сиденье
Система удержания детей стандарта i-Size (ISO/R2, ISO/F2X, ISO/B2, ISO/B3)	X	i-U	X	i-U

Указания, касающиеся рекомендованных систем удержания детей

Рекомендуемые системы удержания детей, крепление которых осуществляется при помощи ремня безопасности сиденья автомобиля

Весовые группы	Изготовитель	Тип	Номер разрешения (E1 ...)	Номер для заказа (A 000 ...) с кодом цвета 9H95
Группа 0: до 10 кг примерно до 6 месяцев	Britax Römer	BABY SAFE plus II	04 301 146	970 13 02
Группа 0+: до 13 кг примерно до 15 месяцев	Britax Römer	BABY SAFE plus II	04 301 146	970 13 02

Весовые группы	Изготовитель	Тип	Номер разрешения (E1 ...)	Номер для заказа (A 000 ...) с кодом цвета 9H95
Группа I: от 9 до 18 кг примерно от 9 месяцев до 4 лет	Britax Römer	DUO plus	04 301 133	970 17 02
Группа II / III: от 15 до 36 кг примерно от 4 до 12 лет	Britax Römer	KIDFIX	04 301 198	970 20 02
	Britax Römer	KIDFIX XP	04 301 304	970 23 02

Рекомендованные системы удержания детей ISOFIX категории "Universal" и "Semi-Universal"

Весовые группы	Класс размера	Изготовитель	Тип	Номер разрешения (E1 ...)	Номер для заказа (код цвета 9H95)
Группа 0+: до 13 кг примерно до 15 месяцев	E	Britax Römer	BABY SAFE plus	04 301 146	B6 6 86 8224
Группа I: от 9 до 18 кг	B1	Britax Römer	DUO plus	04 301 133	970 17 02

- ❗ Дальнейшую информацию о выборе правильной системы удержания детей Вы получите в авторизованной СТОА Mercedes-Benz .

Устройства обеспечения пассивной безопасности детей

Блокировка / разблокировка системы защитной блокировки от детей для задних дверей

- ⚠ **ОСТОРОЖНО** Опасность аварии- и травмирования при оставлении детей в автомобиле без присмотра

Если Вы оставляете детей в автомобиле без присмотра, то они могут привести автомобиль в движение, например, следующим образом:

- отпуская стояночный тормоз,
- выводом автоматической коробки передач из парковочного положения **P** или переключением механической коробки передач в положение холостого хода,
- пуском двигателя.

Кроме того, они могут задействовать различные элементы комплектации автомобиля и могут быть защемлены.

- ▶ Никогда не оставляйте детей и животных в автомобиле без присмотра.
- ▶ При выходе из автомобиля всегда берите с собой ключ и запирайте автомобиль. То же самое касается цифрового ключа автомобиля, если функция "Цифровой ключ автомобиля" в смартфоне активирована через приложение Mercedes me connect.

- ⚠ **ОСТОРОЖНО** Опасность для жизни вследствие воздействия жары или холода в автомобиле

Если люди – особенно дети – в течение длительного времени подвергаются воздействию жары или холода, существует опасность травмирования или даже опасность для жизни!

- ▶ Никогда не оставляйте людей – особенно детей – в автомобиле без присмотра.
- ▶ Никогда не оставляйте животных в автомобиле без присмотра.

- ⚠ **ОСТОРОЖНО** Опасность аварии- и травмирования при оставлении детей в автомобиле без присмотра

Если в автомобиле находятся дети, то они могут:

- открыть двери и тем самым создать опасную ситуацию для других людей или участников дорожного движения,
- выйти из автомобиля и попасть в поток транспорта,
- задействовать элементы комплектации автомобиля и, например, быть защемлены.

- ▶ Если в автомобиле находятся дети, то всегда активируйте имеющиеся в автомобиле устройства обеспечения пассивной безопасности детей.
- ▶ Никогда не оставляйте детей в автомобиле без присмотра.
- ▶ При выходе из автомобиля всегда берите с собой ключ и запирайте автомобиль. Это касается также и цифрового ключа автомобиля, если функция „Цифровой ключ автомобиля“ активирована через веб-приложение Mercedes me connect.

В задней части салона имеются системы защитной блокировки от детей для задних дверей и боковых стекол.

Система защитной блокировки от детей в задних дверях производит отдельную блокировку каждой двери. Дверь больше не может быть открыта изнутри.

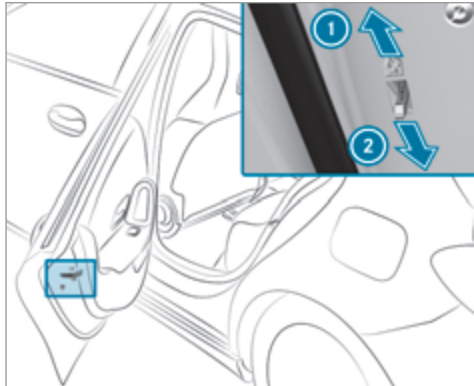

▶ Нажмите рычаг в направлении стрелки ① (блокировка) или ② (разблокировка).

▶ После этого каждый раз проверяйте функционирование системы защитной блокировки от детей.

Блокировка / разблокировка защиты от детей для боковых стекол в задней части салона

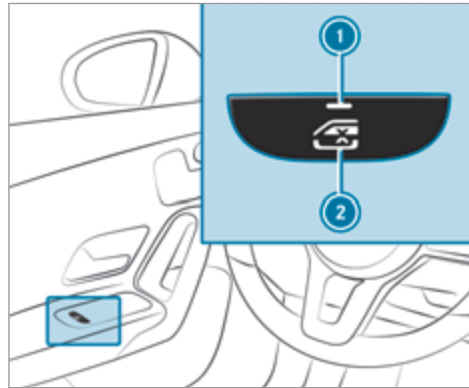

▶ **Блокировка / разблокировка:** нажмите на кнопку ②.

Боковое стекло в задней части салона в следующих случаях может открываться или закрываться:

- включенной контрольной лампе ①: при помощи переключателя на двери водителя,
- выключенной контрольной лампе ①: при помощи переключателя на соответствующей задней двери или на двери водителя.

Указания касательно домашних животных в автомобиле

⚠ ОСТОРОЖНО Опасность аварии- и травмирования при незакрепленных животных или при оставлении животных в автомобиле без присмотра

Если Вы оставляете животных в автомобиле без присмотра или незакрепленными, то они могут, например, нажимать на кнопки или переключатели.

Вследствие этого животные могут:

- задействовать элементы комплектации автомобиля и, например, быть защемлены.
- включать- или выключать системы и тем самым создавать опасную ситуацию для других участников дорожного движения.

Кроме этого, незакрепленные животные при аварии или внезапных маневрах,- выполняемых рулевым управлением или тормозной системой, могут быть резко отброшены и при этом повредить водителя и пассажиров.

- ▶ Никогда не оставляйте животных в автомобиле без присмотра.
- ▶ Во время движения всегда надлежащим образом закрепляйте животных, например, в подходящей сумке для перевозки.

Ключ

Обзор функций ключа

⚠ ОСТОРОЖНО Опасность аварии- и травмирования при оставлении детей в автомобиле без присмотра

Если Вы оставляете детей в автомобиле без присмотра, то они могут:

- открыть двери и тем самым создать опасную ситуацию для других людей или участников дорожного движения,
- выйти из автомобиля и попасть в поток транспорта,
- задействовать элементы комплектации автомобиля и, например, быть защемлены.

Дополнительно дети могут привести автомобиль в движение, например, следующим образом:

- отпуская стояночный тормоз,
- выводом автоматической коробки передач из парковочного положения **P** или переключением механической коробки передач в положение холостого хода,
- пуском двигателя.

- ▶ Никогда не оставляйте детей и животных в автомобиле без присмотра.
- ▶ При выходе из автомобиля всегда берите с собой ключ и запирайте автомобиль. Это касается также электронного ключа автомобиля и мобильных телефонов, если функция «Электронный ключ автомобиля» активирована посредством приложения Mercedes me connect.
- ▶ Храните ключ в недоступном для детей месте. Это касается также электронного ключа автомобиля и мобильных телефонов, если функция «Электронный ключ автомобиля» активирована посредством приложения Mercedes me connect.

! УКАЗАНИЕ Повреждение ключа магнитным полем

- ▶ Держите ключ вдали от магнитных полей.



- ① Блокировка
- ② Контрольная лампа зарядки элемента питания
- ③ Разблокировка
- ⓘ В зависимости от комплектации автомобиля ключ может отличаться от показанной иллюстрации.

Ключ производит блокировку и разблокировку следующих элементов:



- Двери
- Откидная крышка люка топливного бака
- Дверь багажного отделения

При блокировке автомобиля снаружи мигает контрольная лампа на обивке двери на стороне води-

теля. При блокировке замков автомобиля изнутри или во время движения контрольная лампа гаснет.

Если автомобиль не был открыт на протяжении около 40 секунд после разблокировки, то автомобиль снова блокируется. Защита от кражи снова активизируется.

Не храните ключ вместе с электронными приборами или металлическими предметами. Это может отрицательно повлиять на работоспособность ключа.

❗ Если контрольная лампа зарядки элемента питания ❷ не вспыхивает при нажатии на кнопку  или , то элемент питания разряжен.

Замените элемент питания ключа (→ стр. 67).

Включение или выключение акустического подтверждения блокировки

Мультимедийная система:

   Установки  Автомобиль

 Акус.подтв.блок.зам., включение или выключение.

Активирование и деактивирование экстренной тревожной сигнализации

Условия

- ❗ Функция экстренной тревожной сигнализации доступна только в исполнении для определенных стран.
- Зажигание выключено.



 **Активирование:** в течение примерно одной секунды держите кнопку ❶ нажатой. Включаются световая и звуковая тревожные сигнализации.

 **Деактивирование:** повторно коротко нажмите на кнопку ❶.



или

 Нажмите на кнопку пуска / выключения двигателя Start/Stop на панели приборов (при нахождении ключа в автомобиле).

Изменение установок разблокировки

Возможные установки разблокировки ключа:

- Центральная разблокировка
- Разблокировка двери водителя и крышки люка топливного бака

 **Переход с одной установки на другую:** одновременно нажмите на кнопки  и  и держите их нажатыми примерно шесть секунд, пока контрольная лампа зарядки элементов питания не мигнет два раза.

При выбранной функции разблокировки двери водителя и крышки люка топливного бака:

- Повторное нажатие на кнопку  осуществляет центральную разблокировку автомобиля.
- **Автомобили с системой KEYLESS-GO:** при прикосновении к внутренней поверхности ручки двери водителя производится разблокировка только двери водителя и крышки люка топливного бака.

Деактивация функций ключа

Если Вы длительное время не пользуетесь автомобилем или ключом, Вы можете снизить расход электроэнергии соответствующего ключа. Для этого деактивируйте функции ключа.

▶ **Деактивирование:** коротко нажмите на кнопку  ключа два раза подряд.

Контрольная лампа элемента питания ключа загорается два раза коротко и один раз продолжительно.

▶ **Активирование:** нажмите на любую кнопку ключа.

ⓘ При пуске двигателя автомобиля и при нахождении ключа в вещевом отсеке центральной консоли функции ключа автоматически активируются. (→ стр. 153).

Вынимание и вставление аварийного ключа

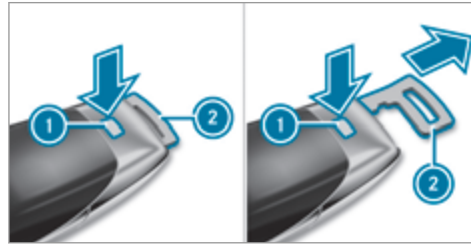



▶ **Вынимание:** нажмите на кнопку разблокировки .

Аварийный ключ  слегка выдвигается.

▶ Вытяните аварийный ключ  до фиксации в промежуточном положении.

ⓘ Вы можете использовать промежуточное положение аварийного ключа  для крепления ключа к связке ключей.

▶ Повторно нажмите на кнопку разблокировки  и полностью выньте аварийный ключ .

▶ **Установка:** нажмите на кнопку разблокировки .

▶ Установите аварийный ключ  в промежуточное положение или задвиньте его полностью до фиксации.

ⓘ В зависимости от комплектации автомобиля промежуточное положение может отсутствовать.

Замена элемента питания ключа

⚠ ОПАСНО Сильный ущерб здоровью вследствие проглатывания элементов питания

Элементы питания содержат ядовитые и едкие вещества. При проглатывании элементов питания возможно нанесение сильного ущерба здоровью.

Существует опасность для жизни!

▶ Храните элементы питания в недоступном для детей месте.

▶ При проглатывании элементов питания немедленно обратитесь к врачу.



УКАЗАНИЕ ПО ОХРАНЕ ОКРУЖАЮЩЕЙ СРЕДЫ Нанесение ущерба окружающей среде вследствие некачественной утилизации аккумуляторных батарей



Аккумуляторные батареи содержат вредные вещества. Их удаление вместе с бытовым мусором запрещено законом.



Производите утилизацию аккумуляторных батарей в соответствии с требованиями по охране окружающей среды. Сдавайте разряженные аккумуляторные батареи в специализированные мастерские с квалифицированным персоналом

или в пункт приема отработавших аккумуляторных батарей.

Условия

- Ключ работает от одного таблеточного элемента питания на 3 В типа CR 2032.

"Мерседес-Бенц" рекомендует обращаться для замены элемента питания ключа в специализированную мастерскую с квалифицированным персоналом.

- ▶ Выньте аварийный ключ (→ стр. 67).

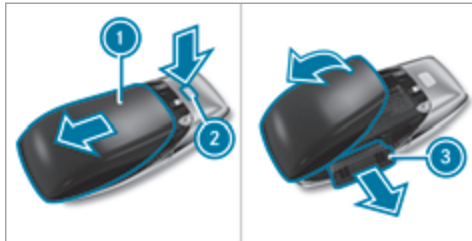

- ▶ Полностью нажмите кнопку разблокировки (2) вниз и снимите крышку (1) в направлении стрелки.
- ▶ Откиньте крышку (1) в направлении стрелки и снимите.
- ▶ Выньте отсек элементов питания (3) и выньте разряженные элементы питания.
- ▶ Вставьте новый элемент питания в отсек элементов питания (3). При этом соблюдайте маркировку положительного полюса в отсеке элементов питания и на элементе питания.
- ▶ Вставьте отсек элементов питания (3).
- ▶ Установите крышку (1) и задвиньте ее до фиксации.

Проблемы с ключом

Проблема	Возможные причины/следствия и ► предложения по решению
Блокировка или разблокировка автомобиля больше невозможна.	<p>Возможные причины:</p> <ul style="list-style-type: none"> • Элемент питания ключа почти или полностью разрядился. • Вы находитесь в зоне мощного источника радиопомех. • Ключ неисправен. <p>► Проверьте элемент питания при помощи контрольной лампы зарядки элемента питания и при необходимости замените (→ стр. 67).</p> <p>► Для блокировки или разблокировки используйте аварийный ключ (→ стр. 67).</p> <p>► Проверьте ключ в специализированной мастерской с квалифицированным персоналом.</p>
Вы потеряли ключ.	<p>► Обратитесь в специализированную мастерскую с квалифицированным персоналом для блокировки ключа.</p> <p>► При необходимости произведите замену механической системы замков.</p>

Двери

Указания, касающиеся дополнительной блокировки дверей

Дополнительная блокировка дверей доступна только в автомобилях для Соединенного Королевства.

⚠ ОСТОРОЖНО Опасность травмирования находящихся в автомобиле людей при активированной дополнительной блокировке дверей

Если устройство дополнительной блокировки дверей активировано, то двери больше не могут быть открыты изнутри.

Если в таком случае в автомобиле находятся люди, то они не смогут выйти из автомобиля, например, в опасных ситуациях.

► Ни в коем случае не оставляйте людей, в особенности детей, пожилых или нуждающихся в помощи людей, в автомобиле без присмотра.

- ▶ Если в автомобиле находятся люди, не активируйте дополнительную блокировку дверей.

Активирование дополнительной блокировки дверей производится автоматически в следующих случаях:

- Блокировка автомобиля производится при помощи ключа.
- Блокировка автомобиля производится при помощи системы KEYLESS-GO.

Если автомобиль заблокирован с помощью приложения Mercedes me connect, то дополнительная блокировка дверей не активна.

Если устройство дополнительной блокировки дверей активировано, то двери не могут быть открыты изнутри.

- ❗ После блокировки Вы можете произвести звуковой сигнал.

Вы можете предотвратить активирование дополнительной блокировки дверей посредством деактивирования устройства защиты салона (→ стр. 87) перед тем как заблокировать автомобиль.

Разблокировка и открытие дверей изнутри

- ▶ **Только для Соединенного Королевства:** учитывайте указания, касающиеся дополнительной блокировки дверей (→ стр. 69).

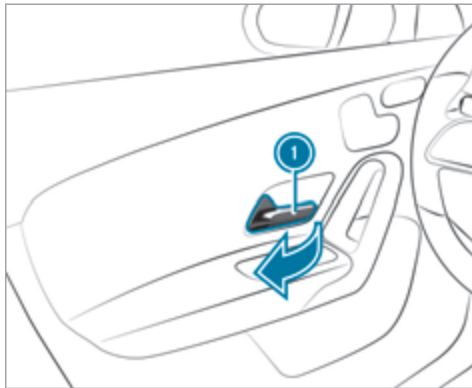

- ▶ Потяните за ручку ❶ двери.

Центральная блокировка и разблокировка автомобиля изнутри

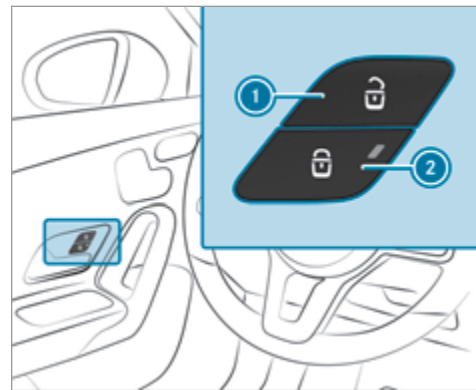

- ▶ **Разблокировка:** нажмите на кнопку ❶.
- ▶ **Блокировка:** нажмите на кнопку ❷. Контрольная лампа загорается.

Блокировка и разблокировка крышки люка топливного бака не производится.

Разблокировка автомобиля не производится:

- Если автомобиль был заблокирован с помощью ключа.
- Если автомобиль был заблокирован при помощи системы KEYLESS-GO.

Блокировка и разблокировка автомобиля с помощью цифрового ключа

Условия

- Имеется один из следующих вариантов электронного ключа автомобиля:
 - подходящий мобильный телефон
 - Стикер для цифрового ключа автомобиля
 - автомобиль оснащен функцией «Электронный ключ автомобиля».
 - Услуга «Электронный ключ автомобиля» активирована через приложение Mercedes me connect на сайте: <http://www.mercedes.me>.
 - Мобильный телефон должен быть заряжен в достаточной степени.
- ❗ Вы можете проверить пригодность Вашего мобильного телефона посредством ввода телефонного номера на сайте: <http://www.mercedes.me>.

Дальнейшую информацию о подходящих мобильных телефонах Вы получите на своей авторизованной СТОА Mercedes-Benz или на сайте: <http://www.mercedes-benz.com/connect>.

- ❗ Mercedes-Benz рекомендует Вам брать с собой аварийный ключ на случай возникновения функциональных ограничений.
- ❗ Функция доступна только в сочетании с приложением Mercedes me connect и только в исполнении для определенных стран.
- ❗ Чехлы, надетые на мобильный телефон, могут отрицательно повлиять на его функциональность.

Если автомобиль был поставлен на стоянку на период дольше двух недель, то производится деактивирование антенны NFC в ручке двери.

- ▶ Потяните за ручку двери. Антенна NFC активирована.

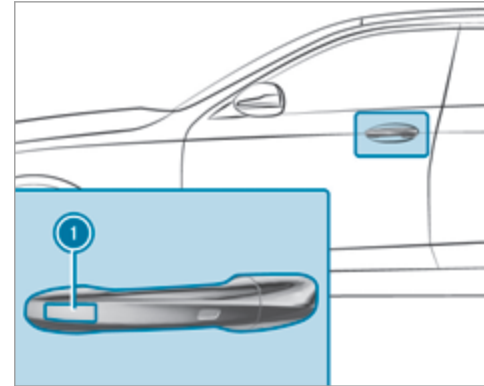

- ▶ Той частью цифрового ключа автомобиля, в которой находится антенна NFC, прикоснитесь к зоне антенны NFC ❶ в ручке двери водителя. Поочередно производится блокировка или разблокировка автомобиля.

При потере цифрового ключа автомобиля деактивируйте службу "Цифровой ключ автомобиля" через приложение Mercedes me connect в Интернете: <http://www.mercedes.me>.

Блокировка и разблокировка замков автомобиля при помощи системы KEYLESS-GO

Условия

- Ключ находится за пределами автомобиля.
- Расстояние от ключа до автомобиля составляет не более 1 м.
- Дверь водителя и дверь, ручку которой Вы используете в данный момент, закрыты.

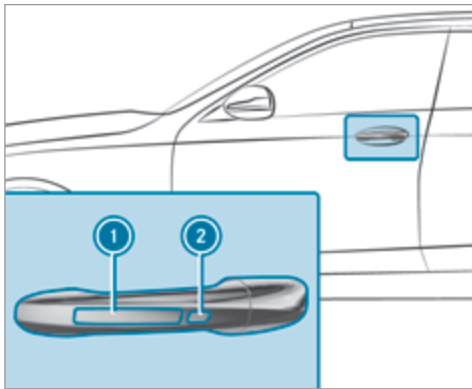

- ▶ **Разблокировка автомобиля:** прикоснитесь к внутренней поверхности ручки двери.
 - ▶ **Блокировка автомобиля:** прикоснитесь к поверхности датчика ① или ②.
 - ▶ **Комфортное закрытие:** длительно прикоснитесь к вогнутой поверхности датчика ② до тех пор, пока не завершится процесс закрытия.
- ① Дальнейшая информация о функции комфортного закрытия – см. здесь (→ стр. 78).

Если Вы открываете дверь багажного отделения снаружи, то она автоматически разблокируется.

Проблемы с системой KEYLESS-GO

Проблема	Возможные причины/следствия и ► предложения по решению
<p>Блокировка и разблокировка автомобиля с помощью системы KEYLESS-GO больше невозможны.</p>	<p>Возможные причины:</p> <ul style="list-style-type: none"> • Функции ключа были деактивированы . • Элемент питания ключа почти или полностью разрядился. • Вы находитесь в зоне мощного источника радиопомех. • Ключ неисправен. <p>► Активируйте функции ключа (→ стр. 67).</p> <p>► Проверьте элемент питания при помощи контрольной лампы зарядки элемента питания и при необходимости замените его (→ стр. 67).</p> <p>► Для разблокировки и блокировки используйте аварийный ключ (→ стр. 67).</p> <p>► Поручите проверку автомобиля и ключа специализированной мастерской с квалифицированным персоналом.</p>

Включение и выключение автоматической блокировки

Если зажигание включено и скорость вращения колес превышает скорость пешехода, то производится автоматическая блокировка автомобиля.

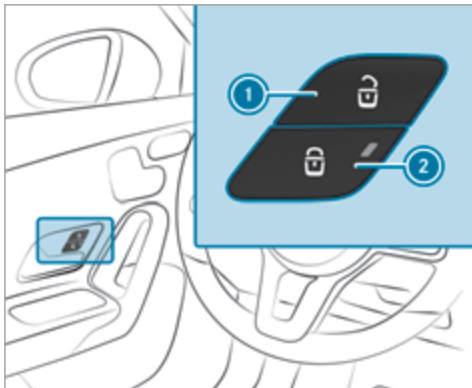

- ▶ **Включение:** нажмите на кнопку ② и держите ее нажатой примерно пять секунд, пока не раздастся звуковой сигнал.
- ▶ **Выключение:** нажмите на кнопку ① и держите ее нажатой примерно пять секунд, пока не раздастся звуковой сигнал.

При автоматически заблокированном автомобиле контрольная лампа горит на кнопке ②.

В следующих ситуациях при включенной функции существует опасность остаться без ключа перед закрытым автомобилем:

- при буксировке или толкании автомобиля для пуска двигателя,
- при нахождении автомобиля на роликовом испытательном стенде.

Блокировка и разблокировка автомобиля при помощи аварийного ключа

Блокировка и разблокировка двери водителя при помощи аварийного ключа

- ① Если Вы хотите произвести полную блокировку автомобиля при помощи аварийного ключа, то сначала при открытой двери водителя нажмите на кнопку блокировки замков изнутри. Затем заблокируйте дверь водителя с помощью аварийного ключа.

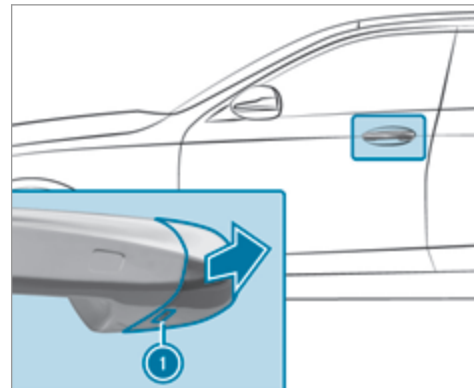

- ▶ До упора вставьте аварийный ключ в отверстие ① в защитной крышке.
- ▶ Слегка потяните за ручку двери и удерживайте ее вытянутой.
- ▶ Потяните защитную крышку на аварийном ключе по направлению от автомобиля как можно более прямо до ее отсоединения.
- ▶ Отпустите ручку двери.

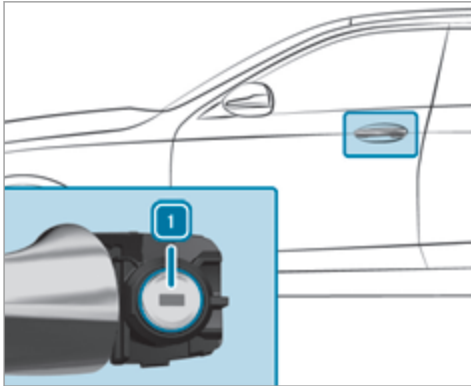

- ▶ **Разблокировка:** поверните аварийный ключ влево в положение 1.
- ▶ **Блокировка:** поверните аварийный ключ вправо в положение 1.
- ▶ Осторожно надвиньте защитную крышку на цилиндр замка, так чтобы она зафиксировалась и крепко держалась.

Блокировка двери переднего пассажира и задних дверей при помощи аварийного ключа

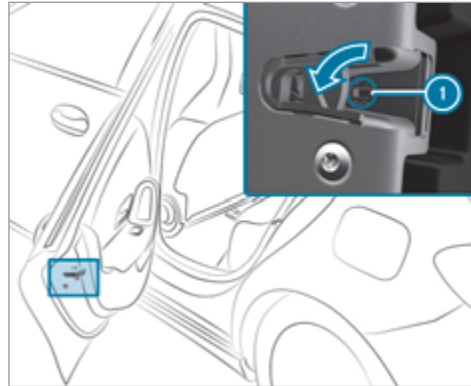

- ▶ Вставьте подходящий предмет, например, аварийный ключ в паз 1 дверного замка.
- ▶ **Блокировка левой стороны автомобиля:** поверните аварийный ключ до упора влево.
- ▶ **Блокировка правой стороны автомобиля:** поверните аварийный ключ до упора вправо.

Если затем заблокированная дверь закрывается, то снаружи она больше не будет открываться.

Грузовое отделение

Открытие двери багажника

⚠ ОПАСНО Опасность отравления отработавшими газами

Двигатели внутреннего сгорания производят выброс токсичных отработавших газов, например монооксида углерода. Если дверь багажника открыта при работающем двигателе, особенно во время движения, отработавшие газы могут попасть в салон автомобиля.

- ▶ Всегда выключайте двигатель перед открытием двери багажника.
- ▶ Никогда не производите движение с открытой дверью багажника.

! УКАЗАНИЕ Повреждение двери багажника препятствиями, находящимися над автомобилем

При открывании дверь багажника движется назад и вверх.

- ▶ Следите за тем, чтобы за дверью багажника и над ней было достаточно места.

- ▶ Потяните за ручку двери багажника.

Закрывание двери багажника

- ⚠ ОСТОРОЖНО** Опасность травмирования незакрепленными предметами в автомобиле

Если находящиеся в автомобиле предметы, багаж или груз не закреплены должным образом, существует опасность их смещения, опрокидывания или падения, при котором они могут задеть находящих в автомобиле людей.

Существует опасность травмирования, в особенности при торможении или внезапном изменении направления движения!

- ▶ Всегда размещайте предметы так, чтобы они не могли перемещаться во время движения.
- ▶ Зафиксируйте находящиеся в автомобиле предметы, багаж или груз во избежание их смещения или опрокидывания.

- ▶ Потяните дверь багажника за ручку вниз и дайте ей опуститься в замок.

Разблокировка двери багажника при помощи аварийного ключа

- ▶ Откиньте вперед спинку сиденья в задней части салона.
- ▶ Демонтируйте горизонтальную шторку багажного отделения (→ стр. 106).

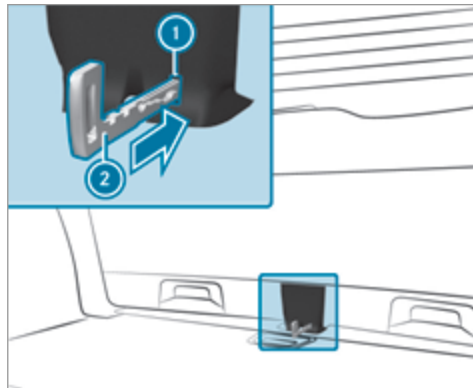

- ▶ Вставьте аварийный ключ (2) в отверстие (1) в облицовке и нажмите на него. Произойдет разблокировка двери багажника.

Боковые стекла

Открытие и закрытие боковых стекол

- ⚠ ОСТОРОЖНО** Опасность защемления при открывании бокового стекла

При открывании бокового стекла части тела могут быть втянуты или защемлены между боковым стеклом и рамой стекла.

- ▶ При открывании следите за тем, чтобы никто не прикасался к боковому стеклу.
- ▶ Если кто-то защемлен, немедленно отпустите кнопку и потяните кнопку, чтобы снова закрыть стекло.

- ⚠ ОСТОРОЖНО** Опасность защемления при закрывании бокового стекла

При открывании бокового стекла части тела могут быть защемлены в зоне закрывания стекла.

- ▶ При закрытии следите за тем, чтобы части тела не находились в зоне закрытия.
- ▶ Если кто-то защемлен, немедленно отпустите кнопку и нажмите на кнопку, чтобы снова открыть стекло.

⚠ ОСТОРОЖНО Опасность защемления при использовании боковыми стеклами детьми

При управлении боковыми стеклами дети могут быть защемлены, в особенности если они оставлены без присмотра.

- ▶ Активируйте устройство обеспечения безопасности детей для боковых стекол в задней части автомобиля.
- ▶ При выходе из автомобиля всегда берите с собой ключ и производите блокировку автомобиля.
- ▶ Никогда не оставляйте детей в автомобиле без присмотра.

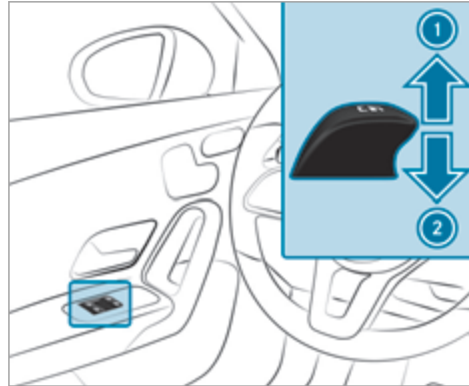

Условия

- Электропитание или зажигание включено.



- ① Закрытие
- ② Открытие

Кнопки в двери водителя имеют приоритетное значение.

- ▶ **Запуск автоматического режима:** нажмите или потяните кнопку  с преодолением точки сопротивления и отпустите.
- ▶ **Прерывание автоматического режима:** снова нажмите или потяните кнопку .

При выключенном двигателе можно по-прежнему управлять боковыми стеклами.

Функция остается доступной в течение приблизительно пяти минут или до открытия передней двери.

Автоматическая функция реверса боковых стекол

Если в процессе закрытия боковых стекол какой-либо предмет препятствует их дальнейшему закрытию, то боковые стекла снова автоматически открываются. Автоматическая функция реверса является лишь вспомогательным средством и не заменит Вашу внимательность.

- ▶ При закрытии следите за тем, чтобы части тела не находились в зоне закрытия.

⚠ ОСТОРОЖНО Опасность защемления боковым стеклом, несмотря на функцию реверса

Функция реверса не срабатывает:

- при контакте с мягкими, легкими и узкими объектами, например пальцами.
- во время калибровки.

Вследствие этого функция реверса не сможет предотвратить защемление в подобных ситуациях.

- ▶ При закрывании следите за тем, чтобы части тела не находились в зоне закрывания.
- ▶ Если кто-то оказался защемлен, нажмите кнопку , чтобы снова открыть боковое стекло.

Функционирование автоматики боковых стекол

Автоматическое закрывание боковых стекол происходит после остановки автомобиля:

- при начинающемся дожде (распознавание производится датчиком дождя в лобовом стекле)
- при очень высокой или низкой температуре наружного воздуха
- через шесть часов
- при перебоях в системе электропитания

Боковые стекла закрываются до положения проветривания.

Автомобили со сдвижным люком: при открытом сдвижном люке боковые стекла закрываются полностью.

Если боковые стекла заблокируются в процессе автоматического закрывания, соответствующее боковое стекло снова немного открывается. После

этого функция автоматического закрывания сдвижного люка и боковых стекол отключается.

Функция комфортного открывания (проветривание автомобиля перед троганием с места)

⚠ ОСТОРОЖНО Опасность защемления при открывании бокового стекла

При открывании бокового стекла части тела могут быть втянуты или защемлены между боковым стеклом и рамой стекла.

- ▶ При открывании следите за тем, чтобы никто не прикасался к боковому стеклу.
- ▶ Если кто-то оказался защемлен, немедленно отпустите кнопку.

▶ Нажмите кнопку  на ключе и держите ее нажатой.

Включаются следующие функции:

- Блокировка замков автомобиля снимается.
- Боковые стекла открываются.
- Панорамная крыша со сдвижным люком открывается.
- Включается система вентиляции сиденья водителя.

Если солнцезащитные шторки панорамной крыши со сдвижным люком закрыты, то сначала открываются солнцезащитные шторки.

▶ **Прерывание функции комфортного открывания:** отпустите кнопку .

▶ **Продолжение функции комфортного открывания:** снова нажмите на кнопку  и удерживайте нажатой.

Функция комфортного закрывания (закрывание автомобиля снаружи)

⚠ ОСТОРОЖНО Опасность защемления при невнимательном пользовании функцией комфортабельного закрывания

При комфортабельном закрывании возможно защемление частей тела в зоне закрывания бокового стекла и сдвижного верхнего люка.

- ▶ При комфортабельном закрывании контролируйте весь процесс закрывания.
- ▶ При закрывании следите за тем, чтобы части тела не находились в зоне закрывания.

▶ Нажмите кнопку  на ключе и держите ее нажатой.

Включаются следующие функции:

- Автомобиль блокируется.
- Боковые стекла закрываются.

▶ Панорамная крыша со сдвижным люком закрывается.

▶ **Прерывание функции комфортного закрытия:** отпустите кнопку .

▶ **Для закрытия солнцезащитных шторок:** снова нажмите на кнопку  и удерживайте нажатой.

 Управление функцией комфортного закрытия также возможно при помощи системы KEYLESS-GO (→ стр. 72).

Проблемы с боковыми стеклами

Проблема	Возможные причины/следствия и ▶ предложения по решению
<p>Одно из боковых стекол не закрывается, причина неясна.</p>	<p>▶ Проверьте, нет ли посторонних предметов в направляющей стекла.</p> <div style="border: 1px solid gray; padding: 10px; margin-top: 10px;"> <p> ОСТОРОЖНО Опасность защемления и опасность для жизни при не активированной функции реверса</p> <p>При повторном закрытии бокового стекла непосредственно после блокировки или регулировки боковое стекло закрывается с повышенным или максимальным усилием. Функция реверса при этом не работает.</p> <p>При этом возможно защемление частей тела в зоне закрытия.</p> <ul style="list-style-type: none"> ▶ Следите за тем, чтобы в зоне закрытия не было частей тела. ▶ Чтобы остановить процесс закрытия, отпустите кнопку или повторно нажмите на кнопку для открывания бокового стекла. </div> <p>Если при закрытии боковое стекло блокируется и снова немного открывается:</p> <p>▶ Непосредственно после блокировки снова потяните и удерживайте соответствующую кнопку, пока боковое стекло не будет закрыто, отпустите кнопку лишь через секунду после закрытия. Боковое стекло закрывается с повышенным усилием закрытия.</p>

Проблема	Возможные причины/следствия и ► предложения по решению
	<p>Если боковое стекло снова блокируется и снова немного открывается:</p> <ul style="list-style-type: none"> ► Повторите предыдущее действие. <p>Боковое стекло закрывается без автоматической функции реверса.</p>
Боковые стекла не открываются или не закрываются с помощью функции комфортного открывания.	<p>Элемент питания ключа почти или полностью разрядился.</p> <ul style="list-style-type: none"> ► Проверьте элемент питания при помощи контрольной лампы зарядки элемента питания и при необходимости замените его (→ стр. 67).

Сдвижной верхний люк

Открывание и закрывание сдвижного люка

- ❗ Термин «сдвижной люк» употребляется также для обозначения панорамной крыши со сдвижным люком.

⚠ ОСТОРОЖНО Опасность защемления при открывании и закрывании сдвижного верхнего люка

При открывании и закрывании возможно защемление частей тела в зоне движения сдвижного верхнего люка.

- При открывании и закрывании следите за тем, чтобы части тела не находились в зоне движения подвижных элементов.

- Если кто-то оказался защемлен, немедленно отпустите кнопку.

Или:

- В автоматическом режиме нажмите на кнопку в любом направлении. Открывание или закрывание останавливается.

⚠ ОСТОРОЖНО Опасность защемления при пользовании сдвижным верхним люком детьми

При пользовании сдвижным верхним люком дети могут быть защемлены, в особенности если они оставлены без присмотра.

- Никогда не оставляйте детей в автомобиле без присмотра.

- При выходе из автомобиля всегда берите с собой ключ и производите блокировку автомобиля.

⚠ ОСТОРОЖНО Опасность защемления при открывании и закрывании солнцезащитной шторки

При открывании или закрывании части тела могут быть защемлены между солнцезащитной шторкой и обрамлением или сдвижным верхним люком.

- ▶ При открывании или закрывании следите за тем, чтобы в зоне движения солнцезащитной шторки не находились части тела.
- ▶ Если кто-то оказался защемлен, немедленно отпустите кнопку.

или

- ▶ В автоматическом режиме нажмите на кнопку в любом направлении. Открывание или закрывание останавливается.

! **УКАЗАНИЕ** Нарушения работы из-за снега и льда

Снег и лед могут привести к нарушениям работы сдвижного верхнего люка.

- ▶ Открывайте сдвижной верхний люк только в том случае, если на нем нет снега и льда.

! **УКАЗАНИЕ** Повреждение из-за выступающих предметов

Предметы, выступающие из проема сдвижного верхнего люка, могут повредить уплотнительные планки.

- ▶ Не допускайте наличия выступающих предметов в проеме сдвижного верхнего люка.

! **УКАЗАНИЕ** Обязательно учитывать при установленном верхнем багажнике

При установленном верхнем багажнике открытие верхнего сдвижного люка может быть ограничено.

- ▶ Проверить, может ли верхний сдвижной люк приподниматься и открываться при установленном верхнем багажнике.
- ▶ В случае сомнений не приподнимайте и не открывайте сдвижной люк.

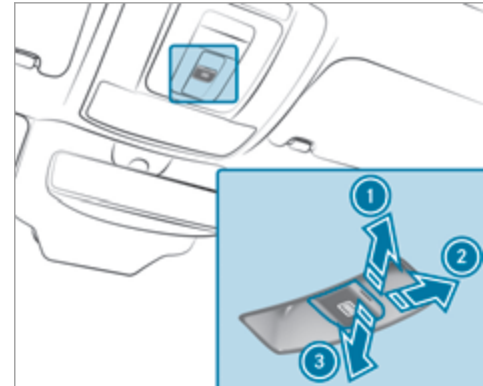

- ① Подъем
- ② Открывание
- ③ Закрывание / опускание

Кнопкой  производится управление панорамной крышей со сдвижным люком и солнцезащитной шторкой.

- Управлять панорамной крышей со сдвижным люком можно только при открытой солнцезащитной шторке.

- Управлять солнцезащитной шторкой можно только при закрытой панорамной крыше со сдвижным люком.

▶ **Запуск автоматического режима:** нажмите или потяните кнопку  с преодолением точки сопротивления и отпустите.

▶ **Остановка автоматического режима:** временно нажмите на кнопку  в любом направлении.

Открывание или закрывание останавливается.

- Проверьте, может ли панорамная крыша со сдвижным люком приподниматься и открываться при установленном верхнем багажнике.

Автоматическая функция реверса сдвижного люка

Если какой-либо объект препятствует процессу закрывания, сдвижной люк снова открывается автоматически. Автоматическая функция реверса является лишь вспомогательным средством и не заменит Вашу внимательность.

▶ При закрывании следите за тем, чтобы части тела не находились в зоне закрывания.

⚠ ОСТОРОЖНО Опасность защемления, несмотря на активированную функцию реверса

Функция реверса в особенности не срабатывает:

- при контакте с мягкими, легкими и узкими объектами, например пальцами.
- в пределах последних 4 мм закрывания.
- во время калибровки.

Вследствие этого функция реверса не сможет предотвратить защемление в подобных ситуациях.

- ▶ При закрывании следите за тем, чтобы части тела не находились в зоне закрывания.
- ▶ Если кто-то оказался защемлен, немедленно отпустите кнопку.

или

- ▶ В автоматическом режиме нажмите кнопку в любом направлении. Процесс закрывания останавливается.

Автоматическая функция реверса солнцезащитных шторок

Если процессу закрывания мешает какой-либо объект, солнцезащитная шторка снова автоматически

откроется. Автоматическая функция реверса является лишь вспомогательным средством и не заменит Вашу внимательность.

▶ При закрывании солнцезащитной шторки следите за тем, чтобы части тела не находились в зоне ее движения.

⚠ ОСТОРОЖНО Опасность защемления несмотря на функцию реверса

Функция реверса в особенности не реагирует на мягкие, легкие и узкие объекты, например пальцы.

Вследствие этого функция реверса не сможет предотвратить защемление в подобных обстоятельствах.

- ▶ При закрывании солнцезащитной шторки следите за тем, чтобы части тела не находились в зоне ее движения.
- ▶ Если кто-то оказался защемлен, немедленно отпустите кнопку.

или

- ▶ При автоматическом закрывании нажмите кнопку в любом направлении. Процесс закрывания останавливается.

Автоматические функции сдвижного люка

❗ Термин "сдвижной люк" употребляется также для обозначения панорамной крыши со сдвижным люком.

Нажав или потянув кнопку , можно остановить автоматические функции "Закрытие при дожде во время движения" и "Автоматическое опускание".

При остановленном автомобиле происходит автоматическое закрытие сдвижного люка:

- при начинающемся дожде (распознавание производится датчиком дождя в лобовом стекле)
- при очень высокой или низкой температуре наружного воздуха
- через шесть часов
- при перебоях в системе электропитания

После этого задняя часть сдвижного люка приподнимается, чтобы осуществлялось проветривание салона автомобиля.

Если сдвижной люк заблокируется в процессе автоматического закрытия, он снова немного откры-

вается. После этого функция автоматического закрытия сдвижного люка и боковых стекол отключается.

Закрытие при дожде во время движения Автомобили с панорамной крышей со сдвижным люком: приподнятый сдвижной люк автоматически опускается во время движения при начале дождя.

Автоматическое опускание Автомобили с панорамной крышей со сдвижным люком: если сдвижной люк приподнят в задней части, на высокой скорости движения автомобиля он автоматически немного опускается. При снижении скорости движения автомобиля он снова автоматически поднимается.

⚠ ОСТОРОЖНО Опасность защемления при автоматическом опускании сдвижного верхнего люка



Приподнятый сдвижной верхний люк при высокой скорости движения автомобиля автоматически немного опускается в задней части.

При этом он может защемить Вас или других людей.

- ▶ Следите за тем, чтобы во время движения ниьи руки не находились в зоне движения сдвижного верхнего люка.
- ▶ Если кто-то оказался защемлен, коротко нажмите вперед или назад на кнопку привода сдвижного верхнего люка. Сдвижной верхний люк поднимается при открытии.

Проблемы со сдвижным люком

❗ Термин "сдвижной люк" употребляется также для обозначения панорамной крыши со сдвижным люком.

Проблема	Возможные причины/следствия и ► предложения по решению
<p>Сдвижной люк не закрывается, причина неясна.</p>	<p>▲ ОСТОРОЖНО Опасность защемления и опасность для жизни при повторном закрывании сдвижного верхнего люка</p> <p>При повторном закрывании сдвижного верхнего люка непосредственно после блокировки или калибровки сдвижной верхний люк закрывается с повышенным усилием.</p> <p>При этом возможно защемление частей тела в зоне закрывания.</p> <ul style="list-style-type: none"> ► Следите за тем, чтобы в зоне закрывания не было частей тела. ► Если кто-то оказался защемлен, немедленно отпустите кнопку. <p>Или:</p> <ul style="list-style-type: none"> ► При автоматическом закрывании нажмите на кнопку в любом направлении. ► Процесс закрывания останавливается. <p>Если сдвижной люк при закрывании блокируется и снова немного открывается:</p> <ul style="list-style-type: none"> ► Непосредственно после срабатывания автоматической функции реверса снова потяните кнопку  вниз до точки сопротивления и держите ее в этом положении до тех пор, пока сдвижной люк не закроется. Сдвижной люк закрывается с повышенным усилием. <p>Если сдвижной люк снова блокируется и снова немного открывается:</p> <ul style="list-style-type: none"> ► Повторите предыдущее действие. Сдвижной люк закрывается с еще большим усилием.
<p>Автомобили с панорамной крышей со сдвижным люком: сдвижной люк или</p>	<ul style="list-style-type: none"> ► Продолжайте прерывисто тянуть кнопку  до тех пор, пока сдвижной люк не закроется полностью. ► Продолжайте прерывисто тянуть кнопку  до тех пор, пока солнцезащитная шторка не закроется полностью. ► Полностью откройте сдвижной люк в автоматическом режиме, а затем снова закройте его.

Проблема

солнцезащитная шторка двигаются только рывками.

Возможные причины/следствия и ► предложения по решению**Защита от кражи****Функционирование иммобилайзера**

Иммобилайзер предотвращает пуск Вашего автомобиля без подходящего ключа.

Иммобилайзер автоматически включается при выключении зажигания и автоматически выключается при включении зажигания.

Система EDW (противоугонная сигнализационная система)**Функционирование противоугонной сигнализационной системы EDW**

При включенной противоугонной сигнализационной системе световая и звуковая тревожная сигнализация срабатывает в следующих ситуациях:

- При открывании двери
- При открывании двери багажного отделения
- При открывании капота

- При срабатывании устройства защиты салона (→ стр. 87)
- При срабатывании защиты от буксировки (→ стр. 86)

Противоугонная сигнализационная система автоматически включается по истечении примерно 10 секунд в следующих случаях:

- после блокировки при помощи ключа,
- после блокировки при помощи системы KEYLESS-GO.

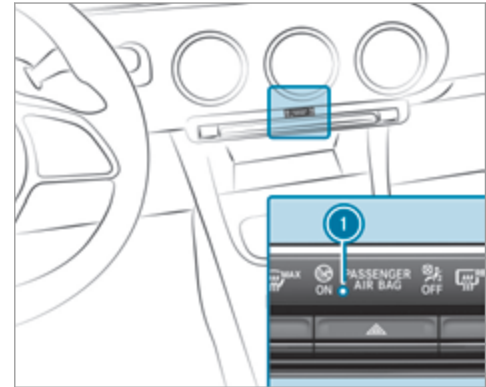

При включенной противоугонной сигнализационной системе мигает контрольная лампа ①.

Противоугонная сигнализационная система автоматически выключается в следующих случаях:

- после разблокировки при помощи ключа,
- после нажатия на кнопку Start/Stop при помощи ключа в вещевом отделении (→ стр. 153).
- после разблокировки при помощи системы KEYLESS-GO.

i При активированной системе вызова экстренной помощи Mercedes-Benz во время тревожной сигнализации, длящейся более 30 секунд, автоматически производится оповещение центра обслуживания клиентов (→ стр. 389).

Окончание тревожной сигнализации противоугонной сигнализационной системы

▶ Нажмите на кнопку , или  на ключе. или

▶ Нажмите на кнопку пуска / выключения двигателя Start/Stop при нахождении ключа в вещевом отделении (→ стр. 153)

Выключение тревожной сигнализации при помощи системы KEYLESS-GO:

▶ Обхватите внешнюю ручку двери при нахождении ключа вне автомобиля.

Функционирование устройства защиты от буксировки

Если при включенном устройстве защиты от буксировки наклон автомобиля изменяется, то срабатывает световая и звуковая тревожные сигнализации.

Устройство защиты от буксировки автоматически активируется примерно через 60 секунд:

- после блокировки при помощи ключа,
- после блокировки при помощи системы KEYLESS-GO.

Устройство защиты от буксировки активируется только в том случае, если следующие элементы закрыты:

- Двери
- Дверь багажного отделения

Устройство защиты от буксировки автоматически деактивируется:

- после нажатия на кнопку  на ключе.
- после нажатия на кнопку Start/Stop при помощи ключа в вещевом отделении (→ стр. 153).
- после разблокировки при помощи системы KEYLESS-GO.

Информация о распознавании повреждений при припаркованном автомобиле (→ стр. 182).

Включение или выключение устройства защиты от буксировки

Мультимедийная система:

  ▶▶ Установки ▶▶ Schnellzugriff

(быстрый доступ)

▶ **Защита от буксиров.**, включение или выключение.

В следующих случаях устройство защиты от буксировки снова включается:

- Повторно снимается блокировка замков автомобиля.
- Открывается дверь.
- Повторно блокируются замки автомобиля.

i Если быстрый доступ не доступен, то устройство защиты от буксировки через подменю **Автомобиль** в главном меню **Установки** можно включить или выключить .

Функционирование устройства защиты салона

При включенном устройстве защиты салона звуковая и световая тревожные сигнализации срабатывают, если регистрируется движение в салоне автомобиля.

Устройство защиты салона автоматически активируется по истечении примерно 10 секунд:

- после блокировки при помощи ключа,
- после блокировки при помощи системы KEYLESS-GO.

Устройство защиты салона активируется только в том случае, если следующие элементы закрыты:

- Двери
- Дверь багажного отделения

Устройство защиты салона автоматически деактивируется:

- после нажатия на кнопку  на ключе.
- после нажатия на кнопку Start/Stop при помощи ключа в вещевом отделении (→ стр. 153).
- после разблокировки при помощи системы KEYLESS-GO.

В следующих ситуациях возможна ложная тревога:

- при наличии подвижных предметов, например, талисманов, в салоне автомобиля,
- при открытом боковом стекле,
- при открытой панорамной сдвижной панели крыши,

Включение или выключение устройства защиты салона

Мультимедийная система:

    Установки  Schnellzugriff

(быстрый доступ)

 **Защита салона**, включение или выключение.

В следующих случаях устройство защиты салона снова включается:

- Повторно снимается блокировка замков автомобиля.
- Открывается дверь.
- Повторно блокируются замки автомобиля.

 Если быстрый доступ не доступен, то устройство защиты салона в меню **Автомобиль** в пункте **Установки** можно включить или выключить .

Указания к правильному положению сиденья водителя

⚠ ОСТОРОЖНО Опасность аварии вследствие осуществления установок автомобиля во время движения

В следующих ситуациях Вы можете потерять контроль над автомобилем:

- При установке положения сиденья водителя, подголовника, рулевого колеса или зеркал во время движения.
- При пристегивании ремня безопасности во время движения.

▶ Перед пуском двигателя: установите положение сиденья водителя, подголовника, рулевого колеса или зеркал и пристегните ремень безопасности.

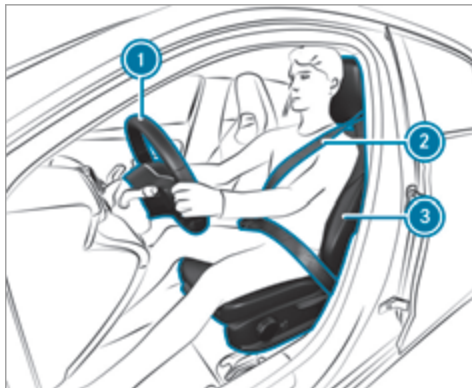

При установке положения рулевого колеса ①, ремня безопасности ② и сиденья водителя ③ учитывайте следующее:

- Вы должны сидеть как можно дальше от подушки безопасности водителя.
- Вы должны сохранять вертикальное положение на сиденье.
- Подушка сиденья должна слегка поддерживать ноги выше колена.

- Ваши ноги не должны быть полностью вытянуты и Вы должны иметь возможность хорошо нажать на педали до конца.
- Ваш затылок должен упираться в подголовник на уровне глаз.
- Ваши руки, держащие рулевое колесо, должны быть слегка согнуты в локтях.
- Ничто не должно мешать движению Ваших ног.
- Вам должна быть хорошо видна вся индикация на комбинации приборов.
- Вам должно быть хорошо видно все происходящее на дороге.
- Ваш ремень безопасности должен плотно прилегать к телу и проходить по середине плеча, а в бедренной части – по изгибу бедра.

Сиденья

Механическая установка положения переднего сиденья (без комфорт-пакета для сидений)

⚠ ОСТОРОЖНО Опасность защемления при установке сидений детьми

При установке сидений дети могут быть защемлены, в особенности если они оставлены без присмотра.

- ▶ При выходе из автомобиля всегда берите с собой ключ и запирайте автомобиль. Это касается также и цифрового ключа автомобиля, если функция „Цифровой ключ автомобиля“ активирована через веб-приложение Mercedes me connect.
- ▶ Никогда не оставляйте детей в автомобиле без присмотра.

⚠ ОСТОРОЖНО Опасность защемления при установке сидений

Если Вы устанавливаете сиденье, Вы можете защемить себя или других находящихся в автомобиле людей, например в области направляющей сиденья.

- ▶ Проследите, чтобы при установке сиденья ничьи части тела не находились в зоне движения сиденья.

Учитывайте указания по безопасности в разделах «Подушки безопасности» и «Дети в автомобиле».

⚠ ОСТОРОЖНО Опасность аварии из-за незафиксированного сиденья водителя

Если сиденье водителя не зафиксировано, оно может неожиданно сместиться во время движения.

Вследствие этого Вы можете потерять контроль над автомобилем.

- ▶ Перед пуском двигателя автомобиля всегда убеждайтесь в том, что сиденье водителя зафиксировано.

⚠ ОСТОРОЖНО Опасность аварии вследствие осуществления установок автомобиля во время движения

В следующих ситуациях Вы можете потерять контроль над автомобилем:

- При установке положения сиденья водителя, подголовника, рулевого колеса или зеркал во время движения.
- При пристегивании ремня безопасности во время движения.

- ▶ Перед пуском двигателя: установите положение сиденья водителя, подголовника, рулевого колеса или зеркал и пристегните ремень безопасности.

⚠ ОСТОРОЖНО Опасность защемления при неосторожной установке высоты сиденья

При неосторожной установке высоты сиденья Вы можете защемить себя или других находящихся в автомобиле людей и при этом получить / причинить травму.

Особенно дети могут случайно нажать на кнопки электрической установки сидений, что может вызвать защемление.

- ▶ Следите за тем, чтобы под рычажный механизм системы установки сиденья при движении сиденья не попадали руки или другие части тела.

⚠ ОСТОРОЖНО Опасность травмирования из-за не установленных или неправильно установленных подголовников

Если подголовники не смонтированы или установлены в неправильное положение, то они не могут обеспечить предусмотренную защиту.

Существует повышенная опасность травмирования головы- и затылка, например в случае аварии или при торможении!

- ▶ Осуществляйте движение на автомобиле только с установленными подголовниками.
- ▶ Перед началом движения убедитесь в том, что положение подголовников для всех сидящих в автомобиле людей установлено таким образом, чтобы голова опиралась затылком на среднюю часть подголовника на уровне глаз.

Не перепутайте подголовники передних и задних сидений при монтаже. Иначе правильная регули-

ровка высоты и наклона подголовников будет невозможна.

Путем продольной регулировки установите подголовник так, чтобы он находился как можно ближе к затылку.

⚠ ОСТОРОЖНО Опасность травмирования или опасность для жизни из-за неправильного положения сиденья

Если спинка сиденья не приведена в почти вертикальное положение, то ремень безопасности не обеспечивает предусмотренную защиту.

В этом случае при резком торможении или при аварии Вы можете проскользнуть под ремнем безопасности и при этом получить травмы, например, нижней части живота или шеи.

- ▶ Перед троганием с места правильно устанавливайте положение сиденья.
- ▶ Всегда следите за тем, чтобы спинка сиденья стояла в почти вертикальном положении и плечевая часть ленты ремня проходила посередине плеча.

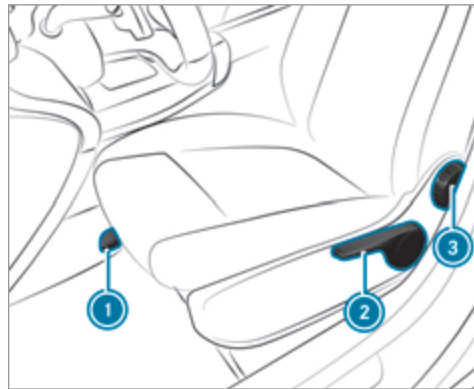

- ▶ **Установка продольного положения сиденья:** приподнимите рычаг ① и передвиньте сиденье в нужное положение.
- ▶ Убедитесь, что сиденье зафиксировалось.
- ▶ **Установка высоты подушки сиденья:** тяните за рычаг ② или нажимайте на него до тех пор, пока не будет достигнуто нужное положение.
- ▶ **Установка наклона спинки сиденья:** поворачивайте маховичок ③ вперед или назад до тех

пор, пока не будет достигнуто нужное положение.

Механическая установка положения переднего сиденья (с комфорт-пакетом для сидений)

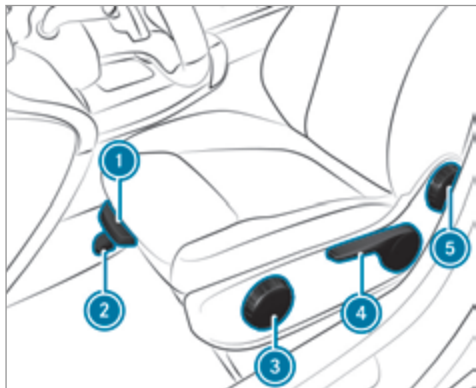

▶ **Установка глубины подушки сиденья:** приподнимите рычаг ① и сдвиньте переднюю часть подушки сиденья вперед или назад.

▶ **Установка продольного положения сиденья:** приподнимите рычаг ② и передвиньте сиденье в нужное положение.

▶ Убедитесь, что сиденье зафиксировалось.

▶ **Установка наклона подушки сиденья:** поворачивайте маховичок ③ вперед или назад до тех пор, пока не будет достигнуто нужное положение.

▶ **Установка высоты подушки сиденья:** тяните за рычаг ④ или нажимайте на него до тех пор, пока не будет достигнуто нужное положение.

▶ **Установка наклона спинки сиденья:** поворачивайте маховичок ⑤ вперед или назад до тех пор, пока не будет достигнуто нужное положение.

Регулировка положения переднего сиденья с помощью электропривода

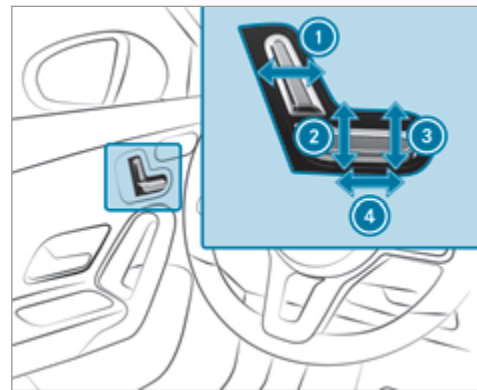

① Наклон спинки сиденья

② Высота сиденья

③ Наклон подушки сиденья

④ Продольная регулировка положения сиденья

▶ Сохраните установки при помощи функции памяти (→ стр. 99).

Установка 4-позиционной поясничной опоры

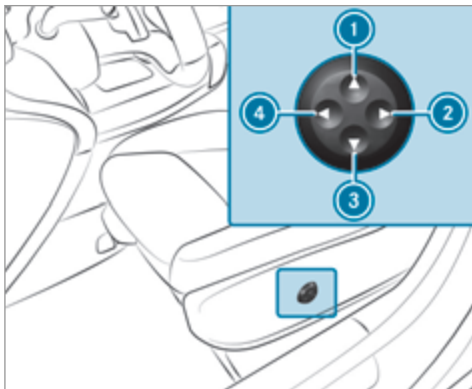

- ① Выше
- ② Слабее
- ③ Ниже
- ④ Сильнее

▶ С помощью кнопок ① – ④ адаптируйте выпуклость спинки сиденья к Вашей фигуре.

Подголовники

Механическая установка положения подголовников передних сидений

⚠ ОСТОРОЖНО Опасность аварии вследствие осуществления установок автомобиля во время движения

В следующих ситуациях Вы можете потерять контроль над автомобилем:

- При установке положения сиденья водителя, подголовника, рулевого колеса или зеркал во время движения.
 - При пристегивании ремня безопасности во время движения.
- ▶ Перед пуском двигателя: установите положение сиденья водителя, подголовника, рулевого колеса или зеркал и пристегните ремень безопасности.

⚠ ОСТОРОЖНО Опасность травмирования из-за не установленных или неправильно установленных подголовников

Если подголовники не смонтированы или установлены в неправильное положение, то они не могут обеспечить предусмотренную защиту.

Существует повышенная опасность травмирования головы- и затылка, например в случае аварии или при торможении!

- ▶ Осуществляйте движение на автомобиле только с установленными подголовниками.
- ▶ Перед началом движения убедитесь в том, что положение подголовников для всех сидящих в автомобиле людей установлено таким образом, чтобы голова опиралась затылком на среднюю часть подголовника на уровне глаз.

Не перепутайте подголовники передних и задних сидений при монтаже. Иначе правильная регулировка высоты и наклона подголовников будет невозможна.

Путем продольной регулировки установите подголовник так, чтобы он находился как можно ближе к затылку.

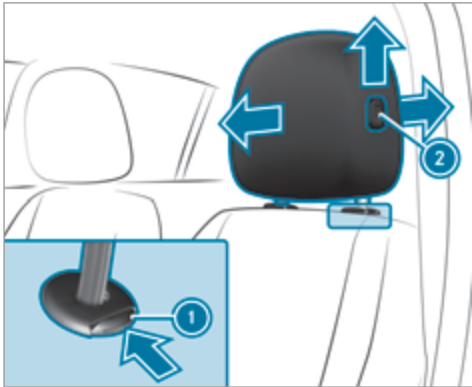

- ▶ **Регулировка вверх:** потяните подголовник вверх.
- ▶ **Регулировка вниз:** нажмите кнопку разблокировки ① в направлении стрелки и нажмите на подголовник вниз.
- ▶ **Регулировка вперед:** нажмите кнопку разблокировки ② и потяните подголовник вперед..
- ▶ **Регулировка назад:** нажмите кнопку разблокировки ② и нажмите на подголовник назад.

Механическая регулировка положения подголовников задних сидений

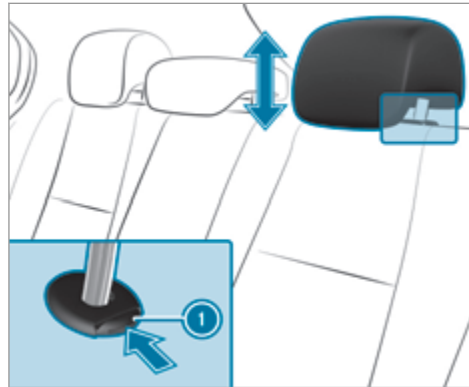

- ▶ **Регулировка вверх:** потяните подголовник вверх.
- ▶ **Регулировка вниз:** нажмите кнопку разблокировки ① в направлении стрелки и нажмите на подголовник вниз.

Демонтаж или монтаж подголовников задних сидений

Демонтаж

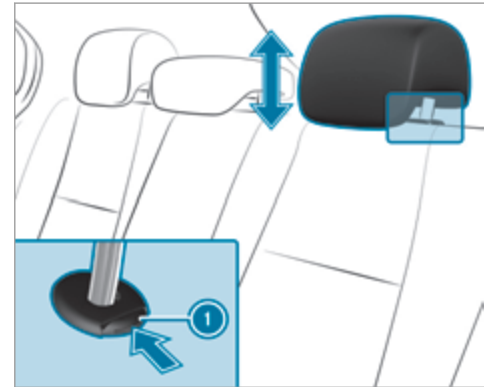

- ▶ Разблокируйте спинку заднего сиденья и откиньте ее немного вперед (→ стр. 103).
- ▶ Вытяните подголовник вверх до упора.
- ▶ Нажмите на кнопку разблокировки ① в направлении стрелки и вытяните подголовник.

Установка

- ▶ Установите подголовник так, чтобы пазы фиксации стойки подголовника находились слева по направлению движения.
- ▶ Нажмите на подголовник вниз до фиксации.
- ▶ Откиньте спинку заднего сиденья в исходное положение до фиксации.

Конфигурация регулировки положения сиденья

Мультимедийная система:

▶▶ Комфорт ▶▶ Комфорт сидений

Установка выпуклости спинки сиденья в зоне поясницы (поясничной опоры)

- ▶ Выберите **Поясничная зона**.
- ▶ Выберите регулировки желаемого сиденья.
- ▶ Регулировка пневмоподушек сидений.

Регулировка боковин спинок

- ▶ Выберите **Боковины спинок**.
- ▶ Регулировка пневмоподушек необходимого сиденья.

Регулировка баланса подогрева сидений

- ▶ Выберите **Баланс обогрев.сиден..**

- ▶ Регулировка распределения тепла для необходимого сиденья.

Настройка автоматической регулировки сиденья

⚠ ОСТОРОЖНО Опасность защемления при регулировке сиденья водителя после вызова профиля водителя

При выборе профиля сиденье водителя может быть установлено в положение, сохраненное для данного профиля водителя. Это может причинить травму Вам или другим пассажирам автомобиля.

- ▶ Убедитесь, что во время регулировки сиденья водителя с помощью мультимедийной системы в зоне смещения сиденья нет людей и частей их тел.

При возникновении опасности защемления незамедлительно прервите процесс регулировки положения:

- ▶ а) Нажмите на предупредительное сообщение на мультимедийном дисплее
или

- ▶ б) Нажмите позиционную кнопку функции памяти или переключатель регулировки сиденья на двери водителя
Процесс регулировки положения будет остановлен.

Условия

Настройка по росту:

- Включена автоматическая регулировка сиденья.

Мультимедийная система:

▶▶ Установки ▶▶ Fahrzeug (автомобиль) ▶▶ Автом.установ.сиден.

Включение / выключение автоматической регулировки сиденья

При изменении активного профиля пользователя в неподвижном автомобиле водительское сиденье, наружные зеркала и контур сиденья автоматически подстраиваются под водителя.

- ▶ Выберите **Включено**. или **Выкл..**

- ⓘ Данная настройка доступна только для индивидуальных пользовательских профилей. У профиля гостя отсутствует функция включения / выключения автоматической регулировки сиденья. Дополнительная информация о пользовательских профилях (→ стр. 290).

Регулировка

Автомобиль на основании роста водителя рассчитывает подходящее и устанавливает его напрямую.

- ▶ Выберите **Позиционир.сиденья**.
- ▶ **Установка единицы измерения: выберите см или футы / дюймы.**
- ▶ Отрегулируйте рост с помощью ползунка.
- ▶ Выберите **Начать позиционирование**.
настраивается по указанному росту.
- ① Если рассчитанное автомобилем непрактично или некомфортно, его в любое время можно отрегулировать вручную при помощи кнопок управления.
Наружные зеркала не настраиваются при помощи данной функции, а должны настраиваться вручную при помощи кнопок панели управления.
- ① Эти настройки также могут быть установлены через портал Mercedes me в Вашем пользовательском профиле. Синхронизируя профили в автомобиле и профилях Mercedes me connect, данные настройки применяются к Вашему автомобилю. Дополнительная информация о синхронизации пользовательских профилей (→ стр. 292).

Выбор программы массажа для передних сидений

Мультимедийная система:

→  ▶ Комфорт ▶ Массаж

- ▶ Выберите сиденье.
- ▶ Выберите **Волнообраз.массаж** или **Пульсирующ.массаж**.
Запускается выбранная программа.
- ▶ **Установка интенсивности массажа:**
Высок.интенсивность, включение или выключение.

Сброс регулировок положения сиденья

Мультимедийная система:

→  ▶ Комфорт ▶ Комфорт сидений

- ▶ Выберите **Сброс**.
- ▶ Выберите  для нужного сиденья.
Регулировки положения выбранного сиденья отменены.

Включение или выключение подогрева сидений

⚠ ОСТОРОЖНО Опасность ожога ввиду многократного включения подогрева сидений

Если Вы многократно включаете подогрев сидений, подушка и мягкая подкладка спинки сиденья могут сильно нагреться.

При ограниченной температурной восприимчивости или ограниченной возможности реакции на повышенную температуру это может привести к причинению вреда здоровью или даже к схожим с ожогами травмам.

- ▶ Не включайте подогрев сидений несколько раз подряд.

Для защиты от перегрева подогрев сидений после многократных включений может временно деактивироваться.

❗ УКАЗАНИЕ Повреждение сидений предметами или подкладками при включенной системе обогрева сидений

При включенной системе обогрева сидений из-за расположенных на сиденьях предметах или из-за документов, например, на подушке сиденья или на детских сиденьях, могут образ-

овываться застой тепла. В результате этого может повредиться поверхность сидений.

- ▶ Убедитесь в том, что при включенной системе обогрева сидений на сиденьях не находятся предметы или документы.

Условия

- Электропитание включено.

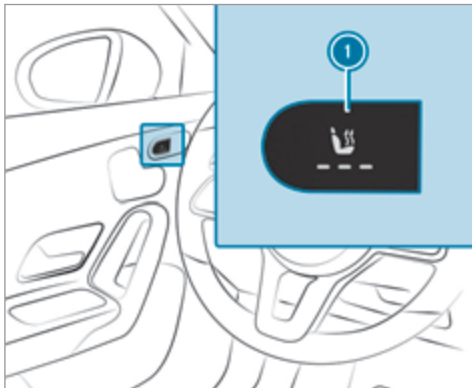

▶ **Включение / повышение уровня:** нажимайте кнопку ① до тех пор, пока не будет достигнут требуемый уровень обогрева. В зависимости от уровня обогрева горит от одной до трех контрольных ламп.

▶ **Выключение / понижение уровня:** нажимайте кнопку ① до тех пор, пока не будет достигнут требуемый уровень обогрева. Если все контрольные лампы выключены, подогрев сидений выключен.

- ① Уровень обогрева будет автоматически снижаться через 8, 10 и 20 минут вплоть до отключения подогрева сидений.

Включение или выключение вентиляции сидений

Условия

- Электропитание включено.

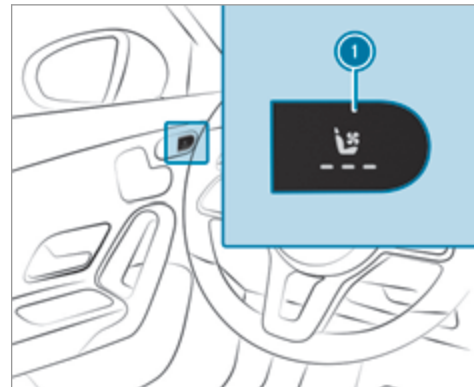

▶ **Включение:** нажмите кнопку ①. Все контрольные лампы загорятся.

▶ **Уменьшение уровня вентиляции:** нажимайте кнопку ① до тех пор, пока не будет установлен нужный уровень вентиляции. В зависимости от уровня вентиляции горит от одной до трех контрольных ламп.

▶ **Выключение:** нажимайте кнопку ① до тех пор, пока все контрольные лампы не погаснут.

Рулевое колесо

Механическая установка положения рулевого колеса

⚠ ОСТОРОЖНО Опасность аварии вследствие осуществления установок автомобиля во время движения

В следующих ситуациях Вы можете потерять контроль над автомобилем:

- При установке положения сиденья водителя, подголовника, рулевого колеса или зеркал во время движения.
 - При пристегивании ремня безопасности во время движения.
- ▶ Перед пуском двигателя: установите положение сиденья водителя, подголовника, рулевого колеса или зеркал и пристегните ремень безопасности.

⚠ ОСТОРОЖНО Опасность защемления детей при установке положения рулевого колеса

При установке положения рулевого колеса дети могут быть защемлены.

- ▶ Никогда не оставляйте детей в автомобиле без присмотра.
- ▶ При выходе из автомобиля всегда берите с собой ключ и запирайте автомобиль. Это касается также и цифрового ключа автомобиля, если функция „Цифровой ключ автомобиля“ активирована через веб-приложение Mercedes me connect.

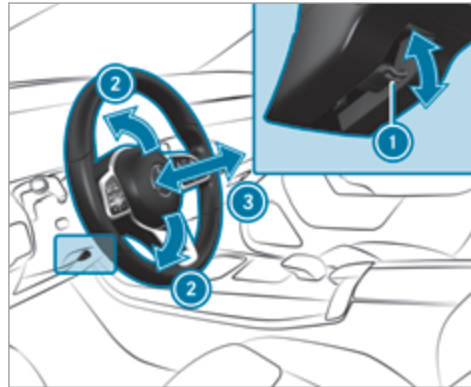

- ▶ Полностью откиньте рычаг разблокировки ① вниз. Колонка рулевого управления разблокирована.
- ▶ Установите высоту ② и дистанцию ③ до рулевого колеса.
- ▶ Полностью откиньте рычаг разблокировки ① вверх. Колонка рулевого управления заблокирована.
- ▶ Пошевелите рулевое колесо и убедитесь в том, что колонка рулевого управления снова заблокирована.

Включение или выключение подогрева рулевого колеса

Условия

- Зажигание включено.

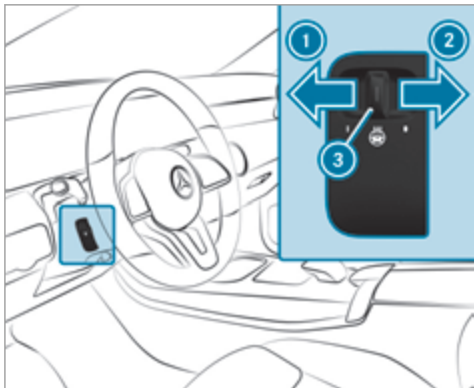

▶ **Включение:** нажмите на переключатель до положения ①.

Загорается контрольная лампа ③.

▶ **Выключение:** нажмите на переключатель до положения ②.

Контрольная лампа ③ выключается.

Если Вы выключаете зажигание, то подогрев рулевого колеса выключается.

Система облегчения посадки и выхода из автомобиля

Функционирование системы облегчения посадки и высадки

⚠ ОСТОРОЖНО Опасность аварии при начале движения автомобиля во время процесса установки системы облегчения выхода из автомобиля

Если Вы начинаете движение автомобиля в то время, как система облегчения посадки - и выхода из автомобиля производит установку, Вы можете потерять контроль над автомобилем.

▶ Перед троганием с места подождите пока процесс установки будет завершен.

⚠ ОСТОРОЖНО Опасность защемления при настройке системы облегчения посадки и высадки

Если система облегчения посадки- и высадки устанавливает положение сиденья водителя, может произойти защемление водителя или пассажиров, -особенно детей-.

▶ Во время установки системы облегчения посадки и высадки следите за тем, чтобы в

зоне движения сиденья водителя никого не было.

При опасности защемления сиденьем водителя:

- ▶ нажмите на переключатели регулировки положения сиденья. Процесс регулировки положения останавливается.
- ▶ Никогда не оставляйте детей в автомобиле без присмотра.
- ▶ При выходе из автомобиля всегда берите с собой ключ и запирайте автомобиль. Это касается также и электронного ключа автомобиля, если функция «Электронный ключ автомобиля» активирована через веб-приложение Mercedes me connect.

Вы можете остановить процесс регулировки, нажав кнопку сохраненного функцией памяти положения.

⚠ ОСТОРОЖНО Опасность защемления при активировании детьми- системы облегчения посадки и выхода из автомобиля

Если дети активируют систему- облегчения посадки и выхода из автомобиля, то они могут

быть защемлены, в особенности если они оставлены без присмотра.

- ▶ Никогда не оставляйте детей в автомобиле без присмотра.
- ▶ При выходе из автомобиля всегда берите с собой ключ и производите блокировку автомобиля.

При активной системе облегчения посадки и высадки сиденье водителя отходит назад, а спинка становится более прямой в следующих ситуациях:

- Вы выключаете зажигание при открытой двери водителя.
- Вы открываете дверь водителя при выключенном зажигании.

- ⓘ Сиденье водителя перемещается назад только в том случае, если оно еще не находится в заднем положении. Спинка сиденья перемещается только вперед в том случае, если она еще не находится в переднем положении.

В следующих случаях сиденье водителя возвращается в последнее установленное положение для движения:

- Вы включаете зажигание при закрытой двери водителя.

- Вы закрываете дверь водителя при включенном зажигании.

Последнее установленное положение для движения вводится в память в следующих случаях:

- Вы выключаете зажигание.
- Вы вызываете сохраненные установки положения сиденья при помощи функции памяти.
- Вы вводите в память положение сиденья при помощи функции памяти.

Настройка функции облегчения посадки и высадки

Условия

- Функция автоматической регулировки сиденья включена (→ стр. 94).

Мультимедийная система:

→  **▶▶ Установки** ▶▶ **Fahrzeug** (автомобиль) ▶▶ **Облегч.посад.и вых.**

▶ Включите или выключите функцию.

- ⓘ Если Вы используете индивидуальный пользовательский профиль и настроили сиденье под свой рост, эти данные будут использоваться при работе системы облегчения посадки и высадки. автоматически устанавливается в соответствующее

положение. Дополнительная информация по автоматической регулировке положения сиденья, см. (→ стр. 94).

Управление функцией памяти

- ⚠ **ОСТОРОЖНО** Опасность аварии вследствие использования функции памяти во время движения

Если во время движения Вы используете функцию памяти на стороне водителя, то в процессе выполнения установок Вы можете потерять контроль над автомобилем.

- ▶ Пользуйтесь функцией памяти на стороне водителя только на стоящем автомобиле.

- ⚠ **ОСТОРОЖНО** Опасность защемления при установке положения сиденья функцией памяти

При установке положения сиденья функцией памяти может произойти защемление водителя или пассажиров, –особенно детей –.

- ▶ Во время установки положения функцией памяти следите за тем, чтобы в зоне движения сиденья никого не было.
- ▶ Если кто-то оказался защемлен, немедленно нажмите на позиционную кнопку или на выключатель механизма регулировки положения сиденья.

⚠ ОСТОРОЖНО Опасность защемления при активировании функции памяти детьми

При активировании функции памяти дети могут быть защемлены, в особенности если они оставлены без присмотра.

- ▶ Никогда не оставляйте детей в автомобиле без присмотра.
- ▶ При выходе из автомобиля всегда берите с собой ключ и запирайте автомобиль. Это касается также и цифрового ключа автомобиля, если функция „Цифровой ключ автомобиля“ активирована через веб-приложение Mercedes me connect.

Пользование функцией памяти возможно также и при выключенном зажигании.

При помощи функции памяти возможны сохранение и вызов установок положения сидений для трех человек.

Можно установить следующие системы:

- Сиденье
- Контур сиденья
- Наружные зеркала заднего вида
- Проекционный дисплей

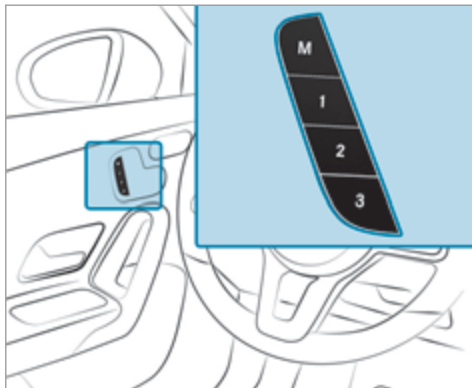

- ▶ **Сохранение:** приведите сиденье, контур сиденья, проекционный дисплей и наружные зеркала заднего вида в требуемое положение.
- ▶ Нажмите на кнопку памяти М и затем в течение трех секунд держите нажатыми кнопки сохранения положения 1, 2 или 3 .
- ▶ **Вызов из памяти:** нажмите на кнопки сохранения положения 1, 2 или 3 и держите их нажатыми.
После отпускания кнопки переднее сиденье, проекционный дисплей, наружные зеркала заднего вида и контур сиденья автоматически перемещаются в сохраненное в памяти положение.

Возможности размещения багажа

Указания по загрузке автомобиля

⚠ ОПАСНО Опасность отравления отработавшими газами

Двигатели внутреннего сгорания производят выброс токсичных отработавших газов, например монооксида углерода. Если дверь багажника открыта при работающем двигателе, особенно во время движения, отработавшие газы могут попасть в салон автомобиля.

- ▶ Всегда выключайте двигатель перед открытием двери багажника.
- ▶ Никогда не производите движение с открытой дверью багажника.

⚠ ОСТОРОЖНО Опасность травмирования незакрепленными предметами в автомобиле

Если находящиеся в автомобиле предметы, багаж или груз не закреплены должным образом, существует опасность их смещения, опрокидывания или падения, при котором они могут задеть находящихся в автомобиле людей. Существует опасность травмирования, в особенности при торможении или внезапном изменении направления движения!

- ▶ Всегда размещайте предметы так, чтобы они не могли перемещаться во время движения.
- ▶ Зафиксируйте находящиеся в автомобиле предметы, багаж или груз во избежание их смещения или опрокидывания.

⚠ ОСТОРОЖНО Риск получения травмы из-за неправильно размещенных предметов

Если Вы неправильно разместите предметы в салоне автомобиля, то они могут сдвинуться или опрокинуться, задев при этом находящихся в автомобиле людей. К тому же, при аварии подстаканники, открытые вещевые отделения и держатели мобильного телефона не во всех случаях смогут сдерживать находящиеся в них предметы.

Есть опасность травмирования, в особенности при маневрах с торможением или резкой сменной направленности!

- ▶ Размещайте предметы таким образом, чтобы они не могли перемещаться из стороны в сторону в таких или подобных ситуациях.
- ▶ Размещайте предметы таким образом, чтобы они не выпадали из вещевых отсеков, багажных сеток или сеток-карманов.
- ▶ Перед началом поездки закройте запираемые вещевые отсеки.
- ▶ Тяжелые, твердые, колющие, режущие, хрупкие или слишком большие предметы постоянно размещайте и надежно закрепляйте в грузовом отделении.

⚠ ОСТОРОЖНО Опасность ожога от выпускных труб глушителя и насадок выпускных труб

Выпускные трубы глушителя и насадки выпускных труб могут быть очень горячими. При прикосновении к этим деталям автомобиля можно получить ожог.

- ▶ Находясь в области труб глушителя и насадок выпускных труб постоянно будьте особо осторожны, в особенности внимательно следите за детьми, находящимися в этой области.
- ▶ Прежде чем коснуться этих деталей, дайте им охладиться.

Ходовые качества Вашего автомобиля зависят от распределения груза. При загрузке соблюдайте следующие указания:

- Общая масса перевозимого груза, включая пассажиров, не должна превышать полную нормативную массу или допустимые осевые нагрузки на мосты автомобиля.
Данные возьмите с заводской табличке автомобиля (→ стр. 479).
- Не загружайте автомобиль выше верхней кромки спинок сидений.

- Из соображений безопасности при перевозке груза всегда используйте разделительную сетку.
- По возможности, всегда транспортируйте груз позади незанятых сидений.
- Зафиксируйте груз в крепежных проушинах, равномерно распределив нагрузку между ними.

Вещевые отделения в салоне

Обзор передних вещевых отделений

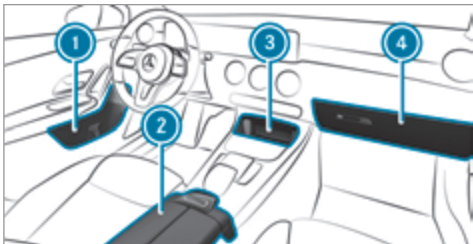

- 1 Вещевой отсек в дверях
- 2 Вещевое отделение в подлокотнике с разъемами для подключения мультимедийных и USB-устройств

- 3 Вещевое отделение в центральной консоли впереди с USB-разъемом и модулем для беспроводной зарядки мобильного телефона (предлагается не во всех странах)
- 4 Перчаточный ящик

Блокировка или разблокировка перчаточного ящика

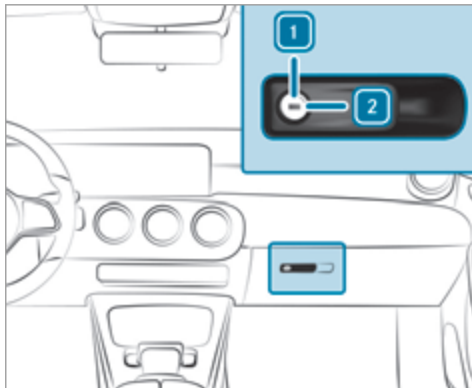

- ▶ Поверните аварийный ключ на четверть оборота вправо **2** (блокировка) или влево **1** (разблокировка).

Вещевой отсек для хранения печатной документации заказчика

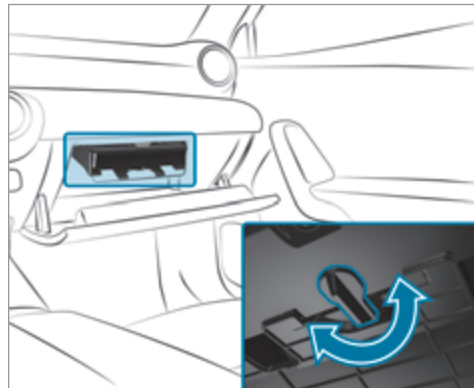

- ▶ **Открытие:** поверните ручку влево или вправо.

Открытие отделения для очков



▶ Нажмите кнопку ①.

Проём для загрузки длинномерных предметов у многоместного заднего сиденья

Откидывание спинки сиденья в задней части салона вперед

⚠ ОСТОРОЖНО Опасность несчастного случая из-за незафиксированного заднего многоместного сиденья / заднего сиденья и спинки сиденья

Если заднее многоместное сиденье / заднее сиденье и спинка сиденья не зафиксированы, то они могут откинуться вперед, например, при торможении или аварии.

- Вследствие этого заднее многоместное сиденье / заднее сиденье или спинка сиденья может прижать находящегося на сиденье человека к ремню безопасности. Ремень безопасности не в состоянии обеспечить предусмотренную защиту и может дополнительно травмировать Вас.
 - Спинка сиденья не сможет удержать находящиеся в багажнике предметы или багаж.
- ▶ Перед каждой поездкой проверяйте, что спинка сиденья и заднее многоместное сиденье / заднее сиденье зафиксированы.

Условия

- Центральная спинка сиденья разблокирована.

Центральную и крайние спинки сиденья можно откидывать вперед.



▶ **Левая и правая спинка сиденья:** при необходимости полностью опустите вниз подголовники спинки сиденья (→ стр. 93).

▶ Потяните за рычаг разблокировки ①.

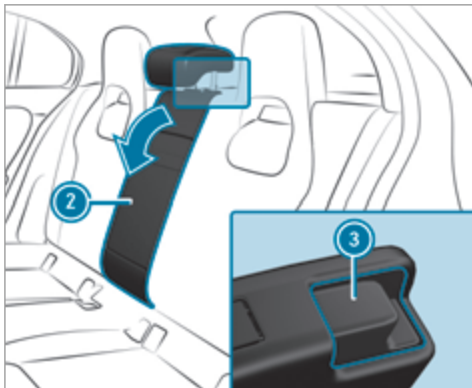

Следите за тем, чтобы центральная спинка сиденья не была заблокирована.

- ▶ **Центральная спинка сиденья:** потяните фиксатор ③ спинки сиденья ② вперед.
- ▶ Откиньте соответствующую спинку сиденья вперед.

Откидывание спинки сиденья в задней части автомобиля в исходное положение

! **УКАЗАНИЕ** Повреждение ремня безопасности

При откидывании назад спинки сиденья возможно защемление ремня безопасности, которое может вызвать его повреждение.

▶ Следите за тем, чтобы ремень безопасности при откидывании назад спинки сиденья не был защемлен.

- ▶ При необходимости передвиньте сиденье водителя или переднего пассажира вперед.

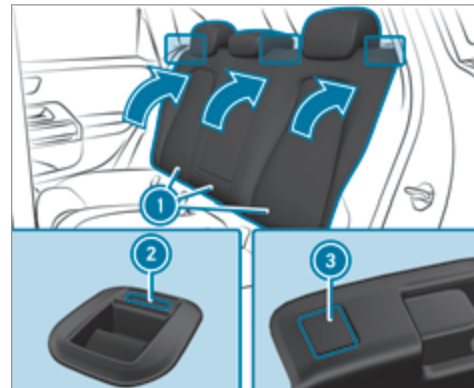

- ▶ Откиньте соответствующую спинку сиденья ① назад до фиксации.

Левая и правая спинка сиденья: если спинка сиденья зафиксирована и заблокирована неправильно, то включается красная индикация блокировки ②.

Центральная спинка сиденья: если спинка сиденья зафиксирована и заблокирована неправильно, то включается красная индикация блокировки ③.

Блокировка механизма разблокировки спинки центрального сиденья в задней части салона

Условия

- Центральная и левая спинка зафиксированы и соединены.

Вы можете заблокировать спинку центрального сиденья. Она может откидываться вперед только вместе со спинкой левого сиденья.

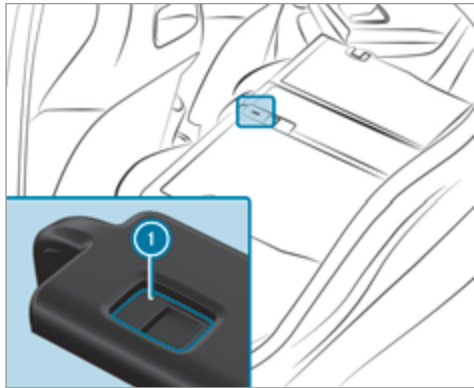

- ▶ Откиньте вперед центральную и левую спинки.
- ▶ **Блокировка:** передвиньте сдвижной фиксатор ① вверх. Механизм разблокировки спинки центрального сиденья заблокирован.
- ▶ **Разблокировка:** передвиньте сдвижной фиксатор ① вниз.

Установка наклона спинок сиденья в задней части салона (положение для увеличения загрузки)

Для увеличения объема багажника Вы можете установить спинки сидений на 10° в более вертикальное положение (положение для увеличения загрузки).

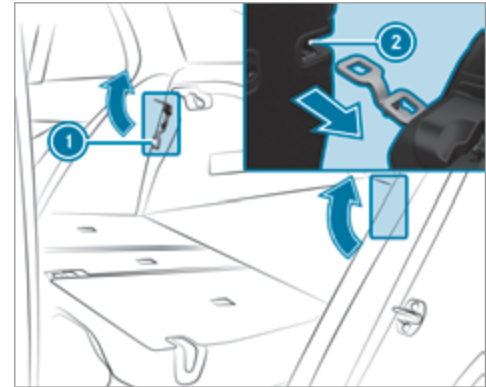

- ▶ Откиньте спинку сиденья вперед (→ стр. 103).
- ▶ Откиньте скобу ① в направлении стрелки.
- ▶ Откиньте спинку сиденья ② до скобы ① назад так, чтобы она зафиксировалась.

Шторка багажного отделения

Демонтаж и монтаж шторки багажного отделения

- ⚠ ОСТОРОЖНО** Опасность травмирования или опасность для жизни из-за плохо закрепленных предметов

Шторка багажного отделения не может задерживать или зафиксировать тяжелые предметы или багаж.

При резкой смене направления движения, торможении или при аварии незакрепленный багаж может попасть в Вас.

- ▶ Всегда размещайте предметы так, чтобы они не могли перемещаться во время движения.
- ▶ Фиксируйте предметы, багаж или груз от скольжения и опрокидывания даже при использовании шторки багажного отделения, например крепежными ремнями.

Не превышайте максимальную нагрузку на шторку багажного отделения в 2,5 кг.

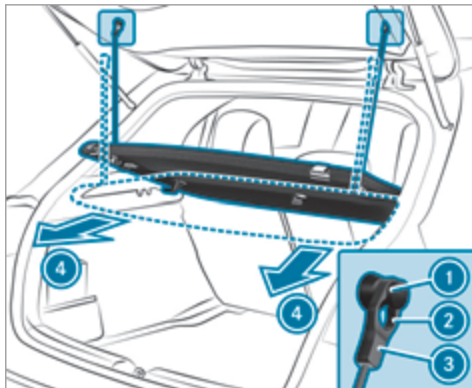

- ▶ **Демонтаж:** потяните навеску ③ на двери багажника вверх из проушины ① и отсоедините.
- ▶ Откиньте вниз шторку багажного отделения и вытащите в направлении стрелки ④.
- ▶ **Монтаж:** шторку багажного отделения вставьте слева и справа в направляющие.

- ▶ Вдавите шторку багажного отделения равномерно двумя руками вперед настолько, чтобы она зафиксировалась.
- ▶ Поднимите шторку багажного отделения вверх и закрепите навеску ③ в проушине ②.
- ▶ Затем потяните навеску ③ вниз в проушину ① настолько, чтобы она зафиксировалась.

Монтаж или демонтаж разделительной сетки

- ⚠ ОСТОРОЖНО** Опасность травмирования или опасность для жизни из-за плохо закрепленных предметов

Разделительная сетка не может задержать или зафиксировать тяжелые предметы или багаж.

При резкой смене направления движения, торможении или при аварии незакрепленный багаж может попасть в Вас.

- ▶ Всегда размещайте предметы так, чтобы они не могли перемещаться во время движения.
- ▶ Фиксируйте предметы, багаж или груз от скольжения и опрокидывания даже при использовании разделительной сетки, например крепежными ремнями.

По соображениям безопасности при перевозке груза всегда используйте разделительную сетку.

Поврежденные разделительные сетки теряют свои функции и подлежат замене. Обратитесь в специализированную мастерскую с квалифицированным персоналом.

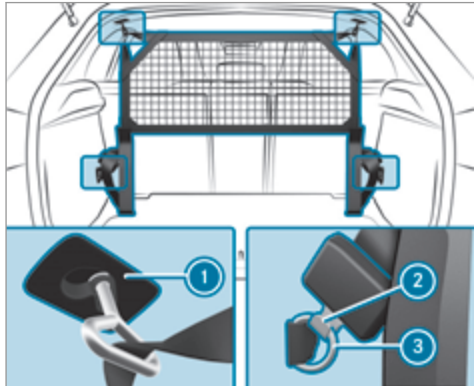

Разделительная сетка без увеличения объема багажника

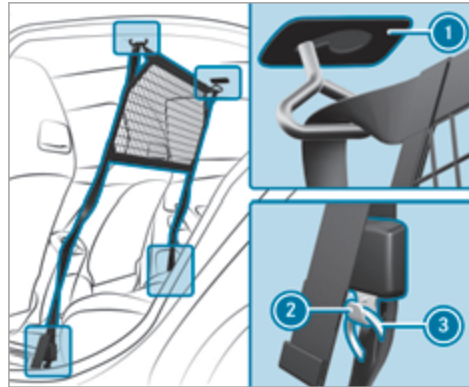

Разделительная сетка с увеличением объема багажника

- ▶ **Монтаж:** закрепите разделительную сетку на обивке потолка слева и справа в кронштейнах ①.
- ▶ Без увеличения объема багажника: закрепите крючки ② в крепежных проушинах ③ слева и справа таким образом, чтобы крючки ② показывали назад.

- ▶ С увеличением объема багажника: закрепите крючки ② в крепежных проушинах ③ слева и справа таким образом, чтобы крючки ② показывали на дверь.
- ▶ Потяните за незакрепленные концы стяжных ремней настолько, чтобы разделительная сетка натянулась.

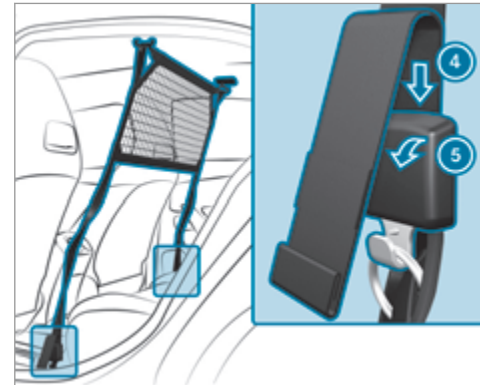

- ▶ **Демонтаж:** поверните застежку стяжного ремня в направлении стрелки ⑤.

- ▶ Протяните незакрепленный конец стяжного ремня в направлении стрелки ④ в застёжку настолько, чтобы стяжные ремни ослабли.
- ▶ Отсоедините крючки ② из крепежных проушин ③ слева и справа.
- ▶ Отсоедините разделительную сетку на обивке потолка слева и справа от кронштейнов ①.

Обзор крепежных проушин

Учитывайте указания по загрузке автомобиля (→ стр. 100).

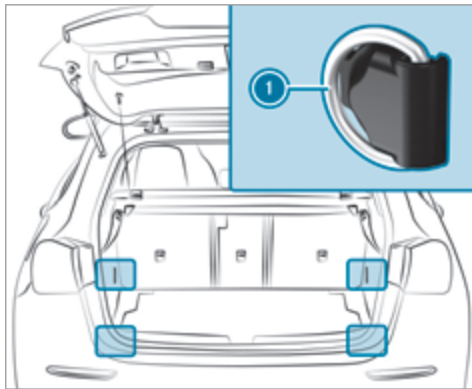

- ① Крепежные проушины (автомобили с функцией увеличения объема багажника за счет заднего многоместного сиденья)

Обзор крючков для сумок

⚠ ОСТОРОЖНО Опасность получения травмы при использовании крючков для сумок для крепления тяжелых предметов

Крючок для сумок не способен удерживать тяжелые предметы.

При торможении или резкой смене направления движения предметы или багаж могут начать перемещаться по салону и попасть в находящихся в автомобиле людей.

- ▶ Навешивайте на крючок для сумок только легкие предметы.
- ▶ Никогда не навешивайте на крючок для сумок твердые, бьющиеся или обладающие острыми краями предметы.

Учитывайте указания по загрузке автомобиля (→ стр. 100).

Не превышайте максимальную нагрузку на крючки для сумок в 3 кг и не привязывайте к ним крепежные ремни для фиксации груза.

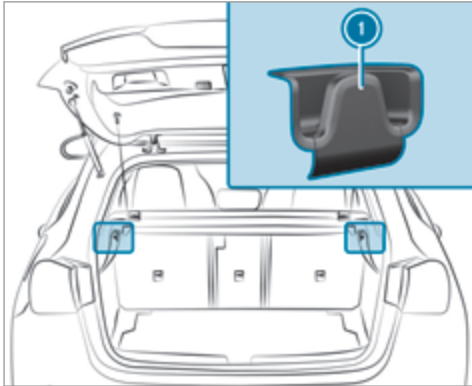

① Крючки для сумок

Крючки для одежды на двери багажника, обзор

Учитывайте указания по загрузке автомобиля (→ стр. 100).

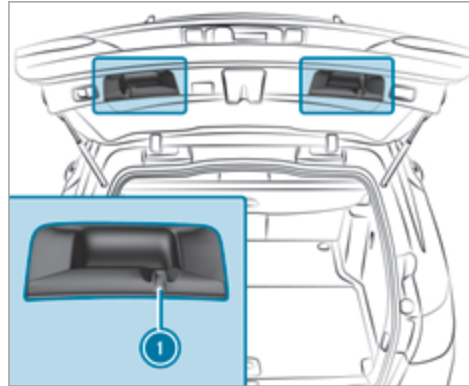

① Крючки для одежды

Крючки для одежды не предназначены для развешивания на них тяжелых вещей, под их весом дверь багажника может самостоятельно опуститься. Используйте крючки для одежды только для легких вещей, таких как куртки.

Открытие или закрытие отделения для хранения вещей под полом грузового отделения

⚠ ОСТОРОЖНО Опасность получения травмы из-за открытого пола багажника

При движении с открытым полом багажника предметы могут перемещаться по салону и попасть в находящихся в автомобиле людей. Существует опасность травмирования, в особенности при торможении или внезапном изменении направления движения!

▶ Перед началом движения всегда закройте пол багажника.

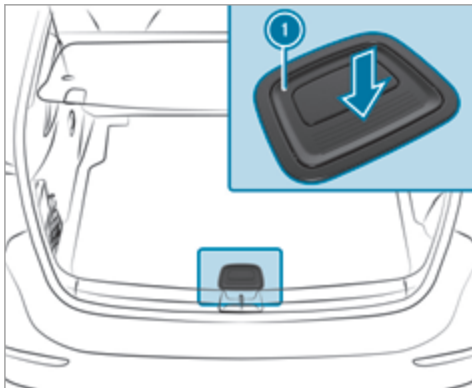

- ▶ **Открытие:** потяните за ручку ① вверх.
- ▶ Поднимите вверх пол грузового отделения за ручку ①.
- ▶ **Закрывание:** откиньте пол грузового отделения вниз, а затем прижмите ручку ① вниз так, чтобы пол заблокировался.

Держатели для напитков

Снятие или установка подстаканников в центральной консоли (автоматическая коробка передач)

⚠ ОСТОРОЖНО Опасность аварии- и травмирования при пользовании держателями для напитков во время движения

Держатель для напитков не рассчитан на удержание емкостей во время движения.

Если Вы используете держатель для напитков во время движения, емкость может вылететь из держателя, а находящаяся в ней жидкость – пролиться. Жидкость может попасть на находящихся в автомобиле людей, которые могут получить ожог от попадания горячей жидкости. Это может отвлечь Вас от управления автомобилем, из-за чего Вы можете потерять контроль над автомобилем.

- ▶ Используйте держатели для напитков только при неподвижном автомобиле.
- ▶ Вставляйте в держатели для напитков только подходящие емкости.
- ▶ Закрывайте емкости, особенно, если они наполнены горячей жидкостью.

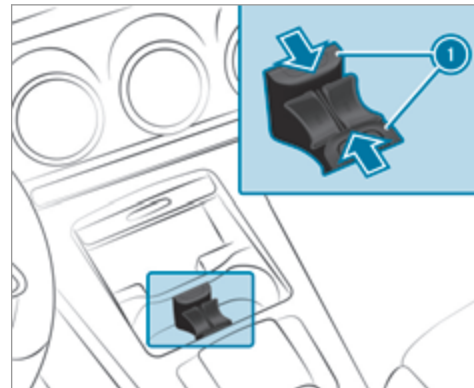

Подстаканник в вещевом отделении со шторкой

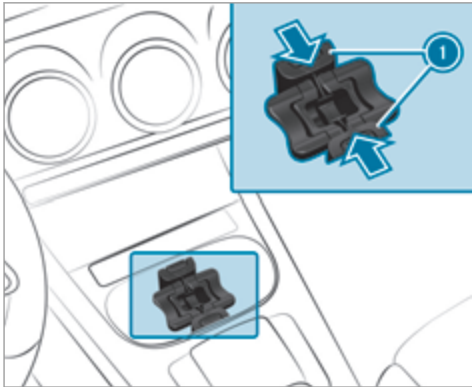

Подстаканник в вещевом отделении без шторки

- ▶ **Демонтаж:** сместите фиксирующие скобы ① подстаканника вовнутрь настолько, чтобы они разблокировались.
 - ▶ Выньте держатель для напитков вверх из вещевого отделения.
- ① Подстаканник и резиновый коврик под ним можно вынимать для мойки, например, чистой теплой водой.

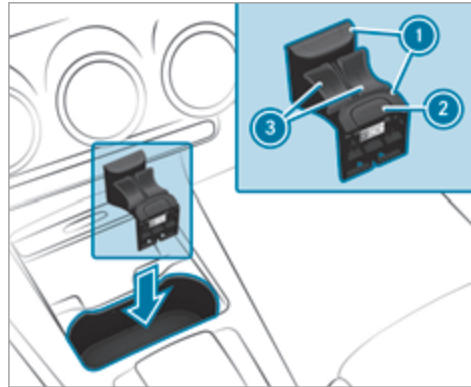

Подстаканник в вещевом отделении со шторкой

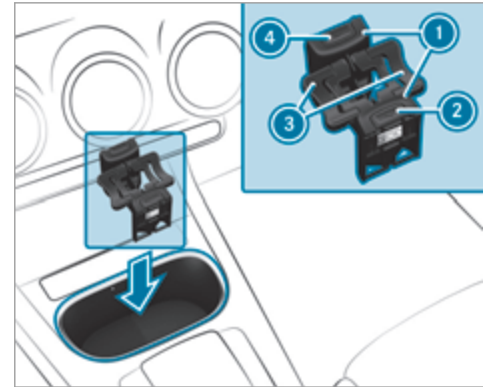

Подстаканник в вещевом отделении без шторки

- ▶ **Монтаж:** при необходимости откройте шторку вещевого отделения и вставьте подстаканник, как показано на иллюстрации, в вещевое отделение таким образом, чтобы напечатанный рисунок был направлен в сторону салона автомобиля.
- ▶ Сдвиньте подстаканник в вещевом отделении к перемычкам.

- ▶ Сместите фиксирующие скобы ① наружу настолько, чтобы они зафиксировались.
- ▶ **Подстаканник в вещевом отделении со шторкой:** нажмите кнопку ②.

или

- ▶ **Подстаканник в вещевом отделении без шторки:** нажмите кнопку ② и / или ④.
- Откиньте створки ③ вверх.

① Створки подстаканника можно откинуть вниз и зафиксировать. В этом случае отсутствует функция удерживания подстаканника.

Снятие или установка подстаканников в центральной консоли (механическая коробка передач)

⚠ ОСТОРОЖНО Опасность аварии- и травмирования при пользовании держателями для напитков во время движения

Держатель для напитков не рассчитан на удержание емкостей во время движения.

Если Вы используете держатель для напитков во время движения, емкость может вылететь из держателя, а находящаяся в ней жидкость – пролиться. Жидкость может попасть на находящихся

в автомобиле людей, которые могут получить ожог от попадания горячей жидкости. Это может отвлечь Вас от управления автомобилем, из-за чего Вы можете потерять контроль над автомобилем.

- ▶ Используйте держатели для напитков только при неподвижном автомобиле.
- ▶ Вставляйте в держатели для напитков только подходящие емкости.
- ▶ Закрывайте емкости, особенно, если они наполнены горячей жидкостью.

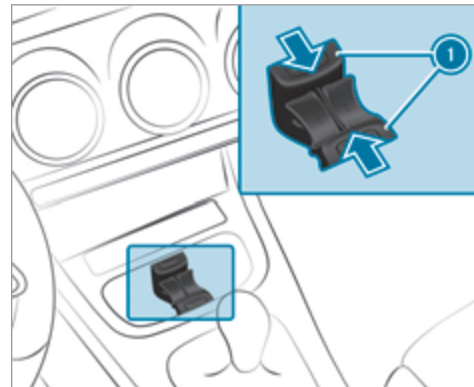

- ▶ **Демонтаж:** сместите фиксирующие скобы ① подстаканника вовнутрь настолько, чтобы они разблокировались.
- ▶ Выньте держатель для напитков вверх из вещевого отделения.
- ① Подстаканник и резиновый коврик под ним можно вынимать для мойки, например, чистой теплой водой.

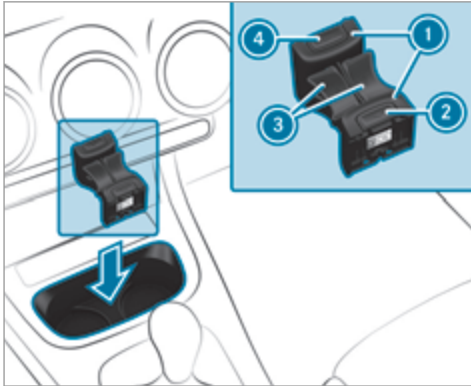

- ▶ **Монтаж:** вставьте подстаканник, как показано на иллюстрации, в вещевое отделение таким образом, чтобы напечатанный рисунок был направлен в сторону салона.
- ▶ Сдвиньте подстаканник в вещевом отделении к перемычкам.
- ▶ Сместите фиксирующие скобы ① наружу настолько, чтобы они зафиксировались.
- ▶ Нажмите на кнопку ② и / или ④. Откиньте створки ③ вверх.

- ① Створки подстаканника можно откинуть вниз и зафиксировать. В этом случае отсутствует функция удерживания подстаканника.

Открытие или закрытие подстаканника в подлокотнике в задней части салона

- ! **УКАЗАНИЕ** Повреждение подлокотника в задней части салона

Откинутый подлокотник в задней части салона может быть поврежден под весом Вашего тела.

- ▶ Не садитесь и не опирайтесь на подлокотник в задней части салона.

- ! **УКАЗАНИЕ** Повреждение держателя для напитков

При откидывании назад подлокотника в задней части салона может произойти повреждение держателя для напитков.

- ▶ Откидывайте назад подлокотник в задней части салона только при закрытом держателе для напитков.

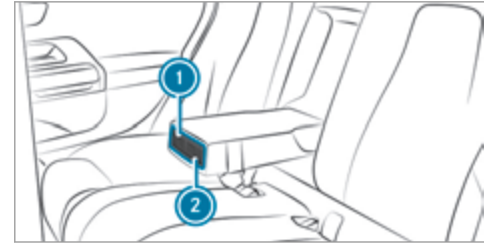

- ▶ **Открытие:** нажмите на подстаканник ① или ②. Подстаканник ① или ② выдвигается автоматически.
- ▶ **Закрытие:** сдвиньте подстаканник ① или ② назад до фиксации.

Пепельница и прикуриватель

Использование пепельницы

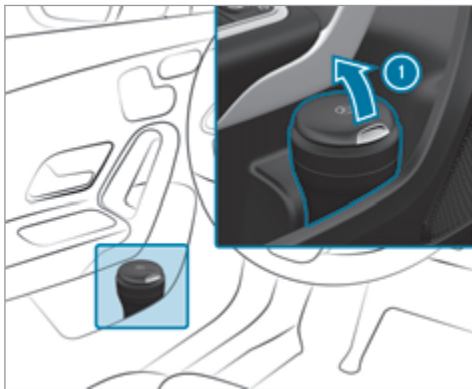

▶ **Во время движения:** закрытую пепельницу во время движения поместите в вещевой отсек в передней двери.

▶ Проверьте прочность крепления.

▶ Учитывайте указания по загрузке автомобиля (→ стр. 100).

▶ **Открытие:** откиньте крышку ① вверх.

① Верхняя часть пепельницы может откручиваться для выполнения очистки, например ополаскивания чистой теплой водой, или вытряхивания.

Пользование прикуривателем в центральной консоли в передней части салона

⚠ ОСТОРОЖНО Опасность пожара - и травмирования вследствие горячего прикуривателя

При прикосновении к горячему нагревательному элементу прикуривателя или к горячему патрону Вы можете обжечься.

Кроме того, возможно возгорание воспламеняющихся материалов:

- при падении горячего прикуривателя,
- Если, например, дети прижимают горячий прикуриватель к предметам.

▶ Всегда держите прикуриватель за ручку.

▶ Всегда следите за тем, чтобы дети не имели доступа к прикуривателю.

▶ Никогда не оставляйте детей в автомобиле без присмотра.

Условия

- Зажигание включено.



▶ Нажмите на прикуриватель ①. Когда спираль накалилась, прикуриватель выдвигается.

Розетки

Пользование розеткой на 12 В в центральной консоли впереди

Условия

- Допускается использование только приборов мощностью не более 180 ватт (15 А).

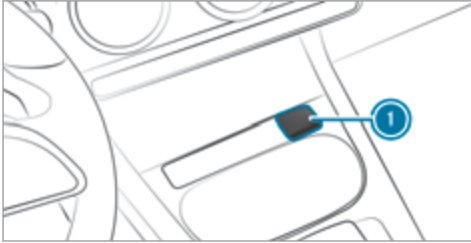

- ▶ Откройте крышку ❶ розетки.
- ▶ Вставьте штекер прибора.

Розетка на 12 В в вещевом отсеке со шторкой: если Вы подключаете прибор к розетке на 12 В, оставьте крышку вещевого отсека открытой.

Пользование розеткой на 115 В в задней части салона

⚠ ОПАСНО Опасность для жизни при поврежденном соединительном кабеле или поврежденной розетке

Если подключен подходящий прибор, то к розетке на 115 В подается высокое напряже-

ние-. Если соединительный кабель или розетка на 115 В выдернут(-а) из обшивки, поврежден(-а) или намочен(-а), Вы можете получить удар электрическим током-.

- ▶ Используйте только сухой и неповрежденный соединительный кабель.
- ▶ При выключенном зажигании убедитесь в том, что розетка на 115 В сухая-.
- ▶ Немедленно обратитесь в специализированную мастерскую с квалифицированным персоналом для проверки или замены выдернутой из обшивки или поврежденной розетки на 115 В-.
- ▶ Ни в коем случае не вставляйте соединительный кабель в выдернутую из обшивки или поврежденную розетку на 115 В-.

⚠ ОПАСНОСТЬ Опасность для жизни вследствие некачественного обращения с розеткой

Вы можете получить удар электрическим током:

- если Вы вставляете пальцы в розетку.
- если Вы вставляете в розетку неподходящие приборы или предметы.

- ▶ Не вставляйте пальцы в розетку.
- ▶ Подключайте к розетке только предназначенные для этого приборы.

Условия

- Приборы должны быть оснащены подходящим штекером, отвечающим соответствующим стандартам, специфичным для конкретной страны пребывания.
- Допускаются только приборы мощностью не более 150 Вт.
- Использование многоместных розеток не разрешается.

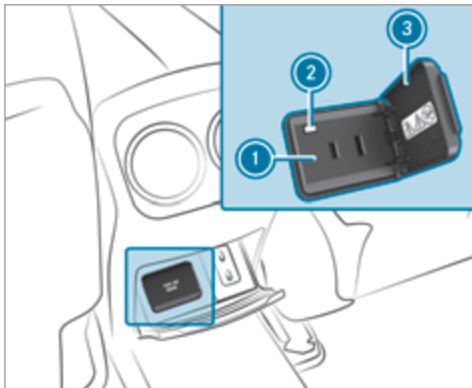

- ▶ Откройте крышку ③.
- ▶ Вставьте штекер прибора в розетку на 115 ① В. При достаточно высоком напряжении бортовой сети контрольная лампа ② загорается.

Пользование розеткой на 230 В в задней части салона

⚠ ОПАСНО Опасность для жизни при поврежденном соединительном кабеле или поврежденной розетке

Если подключен подходящий прибор, то к розетке на 230 В подается высокое напряжение. Если соединительный кабель или розетка на 230 В выдернут(-а) из обшивки, поврежден(-а) или намочен(-а), Вы можете получить удар электрическим током.

- ▶ Используйте только сухой и неповрежденный соединительный кабель.
- ▶ При выключенном зажигании убедитесь в том, что розетка на 230 В сухая.
- ▶ Немедленно обратитесь в специализированную мастерскую с квалифицированным персоналом для проверки или замены выдернутой из обшивки или поврежденной розетки на 230 В.
- ▶ Ни в коем случае не вставляйте соединительный кабель в выдернутую из обшивки или поврежденную розетку на 230 В.

⚠ ОПАСНОСТЬ Опасность для жизни вследствие неквалифицированного обращения с розеткой

Вы можете получить удар электрическим током:

- если Вы вставляете пальцы в розетку.
- если Вы вставляете в розетку неподходящие приборы или предметы.
- ▶ Не вставляйте пальцы в розетку.
- ▶ Подключайте к розетке только предназначенные для этого приборы.

Условия

- Приборы должны быть оснащены подходящим штекером, отвечающим соответствующим стандартам, специфичным для конкретной страны пребывания.
- Допускаются только приборы мощностью не более 150 Вт.
- Использование многоместных розеток не разрешается.

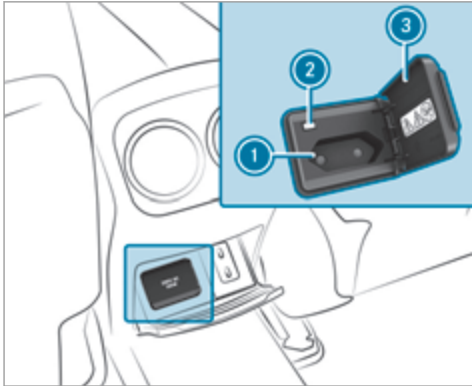

- ▶ Откройте крышку ③.
- ▶ Вставьте штекер прибора в розетку на 230 В ①. При достаточно высоком напряжении бортовой сети контрольная лампа ② загорается.

Пользование розеткой на 12 В в багажном отделении

Условия

- Подключены только приборы мощностью не более 180 ватт (15 А).

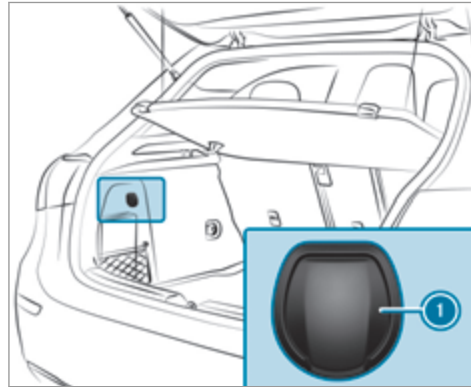

- ▶ Откройте крышку ① розетки и вставьте штекер прибора.

Гнездо USB в задней части салона

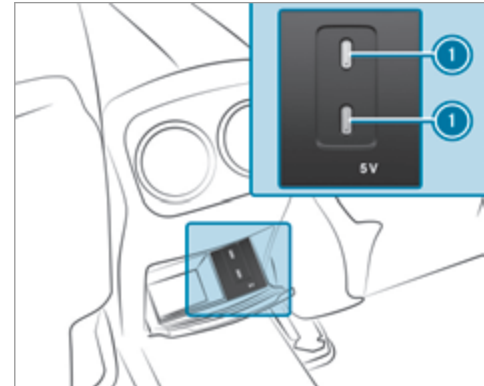

При помощи гнезд USB ① и подходящего зарядного кабеля Вы можете при включенном зажигании заряжать прибор USB, например мобильный телефон.

Беспроводная зарядка мобильного телефона и соединение с наружной антенной

Указания, касающиеся беспроводной зарядки мобильного телефона

⚠ ОСТОРОЖНО Опасность получения травмы из-за неправильного размещения предметов

При неправильном размещении предметов в салоне автомобиля существует опасность их смещения или падения, при этом они могут задеть сидящих в автомобиле. Кроме того, держатели для напитков, открытые вещевые отсеки и держатели для мобильных телефонов в случае аварии не всегда способны удержать находящиеся в них предметы.

Существует опасность травмирования, в особенности при торможении или внезапном изменении направления движения!

- ▶ Всегда размещайте предметы так, чтобы они не могли упасть в таких или подобных ситуациях.
- ▶ Всегда следите за тем, чтобы предметы не выступали из вещевых отсеков или багажных сеток.

- ▶ Закрывайте запираемые вещевые отсеки перед началом движения.
- ▶ Всегда размещайте и закрепляйте тяжелые, твердые, острые предметы, предметы с острыми краями, а также бьющиеся или слишком большие предметы в багажнике / багажном отделении.

Учитывайте указания по загрузке автомобиля.

⚠ ОСТОРОЖНО Опасность пожара вследствие размещения предметов в отсеке для мобильного телефона

При размещении предметов в отсеке для мобильного телефона предметы могут сильно нагреться вплоть до возгорания.

- ▶ Не кладите других предметов, в особенности предметов из металла, в отсек для мобильного телефона.

! УКАЗАНИЕ Повреждение предметов вследствие размещения их в отсеке для мобильного телефона

При размещении предметов в отсеке для мобильного телефона предметы могут быть

повреждены вследствие воздействия электромагнитных полей.

- ▶ Не кладите кредитных карт, носителей информации и прочих предметов, чувствительных к электромагнитным полям, в отсек для мобильного телефона.

! УКАЗАНИЕ Повреждение жидкостями отсека для мобильного телефона

Пропадание жидкостей в отсек для мобильного телефона может привести к повреждению отсека для мобильного телефона.

- ▶ Следите за тем, чтобы никакие жидкости не попадали в отсек для мобильного телефона.

- В зависимости от комплектации автомобиля мобильный телефон соединяется с внешней антенной автомобиля при помощи модуля зарядки.
- Функция зарядки и возможность беспроводного соединения мобильного телефона с внешней антенной автомобиля доступны только при включенном зажигании.

- Зарядка мобильных телефонов небольшого размера не всегда возможна в любом месте отсека для мобильного телефона.
- При использовании большого мобильного телефона, не плотно прилегающего к отсеку для мобильного телефона, его зарядка и соединение с наружной антенной автомобиля могут быть невозможны.
- В процессе зарядки мобильный телефон может нагреться. Это может зависеть от воспроизводимых в данный момент прикладных программ (приложений).
- Для эффективности зарядки и соединения с наружной антенной автомобиля снимите защитный чехол с мобильного телефона. Исключением являются защитные чехлы, которые рассчитаны на беспроводную зарядку.

Беспроводная зарядка мобильного телефона

Условия

- Мобильный телефон должен быть приспособлен к беспроводной зарядке. Перечень совместимых мобильных телефонов Вы найдете в Интернете: <http://www.mercedes-benz-mobile.com>

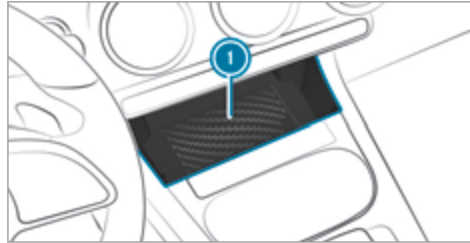

- ▶ По возможности положите мобильный телефон по центру подкладки на обозначенную поверхность ① дисплеем вверх. Если в мультимедийной системе индицируется символ зарядки, то мобильный телефон заряжается. Помехи при зарядке индицируются на дисплее мультимедийной системы.

❗ Подкладку можно вынимать для мойки, например, чистой теплой водой.

Вещевое отделение без шторки

Располагайте и фиксируйте мобильный телефон таким образом, чтобы исключить его выпадение во время движения.



- ▶ **Фиксация мобильного телефона:** отведите рычаг ② в сторону.

Номера допуска к радиосвязи для Бразилии

Данное устройство работает во вторичном режиме, это означает, что оно не оснащено защитой от вредной интерференции, а также от станций такого же типа, и не допускается создание данным устройством интерференции с системами, которые работают в первичном режиме.

Данное устройство допущено согласно прописанным в Директиве 242/2000 критериям бразильского телекоммуникационного агентства ANATEL и соответствует действующим техническим требованиям.

Дополнительная информация представлена на веб-сайте компании ANATEL. www.anatel.gov.br

- ▶ Дальнейшая информация о сертификате соответствия конструктивных элементов системы радиосвязи автомобиля – см. здесь (→ стр. 23).

Снятие / установка напольного коврика

⚠ ОСТОРОЖНО Опасность аварии из-за предметов в пространстве для ног водителя

Предметы в пространстве для ног водителя могут ограничивать ход педалей и блокировать нажатую педаль.

Это угрожает эксплуатационной безопасности автомобиля и безопасности движения.

- ▶ Все предметы в автомобиле должны быть размещены надежно, чтобы они не смогли попасть в пространство для ног водителя.
- ▶ Коврики должны быть всегда жестко зафиксированы согласно предписаниям, чтобы всегда обеспечивалось достаточное свободное пространство для хода педалей.
- ▶ Не используйте незакрепленные коврики и не кладите несколько ковриков друг на друга.

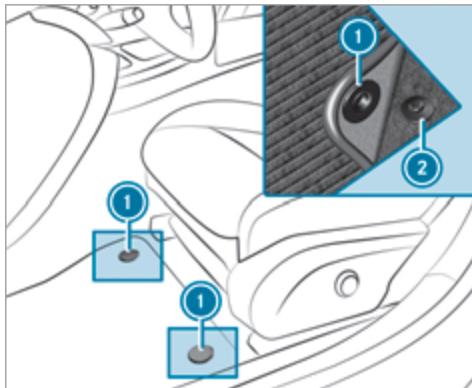

- ▶ **Установка:** переместите соответствующее сиденье назад и положите напольный коврик в пространство для ног.
- ▶ Нажмите кнопки ① на держателях ②.
- ▶ Отрегулируйте положение соответствующего сиденья.
- ▶ **Снятие:** вытяните напольный коврик из держателей ②.
- ▶ Выньте напольный коврик.

Наружное освещение

Указания, касающиеся перенастройки системы освещения при поездках за границу

Перенастройка фар не требуется. Требования законодательства выполняются также в странах с движением по иной стороне дороги.

Указания о системе освещения и Вашей ответственности

Различные системы освещения автомобиля являются лишь вспомогательными средствами. Ответственность за соответствие освещения автомобиля актуальным световым условиям и условиям видимости, действующим законодательным положениям и дорожной ситуации несет водитель автомобиля.

Переключатель света

Пользование переключателем света

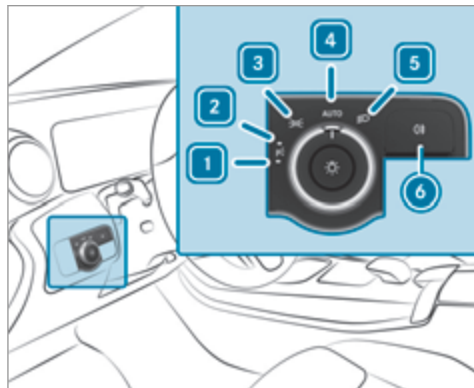

- 1 Стояночный свет слева
- 2 Стояночный свет справа
- 3 Габаритный свет и подсветка номерного знака
- 4 Автоматическое включение наружного освещения (предпочтительное положение переключателя света)

- 5 Ближний свет фар / дальний свет фар
- 6 Включение или выключение заднего противотуманного света

При активации ближнего света фар контрольная лампа габаритного света деактивируется, вместо нее загорается контрольная лампа ближнего света фар .

▶ Всегда ставьте автомобиль на стоянку в безопасном месте в соответствии с предписаниями законодательства, обеспечив достаточное освещение автомобиля.

! **УКАЗАНИЕ** Разряд аккумуляторной батареи вследствие эксплуатации стояночного света

Эксплуатация стояночного света в течение нескольких часов оказывает нагрузку на аккумуляторную батарею.

▶ По возможности включайте правый или левый парковочный свет.

При значительной разрядке аккумуляторной батареи габаритный и стояночный свет автоматически отключаются в целях экономии для обеспечения последующего пуска двигателя автомобиля.

При открывании двери водителя наружное освещение (кроме габаритного и стояночного света) автоматически выключается.

- Учитывайте указания по подсветке пространства вокруг автомобиля (→ стр. 129).

Функционирование автоматического включения наружного освещения

Включение и выключение габаритного света, ближнего света фар и дневных ходовых огней производится автоматически в соответствии с состоянием зажигания и внешними световыми условиями.

⚠ ОСТОРОЖНО Опасность аварии вследствие выключенного ближнего света при ограничении видимости

Если переключатель света находится в положении **AUTO**, то ближний свет не включается автоматически при тумане, снегопаде и прочих ограничениях видимости, например при образовании брызг воды.

▶ В таких ситуациях поверните переключатель света в положение

Автоматическое включение наружного освещения является лишь вспомогательным средством. Ответственность за освещенность автомобиля всегда несет водитель.

Включение или выключение заднего противотуманного света

Условия

- Переключатель света находится в положении или **AUTO**.
- ▶ Нажмите кнопку

Учитывайте действующие в соответствующих странах предписания по пользованию задним противотуманным фонарем.

Регулировка дальности освещения (галогенные фары)

При помощи корректора фар Вы можете адаптировать световой конус фар к степени загрузки автомобиля.

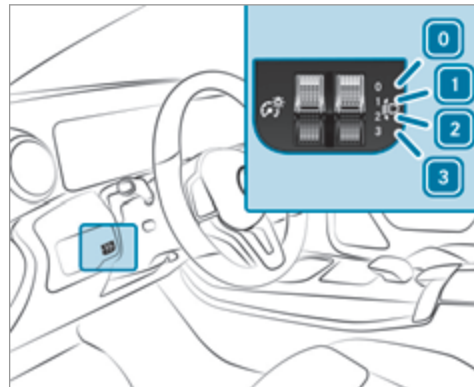

- 0 Сиденья водителя и переднего пассажира заняты
- 1 Сиденье водителя, сиденье переднего пассажира и задние сиденья заняты
- 2 Сиденье водителя, сиденье переднего пассажира и задние сиденья заняты, грузовое отделение загружено
- 3 Сиденье водителя и сиденье переднего пассажира заняты, достигнута максимально допустимая осевая нагрузка заднего моста

- ▶ Поверните корректор фар в положение, соответствующее степени загрузки автомобиля.

Пользование комбинированным переключателем

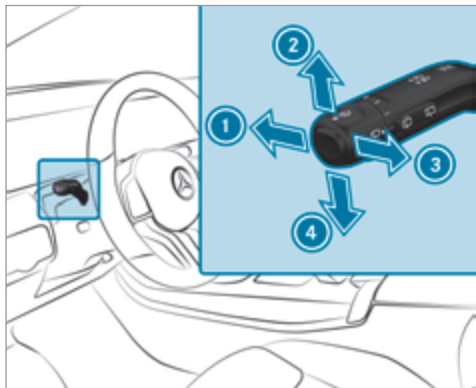

- ① Дальний свет фар
- ② Мигающий свет справа
- ③ Предупредительный световой сигнал
- ④ Мигающий свет слева

- ▶ При помощи комбинированного переключателя активируйте соответствующую функцию.

Дальний свет фар

- ▶ **Включение:** поверните переключатель света в положение или **AUTO**.
- ▶ Нажмите комбинированный переключатель в направлении стрелки ①. При активации дальнего света фар контрольная лампа ближнего света фар деактивируется, вместо нее загорается контрольная лампа дальнего света фар .
- ▶ **Выключение:** нажмите комбинированный переключатель в направлении стрелки ① или потяните его в направлении стрелки ③.

Предупредительный световой сигнал

- ▶ Потяните комбинированный переключатель в направлении стрелки ③.

Мигающий свет

- ▶ **Кратковременное мигание:** кратковременно нажмите комбинированный переключатель в направлении стрелки ② или ④ до достижения точки сопротивления. Соответствующий указатель мигающего света мигнет три раза.

- ▶ **Продолжительное мигание:** нажмите комбинированный переключатель в направлении стрелки ② или ④ с преодолением точки сопротивления.

Автомобили с активной системой контроля перестроения

Активная система контроля перестроения способна:

- Увеличить продолжительность активированного водителем мигания на время смены полосы движения.
- Автоматически активировать указатель поворота, если водитель непосредственно перед этим включал указатель поворота для данного направления, но не имел возможности немедленно сменить полосу.

Включение или выключение аварийной световой сигнализации

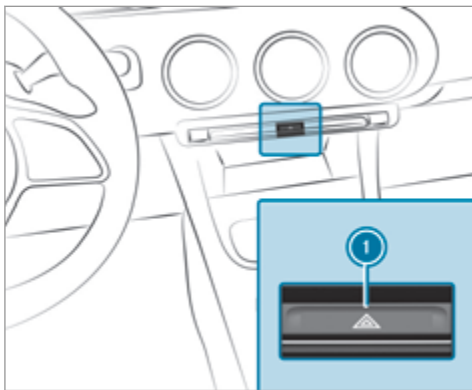

▶ Нажмите кнопку **i**.

Аварийная световая сигнализация автоматически включается в следующих ситуациях:

- Сработала подушка безопасности.
- Автомобиль резко затормозил, со скорости выше 70 км/ч, до полной остановки.

При последующем повторном трогании с места система аварийной световой сигнализации автоматически выключается при скорости примерно 10 км/ч. Систему аварийной световой сигнализации можно выключить нажатием кнопки **i**.

Адаптивные функции светодиодных фар MULTIBEAM LED

Функции системы Intelligent Light System

Светодиодные фары MULTIBEAM LED адаптируются к дорожной и погодной ситуации и имеют расширенные функции для улучшения освещения дорожного полотна.

В систему входят следующие функции:

- Активный поворотный свет (→ стр. 124)
- Освещение выполняемого поворота (→ стр. 125)
- Головное освещение при движении по автомагистралям (→ стр. 125)
- Свет для движения по городу Citylight (→ стр. 125)

Системные пределы

- Система активируется только в темноте.

Функционирование активного поворотного света:



- Фары следуют движениям рулевого колеса.
- При движении расширяется высвечивание важных зон.

Функции активированы при включенном дальнем свете.

Функционирование освещения выполняемого поворота



Освещение выполняемого поворота расширяет угол высвечивания дорожного полотна в направлении поворота, таким образом улучшая обзор, например, поворотов малого радиуса. Его активирование возможно только при включенном ближнем свете.

Функция активируется:

- при скорости движения ниже 40 км/ч и включенном указателе поворота или повернутом рулевом колесе,
- при скорости движения от 40 км/ч до 70 км/ч и повернутом рулевом колесе.

Функция кругового движения и перекрестка: освещение выполняемого поворота активируется с

обеих сторон посредством анализа актуального местонахождения автомобиля системой GPS. Оно остается активированным до выхода из кругового движения или перекрестка.

Функционирование головного освещения при движении по автомагистралям

Система головного освещения при движении по автомагистралям увеличивает радиус действия и яркость светового конуса и обеспечивает повышение дальности видимости.



Функция активируется, если система распознает движение по автомагистрали:

- по скорости автомобиля
- по multifunctionальной камере
- по системе GPS-навигации

Функция не активируется:

- при скорости ниже 80 км/ч

Функционирование света для движения по городу Citylight

Свет для движения по городу Citylight улучшает высвечивание боковых зон в населенных пунктах путем широкого распределения света.

Функция активируется:

- при низких скоростях
- на освещенных участках в пределах населенных пунктов

Включение или выключение системы Intelligent Light System

Условие

- Зажигание включено.

Мультимедийная система:

[Установки](#) ► [Свет](#) ► [Intell.Light System](#)

Включение или выключение функции.

Система адаптации фар дальнего света

Функционирование системы адаптивного управления дальним светом

⚠ ОСТОРОЖНО Опасность аварии несмотря на наличие системы адаптации фар дальнего света

Система адаптации фар дальнего света не реагирует на следующих участников дорожного движения:

- участники дорожного движения, не имеющие освещения, например пешеходы,
- участники дорожного движения, имеющие слабое освещение, например велосипедисты,
- участники дорожного движения, освещение которых закрыто, например, разделительным барьером дороги.

В крайне редких случаях система адаптации фар дальнего света никак не реагирует на других участников дорожного движения, имеющих собственное освещение, или реагирует несвоевременно.

Вследствие этого в таких или аналогичных ситуациях не производится деактивирование автома-

тического дальнего света, или, несмотря на это, производится его активирование.

- ▶ Всегда внимательно следите за дорожной ситуацией и своевременно выключайте дальний свет.

Система адаптивного управления дальним светом не способна учитывать дорожные и погодные условия, а также дорожную ситуацию.

Распознавание может быть ограничено:

- при плохой видимости, например, при тумане, сильном дожде или снегопаде
- при загрязненных или закрытых датчиках,

Система адаптивного управления дальним светом является лишь вспомогательным средством. Ответственность за надлежащее освещение автомобиля в соответствии с имеющимися световыми условиями и условиями видимости, а также с учетом с дорожной ситуацией несет Вы лично.

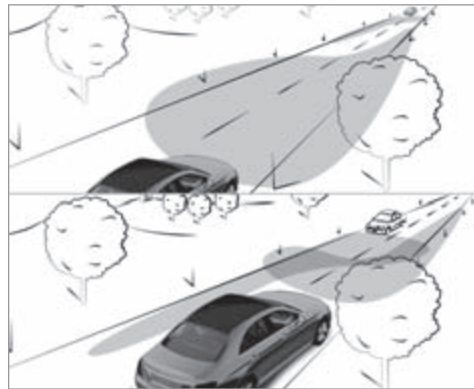

Система адаптивного управления дальним светом производит автоматическое переключение между режимами:

- ближний свет фар
- дальний свет фар

При скорости движения более 30 км/ч:

- Если не распознаны никакие другие участники движения, автоматически включается дальний свет фар.

Дальний свет фар автоматически выключается:

- при скорости движения менее 25 км/ч,
- при распознавании других участников дорожного движения,
- при достаточном уличном освещении.

При скорости движения более 50 км/ч:

- дальность освещения ближнего света фар автоматически регулируется в зависимости от расстояния до других участников дорожного движения.

Оптический датчик системы находится за лобовым стеклом в зоне потолочной блок-панели управления.

Включение или выключение системы адаптивного управления дальним светом

- ▶ **Включение:** поверните переключатель света в положение **AUTO**.
- ▶ Включите дальний свет при помощи комбинированного переключателя. Если дальний свет автоматически включается в темноте, то на мультифункциональном дисплее загорается контрольная лампа
- ▶ **Выключение:** выключите дальний свет при помощи комбинированного переключателя.

Система адаптации фар дальнего света с расширенными функциями

Функционирование системы адаптивного управления дальним светом ПЛЮС

⚠ ОСТОРОЖНО Опасность аварии несмотря на наличие системы адаптации фар дальнего света с расширенными функциями

Система адаптации фар дальнего света с расширенными функциями не реагирует на следующих участников дорожного движения:

- участники дорожного движения, не имеющие освещения, например пешеходы,
- участники дорожного движения, имеющие слабое освещение, например велосипедисты,
- участники дорожного движения, освещение которых закрыто, например, разделительным барьером дороги.

В крайне редких случаях система адаптации фар дальнего света с расширенными функциями никак не реагирует на других участников дорожного движения, имеющих собственное освещение, или реагирует несвоевременно.

Вследствие этого в таких или аналогичных ситуациях не производится деактивирование автоматического дальнего света, или, несмотря на это, производится его активирование.

- ▶ Всегда внимательно следите за дорожной ситуацией и своевременно выключайте дальний свет.

Система адаптивного управления дальним светом ПЛЮС не может учитывать дорожные и погодные условия, а также дорожную ситуацию.

Распознавание может быть ограничено:

- при плохой видимости, например, при тумане, сильном дожде или снегопаде
- при загрязненных или закрытых датчиках,

Система адаптивного управления дальним светом ПЛЮС является лишь вспомогательным средством. Ответственность за надлежащее освещение автомобиля в соответствии с имеющимися световыми условиями и условиями видимости, а также с учетом с дорожной ситуацией несет Вы лично.



Система адаптивного управления дальним светом ПЛЮС автоматически осуществляет переключение между следующими режимами:

- ближний свет фар
- ограниченный дальний свет
- дальний свет фар

Ограниченный дальний свет и дальний свет фар направлены в сторону от других участников дорожного движения и не ослепляют их. Движущийся впе-

реди автомобиль находится в зоне освещения ближним светом фар.

При скорости движения более 30 км/ч:

- Если не распознаны никакие другие участники движения, автоматически включается дальний свет фар.
- Если распознаются другие участники движения, автоматически включается ограниченный дальний свет.

При скорости движения ниже 25 км/ч или достаточном уличном освещении:

- дальний свет фар автоматически выключается.
- ограниченный дальний свет автоматически выключается.

Оптический датчик системы находится за лобовым стеклом в зоне потолочной блок-панели управления.

Включение или выключение системы адаптивного управления дальним светом ПЛЮС

▶ **Включение:** поверните переключатель света в положение **AUTO**.

▶ Включите дальний свет при помощи комбинированного переключателя.

Если дальний свет автоматически включается в темноте, то на мультимедийном дисплее загорается контрольная лампа .



▶ **Выключение:** выключите дальний свет при помощи комбинированного переключателя.

Настройка времени задержки выключения наружного освещения

Условия

- Переключатель света находится в положении **AUTO**.

Мультимедийная система:

  ▶▶ **Установки** ▶▶ **Свет** ▶▶ **Замед.вык.внеш.осв.**

При выключении двигателя автомобиля наружное освещение включается на установленный период времени.

▶ Установите время задержки выключения освещения.

Включение или выключение подсветки пространства вокруг автомобиля

Мультимедийная система:

→  ►► Установки ►► Свет ►► Освещение окружен.

После разблокировки автомобиля наружное освещение горит в течение 40 секунд. При пуске двигателя подсветка пространства вокруг автомобиля деактивируется, зато активируется автоматическое включение наружного освещения.





► Включение или выключение функции.

Внутреннее освещение

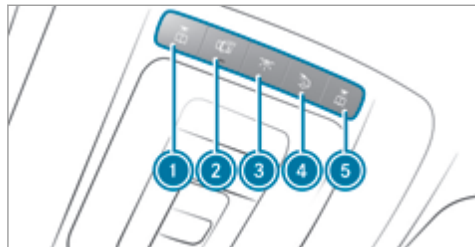
Настройка освещения салона

Передняя потолочная блок-панель управления



- ①  Левая передняя лампа для чтения
- ②  Автоматическое управление освещением салона
- ③  Освещение в передней части салона
- ④  Освещение в задней части салона
- ⑤  Правая передняя лампа для чтения

► **Включение или выключение:** нажмите соответствующую кнопку ① – ⑤.

Панель управления в поручне



- ①  Лампа для чтения в задней части салона

► **Включение или выключение:** нажмите кнопку ①.

Настройка светодиодной подсветки салона

Мультимедийная система:

→  ►► Комфорт ►► Комфортная подсветка

Настройка цвета

- Выберите [Цвет](#).
- Настройте нужный цвет.

 Доступно 64 цвета.

Настройка яркости

- ▶ Выберите [Яркость](#).

Настройте яркость.

Активация яркости по зонам

- ▶ Выберите [Яркость](#).
- ▶ Выберите [Зоны яркости](#).
- ▶ Включение или выключение функции. Настройку для зон [АКЦЕНТ](#), [AMBIENTE](#) и [ДЕФЛЕКТ](#). можно производить по отдельности.

Активация многоцветного освещения

- ▶ Выберите [Цвет](#).
- ▶ Выберите [Многоцветная](#). Доступны десять предварительно установленных сочетаний цветов.
- ▶ Выберите сочетание цветов.

Активация многоцветной анимации

- ▶ Выберите [Цвет](#).
- ▶ Выберите [Многоцвет.анимация](#). Настроенное сочетание цветов будет изменяться в заданном ритме.

Активация приветственного освещения

- ▶ Выберите [Цвет](#).
- ▶ Выберите [Добро пожаловать!](#). При отпирании замков дверей автомобиля запускается специальная световая инсценировка с использованием светодиодной подсветки салона.

Активация функции в зависимости от настройки климатической установки

- ▶ Выберите [Цвет](#).
- ▶ Выберите [Климат](#). При изменении настроек температуры в автомобиле кратковременно изменяется цвет светодиодной подсветки салона.

Включение / выключение времени задержки выключения внутреннего освещения

Мультимедийная система:

 Уста-
новки  Свет  Замед.выкл.внут.осв.

- ▶ Включение или выключение времени задержки выключения освещения. Если функция активирована, освещение салона горит непродолжительное время после запира-ния автомобиля.

Замена ламп (только автомобили с галогенными фарами)

Указания по замене источников света

 **ОСТОРОЖНО** Опасность ожога горячими элементами при замене источников света

Во время эксплуатации лампы накаливания, лампы и штекеры могут сильно нагреться.

При замене источника света Вы можете обжечься при контакте с этими элементами.

- ▶ Перед заменой источников света дождитесь охлаждения деталей.

- Не пользуйтесь источниками света, упавшими на землю или имеющими царапины на поверхности стеклянной колбы. В противном случае источник света может лопнуть.
- Не прикасайтесь к стеклянной колбе голыми руками.
- Защищайте источники света от влаги и не допускайте контакта источников света с жидкостями.

Обзор подлежащих замене источников света

Галогенные фары

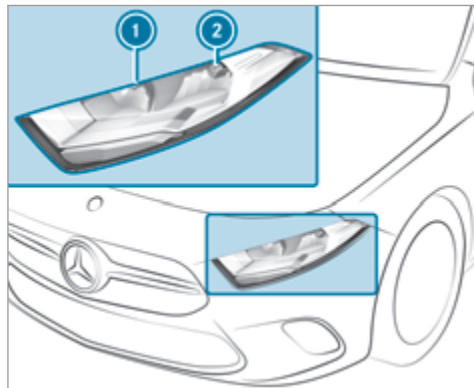

- ① Дальний свет фар: источник света H7 55 W
- ② Ближний свет фар: источник света H7 55 W

Задний габаритный фонарь

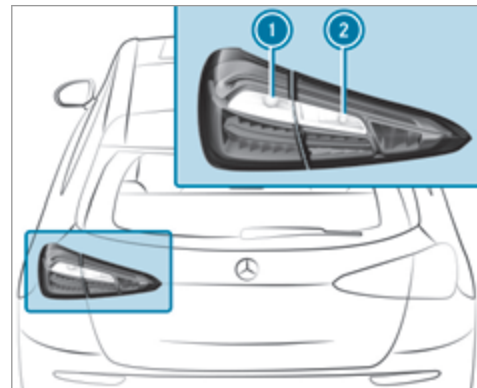

- ① Мигающий свет: источник света PY 21 W
- ② Световой сигнал заднего хода: источник света W 16 W

Замена передних ламп (автомобили с галогенными фарами)

Демонтаж и монтаж крышки в передней колесной арке

Предпосылки

- Система освещения выключена.
- Соответствующее переднее колесо повернуто вовнутрь.

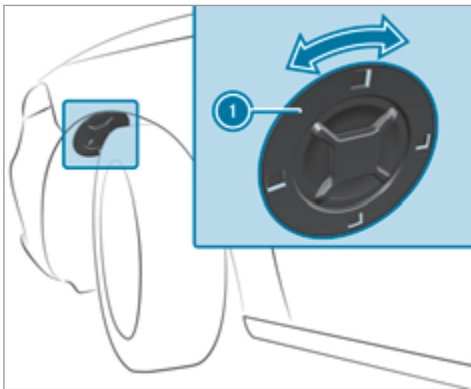

► **Демонтаж:** поверните крышку ① влево и снимите ее с обшивки колесной арки.

► **Монтаж:** вставьте крышку ① в обшивку колесной арки и поверните ее направо до фиксации.

Замена источников света галогенной фары

Условия

- **Ближний свет фар:** подготовлен источник света, тип H7 55 Вт.
- **Дальний свет фар:** Подготовлен источник света, тип H7 55 Вт.

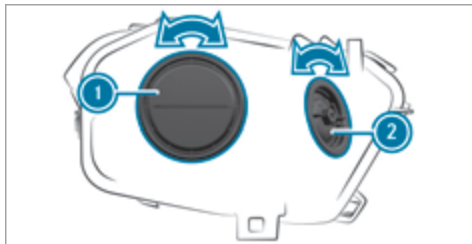

① Крышка корпуса ламп ближнего света

② Крышка корпуса ламп дальнего света

► Выключите систему освещения.

► Демонтируйте крышку в передней колесной арке (→ стр. 132).

► Поверните соответствующую крышку корпуса влево и снимите.

► Поверните патрон влево и выньте.

► Выньте источник света из патрона.

► Вставьте новый источник света в патрон таким образом, чтобы цоколь источника света полностью прилегал ко дну патрона.

► Вставьте патрон и поверните его вправо.

► Установите крышку корпуса и поверните ее вправо.

► Установите крышку в передней колесной арке (→ стр. 132).

Замена задних источников света (автомобили с галогенными фарами)

Замена лампы заднего фонаря

► Ввиду сложности монтажа замена ламп указателей поворота и света заднего хода должна производиться в специализированной мастерской с квалифицированным персоналом.

Стеклоочиститель и стеклоомыватель

Включение или выключение стеклоочистителя лобового стекла

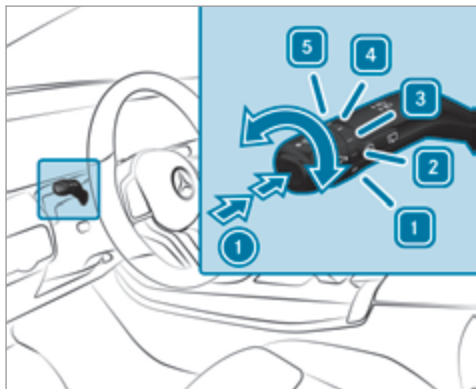



- 1 0 Стеклоочиститель выключен
- 2 ... Автоматическая очистка стекла, обычное движение
- 3 Автоматическая чистка стекла, частое движение

- 4 — Постоянный режим работы стеклоочистителя, медленное движение
- 5 ≡ Постоянный режим работы стеклоочистителя, быстрое движение



▶ Поверните комбинированный переключатель в соответствующее положение 1 – 5.

▶ **Однократное срабатывание стеклоочистителя / мойка стекла:** на комбинированном переключателе нажмите кнопку в направлении стрелки 1.

-  Однократное срабатывание стеклоочистителя
-  Чистка стекла с подачей омывающей жидкости

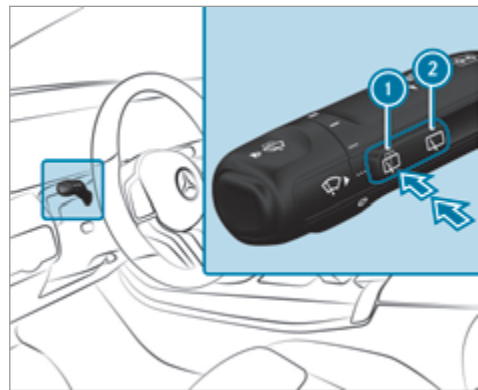
Включение/выключение стеклоочистителя заднего стекла



- 1  Однократное срабатывание стеклоочистителя/очистка стекла
- 2  Прерывистый режим работы стеклоочистителя

▶ **Однократное срабатывание стеклоочистителя:** нажмите кнопку 1 до достижения точки сопротивления.

▶ **Очистка стекла с подачей омывающей жидкости:** нажмите кнопку ①, преодолевая точку сопротивления.

▶ **Включение/выключение прерывистого режима работы стеклоочистителя:** нажмите кнопку ②.
При включенном стеклоочистителе заднего стекла на комбинации приборов появится символ .

Замена щеток стеклоочистителей лобового стекла

⚠ ОСТОРОЖНО Опасность защемления при замене щеток стеклоочистителя и включенном стеклоочистителе

Если стеклоочистители при замене щеток стеклоочистителей придут в движение, то это может привести к защемлению поводком стеклоочистителя.

▶ Перед заменой щеток стеклоочистителей всегда выключайте стеклоочистители и зажигание.

Перемещение поводков стеклоочистителей в положение для замены

- ▶ Включите и сразу же выключите зажигание.
- ▶ В течение примерно 15 секунд нажмите на комбинированном переключателе кнопку  примерно на 3 секунды (→ стр. 133). Поводки стеклоочистителей переместятся в положение для замены.

Демонтаж щеток стеклоочистителей

- ▶ Отведите поводки стеклоочистителя от лобового стекла.

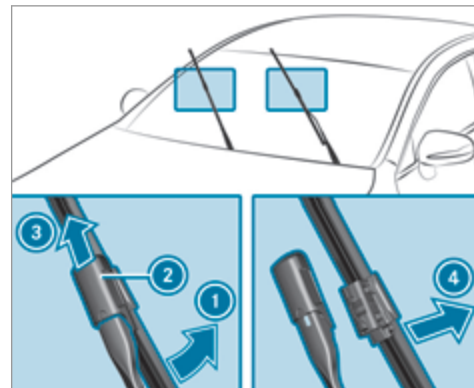

- ▶ Одной рукой удерживайте поводок стеклоочистителя. Другой рукой отверните щетку стеклоочистителя в направлении стрелки ① до упора от поводка стеклоочистителя.
- ▶ Сдвиньте ползунок ② в направлении стрелки ③ так, чтобы он зафиксировался в положении для демонтажа.
- ▶ Снимите щетку стеклоочистителя с поводка стеклоочистителя ④ в направлении стрелки.

Монтаж щеток стеклоочистителей

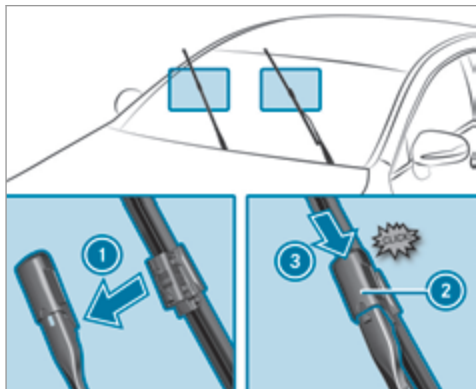

- ▶ Вставьте новую щетку стеклоочистителя в направлении стрелки ① в поводок стеклоочистителя.
- ▶ Сдвиньте ползунок ② в направлении стрелки ③ так, чтобы он зафиксировался в положении блокировки.
- ▶ Проверьте прочность крепления щетки стеклоочистителя.

- ▶ Опустите поводки стеклоочистителя на лобовое стекло.
- ▶ Включите зажигание.
- ▶ Нажмите кнопку  на комбинированном переключателе (→ стр. 133). Поводки стеклоочистителей переместятся в исходное положение.

Индикация срока до ТО

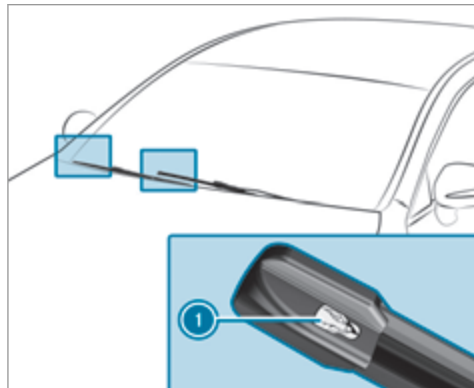

- ▶ Снимите защитную пленку ① с индикатора износа щеток на кончике новых установленных щеток стеклоочистителя.

Если цвет индикатора износа щеток изменяется с черного на желтый, то необходимо заменить щетки стеклоочистителя.

- ① Продолжительность изменения цвета зависит от условий эксплуатации.

Замена щетки стеклоочистителя заднего стекла

Демонтаж щетки стеклоочистителя

- ▶ Выключите зажигание.

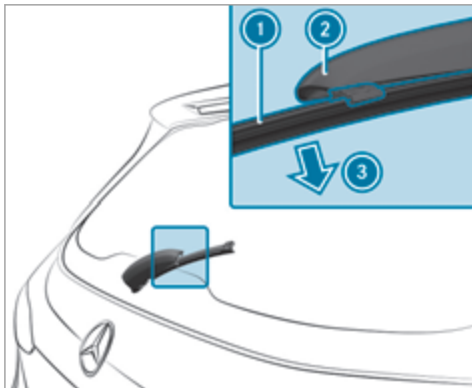

- ▶ Отведите поводок стеклоочистителя ② от заднего стекла до фиксации в положении выполнения замены.
- ▶ Открепите щетку стеклоочистителя ① от поводка стеклоочистителя ② и снимите в направлении стрелки ③.

Монтаж щетки стеклоочистителя

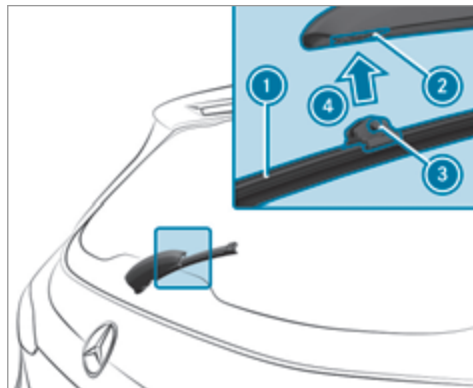

- ▶ Насадите щетку стеклоочистителя ① обоими выступами ③ на крепление ② поводка стеклоочистителя.
- ▶ Прижмите щетку стеклоочистителя ① в направлении стрелки ④ до фиксации в креплении ②.
- ▶ Проверьте прочность крепления щетки стеклоочистителя ①.

- ▶ Опустите поводок стеклоочистителя из положения выполнения замены на заднее стекло.

Зеркала

Пользование наружными зеркалами заднего вида

⚠ ОСТОРОЖНО Опасность аварии вследствие осуществления установок автомобиля во время движения

В следующих ситуациях Вы можете потерять контроль над автомобилем:

- При установке положения сиденья водителя, подголовника, рулевого колеса или зеркал во время движения.
 - При пристегивании ремня безопасности во время движения.
- ▶ Перед пуском двигателя: установите положение сиденья водителя, подголовника, рулевого колеса или зеркал и пристегните ремень безопасности.

⚠ ОСТОРОЖНО Опасность аварии при использовании наружного зеркала заднего вида из-за неправильной оценки дистанции

Наружные зеркала заднего вида уменьшают изображение. Видимые объекты находятся ближе, чем кажется в зеркале.

Из-за этого Вы можете неправильно оценить дистанцию до движущихся за Вами участников дорожного движения, например при смене полосы движения.

▶ Поэтому всегда оборачивайтесь и проверяйте фактическую дистанцию до движущихся за Вами участников дорожного движения.

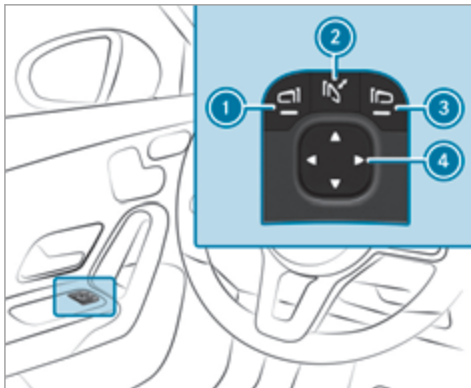

▶ **Складывание и раскладывание:** кратковременно нажмите кнопку ②.

▶ **Регулировка:** при помощи кнопок ① или ③ выберите наружное зеркало заднего вида, которое необходимо отрегулировать.

▶ При помощи кнопки ④ отрегулируйте положение зеркального элемента.

ⓘ После отсоединения или разрядки аккумуляторной батареи необходимо произвести юстировку

наружных зеркал заднего вида. Только тогда будет работать функция автоматического складывания наружных зеркал.

▶ **Юстировка:** кратковременно нажмите кнопку ②.

При ослаблении фиксации наружного зеркала заднего вида его можно снова зафиксировать следующим образом:

▶ **Автомобили без электроприводом складывания наружных зеркал заднего вида:** нажмите рукой на наружное зеркало заднего вида для установки его в надлежащее положение.

▶ **Автомобили с электроприводом складывания наружных зеркал заднего вида:** удерживайте нажатой кнопку ②. Раздастся щелчок, затем звук удара. Наружное зеркало заднего вида встанет в нужное положение.

Функционирование автоматически затемняющихся зеркал

⚠ ОСТОРОЖНО Опасность отравления и получения химического ожога электролитом из зеркала с автоматическим затемнением

Если стекло зеркала с автоматическим затемнением разбивается, из зеркала может вытечь электролит.

Электролит вреден для здоровья и вызывает раздражения. Не допускайте его попадания на кожу, глаза, органы дыхания и одежду и в ротовую полость.

▶ При контакте с электролитом учитывайте следующее:

- Попавший на кожу электролит немедленно смойте водой и незамедлительно обратитесь за медицинской помощью.
- При попадании электролита в глаза немедленно промойте глаза большим количеством чистой воды и незамедлительно обратитесь за медицинской помощью.
- Если Вы проглотили электролит, основательно прополощите ротовую

полость. Не вызывайте рвоту. Срочно обратитесь за медицинской помощью.

- Немедленно смените одежду, загрязненную электролитом.
- При появлении аллергических реакций незамедлительно обратитесь за медицинской помощью.

При попадании света фар на датчик внутрисалонного зеркала заднего вида внутреннее и наружное зеркало заднего вида со стороны водителя автоматически затемняются.

Системные пределы

В следующих ситуациях затемнение зеркал не производится:

- Двигатель выключен.
- Включена передача заднего хода.
- Включено освещение салона.

Функция парковочного положения наружного зеркала заднего вида со стороны переднего пассажира

Парковочное положение поможет Вам при парковке.

В следующих ситуациях наружное зеркало заднего вида со стороны переднего пассажира поворачивается вниз и показывает заднее колесо со стороны переднего пассажира:

- Парковочное положение сохранено (→ стр. 139).
- Выбрано зеркало заднего вида со стороны переднего пассажира.
- Включена передача заднего хода.

Наружное зеркало заднего вида со стороны переднего пассажира возвращается в исходное положение в следующих ситуациях:

- Вы переключаете рычаг коробки передач в другое положение.
- Скорость движения автомобиля превышает 15 км/ч.
- Вы нажимаете кнопку наружного зеркала заднего вида со стороны водителя.

Сохранение в памяти парковочного положения наружного зеркала заднего вида со стороны переднего пассажира посредством включения передачи заднего хода

Сохранение

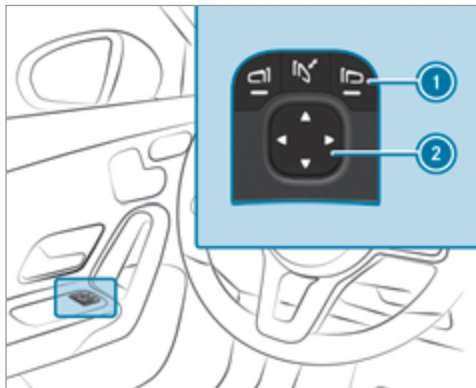

- ▶ При помощи кнопки ❶ выберите наружное зеркало заднего вида со стороны переднего пассажира.
- ▶ Включите передачу заднего хода.

- ▶ При помощи кнопки ❷ установите наружное зеркало заднего вида со стороны переднего пассажира в требуемое парковочное положение.

Вызов

- ▶ При помощи кнопки ❶ выберите наружное зеркало заднего вида со стороны переднего пассажира.
- ▶ Включите передачу заднего хода. Наружное зеркало заднего вида со стороны переднего пассажира повернется в положение для парковки, сохраненное в памяти.

Включение / выключение автоматического складывания наружных зеркал заднего вида

Мультимедийная система:

→ 🏠 ▶▶ Установки ▶▶ Автомобиль

- ▶ Включение или выключение [Автомат.склад.зеркал.](#)

Пользование солнцезащитным козырьком

Пользование одинарным солнцезащитным козырьком

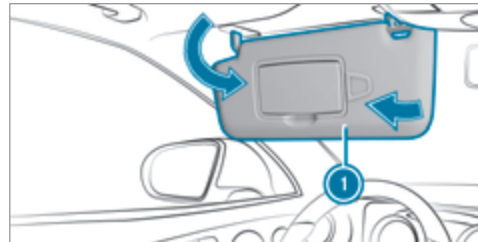

- ▶ **Ослепление спереди:** солнцезащитный козырек ❶ откиньте вниз.
- ▶ **Ослепление сбоку:** солнцезащитный козырек ❶ поверните в сторону.

Обзор систем кондиционирования воздуха

Указания по системе кондиционирования воздуха

Для обеспечения правильного функционирования системы кондиционирования воздуха, контроля содержания вредных веществ и фильтрации воздуха, необходимо всегда использовать внутрисалонный фильтр. Следите за тем, чтобы фильтр был установлен надлежащим образом, а корпус фильтра был правильно и всегда плотно закрыт крышкой при эксплуатации автомобиля. Используйте только рекомендованные и допущенные Mercedes-Benz фильтры. Всегда поручайте проведение сервисных работ специализированной мастерской с квалифицированным персоналом.

Обзор панели управления системы THERMATIC

Контрольные лампы в кнопках **AUTO**, **MAX**, **REAR**, **A/C** и **SYNC** указывают на то, что соответствующая функция активирована.

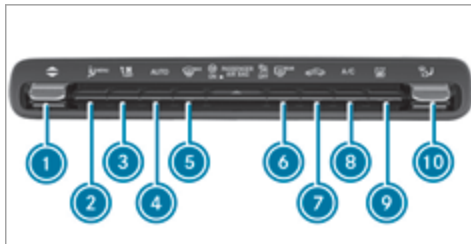

- 1 Настройка температуры
- 2 Только автомобили с автономным отопителем: вызов меню климатической установки
- 3 Настройка объема подаваемого воздуха или выключение системы отопления, вентиляции и кондиционирования
- 4 Автоматический режим работы системы отопления, вентиляции и кондиционирования (→ стр. 142)
- 5 Оттаивание лобового стекла
- 6 Включение или выключение обогрева заднего стекла
- 7 Включение или выключение режима рециркуляции воздуха (→ стр. 143)
- 8 Включение или выключения функции кондиционирования воздуха (→ стр. 141)

- 9 Только автомобили с автономным отопителем: включение или выключение автономного отопителя (→ стр. 144)
- 10 Настройка распределения воздуха

Обзор панели управления системы THERMOTRONIC

Контрольные лампы в кнопках **AUTO**, **MAX**, **REAR**, **A/C**, **A/C REST**, **SYNC** и **SYNC** указывают на то, что соответствующая функция активирована.

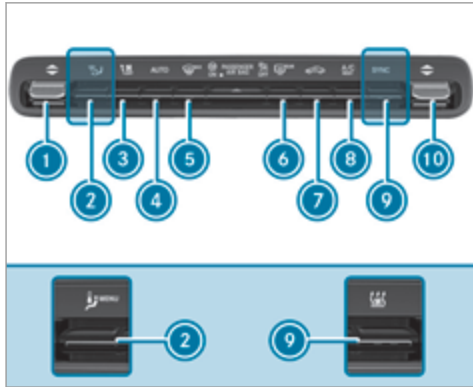

- 1 Настройка температуры со стороны водителя
- 2 Автомобили без автономного отопителя: регулировка распределения воздуха
Автомобили с системой отопления независимого действия: вызов меню системы кондиционирования воздуха
- 3 Настройка объема подаваемого воздуха или выключение системы отопления, вентиляции и кондиционирования

- 4 Автоматический режим работы системы отопления, вентиляции и кондиционирования (→ стр. 142)
- 5 Оттаивание лобового стекла
- 6 Включение или выключение обогрева заднего стекла
- 7 Включение или выключение режима рециркуляции воздуха (→ стр. 143)
- 8 Включение или выключения функции кондиционирования воздуха (→ стр. 141)
Включение или выключение режима использования остаточного тепла двигателя (→ стр. 143)
- 9 Автомобили без автономного отопителя: включение или выключение синхронизации (→ стр. 143)
Автомобили с автономным отопителем: включение или выключение автономного отопителя (→ стр. 144)
- 10 Настройка температуры со стороны переднего пассажира

Управление системами кондиционирования воздуха

Включение / выключение системы кондиционирования воздуха

- ▶ **Включение:** установите подачу воздуха переключателем на ступень 1 или выше.
- ▶ **Выключение:** установите подачу воздуха переключателем на ступень 0.
- ⓘ При выключенной системе кондиционирования воздуха стекла могут запотевать быстрее. Выключайте систему кондиционирования воздуха лишь на непродолжительное время.

Включение или выключение функции кондиционирования воздуха на панели управления

Функция кондиционирования воздуха используется для кондиционирования и осушения воздуха в салоне автомобиля.

- ▶ Нажмите кнопку / .

Выключайте функцию кондиционирования воздуха лишь на непродолжительное время, в противном случае возможно более интенсивное запотевание стекол.

При включенном режиме охлаждения на днище автомобиля может образовываться конденсат. Это не является признаком дефекта.

Вызов меню климатической установки

Вызов меню климатической установки через мультимедийную систему

- ▶ Выберите индикатор температуры у нижнего края мультимедийного дисплея.

Вызов меню климатической установки посредством кнопки на панели управления

- ▶ Нажмите кнопку **MENU** на панели управления.
- ⓘ Кнопка на панели управления имеется не во всех вариантах комплектации. В этом случае меню климатической установки можно вызвать только через мультимедийную систему.

Включение или выключение функции A/C с помощью мультимедийной системы

Функция кондиционирования воздуха используется для кондиционирования и осушения воздуха в салоне автомобиля.

- ▶ Вызовите меню системы кондиционирования воздуха (→ стр. 142).

- ▶ Выберите **A/C**.
Функция включается и выключается в зависимости от предыдущего состояния.

Автоматическое регулирование системы отопления, вентиляции и кондиционирования



В автоматическом режиме установленная температура регулируется подачей воздуха и поддерживается на постоянном уровне.







- ▶ Нажмите кнопку **AUTO**.
- ▶ **Переключение на ручной режим:** нажмите кнопку  или **AUTO**.

В автоматическом режиме с помощью кнопки  Вы можете выбрать один из пяти разных вариантов подачи воздуха. При этом работа в автоматическом режиме продолжается.



Обзор положений распределения воздуха

Символы на дисплее указывают, через какие вентиляционные дефлекторы подается воздух:

-  Дефлекторы оттаивания и боковые вентиляционные дефлекторы
-  Центральные и боковые дефлекторы

-  Дефлекторы в пространстве для ног и боковые вентиляционные дефлекторы
-  Центральные, боковые дефлекторы и дефлекторы в пространстве для ног
-  Дефлекторы оттаивания, дефлекторы в пространстве для ног и боковые вентиляционные дефлекторы
-  Все дефлекторы
-  Дефлекторы оттаивания, центральные и боковые дефлекторы
-  Автоматическое распределение воздуха

Установка распределения воздуха

- ▶ Вызовите меню климатической установки (→ стр. 142).
- ▶ **Настройка распределения воздуха:** выберите ,  или .
- ▶ Установка подачи воздуха.
- ⓘ Можно одновременно выбирать несколько вариантов распределения воздуха для, например, одновременного обдува лобового стекла и пространства для ног.

Включение или выключение функции синхронизации системы отопления, вентиляции и кондиционирования с помощью панели управления

При помощи функции синхронизации осуществляется централизованное управление системой отопления, вентиляции и кондиционирования. Установка температуры и распределения воздуха, произведенная для стороны водителя, автоматически принимается для стороны переднего пассажира.

▶ Нажмите кнопку **SYNC**.

Если изменяется установка другой зоны кондиционирования воздуха, то функция синхронизации выключается.

Включение или выключение функции синхронизации системы кондиционирования воздуха с помощью мультимедийной системы

При помощи функции синхронизации осуществляется централизованное управление системой кондиционирования воздуха. Водительские настройки температуры, объемов и распределения воздуха автоматически подстраиваются под каждую климатическую зону.

▶ Вызовите меню системы кондиционирования воздуха (→ стр. 142).

▶ Выберите **SYNC**.
Функция включается и выключается в зависимости от предыдущего состояния.

Устранение запотевания стекол

Запотевшие изнутри стекла

- ▶ Нажмите кнопку **AUTO**.
- ▶ Если стекла по-прежнему запотевают: нажмите кнопку .

Запотевшие снаружи стекла

- ▶ Включите стеклоочистители.
- ▶ Нажмите кнопку **AUTO**.

Включение или выключение режима рециркуляции воздуха

▶ Нажмите кнопку .

Будет производиться рециркуляция воздуха в салоне.

Через некоторое время режим рециркуляции воздуха автоматически сменится режимом приточной вентиляции.

ⓘ При включенном режиме рециркуляции воздуха стекла могут запотевать быстрее. Включайте

режим рециркуляции воздуха лишь на непродолжительное время.

Включение или выключение режима использования остаточного тепла двигателя

Условия

- Двигатель остановлен.

Режим использования остаточного тепла двигателя производит обогрев или вентиляцию передней части салона автомобиля в течение примерно 30 минут.

▶ **Включение:** нажмите кнопку .

Режим использования остаточного тепла двигателя выключается автоматически.

Система отопления / вентиляция независимого действия

Функции автономного отопителя / вентилятора

- Воздух в салоне автомобиля нагревается до установленной температуры или охлаждается.
- Воздух в салоне автомобиля не может быть охлажден до температуры ниже температуры наружного воздуха.
- При изменении температуры наружного воздуха происходит автоматическое переключение с

режима отопления в режим вентиляции или с режима вентиляции в режим отопления.

Автономный отопитель и место вывода отработавших газов находятся перед правым передним колесом.

Включение или выключение автономной системы отопления / вентиляции

⚠ ОПАСНО Опасность для жизни из-за ядовитых отработавших газов

Если выпускная труба заблокирована или достаточная вентиляция невозможна, ядовитые отработавшие газы, особенно окись углерода, могут проникнуть в автомобиль. Такое случается, например, в закрытых помещениях или если автомобиль застрял в снегу.

- ▶ Выключайте систему отопления независимого действия в закрытых помещениях, не оборудованных вытяжной системой, например, в гараже.
- ▶ Если двигатель или система отопления независимого действия работают, освободите от снега выпускную трубу и пространство вокруг автомобиля.

- ▶ Для обеспечения достаточной подачи свежего воздуха откройте окно с подветренной стороны автомобиля.

⚠ ОСТОРОЖНО Опасность пожара из-за сильно нагретых деталей системы отопления независимого действия

При включенном автономном отопителе детали автомобиля, например, система выпуска ОГ автономного отопителя, могут очень сильно нагреваться.

Горючие материалы – например, листва, трава или ветки – могут воспламениться, при контакте с:

- горячими деталями системы выпуска ОГ системы отопления независимого действия,
 - самими отработавшими газами.
- ▶ При включенной системе отопления независимого действия убедитесь, что:
- нагретые детали автомобиля не контактируют с горючими материалами.
 - отработавшие газы могут беспрепятственно выходить из выпускной трубы системы отопления независимого действия.

- отработавшие газы не контактируют с горючими материалами.

! УКАЗАНИЕ Разрядка аккумуляторной батареи за счет эксплуатации системы отопления / вентиляции независимого действия

Эксплуатация системы отопления / вентиляции независимого действия нагружает аккумуляторную батарею.

- ▶ Совершите на автомобиле длительную поездку не позднее, чем после двукратной эксплуатации отопления или вентиляции независимого действия.

Условия

- Топливный бак заполнен по меньшей мере до $\frac{1}{4}$.

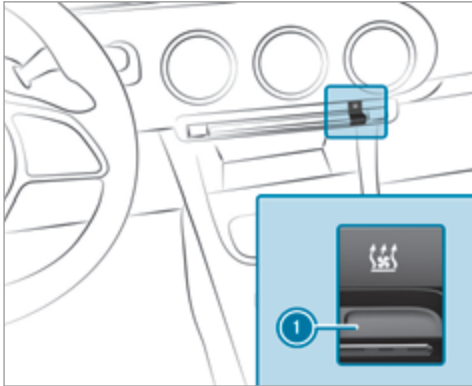

▶ Отрегулируйте температуру с помощью кнопки .

▶ Нажмите кнопку . Красная или синяя контрольная лампа в кнопке загорится или погаснет.

Цвета контрольной лампы имеют следующее значение:

- **Синий:** автономная вентиляция включена.
- **Красный:** автономный отопитель включен.

- **Желтый:** время отъезда предварительно выбрано.

Автономная система отопления или вентиляции автоматически выключится через 50 минут.

Управление с помощью приложения: автономной системой отопления / вентиляции можно управлять также с помощью приложения Mercedes me connect. Дополнительную информацию можно найти в отдельном руководстве по эксплуатации под адресом http://manuals.daimler.com/baix/cars/connectme/de_DE/index.html.

Настройка автономного отопителя / вентилятора с помощью мультимедийной системы

- ▶ Вызовите меню климатической установки (→ стр. 142).
- ▶ Выберите **Отопл.независ.дейст..**

Выбор времени отъезда

- ▶ Выберите время **ВРЕМЯ А: XX**, **ВРЕМЯ В: XX** или **ВРЕМЯ С: XX**.

Установка времени отъезда

- ▶ Выберите время **ВРЕМЯ А: XX**, **ВРЕМЯ В: XX** или **ВРЕМЯ С: XX**.
- ▶ Выберите регулятор рядом с индикацией времени.

- ▶ Установка времени.

Установка системы отопления / вентиляции независимого действия с помощью дистанционного управления

Условия

- Топливный бак заполнен по меньшей мере до $\frac{1}{4}$.

Незамедлительное включение



- ▶ Продолжительное нажатие на кнопку **ON**.

Установка времени отъезда

- ▶ Кратковременно нажмите кнопку **ON**.
- ▶ Нажимайте на кнопку **<** или **>** столько раз, пока на дисплее не появится подлежащее изменению время.
- ▶ Нажмите одновременно на кнопки **ON** и **OFF**. Мигает символ **⌚** на дисплее устройства дистанционного управления.
- ▶ Установите при помощи кнопок **<** и **>** требуемое время отъезда.
- ▶ Нажмите одновременно на кнопки **ON** и **OFF**. Новое время отъезда введено в память.

Можно сохранить до трех значений времени отъезда.

- ▶ **Активирование времени отъезда:** выберите требуемое время отъезда и продолжительное нажатие на кнопку **ON**. На дисплее появляется символ **⌚**, время отъезда и, в зависимости от выбранного времени отъезда, буква **A**, **B** или **C**.

- ▶ **Деактивирование времени отъезда:** выберите требуемое время отъезда и продолжительное нажатие на кнопку **OFF**. На дисплее появляется индикация **OFF**.
- ▶ **Проверка статуса активированной системы отопления независимого действия:** коротко нажмите на кнопку **ON**.

Незамедлительное выключение

- ▶ Продолжительное нажатие на кнопку **OFF**.

Обзор индикации на дисплее устройства дистанционного управления (автономный отопитель / автономная вентиляция)

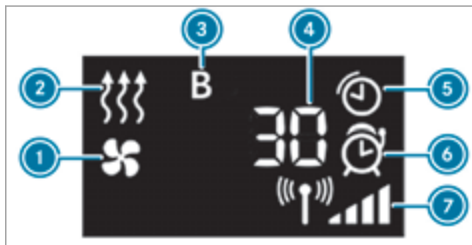

- ① Автономная вентиляция включена
- ② Автономный отопитель включен

- ③ Выбранное время отъезда
- ④ Оставшееся время работы автономного отопителя или автономной вентиляции (в минутах)
- ⑤ Автономный отопитель или автономная вентиляция активированы
- ⑥ Время отъезда активировано
- ⑦ Мощность сигнала

Другая возможная индикация:

- **Время:** активированное время отъезда.
- **Ноль минут:** время работы автономного отопителя увеличивается, так как двигатель после запуска еще не достиг рабочей температуры.
- **ВЫКЛ.:** автономный отопитель или автономная вентиляция выключены.

Замена элемента питания устройства дистанционного управления (автономный отопитель)

⚠ ОПАСНО Сильный ущерб здоровью вследствие проглатывания элементов питания

Элементы питания содержат ядовитые и едкие вещества. При проглатывании элементов питания возможно нанесение сильного ущерба здоровью.

Существует опасность для жизни!

- ▶ Храните элементы питания в недоступном для детей месте.
- ▶ При проглатывании элементов питания немедленно обратитесь к врачу.

 **Указание по охране окружающей среды** Причинение вреда окружающей среде вследствие некачественной утилизации элементов питания



Элементы питания содержат ядовитые и едкие вещества.



Сдавайте разряженные элементы питания в специализированную мастерскую или в пункт приема отработавших элементов питания.

Условия

- В наличии имеется литиевый элемент питания типа CR2450.

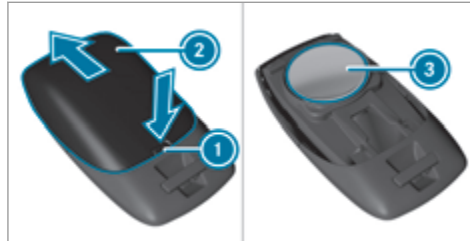

- ▶ Острым предметом нажмите в выемку ①.
- ▶ Сдвиньте крышку элемента питания ② в направлении стрелки назад.
- ▶ Вставьте новый элемент питания ③ надписью вверх.
- ▶ Сдвиньте крышку элемента питания ② против стрелки на устройстве дистанционного управления до фиксации.

Проблемы с устройством дистанционного управления автономного отопителя / автономной вентиляции

Проблема	Возможные причины/следствия и ▶ предложения по решению
FAIL (🔊)	Нарушена передача сигнала между передатчиком и автомобилем.

Проблема	Возможные причины/следствия и ► предложения по решению
	► Измените свое положение относительно автомобиля, при необходимости подойдите к нему ближе.
FAIL	Стартерная аккумуляторная батарея автомобиля недостаточно заряжена. ► Зарядите стартерную аккумуляторную батарею.
	Топливный бак не заполнен до уровня минимального резерва. ► Произведите заправку топливом на ближайшей автозаправочной станции.
FAIL 	Автономный отопитель неисправен. ► Проверьте автономный отопитель в специализированной мастерской с квалифицированным персоналом.

Вентиляционные дефлекторы

Регулировка положения передних вентиляционных дефлекторов

⚠ ОСТОРОЖНО Опасность ожога- и обморожения при слишком малом расстоянии до вентиляционных дефлекторов

Из вентиляционных дефлекторов может выходить очень горячий или очень холодный воздух.

Из-за этого в непосредственной близости от вентиляционных дефлекторов возможны ожоги и обморожения.

- Следите за тем, чтобы все сидящие в автомобиле люди находились на достаточном расстоянии от вентиляционных дефлекторов.
- При необходимости переключите поток воздуха в другие зоны салона автомобиля.

Для обеспечения доступа свежего воздуха через вентиляционные дефлекторы в салон соблюдайте следующие указания:

- Не загромождайте дефлекторы и вентиляционные решетки в салоне.

- Держите воздухозаборник свободным от посторонних наслоений (→ стр. 421).



- ▶ **Открытие или закрытие:** возьмите вентиляционный дефлектор ❶ посередине и поверните его до упора влево (открыть) или вправо (закрыть).
- ▶ **Регулировка направления потока воздуха:** возьмите вентиляционный дефлектор ❶ посередине и поверните его вверх, вниз, влево или вправо.

Регулировка положения вентиляционных дефлекторов сзади

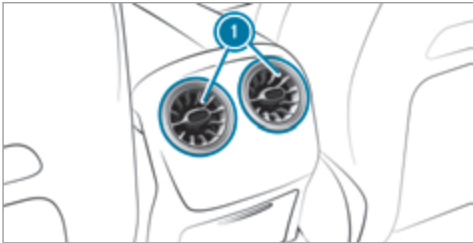

- ▶ **Открытие или закрытие:** возьмите вентиляционный дефлектор в задней части салона ❶ посередине и поверните его до упора влево (открыть) или вправо (закрыть).

- ▶ **Регулировка направления потока воздуха:** возьмите вентиляционный дефлектор в задней части салона ❶ посередине и поверните его вверх, вниз, влево или вправо.

Управление автомобилем

Включение электропитания или зажигания без пуска двигателя

▲ ОСТОРОЖНО Опасность аварии- и травмирования при оставлении детей в автомобиле без присмотра

Если Вы оставляете детей в автомобиле без присмотра, то они могут:

- открыть двери и тем самым создать опасную ситуацию для других людей или участников дорожного движения,
- выйти из автомобиля и попасть в поток транспорта,
- задействовать элементы комплектации автомобиля и, например, быть защемлены.

Дополнительно дети могут привести автомобиль в движение, например, следующим образом:

- отпуская стояночный тормоз,
- выводом автоматической коробки передач из парковочного положения **P** или переключением механической коробки передач в положение холостого хода,

- пуском двигателя.
- ▶ Никогда не оставляйте детей и животных в автомобиле без присмотра.
- ▶ При выходе из автомобиля всегда берите с собой ключ и запирайте автомобиль. Это касается также электронного ключа автомобиля и мобильных телефонов, если функция «Электронный ключ автомобиля» активирована посредством приложения Mercedes me connect.
- ▶ Храните ключ в недоступном для детей месте. Это касается также электронного ключа автомобиля и мобильных телефонов, если функция «Электронный ключ автомобиля» активирована посредством приложения Mercedes me connect.

▲ ОПАСНО Опасность для жизни из-за отработавших газов

Двигатели внутреннего сгорания производят выброс токсичных отработавших газов, например моноокись углерода. Вдыхание этих отработавших газов опасно для здоровья и приводит к отравлениям.

- ▶ Ни в коем случае не оставляйте двигатель включенным в закрытых помещениях без достаточной вентиляции.

▲ ОСТОРОЖНО Опасность пожара вследствие нахождения горючих материалы вблизи системы выпуска ОГ

Горючие материалы, проникшие в автомобиль вследствие воздействия окружающей среды или занесенные животными могут загореться при соприкосновении с элементами двигателя или с системой выпуска ОГ.

- ▶ Поэтому регулярно контролируйте моторный отсек или систему выпуска ОГ на отсутствие чужеродных горючих материалов.

Условия

- Ключ находится в автомобиле и распознан.
- Или: электронный ключ автомобиля находится в отсеке (→ стр. 152).
- Педаль тормоза не нажата.

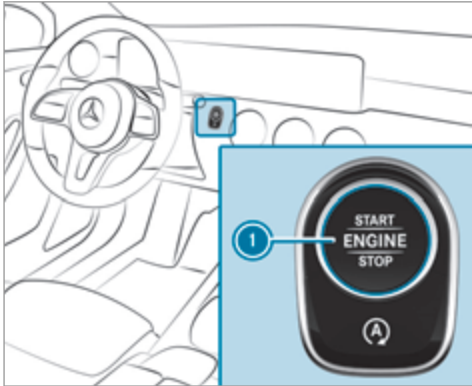

- ▶ **Включение электропитания:** один раз нажмите кнопку ①. Вы можете, например, включить стеклоочиститель.

Если выполнены следующие условия, то электропитание снова выключается:

- Вы открываете дверь водителя.
- Вы нажимаете кнопку ① два раза.

- ▶ **Включение зажигания:** два раза нажмите кнопку ①. На комбинации приборов загораются контрольные лампы.

Если выполнено одно из следующих условий, зажигание снова выключается:

- **Автомобили с автоматической коробкой передач:** Вы не запускаете двигатель в течение 15 минут и коробка передач находится в положении **P** или задействован электрический стояночный тормоз.
- **Автомобили с механической коробкой передач:** Вы не запускаете двигатель в течение 15 минут и задействован электрический стояночный тормоз.
- Вы один раз нажимаете кнопку ①.

Пуск двигателя

Пуск двигателя при помощи кнопки пуска / остановки двигателя

Условия

- Ключ находится в автомобиле и распознан.
- Или: электронный ключ находится в отсеке и распознан (→ стр. 152).

- ▶ **Автомобили с механической коробкой передач:** нажмите на педаль сцепления.
- ▶ **Автомобили с автоматической коробкой передач:** переключите коробку передач в положение **P** или **N**.
- ▶ Нажмите на педаль тормоза и один раз нажмите кнопку ①.
- ▶ Если двигатель не запускается: выключите ненужные в данный момент потребители электроэнергии и один раз нажмите кнопку ①.

Если автомобиль по-прежнему не запускается, на мультимедийном дисплее появится одно из следующих сообщений:

- ▶ **Положите ключ в специально выделенный отсек** См. "Руководство": запустите двигатель в аварийном режиме эксплуатации (→ стр. 153).

или

- ▶ **Ключ не распознан** Положите смартфон на подставку для зарядки: положите мобильный телефон в отсек (→ стр. 119).

Если Вы хотите выключить двигатель во время движения, то нажмите кнопку ① и удерживайте ее нажатой примерно три секунды или в течение одной секунды нажмите кнопку ① три раза. Обязательно учитывайте в этой связи указания по технике безопасности под заголовком «Указания по вождению».

Запуск двигателя при помощи электронного ключа автомобиля

Условия

- Имеется один из следующих вариантов электронного ключа автомобиля:
 - подходящий мобильный телефон
 - стикер электронного ключа автомобиля
- автомобиль оснащен функцией «Электронный ключ автомобиля».
- Услуга «Электронный ключ автомобиля» активирована через приложение Mercedes me connect на сайте: <http://www.mercedes.me>.
- Мобильный телефон заряжен в достаточной степени.

- ❗ Вы можете проверить пригодность Вашего мобильного телефона посредством ввода телефонного номера на сайте: <http://www.mercedes.me>.
Дальнейшую информацию о подходящих мобильных телефонах Вы получите на своей авторизованной СТОА Mercedes-Benz или на сайте: <http://www.mercedes-benz.com/connect>.
- ❗ Mercedes-Benz рекомендует Вам брать с собой аварийный ключ на случай возникновения функциональных ограничений.

- ❗ Функция доступна только в сочетании с приложением Mercedes me connect и только в исполнении для определенных стран.
- ❗ Чехлы, надетые на мобильный телефон, могут отрицательно повлиять на его функциональность.

Первое использование электронного ключа автомобиля

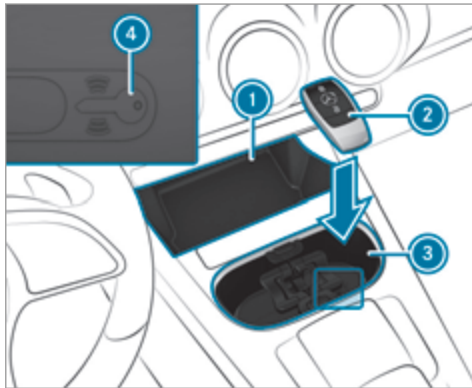

- ▶ Деактивация ключа ② (→ стр. 67).

- ▶ Положите ключ ② в отсек ③ на символ ④.
- ▶ Положите мобильный телефон или стикер электронного ключа автомобиля в отсек ①.
- ▶ Нажмите на педаль тормоза и произведите пуск двигателя при помощи кнопки пуска / остановки двигателя.

Все дальнейшие пуски двигателя с помощью электронного ключа автомобиля

Для всех дальнейших пусков двигателя ключ не требуется.

- ▶ Положите мобильный телефон или стикер электронного ключа автомобиля в отсек ①.
- ▶ Нажмите на педаль тормоза и произведите пуск двигателя при помощи кнопки пуска / остановки двигателя.

Деактивация услуги «Электронный ключ автомобиля» возможно через приложение Mercedes me connect на сайте: <http://www.mercedes.me>. При этом деактивация функции в мобильном телефоне производится через связь в режиме онлайн. Если соединение по Интернету невозможно, например, после кражи мобильного телефона или стикера электронного ключа автомобиля, функцию ключа можно деактивировать на авторизованной СТОА Mercedes-Benz.

Пуск двигателя в аварийном режиме эксплуатации

Если двигатель не запускается и на мультимедийном дисплее появляется сообщение [Положите ключ в специально выделенный отсек](#) См. "Руководство", Вы можете запустить двигатель в аварийном режиме эксплуатации.

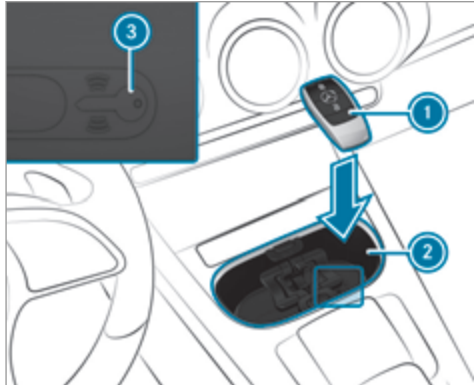

Вещевое отделение (пример с подстаканником и без шторки)

- ▶ При необходимости откройте шторку вещевого отделения ②.
 - ▶ Убедитесь в том, что вещевое отделение ② пустое.
 - ▶ Снимите ключ ① со связки ключей.
 - ▶ Положите ключ ① в вещевое отделение ② на символ ③.
 - ▶ Спустя короткое время будет произведен пуск двигателя.
- При вынимании ключа ① из вещевого отделения ② двигатель продолжает работать. Однако для дальнейших пусков двигателя ключ ① во время всей поездки должен лежать в вещевом отделении ② поверх символа ③.
- ▶ Проверьте ключ ① в специализированной мастерской с квалифицированным персоналом.

Если двигатель не запускается:

- ▶ Оставьте ключ ① в вещевом отделении ②.
- ▶ **Автомобили с механической коробкой передач:** нажмите на педаль сцепления.
- ▶ Нажмите на педаль тормоза и произведите пуск двигателя при помощи кнопки пуска / остановки двигателя Start-Stop.

- ① Вы также можете включить электропитание или зажигание при помощи кнопки пуска / остановки двигателя Start-Stop.

Пуск двигателя автомобиля при помощи дистанционных онлайн-служб (Remote Online)

Охлаждение или нагрев салона автомобиля перед троганием с места

- ① Эта функция доступна не во всех странах.

При пуске двигателя автомобиля через Ваш смартфон активируется последняя выбранная Вами настройка климатической установки.

Перед пуском двигателя убедитесь в следующем:

- Законодательные положения на месте стоянки позволяют производить пуск двигателя при помощи смартфона.
- Пуск и прогрев двигателя на месте стоянки Вашего автомобиля не представляют опасности.
- Топливный бак заполнен в достаточной степени.
- Стартерная аккумуляторная батарея заряжена в достаточной степени.

- Вы можете производить регулировку температуры также при помощи Вашего смартфона. Информация о Mercedes me connect и других службах: <http://www.mercedes.me>
Данная функция доступна не для всех моделей.

Зарядка аккумуляторной батареи автомобиля перед троганием с места

- Если аккумуляторная батарея автомобиля разрядилась, Вы получите сообщение на Ваш смартфон.
- В этом случае для зарядки аккумуляторной батареи Вы можете запустить двигатель автомобиля при помощи смартфона.
- Через десять минут двигатель автомобиля автоматически выключается.

Перед пуском двигателя убедитесь в следующем:

- Законодательные положения на месте стоянки позволяют производить пуск двигателя при помощи смартфона.
- Пуск и прогрев двигателя на месте стоянки Вашего автомобиля не представляют опасности.
- Топливный бак заполнен в достаточной степени.

Пуск двигателя автомобиля

⚠ ОСТОРОЖНО Опасность зажимания или защемления вследствие непреднамеренного пуска двигателя

При непреднамеренном пуске двигателя во время работ по техобслуживанию или ремонту существует опасность зажимания или защемления конечностей

▶ Перед проведением работ по техобслуживанию или ремонту всегда предохраняйте двигатель от непреднамеренного пуска.

Условия

- Парковочное положение **P** включено.
- Противоугонная сигнализация не активирована.
- Экстренная сигнализация не активирована.
- Аварийная световая сигнализация выключена.
- Капот закрыт.
- Двери закрыты и заблокированы.
- Стекла и сдвижной люк закрыты.
- ▶ Произведите пуск автомобиля при помощи смартфона.
- После каждого пуска двигатель работает десять минут.

- Вы можете предпринять не более двух попыток пуска подряд. Перед последующим пуском автомобиля при помощи смартфона двигатель необходимо запустить один раз с помощью ключа.
- Вы можете в любое время выключить двигатель автомобиля.
- Дальнейшую информацию Вы найдете в приложении для смартфона.

Предотвращение пуска автомобиля перед работами по техобслуживанию и ремонту:

- ▶ Включите аварийную световую сигнализацию.
или
- ▶ Разблокируйте двери.
или
- ▶ Откройте боковое стекло или сдвижной люк.

Указания по обкатке

Бережная эксплуатация двигателя при первых 1500 км пробега:

- Эксплуатируйте автомобиль с различной скоростью и частотой вращения.
- Двигайтесь в режиме движения **C** или **E**.

- Переключайтесь на более высокую передачу не позднее, чем при достижении стрелкой тахометра $\frac{2}{3}$ красной зоны.
- Не переключайтесь вручную на более низкую передачу для торможения.
- Избегайте высоких нагрузок, например при полностью нажатой педали акселератора.
- **Автомобили с автоматической коробкой передач:** нажимайте на педаль акселератора с преодолением точки сопротивления («кик-даун»).
- Допускайте длительное увеличение частоты вращения и разгона автомобиля до максимальной скорости только после достижения пробега 1500 км.

Это правило действует и для случаев замены двигателя или деталей трансмиссии.

Кроме того, обратите внимание на следующие дополнительные указания по обкатке:

- Сенсорные компоненты некоторых систем управления автомобилем и систем обеспечения безопасности движения регулируются автоматически во время прохождения определенного участка пути после поставки автомобиля или после ремонтных работ. Максимальные рабочие

характеристики систем достигаются только после завершения данного процесса обучения.

- Новые или замененные тормозные колодки, тормозные диски и шины приобретают оптимальную эффективность сцепления и торможения только после нескольких сотен километров. Компенсируйте уменьшенную эффективность торможения за счет усиленного нажатия на педаль тормоза.

Указания по вождению

▲ ОСТОРОЖНО Опасность аварии из-за предметов в пространстве для ног водителя

Предметы в пространстве для ног водителя могут ограничивать ход педалей и блокировать нажатую педаль.

Это угрожает эксплуатационной безопасности автомобиля и безопасности движения.

- ▶ Все предметы в автомобиле должны быть размещены надежно, чтобы они не смогли попасть в пространство для ног водителя.
- ▶ Коврики должны быть всегда жестко зафиксированы согласно предписаниям,

чтобы всегда обеспечивалось достаточное свободное пространство для хода педалей.

- ▶ Не используйте незакрепленные коврики и не кладите несколько ковриков друг на друга.

▲ ОСТОРОЖНО Опасность аварии из-за неподходящей обуви

Неподходящая обувь может отрицательно повлиять на пользование педалями, например:

- обувь на платформе,
- обувь на высоком каблуке,
- шлепанцы.

- ▶ Для управления автомобилем всегда используйте подходящую обувь, чтобы безопасно пользоваться педалями.

▲ ОСТОРОЖНО Опасность аварии при движении с выключенным зажиганием

Если Вы выключаете зажигание во время движения, это ограничивает важные для обеспечения безопасности функции автомобиля или делает их недоступными. Это может, например, повли-

ять на работу усилителя рулевого управления и усилителя тормозного привода.

В этом случае для поворота рулевого колеса и нажатия на педаль тормоза Вам потребуется значительно большее усилие.

- ▶ Не выключайте зажигание во время движения.

⚠ ОПАСНО Опасность для жизни из-за отработавших газов

Двигатели внутреннего сгорания производят выброс токсичных отработавших газов, например моноокись углерода. Вдыхание этих отработавших газов опасно для здоровья и приводит к отравлениям.

- ▶ Ни в коем случае не оставляйте двигатель включенным в закрытых помещениях без достаточной вентиляции.

⚠ ОСТОРОЖНО Опасность заноса и аварии вследствие переключения на более низкую передачу на скользком дорожном полотне

Если на скользком дорожном полотне Вы производите переключение на более низкую передачу

с целью повышения тормозящего действия двигателя, то ведущие колеса могут потерять сцепление с дорогой.

- ▶ На скользком дорожном полотне не производите переключение на более низкую передачу с целью повышения тормозящего действия двигателя.

⚠ ОПАСНО Опасность для жизни из-за ядовитых отработавших газов

Если выпускная труба заблокирована или недостаточная вентиляция невозможна, ядовитые отработавшие газы, особенно окись углерода, могут проникнуть в автомобиль. Такое случается, например, если автомобиль застрял в снегу.

- ▶ Если двигатель или система отопления независимого действия работают, освободите от снега выпускную трубу и пространство вокруг автомобиля.
- ▶ Для обеспечения достаточной подачи свежего воздуха откройте окно с подветренной стороны автомобиля.

⚠ ОСТОРОЖНО Опасность авария из-за перегрева тормозных механизмов

Если во время движения Вы кладете ногу для отдыха на педаль тормоза, возможен перегрев тормозных механизмов.

Из-за этого увеличивается тормозной путь и даже возможен выход из строя тормозной системы.

- ▶ Никогда не используйте педаль тормоза в качестве опоры для ног.
- ▶ Во время движения не нажимайте одновременно на педаль тормоза и педаль акселератора.

! УКАЗАНИЕ Износ тормозных колодок из-за длительного нажатия на педаль тормоза

- ▶ Во время движения не нажимайте длительно на педаль тормоза.
- ▶ Чтобы использовать торможение двигателем, раньше переключайтесь на более низкую передачу.

! **УКАЗАНИЕ** Повреждение трансмиссии и двигателя при трогании с места

- ▶ Не прогревайте двигатель во время стоянки автомобиля. Начинайте движение сразу.
- ▶ Избегайте высокой частоты вращения и полного нажатия на педаль газа, пока двигатель не достиг рабочей температуры.

! **УКАЗАНИЕ** Повреждение каталитического нейтрализатора из-за несгоревшего топлива

Двигатель работает неровно и с переборами в зажигании.

Несгоревшее топливо может попасть в каталитический нейтрализатор.

- ▶ Нажимайте педаль акселератора лишь слегка.
- ▶ Срочно обратитесь в специализированную мастерскую с квалифицированным персоналом с целью устранения причины.

Ограниченная эффективность торможения на посыпанных солью дорогах:

- Из-за образования слоя соли на тормозных дисках и тормозных накладках возможно значи-

тельное увеличение тормозного пути или торможение только с одной стороны автомобиля.

- Поддерживайте увеличенную безопасную дистанцию до движущегося впереди автомобиля.

Устранение слоя соли:

- Произведите торможение с учетом дорожной ситуации.
- По окончании поездки и перед новой поездкой осторожно нажмите на педаль тормоза.

Функция пуска / выключения двигателя ECO

Принцип работы функции ECO Start-Stop

Если выполнены следующие условия, двигатель автоматически выключается:

- **Автомобили с механической коробкой передач:** Вы производите торможение автомобиля, при небольшой скорости движения включаете холостой ход **[N]**, а затем отпускаете педаль сцепления.
- **Автомобили с автоматической коробкой передач:** Вы остановили автомобиль в положении коробки передач **[D]** или **[N]**.
- **Автомобили с автоматической коробкой передач:** Вы включаете положение АКП **[P]**.

- Автомобилем выполнены все условия для автоматического выключения двигателя.

Если Вы включаете функцию HOLD или положение АКП **[P]**, двигатель автоматически останавливается также в следующих ситуациях:

- Вы притормаживаете, находясь позади автомобиля, начинающего движение.
- При отсутствии обгоняющего автомобиля Вы подъехали к знаку обязательной остановки.
- Вы делаете большой поворот рулевого колеса при невысокой скорости движения.

В остановленном автомобиле на мультимедийном дисплее появляется символ **[A]**. Если автомобилем выполнены не все условия для автоматического выключения двигателя, то на мультимедийном дисплее появляется символ **[A]**.

Двигатель снова автоматически запускается в следующих случаях:

- **Автомобили с автоматической коробкой передач:** Вы отпускаете педаль тормоза в положении АКП **[D]** при неактивированной функции HOLD.
- **Автомобили с автоматической коробкой передач:** Вы выводите коробку передач из положения АКП **[P]**.

- **Автомобили с автоматической коробкой передач:** Вы переключаете коробку передач в положение АКП **D** или **R**.
- Вы нажимаете на педаль газа.
- Вы изменяете уровень кузова автомобиля.
- Автомобилю необходим автоматический пуск двигателя.

Если двигатель был выключен при помощи функции ECO Start-Stop и Вы выходите из автомобиля, то раздается предупредительный звуковой сигнал. Дополнительно на мультифункциональном дисплее появляется сообщение **А/м готов к эксплуат. Перед выходом из а/м выключите зажигание**. Если Вы не выключаете зажигание, то спустя одну минуту зажигание выключается автоматически.

Включение или выключение функции ECO Start-Stop

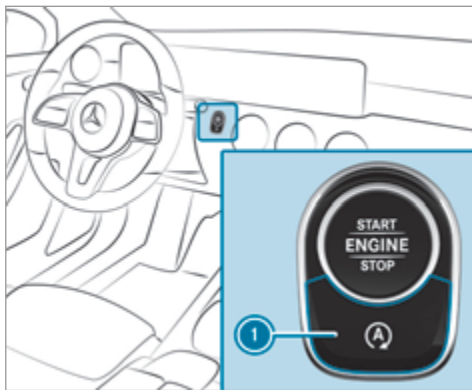

▶ Нажмите на кнопку ①. При выключении или включении функции ECO Start-Stop появляется индикация на комбинации приборов.

① В то время, пока функция ECO Start-Stop выключена, появляется постоянная индикация на комбинации приборов.

Функционирование индикации ECO

Индикация ECO суммирует данные о Вашем стиле вождения с момента начала поездки до ее окончания и помогает выработать стиль вождения, позволяющий снизить расход топлива.

Вы можете снизить расход топлива следующими способами:

- Двигайтесь с учетом дальнейшего развития дорожной ситуации.
- Двигайтесь в режиме движения **E**.
- Учитывайте рекомендации по выбору передачи.

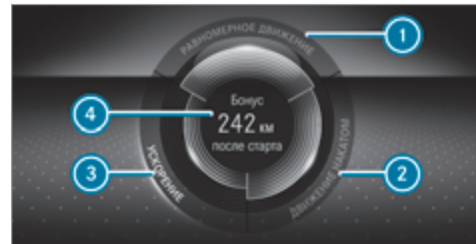

Загорается подсветка надписи сегмента, загорается внешняя рамка, и сегмент заполняется при:

- ① равномерной скорости

- ② легком замедлении и качении
- ③ умеренном ускорении

Надпись на сегменте серого цвета, внешняя рамка затемнена и сегмент пустеет при:

- ① колебания скорости
- ② сильном торможении
- ③ спортивном ускорении

Вы двигались оптимально в плане снижения расхода топлива:

- Три сегмента одновременно заполнены полностью.
- Загорается подсветка рамок всех трех сегментов.

В центре индикации ④ отображается дополнительный запас хода, которого Вам удалось добиться по сравнению с очень спортивной манерой езды. Это значение запаса хода не соответствует фиксированному значению экономии топлива.

Переключатель DYNAMIC SELECT

Функционирование переключателя DYNAMIC SELECT

При помощи переключателя DYNAMIC SELECT Вы можете производить переключение между следующими режимами движения:

-  (режим **Individual**): индивидуальные настройки
-  (режим **Sport**): спортивный режим движения
-  (режим **Comfort**): комфортный режим движения с оптимальным расходом топлива
-  (режим **Eco**): режим движения с особенно оптимальным расходом топлива

-  Выбранный режим движения появляется на мультифункциональном дисплее бортового компьютера.

Следующие системы изменяют свои характеристики в зависимости от режима движения:

- привод
 - система управления работой двигателя и коробки передач
 - активная система поддержания дистанции DISTRONIC

- система ESP®
- **Автомобили, оснащенные системой DYNAMIC BODY CONTROL:** ходовая часть
- Усилитель рулевого привода

Информация об индикации нагрузки на крышу

Определенные режимы движения и настройки ESP® непригодны для поездок с нагрузкой на крышу.

При установке или выборе этих режимов движения в качестве предупреждения отображается перечеркнутый символ автомобиля с нагрузкой на крышу. Если этот символ отображается, выбранный режим движения не предназначен для поездок с нагрузкой на крышу.

Это касается следующих режимов движения:

- Режим движения **Sport**
- Режим движения **Individual** с настройкой системы ESP® Sport

-  Символ также отображается в следующих ситуациях:

- В пределах тем настроек, если соответствующий режим движения сохранен

Дополнительная информация о темах настроек, см. (→ стр. 292).

- В пределах индикации восстановления, если последний активированный режим движения непригоден для поездок с нагрузкой на крышу
Дополнительная информация об индикации восстановления, см. (→ стр. 160).

Выбор режима движения

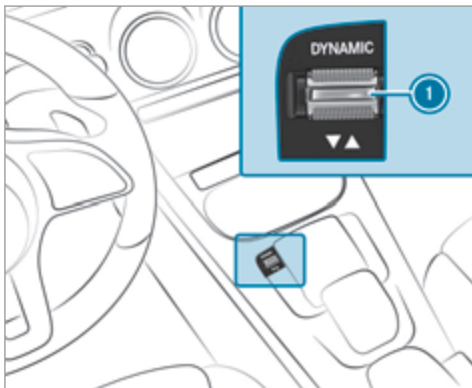

- ▶ Нажмите переключатель системы DYNAMIC SELECT ① вперед или назад.
На мультимедийном дисплее индицируется выбранный режим движения.

Конфигурация системы DYNAMIC SELECT (мультимедийная система)

Мультимедийная система:

→ [Home] >> Установки >> Автомобиль >> DYNAMIC SELECT

Установка режима движения I

- ▶ Выберите **Конфигур.Individual**.
- ▶ Выберите и установите категорию.

Включение / выключение индикации восстановления

- ▶ Включите или выключите **Запрос при старте**.

Функция включена: при следующем запуске двигателя на дисплее отобразится запрос на восстановление последнего активного режима движения. Если функция ECO Start-Stop была отключена, отобразится запрос, следует ли оставить функцию выключенной.

- ① Запрос появляется, только если последние активированные настройки отличаются от стандартных настроек.

Функция отключена: при следующем запуске двигателя автоматически включится режим движения **Comfort**. Функция ECO Start-Stop будет автоматически включена.

- ① Эту функцию необходимо включать отдельно для каждого профиля пользователя. Только при условии, что эта функция включена, в соответствующем профиле будет сохранен режим движения и настройки функции ECO Start-Stop последней поездки.

Индикация данных автомобиля

Мультимедийная система:

→ [Home] >> Информация

- ▶ Выберите **Автомобиль**.
Отображаются данные автомобиля.

Индикация данных двигателя

Мультимедийная система:



- ▶ Выберите **Двигатель**.
Отображаются данные двигателя.

ⓘ Значения мощности и крутящего момента двигателя могут отличаться от номинальных значений.

Факторами влияния, например, являются:

- высота над уровнем моря
- качество топлива
- температура наружного воздуха

Вызов индикации расхода топлива

Мультимедийная система:



- ▶ Выберите **Расход**.
Будут отображаться текущие и средние показатели расхода топлива.

Механическая коробка передач

Пользование рычагом переключения передач

⚠ ОСТОРОЖНО Опасность аварии- и травмирования при оставлении детей в автомобиле без присмотра

Если Вы оставляете детей в автомобиле без присмотра, то они могут:

- открыть двери и тем самым создать опасную ситуацию для других людей или участников дорожного движения,
- выйти из автомобиля и попасть в поток транспорта,
- задействовать элементы комплектации автомобиля и, например, быть защемлены.

Кроме того, дети могут привести автомобиль в движение, например следующим образом:

- отпуская стояночный тормоз,
- переключением механической коробки передач в положение холостого хода,
- пуском двигателя.

▶ **Никогда не оставляйте детей и животных в автомобиле без присмотра.**

▶ При выходе из автомобиля всегда берите с собой ключ и запирайте автомобиль. Это касается также электронного ключа автомобиля и мобильных телефонов, если функция «Электронный ключ автомобиля» активирована посредством приложения Mercedes me connect.

▶ Храните ключ в недоступном для детей месте. Это касается также электронного ключа автомобиля и мобильных телефонов, если функция «Электронный ключ автомобиля» активирована посредством приложения Mercedes me connect.

! **УКАЗАНИЕ** Повреждение двигателя и коробки передач вследствие переключения на слишком низкую передачу

▶ При переключении между передачей **5** и **6** нажимайте рычаг переключения передач вправо.

▶ При высокой скорости движения не переключайте на более низкую передачу.

! **УКАЗАНИЕ** Повреждение коробки передач вследствие переключения на передачу заднего хода **R** во время движения

▶ Включайте передачу заднего хода **R** только на стоящем автомобиле.

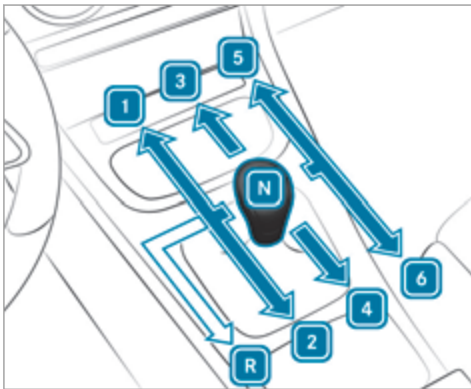

- R** Передача заднего хода
- 1** - **6** Передачи переднего хода
- N** Холостой ход

▶ До отказа выжмите педаль сцепления и переключите рычаг переключения передач в требуемое положение.

Рекомендация по переключению передач

Рекомендация по переключению передачи является указанием по экономичному стилю вождения.



▶ При появлении на мультифункциональном дисплее рекомендации по переключению передач **1** переключите коробку передач на рекомендуемую передачу.

Автоматическая коробка передач

Рычаг управления АКП DIRECT SELECT

Функционирование селектора АКП DIRECT SELECT

! **ОСТОРОЖНО** Опасность аварии- и травмирования при оставлении детей в автомобиле без присмотра

Если Вы оставляете детей в автомобиле без присмотра, то они могут:

- открыть двери и тем самым создать опасную ситуацию для других людей или участников дорожного движения,
- выйти из автомобиля и попасть в поток транспорта,
- задействовать элементы комплектации автомобиля и, например, быть защемлены.

Кроме того, дети могут привести автомобиль в движение, например следующим образом:

- отпуская стояночный тормоз,
- выводом автоматической коробки передач из парковочного положения **P**,
- пуском двигателя.

- ▶ Никогда не оставляйте детей и животных в автомобиле без присмотра.
- ▶ При выходе из автомобиля всегда берите с собой ключ и запирайте автомобиль. Это касается также электронного ключа автомобиля, если функция «Электронный ключ автомобиля» активирована посредством приложения Mercedes me connect.
- ▶ Храните ключ в недоступном для детей месте. Это касается также электронного ключа автомобиля, если функция «Электронный ключ автомобиля» активирована посредством приложения Mercedes me connect.

⚠ ОСТОРОЖНО Опасность аварии вследствие неквалифицированного переключения передач

Если частота вращения двигателя превышает частоту вращения холостого хода и Вы включаете положение коробки передач **D** или **R**, то возможно резкое ускорение автомобиля.

- ▶ При включении положения коробки передач **D** или **R** всегда сильно нажимайте на педаль тормоза и при этом не нажимайте на педаль акселератора.

При помощи селектора АКП DIRECT SELECT изменяется положение АКП. Выбранное в данный момент положение АКП отображается на мультифункциональном дисплее.

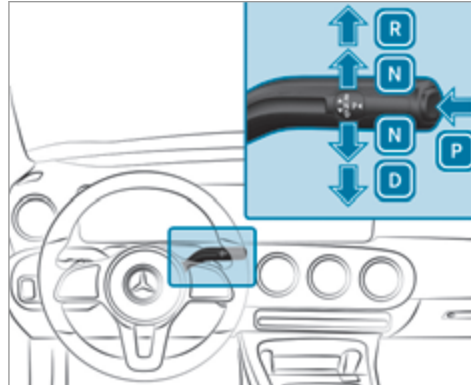

- P** Парковочное положение
- R** Передача заднего хода
- N** Холостой ход
- D** Положение для движения

Включение передачи заднего хода "R"

- ▶ Нажмите педаль тормоза и переведите селектор АКП DIRECT SELECT вверх с преодолением первой точки сопротивления. Индикация положения коробки передач на мультифункциональном дисплее указывает на **R**.

Включение холостого хода N

- ▶ Нажмите на педаль тормоза и переведите селектор АКП DIRECT SELECT вверх или вниз до первой точки сопротивления. Индикация положения коробки передач на мультифункциональном дисплее указывает на **N**.

Теперь, отпустив педаль тормоза, Вы можете свободно передвигать автомобиль, например толкать его или производить его буксировку.

Если автоматическая коробка передач и при выключенном зажигании должна оставаться в положении холостого хода **N, действуйте следующим образом:**

- ▶ Запустите двигатель автомобиля.
- ▶ Нажмите на педаль тормоза и включите холостой ход **N**.
- ▶ Отпустите педаль тормоза.
- ▶ Выключите зажигание.

- ❗ Если после этого Вы выходите из автомобиля и оставляете ключ в автомобиле, то автоматическая коробка передач и далее остается в положении холостого хода **N**.

Переключение в парковочное положение "P"

- ▶ Учитывайте указания по остановке автомобиля (→ стр. 173).
- ▶ Нажмите на педаль тормоза, пока автомобиль не остановится.
- ▶ В остановленном автомобиле нажмите кнопку **P**.
Парковочное положение включается, когда на мультимедийном дисплее показана индикация положения КП **P**. Если индикация положения КП **P** не показана, предохраните автомобиль от откатывания.

Переключение в парковочное положение **P** производится автоматически при выполнении одного из следующих условий:

- В остановленном автомобиле при положении АКП **D** или **R** Вы выключаете зажигание.
- В остановленном автомобиле или при очень незначительной скорости движения при положении АКП **D** или **R** Вы открываете дверь водителя.

- ❗ Чтобы перестроиться с открытой водительской дверью, во время остановки откройте водительскую дверь и повторно включите положение коробки передач **D** или **R**.

- ❗ При очень низкой температуре наружного воздуха начиная примерно с -20°C может случиться, что не удастся переключить коробку передач при выключенном двигателе из положения **P** ни в какое в другое положение АКП. В этом случае переключайте положение АКП только при работающем двигателе.

Включение положения для движения D

- ▶ Нажмите педаль тормоза и переведите селектор АКП DIRECT SELECT вниз с преодолением первой точки сопротивления. Индикация положения коробки передач на мультимедийном дисплее указывает на **D**.

В положении АКП **D** автоматическая коробка передач переключает передачи автоматически. Это зависит от следующих факторов:

- выбранный режим движения,
- положение педали газа,
- поддерживаемая в данный момент скорость движения.

Переключение передач вручную

- ⚠ **ОСТОРОЖНО** Опасность заноса и аварии вследствие переключения на более низкую передачу на скользком дорожном полотне

Если на скользком дорожном полотне Вы производите переключение на более низкую передачу с целью повышения тормозящего действия двигателя, то ведущие колеса могут потерять сцепление с дорогой.

- ▶ На скользком дорожном полотне не производите переключение на более низкую передачу с целью повышения тормозящего действия двигателя.



Если автоматическая коробка передач переведена в положение **D**, с помощью подрулевых селекторов АКП Вы можете переключать ее вручную. Если допустимо, в зависимости от использованного подрулевого селектора АКП автоматическая коробка передач переключается на следующую более высокую или более низкую передачу.

Чтобы переключать автоматическую коробку передач вручную, есть две возможности:

- кратковременная настройка
- долговременная настройка

При деактивации функции переключения передач вручную передачи будут переключаться автоматически.

▶ **Активация:** потяните подрулевой селектор АКП ① или ②.

Переключение передач вручную будет активировано на короткое время. На мультимедийном дисплее будет показана выбранная в данный момент передача.

ⓘ Продолжительность активации функции переключения передач вручную зависит от стиля вождения.

▶ **Переключение на более высокую передачу:** потяните подрулевой селектор АКП ②.

▶ **Переключение на более низкую передачу:**

потяните подрулевой селектор АКП ①. Если потянуть подрулевой селектор АКП ① и удерживать его в этом положении, коробка передач переключится на самую низшую передачу из возможных.

▶ **Деактивация:** потяните подрулевой селектор АКП ② и удерживайте его в этом положении. На мультимедийном дисплее будет показано положение коробки передач **D**.

ⓘ Если в режиме движения **I⁺** Вы выбираете для привода настройку **Manual** (Ручной режим), функция переключения передач вручную будет активирована постоянно.

Рекомендация по выбору передачи

Рекомендация по выбору передачи является указанием по экономичному стилю вождения.



▶ При появлении на мультимедийном дисплее рекомендации по выбору передач ① переключите коробку передач на рекомендованную передачу.

Использование режима движения «кикдаун»

▶ **Максимальное ускорение:** полностью выжмите педаль газа с преодолением точки сопротивления.

Для предохранения двигателя от превышения допустимой частоты вращения автоматическая коробка передач переключается на следующую, более высокую передачу при максимальной частоте вращения коленчатого вала двигателя.

Функционирование режима движения накатом

При предусмотрительном стиле вождения режим движения накатом помогает Вам снизить расход топлива.

Режим движения накатом имеет следующие свойства:

- двигатель внутреннего сгорания отсоединяется от трансмиссии, и двигатель продолжает работать в режиме холостого хода.
- На мультифункциональном дисплее положение АКП **D** изображается зеленым цветом.

Если выполнены следующие условия, то режим движения накатом активируется:

- Выбран режим движения **E**.
- Скорость движения находится в подходящем диапазоне.

- Подходящий маршрут движения, например, без сильных подъемов, уклонов или поворотов с малым радиусом.
- К фаркопу не подсоединен прицеп или кронштейн для велосипедов.
- Вы больше не нажимаете на педаль газа или тормоза.

i Режим облегчения движения накатом также можно активировать, если в режиме движения **I*** выбрана установка привода Eco.

Если одно из условий больше не выполняется, то режим движения накатом снова деактивируется.

Автомобили с пакетом вспомогательных систем, активным помощником поддержания дистанции DISTRONIC или активной системой экстренного торможения: режим облегчения дви-

жения накатом не активируется, если активна одна из этих систем.

Активации режима облегчения движения накатом также могут препятствовать следующие параметры:

- крутизна подъема
- уклон
- температура
- высота
- скорость движения
- эксплуатационное состояние двигателя

i Режим движения накатом можно выключить с помощью правого подрулевого селектора АКП (→ стр. 164).

Проблемы с коробкой передач

Проблема	Возможные причины/следствия и ► предложения по решению
Проблемы при переключении передач.	Утечка масла из коробки передач. ► Для проверки коробки передач незамедлительно обратитесь в специализированную мастерскую с квалифицированным персоналом.
Ухудшение способности к разгону.	Коробка передач работает в аварийном режиме эксплуатации.

Проблема	Возможные причины/следствия и ► предложения по решению
<p>Коробка передач больше не переключается.</p>	<ul style="list-style-type: none"> ► Остановите автомобиль с учетом дорожной ситуации. ► Переключите рычаг коробки передач в положение P. ► Выключите двигатель. ► Подождите как минимум десять секунд, пока двигатель снова не запустится. ► Переключите рычаг коробки передач в положение D. ► Для проверки коробки передач незамедлительно обратитесь в специализированную мастерскую с квалифицированным персоналом.

Заправка топливом

Заправка автомобиля топливом

▲ ОСТОРОЖНО Опасность пожара- и взрыва топлива

Топливо легко воспламеняется.

- Не допускайте воздействия огня и прямого света, курения и образования искр.
- Перед заправкой и во время заправки выключите двигатель и систему отопления независимого действия (если имеется).

▲ ОСТОРОЖНО Опасность травмирования топливом

Топливо токсично и вредно для здоровья.

- Не допускайте попадания топлива на кожу, в глаза или на одежду, а также его проглатывания.
- Не вдыхайте топливные пары.
- Не допускайте детей к топливу.
- В процессе заправки двери и окна должны быть закрыты.

Если Вы или другие люди имели контакт с топливом, соблюдайте следующие пункты:

- Немедленно тщательно смойте топливо с кожи водой и мылом.
- Если топливо попало в глаза, незамедлительно промойте глаза большим количеством чистой воды. Срочно обратитесь за медицинской помощью.
- При проглатывании топлива незамедлительно обратитесь за медицинской помощью. Не вызывайте рвоту.
- Немедленно смените загрязненную топливом одежду.

⚠ ОСТОРОЖНО Опасность пожара и взрыва из-за электростатического разряда

Электростатический разряд может привести к образованию искр и воспламенению паров топлива.

- ▶ Прежде чем открыть крышку горловины топливного бака или взяться за пистолет раздаточной колонки, коснитесь металлического кузова автомобиля. Так можно снять возможный электростатический разряд.
- ▶ Во время заправки топливом не садитесь в автомобиль. Вы можете получить электростатический заряд.

⚠ ОСТОРОЖНО Опасность пожара вследствие смешивания разных видов топлива

Автомобили с дизельным двигателем:

При смешивании дизельного топлива с бензином точка воспламенения смеси топлива ниже точки воспламенения чистого дизельного топлива.

При работающем двигателе конструкционные элементы системы выпуска ОГ могут незаметно перегреться.

- ▶ Ни в коем случае не заправляйте Ваш автомобиль бензином.
- ▶ Ни в коем случае не примешивайте бензин к дизельному топливу.

! УКАЗАНИЕ Повреждение вследствие использования ненадлежащего топлива

Автомобили с бензиновым двигателем:

Даже небольшое количество ненадлежащего топлива может привести к повреждениям топливной системы, двигателя и системы нейтрализации ОГ.

- ▶ Заправляйте автомобиль только неэтилированным, бессернистым топливом класса «Супер», отвечающим европейскому стандарту EN 228 или аналогичным топливом.
- ▶ Требование к октановому числу, измеренному по исследовательскому методу, указано на откидной крышке заправочного люка.

Топливо этой спецификации может содержать до 10 % этанола. Ваш автомобиль приспособлен для заправки топливом E10.

Ни в коем случае не заправляйте автомобиль следующими видами топлива:

- дизельное топливо
- обычный бензин с низким октановым числом ниже 91 ОЧИМ
- бензин с содержанием этанола более 10% по объему, например, E15, E20, E85, E100
- бензин с содержанием метанола более 3% по объему, например, M15, M30
- бензин с металлсодержащими присадками

При непреднамеренной заправке ненадлежащим топливом:

- ▶ Не включайте зажигание.
- ▶ Обратитесь в специализированную мастерскую с квалифицированным персоналом.

! УКАЗАНИЕ Повреждение вследствие использования ненадлежащего топлива

Автомобили с дизельным двигателем:

Даже небольшое количество ненадлежащего топлива может привести к повреждениям топливной системы, двигателя и системы нейтрализации ОГ.

- ▶ Заправляйте автомобиль только бессернистым дизельным топливом, отвечающим европейскому стандарту EN 590, или аналогичным топливом.
В странах, где отсутствует бессерное дизельное топливо, заправляйтесь только низкосернистым дизельным топливом с содержанием серы менее 50 мд.
- ▶ **Автомобили без сажевого фильтра:** заправляйте только дизельным топливом с содержанием серы менее 500 мд.

Ни в коем случае не заправляйте автомобиль следующими видами топлива:

- бензин
- судовое дизельное топливо
- топливо для котельных
- чистый биодизель или растительное масло
- керосин или авиационный керосин

При непреднамеренной заправке ненадлежащим топливом:

- ▶ Не включайте зажигание.
- ▶ Обратитесь в специализированную мастерскую с квалифицированным персоналом.

! **УКАЗАНИЕ** Не заправляйте дизельным топливом автомобили с бензиновыми двигателями.

При непреднамеренной заправке ненадлежащим топливом:

- Не включайте зажигание. В противном случае топливо может попасть в двигатель.
Даже небольшое количество ненадлежащего топлива может привести к повреждению топливной системы и двигателя. Расходы на ремонт очень высоки.
- ▶ Обратитесь в специализированную мастерскую с квалифицированным персоналом.
- ▶ Обратитесь в специализированную мастерскую с квалифицированным персоналом для полного опорожнения топливного бака и топливопроводов.

! **УКАЗАНИЕ** Не заправляйте бензином автомобили с дизельным двигателем.

При непреднамеренной заправке ненадлежащим топливом:

- Не включайте зажигание. В противном случае топливо может попасть в топливную систему.

Даже небольшое количество ненадлежащего топлива может привести к повреждению топливной системы и двигателя. Расходы на ремонт очень высоки.

- ▶ Обратитесь в специализированную мастерскую с квалифицированным персоналом.
- ▶ Обратитесь в специализированную мастерскую с квалифицированным персоналом для полного опорожнения топливного бака и топливопроводов.

! **УКАЗАНИЕ** Повреждение топливной системы из-за переполненного топливного бака.

- ▶ Заполняйте топливный бак только до отключения заправочного пистолета.

Если Вы залили слишком много топлива, например, из-за неисправной топливораздаточной колонки:

- ▶ Не включайте зажигание.
- ▶ Обратитесь в специализированную мастерскую с квалифицированным персоналом.

! **УКАЗАНИЕ** Выбрызгивающее топливо при вынимании пистолета раздаточной колонки.

- ▶ Заполняйте топливный бак только до отключения пистолета топливораздаточной колонки.

Условия

- Замки автомобиля разблокированы.

- i** Во время заправки топливом не садитесь в автомобиль. Вы можете получить электростатический заряд.

Учитывайте указания, касающиеся эксплуатационных материалов (→ стр. 481).

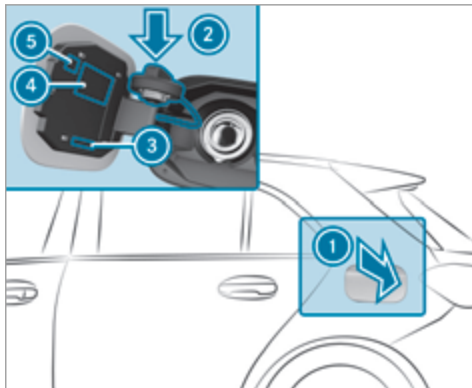

- 1** Откидная крышка заправочного люка
- 2** Держатель крышки горловины топливного бака
- 3** Сорт топлива
- 4** Таблица давления воздуха в шинах
- 5** QR-код карты экстренной помощи

- ▶ Нажмите на заднюю часть крышки люка топливного бака **1**.
- ▶ Поверните крышку горловины топливного бака влево и снимите ее.

- ▶ Вставьте крышку горловины топливного бака в держатель **2**.
- ▶ Полностью введите наливной патрубком заправочного пистолета в горловину топливного бака, зафиксируйте его и заправьте автомобиль топливом.
- ▶ Заполняйте топливный бак только до отключения заправочного пистолета.

i **Автомобили с дизельным двигателем:** горловина топливного бака предназначена для заправки на топливораздаточных колонках для дизельного топлива.

i **Автомобили с дизельным двигателем:** при полностью израсходованном топливе в топливном баке, долейте не менее 5 л дизельного топлива.

i **Автомобили с дизельным двигателем:** при доливе топлива из канистры используйте наливной патрубком большого диаметра для автомобилей с дизельным двигателем. В противном случае наливной патрубком будет невозможно вставить в горловину топливного бака.

- ▶ Установите крышку горловины топливного бака на горловину и поверните вправо до слышимой фиксации.
- ▶ Закройте откидную крышку заправочного люка.

AdBlue® (только автомобили с дизельным двигателем)

Указания по доливу AdBlue®

! **УКАЗАНИЕ** При открывании бака восстановителя AdBlue® возможен выход незначительного количества аммиачных паров.

- ▶ Производите заправку бака восстановителя AdBlue® только в хорошо вентилируемых помещениях.
- ▶ Не допускайте попадания восстановителя AdBlue® на кожу, в глаза или на одежду.
- ▶ Не допускайте детей к восстановителю AdBlue®.

! **УКАЗАНИЕ** Не допускайте проглатывания AdBlue®.

Если Вы проглотили AdBlue®:

- ▶ Незамедлительно тщательно прополощите рот.
- ▶ Выпейте большое количество воды.

▶ Срочно обратитесь за медицинской помощью.

Учитывайте указания, касающиеся эксплуатационных материалов (→ стр. 481).

Восстановитель AdBlue® – это растворимая в воде жидкость для нейтрализации оксидов азота в ОГ дизельных двигателей. Для надлежащего функционирования системы нейтрализации ОГ используйте только восстановитель AdBlue®, соответствующий стандарту ISO 22241.

Восстановитель AdBlue® обладает следующими свойствами:

- не токсичен,
- без цвета и запаха,
- не горюч

AdBlue® Вы можете получить здесь:

- Вы можете произвести заправку AdBlue® в специализированной мастерской с квалифицированным персоналом, например, в авторизованной СТОА Mercedes-Benz, в службе срочного обслуживания.
- Восстановитель AdBlue® предлагается на многочисленных автозаправочных станциях с раздаточной колонкой AdBlue®.

- В качестве альтернативы восстановитель AdBlue® предлагается в специализированных мастерских с квалифицированным персоналом, например, в пункте ТО "Мерседес-Бенц" и в многочисленных автозаправочных станциях в форме заправочных канистр AdBlue® или заправочных бутылей AdBlue®.

i При доливании из заправочной емкости проследите, чтобы восстановитель не проливался за края заливной горловины.

Долив AdBlue®

! **УКАЗАНИЕ** Повреждение двигателя из-за попадания восстановителя AdBlue® в топливо

- ▶ Восстановитель AdBlue® запрещается заливать в топливный бак.
- ▶ Заливайте восстановитель AdBlue® только в бак для восстановителя AdBlue®.
- ▶ Избегайте переполнения бака для восстановителя AdBlue®.

! **УКАЗАНИЕ** Загрязнение салона автомобиля из-за вытекающего восстановителя AdBlue®

- ▶ Тщательно закрывайте заправочную канистру восстановителя AdBlue® после доливки.
- ▶ Избегайте длительной транспортировки заправочных канистр восстановителя AdBlue® в автомобиле.

Условия

- Замки автомобиля разблокированы.

Следующие отображающиеся друг за другом сообщения на мультимедийном дисплее требуют долива AdBlue® в бак:

- **Долейте AdBlue См."Руководство"**. Бак AdBlue® израсходован до минимального резерва.
- **Долейте AdBlue Пуск невозможен через XXX км.** Вы можете проехать на автомобиле только указанное расстояние. Как можно быстрее долейте AdBlue®.
- **Долейте AdBlue Мощн.огранич.: XXX км/ч Пуск невозм.чер. XXXкм** Вы можете проехать на автомобиле только с указанной скоростью и только указанное расстояние. Как можно быстрее долейте AdBlue®.

- **Долейте AdBlue Пуск невозможен.** Пуск двигателя автомобиля больше невозможен.

Вы можете вывести указание запаса хода и уровня AdBlue® на мультимедийный дисплей (→ стр. 257).

- i** Показанный запас хода AdBlue® сильно зависит от манеры вождения и условий эксплуатации. Поэтому фактический запас хода может отличаться от расчетного.

Открытие крышки горловины бака AdBlue®

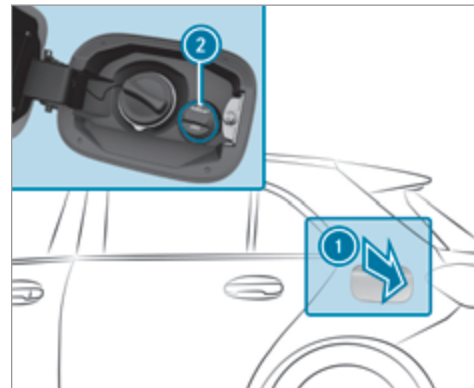

- ▶ Нажмите на заднюю часть откидной крышки заправочного люка **1**.
- ▶ Поверните крышку горловины бака AdBlue® **2** влево и снимите ее.
- i** Вы также можете вставить крышку горловины бака AdBlue® в держатель для крышки в шарнирном рычаге откидной крышки заправочного люка.

Подготовка заправочной канистры AdBlue®

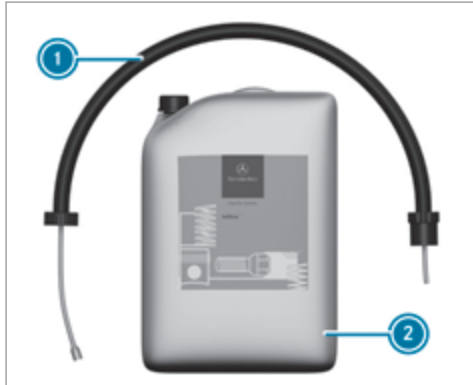

- ▶ Отверните пробку заправочной канистры AdBlue® ②.
- ▶ Плотно вручную навинтите однопроходной шланг ① на отверстие заправочной канистры AdBlue® ②.

Долейте AdBlue®

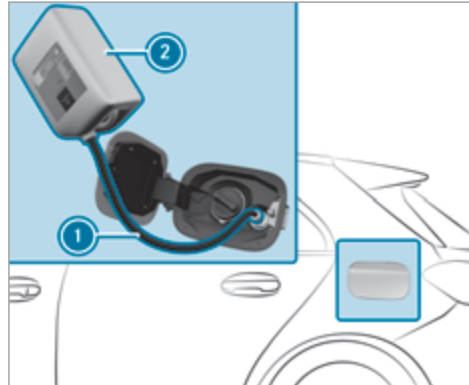

- ▶ Плотно вручную навинтите однопроходной шланг ① на наливной патрубок автомобиля.
- ▶ Поднимите и переверните заправочную канистру AdBlue® ②. Когда бак AdBlue® полностью заполнен, процесс заполнения прекращается. Заправочную канистру AdBlue® ② можно снять, даже если она не полностью опорожнена.

- ▶ В обратной последовательности отвинтите однопроходной шланг ① и заправочную канистру AdBlue® ② и закройте канистру пробкой.
- ▶ Наденьте откидную крышку заправочного люка AdBlue® и поверните вправо.
- ▶ Закройте откидную крышку заправочного люка.
- ▶ Включите зажигание минимум на 60 секунд.
- ⓘ Если ввиду пустого бака AdBlue® был невозможен старт автомобиля, требуется до 60 секунд, пока система распознает то, что долив нейтрализатора произведен.
- ▶ Запустите двигатель автомобиля.
- ⓘ Избегайте постоянной перевозки заправочной канистры AdBlue® в автомобиле.

Паркование

Остановка двигателя автомобиля

⚠ ОСТОРОЖНО Опасность аварии и травмирования вследствие откатывания недостаточно зафиксированного автомобиля.

Если автомобиль остановлен без достаточной фиксации, он может совершить неконтролируемый откат даже на незначительном уклоне.

- ▶ Убедитесь следующим образом, что остановленный автомобиль постоянно достаточно зафиксирован против откатывания:
 - На подъемах или уклонах поверните передние колеса так, чтобы автомобиль двигался в направлении к бордюрному камню, если автомобиль находится в движении.
 - Задействуйте стояночный тормоз.
 - Автомобили с автоматической коробкой передач: переключите коробку передач в положение **P**.
 - Автомобили с механической коробкой передач: включите передачу **1** или передачу заднего хода **R**.

⚠ ОСТОРОЖНО Опасность пожара при нагретых деталях системы выпуска ОГ

Если горючие материалы – например, листва, трава или ветки – соприкасаются с сильно нагретыми деталями системы выпуска ОГ или с потоком ОГ, то возможно воспламенение этих материалов.

- ▶ При постановке автомобиля на стоянку следите за тем, чтобы никакие горючие

материалы не прикасались к сильно нагретым деталям автомобиля.

- ▶ Не паркуйте автомобиль на сухих лугах или скошенных полях.

⚠ ОСТОРОЖНО Опасность аварии- и травмирования при оставлении детей в автомобиле без присмотра

Если Вы оставляете детей в автомобиле без присмотра, то они могут привести автомобиль в движение, например, следующим образом:

- отпуская стояночный тормоз,
- выводом автоматической коробки передач из парковочного положения **P** или переключением механической коробки передач в положение холостого хода,
- пуском двигателя.

Кроме того, они могут задействовать различные элементы комплектации автомобиля и могут быть защемлены.

- ▶ Никогда не оставляйте детей в автомобиле без присмотра.

- ▶ При выходе из автомобиля всегда берите с собой ключ и производите блокировку автомобиля.

! УКАЗАНИЕ Повреждение автомобиля из-за откатывания

- ▶ Всегда надлежащим образом предохраняйте автомобиль от откатывания.

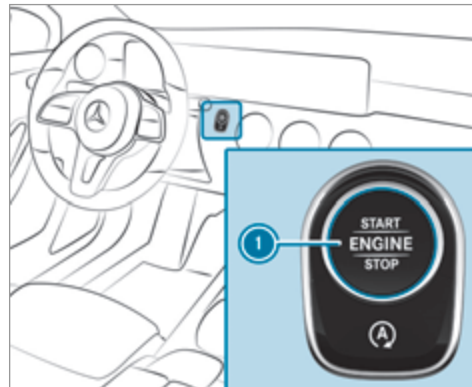

- ▶ Остановите автомобиль нажатием на педаль тормоза.
- ▶ На подъемах или уклонах поверните передние колеса так, чтобы автомобиль двигался в направлении к бордюроному камню, если автомобиль находится в движении.
- ▶ Задействуйте электрический стояночный тормоз.
- ▶ **Автомобили с механической коробкой передач:** включите передачу **[1]** или передачу заднего хода **[R]**.
- ▶ **Автомобили с автоматической коробкой передач:** в остановленном автомобиле при задействованной педали тормоза переключите коробку передач в положение **[P]**(→ стр. 164).
- ▶ Остановите двигатель и выключите зажигание нажатием кнопки **[ⓘ]**.
- ▶ Медленно ослабьте рабочую тормозную систему.
- ▶ Выйдите из автомобиля и закройте его.
- [i]** После выключения двигателя боковые стекла и панорамная крыша со сдвижным люком поддаются управлению еще в течение пяти минут при закрытой двери водителя.

Устройство дистанционного открывания ворот гаража

Программирование кнопок устройства дистанционного открывания ворот гаража

⚠ ОПАСНО Опасность для жизни из-за отработавших газов

Двигатели внутреннего сгорания производят выброс токсичных отработавших газов, например моноокись углерода. Вдыхание этих отработавших газов опасно для здоровья и приводит к отравлениям.

▶ Ни в коем случае не оставляйте двигатель включенным в закрытых помещениях без достаточной вентиляции.

⚠ ОСТОРОЖНО Опасность травмирования при открывании или закрывании ворот с помощью устройства дистанционного открывания ворот гаража

При управлении или программировании интегрированного устройства дистанционного открывания ворот гаража люди, находящиеся в зоне движения ворот гаража, могут быть зажаты или задеты воротами гаража.

▶ При использовании интегрированным устройством дистанционного открывания ворот гаража всегда следите за тем, чтобы никто не находился в зоне движения ворот гаража.

Условия

- Автомобиль припаркован вне гаража или вне зоны открывания ворот.
- Двигатель выключен.
- Зажигание включено.
- [i]** Функция открывания ворот гаража всегда доступна при включенном зажигании.

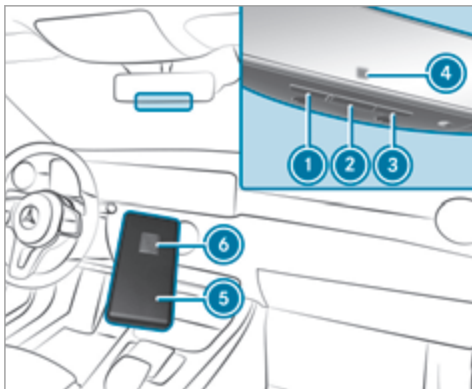

▶ Нажмите на подлежащую программированию кнопку ①, ② или ③ и держите ее нажатой. Контрольная лампа ④ мигает желтым светом.

ⓘ До начала мигания контрольной лампы желтым светом могут пройти до 20 секунд.

▶ Отпустите нажатую ранее кнопку. Контрольная лампа ④ продолжает мигать желтым светом.

▶ Направьте устройство дистанционного управления ⑤ на расстоянии от 1 см до 8 см на кнопку ①, ② или ③.

▶ Нажмите на кнопку ⑥ на устройстве дистанционного управления ⑤ и держите ее нажатой до тех пор, пока:

- контрольная лампа ④ не начнет постоянно гореть зеленым светом. Программирование завершено.
- контрольная лампа ④ не начнет мигать зеленым светом. Программирование успешно завершено. Дополнительно необходимо произвести синхронизацию переменного кода с системой управления воротами гаража.

▶ Если контрольная лампа ④ не горит или не мигает зеленым светом, то повторите процесс.

▶ Отпустите все кнопки.

ⓘ Устройство дистанционного управления приводом дистанционного открывания ворот гаража не входит в объем поставки устройства дистанционного открывания ворот гаража.

Осуществление синхронизации переменного кода

Условия

- Система открывания ворот гаража работает с переменным кодом.
- Автомобиль находится в радиусе действия привода ворот гаража или наружных ворот.
- Автомобиль, а также люди и предметы находятся за пределами зоны движения ворот гаража.

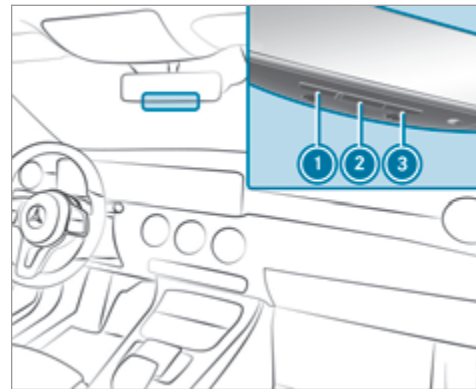

- ▶ Нажмите на кнопку программирования на блоке привода ворот.
У Вас есть 30 секунд для проведения следующего шага.
- ▶ Несколько раз подряд нажимайте на запрограммированную ранее кнопку ①, ② или ③ до тех пор, пока ворота не закроются.
Если ворота закрываются, то программирование завершено.
- ① Дополнительно прочтите руководство по эксплуатации привода дистанционного открывания ворот гаража.

Устранение проблем при программировании устройства дистанционного управления

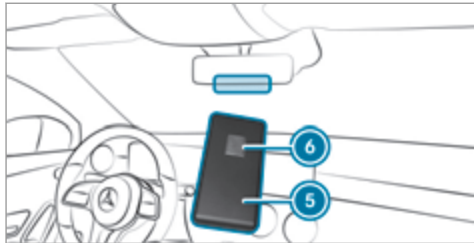

- ▶ Проверьте, поддерживается ли рабочая частота передатчика устройства дистанционного управления ⑤.
- ▶ Произведите замену элементов питания в устройстве дистанционного управления ⑤.
- ▶ Держите устройство дистанционного управления ⑤ под различными углами на расстоянии от 1 см до 8 см перед внутренним зеркалом заднего вида. При этом сохраняйте каждое положение в течение не менее 25 секунд.
- ▶ Держите устройство дистанционного управления ⑤ под теми же углами на различных расстояниях перед внутренним зеркалом заднего вида. При этом сохраняйте каждое положение в течение не менее 25 секунд.
- ▶ При пользовании устройствами дистанционного управления, передающими сигнал только в течение ограниченного времени, до истечения времени передачи еще раз нажмите на кнопку ⑥ устройства дистанционного управления ⑤.
- ▶ Наведите антенный кабель устройства дистанционного открывания ворот гаража на устройство дистанционного управления.

- ① Поддержку и дополнительную информацию, касающуюся программирования, вы получите:
 - в единой информационной службе HomeLink® по телефону: (0) 08000 466 354 65 или +49 (0) 6838 907-277
 - в Интернете: <http://www.homelink.com>

Открывание или закрывание ворот гаража

Условия

- Соответствующая кнопка была запрограммирована для управления воротами гаража.

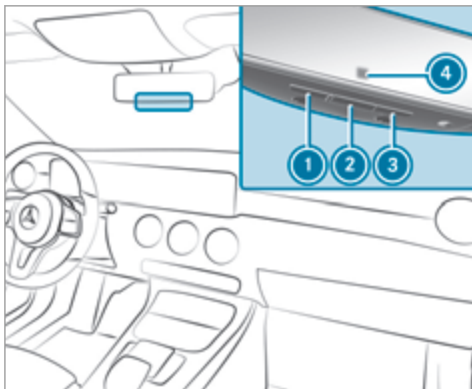

- ▶ Нажмите на кнопку ①, ② или ③ и держите ее нажатой до тех пор, пока ворота гаража не откроются или не закроются.
- ▶ Если контрольная лампа ④ примерно через 20 секунд начинает мигать желтым светом, то снова нажмите на нажатую ранее кнопку и держите ее нажатой до тех пор, пока ворота гаража не откроются или не закроются.

Сброс памяти устройства дистанционного открывания ворот гаража

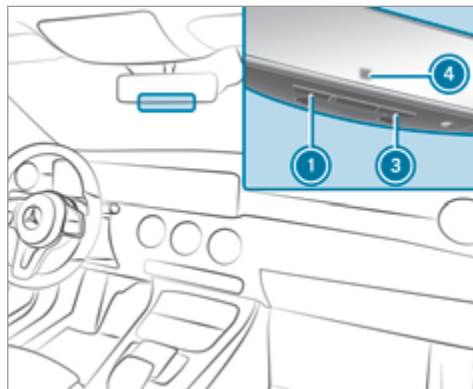

- ▶ Нажмите на кнопки ① и ③ и держите их нажатыми. Контрольная лампа ④ горит желтым светом.
- ▶ Если контрольная лампа ④ горит зеленым светом, отпустите кнопки ① и ③. Вся информация из памяти удалена.

Номер допуска радиоканала дистанционного управления воротами гаража

Номера допуска к радиосвязи



Бразилия

Este equipamento opera em caráter secundário, isto é, não tem direito à proteção contra interferência prejudicial, mesmo de estações do mesmo tipo, e não pode causar interferência a sistemas operando em caráter primário.

Para maiores informações acessar www.anatel.gov.br

Номера допуска к радиосвязи

Страна	Номер допуска к радиосвязи
Египет	TAC.2511151293.WIR
Андорра	CE
Австралия	R-NZ
Барбадос	MED1578
Чили	2488/DFRS20576/F-74
Европейский Союз	CE
Гибралтар	CE
Исландия	CE
Иордания	TRC/LPD/2015/299
Канада	IC: 4112A-MUAHL5
Кувейт	CE
Лихтенштейн	CE
Мексика	RCPGEMU15-0448

Страна	Номер допуска к радиосвязи
Монако	CE
Новая Зеландия	R-NZ
Норвегия	CE
Российская федерация	не требуется
Саудовская Аравия	TA 10525
Швейцария	CE
Южная Африка	 TA-2015/1386
Турция	не требуется

Страна	Номер допуска к радиосвязи
Объединенные Арабские Эмираты	ER41849/15 Dealer No: DA35176/14
США	FCC ID: NZLMUAHL5

Дальнейшая информация о сертификате соответствия конструктивных элементов системы радиосвязи автомобиля – см. здесь (→ стр. 23).

Электрический стояночный тормоз

Функционирование электрического стояночного тормоза (автоматическое задействование)

⚠ ОСТОРОЖНО Опасность аварии- и травмирования при оставлении детей в автомобиле без присмотра

Если Вы оставляете детей в автомобиле без присмотра, то они могут привести автомобиль в движение, например, следующим образом:

- отпуская стояночный тормоз,

- выводом автоматической коробки передач из парковочного положения **P** или переключением механической коробки передач в положение холостого хода,
- пуском двигателя.

Кроме того, они могут задействовать различные элементы комплектации автомобиля и могут быть заземлены.

▶ Никогда не оставляйте детей и животных в автомобиле без присмотра.

▶ При выходе из автомобиля всегда берите с собой ключ и запирайте автомобиль. То же самое касается цифрового ключа автомобиля, если функция "Цифровой ключ автомобиля" в смартфоне активирована через приложение Mercedes me connect.

Автомобили с механической коробкой передач:

При полной остановке автомобиля задействуется электрический стояночный тормоз, если выполнено одно из следующих условий:

- Двигатель выключается.
- Дверь водителя открывается.

При удерживании автомобиля на месте функцией HOLD электрический стояночный тормоз задействуется, если выполнено одно из следующих условий:

- Двигатель выключается.
- Язычок ремня безопасности не вставлен в замок ремня безопасности сиденья водителя и дверь водителя открывается.
- Возникает неисправность в системе.
- Напряжение питания упало ниже нормы.
- Автомобиль стоит длительное время.

Если электрический стояночный тормоз задействован, то на комбинации приборов появляется красная контрольная лампа .

Если при открывании двери водителя электрический стояночный тормоз не задействован, то появляется сообщение **Опасность откатывания Задействуйте стояночный тормоз См. "Руководство"**.

При выключении двигателя функцией "ECO Start-Stopp" автоматическое задействование электрического стояночного тормоза не производится.

 Для предотвращения задействования потяните за ручку электрического стояночного тормоза.

Автомобили с автоматической коробкой передач:

Если коробка передач находится в положении **P** и выполняется одно из следующих условий, то производится задействование электрического стояночного тормоза:

- Двигатель выключается.
- Язычок ремня безопасности не вставлен в замок ремня безопасности сиденья водителя и дверь водителя открывается.

 Для предотвращения задействования потяните за ручку электрического стояночного тормоза.

Задействование электрического стояночного тормоза производится также в следующих ситуациях:

- Активный ассистент поддержания дистанции DISTRONIC осуществляет полную остановку автомобиля.
- Функция HOLD удерживает автомобиль на месте.
- Активная система облегчения паркования удерживает автомобиль на месте.

Это происходит в том случае, если дополнительно выполнено одно из следующих условий:

- Двигатель выключается.
- Язычок ремня безопасности не вставлен в замок ремня безопасности сиденья водителя и дверь водителя открывается.

- Возникает неисправность в системе.
- Напряжение питания упало ниже нормы.
- Автомобиль стоит длительное время.

Если электрический стояночный тормоз задействован, то на комбинации приборов появляется красная контрольная лампа .

При выключении двигателя функцией "ECO Start-Stop" автоматическое задействование электрического стояночного тормоза не производится.





Функционирование электрического стояночного тормоза (автоматическое отпущение)



Автомобили с механической коробкой передач:

Электрический стояночный тормоз отпускается при выполнении следующих условий:

- Дверь водителя закрыта.
- Двигатель работает.
- Включена передача, Вы отпускаете педаль сцепления и нажимаете на педаль газа.

Или







- Вы нажимаете педаль тормоза и при нахождении автомобиля на ровной местности переключаете коробку передач из положения холостого хода  в положение передачи заднего хода  или в положение передачи переднего хода ( - .

-  В положении передачи заднего хода  дополнительно должна быть закрыта дверь багажного отделения.

Если электрический стояночный тормоз отпущается, то на комбинации приборов гаснет красная контрольная лампа .

Автомобили с автоматической коробкой передач:

Электрический стояночный тормоз отпускается при выполнении следующих условий:

- Двигатель работает.
- Язычок ремня безопасности вставлен в замок ремня безопасности сиденья водителя.
- Коробка передач находится в положении  или , и Вы нажимаете на педаль газа или при нахождении автомобиля на ровной местности переключаете коробку передач из положения  в положение  или .
- Если коробка передач находится в положении , то дверь багажного отделения должна быть закрыта.

Если язычок ремня безопасности не вставлен в замок ремня безопасности сиденья водителя, то должны быть выполнены следующие условия:

- Дверь водителя закрыта.

- Производится вывод коробки передач из положения  или до этого скорость движения автомобиля превысила 3 км/ч.

- Если коробка передач находится в положении , то дверь багажного отделения должна быть закрыта.

Если электрический стояночный тормоз отпущается, то на комбинации приборов гаснет красная контрольная лампа .

Ручное задействование или отпущение электрического стояночного тормоза

Задействование

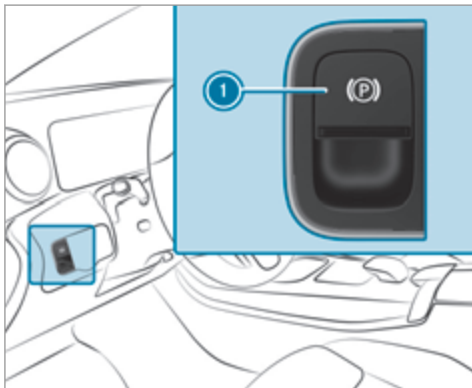

- ▶ Нажмите на ручку ①. На комбинации приборов загорается красная контрольная лампа .

- ① Электрический стояночный тормоз надежно задействован только в том случае, когда контрольная лампа постоянно горит.

Отпущение

- ▶ Включите зажигание.
- ▶ Потяните за ручку ①. Красная контрольная лампа  на комбинации приборов гаснет.

Осуществление экстренного торможения

- ▶ Нажмите на ручку ① и держите ее нажатой. При торможении до полной остановки автомобиля задействуется электрический стояночный тормоз. На комбинации приборов загорается красная контрольная лампа .

Информация о распознавании повреждений при припаркованном автомобиле

Если при включенном устройстве защиты от буксировки на заблокированном автомобиле распознается повреждение вследствие наезда, то Вы получите сообщение в мультимедийной системе при включении зажигания.

При этом Вы получите информацию о следующих пунктах:

- потенциально затронутый участок автомобиля,
- сила удара.

В следующих ситуациях возможно ложное срабатывание данной функции:

- Припаркованный автомобиль перемещается, например в двухэтажном гараже.
- ① Для предотвращения ложного срабатывания функции выключите устройство защиты от буксировки. При выключении устройства защиты от буксировки функция распознавания повреждений также выключается.

Системные пределы

Распознавание может быть ограничено в следующих ситуациях:

- при повреждениях автомобиля без столкновения, например при отломанном наружном зеркале заднего вида или при повреждении лакокрасочного покрытия ключом,
- при столкновении на низкой скорости,
- при не задействованном электрическом стояночном тормозе.

Указания по временному прекращению эксплуатации автомобиля

При временном прекращении эксплуатации Вашего автомобиля на срок более четырех недель отклю-

ченная аккумуляторная батарея по причине глубокого разряда может получить временные повреждения или выйти из строя.

Прекращение эксплуатации автомобиля на срок более шести недель может привести к возникновению связанных с простоем неполадок автомобиля.

i Дальнейшую информацию Вы получите в специализированной мастерской с квалифицированным персоналом.

Режим энергосбережения (увеличение времени саморазряда стартерной аккумуляторной батареи)

Функционирование режима энергосбережения

i Данная функция доступна не для всех моделей.

При активировании режима энергосбережения автомобиль можно ставить на стоянку на длительное время без потери заряда аккумуляторной батареи.

Режим энергосбережения имеет следующие свойства:

- Сберегается ресурс стартерной аккумуляторной батареи.
- На дисплее мультимедийной системы отображается максимальное время простоя.

- Функции защиты салона или защиты от буксировки не доступны.
- Соединение с онлайн-службами прерывается.

Режим энергосбережения можно активировать или деактивировать в мультимедийной системе, если выполнены следующие условия:

- Двигатель выключен.
- Зажигание включено.

Если отображаемое время простоя автомобиля превышено, возможно снижение уровня комфорта, а стартерная аккумуляторная батарея не может надежно обеспечивать запуск двигателя.

В следующих ситуациях необходимо предварительно зарядить стартерную аккумуляторную батарею:

- Время простоя автомобиля необходимо продлить.
- На дисплее мультимедийной системы MBUX появляется сообщение: **Уровень заряда АКБ недостаточен для режима покоя..**

i Режим энергосбережения автоматически деактивируется, если Вы включите зажигание.

Активация или деактивация режима энергосбережения (временное прекращение эксплуатации автомобиля)

Условия

- Двигатель выключен.

Мультимедийная система:

 **Установки** **Fahrzeug** (Автомобиль)

- ▶ Включение и выключение **Режим покоя**. Если Вы активируете функцию, появится запрос.
- ▶ Выберите **Да**. Режим энергосбережения включен.

Системы управления автомобилем и системы обеспечения безопасности движения

Системы помощи водителю и Ваша ответственность

Ваш автомобиль располагает системами помощи водителю, поддерживающими Вас при движении, парковании и маневрировании. Системы помощи водителю – вспомогательные средства и не освобождают Вас от ответственности за соблюдение правил дорожного движения. Всегда следите за дорожной ситуацией и при необходимости принимайте

меры. Учитывайте пределы безопасной эксплуатации этих систем.

Функционирование радарных датчиков

Некоторые системы управления автомобилем и системы обеспечения безопасности движения при помощи радарных датчиков контролируют ближайшее окружение перед автомобилем, позади него или рядом с ним (в зависимости от комплектации автомобиля).

В зависимости от комплектации автомобиля радарные датчики установлены за бамперами и / или за трехконечной звездой "Мерседес-Бенц". Следите за тем, чтобы эти части автомобиля были свободны от грязи, льда или снегу (→ стр. 427). Датчики не должны быть закрыты, например, системой крепления велосипедов, выступающим грузом, наклейками, плёнкой и защитной пленкой от камней. В случае повреждения бампера или облицовки радиатора или после удара о бампер или об облицовку радиатора поручите специализированной мастерской с квалифицированным персоналом проверить функционирование радарных датчиков. В этих случаях правильное функционирование вспомогательной системы больше не обеспечивается.

Обзор систем помощи водителю и систем обеспечения безопасности движения

В данной главе Вы найдете информацию о следующих системах помощи водителю и системах обеспечения безопасности движения:

- Видеокамера с обзором в 360° (→ стр. 222)
- Система ABS (антиблокировочная система) (→ стр. 185)
- Активный ассистент поддержания дистанции DISTRONIC (→ стр. 200)
- Адаптивный сигнал торможения (→ стр. 195)
- Активная система экстренного торможения (→ стр. 189)
- Активная система удержания полосы движения (→ стр. 242)
- Система ATTENTION ASSIST (→ стр. 233)
- Система BAS (система экстренного торможения) (→ стр. 185)
- Противооткатная система
- Система DYNAMIC BODY CONTROL (→ стр. 215)
- Система EBD (**E**lectronic **B**rake-**f**orce **D**istribution) (→ стр. 189)
- Система ESP® (электронная система стабилизации движения) (→ стр. 185)

- Система предупреждения о скоростных ограничениях (→ стр. 234)
- Активная система предупреждения о скоростных ограничениях (→ стр. 204)
- Функция HOLD (→ стр. 213)
- Ассистент рулевого управления STEER CONTROL (→ стр. 189)
- Активная система удержания положения руля (→ стр. 206)
- Ограничитель скорости (→ стр. 196)
- Активная система помощи при парковке (→ стр. 226)
- Система комфортной парковки PARKTRONIC (→ стр. 215)
- Камера заднего вида (→ стр. 219)
- Система круиз-контроля TEMPOMAT (→ стр. 195)
- Функционирование системы контроля «слепых» зон - и активной системы контроля «слепых» зон с сигнализатором опасности при высадке (→ стр. 239)
- Система распознавания дорожных знаков (→ стр. 236)

Функция системы ABS (антиблокировочной системы)

Система ABS регулирует давление в тормозной системе в критических ситуациях:

- При торможении предотвращается блокировка колес, например при полном торможении или при недостаточном сцеплении шин с дорогой.
- При торможении обеспечивается управляемость автомобиля.

При срабатывании системы ABS ощущается пульсирование педали тормоза. Пульсирование педали тормоза может указывать на опасные дорожные условия и на необходимость придерживаться особо внимательного стиля вождения.

Системные пределы

- Система ABS функционирует начиная со скорости примерно 8 км/ч.
- Система ABS может работать лишь ограниченно или не работать вообще, если имеет место неисправность и желтая предупредительная сигнальная лампа системы ABS  на комбинации приборов постоянно горит после пуска двигателя.

Функция системы BAS (системы экстренного торможения)

⚠ ОСТОРОЖНО Опасность аварии вследствие неисправности системы BAS (системы экстренного торможения)

Неисправность системы BAS может привести к удлинению тормозного пути в ситуациях, требующих экстренного торможения.

▶ В ситуациях, требующих экстренного торможения, с полной силой нажмите на педаль тормоза. При этом система ABS предотвращает блокировку колес.

Система BAS поддерживает Вас в ситуации, требующей экстренного торможения, дополнительным тормозным усилием.

При быстром нажатии на педаль тормоза система BAS активируется:

- Система BAS автоматически повышает давление в тормозной системе.
- Система BAS может укоротить тормозной путь.
- При этом система ABS предотвращает блокировку колес.

При отпускании педали тормоза тормозная система снова функционирует как обычно. Система BAS деактивируется.

Функции системы ESP® (электронной системы стабилизации движения)

⚠ ОСТОРОЖНО Опасность заноса из-за неисправности системы ESP®

Если система ESP® неисправна, система ESP® не обеспечивает стабилизацию курсовой устойчивости автомобиля. Кроме того, отключены другие системы обеспечения безопасности движения.

- ▶ Осторожно продолжайте движение.
- ▶ Проведите проверку системы ESP® в специализированной мастерской с квалифицированным персоналом.

⚠ ОСТОРОЖНО Опасность заноса вследствие выключенной системы ESP®

Если Вы выключаете систему ESP®, то система ESP® не обеспечивает стабилизацию курсовой устойчивости автомобиля.



Выключайте систему ESP® только при наличии описанных ниже ситуаций.

Система ESP® может, в пределах физических границ, контролировать и улучшать курсовую устойчивость и сцепление в следующих ситуациях:

- при трогании с места на мокром или скользком дорожном полотне
- при торможении
- **автомобили с тягово-сцепным устройством:** при движении с прицепом со скоростью 65 км/ч и выше, если прицепной состав начинает вилять,
- при сильном боковом ветре, если скорость движения автомобиля превышает 80 км/ч.

Если автомобиль отклоняется от выбранного водителем направления движения, система ESP® может стабилизировать автомобиль путем принятия следующих мер:

- Целенаправленное притормаживание одного или нескольких колес
- Адаптация мощности двигателя к ситуации

Если предупредительная сигнальная лампа ESP® OFF  постоянно горит на комбинации приборов, то система ESP® выключена.

Если система ESP® выключена, то учитывайте следующие пункты:

- Улучшение курсовой устойчивости автомобиля больше не обеспечивается.
- **Автомобили с тягово-сцепным устройством:** стабилизация прицепного состава больше не активирована.
- Система противодействия боковому ветру больше не активирована.
- Ведущие колеса могут прокручиваться.
- Система управления тяговым усилием ETS / 4ETS и далее остается активированной.

 Если система ESP® выключена, система ESP® и далее оказывает Вам поддержку при торможении.

Если на комбинации приборов мигает предупредительная сигнальная лампа системы ESP® , то это означает, что одно или несколько колес достигли предела, при котором отсутствует буксование.

- Согласуйте Ваш стиль вождения с дорожной обстановкой и погодными условиями.
- Ни в коем случае не выключайте систему ESP®.
- При трогании с места нажимайте на педаль газа только настолько, насколько это необходимо.

В следующих ситуациях выключение системы ESP® может быть целесообразным:

- при эксплуатации автомобиля с цепями противоскольжения,
- при движении по глубокому снегу,
- при движении по песку или гравию.

 За счет фрезерного эффекта проворачивающиеся колеса обеспечивают лучшую тягу.

Если предупредительная сигнальная лампа системы ESP®  постоянно горит, то система ESP® недоступна ввиду неисправности.

Учитывайте следующую информацию:

- Предупредительные сигнальные и контрольные лампы (→ стр. 541)
- Сообщения на дисплее (→ стр. 494)

Система ETS / 4ETS (электронная система управления тяговым усилием)

Система управления тяговым усилием ETS / 4ETS является составной частью системы ESP® и обеспечивает трогание с места и ускорение на скользком дорожном полотне.

Система ETS / 4ETS может улучшить сцепление автомобиля с дорогой путем принятия следующих мер:

- При пробуксовке ведущих колес ведущие колеса по отдельности притормаживаются.

- Усиливается передача тягового момента колесу или колесам, имеющим сцепление с дорогой.

Влияние режимов движения на систему ESP®

Режимы движения обеспечивают адаптацию системы ESP® к различным погодным условиям,

состояниям дороги и индивидуальному стилю вождения. Вы можете устанавливать программы движения при помощи переключателя DYNAMIC SELECT (→ стр. 160).

Свойства системы ESP® в каждом режиме движения

Режим движения	Режим работы системы ESP®	Свойства
<p>C (Comfort)</p> <p>E ("Economy")</p>	Комфортный режим системы ESP®	<p>Данные режимы движения обеспечивают оптимальный компромисс между тяговым усилием и устойчивостью.</p> <p>Выбирайте режим движения E или C при сложных дорожных условиях, например при снеге и гололеде или при мокром дорожном полотне.</p>
ESP S (Sport)	Спортивный режим системы ESP®	<p>Данный режим движения по-прежнему обеспечивает устойчивость автомобиля, но при этом имеет спортивную ориентацию, позволяющую водителю со спортивными амбициями осуществлять более активный стиль вождения.</p> <p>Выбирайте режим движения S при хороших дорожных условиях, например при сухом дорожном полотне и хорошей видимости пути движения.</p>

Включение или выключение системы ESP® (электронной системы стабилизации движения)

Мультимедийная система:

  **»» Установки** **»» Быстрый доступ**

 Система ESP® может включаться и выключаться через быстрый доступ только в том случае, если как минимум еще одна функция доступна в быстром доступе. В противном случае Вы найдете систему ESP® в меню **Вспомогательные сист..**

 Выберите **ESP** .
Появляется запрос.

 Выберите **Включено** . или  **Выключено..**

Если предупредительная сигнальная лампа ESP® OFF  постоянно горит на комбинации приборов, то система ESP® выключена.

Учитывайте информацию о предупредительных сигнальных лампах и сообщениях на дисплее, которая может быть индигирована на комбинации приборов:

Функция системы противодействия боковому ветру ESP®

Система противодействия боковому ветру системы ESP® распознает неожиданные порывы бокового ветра и помогает водителю удерживать автомобиль на полосе движения:

- Система противодействия боковому ветру ESP® действует при движении по прямой или на незначительных поворотах в диапазоне скоростей от 80 км/ч до 200 км/ч.
- Автомобиль стабилизируется целенаправленным и односторонним торможением.

Функция электронной системы стабилизации прицепа ESP®

 **ОСТОРОЖНО** Опасность аварии при плохих дорожных и погодных условиях.

При плохих дорожных и погодных условиях электронная система стабилизации прицепа не может предотвратить влияние прицепного состава. Прицепы с высоким центром тяжести могут опрокинуться, прежде чем это будет распознано системой ESP®.

 Всегда согласуйте Ваш стиль вождения с дорожной обстановкой и погодными условиями.

Электронная система стабилизации прицепа ESP® может стабилизировать Ваш автомобиль при движении с прицепом, если прицеп начнет вилять:

- Электронная система стабилизации прицепа ESP® активируется начиная со скорости примерно 65 км/ч.
- При легком вилянии автомобиль стабилизируется целенаправленным и односторонним торможением.
- При сильном вилянии дополнительно сокращается мощность двигателя и производится притормаживание всех колес.

В следующей ситуации электронная система стабилизации прицепа ESP® может работать ограниченно или не работать вообще:

- Прицеп подсоединен неправильно или не распознается автомобилем надлежащим образом.

Функционирование системы EBD (электронной системы распределения тормозных сил)

Система EBD выполняет следующие функции:

- Контроль и регулирование давления в тормозной системе на задних колесах
- Повышение устойчивости автомобиля при торможении, в особенности на поворотах

Функционирование ассистента рулевого управления STEER CONTROL

Ассистент рулевого управления STEER CONTROL посредством усилия, действующего на рулевое колесо в определенном направлении, помогает сохранять курсовую устойчивость автомобиля.

Вы получаете данную корректировку управления в особенности в следующих ситуациях:

- при торможении оба правых или левых колеса находятся на мокром или скользком дорожном полотне,
- занос автомобиля.

Системные пределы

В следующих ситуациях ассистент рулевого управления STEER CONTROL может функционировать лишь ограниченно или не функционировать вообще:

- Система электронной стабилизации ESP® отключена.
- Система ESP® неисправна.
- Рулевое управление неисправно.

Если система ESP® неисправна, то электрический усилитель рулевого управления продолжает оказывать Вам поддержку.

Функционирование активной системы экстренного торможения

Активная система экстренного торможения состоит из следующих функций:

- Функция предупреждения об опасной дистанции
- Функция автономного торможения
- Адаптивная система помощи при торможении
- **Автомобили с пакетом вспомогательных систем водителя:** ассистент рулевого управления с функцией уклонения.

Активная система экстренного торможения может помочь Вам свести к минимуму опасность столкновения с автомобилями, велосипедистами или пешеходами или смягчить последствия аварии.

Если активная система экстренного торможения распознает опасность столкновения, то раздается предупредительный звуковой сигнал, а на комбинации приборов загорается сигнальная лампа предупреждения об опасной дистанции .

Если Вы не реагируете на сигнализацию, то в критических ситуациях может быть произведено автономное торможение.

В особо критических ситуациях активная система экстренного торможения может непосредственно инициировать автономное торможение. В этом случае предупредительный звуковой сигнал и сигнальная лампа включаются одновременно с торможением.

Если в критической ситуации Вы осуществляете торможение самостоятельно или во время автономного торможения нажимаете на педаль тормоза, то производится соответствующее ситуации усиление тормозного привода. При необходимости давление в тормозной системе повышается до полного торможения.



Если происходит автономное торможение или задействуется адаптивная система помощи при торможении, то индицируется сообщение ❶ на мультифункциональном дисплее, и самостоятельно гаснет после непродолжительного времени.

В момент срабатывания функции автономного торможения или адаптивной системы помощи при торможении могут быть приняты дополнительные меры по защите пассажиров (система PRE-SAFE®).

⚠ ОСТОРОЖНО Опасность аварии при ограниченной возможности распознавания системы экстренного торможения с функцией поддержки при проезде через перекресток

Активная система экстренного торможения не всегда однозначно распознает объекты и сложные дорожные ситуации.

В таких случаях активная система экстренного торможения может:

- необоснованно выдать предупреждение или произвести торможение,
- не выдать предупреждения или не затормозить.



▶ Всегда внимательно следите за дорожной ситуацией и не полагайтесь исключительно на активную систему экстренного торможения. Активная система экстренного торможения является лишь вспомогательным средством. Ответственность за достаточную безопасную дистанцию, скорость движения и своевременное торможение несет водитель.

▶ Будьте готовы к торможению и, при необходимости, к объезду препятствия.

Учитывайте также пределы действия активной системы экстренного торможения.

Отдельные функции системы доступны в следующих диапазонах скоростей:
Функция предупреждения об опасной дистанции

Функция сигнализации сближения до минимальной допустимой дистанции срабатывает начиная со скорости:

- примерно 30 км/ч, если в течение нескольких секунд дистанция до движущегося впереди автомобиля слишком мала для поддерживаемой в данный момент скорости движения. Сигнальная лампа предупреждения об опасной дистанции на комбинации приборов  загорается.
- примерно 7 км/ч, если Вы критически близко приближаетесь к автомобилю или пешеходу. В таком случае включается прерывистый предупредительный звуковой сигнал и на комбинации приборов  загорается сигнальная лампа предупреждения об опасной дистанции.

Немедленно затормозите или произведите объезд препятствия, если это можно сделать, не подвергая себя и других опасности, и если это допускает дорожная ситуация.

В следующих ситуациях функция предупреждения об опасной дистанции может предупредить Вас при помощи прерывистого предупредительного звукового сигнала и сигнальной лампы:

	Движущиеся впереди автомобили	Стоящие автомобили	Автомобили, движущиеся в поперечном направлении	Движущиеся пешеходы	Стоящие пешеходы	Движущиеся в поперечном направлении велосипедисты	Движущиеся впереди велосипедисты	Стоящие велосипедисты
Автомобили без пакета вспомогательных систем	примерно до 250 км/ч	примерно до 80 км/ч	Не реагирует	примерно до 80 км/ч	Не реагирует	примерно до 60 км/ч	примерно до 80 км/ч	Не реагирует
Автомобили с пакетом вспомогательных систем	примерно до 250 км/ч	примерно до 100 км/ч	примерно до 70 км/ч	примерно до 80 км/ч	примерно до 70 км/ч	примерно до 70 км/ч	примерно до 80 км/ч	примерно до 70 км/ч

Функция автономного торможения

Начиная со скорости примерно 7 км/ч функция автономного торможения может сработать в следующих ситуациях:

	Движущиеся впереди авто- мобили	Стоящие автомобили	Автомобили, движущиеся в попереч- ном направ- лении	Движущиеся пешеходы	Стоящие пешеходы	Движущиеся в поперечном направлении велосипедисты	Движущиеся впереди велоси- педисты	Стоящие вело- сипедисты
Автомобили без пакета вспомогательных систем	примерно до 200 км/ч	примерно до 50 км/ч	Не реагирует	примерно до 60 км/ч	Не реагирует	примерно до 60 км/ч	примерно до 80 км/ч	Не реагирует
Автомобили с пакетом вспомогательных систем	примерно до 250 км/ч	примерно до 100 км/ч	примерно до 70 км/ч	примерно до 70 км/ч	примерно до 70 км/ч	примерно до 70 км/ч	примерно до 80 км/ч	примерно до 70 км/ч

Адаптивная система помощи при торможении

Начиная со скорости примерно 7 км/ч адаптивная система помощи при торможении может сработать в следующих ситуациях:

	Движущиеся впереди авто- мобили	Стоящие автомобили	Автомобили, движущиеся в попереч- ном направ- лении	Движущиеся пешеходы	Стоящие пешеходы	Движущиеся в поперечном направлении велосипедисты	Движущиеся впереди велоси- педисты	Стоящие вело- сипедисты
Автомобили без пакета вспомогательных систем	примерно до 250 км/ч	примерно до 80 км/ч	Не реагирует	примерно до 60 км/ч	Не реагирует	примерно до 60 км/ч	примерно до 80 км/ч	Не реагирует
Автомобили с пакетом вспомогательных систем	примерно до 250 км/ч	примерно до 100 км/ч	примерно до 70 км/ч	примерно до 70 км/ч	примерно до 70 км/ч	примерно до 70 км/ч	примерно до 80 км/ч	примерно до 70 км/ч

Прерывание тормозного действия активной системы экстренного торможения

Вы можете в любой момент прервать тормозное действие активной системы экстренного торможения:

- путем полного нажатия на педаль газа или включения режима движения "кик-даун".
- путем отпускания педали тормоза.

При выполнении как минимум одного из следующих условий активная система экстренного торможения может прекратить тормозное действие:

- Вы объезжаете препятствие путем вращения рулевого колеса.
- Опасность столкновения миновала.
- Препятствие на Вашем пути следования больше не распознается.

Ассистент рулевого управления с функцией уклонения (только автомобили с пакетом вспомогательных систем водителя)

Ассистент рулевого управления с функцией уклонения имеет следующие свойства:

- распознавание стоящих или движущихся пешеходов

- при распознанной возможности объездного маневра помощь водителю дополнительным усилением рулевого управления
- активирование быстрым движением рулевого колеса при внезапном объездном маневре
- поддержка водителю при осуществлении объездного маневра и при выравнивании автомобиля
- реагирование начиная со скорости примерно 20 км/ч до скорости примерно 70 км/ч

Вы можете в любое время прервать его действие самостоятельным вращением рулевого колеса.

⚠ ОСТОРОЖНО Опасность аварии несмотря на наличие ассистента рулевого управления с функцией уклонения

Ассистент рулевого управления с функцией уклонения не всегда однозначно распознает объекты и сложные дорожные ситуации.

Кроме того, поддержки ассистента рулевого управления с функцией уклонения при управлении рулевым колесом, как правило, недостаточно, чтобы избежать столкновения.

В таких случаях ассистент рулевого управления с функцией уклонения может:

- необоснованно выдать предупреждение или поддержать водителя при управлении рулевым колесом,
- не выдать предупреждения или не поддержать водителя при управлении рулевым колесом.

▶ Всегда внимательно следите за дорожной ситуацией и не полагайтесь исключительно на ассистента рулевого управления с функцией уклонения.

▶ Будьте готовы к торможению и, при необходимости, к объезду препятствия.

▶ В некритических ситуациях прерывайте действие ассистента самостоятельным поворачиванием рулевого колеса.

▶ Надлежащим образом адаптируйте скорость движения, если в близости Вашего автомобиля находятся пешеходы.

Системные пределы

если после задействования зажигания или после трогания с места в течение нескольких секунд еще не доступна полная работоспособность системы.

В следующих ситуациях система может функционировать только ограниченно или не функционировать вообще:

- при снегопаде, дожде, тумане, образовании сильных брызг воды, ослеплении, прямом воздействии солнечных лучей или меняющихся световых условиях,
- если датчики системы загрязнены, запотели или закрыты,
- если функционирование датчиков системы нарушено другими радарными источниками, например при сильном отражении радарных лучей в многоярусном гараже,
- если было распознано и индцировано падение давления воздуха в шине или повреждение шины,
- в сложных дорожных ситуациях, в которых однозначное распознавание объектов не всегда возможно,
- на пешеходов или на автомобили, быстро появляющихся в зоне действия датчиков,
- на пешеходов, закрытых другими объектами,
- если типичный контур пешехода не выделяется на заднем фоне,

- если пешеход не распознается как таковой, например вследствие ношения специальной одежды или наличия других объектов,
- на поворотах с небольшим радиусом.

Установка активной системы экстренного торможения

Условия

- Зажигание включено.

Мультимедийная система:

 **Установки** **Вспомогательные сист.** **Акт.сист.торможения**

Доступны следующие установки:

- Раньше
- Средне
- Позже

- ▶ Выберите установку.
Установка сохраняется при следующем пуске двигателя.

Выключение активной системы экстренного торможения

- ⓘ Рекомендуется всегда оставлять активную систему экстренного торможения включенной.

- ▶ Выберите **Выкл.** .
Функция предупреждения об опасной дистанции, автономная функция торможения и ассистент рулевого управления с функцией уклонения выключаются.

При следующем пуске двигателя автоматически выбирается установка "средне".

- ⓘ Если активная система экстренного торможения выключена, то на мультимедийном дисплее в поле индикации состояния появляется символ .

Функционирование адаптивного сигнала торможения

При резком торможении адаптивный сигнал торможения предупреждает движущиеся позади автомобиля следующим образом:

- Мигание фонарей сигнала торможения
- Включение аварийной световой сигнализации

При экстренном торможении автомобиля на скорости выше 50 км/ч фонари сигнала торможения мигают учащенно. Таким образом производится усиленное визуальное предупреждение движущегося позади транспорта.

Если скорость движения в начале процесса торможения превышает 70 км/ч, то аварийная световая сигнализация включается, как только автомобиль полностью останавливается. При последующем повторном трогании с места система аварийной световой сигнализации автоматически выключается при скорости примерно 10 км/ч. Вы также можете выключить аварийную световую сигнализацию при помощи кнопки аварийной световой сигнализации.

Система TEMPOMAT и ограничитель скорости

Функционирование системы TEMPOMAT

Система Tempomat поддерживает заданную водителем скорость.

Если Вы производите ускорение автомобиля, например, для обгона, то введенная в память скорость не сбрасывается. Если после обгона Вы снимаете ногу с педали газа, то система TEMPOMAT снова устанавливает введенную в память скорость.

Управление системой TEMPOMAT осуществляется при помощи соответствующих кнопок на рулевом колесе. Вы можете установить любую скорость выше 20 км/ч до максимальной скорости или до сохраненного ограничения действия зимних шин.

Система TEMPOMAT не может снизить опасность аварии при несоответствующем ситуации стиле

вождения и предотвратить действие законов физики. Он не может учитывать дорожные и погодные условия, а также дорожную ситуацию. Система TEMPOMAT является лишь вспомогательным средством. Ответственность за соблюдение безопасной дистанции до движущегося впереди автомобиля, скорость движения, своевременное торможение и соблюдение полосы движения несете Вы лично.

Индикация на мультифункциональном дисплее

На мультифункциональном дисплее индицируется состояние системы TEMPOMAT и сохраненная скорость.

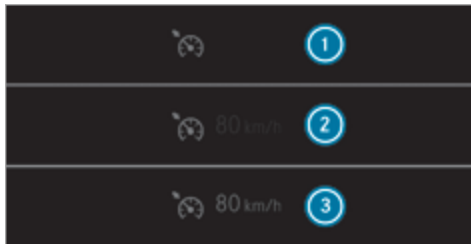

- ❶ Система TEMPOMAT выбрана.
 - ❷ Скорость движения сохранена, система TEMPOMAT деактивирована.
 - ❸ Скорость движения сохранена, система TEMPOMAT активирована.
- ⓘ На спидометре загораются сегменты от актуальной сохраненной скорости движения до конца сегментного окаймления или до установленного ограничения действия зимних шин.

Системные пределы

На подъеме система TEMPOMAT может не удержать установленную скорость. Как только подъем заканчивается, введенная в память скорость восстанавливается.

При движении на затяжных и крутых уклонах необходимо своевременно включать более низкую передачу. Учитывайте это в особенности при загруженном автомобиле. Таким образом Вы используете тормозящее действие двигателя. В результате снижается нагрузка тормозной системы и предотвращается перегрев и преждевременный износ тормозов.

Не пользуйтесь системой TEMPOMAT в следующих ситуациях:

- в дорожных ситуациях, требующих частых изменений темпа, например при движении в плотном транспортном потоке или на извилистых дорогах,
- на скользких или покрытых грязью дорогах – ведущие колеса при ускорении могут потерять сцепление с дорогой, что грозит заносом автомобиля,
- при плохой видимости.

Функционирование ограничителя скорости

Ограничитель скорости ограничивает скорость движения автомобиля. Для перехода к введенной в память скорости ограничитель скорости самостоятельно производит торможение.

Вы можете ограничить скорость движения следующим образом:

- переменного: для ограничений скорости, например в населенных пунктах,
- постоянного: для длительных ограничений скорости, например при эксплуатации автомобиля с зимними шинами.

Управление переменным ограничителем скорости осуществляется при помощи соответствующих кнопок на рулевом колесе. Вы можете установить любую скорость выше 20 км/ч до максимальной скорости или до сохраненного ограничения действия зимних шин. После пуска двигателя автомобиля Вы можете производить установку также и на стоящем автомобиле.

Ограничитель скорости не может снизить опасность аварии при несоответствующем ситуации стиле вождения и предотвратить действие законов физики. Он не может учитывать дорожные и погодные условия, а также дорожную ситуацию. Ограничитель скорости является лишь вспомогательным средством. Ответственность за соблюдение безопасной дистанции до движущегося впереди автомобиля, скорость движения, своевременное торможение и соблюдение полосы движения несете Вы лично.

Индикация на дисплее приборов

На мультифункциональном дисплее индицируется состояние ограничителя скорости и сохраненная скорость.



- 1 Ограничитель скорости выбран.
 - 2 Скорость движения сохранена, ограничитель скорости деактивирован.
 - 3 Скорость движения сохранена, ограничитель скорости активирован.
- i На спидометре светятся сегменты до актуальной сохраненной скорости.
- i Если фактическая скорость движения выше сохраненной в памяти скорости, то мигает индикация 3.

Режим движения "кик-даун"

При нажатии на педаль газа с преодолением точки сопротивления (режим движения "кик-даун") переменный ограничитель скорости переключается в пассивный режим. На мультифункциональном дисплее появляется сообщение **Ограничитель скорости в пассивном режиме**.

По окончании режима движения "кик-даун" переменный ограничитель скорости снова активируется в следующих ситуациях:

- Поддерживаемая в данный момент скорость движения падает ниже сохраненной скорости.
- Производится вызов сохраненной скорости.
- Вы сохраняете новую скорость.

Управление системой круиз-контроля ТЕМПОМАТ или регулируемым ограничителем скорости

⚠ ОСТОРОЖНО Опасность аварии вследствие вызова сохраненной скорости

Если Вы вызываете введенную в память скорость и если она ниже поддерживаемой в данный момент скорости, то автомобиль производит торможение.

- ▶ Учитывайте дорожную ситуацию перед вызовом введенной в память скорости.

Условия

Система TEMPOMAT

- Система TEMPOMAT выбрана.
- Система ESP® включена, но не может осуществлять регулирование.
- Поддерживаемая в данный момент скорость составляет минимум 20 км/ч.
- Коробка передач находится в положении **D**.

Переменный ограничитель скорости

- Двигатель автомобиля запущен.
- Переменный ограничитель скорости выбран.

Переключение между системой TEMPOMAT и переменным ограничителем скорости

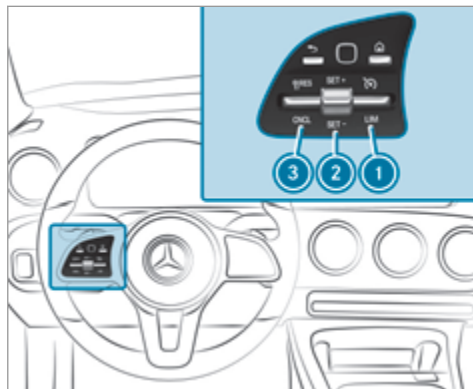

▶ **Выбор системы TEMPOMAT:** нажмите клавишный переключатель ① вверх.

▶ **Выбор переменного ограничителя скорости:** нажмите клавишный переключатель ① вниз.

① Автомобили с активным ассистентом поддержания дистанции DISTRONIC: переменный ограни-

читель скорости выбирается при помощи другой кнопки (→ стр. 202).

Активирование системы TEMPOMAT или переменного ограничителя скорости

▶ Нажмите клавишный переключатель ② вверх (SET+) или вниз (SET-).

Актуальная скорость движения сохраняется и поддерживается (система TEMPOMAT) или ограничивается (переменный ограничитель скорости).

Повышение / понижение сохраненной скорости движения

▶ Нажмите клавишный переключатель ② до точки сопротивления вверх / вниз. Сохраненная скорость повышается или понижается на 1 км/ч.

или

▶ Нажмите клавишный переключатель ② до точки сопротивления вверх / вниз и удерживайте. Сохраненная скорость повышается или понижается шагами по 1 км/ч.

или

▶ Нажмите клавишный переключатель ② с преодолением точки сопротивления. Сохраненная скорость повышается или понижается на 10 км/ч.

или

- ▶ Нажмите клавишный переключатель ② с преодолением точки сопротивления и держите. Сохраненная скорость повышается или понижается шагами по 10 км/ч.

или

- ▶ Произведите ускорение автомобиля до требуемой скорости.
- ▶ Нажмите клавишный переключатель ② вверх.

Перенятие распознанной скорости

Если система предупреждения о скоростных ограничениях или система распознавания дорожных знаков при активированной системе TEMPOMAT / переменном ограничителе скорости распознает дорожные знаки с максимально допустимой скоростью, то они индицируются на комбинации приборов:

- ▶ Нажмите клавишный переключатель ③ вверх. Максимальная скорость, допускаемая дорожным знаком, сохраняется и поддерживается автомобилем либо ограничивается соответствующим образом.

Деактивирование системы TEMPOMAT или переменного ограничителя скорости

- ▶ Нажмите клавишный переключатель ③ (CNCL) вниз.

Если система TEMPOMAT или переменный ограничитель скорости деактивирован /-а, то при помощи клавишного переключателя ② (SET+) или (SET-) актуальная скорость движения сохраняется и поддерживается автомобилем. При помощи клавишного переключателя ③ (RES) последняя сохраненная скорость вызывается из памяти и поддерживается автомобилем.

- ⓘ При торможении, выключении системы ESP® или срабатывании системы ESP® система TEMPOMAT деактивируется. Переменный ограничитель скорости не деактивируется. При выключении двигателя автомобиля последняя сохраненная скорость сбрасывается.
- ⓘ Если Вы активируете систему TEMPOMAT или активную систему соблюдения дистанции DISTRONIC, то сбрасывается последняя сохраненная скорость для переменного ограничителя скорости.

Постоянный ограничитель скорости

Если автомобиль постоянно должен не превышать определенную скорость движения (например, для эксплуатации автомобиля с шинами с зимним рисунком протектора), Вы можете установить предельную скорость при помощи постоянного ограничителя скорости.

В мультимедийной системе Вы можете также ограничить скорость движения до значения от 160 км/ч до 240 км/ч (→ стр. 199).

Незадолго до достижения установленной скорости скорость индицируется на мультифункциональном дисплее. Если Вы подтверждаете это сообщение нажатием на , то до выключения двигателя больше не производится никакой индикации. Повторная индикация производится только после повторного пуска двигателя автомобиля.

Даже в режиме движения "кик-даун" постоянный ограничитель скорости не переключается в пассивный режим, и поддерживаемая в данный момент скорость движения остается ниже установленной предельной скорости.

Настройка ограничения скорости для зимних шин

Мультимедийная система:

 ▶▶ Установки ▶▶ Fahrzeug (Автомобиль) ▶▶ Огран.скор.(зимн.ш.)

- ▶ Выберите скорость или отключите функцию.

Активный ассистент поддержания дистанции DISTRONIC

Функционирование активного ассистента поддержания дистанции DISTRONIC



При свободном пути движения активный ассистент поддержания дистанции DISTRONIC поддерживает установленную скорость движения. При распознанных движущихся впереди автомобилях поддерживается установленное расстояние до движущегося впереди автомобиля, при необходимости до полной остановки. В зависимости от расстояния до движущегося впереди автомобиля и от установленной скорости автомобиль ускоряется или замедляется. Скорости движения и дистанция устанавливаются и сохраняются на рулевом колесе, в автомобилях без пакета вспомогательных систем водителя – в диапа-

зоне от 20 км/ч до 200 км/ч, а в автомобилях с пакетом вспомогательных систем водителя – в диапазоне от 20 км/ч до 210 км/ч.

Дальнейшие свойства активного ассистента поддержания дистанции DISTRONIC:

- Адаптация стиля вождения в зависимости от выбранного режима движения (экономичный, комфортабельный или динамичный) (→ стр. 159)
- **Автомобили с пакетом вспомогательных систем:** реагирует в городском диапазоне скоростей на распознанные стоящие транспортные средства (за исключением велосипедов и мотоциклов).
- Инициирование разгона до сохраненной скорости, если включается указатель поворота для перехода на полосу для обгона
- **Автомобили с пакетом вспомогательных систем:** регистрирует на односторонние запреты обгона на автострадах или многополосных дорогах с отдельными полосами движения.

Автомобили с активным рулевым ассистентом и пакетом вспомогательных систем водителя:

если на многополосных дорогах с конструктивно выделенными отдельными полосами движения активный ассистент поддержания дистанции DISTRONIC осуществляет торможение автомобиля

до полной остановки, то в течение 30 секунд автомобиль автоматически может возобновить движение вслед за движущимся впереди автомобилем, тронувшимся с места после остановки. Если в процессе трогания с места распознается критическая ситуация, то производится световое и звуковое оповещение о необходимости взять управление на себя, и водитель должен управлять автомобилем самостоятельно. Дальнейшее ускорение автомобиля не производится.

Активный ассистент поддержания дистанции DISTRONIC является лишь вспомогательным средством. Ответственность за безопасную дистанцию, скорость движения и своевременное торможение несет водитель.

Системные пределы

Например, в следующих ситуациях система может функционировать лишь ограниченно или не функционировать вообще:

- при снегопаде, дожде, тумане, образовании сильных брызг воды, ослеплении, прямом воздействии солнечных лучей или резко меняющихся световых условиях,
- в случае загрязнения, запотевания, повреждения или прикрытия ветрового стекла в зоне установки камеры,

- если радарные датчики загрязнены или закрыты,
- вследствие торможения или ускорения на скользкой дороге одно или несколько колёс могут потерять сцепление с дорогой – угроза заноса автомобиля,
- в многоярусных паркингах или на дорогах с крутым уклоном или подъемом.
- Узкие транспортные средства, например, велосипеда или мотоциклы, не распознаются.

В этих ситуациях не пользуйтесь активным ассистентом поддержания дистанции DISTRONIC.

⚠ ОСТОРОЖНО Опасность аварии вследствие ускорения автомобиля или торможения автомобиля активным ассистентом поддержания дистанции DISTRONIC

Активный ассистент поддержания дистанции DISTRONIC может произвести ускорение или торможение, например, в следующих случаях:

- Если процесс трогания с места производится активным ассистентом поддержания дистанции DISTRONIC.

- Если Вы вызываете из памяти сохраненную скорость и она является значительно выше или ниже актуальной скорости движения.
- Если активный ассистент поддержания дистанции DISTRONIC больше не распознает движущийся впереди автомобиль или реагирует на объекты, не имеющие значения.

- ▶ Всегда внимательно следите за дорожной ситуацией и будьте готовы к торможению.
- ▶ Учитывайте дорожную ситуацию перед вызовом сохраненной скорости.

⚠ ОСТОРОЖНО Опасность аварии при недостаточном замедлении автомобиля активным ассистентом поддержания дистанции DISTRONIC.

Активный ассистент поддержания дистанции DISTRONIC затормаживает Ваш автомобиль с приложением до 50 % максимально возможного замедления. Если этого замедления недостаточно, то активный ассистент поддержания дистанции DISTRONIC предупреждает Вас об этом при помощи световой и звуковой сигнализации.

- ▶ В таких случаях адаптируйте скорость и поддерживайте достаточную дистанцию.
- ▶ При необходимости самостоятельно тормозите и / или объезжайте препятствие.

⚠ ОСТОРОЖНО Опасность возникновения аварии из-за ограниченного распознавания активного ассистента поддержания дистанции DISTRONIC

Активный ассистент поддержания дистанции DISTRONIC не реагирует или реагирует лишь ограниченно:

- при движении со смещением или перестроении,
- на пешеходов, животных, двухколёсные транспортные средства или стоящие автомобили, а также неожиданные препятствия,
- на сложные дорожные ситуации,
- на автомобили, движущиеся во встречном или поперечном направлениях.

В таких ситуациях активный автопилот поддержания дистанции DISTRONIC не может выдать предупреждение или сработать для поддержки водителя.

- ▶ Всегда внимательно следите за дорожной ситуацией и реагируйте соответствующим образом.

Управление активным помощником поддержания дистанции DISTRONIC

Условия

- Двигатель автомобиля запущен.
- Электрический стояночный тормоз отпущен.
- Система ESP® включена, но не осуществляет регулирование.
- Коробка передач находится в положении **D**.
- Все двери и капот закрыты.
- Проверка радарных датчиков успешно завершена.
- Не производится въезд на место парковки или выезд с места парковки при помощи рулевого ассистента PARKTRONIC.
- Колеса автомобиля не проскальзывают.

Переключение между ограничителем скорости и активным ассистентом поддержания дистанции DISTRONIC

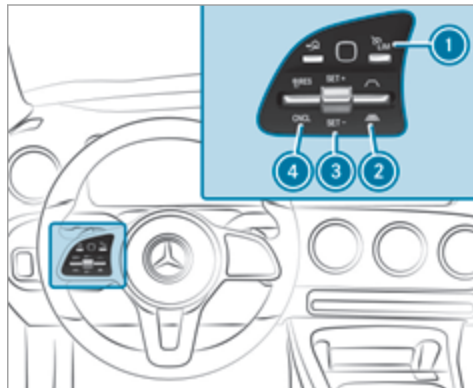

- ▶ Нажмите на кнопку **1**.

Активирование активного ассистента поддержания дистанции DISTRONIC или переменного ограничителя скорости

- ▶ **Активирование без сохраненной скорости:** нажмите клавишный переключатель **3** вверх

(SET+) или вниз (SET-) или нажмите клавишный переключатель **4** вверх. Снимите ногу с педали газа (активный ассистент поддержания дистанции DISTRONIC).

Актуальная скорость движения сохраняется и поддерживается автомобилем (активный ассистент поддержания дистанции DISTRONIC) или ограничивается (переменный ограничитель скорости).

или

- ▶ **Активирование с сохраненной скоростью:** нажмите клавишный переключатель **4** вверх. Снимите ногу с педали газа (активный ассистент поддержания дистанции DISTRONIC).

- i** Двухкратным нажатием клавишного переключателя **4** вверх во время движения активный ассистент поддержания дистанции DISTRONIC или переменный ограничитель скорости активируется с индицируемым на комбинации приборов ограничением скорости.

Перенятие индицируемого ограничения скорости при активированном активном ассистенте поддержания дистанции DISTRONIC или ограничителе скорости

- ▶ Нажмите клавишный переключатель ④ (RES) вверх.
Индицируемое на комбинации приборов ограничение скорости перенимается в качестве сохраненной скорости движения. Автомобиль адаптирует свою скорость к скорости движущегося впереди автомобиля, при этом не превышая сохраненной скорости.

Трогание автомобиля с места при помощи активного ассистента поддержания дистанции DISTRONIC

- ▶ Уберите ногу с педали тормоза.
- ▶ Нажмите клавишный переключатель ④ (RES) вверх.

или

- ▶ Коротко и ощутимо нажмите на педаль газа. Функции активного ассистента поддержания дистанции DISTRONIC выполняются далее.

Деактивирование активного ассистента поддержания дистанции DISTRONIC

⚠ ОСТОРОЖНО Опасность аварии при покидании сиденья водителя вследствие включенного активного ассистента поддержания дистанции DISTRONIC

Если торможение автомобиля осуществляется только активным ассистентом поддержания дистанции DISTRONIC и Вы покидаете сиденье водителя, то может произойти откатывание автомобиля.

- ▶ Всегда выключайте активный ассистент поддержания дистанции DISTRONIC и предохраняйте автомобиль от откатывания, прежде чем покинуть сиденье водителя.
- ▶ Нажмите клавишный переключатель ④ (CNCL) вниз.
- ⓘ При торможении, выключении системы ESP® или срабатывании системы ESP® активный ассистент поддержания дистанции DISTRONIC деактивируется.

Повышение или понижение скорости

- ▶ Нажмите клавишный переключатель ③ до точки сопротивления вверх (SET+) или вниз (SET-). Сохраненная скорость повышается или понижается на 1 км/ч.

или

- ▶ Нажмите клавишный переключатель ③ до точки сопротивления вверх / вниз и удерживайте. Сохраненная скорость повышается или понижается шагами по 1 км/ч.

или

- ▶ Нажмите клавишный переключатель ③ с преодолением точки сопротивления. Сохраненная скорость повышается или понижается на 10 км/ч.

или

- ▶ Нажмите клавишный переключатель ③ с преодолением точки сопротивления и держите. Сохраненная скорость повышается или понижается шагами по 10 км/ч.

Увеличение или уменьшение заданной дистанции до движущегося впереди автомобиля

- ▶ **Увеличение заданной дистанции:** нажмите клавишный переключатель ② вниз.

▶ **Уменьшение заданной дистанции:** нажмите клавишный переключатель ② вверх.

Функционирование активной системы предупреждения о скоростных ограничениях

① Следующая функция зависит от страны и доступна только в сочетании с пакетом вспомогательных систем водителя.



Если распознается измененное ограничение скорости и активный ассистент поддержания дистанции DISTRONIC включен, то он перенимает новую скорость в качестве сохраненной скорости.

Адаптация поддерживаемой в данный момент скорости движения начинается не позже достижения дорожного знака. При приближении к дорожному знаку "Начало населенного пункта" адаптация скорости движения производится заранее. Актуализация индикации ограничения скорости на дисплее приборов всегда производится при проезде мимо дорожного знака.

Если на неограниченном маршруте (например, на автостраде) отсутствует ограничение скорости, то рекомендуемая скорость перенимается в качестве сохраненной скорости. Система использует скорость, сохраненную на неограниченном маршруте, в качестве рекомендуемой скорости. Если на неограниченном маршруте сохраненная скорость не изменяется, то рекомендуемая скорость соответствует 130 км/ч.

Если активный ассистент поддержания дистанции DISTRONIC вследствие задействования педали газа переключился в пассивный режим, то перенимаются только ограничения скорости, превышающие сохраненную скорость движения.

Активная система предупреждения о скоростных ограничениях является лишь вспомогательным средством. Ответственность за безопасную дистанцию, скорость движения и своевременное торможение несет водитель. Максимально допустимая скорость, помимо прочего, зависит от состояния дорожного покрытия и дорожных условий.

Системные пределы

Система не может однозначно распознавать ограничения скорости, ограниченные по действию (например, действующие лишь временно или только при определенной погоде). Система не распознает скорость движения, допущенную для прицепного состава. В этих ситуациях необходимо самостоятельно адаптировать скорость движения к условиям окружающей среды.

⚠ ОСТОРОЖНО Опасность аварии вследствие адаптации скорости движения активной системой предупреждения о скоростных ограничениях

Скорость движения, которая перенимается активной системой предупреждения о скоростных ограничениях, в отдельных случаях может быть слишком высокой или ошибочной:

- при дожде или тумане,

- при движении с прицепом.
- ▶ Убедитесь в том, что поддерживаемая в данный момент скорость движения всегда соответствует правилам дорожного движения.
- ▶ Адаптируйте поддерживаемую в данный момент скорость движения к актуальной дорожной ситуации и дорожным условиям.

Функционирование основанной на анализе маршрута адаптации скорости

- ⓘ Следующая функция зависит от страны и доступна только в сочетании с пакетом вспомогательных систем водителя.

При активированном активном ассистенте поддержания дистанции DISTRONIC данная функция адаптирует скорость движения к предстоящему событию на маршруте движения. Предстоящее событие на маршруте движения в зависимости от выбранного режима движения проезжается в экономичном, комфортабельном или динамичном режиме движения. После проезда события на маршруте движения автомобиль снова разгоняется до сохраненной скорости. При этом учитываются установленное расстояние до движущегося впереди автомобиля, распознанные

движущиеся впереди автомобили и предстоящие ограничения скорости.

Основанную на анализе маршрута адаптацию скорости можно конфигурировать в мультимедийной системе (→ стр. 206).

Предстоящими событиями на маршруте движения являются:

- Повороты
- Т-образные перекрестки, круговое движение и контрольные посты по сбору платы за проезд
- Повороты и съезды

- ⓘ При достижении контрольного поста по сбору платы за проезд активный ассистент поддержания дистанции DISTRONIC перенимает скорость движения в качестве сохраненной скорости.

Помимо этого производится снижение скорости, если при включенном указателе поворота не распознается одна из следующих ситуаций:

- Поворот на перекрестках
- Движение на полосах движения с замедлением
- Движение на полосах движения, соседних с полосами движения с замедлением

Водитель принципиально несет ответственность за выбор подходящей скорости и за обращение внима-

ния на других участников дорожного движения. Это в особенности касается перекрестков, кругового движения и светофоров, так как функция основанной на анализе маршрута адаптации скорости не осуществляет торможения до полной остановки автомобиля.

При активированном ведении по маршруту первая адаптация скорости движения производится автоматически. При включении указателя поворота подтверждается выбранная трассировка дороги и активируется дальнейшая адаптация скорости.

Адаптация скорости движения заканчивается в следующих случаях:

- при выключении указателя поворота перед событием на маршруте движения,
- если во время адаптации скорости водитель нажимает на педаль газа или тормоза.

Системные пределы

Основанная на анализе маршрута адаптация скорости не учитывает правила преимущественного проезда. Водитель несет ответственность за соблюдение правил дорожного движения и соответствующую скорость движения.

При сложных условиях окружающей среды (например, при изменчивом маршруте движения, сужениях дороги, мокром, заснеженном или обледенелом

дорожном полотне) или при движении с прицепом выбор скорости системой может не соответствовать ситуации. В таких ситуациях водитель должен реагировать соответствующим образом.

⚠ ОСТОРОЖНО Опасность аварии несмотря на основанную на анализе маршрута адаптацию скорости

В следующих ситуациях основанная на анализе маршрута адаптация скорости может быть неисправна или временно недоступна:

- если картографические данные не актуальны или отсутствуют,
- если водитель не следует предложенному ведению по маршруту,
- при изменении планировки установленного маршрута,
- при строительных работах на дороге,
- при движении с прицепом,
- при плохих погодных и дорожных условиях,
- при нажатии на педаль газа.

▶ Измените скорость движения в соответствии с дорожной ситуацией.

Основанная на анализе маршрута адаптация скорости

Условия

- Активный ассистент поддержания дистанции DISTRONIC включен.

Мультимедийная система:

→ →  → Установки → Вспомогательные сист. → Адапт.к маршр.скор.

- ▶ Включите или выключите функцию. Если данная функция активна, то она адаптирует скорость движения к предстоящему событию на маршруте движения.
- ⓘ Дополнительная информация для основанной на анализе маршрута адаптации скорости (→ стр. 205).

Активный система удержания положения руля

Функционирование активного ассистента рулевого управления



Активный ассистент рулевого управления помогает водителю удерживать автомобиль посередине полосы движения посредством умеренного вмешательства в процесс управления до скорости движения 210 км/ч. При этом он ориентируется по распознанным линиям разметки дорожного полотна. В зависимости от поддерживаемой в данный момент скорости движения активный ассистент рулевого управления дополнительно ориентируется по движущимся впереди автомобилям. При затруднении распознавания линий разметки дорожного полотна и движущихся впереди автомобилей активный ассистент рулевого управления переключается в пассив-

ный режим. В этом случае система не оказывает поддержки путем вмешательства в процесс управления автомобилем.

- Необходимо, чтобы водитель всегда держал руки на рулевом колесе и таким образом в любое время мог вмешаться в процесс управления с целью корректировки курса движения автомобиля или его положения на полосе движения.
- Состояние активного ассистента рулевого управления индицируется в поле индикации состояния мультимедийного дисплея.

Распознавание поворачивания рулевого колеса и прикосновения к нему

Необходимо, чтобы водитель всегда держал руки на рулевом колесе и таким образом в любое время мог вмешаться в процесс рулевого управления. Водитель всегда должен быть готов к тому, что произойдет переключение из активного состояния в пассивное или наоборот.



Если система достигает системного предела, если водитель относительно долго не осуществляет управление самостоятельно или снимает руки с рулевого колеса, то в зависимости от ситуации она сначала предупреждает его при помощи оптического сигнала. На мультимедийном дисплее появляется индикация ①. Если водитель и далее не управляет автомобилем самостоятельно или не держит руки на рулевом колесе, то дополнительно к оптическому сигналу многократно звучит предупредительный звуковой сигнал.

Предупредительная индикация не появляется или закрывается после появления, если одно из следующих условий соответствует действительности:

- Водитель самостоятельно производит рулевое управление.

- Водитель нажимает на одну из кнопок на рулевом колесе или управляет сенсорной панелью.

Активный ассистент рулевого управления является лишь вспомогательным средством. Ответственность за соблюдение безопасной дистанции до движущегося впереди автомобиля, скорость движения, своевременное торможение и соблюдение полосы движения несет водитель. Перед перестроением на другую полосу движения необходимо убедиться в том, что соседняя полоса движения свободна (поворот головы направо или налево).

Системные пределы

Активный ассистент рулевого управления оснащен ограниченным моментом сопротивления повороту для контроля смещения автомобиля в поперечном направлении. В некоторых случаях производимая системой корректировка управления может быть недостаточной для удержания автомобиля на полосе движения или для осуществления съездов. Активный ассистент рулевого управления не может оказать водителю поддержку, например, в следующих ситуациях: в круговом движении, на Т-образных перекрестках, на перекрестках, на контрольных постах по сбору платы за проезд или на съездах с главной дороги.

В следующих ситуациях система может функционировать только ограниченно или не функционировать вообще:

- при снегопаде, дожде, тумане, образовании сильных брызг воды, ослеплении, прямом воздействии солнечных лучей, резко меняющихся световых условиях, отражениях или резких тенях на дорожном полотне,
- при недостаточном высвечивании дороги,
- в случае загрязнения, запотевания, повреждения или прикрытия ветрового стекла в зоне установки камеры,
- при отсутствии ограничительных линий разметки дорожного полотна или при наличии нескольких неоднозначных линий разметки на одной полосе движения, а также при быстром изменении разметки,
- если расстояние до движущегося впереди автомобиля является слишком маленьким и вследствие этого ограничительные линии полосы движения не распознаются,
- на узких и извилистых дорогах,
- при препятствиях, находящихся на полосе движения или выступающие на полосу движения.

В следующих ситуациях система не оказывает никакой поддержки:

- на крутых поворотах, в круговом движении и при поворачивании,
- при движении с прицепом,
- при активном перестроении на другую полосу движения без включения указателя поворота

⚠ ОСТОРОЖНО Опасность аварии вследствие неожиданного прерывания действия активного ассистента рулевого управления

При достижении системных пределов активного ассистента рулевого управления дальнейшая активность системы или поддержание полосы движения не обеспечено.

- ▶ Всегда держите руки на рулевом колесе и внимательно следите за дорожной ситуацией.
- ▶ Всегда управляйте автомобилем в соответствии с дорожной ситуацией.

⚠ ОСТОРОЖНО Опасность аварии вследствие неожиданного вмешательства активного ассистента рулевого управления в процесс управления автомобилем

Распознавание линий разделительной горизонтальной разметки проезжей части и объектов может быть нарушено.

Это может привести к неожиданным вмешательствам в процесс управления автомобилем.

- ▶ Управляйте автомобилем в соответствии с дорожной ситуацией.

Активный ассистент рулевого управления, включение или выключение

Условия

- Система ESP® включена, но не осуществляет регулирование.
- Активный ассистент поддержания дистанции DISTRONIC включен.

Мультимедийная система:

   [Установки](#)  [Schnellzugriff](#)

(быстрый доступ)

 Выберите  [Акт.acc.пул.упр.](#) .

Функционирование активной системы контроля перестроения

❗ Следующая функция зависит от страны и доступна только в сочетании с пакетом вспомогательных систем водителя.

При перестроении на другую полосу движения активная система контроля перестроения поддерживает водителя моментами вращения рулевого колеса, если водитель включает указатель поворота.

Поддержка при перестроении на другую полосу движения осуществляется в том случае, если выполнены все следующие условия:

- Вы движетесь по автострате или по дороге с несколькими полосами движения в одном направлении движения.
- Соседняя полоса движения отделена пунктирной ограничительной линией.
- На соседней полосе движения не распознается автомобиль.
- Поддерживаемая в данный момент скорость движения составляет от 80 км/ч до 180 км/ч.
- Активная система контроля перестроения включена в мультимедийной системе.
- Активный ассистент рулевого управления включен и активирован.



Если на соседней полосе движения не распознается автомобиль и перестроение разрешено, то символ рулевого колеса и стрелка индицируются зеленым цветом ②. Появляется, например, сообщение: **Смена полосы влево**. Если активная система контроля перестроения была активирована включением указателя поворота, но немедленное перестроение невозможно, то символ рулевого колеса остается окрашенным в зеленый цвет, а стрелка окрашена в серый цвет ①. При активировании функции поддержки при перестроении на другую полосу движения указатель поворота автоматически активируется.

Если графика сближения при смене полосы движения активна, то на ней дополнительно индицируется стрелка в направлении соседней полосы движения (→ стр. 211).

Если в течение определенного времени перестроение на другую полосу движения невозможно, то индикация стрелки выключается через несколько секунд, и перестроение на другую полосу движения необходимо повторно активировать. На участках автострადы без ограничения скорости перестроение может производиться только немедленно.

Если функционирование системы ограничено, то действие активной системы контроля перестроения может быть прервано. При прерывании на мультимедийном дисплее появляется сообщение **Смена полосы прервана** и раздается предупредительный звуковой сигнал.

⚠ ОСТОРОЖНО Опасность аварии вследствие перестроения на занятую соседнюю полосу движения

Ассистент перестроения не всегда может однозначно распознать, свободна ли соседняя полоса движения.

Перестроение может быть инициировано несмотря на занятость соседней полосы движения.

▶ Перед перестроением убедитесь в том, что соседняя полоса движения свободна и угроза безопасности других участников дорожного движения исключена.

- ▶ Следите за процессом перестроения.

▲ ОСТОРОЖНО Опасность аварии вследствие неожиданного прерывания действия ассистента перестроения

При достижении пределов действия ассистента перестроения дальнейшая активность системы не обеспечена.

В этом случае ассистент перестроения более не осуществляет моментов вращения рулевого колеса.

- ▶ Всегда осуществляйте перестроение держа руки на рулевом колесе и наблюдайте за процессом перестроения. Наблюдайте за дорожной ситуацией и при необходимости вращайте рулевое колесо и / или тормозите.

Системные пределы

Для активного ассистента перестроения действителен системный предел активного ассистента рулевого управления (→ стр. 206).

Кроме того, в следующих ситуациях система может функционировать только ограниченно или не функционировать вообще:

- Датчики в заднем бампере загрязнены, повреждены или прикрыты, например наклейкой, льдом или снегом.
- Отображается неисправность наружного освещения.

Активная система контроля перестроения, включение или выключение

Мультимедийная система:

 [Установки](#) ▶ [Вспомогательные сист.](#) ▶ [Акт.сигн.перестроен.](#)

- ▶ Включение или выключение функции.

Функционирование активного ассистента экстренной остановки

При длительном отсутствии реакции на звуковое предупреждение и призыв взять управление на себя активный ассистент поддержания дистанции DISTRONIC понижает скорость движения. Если водитель и далее не реагирует, то на мультимедийном дисплее появляется сообщение: [Активируется функция экстренной остановки](#). Путем нескольких постепенных замедлений производится торможение автомобиля до полной остановки. При скорости дви-

жения ниже 60 км/ч система аварийной световой сигнализации автоматически включается.

Если автомобиль стоит, то выполняются следующие действия:

- Автомобиль удерживается электрическим стояночным тормозом.
- Активный ассистент поддержания дистанции DISTRONIC выключается
- Блокировка замков автомобиля снимается.
- По возможности передается сигнал экстренного вызова на центральную станцию приема сигналов о помощи Mercedes-Benz.

Водитель может в любое время отменить замедление автомобиля одним из следующих действий:

- вращение рулевого колеса,
- нажатие на педаль тормоза или газа,
- нажатие на кнопку на рулевом колесе или пользование сенсорной панелью управления,
- включение или выключение активного ассистента поддержания дистанции DISTRONIC.

Обзор индикации активного ассистента поддержания дистанции DISTRONIC на комбинации приборов

Графика сближения и индикация состояния показывают на комбинации приборов состояние следующих функций:

- активная система поддержания дистанции DISTRONIC
- Основанная на анализе маршрута адаптация скорости
- Активная система удержания положения руля

Графика сближения

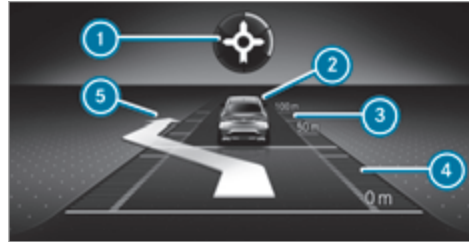

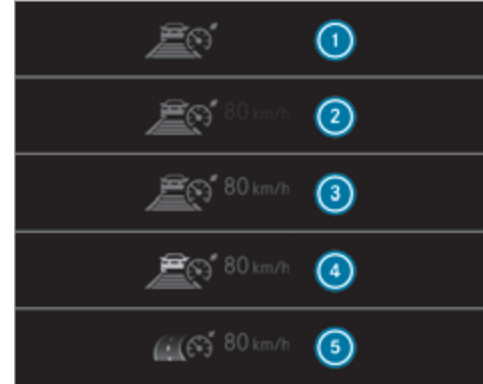

- 1 Основанная на анализе маршрута адаптация скорости (вид события на маршруте движения)
- 2 Движущийся впереди автомобиль
- 3 Шкала расстояния
- 4 Установленная заданная дистанция
- 5 Индикация перестроения активной системы контроля перестроения

Индикация состояния активного ассистента поддержания дистанции DISTRONIC и основанная на анализе маршрута адаптация скорости



- 1 Активный ассистент поддержания дистанции DISTRONIC выбран, установленная заданная дистанция до движущегося впереди автомобиля
- 2 Активный ассистент поддержания дистанции DISTRONIC деактивирован, скорость движения сохранена

- ③ Активный ассистент поддержания дистанции DISTRONIC активирован, скорость движения сохранена, нет распознанного автомобиля (светлый символ автомобиля)
 - ④ Активный ассистент поддержания дистанции DISTRONIC активирован, скорость движения сохранена, распознан автомобиль (зеленый символ автомобиля)
 - ⑤ Активный ассистент поддержания дистанции DISTRONIC и основанная на анализе маршрута адаптация скорости активированы, скорость движения сохранена
- ⓘ На автострадах или автомагистралях, подобных автострадам, при готовности к троганию с места периодически включается зеленый символ автомобиля .
 - ⓘ Если Вы нажимаете педаль акселератора таким образом, что она преодолевает положение установки активного ассистента поддержания дистанции DISTRONIC, то система переключается в пассивный режим. На мультимедийном дисплее появляется сообщение  **Пассивный режим.**

Спидометр

Сохраненная скорость выделена на спидометре. Если скорость движения движущегося впереди авто-

мобиля или скорость, адаптированная ввиду предстоящего события на маршруте движения, является ниже сохраненной скорости, то сегменты на спидометре светятся. Активирование или деактивирование активного ассистента поддержания дистанции DISTRONIC, а также изменение сохраненной скорости и расстояния до движущегося впереди автомобиля подтверждается в однострочной индикации подтверждения на мультимедийном дисплее.

Индикация состояния активного ассистента рулевого управления



- ① Серое рулевое колесо: активный ассистент рулевого управления включен и находится в пассивном режиме.
- ② Серое рулевое колесо: активный ассистент рулевого управления включен и находится в активном режиме.
- ③ Мигающее желтое рулевое колесо: переход из активного состояния в пассивное (распознавание системного предела или побуждение водителя к активной реакции)

При переходе из активного состояния в пассивное состояние символ ③ увеличивается, окрашивается в желтый цвет и начинает мигать. Если пассивное

состояние достигнуто, то символ  индицируется на мультифункциональном дисплее серым цветом.

Противооткатная система

Противооткатная система при трогании с места удерживает автомобиль на короткое время на подъеме при соблюдении следующих условий:

- **Автомобили с автоматической коробкой передач:** переключите коробку передач в положение **D** или **R**.
- Электрический стояночный тормоз отпущен.

Таким образом у Вас есть время для переноса ноги с педали тормоза на педаль газа без немедленного откатывания автомобиля.

 **ОСТОРОЖНО** Опасность аварии и травмирования вследствие откатывания автомобиля

Спустя короткое время система облегчения трогания с места на подъеме больше не удерживает автомобиль, автомобиль может откатиться.

 Поэтому быстро переставляйте ногу с педали тормоза на педаль акселератора. Ни в коем случае не пытайтесь выйти из автомобиля, удерживаемого при помощи

системы облегчения трогания с места на подъеме.

Функция HOLD

Функция HOLD

Функция HOLD удерживает автомобиль без необходимости нажатия на педаль тормоза, например при ожидании на проезжей части.

Системные пределы

Функция HOLD служит исключительно для помощи водителю в режиме движения и не предотвращает неподвижный автомобиль от откатывания.

- Крутизна подъема не должна превышать 30 %.

Включение и выключение функции HOLD

 **ОСТОРОЖНО** Опасность аварии вследствие включенной функции HOLD при выходе из автомобиля

Если при выходе из автомобиля торможение автомобиля осуществляется только функцией HOLD, то в следующих ситуациях автомобиль может тронуться с места:

- при неисправности системы или напряжения питания,
- при выключении функции HOLD путем нажатия на педаль газа или педаль тормоза, например одним из сидящих в автомобиле людей,

 Перед выходом из автомобиля всегда выключайте функцию HOLD и предохраняйте автомобиль от откатывания.

! **УКАЗАНИЕ** Повреждение вследствие автоматического торможения

Если одна из следующих функций включена, то в определенных ситуациях осуществляется автоматическое торможение автомобиля:

- Активная система экстренного торможения
- Активный ассистент поддержания дистанции DISTRONIC
- Функция HOLD
- Активная система помощи при парковке

Во избежание повреждений автомобиля выключайте эти системы в следующих или подобных ситуациях:

- ▶ при буксировке автомобиля,
- ▶ в автоматической моечной линии.

Условия

- Автомобиль стоит.
- Дверь водителя закрыта или пристегнут ремень безопасности на стороне водителя.
- Двигатель работает или выключен функцией пуска / выключения двигателя ECO.
- Электрический стояночный тормоз отпущен.

- Активный ассистент поддержания дистанции DISTRONIC выключен.
- Коробка передач находится в положении **[D]**, **[R]** или **[N]**.

Включение функции HOLD

- ▶ Нажмите на педаль тормоза, спустя короткое время нажмите на нее до упора и держите нажатой до тех пор, пока на мультифункциональном дисплее не появится индикация **[HOLD]**.
- ▶ Отпустите педаль тормоза.

Выключение функции HOLD

- ▶ Для трогания с места нажмите на педаль газа.
- или
- ▶ Держите педаль тормоза нажатой до тех пор, пока не выключится индикация **[HOLD]** на мультифункциональном дисплее.

Функция HOLD выключается в следующих ситуациях:

- Включение активного ассистента поддержания дистанции DISTRONIC
- Переключение коробки передач в положение **[P]**
- Автомобиль удерживается электрическим стояночным тормозом.

В следующих ситуациях удерживание автомобиля обеспечивается положением коробки передач **[P]** или электрическим стояночным тормозом:

- Ремень безопасности отстегивается и открывается дверь водителя.
- Приводная система выключается.
- Неисправность в системе или недостаточное напряжение питания.

Система помощи при трогании с места

Функционирование системы помощи при трогании с места

Система помощи при трогании с места обеспечивает оптимальный разгон автомобиля из неподвижного состояния. Условиями для этого являются нескользкое дорожное покрытие и надлежащее техническое состояние автомобиля и шин.

Не активируйте систему помощи при трогании с места на дорогах общего пользования.

Обязательно учитывайте указания по технике безопасности и информацию о системе ESP®.

Активация системы помощи при трогании с места

⚠ ОСТОРОЖНО Опасность заноса и аварии вследствие прокручивания колес

Если Вы используете систему помощи при трогании с места, отдельные колеса могут прокручиваться и автомобиль может занести.

Если система ESP® выключена, существует повышенная опасность заноса и аварии!

► Убедитесь в том, что вокруг автомобиля нет людей и препятствий.

- ▶ Выключите систему ESP® (→ стр. 188).
- ▶ Установите рулевое колесо в положение для движения по прямой.
- ▶ Лево́й ногой с усилием нажмите на педаль тормоза и удерживайте ее нажатой.
- ▶ Установите рычаг коробки передач в положение для движения **D** (→ стр. 164).
- ▶ Выберите самый спортивный из имеющихся режим движения **S+** или **S** (→ стр. 160).
- ▶ Быстро и полностью выжмите педаль газа.

- ▶ Снимите ногу с педали тормоза, при этом держите педаль газа полностью выжатой. Автомобиль тронется с места с максимальным ускорением.
- ▶ Включите систему ESP®, как только завершится процесс ускорения. В противном случае система ESP® не выполнит стабилизацию автомобиля при заносе автомобиля или при прокручивании одного из колес.

Прерывание работы системы помощи при трогании с места

- ▶ Уберите ногу с педали газа.
- ▶ Снова включите систему ESP®.

Функционирование системы DYNAMIC BODY CONTROL

Система DYNAMIC BODY CONTROL непрерывно адаптирует характеристики амортизаторов ходовой части к актуальному эксплуатационному состоянию и режиму движения.

Степень жесткости амортизаторов регулируется отдельно для каждого колеса в зависимости от следующих факторов:

- Состояние дорожного покрытия

- Загрузка автомобиля
- Выбор программы движения
- Стилль вождения

Вы можете установить программу движения при помощи переключателя DYNAMIC SELECT.

Система комфортной парковки PARKTRONIC

Функционирование рулевого ассистента PARKTRONIC

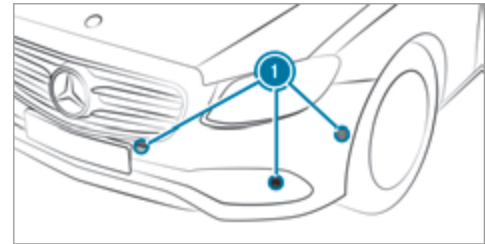

Рулевой ассистент PARKTRONIC является электронной системой помощи при парковке с ультразвуковыми датчиками. С помощью шести датчиков **1** в переднем бампере и шести датчиков в заднем бампере она контролирует пространство вокруг Вашего

автомобиля. При помощи световой и звуковой сигнализации рулевой ассистент PARKTRONIC информирует Вас о расстоянии между Вашим автомобилем и распознанным препятствием.

Рулевой ассистент PARKTRONIC является лишь вспомогательным средством. Он не освобождает водителя от обязанности внимательно следить за окружением автомобиля. Ответственность за безопасное маневрирование, паркование и выезд с места парковки в любом случае несет Вы лично. Убедитесь в том, что при маневрировании, парковании и выезде с места парковки в зоне маневрирования, помимо прочего, не находятся люди, животные или предметы.

При стандартной установке начиная с расстояния примерно 0,3 м спереди и примерно 1,0 м сзади препятствия раздается прерывистый звуковой сигнал. Начиная с расстояния примерно 0,2 м раздается непрерывный звуковой сигнал. В мультимедийной системе Вы можете, выбрав настройку "**Раннее предупреждение**", изменить установку так, чтобы предупредительные звуковые сигналы раздавались также спереди и в функции боковой защиты кузова уже при большем расстоянии примерно 1,0 м (→ стр. 218).

❗ Настройка "**früh warnen**" ("предупреждать заранее") для зоны позади автомобиля всегда активна.

При выключенном рулевом ассистенте PARKTRONIC активная система помощи при парковке недоступна.

Индикация рулевого ассистента PARKTRONIC в мультимедийной системе

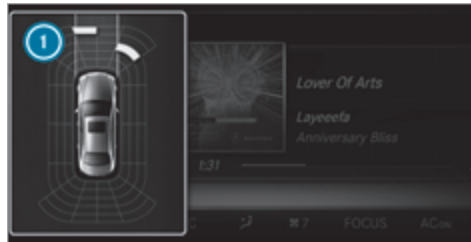

Автомобили с активной системой помощи при парковке без камеры 360°



Автомобили с активной системой помощи при парковке и с камерой 360°

Если активная система помощи при парковке не включена и на пути следования распознается препятствие, то при скорости движения до 10 км/ч в мультимедийной системе включается всплывающее окно рулевого ассистента PARKTRONIC ❶.

Системные пределы

Рулевой ассистент PARKTRONIC в некоторых случаях не учитывает следующие препятствия:

- препятствия, находящиеся ниже зоны действия датчиков, например людей, животных или предметы,

- препятствия, находящиеся выше зоны действия датчиков, например выступающий груз, свесы или погрузочные платформы грузовиков.

Датчики должны быть свободными от грязи, льда или налипшего мокрого снега. В противном случае их функционирование нарушается. Регулярно очищайте датчики, стараясь не поцарапать и не повредить их .

Автомобили с тягово-сцепным устройством:

после установления электрического соединения между Вашим автомобилем и прицепом рулевой ассистент PARKTRONIC для задней зоны деактивируется.

Функция пассивной боковой защиты кузова

Функция пассивной боковой защиты кузова дополняет рулевой ассистент PARKTRONIC функцией предупреждения от боковых препятствий. Предупреждение производится при наличии препятствий между передней и задней зоной распознавания. Для регистрации любого расположенного сбоку объекта необходимо его предварительное распознавание датчиками в переднем или заднем бампере при проезде автомобиля мимо объекта.

В процессе паркования или маневрирования препятствия регистрируются при проезде автомобиля мимо них. При повороте рулевого колеса в направлении распознанного препятствия и грозящей

вследствие этого опасности бокового столкновения производится предупреждение. В зависимости от расстояния боковые сегменты загораются жёлтым или красным светом.

Цвет сегмента в зависимости от расстояния

Цвет	Боковое расстояние в см
Желтый	примерно 30 - 60
Красный	примерно < 30

Для того, чтобы сегменты могли индицироваться сбоку впереди или сзади, автомобиль сначала должен преодолеть расстояние, равное как минимум половине длины автомобиля. При преодолении расстояния, равного всей длине автомобиля, сбоку впереди и сзади могут индицироваться все сегменты.

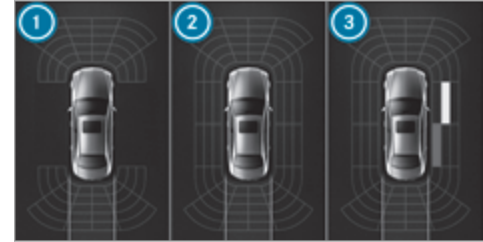

- Автомобили без видеокамеры с обзором в 360°
- 1 Рулевой ассистент PARKTRONIC готов к измерению только впереди и сзади
 - 2 Рулевой ассистент PARKTRONIC готов к измерению и также может предупреждать от боковых препятствий
 - 3 Распознаны препятствия справа впереди (желтый свет) и сзади (красный свет)



Автомобили с видеокамерой с обзором в 360°

- ① Рулевой ассистент PARKTRONIC готов к измерению только впереди и сзади
- ② Рулевой ассистент PARKTRONIC готов к измерению и также может предупреждать от боковых препятствий
- ③ Распознано препятствие справа впереди (красный свет)

Сохраненные боковые препятствия, помимо прочего, удаляются в следующих ситуациях:

- Вы останавливаете автомобиль и выключаете зажигание.
- Вы открываете дверь.

После пуска двигателя автомобиля препятствия сначала должны быть заново распознаны, прежде чем появится новое предупреждение.

Системные пределы

Для функции пассивной боковой защиты кузова обычно действительны те же системные пределы, что и для системы облегчения паркования PARKTRONIC.

Помимо прочего, не распознаются следующие объекты:

- Пешеходы, подходящие к автомобилю сбоку
- Объекты, подставленные к автомобилю сбоку

Включение или выключение рулевого ассистента PARKTRONIC

! **УКАЗАНИЕ** Опасность аварии вследствие нахождения объектов в ближней зоне

Рулевой ассистент PARKTRONIC может не распознать определенные объекты в ближней зоне.

▶ При парковании или маневрировании обращайтесь особое внимание на объекты, находящиеся ниже или выше датчиков, например цветочные горшки или дышла прицепов. В противном случае автомобиль

или другие объекты могут быть повреждены.

Если на мультимедийном дисплее индицируется символ , то система облегчения паркования "ПАРКТРОНИК" не активирована.

Мультимедийная система:





 Установки  Быстрый доступ  PARKTRONIC

 Включение или выключение функции.



 При пуске двигателя рулевой ассистент PARKTRONIC автоматически включается.

Установка предупредительных звуковых сигналов рулевого ассистента PARKTRONIC

Мультимедийная система:

  Установки  Вспомогательные сист.  Камера и парк.ассис.  Устан.предупр.сигн.

Установка громкости предупредительных звуковых сигналов

 Выберите **Громкость предупред.сигн.** .
 Установите значение.

Установка высоты тона предупредительных звуковых сигналов

- ▶ Выберите **Высота тона предупред.сиг.** .
Установите значение.

Определение момента задействия включения звуковых сигналов

Вы можете установить, должны ли предупредительные звуковые сигналы рулевого ассистента PARKTRONIC звучать уже при относительно большом расстоянии от препятствия.

- ▶ Выберите **Раннее предупреждение полностью** .
- ▶ Включение или выключение функции.

Включение или выключение функции понижения громкости аудиосистемы

Вы можете установить, должна ли громкость носителя информации в мультимедийной системе понижаться во время звукового предупреждения рулевого ассистента PARKTRONIC.

- ▶ Выберите **Приглуш.гром.аудиопр.при предупр.сиг.** .
- ▶ Включение или выключение функции.

Видеокамера заднего хода

Функционирование камеры заднего вида

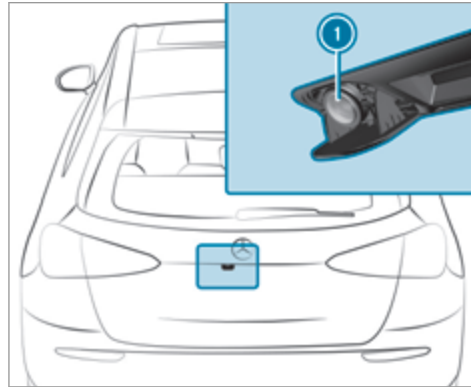

Если функция активирована в мультимедийной системе, то при включении передачи заднего хода на дисплее мультимедийной системе индицируется изображение видеокамеры заднего хода ①. Динамические вспомогательные линии показывают путь следования, определяемый актуальным поворотом рулевого колеса. Так Вы можете ориентироваться

при движении задним и объезжать препятствия при движении задним ходом.

Камера заднего вида – лишь вспомогательное средство. Она не освобождает водителя от обязанности внимательно следить за окружением автомобиля. Ответственность за безопасное маневрирование и паркование всегда возлагается на водителя. Убедитесь в том, что при маневрировании и парковании в зоне маневрирования помимо прочего не находятся люди, животные или предметы.

В зависимости от комплектации на выбор предлагаются следующие виды изображения:

- Обычное изображение
- Широкоугольное изображение
- Вид изображения с прицепом

Зона позади автомобиля изображается зеркально, как во внутреннем зеркале заднего вида.

Автомобили без активной системы облегчения паркования

В мультимедийной системе доступны следующие виды изображения камеры:

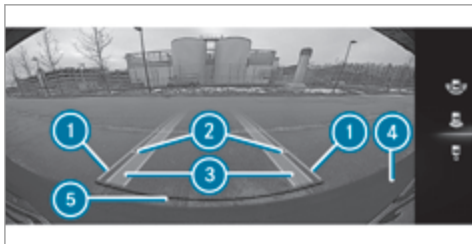

Обычное изображение

- ① Желтая вспомогательная линия, ширина автомобиля (пересеченная площадь) в зависимости от актуального поворота рулевого колеса (динамическая)
- ② Желтая вспомогательная линия на расстоянии примерно 1,0 м от задней части автомобиля
- ③ Желтая полоса движения шин при актуальном повороте рулевого колеса (динамическая)
- ④ бампера
- ⑤ Красная вспомогательная линия на расстоянии примерно 0,3 м от задней части автомобиля

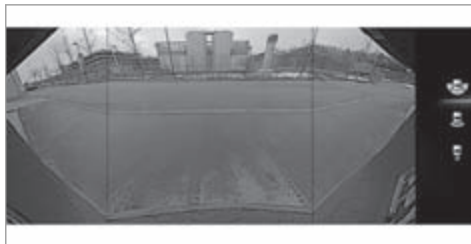

Широкоугольное изображение

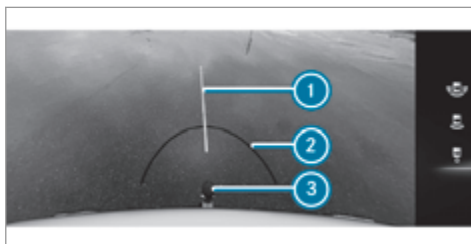

Изображение при движении с прицепом (если установлено тягово-сцепное устройство)

- ① Желтая вспомогательная линия, расчетная линия

- ② Красная вспомогательная линия на расстоянии примерно 0,3 м от сцепного шара тягово-сцепного устройства
- ③ Сцепной шар тягово-сцепного устройства

Автомобили с активной системой облегчения парковки

В мультимедийной системе доступны следующие виды изображения камеры:

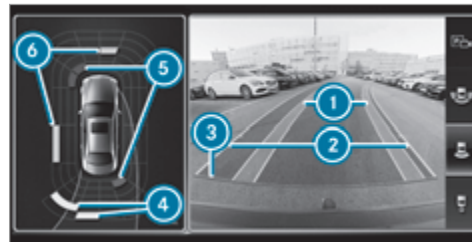

Обычное изображение

- ① Желтая полоса движения шин при актуальном повороте рулевого колеса (динамическая)
- ② Желтая вспомогательная линия, ширина автомобиля (пересеченная площадь) в зависимости от актуального поворота рулевого колеса (динамическая)

- ③ Красная вспомогательная линия на расстоянии примерно 0,3 м от задней части автомобиля
 - ④ Желтая предупредительная индикация рулевого ассистента PARKTRONIC: препятствия на расстоянии примерно от 0,6 м до 1,0 м
 - ⑤ Красная предупредительная индикация рулевого ассистента PARKTRONIC: препятствия на очень маленьком расстоянии (примерно 0,3 м или менее)
 - ⑥ Оранжевая предупредительная индикация рулевого ассистента PARKTRONIC: препятствия на среднем расстоянии (примерно от 0,3 м до 0,6 м)
- ① При выходе из строя всей системы внутренние сегменты предупредительной индикации изображаются красным цветом, а на мультимедийном дисплее комбинации приборов появляется символ .
- При отказе системы сзади, при движении задним ходом задние сегменты изображаются красным цветом, а при движении вперед задние сегменты выключаются.
- Если активная система помощи при парковке активирована, то полосы движения отображаются зеленым цветом ①.

При выключенном рулевом ассистенте PARKTRONIC предупредительная индикация выключена.



Широкоугольное изображение

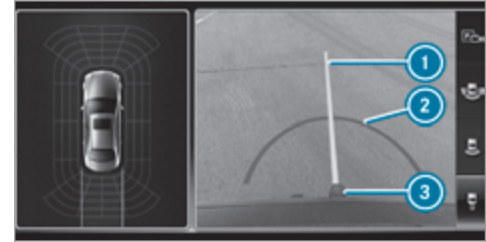

Изображение при движении с прицепом (если установлено тягово-сцепное устройство)

- ① Желтая вспомогательная линия, расчетная линия
- ② Красная вспомогательная линия на расстоянии примерно 0,3 м от сцепного шара тягово-сцепного устройства
- ③ Сцепной шар тягово-сцепного устройства

Полный отказ системы

При отсутствии эксплуатационной готовности в мультимедийной системе появляется следующая индикация:



Системные пределы

В следующих ситуациях, помимо прочего, камера заднего вида не функционирует или функционирует лишь ограниченно:

- Дверь багажника открыта.
- Сильный дождь, снегопад или туман.
- Плохие световые условия, например ночью.
- Линза камеры закрыта, загрязнена или запотела. Учитывайте указания по очистке видеокамеры заднего хода (→ стр. 427).
- Камера или задняя часть Вашего автомобиля повреждена – в этом случае обратитесь в специализированную мастерскую с квалифицированным персоналом для проверки положения и установки камеры.

- i** В таких ситуациях не пользуйтесь камерой заднего вида. В противном случае при парковке при определенных обстоятельствах Вы можете травмировать окружающих или столкнуться с предметами.

В сильно загруженных автомобилях при выходе за пределы стандартной высоты по техническим причинам возможны неточности в расположении вспомогательных линий и в индикации рассчитанных видов изображения.

Вследствие монтажа дополнительного навесного оборудования в задней части автомобиля (например, держателя номерного знака или крепления для велосипедов) поле зрения и дальнейшие функции камеры заднего вида могут быть ограничены.

- i** Контрастность дисплея может ухудшиться вследствие попадания солнечного света или света из другого источника, например при выезде из гаража. В этом случае будьте особенно внимательны.
- i** Произведите ремонт или замену дисплея при значительном ограничении его работоспособности, например из-за неисправных пикселей.

Видеокамера с обзором в 360°

Функционирование камеры 360°

Камера 360° – это система, состоящая из четырех видеокамер. Видеокамеры регистрируют ближайшее окружение автомобиля. Система оказывает Вам поддержку, например, при парковании или на плохо просматриваемых выездах.

Камера 360° является лишь вспомогательным средством. Она не освобождает водителя от обязанности внимательно следить за окружением автомобиля. Ответственность за безопасное маневрирование и паркование всегда возлагается на водителя. Убедитесь в том, что при маневрировании и парковании в зоне маневрирования помимо прочего не находятся люди, животные или предметы.

Система анализирует изображения, поступающие от следующих видеокамер:

- Камера заднего вида
- Передняя камера
- Две боковых камеры в наружных зеркалах заднего вида

Виды изображения камеры 360°

На выбор предлагаются различные виды изображения:

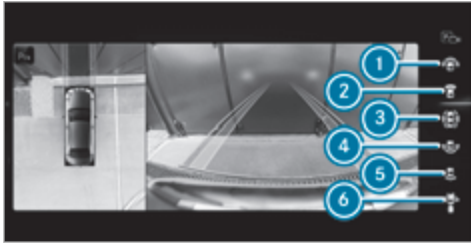

- ① Широкоугольное изображение спереди
- ② Вид сверху с изображением передней камеры
- ③ Вид сверху и изображение боковых камер в наружных зеркалах заднего вида
- ④ Широкоугольное изображение сзади
- ⑤ Вид сверху и изображение камеры заднего вида
- ⑥ Вид сверху при движении с прицепом (если установлено тягово-сцепное устройство)

Вид сверху

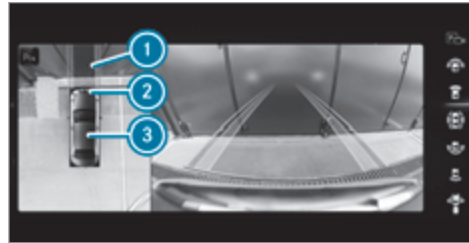

- ① Полоса движения при повороте рулевого колеса в данный момент
- ② Желтая предупредительная индикация рулевого ассистента PARKTRONIC: препятствия на расстоянии примерно 1,0 м или менее
- ③ Ваш автомобиль, вид сверху

При уменьшении расстояния до препятствия изменяется цвет предупредительной индикации ②:

- Начиная примерно с 1,0 м: желтый
- Начиная примерно с 0,6 м: оранжевый
- Начиная примерно с 0,3 м: красный

Если рулевой ассистент PARKTRONIC находится в состоянии функциональной готовности и не распоз-

нает никаких объектов, то сегменты предупредительной индикации отображаются в сером цвете.

- ⓘ При выходе из строя всей системы сегменты предупредительной индикации изображаются красным цветом, а на мультифункциональном дисплее комбинации приборов появляется символ .

При отказе системы в задней части автомобиля изображение сегментов изменяется следующим образом:

- при движении задним ходом задние сегменты изображаются красным цветом,
- при движении вперед задние сегменты выключаются.

При выключенном рулевом ассистенте PARKTRONIC предупредительная индикация выключена.

Вспомогательные линии

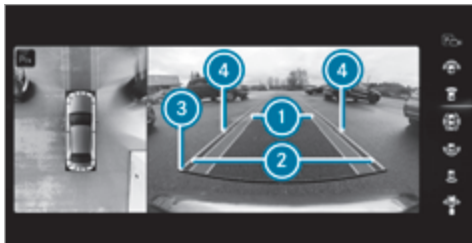

- ① Желтая полоса движения шин при актуальном повороте рулевого колеса (динамическая)
- ② Желтая вспомогательная линия, ширина автомобиля (пересеченная площадь) в зависимости от актуального поворота рулевого колеса (динамическая)
- ③ Красная вспомогательная линия на расстоянии примерно 0,3 м от задней части автомобиля
- ④ Маркировка на расстоянии примерно 1,0 м
- ⓘ Если активная система помощи при парковке активирована, то полосы движения отображаются зеленым цветом ①. Вспомогательные линии на дисплее мультимедийной системы отображают расстояния до

Вашего автомобиля. Расстояния действительны на уровне дорожного полотна. Вспомогательные линии в режиме движения с прицепом отображаются на высоте тягово-сцепного устройства.

Изображение при движении с прицепом (если установлено тягово-сцепное устройство)

Если Вы выбираете изображение при движении с прицепом и при этом к автомобилю не присоединен прицеп, то появляется следующее изображение:

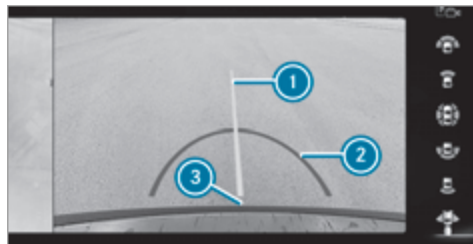

- ① Желтая вспомогательная линия, расчетная линия
- ② Красная вспомогательная линия на расстоянии примерно 0,3 м от сцепного шара тягово-сцепного устройства
- ③ Сцепной шар тягово-сцепного устройства

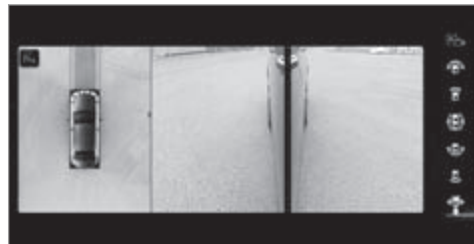

Если устанавливается электрическое соединение автомобиля с прицепом, то индикация переключается на изображение боковых видеокамер.

Это изображение поддерживает водителя при маневрировании с прицепом.

Боковое изображение камеры в наружном зеркале заднего вида

В данном изображении отображаются боковые части автомобиля.

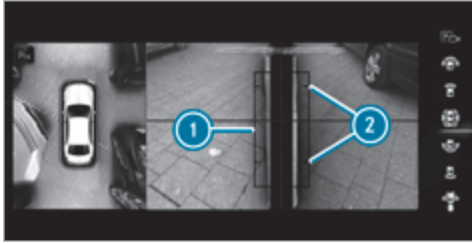

- ① Вспомогательная линия внешних контуров автомобиля с откинутыми наружными зеркалами заднего вида
- ② Маркировка мест соприкосновения колес с грунтом

Полный отказ системы

При отсутствии эксплуатационной готовности в мультимедийной системе появляется следующая индикация:



Системные пределы

В следующих ситуациях, помимо прочего, камера 360° функционирует лишь ограниченно или не функционирует вообще:

- Двери открыты.
- Боковые наружные зеркала заднего вида повернуты вовнутрь.
- Дверь багажника открыта.
- Сильный дождь, снегопад или туман.
- Плохие световые условия, например ночью.
- Линза камеры закрыта, загрязнена или запотела.
- Камеры или элементы автомобиля, в которых установлены камеры, повреждены. В этом слу-

чае для проверки положения и установки камеры обратитесь в специализированную мастерскую с квалифицированным персоналом.

- ① В таких ситуациях не пользуйтесь камерой 360°. В противном случае при парковании при определенных обстоятельствах Вы можете травмировать окружающих или столкнуться с предметами.

В сильно загруженных автомобилях при выходе за пределы стандартной высоты по техническим причинам возможны неточности в расположении вспомогательных линий и в индикации рассчитанных видов изображения.

Монтаж дополнительного навесного оборудования (например, держателя номерного знака, крепления для велосипедов) может ограничить поле зрения и дальнейшие функции системы камер.

- ① Контрастность дисплея может ухудшиться вследствие неожиданного попадания солнечного света или света из другого источника, например при выезде из гаража. В этом случае будьте особенно внимательны.
- ① Произведите ремонт или замену дисплея при значительном ограничении его работоспособности, например из-за неисправных пикселей.

Учитывайте указания по очистке камеры 360° (→ стр. 427).

Выбор вида изображения камеры 360°

Условия



- В мультимедийной системе активирована функция **Автом.при зад.перед.** (→ стр. 226).

- ▶ Включите передачу заднего хода.
- ▶ Выберите в мультимедийной системе требуемый вид изображения.

Включение или выключение автоматического режима камеры заднего вида

Камера заднего вида – лишь вспомогательное средство. Она не освобождает водителя от обязанности внимательно следить за окружением автомобиля. Ответственность за безопасное маневрирование, паркование и выезд с места парковки в любом случае несет Вы лично. Следите за тем, чтобы в зоне движения автомобиля, помимо прочего, не находились люди, животные или предметы. Следите за окружением автомобиля и всегда будьте готовы к торможению.



Мультимедийная система:

  ▶▶ **Установки** ▶▶ **Вспомогательные сист.** ▶▶ **Камера и парк.ассис.**

- ▶ Включите или выключите **Автом.при зад.перед.**

Открытие крышки камеры заднего вида

Мультимедийная система:

  ▶▶ **Установки** ▶▶ **Вспомогательные сист.** ▶▶ **Камера и парк.ассис.**

- ▶ Выберите **Открыть камеру** .
- ⓘ Крышка камеры автоматически закрывается через некоторое время или после повторного включения зажигания.

Установка избранного для камеры

Через установку избранного Вы можете непосредственно вызвать изображение видеокamеры в мультимедийной системе.

- ▶ Нажмите на кнопку  на сенсорной панели. Включаются основные функции.
- ▶ Дважды перейдите вниз. Появляется меню избранного.
- ▶ Выберите **Новое избранное** .
- ▶ Выберите **Автомобиль**.
- ▶ Выберите **Камера**.

Активная система помощи при парковке

Функционирование активной системы помощи при парковке

Активная система помощи при парковке является электронной системой помощи при парковке с ультразвуковыми датчиками, которая автоматически активируется при движении вперед. Система действует при движении на скорости примерно до 35 км/ч.

Если выполнены все предпосылки, то появляется следующий символ на мультифункциональном дисплее на комбинации приборов:



После этого система автоматически производит поиск и одновременный замер мест парковки с обеих сторон автомобиля в продольном направлении и перпендикулярно направлению движения.

Если система помощи при парковке распознала места парковки, то появляется следующий символ на мультифункциональном дисплее на комбинации приборов:



Стрелки указывают, на какой стороне дорожного полотна есть свободные места парковки, затем они индицируются на дисплее мультимедийной системы.

Место парковки и, при необходимости, направление въезда на него можно выбрать по собственному усмотрению. Активная система помощи при парковке рассчитывает подходящий путь следования и поддерживает водителя при въезде на место парковки и выезде с места парковки.

Автомобили с автоматической коробкой передач: активная система помощи при парковке осуществляет поддержку при нажатии на педаль газа и на педаль тормоза, а также при управлении рулевым колесом и при переключении передач.

Автомобили с механической коробкой передач: активное тормозное воздействие и автоматическое переключение передачи доступно только в автомобилях с автоматической коробкой передач. Поэтому при въезде на место парковки и выезде с места парковки Вам необходимо самостоятельно выполнять торможение и переключать передачи.

Активная система помощи при парковке является лишь вспомогательным средством. Он не освобо-

ждает водителя от обязанности внимательно следить за окружением автомобиля. Ответственность за безопасное маневрирование, паркование и выезд с места парковки в любом случае несет Вы лично. Следите за тем, чтобы в зоне движения автомобиля, помимо прочего, не находились люди, животные или предметы.

Активная система помощи при парковке отключается при выполнении, помимо прочего, одного из следующих действий:

- Выключение рулевого ассистента PARKTRONIC
- Выключение активной системы помощи при парковке
- Вращение рулевого колеса
- Задействование стояночного тормоза
- **Автомобили с автоматической коробкой передач:** Вы переключаете коробку передач в положение **P**.
- Срабатывание системы ESP®
- Открывание дверей или двери багажного отделения во время движения.

Системные пределы

Объекты, находящиеся выше или ниже зоны действия датчиков активной системы помощи при парковке, не распознаются при замере места парковки.

При расчете процесса паркования такие объекты, как, например, выступающий груз, свесы или погрузочные платформы грузовиков или ограничения мест парковки, не учитываются. Поэтому активная система помощи при парковке может слишком рано начать въезд автомобиля на место парковки.

▲ ОСТОРОЖНО Опасность аварии вследствие нахождения объектов выше или ниже зоны действия датчиков активной системы помощи при парковке

Если объекты находятся выше или ниже зоны действия датчиков, то могут возникнуть следующие ситуации:

- Активная система помощи при парковке может слишком рано начать въезд автомобиля на место парковки.
- **Автомобили с автоматической коробкой передач:** автомобиль может не остановиться перед этими объектами.

Вследствие этого Вы можете совершить столкновение.

▶ В указанных ситуациях не пользуйтесь активной системой помощи при парковке.

Снегопад или сильный дождь могут привести к неточному замеру места парковки. Места парковки перед припаркованными прицепами, дышла которых выступают на место парковки, могут быть не распознаны или неправильно измерены. Пользуйтесь активной системой помощи при парковке только на ровной, шероховатой поверхности.

Не пользуйтесь активной системой помощи при парковке, помимо прочего, в следующих ситуациях:

- при экстремальных погодных условиях, например, при гололедице, скользком снежном покрове или при сильном дожде,
- при транспортировке в Вашем автомобиле выступающего за пределы автомобиля груза,
- при нахождении места парковки на крутом уклоне или подъеме,
- при смонтированных цепях противоскольжения.

Активная система помощи при парковке иногда может индцинировать неподходящие места парковки, например:

- места парковки, паркование на которых запрещено,
- места парковки на неподходящем грунте.

Активная система помощи при парковке не оказывает Вам поддержки при наличии мест парковки, расположенных перпендикулярно направлению движения, помимо прочего, в следующих ситуациях:

- два места парковки расположены непосредственно рядом друг с другом,
- место парковки находится в непосредственной близости от низкого ограждения, например бордюрного камня.

Активная система помощи при парковке не оказывает Вам поддержки при наличии мест парковки, расположенных параллельно или перпендикулярно направлению движения, помимо прочего, в следующих ситуациях:

- место парковки расположено на бордюрном камне,
- место парковки ограничено препятствием, например, деревом, столбом или прицепом.

Въезд на место парковки при помощи активной системы помощи при парковке

- ⓘ В зависимости от комплектации автомобиля кнопка также может находиться на другом месте на центральной консоли.



▶ Нажмите на кнопку ①.

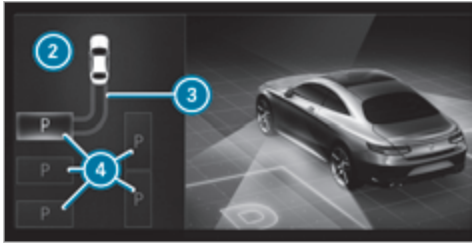

На дисплее мультимедийной системы появляется изображение активной системы помощи при парковке. В зоне ② индицируются распознанные места парковки ④ и путь следования ③.

- ① Индицируемый путь следования ③ на дисплее мультимедийной системы может отличаться от реального пути следования.
- ▶ Если Вы проехали мимо места парковки: остановите автомобиль.
- ▶ Выберите требуемое место парковки ④.
- ▶ При необходимости выберите направление въезда на место парковки вперед или назад. В зависимости от выбранного места парковки ④ и направления въезда на место парковки индицируется путь следования ③.

▶ Подтвердите выбранное место парковки ④.

- ① Автоматический указатель направления движения включается с началом процесса паркования. При переключении передачи в положение **D** автоматический указатель направления движения выключается.

Ответственность за выбор автоматического указателя направления движения с учетом дорожной ситуации всегда несет водитель. Если требуется, соответственно выбирайте автоматический указатель направления движения.

⚠ ОСТОРОЖНО Опасность аварии вследствие поворачивания автомобиля при парковании или выезде с места парковки

При парковании или выезде с места парковки автомобиль поворачивается и может выехать на встречную полосу.

Вследствие этого возможно столкновение с другими участниками дорожного движения или объектами.

- ▶ Следите за другими участниками дорожного движения и объектами.
- ▶ При необходимости остановите автомобиль или прервите парковочный маневр,

производимый активной системой помощи при парковке.

- ▶ Если на дисплее мультимедийной системы появляется, например, сообщение **Включите заднюю передачу.**: включите соответствующее положение коробки передач.

Автомобили с автоматической коробкой передач: автомобиль въезжает на выбранное место парковки.

- ▶ **Автомобили с механической коробкой передач:** остановите автомобиль не позднее, чем зазвучит непрерывный предупредительный звуковой сигнал рулевого ассистента PARKTRONIC. В зависимости от сообщения или при необходимости включите передачу переднего или заднего хода.

По окончании процесса паркования появляется сообщение: **Сист.помощи при парков.закончила работу, примите управление..** Возможно, что после этого потребуются дополнительные маневры.

- ▶ По окончании процесса въезда на место парковки предохраните автомобиль от откатывания. Если этого требуют законодательные предписания или обстоятельства на месте парковки, поверните колеса в направлении бордюра.

- Во время въезда на место парковки Вы можете остановить автомобиль и включить другое положение коробки передач. После этого система рассчитывает новый путь следования. Затем возможно продолжение процесса въезда на место парковки. Если нового пути следования нет, то положение коробки передач снова меняется. Если автомобиль еще не достиг места парковки, то переключением передач процесс въезда на место парковки прерывается.

Выезд с места парковки при помощи активной системы помощи при парковке

Условия

- Въезд автомобиля на место парковки был осуществлен при помощи активной системы помощи при парковке.
- В зависимости от комплектации автомобиля кнопка также может находиться на другом месте на центральной консоли.

Учитывайте, что Вы несете ответственность за автомобиль и его ближайшее окружение во время всего процесса паркования.

- ▶ Запустите двигатель автомобиля.



- ▶ Нажмите на кнопку ①. На дисплее мультимедийной системы появится изображение активной системы помощи при парковке.



- ▶ Если въезд автомобиля на место парковки был произведен перпендикулярно направлению движения: в зоне ② выберите направление выезда с места парковки ③.
- Индизируемый путь следования на дисплее мультимедийной системы может отличаться от реального пути следования.
- ▶ Для включения процесса выезда с места парковки подтвердите направление выезда с места парковки ③.
- Автоматический указатель направления движения выключается по окончании паркования.

Ответственность за выбор автоматического указателя направления движения с учетом дорожной ситуации всегда несет водитель. Если требуется,

соответственно выберите автоматический указатель направления движения.

⚠ ОСТОРОЖНО Опасность аварии вследствие поворачивания автомобиля при парковании или выезде с места парковки

При парковании или выезде с места парковки автомобиль поворачивается и может выехать на встречную полосу.

Вследствие этого возможно столкновение с другими участниками дорожного движения или объектами.

- ▶ Следите за другими участниками дорожного движения и объектами.
- ▶ При необходимости остановите автомобиль или прервите парковочный маневр, производимый активной системой помощи при парковке.

- ▶ Если на дисплее мультимедийной системы появляется, например, сообщение **Включите переднюю передачу.:** включите соответствующее положение коробки передач. Автомобиль выезжает с места парковки. Автоматический указатель направления движения автоматически выключается:



Автомобили с камерой 360° (пример)

По окончании процесса выезда с места парковки на дисплее мультимедийной системы появляется сообщение: **Сист.помощи при парков.закончила работу, примите управление..** Предупредительный звуковой сигнал и индикация ④ на дисплее мультимедийной системы призывают Вас взять управление на себя. Вы должны самостоятельно нажимать на педаль газа и на педаль тормоза, вращать рулевое колесо и переключать передачи.

Функционирование системы Drive Away Assist

- ① Функция Drive Away Assist имеется только в автомобилях с автоматической коробкой передач.

Функция Drive Away Assist может уменьшить степень тяжести столкновения при трогании с места. Если распознается препятствие в направлении движения, то скорость автомобиля на короткое время ограничивается примерно до 2 км/ч. При распознавании критической ситуации на дисплее мультимедийной системы появляется следующий символ:



⚠ ОСТОРОЖНО Опасность аварии при ограниченной возможности распознавания функции Drive Away Assist

Функция Drive Away Assist не всегда однозначно распознает объекты и дорожные ситуации. В таких случаях функция Drive Away Assist может:

- необоснованно предупредить водителя и ограничить скорость автомобиля,
- не предупредить водителя или не ограничить скорость автомобиля.

- ▶ Всегда внимательно следите за дорожной ситуацией и не полагайтесь исключительно на функцию Drive Away Assist.
- ▶ Будьте готовы к торможению и, при необходимости, старайтесь объехать препятствие, если это допускает дорожная ситуация и если объезд можно сделать безопасно.

Функция Drive Away Assist является лишь вспомогательным средством. Он не освобождает водителя от обязанности внимательно следить за окружением автомобиля. Ответственность за безопасное маневрирование, паркование и выезд с места парковки в любом случае несете Вы лично. Следите за тем, чтобы в зоне движения автомобиля, помимо прочего, не находились люди, животные или предметы.

В следующих ситуациях, например, может возникнуть опасность столкновения:

- Вы перепутали педаль газа и тормоза.
- Вы включили неправильную передачу.

Функция Drive Away Assist активируется при выполнении следующих предпосылок:

- Рулевой ассистент PARKTRONIC включен.
- При каждом переключении передачи в положение **R** или **D** на стоящем автомобиле.

- Распознанное препятствие находится на расстоянии менее примерно 1,0 м.
- Функция поддержки при маневрировании активирована в мультимедийной системе.

Системные пределы

На подъемах и при движении с прицепом функция Drive Away Assist недоступна.

Функционирование системы Cross Traffic Alert

 Прочтите также указания, касающиеся сигнализации перестроения (→ стр. 239).



Автомобили с сигнализацией перестроения: при выезде с места парковки задним ходом дополнительно может быть выдано предупреждение о транспорте, пересекающем путь следования в попереч-

ном направлении. При распознавании критической ситуации на дисплее мультимедийной системы появляется символ . Если водитель не реагирует на такое предупреждение, то может быть произведено автоматическое торможение автомобиля. Для этого используются радарные датчики в бампере. При этом всегда производится контроль за ближней зоной вокруг автомобиля.

Если радарные датчики закрыты транспортными средствами или прочими объектами, то распознавание не производится.

Функция Cross Traffic Alert активирована при выполнении следующих предпосылок:

- Сигнализация перестроения включена.
- Автомобиль движется задним ходом со скоростью пешехода.
- Функция поддержки при маневрировании активирована в мультимедийной системе.

Системные пределы

На подъемах и при движении с прицепом функция Cross Traffic Alert недоступна.

Включение или выключение функции поддержки при маневрировании

Мультимедийная система:

→  ► Установки ► Вспомогательные сист. ► Камера и парк.ассис.

► Поддерж.при маневр., включение или выключение.

ⓘ Поддержка при маневрировании должна быть активна для функционирования системы Drive Away Assist (→ стр. 231) и системы Cross Traffic Alert (→ стр. 232).

Система ATTENTION ASSIST

Функционирование системы ATTENTION ASSIST

Система ATTENTION ASSIST оказывает водителю поддержку при длительных монотонных поездках, например на автострадах и автомагистралях. При распознавании признаков усталости или снижения внимательности водителя при вождении система ATTENTION ASSIST предлагает сделать перерыв.

Система ATTENTION ASSIST является лишь вспомогательным средством. Она не всегда способна вовремя распознать усталость или снижение внимательности. Система не способна заменить отдохнувшего и внимательного водителя. Во время длитель-

ных поездок своевременно и регулярно делайте перерывы с целью восстановления сил.

Вы можете выбирать две установки:

- **Стандартный режим:** нормальная чувствительность системы
- **Чувствительный режим:** более высокая чувствительность системы – предупреждение водителя происходит раньше и производится соответствующая адаптация уровня внимания (Attention Level), рассчитанного системой

Если распознается усталость или возрастающее снижение внимательности, то на дисплее приборов появляется предупредительная индикация: **Attention Assist: Сделайте перерыв!** Вы можете подтвердить сообщение и при необходимости сделать перерыв. Если Вы пренебрегаете предупреждением сделать перерыв, а система ATTENTION ASSIST продолжает отмечать возрастающее снижение внимательности, то повторное предостережение производится не раньше чем через 15 минут.

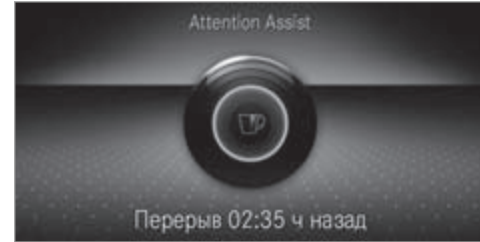

В меню "Вспомогательные системы" бортового компьютера можно вызвать индикацию следующей информации о состоянии системы ATTENTION ASSIST:

- продолжительность поездки начиная с последней паузы
- Определенный системой ATTENTION ASSIST уровень внимания:
 - чем полнее круг, тем выше определенный системой уровень внимания.
 - При снижении внимательности круг в середине индикации пустеет снаружи вовнутрь.

Если система ATTENTION ASSIST не может рассчитать уровень внимания и выдать предупреждение, то появляется сообщение: **Система в пассив.реж..**

Если на дисплее приборов индицируется предупреждение, то в мультимедийной системе предлагается поиск автостоянки для отдыха. Вы можете выбрать автостоянку с заправочной станцией и включить навигацию к ней. Данную функцию Вы можете активировать или деактивировать в мультимедийной системе.

При выключенной системе ATTENTION ASSIST графика сближения на дисплее приборов при работающем двигателе индицирует символ . При перезапуске двигателя система ATTENTION ASSIST автоматически включается. Последний выбранный уровень чувствительности сохраняется.

Системные пределы

Система ATTENTION ASSIST активируется в диапазоне скоростей от 60 км/ч до 200 км/ч.

В следующих ситуациях функционирование системы ATTENTION ASSIST ограничено, а предупреждение производится с запозданием или вообще не производится:

- при продолжительности поездки менее примерно 30 минут,
- при движении по очень плохим дорогам (большие неровности на дороге, выбоины на дороге),
- при сильном боковом ветре,





- при спортивном стиле вождения (с высокой скоростью на поворотах или резкими ускорениями автомобиля),
- при активированном ассистенте рулевого управления активного ассистента поддержания дистанции DISTRONIC,
- при неправильно установленном времени,
- в активных дорожных ситуациях, при частых перестроениях и смене скорости движения.

В следующих ситуациях оценка усталости или внимательности водителя системой ATTENTION ASSIST сбрасывается и запускается заново при продолжении поездки:

- Вы выключаете двигатель.
- Вы отстегиваете ремень безопасности и открываете дверь водителя (например, при смене водителя или перерыве).

Установка системы ATTENTION ASSIST

Мультимедийная система:

  **Установки**  **Вспомогательные сист.**  **Attention Assist**

Возможности установки

- ▶ Выберите **Стандартный режим**, **Чувствительн.режим** или **Выкл..**

Предложение площадки для отдыха

- ▶ Выберите **Предл.площ.для отд..**
- ▶ Включение или выключение функции. Если система ATTENTION ASSIST распознает усталость или растущую невнимательность водителя, то система предлагает находящуюся поблизости площадку для отдыха.
- ▶ Выберите предложенную площадку для отдыха. Осуществляется навигация к выбранной площадке для отдыха.

Система предупреждения о скоростных ограничениях

Функционирование ассистента предельной скорости

- ⓘ Доступность следующих функций зависит от страны.

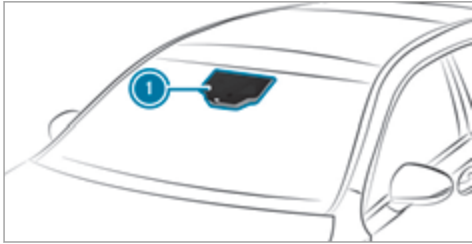

Ассистент предельной скорости регистрирует ограничения скорости при помощи multifunctionальной видекамеры ① и индицирует их на комбинации приборов и опционально на проекционном дисплее. Камера также распознает ограничения скорости ограниченного действия, обозначенные дополнительным знаком (например, "на мокрой дороге"). Знаки "СТОП" распознаются системой, поэтому выключение двигателя функцией пуска / выключения двигателя ECO не производится.

Ассистент предельной скорости является лишь вспомогательным средством. Ответственность за безопасную дистанцию, скорость движения и своевременное торможение несет водитель. Максимально допустимая скорость, помимо прочего, зависит от состояния дорожного покрытия и дорожных условий.

Предостережение при превышении максимально допустимой скорости

Система может предупредить Вас, если Вы непреднамеренно превышаете максимально допустимую скорость. Для этого Вы можете установить в мультимедийной системе, насколько должна быть превышена максимально допустимая скорость, прежде чем производится предупреждение. Вы можете установить, должно ли предупреждение производиться только в виде оптической сигнализации или дополнительно также в виде звуковой сигнализации.

Индикация на дисплее приборов

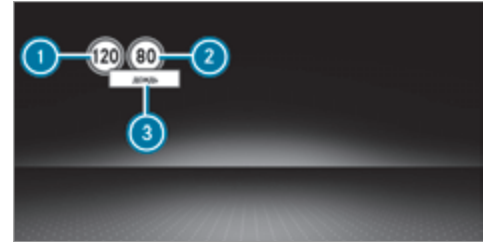

- ① Допустимая скорость движения
- ② Допустимая скорость движения при ограничении
- ③ Дополнительный знак, ограничивающий действие дорожного знака
- i На иллюстрации показан дисплей приборов на широкоэкранный панели приборов

Системные пределы

В следующих ситуациях система может функционировать только ограниченно или не функционировать вообще:

- При плохой видимости, например, при недостаточном высвечивании дороги, при резкой смене соотношений света и тени, во время дождя, сне-

гопада, в тумане или при образовании сильных брызг воды.

- При ослеплении, например, от фар встречных автомобилей, от прямого воздействия солнечных лучей или при отражении света.
- При загрязнении лобового стекла в зоне расположения мультимедийной камеры или при запотевании, повреждении или загораживании камеры.
- при плохо распознаваемых дорожных знаках, например, вследствие загрязнения, загораживания, снега или недостаточной освещенности.
- после резкого поворота Вы можете проехать мимо дорожных знаков и при этом они не попадут в зону обзора камеры.

Установка системы предупреждения о скоростных ограничениях

Мультимедийная система:

🏠 ➤ ➤ **Установки** ➤ ➤ **Вспомогательные сист.** ➤ ➤ **Ассист.предел.скор.**

Индикация распознанных дорожных знаков на мультимедийном дисплее

- ▶ Выберите **Индик.на центр.дисп.** .
- ▶ Включение или выключение функции.

Установка вида предупреждения

- ▶ Выберите **Визуально и акустич.**, **Визуально** или **Без предупреждений**.

Установка предупредительного порога

Данное значение определяет, с какого превышения скорости производится предупреждение.

- ▶ Выберите **Порог предупрежден.** .
- ▶ Установите требуемую скорость.

- ⓘ При активированном ассистенте DISTRONIC, системе TEMPOMAT или переменном ограничителе скорости распознанная скорость может перениматься в качестве предельной скорости (→ стр. 202).

Ассистент предельной скорости является лишь вспомогательным средством. Ответственность за безопасную дистанцию, скорость движения и своевременное торможение несет водитель. Максимально допустимая скорость, помимо прочего, зависит от состояния дорожного покрытия и дорожных условий.

Система распознавания дорожных знаков

Функционирование системы распознавания дорожных знаков

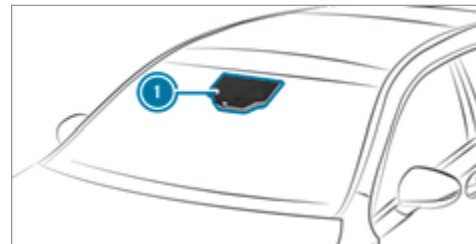

Система распознавания дорожных знаков регистрирует дорожные знаки при помощи мультимедийной камеры ①. Она поддерживает водителя путем индикации распознанных ограничений скорости и запретов обгона на комбинации приборов и опционально на проекционном дисплее.

Поскольку система распознавания дорожных знаков использует также и сохраненные в навигационной системе данные, актуализация индикации возможна и без распознанного дорожного знака:

- если изменяется вид дороги (например, въезд на автостраду или съезд с автострады),

- если Вы выезжаете за пределы населенного пункта, сохраненные в цифровой карте.

Если система распознает, что Вы въезжаете на участок дороги против предписанного направления движения, то срабатывает предупреждение.

Камера также распознает дорожные знаки ограниченного действия, обозначенные дополнительным знаком (например, "на мокрой дороге").

Система распознавания дорожных знаков является лишь вспомогательным средством. Ответственность за безопасную дистанцию, скорость движения и своевременное торможение несет водитель. Максимально допустимая скорость, помимо прочего, зависит от состояния дорожного покрытия и дорожных условий.

Предостережение при превышении максимально допустимой скорости

Система может предостеречь Вас, если Вы непреднамеренно превышаете максимально допустимую скорость. Для этого Вы можете установить в мультимедийной системе, насколько должна быть превышена максимально допустимая скорость, прежде чем производится предостережение. Вы можете установить, должно ли предостережение производиться только в виде оптической сигнализации или дополнительно также в виде звуковой сигнализации.

Индикация на дисплее приборов

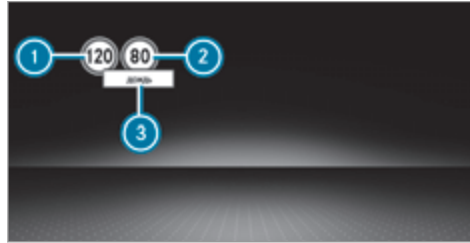

Широкоформатный дисплей приборов передней панели

- 1 Допустимая скорость движения
- 2 Допустимая скорость движения при ограничении
- 3 Дополнительный знак, ограничивающий действие дорожного знака

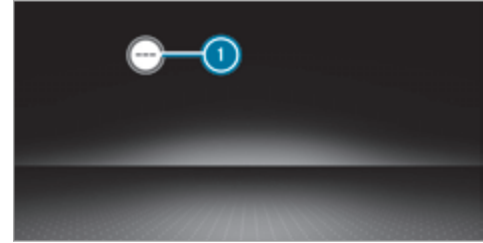

Система распознавания дорожных знаков предлагается только в вариантах исполнения автомобиля для определенных стран. В случае ее недоступности на спидометре появляется индикация 1.

Предостережение при приближении к пешеходным переходам

Автомобили с пакетом вспомогательных систем водителя: если Вы приближаетесь на Вашем автомобиле к пешеходному переходу на пути следования, то система может выдавать соответствующее предупредительное сообщение. Появляется сообщение на комбинации приборов.



Предупредительное сообщение выдается, если были распознаны соответствующие дорожные знаки или линии разделительной горизонтальной разметки проезжей части и в опасной зоне находятся пешеходы.

Системные пределы

В следующих ситуациях система может функционировать только ограниченно или не функционировать вообще:

- при плохой видимости, например при недостаточном высвечивании дороги, при резко меняющихся теневых условиях, при дожде, снегопаде, тумане или при образовании сильных брызг воды,

- при ослеплении, например фарами встречных автомобилей, прямом воздействии солнечных лучей или отражениях,
- при загрязнении ветрового стекла в зоне установки камеры или при запотевании, повреждении или прикрытии камеры,
- при плохо распознаваемых дорожных знаках, например, вследствие загрязнения, загромождения, снега или недостаточной освещенности,
- при неправильной или неактуальной информации на цифровой карте дорог навигационной системы,
- при многозначных дорожных знаках, например при дорожных знаках в зоне строительных работ или на соседних полосах движения.
- после резкого поворота Вы можете проехать мимо дорожных знаков и при этом они не попадут в зону обзора камеры.

Установка системы распознавания дорожных знаков

Условия:

- **Для автоматического перенятия ограничений скорости:** активный ассистент поддержания дистанции DISTRONIC включен.

Мультимедийная система:

→ ►► [Установки](#) ►► [Вспомогательные сист.](#) ►► [Сис.распоз.дор.знак.](#)

Включение / выключение автоматического перенятия ограничений скорости

- Выберите [Принять огран.скор.](#) .
- Включение или выключение функции. Ограничения скорости, распознанные системой распознавания дорожных знаков, автоматически перенимаются активным ассистентом поддержания дистанции DISTRONIC.

i При активированном ассистенте DISTRONIC, системе TEMPOMAT или переменном ограничителе скорости распознанная скорость может вручную перениматься в качестве предельной скорости (→ стр. 202).

Индикация распознанных дорожных знаков на мультимедийном дисплее

- Выберите [Индик.на центр.дисп.](#) .
- Включение или выключение функции.

Установка вида предостережения

- Выберите [Визуально и акустич.](#), [Визуально](#) или [Без предупреждений](#).

Установка предупредительного порога

Данное значение определяет, с какого превышения скорости производится предостережение.

- ▶ Выберите **Порог предупрежден.**
- ▶ Установите требуемую скорость.

Система контроля «слепых» зон и активная система контроля «слепых» зон с сигнализатором опасности при высадке

Функционирование системы контроля «слепых» зон - и активной системы контроля «слепых» зон с сигнализатором опасности при высадке

Система контроля «слепых» зон - и активная система контроля «слепых» зон при помощи двух радарных датчиков, направленных назад и в стороны, контролирует зону до 40 м позади автомобиля и до 3 м непосредственно по сторонам от Вашего автомобиля.

Если начиная со скорости примерно 12 км/ч распознается автомобиль, непосредственно после этого движущийся в зоне контроля возле Вашего автомобиля, то предупредительная сигнальная лампа в наружном зеркале заднего вида горит красным светом.

Если на небольшой безопасной дистанции сбоку от Вашего автомобиля распознается автомобиль, то

мигает красная предупредительная сигнальная лампа в наружном зеркале заднего вида. Если Вы включаете указатель поворота в соответствующем направлении, то однократно звучит предупредительный звуковой сигнал. Если указатель поворота остается включенным, то оповещение обо всех дальних распознанных автомобилях производится только миганием красной предупредительной сигнальной лампы.

Если Вы быстро обгоняете автомобиль, то предостережение не производится.

⚠ ОСТОРОЖНО Опасность аварии несмотря на систему контроля "слепых" зон

Система контроля "слепых" зон не реагирует на автомобили, приближающиеся и обгоняющие Вас с большой разницей скорости.

Вследствие этого система контроля "слепых" зон не может предупредить Вас в данной ситуации.

- ▶ Всегда внимательно следите за дорожной ситуацией и соблюдайте достаточную безопасную боковую дистанцию.

Активная система контроля "слепых" зон и активная система контроля "слепых" зон являются лишь вспомогательными средствами. Они не всегда в состоянии распознать все автомобили и не заменяют

Вашей внимательности. Всегда соблюдайте безопасную боковую дистанцию до других участников дорожного движения и препятствий.

Сигнализатор опасности при высадке

Сигнализатор опасности при высадке является дополнительной функцией системы контроля «слепых» зон и может при высадке из неподвижного автомобиля предупреждать находящихся в автомобиле людей о приближающихся сзади автомобилях.

⚠ ОСТОРОЖНО Опасность аварии несмотря на предупреждение при высадке

Функция предупреждения при высадке не реагирует ни на неподвижные объекты, ни на автомобили, приближающиеся с большой разницей в скорости.

Поэтому в таких ситуациях функция предупреждения при высадке может не предупредить Вас об опасности.

- ▶ При открывании дверей всегда внимательно следите за дорожной ситуацией и также следите за тем, чтобы было обеспечено достаточно свободного пространства.

Если автомобиль находится в зоне действия датчиков, то сигнализатор включает соответствующую индикацию в наружном зеркале заднего вида. Если

находящийся в автомобиле человек открывает дверь на контролируемой датчиками стороне, то включается звуковая сигнализация и начинает мигать предупредительная сигнальная лампа в наружном зеркале заднего вида.

Данная дополнительная функция доступна только при включенной системе контроля «слепых» зон и максимально до трех минут после выключения зажигания. О прекращении доступности сигнализатора опасности при высадке сообщается трехкратным миганием предупредительной сигнальной лампы в наружном зеркале заднего вида.

Сигнализатор опасности при высадке является лишь вспомогательным средством и не освобождает от обязанности быть внимательным. Ответственность при открывании дверей и при высадке из автомобиля всегда несут находящиеся в автомобиле люди.

Системные пределы

Действие системы контроля «слепых» зон - и активной системы контроля «слепых» зон может быть ограничено в следующих ситуациях:

- Датчики загрязнены или закрыты.
- При плохой видимости, например при тумане, сильном дожде, снегопаде или снежуре.
- В зоне контроля находятся узкие транспортные средства, например велосипеды.

Система может произвести необоснованные предупреждения вблизи ограничительных бортов дороги или подобных ограничительных сооружений. При длительном движении возле длинных транспортных средств, например грузовых автомобилей, возможно прерывание предостережения.

При включенной передаче заднего хода сигнализация перестроения не работает.

Если Вы осуществляете движение с прицепом и электрическое соединение с тягово-сцепным устройством произведено надлежащим образом, то система контроля «слепых» зон не работает.

Действие сигнализатора опасности при высадке может быть ограничено в следующих ситуациях:

- Если датчики закрыты находящимися рядом автомобилями в узких местах парковки.
- Если к автомобилю приближаются люди.
- На неподвижные и на медленно движущиеся объекты датчики не срабатывают.

Функция задействования тормозной системы (активная сигнализация перестроения)

Функция тормозного действия имеется только в автомобилях с пакетом вспомогательных систем водителя.

Если активная система контроля «слепых» зон распознала опасность бокового столкновения в зоне

действия датчиков, то производится торможение, корректирующее курс движения автомобиля. Оно поможет Вам избежать столкновения.

Торможение, корректирующее курс движения автомобиля, производится в диапазоне скоростей от 30 км/ч до примерно 200 км/ч.

▲ ОСТОРОЖНО Опасность аварии несмотря на тормозное действие системы контроля «слепых» зон

Торможение, корректирующее курс движения автомобиля, не всегда может предотвратить столкновение.

- ▶ Всегда самостоятельно осуществляйте управление, торможение или ускорение, в особенности если активная сигнализация перестроения выдает предупреждение или производит торможение, корректирующее курс движения автомобиля.
- ▶ Всегда соблюдайте достаточную безопасную боковую дистанцию.

⚠ ОСТОРОЖНО Опасность аварии несмотря на активную сигнализацию перестроения

Активная сигнализация перестроения не реагирует в следующих ситуациях:

- Если Вы обгоняете транспортные средства с заниженной боковой дистанцией и в результате они находятся в "слепой" зоне.
- Автомобили, приближающиеся и обгоняющие Вас с большой разницей скорости.

В этих ситуациях активная сигнализация перестроения не может выдать предупреждение или произвести тормозное действие.

▶ Всегда внимательно следите за дорожной ситуацией и соблюдайте достаточную безопасную боковую дистанцию.



Во время торможения, корректирующего курс движения автомобиля, мигает красная предупредительная сигнальная лампа в наружном зеркале заднего вида и раздается предупредительный звуковой сигнал. Дополнительно на мультимедийном дисплее появляется индикация ❶, обращающая внимание водителя на опасность бокового столкновения.

В редких случаях система производит необоснованное тормозное действие. Вы можете прервать это тормозное действие легким поворотом рулевого колеса в противоположном направлении или нажатием на педаль газа.

Системные пределы

В следующих ситуациях торможение, корректирующее курс движения автомобиля, не производится или производится в зависимости от дорожной ситуации:

- С обеих сторон Вашего автомобиля находятся другие автомобили или препятствия, например разделительные барьеры дороги.
- Вам навстречу на небольшом боковом расстоянии движется автомобиль.
- Вы движетесь в спортивном стиле вождения с прохождением поворотов на высоких скоростях.
- Вы производите сильное торможение или ощутимо нажимаете на педаль газа.
- Срабатывает система обеспечения безопасности движения, например система ESP® или активная система экстренного торможения.
- Система электронной стабилизации ESP® отключена.
- Было распознано падение давления воздуха в одной из шин или повреждение шины.
- Вы осуществляете движение с прицепом и электрическое соединение с тягово-сцепным устройством произведено надлежащим образом.

Включение или выключение сигнализации перестроения или активной сигнализации перестроения

Мультимедийная система:

→  ► Установки ► Вспомогательные

сист.

▶ Сигнал.перестроения, включение или выключение.

Активная система удержания полосы движения

Функционирование активной системы удержания полосы движения



Активная система удержания полосы движения контролирует зону перед Вашим автомобилем при

помощи мультифункциональной видеокамеры ①. Она призвана предохранять Ваш автомобиль от непреднамеренного отклонения от Вашей полосы движения. Для этого система может предупреждать Вас ощутимой вибрацией рулевого колеса и возвращать Ваш автомобиль на Вашу полосу движения тормозным действием, корректирующим курс движения автомобиля.

Система предупреждает Вас ощутимой вибрацией рулевого колеса при наличии следующих предпосылок:

- Активная система удержания полосы движения распознает ограничительную линию разметки дорожного полотна.
- Одно переднее колесо наезжает на эту линию разметки дорожного полотна.

Кроме того, тормозное действие, корректирующее курс движения автомобиля, возвращает Ваш автомобиль на Вашу полосу движения при наличии следующих предпосылок:

- Активная система удержания полосы движения распознает ограничительные линии разметки дорожного полотна с обеих краев полосы движения.

- Одно переднее колесо наезжает на сплошную ограничительную линию разметки дорожного полотна.

Вы можете включать и выключать предостережение активной системы удержания полосы движения.

Активная система удержания полосы движения не способна снизить опасность аварии при несоответствующем стиле вождения и не может отменить действие законов физики. Он не может учитывать дорожные и погодные условия, а также дорожную ситуацию. Активная система удержания полосы движения является лишь вспомогательным средством. Ответственность за соблюдение безопасной дистанции до движущегося впереди автомобиля, скорость движения, своевременное торможение и соблюдение полосы движения несете Вы лично.

Активная система удержания полосы движения может вернуть автомобиль на прежнюю полосу движения тормозным действием, корректирующим курс движения автомобиля. Для произведения тормозного действия, корректирующего курс движения, также и при пунктирной разметке дорожного полотна на соседней полосе движения должен быть распознан автомобиль. При этом могут распознаваться автомобили встречного движения.

Автомобили с пакетом вспомогательных систем: дополнительно могут распознаваться обго-

няющие автомобили или автомобили параллельного движения.

Активная система удержания полосы движения производит торможение в диапазоне скоростей от 60 км/ч до 200 км/ч.



При торможении, корректирующем курс движения, на мультифункциональном дисплее появляется индикация ①.

Системные пределы

В следующих ситуациях тормозное действие, корректирующее курс движения автомобиля, не производится:

- если производится ощутимое поворачивание рулевого колеса, сильное торможение или нажатие на педаль газа,

- при определенных обстоятельствах: если Вы включили указатель поворота (в зависимости от ситуации),
- если срабатывает система обеспечения безопасности движения, например система ESP®, система экстренного торможения или активная система контроля "слепых" зон,
- если Вы управляете автомобилем в спортивном стиле вождения с прохождением поворотов на высоких скоростях или резким ускорением,
- если система ESP® выключена,
- если Вы осуществляете движение с прицепом и электрическое соединение с прицепом произведено надлежащим образом,
- если было распознано и индцировано падение давления воздуха в шине или повреждение шины,

В следующих ситуациях система может функционировать только ограниченно или не функционировать вообще:

- при плохой видимости, например при недостаточном высвечивании дороги, при резко меняющихся теневых условиях, при дожде, снегопаде, тумане или при образовании сильных брызг воды,

- при ослеплении, например фарами встречных автомобилей, прямым воздействием солнечного излучения или отражениями,
- при загрязнении ветрового стекла в зоне установки камеры или при запотевании, повреждении или прикрытии камеры,
- при отсутствии ограничительных линий разметки дорожного полотна или наличии нескольких неоднозначных ограничительных линий для одной полосы движения, например в зоне проведения строительных работ,
- если линии ограничительной разметки стерты, потемнели или скрыты,
- если расстояние до движущегося впереди автомобиля является слишком маленьким и вследствие этого ограничительные линии полосы движения не распознаются,
- при быстром изменении ограничительных линий разметки дорожного полотна, например при разделении, пересечении или соединении полос движения,
- на очень узких и извилистых дорогах.

Автомобили с пакетом вспомогательных систем:

активная система удержания полосы движения контролирует различные зоны в окружении автомобиля при помощи радарных датчиков. Если радар-

ные датчики в заднем бампере загрязнены или покрыты снегом, то система может работать ограниченно или не работать вообще. При распознавании препятствия на Вашей полосе движения тормозное действие, корректирующее курс движения автомобиля, не производится.

Активная система удержания полосы движения, включение / выключение

Мультимедийная система:

Установки **Schnellzugriff**

(быстрый доступ) **Активная система удержания полосы движения**

▶ Включение или выключение функции.

Чувствительность активной системы удержания полосы движения

Доступность следующих функций зависит от страны.

При помощи установок "Стандартный режим" или "Чувствительный режим" Вы можете регулировать чувствительность активной системы удержания полосы движения. При включенной установке "Чувствительный режим" есть дополнительные ситуации, в которых срабатывает активная система удержания полосы движения. Таким образом готовность срабатывания повышается.

Установка активной системы удержания полосы движения

Мультимедийная система:

Установки **Вспомогательные сист.** **Акт.удерж.полосы дв.**

Установка чувствительности

Доступность данной функции зависит от страны.

▶ Выберите **Стандартный режим**, **Чувствительн.режим** или **Выкл..**

Включение / выключение гаптического предупреждения

▶ Выберите **Предупреждение**.
Включение или выключение функции.

Тягово-сцепное устройство

Указания по режиму эксплуатации с прицепом

Соблюдайте следующие указания относительно опорной нагрузки:

- Не допускайте, чтобы опорная нагрузка была выше максимально допустимого значения или ниже минимально допустимого значения.
- По возможности максимально используйте допустимую опорную нагрузку.

Не допускайте превышения следующих значений:

- Допустимая масса буксируемого груза
- допустимая осевая нагрузка заднего моста автомобиля-тягача
- допустимая полная масса автомобиля-тягача
- допустимая общая масса прицепа
- максимально допустимая скорость движения прицепа

Перед началом движения убедитесь в следующем:

- Давление воздуха в шинах колес заднего моста автомобиля-тягача соответствует максимальной нагрузке.
- Освещение подсоединенного прицепа работоспособно.
- **Автомобили без светодиодных фар или светодиодных фар MULTIBEAM:** фары отрегулированы правильно.

При повышенной осевой нагрузке заднего моста в соответствии с положениями о допуске при движении с прицепом не допускается превышение скорости 100 км/ч. Это правило распространяется также и на те страны, в которых для автомобилей с прицепом принципиально разрешена максимальная скорость выше 100 км/ч.

Выдвигание / задвигание ножки сцепного шара

⚠ ОСТОРОЖНО Опасность аварии из-за незафиксированной шаровой головки

Если шаровая головка не зафиксирована, то прицеп может отсоединиться.

- ▶ Всегда фиксируйте шаровую головку согласно описанию.

⚠ ОСТОРОЖНО Опасность получения травмы по причине выбрасывания шаровой головки

Если Вы разблокируете шаровую головку или при возвращении в нерабочее положение не зафиксируете ее должным образом, то она выбрасывается.

В зоне перемещения шаровой головки существует опасность получения травмы!

- ▶ Шаровую головку следует разблокировать только в том случае, если зона ее перемещения свободна.
- ▶ Всегда следите за тем, чтобы шаровая головка фиксировалась при возвращении в нерабочее положение.

Условия

- Селектор коробки передач находится в положении **P** или **N**.
- Зона движения свободна.
- **Только при задвигании:** кабель прицепа или адаптерный штекер отсоединены.

Выдвигание ножки сцепного шара

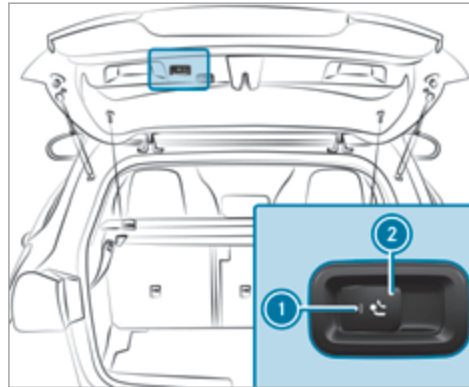

- ▶ Потяните кнопку **2**, чтобы ножка сцепного шара разблокировалась. Ножка сцепного шара будет выдвинута под задним бампером. Будет мигать контрольная лампа **1**.

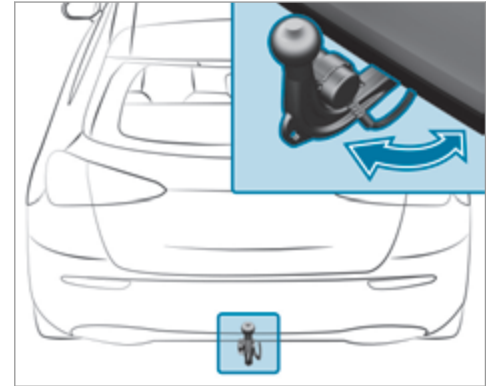

- ▶ Потяните ножку сцепного шара в направлении стрелки, чтобы она с характерным щелчком зафиксировалась в вертикальном положении. Контрольная лампа **1** в кнопке для разблокирования ножки сцепного шара погаснет.

Если ножка сцепного шара не заблокирована надежно, на мультифункциональном дисплее появится сообщение: **Проверьте крепление тягово-сцепного устройства.**

▶ Снимите защитный колпачок со сцепного шара и уберите в надежное место.

Следите за тем, чтобы ножка сцепного шара была чистой. Следите, чтобы в зависимости от указаний производителя прицепа ножка сцепного шара во время эксплуатации была смазана смазкой или была сухой (без смазки).

Задвигание ножки сцепного шара

▶ Потяните кнопку **2**, чтобы разблокировать ножку сцепного шара. Ножка сцепного шара будет выдвинута под задним бампером.

Контрольная лампа **1** будет мигать.

▶ Нажмите ножку сцепного шара в направлении стрелки, чтобы она с характерным щелчком зафиксировалась за бампером. Контрольная лампа **1** и индикация на мультифункциональном дисплее погаснут.

Учитывайте информацию об индикации на комбинации приборов:

- Предупредительные сигнальные и контрольные лампы (→ стр. 541)
- Сообщения на дисплее (→ стр. 494)

Присоединение / отсоединение прицепа

Условия

- Ножка сцепного шара полностью переведена в рабочее положение и надежно зафиксирована в положении блокировки.

Прицепы с 7-контактным штекером можно подключить к автомобилю с помощью следующих адаптеров:

- адаптерный штекер
- адаптерный кабель

Прицеп распознается автомобилем правильно только в том случае, если выполнены следующие условия:

- Прицеп правильно подсоединен.
- Система освещения прицепа исправна.

Правильность присоединения прицепа влияет среди прочего на функционирование следующих систем:

- активная система удержания полосы движения
- система стабилизации прицепа системы ESP®
- система комфортной парковки PARKTRONIC
- активная система помощи при парковке
- система контроля «слепых» зон или активная система контроля «слепых» зон

Присоединение прицепа

! **УКАЗАНИЕ** Повреждение аккумуляторной батареи автомобиля по причине полной разрядки

Ввиду зарядки аккумуляторной батареи прицепа от системы электропитания прицепа аккумуляторная батарея автомобиля может получить повреждения.

▶ Не используйте систему электропитания автомобиля для зарядки аккумуляторной батареи прицепа.

▶ Снимите и уберите защитный колпачок со сцепного шара (→ стр. 100).

- ▶ Установите прицеп на ровной поверхности позади автомобиля и подсоедините его.



- ▶ Откройте крышку розетки.
- ▶ Вставьте штекер выступом ① в паз ③ розетки.
- ▶ Поверните байонетный разъем ② вправо до упора.
- ▶ Зафиксируйте крышку.
- ▶ С помощью кабельных стяжек закрепите кабель на прицепе (только для адаптерного кабеля).
- ▶ Обеспечьте свободное движение кабеля при выполнении поворотов.

Даже при правильно подсоединенном прицепе на мультифункциональном дисплее может появиться сообщение:

- В системе освещения прицепа установлены светодиоды.
 - Ток в системе освещения прицепа ниже минимально допустимого тока (50 мА).
- ❗ Вы можете подключать принадлежности мощностью не более 180 Вт к системе электропитания постоянного тока и подключенной через замок зажигания системе электропитания.

Отсоединение прицепа

⚠ ОСТОРОЖНО Опасность защемления- при отсоединении прицепа

Если Вы отсоединяете прицеп с инерционной тормозной системой, которая находится в состоянии наката, Вы можете защемить руку между автомобилем и дышлом.

- ▶ Не отсоединяйте прицеп с находящейся в состоянии наката инерционной тормозной системой.

- ▶ Зафиксируйте прицеп во избежание откатывания.

- ▶ Разъедините электрическое соединение между автомобилем и прицепом.
- ▶ Отсоедините прицеп.
- ▶ Наденьте защитный колпачок на сцепной шар.

Функционирование кронштейна для велосипедов

⚠ ОСТОРОЖНО Опасность аварии вследствие ненадлежащей эксплуатации крепления для велосипедов

Крепление для велосипедов может отсоединиться от автомобиля в следующих случаях:

- Превышена допустимая несущая нагрузка тягово-сцепного устройства.
- Крепление для велосипедов используется не надлежащим образом.
- Крепление для велосипедов закреплено на шаровом пальце под шаровой головкой.

Для Вашей безопасности и безопасности других участников дорожного движения соблюдайте следующие правила:

- ▶ Всегда соблюдайте допустимую несущую нагрузку тягово-сцепного устройства.

- ▶ Крепление для велосипедов применяйте исключительно для транспортировки велосипедов.
- ▶ Крепление для велосипедов следует всегда монтировать надлежащим образом, закрепляя на шаровой головке.
- ▶ Используйте только разрешенные к применению компанией "Мерседес-Бенц" крепления для велосипедов.
- ▶ Также всегда необходимо соблюдать указания инструкции по эксплуатации крепления для велосипедов.

! **УКАЗАНИЕ** Повреждение или поломка тягово-сцепного устройства неподходящим креплением для велосипедов или по причине ненадлежащего использования креплений для велосипедов

- ▶ Используйте только разрешенные к применению компанией "Мерседес-Бенц" крепления для велосипедов.



В зависимости от типа конструкции кронштейна для велосипедов на нем можно транспортировать до трех велосипедов.

При креплении фиксацией на сцепном шаре **1** максимальная несущая нагрузка составляет 75 кг.

Несущая нагрузка рассчитывается из веса крепления для велосипедов и нагрузки на крепление для велосипедов.

С кронштейном для велосипедов изменяются ходовые качества Вашего автомобиля:

- Автомобиль имеет больший вес.
- Разгон и предельная крутизна преодолеваемого подъема ограничены.
- Длиннее тормозной путь.

Это может отрицательно сказаться на ходовых качествах автомобиля. Соответствующим образом измените свой стиль вождения. Поддерживайте достаточную безопасную дистанцию и двигайтесь осторожно.

При использовании крепления для велосипедов отрегулируйте давление в шинах до значения для максимальной нагрузки на задний мост Вашего автомобиля. Дополнительную информацию о давлении в шинах Вы найдете в таблице значений давления воздуха в шинах (→ стр. 457).

Указания по загрузке

Чем больше расстояние от центра тяжести груза до сцепного шара, тем выше нагрузка на фаркоп.

Поэтому учитывайте следующие указания:

- Тяжелые велосипеды следует закреплять как можно ближе к автомобилю.

- Груз на кронштейне для велосипедов следует всегда распределять как можно симметричнее по отношению к продольной оси автомобиля.

Mercedes-Benz рекомендует перед погрузкой велосипедов на кронштейн для велосипедов снять с велосипедов все навесные детали, например, велосипедные корзины, детские сиденья и аккумуляторы. Благодаря этому может улучшиться аэродинамическое сопротивление и центр тяжести крепления для велосипедов.

Всегда закрепляйте велосипеды для предотвращения их соскальзывания и периодически проверяйте надежность их крепления.

Не используйте тент и другие защитные покрытия. Это может отрицательно сказаться на ходовых качествах автомобиля и на обзоре заднего пространства. Кроме этого, повышается аэродинамическое сопротивление и, как следствие, нагрузка на фаркоп.

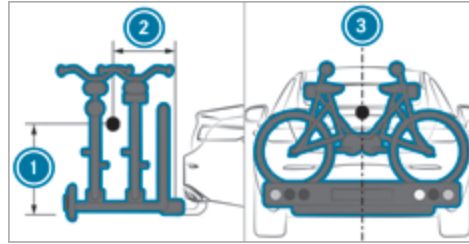

Распределение нагрузки на креплении для велосипедов

- 1 Расстояние от центра тяжести груза до сцепного шара на высоте
- 2 Расстояние от центра тяжести груза до сцепного шара назад
- 3 Центр тяжести находится на центральной оси автомобиля

При погрузке велосипедов на крепление для велосипедов соблюдайте следующие параметры:

количество велосипедов	полная масса крепления для велосипедов и груза	макс. расстояние 1	макс. расстояние 2
3	до 75 кг	420 мм	300 мм

Указания по буксировке автомобилей

Автомобиль не предназначен для использования буксировочных устройств, которые применяются, в частности, для буксировки автомобиля на четырех колесах или в качестве прицепа. При монтаже и использовании буксировочных устройств может произойти повреждение автомобиля. При буксировке находящегося на ходу или не находящегося на ходу автомобиля с применением буксировочных устройств не обеспечиваются надежные ходовые характеристики ни автомобиля-тягача, ни буксируемого автомобиля. При движении автопоезда может происходить его виляние. Учитывайте допустимые способы буксировки (→ стр. 446) и указания по бук-

сировке, когда все колеса касаются грунта
(→ стр. 447).

Обзор дисплея приборов

⚠ ОСТОРОЖНО Опасность аварии при выходе из строя приборного дисплея

Если приборный дисплей вышел из строя или имеется неисправность, Вы не сможете узнать о функциональных ограничениях важных для обеспечения безопасности систем.

Эксплуатационная безопасность Вашего автомобиля может быть ограничена.

▶ Осторожно продолжайте движение.

▶ Для проверки автомобиля немедленно обратитесь в специализированную мастерскую с квалифицированным персоналом.

Если эксплуатационная надежность Вашего автомобиля ухудшилась, незамедлительно остановите автомобиль с учетом дорожной ситуации. Свяжитесь со специализированной мастерской с квалифицированным персоналом.

Стандартный дисплей приборов



- ① Спидометр (пример)
- ② Мультимедийный дисплей
- ③ Уровень топлива в топливном баке и индикация положения крышки заправочного люка

На мультимедийном дисплее ② может отображаться дополнительная информация:

- Графика сближения
- Телефон
- Навигация
- Путевая статистика
- Радиоприемник
- Носители данных

- Динамика движения
- Стили
- Сервис

Широкоформатный дисплей приборов передней панели



- ① Спидометр (пример)
 - ② Мультимедийный дисплей
 - ③ Тахометр (пример)
 - ④ Индикация температуры охлаждающей жидкости
 - ⑤ Уровень топлива в топливном баке и индикация положения крышки заправочного люка
- ⓘ В дополнение к мультимедийному дисплею ② на дисплеях ① и ③ может отображаться следующая информация(→ стр. 255).

Сегменты на спидометре ❶ отображают состояние следующих систем:

- Система круиз-контроля TEMPOMAT (→ стр. 195)
- Ограничитель скорости (→ стр. 196)
- Активный помощник поддержания дистанции DISTRONIC (→ стр. 200)

! УКАЗАНИЕ Повреждение двигателя из-за превышенной частоты вращения двигателя

При движении в диапазоне превышенной частоты вращения двигателя неизбежно повреждение двигателя.

▶ Не допускайте движения в диапазоне превышенной частоты вращения двигателя.

При достижении красной отметки на тахометре (диапазон превышенной частоты вращения вала двигателя) подача топлива прерывается для защиты двигателя.

Автомобили с широкоформатным дисплеем передней панели: отображаемое значение температуры охлаждающей жидкости в нормальных условиях эксплуатации автомобиля может достигать 120 °С.

! ОСТОРОЖНО Опасность ожога при открытии капота

Если Вы открываете капот при перегреве двигателя или при пожаре в моторном отсеке, Вы можете подвергнуться воздействию горячих газов или вытекающих эксплуатационных материалов.

- ▶ Перед открытием капота дождись остывания перегретого двигателя.
- ▶ При пожаре в моторном отсеке не открывайте капот и уведомите пожарную охрану.

Расположение кнопок на рулевом колесе

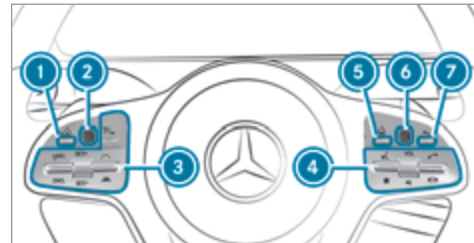

- ❶ Кнопка возврата бортового компьютера (длительное нажатие)
- ❷ Сенсорная панель управления бортового компьютера
- ❸ Группа управления системой TEMPOMAT / ограничителем скорости или активным ассистентом поддержания дистанции DISTRONIC
- ❹ Группа управления мультимедийной системой MBUX:
 - Система LINGUATRONIC или голосовое управление
 - Индикация избранного

VOL: Поворотный регулятор установки громкости и включения или выключения звука  (нажать)

 Совершение / прием телефонного вызова

 Отклонение телефонного вызова / окончание телефонного соединения

5  Вызов начального экрана

6 Сенсорная панель управления мультимедийной системы

7  Кнопка возврата (длительное нажатие)

Пользование бортовым компьютером

⚠ ОСТОРОЖНО Опасность потери контроля за дорожной ситуацией из-за информационных систем и устройств связи

Пользование интегрированными в автомобиль информационными системами и устройствами связи во время движения может отвлекать Вас от дорожной ситуации. Кроме того Вы можете потерять контроль над автомобилем.

▶ Пользуйтесь этими устройствами только в том случае, если это допускается дорожной ситуацией.

▶ Если это невозможно, остановитесь в соответствии с правилами дорожного движения и произведите ввод данных во время стоянки автомобиля.

При пользовании бортовым компьютером соблюдайте законодательные нормы страны, в которой Вы в данный момент находитесь.

i Индикация бортового компьютера появляется на мультимедийном дисплее (→ стр. 256).

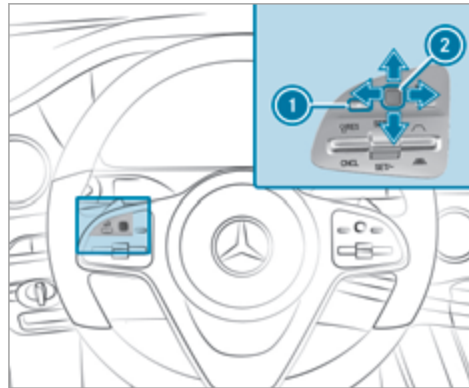

Пользование бортовым компьютером производится с помощью сенсорной панели слева **2** и кнопки возврата слева **1**.

При пользовании бортовым компьютером раздаются различные оповещательные сигналы в качестве средства обратной связи, например когда достигнут конец списка или при прокручивании списка.

Доступны следующие меню:



- **Вспомог.сист.**
- **Телефон**
- **Навигация**
- **Путевая стат.**
- **Радио**
- **Медийн.источ.**
- **Дизайн и изоб.**
- **ТО**

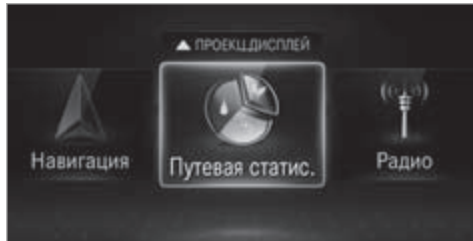

Следующие меню можно открыть при помощи строки меню на мультимедийном дисплее.

▶ **Вызов строки меню:** нажимайте кнопку возврата слева **1**, пока не будет показана строка меню.



- Автомобили без активной системы поддержания дистанции DISTRONIC:** кнопкой  Вы можете вызвать строку меню бортового компьютера.



- ▶ Для пролистывания в строке меню проведите пальцем влево или вправо по сенсорной панели слева .
- ▶ Для вызова меню или подтверждения выбора: нажмите на сенсорную панель слева .
- ▶ Для пролистывания индикации или списков в меню проведите пальцем вверх или вниз по сенсорной панели слева .

- ▶ Для вызова подменю или подтверждения выбора: нажмите на сенсорную панель слева .
- ▶ Для выхода из подменю: нажмите кнопку возврата слева .

Выбор проекционного дисплея

- ▶ Когда проекционный дисплей включен: проведите пальцем вверх по сенсорной панели слева .
- ▶ Когда проекционный дисплей выключен: нажмите на сенсорную панель слева .

Отображение меню на всей поверхности дисплея

Автомобили с широкоформатным дисплеем передней панели: можно включить функцию отображения меню на всей поверхности дисплея приборов:

- [Вспомог.сист.](#)
- [Путевая стат.](#)
- [Навигация](#)
- ▶ Проклистывание в соответствующем меню выполняется при помощи сенсорной панели слева  до конца списка.

- ▶ Нажмите на сенсорную панель слева . Выбранное меню будет отображаться на всей поверхности дисплея.

Установка стиля дисплея приборов

Бортовой компьютер:

- ▶ [Дизайн и изоб.](#)

Установка стиля

- ▶ Проведите пальцем вверх или вниз по сенсорной панели слева.
- ▶ Нажмите на сенсорную панель слева. Дисплей приборов отображается в выбранном стиле.

В зависимости от комплектации можно выбрать следующие стили:

- [Классический](#)
- [Спортивный](#)
- [Прогрессивный](#)
- [Спокойный](#)
- [Стандарт.индикац.](#)

Индикация информации дисплея комбинации приборов

Автомобили с широкоформатным дисплеем приборов на передней панели: на комбинации приборов может отображаться дополнительная информация на дисплее.



- ① Информация на дисплее справа (пример: тахометр)
- ② Индексные точки показывают выбранную информацию на дисплее

▶ **Для выбора информации на дисплее** сделайте скользящее движение пальцем вправо по сенсорной панели слева.

▶ Сделайте скользящее движение пальцем вверх или вниз по сенсорной панели слева для выбора нужной информации на дисплее. При выборе информация на дисплее ① будет кратковременно выделена.

Выбор информации на дисплее слева:

- Спидометр
- Время / дата
- Маршрутный компьютер **После старта** и **После сброса**
- Запаса хода
- Аудиосистема

Выбор информации на центральной части дисплея:

- Графика сближения
- Телефон
- Навигация
- Путевая статистика
- Радиоприемник
- Носители данных
- Стили и индикация
- Сервисное обслуживание

Выбор информации на дисплее справа:

- Тахометр
- Средний расход топлива
- Индикация ECO
- Навигация
- Акселерометр
- Графика сближения

Обзор индикаций на мультифункциональном дисплее

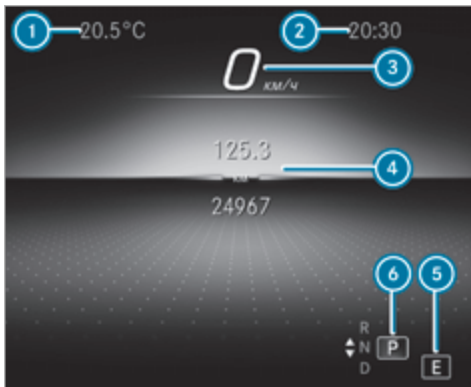

- ① Температура наружного воздуха
- ② Время
- ③ Цифровой спидометр
- ④ Поле индикации
- ⑤ Режим движения
- ⑥ Положение АКП

Автомобили со стандартным дисплеем приборов: расположение элементов индикации может отличаться от приведенного здесь изображения.

Прочая индикация на мультифункциональном дисплее:

- Рекомендация по выбору передачи (→ стр. 165)
- Активная система помощи при парковании включена (→ стр. 228)
- Система комфортной парковки PARKTRONIC выключена (→ стр. 218)
- Система круиз-контроля TEMPOMAT (→ стр. 195)
- Ограничитель скорости (→ стр. 196)
- Активный помощник поддержания дистанции DISTRONIC (→ стр. 200)
- Активная система экстренного торможения (→ стр. 195)
- Активный помощник рулевого управления (→ стр. 206)
- Активная система удержания полосы движения (→ стр. 242)
- Функция «ECO Start-Stop» (→ стр. 157)

Функция HOLD (→ стр. 213)

Система адаптивного управления дальним светом (→ стр. 126)

Система адаптивного управления дальним светом ПЛЮС (→ стр. 127)

Вы превысили максимально разрешенную скорость (только для определенных стран)

Автомобили с системой предупреждения о скоростных ограничениях: распознанные указания и дорожные знаки (→ стр. 234).

Автомобили с системой распознавания дорожных знаков: распознанные указания и дорожные знаки (→ стр. 236).

Регулировка подсветки приборов

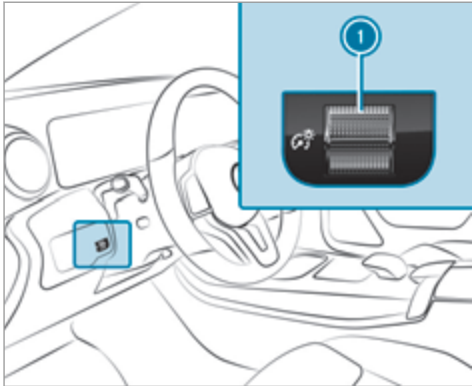

- ▶ Поверните регулятор яркости освещения ① вверх или вниз.
Производится регулировка подсветки дисплея приборов и элементов управления в салоне автомобиля.

Меню и подменю

Вызов функций в меню бортового компьютера «Сервисное обслуживание»

Бортовой компьютер:



- ▶ Для выбора функции проведите пальцем вверх или вниз по сенсорной панели слева.
- ▶ Нажмите на сенсорную панель слева.

Функции в меню **ТО**:

- Память сообщений (→ стр. 494)
- **AdBlue**: Adblue®, запас хода и уровень
- **Шины**:
 - Повторное включение сигнализации падения давления воздуха в шинах (→ стр. 463)
 - Проверка давления воздуха в шинах при помощи системы контроля давления воздуха в шинах (→ стр. 458)
 - Перезапуск системы контроля давления воздуха в шинах (→ стр. 459)
- **ASSYST PLUS**: вызов срока проведения ТО (→ стр. 414)
- **Охлажд.жидкость**: индикация температуры охлаждающей жидкости

- **Уровень мот.масла**: уровень моторного масла
- **Инф.о расходе**: расход топлива на протяжении срока службы

Вызов графики сближения

Бортовой компьютер:



Следующая индикация доступна в меню «Графика сближения»:

- Графика сближения
- Уровень внимания (→ стр. 233)
- Отображение меню на всей поверхности дисплея

- ▶ Для переключения между различными индикациями сделайте скользящее движение пальцем вверх или вниз по сенсорной кнопке Touch-Control слева.

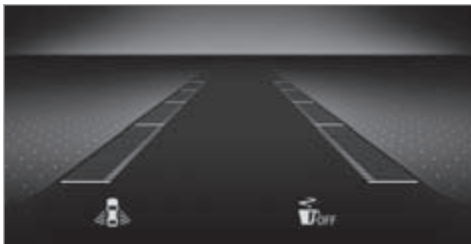

Индикация состояния в графике сближения:

- Система контроля степени усталости водителя ATTENTION ASSIST выключена
- Серые радарные волны рядом с автомобилем: система контроля «слепых» зон или активная система контроля «слепых» зон включена
- Зеленые радарные волны рядом с автомобилем: система контроля «слепых» зон или активная система контроля «слепых» зон активна
- Индикация активной системы поддержания дистанции DISTRONIC (→ стр. 200)

Вызов индикации в меню путевой статистики

Бортовой компьютер:



- ▶ Для выбора индикации совершите скользящее движение пальцем вверх или вниз по сенсорной панели слева.

Меню **Путевая стат.** на стандартной передней панели:

- Спидометр
- Тахометр
- Запас хода и расход топлива в данный момент
- Индикация ECO (→ стр. 158)
- Маршрутный компьютер **После старта** и **После сброса**

Меню **Путевая стат.** на передней панели с широкоформатным дисплеем:

- Стандартная индикация
- Расход топлива в данный момент
- Индикация ECO (→ стр. 158)
- Маршрутный компьютер **После старта** и **После сброса**
- Отображение меню на всей поверхности дисплея

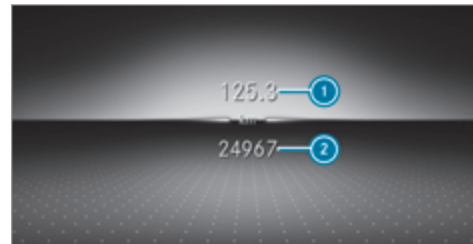

Стандартная индикация (пример)

- ① Суточный пробег
- ② Общий пробег



Маршрутный компьютер (пример)

- ① Общий пробег
- ② Время движения
- ③ Средняя скорость
- ④ Средний расход топлива

Сброс значений в меню путевой статистики бортового компьютера

Бортовой компьютер:

➔ Путевая стат.

Можно сбросить значения следующих функций:

- Суточный пробег
- Маршрутный компьютер **После старта** и **После сброса**

- Индикация ECO (→ стр. 158)

- ▶ **Для выбора функции, сброс которой необходимо произвести, проведите пальцем вверх или вниз по сенсорной панели слева.**
- ▶ Нажмите на сенсорную панель слева.
- ▶ Выберите **Да**.
- ▶ Нажмите на сенсорную панель слева.

Если Вы продолжительное время нажимаете на сенсорную панель слева, произойдет сброс функции.

Вызов навигационных указаний на бортовом компьютере

Бортовой компьютер:

➔ Навигация

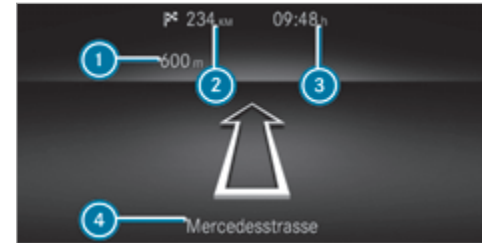

Оповещение о маневре движения отсутствует (пример)

- ① Расстояние до места выполнения следующего маневра движения
- ② Расстояние до следующей цели
- ③ Расчетное время прибытия к следующей цели
- ④ Дорога, по которой Вы движетесь в данный момент



Оповещение о маневре движения (пример)

- ❶ Расстояние до места выполнения маневра движения
- ❷ Дорога, на которую Вы выезжаете при выполнении маневра движения
- ❸ Символ маневра движения
- ❹ Рекомендуемая полоса движения (белая)
- ❺ Возможная полоса движения
- ❻ Нерекомендуемая полоса движения (темно-серая)

Возможные другие варианты индикации в меню **Навигация**:

- **Направление движения:** индикация направления движения и дороги, по которой Вы движетесь в данный момент.

- **Новый маршрут... или Идет прокладка маршрута...:** рассчитывается новый маршрут.
- **Дор./улица не найдена:** дорога неизвестна, например, если она недавно построена.
- **Нет маршрута:** к выбранной цели расчет маршрута невозможен.
- **Вне карты:** карта актуального местоположения недоступна.
- **Вы в районе цели:** если достигнута промежуточная цель, отображается флажок промежуточной цели с ее номером [❶]. После этого ведение к цели продолжается. При достижении цели поездки на дисплее появится финишный флажок [❷]. Ведение к цели закончено.

▶ **Для выхода из меню** нажмите кнопку «Назад» слева.

Автомобили с мультимедийной системой MBUX:

Вы можете также запустить в меню **Навигация** навигацию к одной из последних целей:

▶ Нажмите сенсорную кнопку Touch-Control слева.

▶ **Для выбора цели** сделайте скользящее движение пальцем вверх или вниз по сенсорной кнопке Touch-Control слева.

▶ Нажмите сенсорную кнопку Touch-Control слева. Начнется ведение к цели.

Если ведение к цели было активировано до этого, появится запрос о необходимости завершения текущей операции по ведению к цели.

▶ Выберите **Да**.

▶ Нажмите сенсорную кнопку Touch-Control слева. Начнется ведение к цели.

Выбор радиостанции при помощи бортового компьютера

Бортовой компьютер:

▶ Радио



- ❶ Частотный диапазон
- ❷ Радиостанция
- ❸ Название композиции

Если Вы выбираете радиостанцию в памяти радиостанций, то рядом с названием радиостанции появляется ячейка памяти. Если Вы выбираете сохраненную радиостанцию в частотном диапазоне, то рядом с названием радиостанции появляется звездочка.

- ▶ Для выбора радиостанции проведите пальцем вверх или вниз по сенсорной панели слева.

Выбор частотного диапазона или памяти радиостанций

- ▶ Нажмите на сенсорную панель слева.
- ▶ Сделайте скользящее движение пальцем вверх или вниз по сенсорной панели слева.
- ▶ Нажмите на сенсорную панель слева.

Управление воспроизведением носителей информации при помощи бортового компьютера

Бортовой компьютер:

→ Медийн.источ.



- ① Носитель информации
- ② Номер композиции и воспроизводимая композиция
- ③ Фамилия исполнителя (пример)

- ▶ Для выбора носителя информации проведите пальцем вверх или вниз по сенсорной панели слева.

Смена носителя информации

- ▶ Нажмите на сенсорную панель слева.
- ▶ Для выбора носителя информации проведите пальцем вверх или вниз по сенсорной панели слева.
- ▶ Нажмите на сенсорную панель слева.

Набор номера телефона при помощи бортового компьютера

⚠ ОСТОРОЖНО Опасность потери контроля за дорожной ситуацией из-за информационных систем и устройств связи

Пользование интегрированными в автомобиль информационными системами и устройствами связи во время движения может отвлекать Вас от дорожной ситуации. Кроме того Вы можете потерять контроль над автомобилем.

- ▶ Пользуйтесь этими устройствами только в том случае, если это допускается дорожной ситуацией.
- ▶ Если это невозможно, остановитесь в соответствии с правилами дорожного движения и произведите ввод данных во время стоянки автомобиля.

При пользовании телефоном соблюдайте законодательные положения страны, в которой Вы находитесь в данный момент.

Условия

- Мобильный телефон подсоединен к мультимедийной системе .

Бортовой компьютер:

Телефон

В меню **Телефон** отображаются последние телефонные соединения (набранные номера, принятые и пропущенные вызовы).



- ▶ **Для выбора контакта** проведите пальцем вверх или вниз по сенсорной панели слева.
- ▶ Нажмите на сенсорную панель слева.
Если для одного контакта сохранен только один телефонный номер: производится набор телефонного номера.
- ▶ **Если для одного контакта сохранено несколько телефонных номеров:** выберите телефонный номер скользящим движением пальца вверх или вниз по сенсорной панели слева.
- ▶ Нажмите на сенсорную панель слева. Производится набор телефонного номера.



Вместо набранных телефонных номеров возможно также появление следующей индикации:

- **Ждите:** в настоящий момент производится запуск приложения. Если соединение с мобильным телефоном через Bluetooth® не устанавливается, в мультимедийной системе появляется меню для авторизации и подключения мобильного телефона (→ стр. 366).
- **Данные актуализируются:** список вызовов обновляется.
- **Идет импорт контактных данных:** производится импорт контактов из мобильного телефона или с носителя данных.

Принятие / отклонение телефонного вызова

Автомобили с проекционным дисплеем: если на Ваш телефон поступает входящий вызов, то проекционный дисплей показывает сообщение **Входящий вызов**.

- ▶ Проведите пальцем вверх или вниз по сенсорной панели слева и выберите  ("Принять") или  ("Отклонить").
- ▶ Нажмите на сенсорную панель слева.

Вы можете принять или отклонить телефонный вызов также с помощью кнопок  или  на рулевом колесе.

Настройка индикации проекционного дисплея при помощи бортового компьютера

Бортовой компьютер:

ПРОЕКЦ.ДИСПЛ.

Возможны следующие настройки проекционного дисплея:

- Положение
 - Яркость
 - Индикация
- ▶ **Для выбора настройки** сделайте скользящее движение пальцем вверх или вниз по сенсорной панели слева.
 - ▶ Нажмите на сенсорную панель слева.
 - ▶ **Настройка положения:** сделайте скользящее движение пальцем вверх или вниз по сенсорной панели слева.
 - ▶ **Настройка яркости:** сделайте скользящее движение пальцем вверх или вниз по сенсорной панели слева.
 - ▶ Нажмите на сенсорную панель слева.

Выбор индикации проекционного дисплея

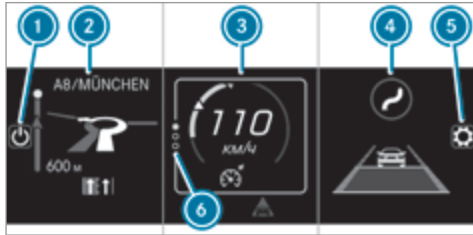

(пример)

- ① Включение / выключение проекционного дисплея
- ② Левая область индикации
 - Навигационная система
 - Средний расход топлива
 - Акселерометр
- ③ Средняя область индикации
 - Установленная скорость во вспомогательной системе, например в системе круиз-контроля TEMPOMAT

- Предупреждения вспомогательных систем, например предупреждение об опасной дистанции
- ④ Правая область индикации
 - Система распознавания дорожных знаков
 - Графика сближения
- ⑤ Выполнение настроек
- ⑥ Индексные точки

Неиспользуемые области индикации с ② по ④ могут затемняться.

ⓘ В режиме аудиовоспроизведения при активном управлении аудиисточником некоторое время отображается название радиостанции или композиции.

▶ **Выбор индикации:** сделайте скользящее движение пальцем вверх или вниз по сенсорной панели слева.

▶ Нажмите на сенсорную панель слева.

Проекционный дисплей

Функционирование проекционного дисплея

Проекционный дисплей помещает в поле зрения водителя важную информацию, например данные о скорости движения.

В трех областях отображения проекционного дисплея в зависимости от оснащения автомобиля может высвечиваться различная информация (→ стр. 262).

Системные пределы

На видимость индикации влияют следующие условия:

- положение сиденья
- настройка положения изображения
- условия освещения
- мокрое дорожное полотно
- предметы на крышке дисплея
- поляризация солнцезащитных очков

ⓘ При сильном солнечном освещении части индикации могут блекнуть. Данное явление исчезает при выключении и последующем включении проекционного дисплея.

Указания по эксплуатационной надежности

⚠ ОСТОРОЖНО Опасность потери контроля за дорожной ситуацией из-за информационных систем и устройств связи

Пользование интегрированными в автомобиль информационными системами и устройствами связи во время движения может отвлекать Вас от дорожной ситуации. Кроме того Вы можете потерять контроль над автомобилем.

- ▶ Пользуйтесь этими устройствами только в том случае, если это допускается дорожной ситуацией.
- ▶ Если это невозможно, остановитесь в соответствии с правилами дорожного движения и произведите ввод данных во время стоянки автомобиля.

⚠ ОСТОРОЖНО Опасность потери контроля над дорожной ситуацией из-за пользования мобильными устройствами связи во время движения

Управление мобильными устройствами связи во время движения может отвлекать Вас от дорожной ситуации. Кроме того Вы можете потерять контроль над автомобилем.

- ▶ Пользуйтесь данными устройствами только при неподвижном автомобиле.



Обязательно соблюдайте для собственной безопасности следующие пункты при пользовании мобильными устройствами связи и, особенно, Вашей системой голосового управления:

- Соблюдайте законодательные положения страны, в которой Вы в данный момент находитесь.
- Пользуйтесь мобильными устройствами связи и системой голосового управления во время движения только в том случае, если это позволяет дорожная ситуация. В противном случае Вы можете отвлечься от дорожной обстановки, совершить аварию и травмировать себя и других людей.
- При использовании системы голосового управления в экстренных ситуациях Ваш голос может измениться, что вызовет ненужную задержку, например при выполнении экстренного вызова.
- Перед началом движения ознакомьтесь с функциями системы голосового управления.

Управление**Управление на multifunctionальном рулевом колесе: обзор**

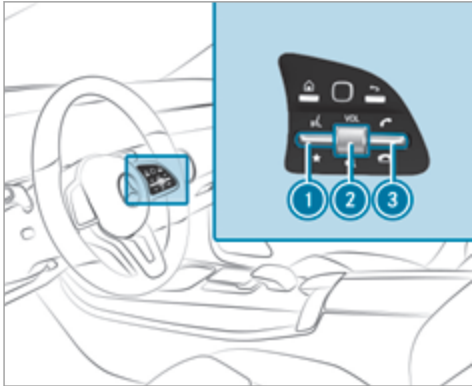
Система LINGUATRONIC готова к работе в течение примерно половины минуты после включения зажигания.



- ① Нажатие переключателя вверх:  запуск языкового диалога
- ② Нажатие поворотного регулятора:  включение/выключение звука (завершение языкового диалога)
Поворот поворотного регулятора вверх / вниз: увеличение / уменьшение громкости
- ③ Нажатие переключателя вниз:  отклонение / завершение вызова (завершение языкового диалога)



Ведение диалога

Для диалога с системой LINGUATRONIC можно использовать целые предложения из повседневной речи в качестве голосовых команд, например «Покажи список последних вызовов» или «Какая температура снаружи». Не требуется сначала переключаться в соответствующее приложение, например «Телефон» или «Функция автомобиля».

- ▶ **Начало и продолжение диалога с помощью ключевого слова:** Скажите «Привет, Мерседес», чтобы активировать систему LINGUATRONIC. Голосовая активация должна быть включена в мультимедийной системе (→ стр. 266). Нажать качельный переключатель  на мультифункциональном рулевом колесе вверх для этого не требуется. Также голосовую активацию можно комбинировать прямо с голосовой командой, например «Привет, Мерседес! С какой скоростью здесь можно ехать?».

или

- ▶ Нажмите вверх переключатель  на мультифункциональном рулевом колесе. После звукового сигнала можно произнести команду.
- ▶ **Исправление вводимых данных:** произнесите голосовую команду «Корректировка».

- ▶ **Для выбора записи в списке выбора** произнесите номер или содержание строки.
 - ▶ **Пролистывание списка выбора:** произнесите голосовые команды «Следующая страница» или «Предыдущая страница».
 - ▶ **Приостановка диалога:** произнесите голосовую команду «Пауза». Диалог можно продолжить с помощью голосовой команды «Привет, Мерседес!» или посредством нажатия вверх переключателя  на мультифункциональном рулевом колесе.
 - ▶ **Для возврата к предыдущему диалогу:** произнесите команду «Назад».
 - ▶ **Возврат к самому верхнему уровню диалога:** произнесите команду «Домой».
 - ▶ **Завершение диалога:** произнесите команду «Закрыть» или нажмите клавишу  или  на мультифункциональном рулевом колесе.
 - ▶ **Говорение во время речевого вывода:** говорите прямо во время речевого диалога, пока система еще отвечает. Речевой вывод сокращается и цель достигается быстрее.
- ⓘ Для этого должна быть включена опция **Говорить во время речевого вывода** в мультимедийной системе (→ стр. 266).

Обзор при помощи управляемых функций системы LINGUATRONIC

С помощью системы голосового управления LINGUATRONIC в зависимости от комплектации автомобиля Вы можете управлять следующими функциями:

- Телефон
- Краткие сообщения SMS
- Навигация
- Адресная книга
- Радиоприемник
- Носители данных
- Функции автомобиля
- Погода

Все функции в полном объеме доступны только при активации голосового управления онлайн (→ стр. 266).

Информация об установленном языке

Вы можете изменять язык системы LINGUATRONIC путем изменения установки системного языка. Если система LINGUATRONIC не поддерживает установленный системный язык, выбирается английский язык.

Система LINGUATRONIC доступна на следующих языках:

- немецкий
- английский
- французский
- итальянский
- голландский
- польский
- португальский
- русский
- шведский
- испанский
- чешский
- турецкий

Настройка системы LINGUATRONIC (мультимедийная система)

Условия

Для голосового управления в режиме онлайн:

- Ваш автомобиль привязан к Вашему счету пользователя Mercedes me (→ стр. 387).
- Есть подключение к Интернету (→ стр. 391).

Для активации контактов для онлайн-использования:

- Голосовое управление онлайн активировано.

Мультимедийная система:

 Установки
новки  Система  LINGUATRONIC

Включение / выключение голосовой активации системы LINGUATRONIC

- ▶ Выберите **Активирование реч.фун."Привет, Мерседес"!**.
Функция включается или выключается в зависимости от предыдущего состояния.
Если функция активна, можно активировать диалог голосовой командой «Привет, Мерседес!».

Включение голосового прерывания

- ▶ Выберите **Говорить во время речевого вывода**.
Если функция активна, можно отдавать голосовую команду во время речевого вывода системы.

Включение и выключение голосового управления онлайн

- ▶ Включите **Голосов.управление онлайн**.
- ❗ Голосовое управление в режиме онлайн включено в заводском исполнении.

- ▶ Выберите [Абон.голос.управлен.онлайн](#). Вы будете направлены на портал Mercedes me.
- ▶ Активация голосового управления в режиме онлайн на портале Mercedes me.

Активация контактов для онлайн-использования

- ▶ Выберите [Контакты для онлайн-использования](#). Если функция активирована, контакты лучше и легче находятся при помощи голосового ввода. Также система улучшает качество произношения контактов.

Эффективное использование системы "Лингватроник"

Вспомогательные функции

Вы получите информацию и подсказки в следующих ситуациях:

- **Оптимальное управление:** произнесите голосовую команду «Справка по голосовому управлению» или откройте электронное руководство по эксплуатации, например, с помощью голосовой команды «Открой руководство по эксплуатации». В неподвижном автомобиле электронное руководство по эксплуатации доступно в полном объеме. Здесь Вы также найдете пояс-

няющие видеоролики, которые познакомят Вас с работой системы LINGUATRONIC.

- **Текущее приложение:** нажмите верхнюю часть клавишного переключателя  на multifunctionальном рулевом колесе и произнесите голосовую команду «Справка». Вы получите предложения и информацию по управлению системой LINGUATRONIC в текущем приложении.
- **Продолжение диалога:** произнесите голосовую команду «Справка» во время диалога. Вы получите подходящую информацию на каждом этапе диалога.
- **Определенная функция:** произнесите голосовую команду для нужной функции, например, с помощью команды «Привет, Мерседес! Мне нужна справка по теме "Электронная почта"» или нажмите верхнюю часть клавишного переключателя  на multifunctionальном рулевом колесе и произнесите голосовую команду, например «Справка по телефону».

Указания по оптимальному использованию системы LINGUATRONIC

Указания по улучшению распознавания:

- Активируйте голосовое управление онлайн (→ стр. 266).

- Пользуйтесь системой LINGUATRONIC только с сиденья водителя.
- Произносите голосовые команды связно и отчетливо, но в меру.
- При произнесении голосовых команд мешают посторонние громкие звуки, например, разговаривают пассажиры на задних сиденьях.
- **Для записей телефонной или адресной книги:**
 - Создавайте только рациональные записи в адресной книге системы / мобильного телефона, например имя и фамилия в правильном поле.
 - Не используйте сокращений, ненужных пробелов и специальных знаков.
- **Названия радиостанций:** произнесите голосовую команду «Прочитай список радиостанций» и название нужной радиостанции так, как оно произносится при речевом выводе.

Информация о голосовом управлении в режиме онлайн

Голосовое управление онлайн позволяет добиться лучшего распознавания, а за счет внешней информации предоставляет дополнительные результаты,

например информацию об особых целях и погоде. Поэтому мы рекомендуем активировать голосовое управление онлайн.

Для этого Вам требуется иметь учетную запись на портале Mercedes me. Если у Вас еще нет учетной записи, нужно создать ее и привязать к Вашему автомобилю (→ стр. 387).

Затем вызовите свою учетную запись Mercedes me. Будут отображаться службы Mercedes me и их можно будет активировать (→ стр. 388) (→ стр. 387).

Также должно быть включено голосовое управление в режиме онлайн (→ стр. 266).

Важные голосовые команды

Указания по голосовым командам

Система LINGUATRONIC распознает не только точные голосовые команды (см. столбец «Голосовая команда» в следующих таблицах) для вызова определенной функции, но и большинство разговорных вариантов этих команд. В столбце «Речевые варианты» приведены некоторые примеры таких команд. Однако для некоторых языков количество таких речевых вариантов ограничено.

i Тексты в скобках, например <POI> или <контакт>, являются шаблонами, которые должны быть заполнены Вами интересующим понятием. Голосовая команда: "Задай <особая цель> как

промежуточную цель" может быть заполнена, например так: "Задай Mercedes-Benz-Arena как промежуточную цель".

Обзор голосовых программ переключения

Голосовые команды переключения можно использовать для открытия определенных приложений.

Голосовые команды переключения

Голосовая команда	Речевые варианты	Функционирование
Переключи на навигацию	Открой навигацию	Переключение на навигацию
Переключи на адресную книгу	Открой телефонную книгу	Переключение на адресную книгу
Переключи на телефон	Покажи телефон	Переключение на телефон
Переключи на SMS	Вызови меню SMS	Переключение на приложения для работы с SMS-сообщениями
Переключи на радиоприемник	Переключение на радиоприемник	Переключение на радиоприемник

Голосовая команда	Речевые варианты	Функционирование
Переключи на носители	Перейди к мультимедийному приложению	Переключение на цифровые носители
Переключи на комфорт	Вызови меню комфорта	Переключение на установки функций комфорта
Переключи на информацию	Покажи данные автомобиля	Переключение на информацию об автомобиле
Переключи на настройки	Открой меню настроек	Переключение на меню настроек

❗ Не нужно сначала вызывать меню, чтобы пользоваться находящимися там функциями системы LINGUATRONIC. Функциями можно пользоваться непосредственно при помощи голосового ввода, например, вызов контактов или ввод цели для

навигации. Дальнейшую информацию Вы найдете в обзорных таблицах голосовых команд.

Обзор голосовых команд навигационной системы

С помощью голосовых команд навигационной системы Вы можете вводить особые цели и обычные

адреса, а также вызвать навигацию к своим контактам. Вы можете также напрямую производить важные настройки навигационной системы. Ниже приведены лишь некоторые голосовые команды, которые можно использовать в системе навигации. Произнесите команду «Справка по навигации», чтобы просмотреть дополнительные предложения.

Голосовые команды навигационной системы

Голосовая команда	Речевые варианты	Функционирование
Веди к <адрес>	Веди меня в Штутгарт на Каннштаттерштрассе 10	Непосредственный запуск навигации по выбранному адресу
Веди к <контакт>	Отвези / веди меня по адресу проживания Макса Мустерманна	Ввод цели по контакту в адресной книге
Веди к <адрес из трех слов>	Веди к «Genügt точка Dichterin точка Wiese»	Запуск навигации к адресу из трех слов, например, к музею Mercedes-Benz
Веди к домашнему адресу	Веди домой / к моему домашнему адресу	Запуск маршрута к домашнему адресу
Веди на работу	Доставь меня в офис	Запуск маршрута к месту работы
Ввод особой цели	Веди меня к особой цели	Ввод особой цели, например особая цель «Бранденбургские ворота»
Веди к <особая цель>	Начни ведение к особой цели «Гейдельбергский замок»	Непосредственный запуск навигации к особой цели
Веди онлайн к особой цели <особая цель>	Ищи онлайн особую цель «Государственная Галерея Штуттгарта»	Активация поиска особой цели исключительно в Интернете
Начни ведение к цели	Начни ведение к цели / веди сюда	Включение ведения к цели после ввода действительной цели
Останови ведение к цели	Я хочу остановить ведение к цели	Остановка ведения к цели
Перезапуск ведения к цели	Начни ведение к цели заново	Продолжение ведения к цели после остановки

Голосовая команда	Речевые варианты	Функционирование
Задай <адрес> как промежуточную цель	Установи «Мерседес-штрассе 87» в Штуттгарте как промежуточную цель	Установка адреса в качестве промежуточной цели на маршруте
Задай <контакт> как промежуточную цель	Сохрани адрес моей мамы как новую промежуточную остановку	Выбор контакта из адресной книги в качестве промежуточной цели на маршруте
Задай <особая цель> как промежуточную цель	Сохрани «Mercedes-Benz Arena» как новую точку на маршруте	Установка особой цели в качестве промежуточной цели на маршруте
Ввод адреса в <страна>	Отвези меня по адресу во Франции	Ввод цели в желаемой стране
Ввод почтового индекса	Запуск ведения по маршруту по новому почтовому индексу	Ввод почтового индекса
Последние цели	Покажи предыдущие цели	Выберите цель из списка последних введенных целей
Покажи альтернативные маршруты	Ищи альтернативные маршруты	Переключение ведения к цели на другой маршрут
Включи указания по вождению	Включи рекомендации по вождению	Включение голосового вывода ведения к цели
Выключи указания по вождению	Отключи звук указаний по вождению	Отключение голосового вывода ведения к цели
Покажи дорожную карту	Покажи пробку	Включение дорожной карты
Отключи дорожную карту	Отключи сообщения о пробках	Отключение дорожной карты
Включи значки особых целей	Покажи на карте все особые цели	Включение отображения значков особых целей на карте
Отключи значки особых целей	Удали особые цели с карты	Выключение отображения значков особых целей на карте

Обзор голосовых команд для телефона

С помощью голосовых команд для телефона Вы можете устанавливать телефонные соединения или

производить поиск в адресной книге. Ниже приведены лишь некоторые голосовые команды, которые можно использовать в режиме телефона. Произне-

сите команду «Справка по телефону», чтобы просмотреть дополнительные предложения.

Голосовые команды для телефона

Голосовая команда	Речевые варианты	Функционирование
Позвони <номер телефона>	Набери номер 017123456789	Осуществление прямого телефонного вызова посредством ввода номера телефона
Позвони <контакт>	Позвони Эрике Мустерманн на мобильный	Сделайте телефонный звонок непосредственно, введя имя из адресной книги
Вызов центра экстренного вызова Mercedes-Benz	Позвони в центр аварийной помощи Mercedes	Производится сигнал экстренного вызова
Звонок в службу Mercedes me	Сообщи в службу помощи при поломках Mercedes	Осуществляется звонок в службу помощи при поломках Mercedes-Benz
Пропущенные вызовы	Покажи список пропущенных вызовов	Отображается список пропущенных вызовов
Последние вызовы	Покажи все вызовы	Отображение всех исходящих, входящих и пропущенных телефонных звонков
Входящие вызовы	Покажи список принятых вызовов	Отображается список входящих / исходящих вызовов
Исходящие вызовы	Покажи список исходящих вызовов	
Ищи <контакт>	Открой контакт Михаэля Шмита	Открываются контактные данные контакта из адресной книги

Голосовая команда	Речевые варианты	Функционирование
Повторный набор	Выбери / набери последний номер	Индикация последних набранных телефонных номеров
Переключи телефоны	Активация другого телефона	Переключение главного телефона

Голосовые команды радиоприемника: обзор

Голосовые команды радиоприемника можно использовать, даже если приложение радиоприемника

работает в фоновом режиме, а на переднем плане видно другое приложение. Ниже приведены лишь некоторые голосовые команды, которые можно

использовать в режиме радиоприемника. Произнесите команду «Справка по радиоприемнику», чтобы просмотреть дополнительные предложения.

Голосовые команды радиоприемника

Голосовая команда	Речевые варианты	Функционирование
Радиостанция <название>	Переключи на радиостанцию «Deutschlandfunk Kultur»	Выбор произнесенной радиостанции
Частота радиостанции <частота>	Настрой радиостанцию / частоту «восемьдесят семь и пять мегагерц».	Укажите радиочастоту, например в УКВ-диапазоне
Следующая радиостанция	Выбери следующую радиостанцию	Выбор следующей по списку радиостанции
Предыдущая радиостанция	Переключи на последнюю радиостанцию / предыдущую передачу	Переключение на предыдущую радиостанцию
Сохрани радиостанцию	Сохрани название радиостанции	Сохранение названия за радиостанцией
Показ списка радиостанций	Покажи мне список радиостанций	Отображение списков всех принимаемых радиостанций

Голосовая команда	Речевые варианты	Функционирование
Зачитай список радиостанций	Хочу прослушать список радиопередач	Чтение списка доступных радиостанций текущего выбранного радиоприложения
Включи службу дорожной информации	Включи сообщения службы дорожной информации	Включение / выключение службы дорожной информации
Выключи службу дорожной информации	Выключи звук службы дорожной информации	
Включи информацию радиоприемника	Включи дополнительную информацию о радиостанции	Включение / выключение информации об установленной в настоящий момент радиостанции
Выключи информацию радиоприемника	Выключи дополнительную информацию о радиопередаче	
Переключи на избранные радиостанции	Покажи мне избранные радиостанции	Показ списка сохраненных в избранном радиостанций

Обзор голосовых команд медиаплеера

Голосовые команды медиаплеера можно использовать, даже если приложение медиаплеера работает в

фоновом режиме, а на переднем плане отображается другое приложение. Ниже приведены лишь некоторые голосовые команды, которые можно использовать в режиме медиаплеера. Произнесите

команду «Справка по носителям данных» или «Справка по проигрывателю», чтобы просмотреть дополнительные предложения.

Голосовые команды медиаплеера

Голосовая команда	Речевые варианты	Функционирование
Включи <композиции/альбомы/исполнители/композиторы/жанры>	Включи Hey Jude	При поиске учитываются названия и имена всех доступных композиций, альбомов, исполнителей, композиторов или жанров. При однозначном результате поиска сразу начнется воспроизведение найденной композиции.
Включи композицию <композиция>	Включи песню So What	
Включи альбом <альбом>	Включи что-нибудь из музыкального альбома Kind of Blue	
Включи исполнителя <исполнитель>	Хочу прослушать группу Radiohead	
Включи композитора <композитор>	Включи что-нибудь композитора Франца Шуберта	
Включи музыкальное направление <музыкальное направление>	Включи что-нибудь в музыкальном стиле Bebob	
Ищи композицию <композиция>	Ищи песню Madam George	При поиске учитываются названия и имена всех доступных композиций, альбомов, исполнителей, композиторов или жанров. Появится список выбора, в котором Вы сможете выбрать нужную музыку. Если Вы хотите прослушать все композиции из списка, произнесите «Слушать все композиции».
Найди альбом <альбом>	Найди музыкальный альбом Astral Weeks	
Найди исполнителя <исполнитель>	Покажи мне певицу Джони Митчелл	
Найди композитора <композитор>	Найди композитора Вивьен Олив	

Голосовая команда	Речевые варианты	Функционирование
Найди музыкальное направление <музыкальное направление>	Найди музыкальный жанр «Классика»	
Следующая композиция	Включи следующую песню / видео-клип / фильм	Включи следующую композицию
Предыдущая композиция	Включи еще раз предыдущую песню / музыкальное произведение / клип	Включи предыдущую композицию
Повтори данную композицию	Включи данное музыкальное произведение еще раз	Текущая композиция будет воспроизводиться с самого начала
Включи аналогичную музыку	Включи подобные песни	Начнется воспроизведение аналогичных музыкальных композиций
Включи музыку в случайном порядке	Включи какую-нибудь композицию	Начнется воспроизведение музыкальных композиций в случайном порядке
Включи функцию воспроизведения в случайном порядке	Включи режим воспроизведения в случайном порядке	Включение воспроизведения в случайном порядке
Выключи функцию воспроизведения в случайном порядке	Выключи режим воспроизведения в случайном порядке	Выключение воспроизведения в случайном порядке
Что я слушаю сейчас?	Что за музыка играет сейчас?	Прозвучит информация о композиции, воспроизводимой в настоящий момент

Обзор голосовых команд для сообщений

С помощью голосовых команд для сообщений можно создавать, редактировать и прослушивать

SMS-сообщения и электронные письма. Ниже приведены лишь некоторые голосовые команды, которые можно использовать в режиме сообщений. Произне-

сите команду «Справка по сообщениям», чтобы просмотреть дополнительные предложения.

Голосовые команды для сообщений

Голосовая команда	Речевые варианты	Функционирование
SMS для <имя>	Диктую новое SMS-сообщение Максусу Мустерману	Создание SMS-сообщения. Доступны все имена из адресной книги.
SMS для <имя> <текст>	Создай новое деловое SMS-сообщение для госпожи Аннетты Фогель: «Когда состоится следующее собрание?»	Написание SMS-сообщения выбранному лицу. При включенном голосовом управлении (онлайн) сразу же можно продиктовать текстовое содержимое.
Прочитай новое SMS-сообщение	Хочу прослушать все новые текстовые сообщения	Чтение нового SMS-сообщения
Прочитай последнее SMS от <имя>	Хочу прослушать последнее сообщение от Барбары Браун	Будет прочитано последнее SMS-сообщение от указанного лица
Электронное письмо <имя>	Диктую новое электронное письмо Томасу Мюллеру	Создание текста электронного письма
Электронное письмо <имя><текст>	Новое электронное письмо Томасу: «Увидимся сегодня за обедом».	Написание электронного письма выбранному лицу. Можно сразу же произнести текст при включенном голосовом управлении онлайн.
Перешли электронное письмо	Перешли письмо дальше	Пересылка выбранного или открытого электронного письма

Голосовая команда	Речевые варианты	Функционирование
Прочитай новые электронные письма	Прочитай мне новые письма	Чтение новых электронных писем
Прочитай последнее электронное письмо от <имя>	Прочитай последнее электронное письмо от Петера Шнайдера	Будет прочитано последнее электронное сообщение от указанного лица
Электронное письмо по-английски для <имя>	Напиши электронное письмо по-английски для Грегора Хубера	Создание англоязычного письма выбранному лицу

Обзор голосовых команд меню автомобиля

С помощью команд меню автомобиля можно напрямую открывать соответствующие меню настроек автомобиля и пользоваться функциями автомобиля. Ниже приведены лишь некоторые голосовые

команды, которые можно использовать в режиме настройки функций автомобиля. Произнесите команду «Справка по настройке функций автомобиля» или «Справка по функциям автомо-

биля», чтобы просмотреть дополнительные предложения.

 Если в командах, касающихся сидений или сторон автомобиля, сиденье и сторона не названы, действие автоматически совершается применительно к водителскому сиденью.

Голосовые команды меню автомобиля

Голосовая команда	Речевые варианты	Функционирование
Температуру ниже	Настрой кондиционер чуть холоднее	Понижение температуры кондиционера
Запусти рециркуляцию воздуха	Включи рециркуляцию воздуха	Включение функции рециркуляции воздуха кондиционером
Включи кондиционер	Активируй климат-контроль на стороне переднего пассажира	Включение климат-контроля на стороне водителя или переднего пассажира

Голосовая команда	Речевые варианты	Функционирование
Синяя светодиодная подсветка салона	Переключи светодиодную подсветку салона на синий цвет	Переключение комфортной подсветки, например, на синий свет
Включи волновой массаж водителя	Включи волновой массаж на стороне водителя	Включение волнового массажа для сиденья водителя или переднего пассажира
Выключи массаж	Деактивируй функцию массажа на сиденье водителя	Выключение функции массажа на сиденье водителя или переднего пассажира
Включи подогрев сиденья водителя	Включи подогрев сиденья на сиденье водителя	Включение подогрева сиденья водителя или переднего пассажира
Подогрев сидений на ступень 2	Увеличь / уменьши подогрев сиденья переднего пассажира до ступени 2	Включение подогрева сиденья водителя или переднего пассажира на ступень 2
Текущее ограничение скорости	Подскажи максимально допустимую скорость	Запрос текущего ограничения скорости
Температура наружного воздуха	Какая температура снаружи?	Запрос температуры наружного воздуха
Средний расход топлива	Каков текущий расход бензина / диз-топлива?	Запрос среднего расхода топлива
Данные автомобиля	Вызови данные автомобиля	Запрос данных автомобиля
Запас хода	Покажи текущий запас хода	Запрос данных о запасе хода автомобиля

Голосовая команда	Речевые варианты	Функционирование
Меню вспомогательных систем	Покажи настройки вспомогательных систем	Индикация настроек вспомогательных систем
Меню системы кондиционирования воздуха	Перейди к меню системы кондиционирования воздуха	Индикация настроек системы кондиционирования воздуха
Меню освещения	Переключи на настройки освещения	Индикация настроек освещения
Меню сидений	Перейди к регулировкам положений сидений	Индикация регулировок положений сидений
Меню функции массажа	Переключи на настройки функции массажа	Индикация настроек функции массажа
Следующий срок проведения ТО	Когда следующее техобслуживание?	Запрос срока проведения следующего ТО

Обзор и управление

Обзор мультимедийной системы MBUX

⚠ ОСТОРОЖНО Опасность потери контроля за дорожной ситуацией из-за информационных систем и устройств связи

Пользование интегрированными в автомобиль информационными системами и устройствами связи во время движения может отвлекать Вас от дорожной ситуации. Кроме того Вы можете потерять контроль над автомобилем.

▶ Пользуйтесь этими устройствами только в том случае, если это допускается дорожной ситуацией.

▶ Если это невозможно, остановитесь в соответствии с правилами дорожного движения и произведите ввод данных во время стоянки автомобиля.

При эксплуатации мультимедийной системы соблюдайте законодательные нормы страны, в которой Вы в данный момент находитесь.

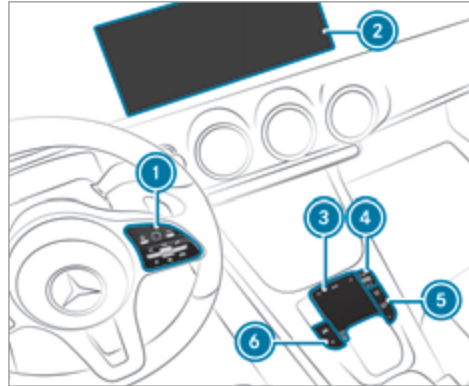



- ① Сенсорные кнопки Touch-Control и группа управления мультимедийной системой MBUX
Пользование сенсорными кнопками Touch-Control (→ стр. 285)
- ② Мультимедийный дисплей с функцией сенсорного управления
Обзор начального экрана (→ стр. 283)
Управление сенсорным экраном (→ стр. 286)
- ③ Сенсорная панель
Пользование сенсорной панелью(→ стр. 287)

- ④ Поворотный переключатель
Продолжительное нажатие: включение или выключение мультимедийной системы или мультимедийного дисплея
Кратковременное нажатие: включение или выключение звука
Поворот: регулировка громкости
- ⑤ Кнопки для навигации, радиоприемника / носителей информации и телефона
Вызов приложений (→ стр. 289)
- ⑥ Кнопки для управления функциями автомобиля / настройками системы и избранными элементами / темами настроек
Вызов приложений (→ стр. 289)



Управление мультимедийной системой MBUX осуществляется при помощи следующих централизованных элементов управления:

- Сенсорные кнопки Touch-Control ① и сенсорная панель ③
Управление обоими элементами управления осуществляется при помощи курсора.
 - Мультимедийный дисплей ②
- ⓘ В качестве альтернативы Вы можете вести голосовой диалог с помощью системы LINGUATRONIC (→ стр. 265).

В Вашем распоряжении имеется множество приложений, онлайн-служб, сервисов и программ. Их можно вызывать при помощи начального экрана или кнопок рядом с сенсорной панелью ⑤ и ⑥.

Элементы избранного можно удобно вызывать и пополнять прямо с рулевого колеса при помощи переключателя  или кнопки рядом с сенсорной панелью . Средства быстрого доступа на начальном экране и в приложениях служат для быстрого выбора функций.

Если Вы используете функцию обучения мультимедийной системы, во время эксплуатации Вам будут предлагаться самые различные цели навигации, радиостанции и контакты. Конфигурация предложений выполняется внутри Вашего профиля. Ваш профиль составлен из различных настроек автомобиля и настроек мультимедийной системы. Темы настроек для различных дорожных ситуаций можно

установить на начальном экране и с помощью переключателя  или кнопки .

Центр уведомлений собирает поступающие уведомления, например о доступном обновлении программного обеспечения. В зависимости от типа уведомления предлагает различные варианты действий. Открыть центр уведомлений можно из начального экрана или меню приложений.

При помощи функции глобального поиска в автомобиле Вы можете выполнять поиск по множеству категорий, а также поиск в Интернете. Функцией глобального поиска Вы можете пользоваться на начальном экране и в уведомлениях.

Защита от кражи

Это устройство оснащено техническими средствами для защиты от кражи. Дополнительную информацию по защите от кражи можно получить в специали-

зованной мастерской с квалифицированным персоналом.

Указания по мультимедийному дисплею

Соблюдайте указания по уходу за салоном автомобиля (→ стр. 430).

Автоматический термовыключатель: если температура слишком высока, сначала автоматически уменьшается яркость. Затем возможно полное выключение мультимедийного дисплея на некоторое время.

 Если Вы носите поляризационные солнцезащитные очки, то это может затруднить или ограничить чтение информации на дисплее мультимедийной системы.

Обзор начального экрана



- ① Начальный экран: показать первые три приложения
При иной индикации: вызов начального экрана
- ② Вызов профилей
- ③ Вызов глобального поиска

- ④ Отображение только в том случае, если система экстренного вызова Mercedes-Benz недоступна
- ⑤ Индикация, например: индикация сети, уровень заряда аккумуляторной батареи подключенного мобильного телефона, уровень сигнала мобильной сети, время

- ⑥ Вызов центра уведомлений
Звездочка показывает наличие новых уведомлений.
- ⑦ Вызов приложения при помощи символа
- ⑧ Название приложения, в частности текущий выбор или текущая информация

- 9 Быстрый доступ (в примере: вызов функции ввода цели, ввод конечного адреса дома)
- 10 Количество приложений и выбранная текущая область индикации
- 11 Вызов меню климатической установки (→ стр. 142)
- 12 Вызов ПРЕДЛОЖЕНИЯ, ТЕМЫ и ИЗБРАННОЕ

Обзор основных элементов управления

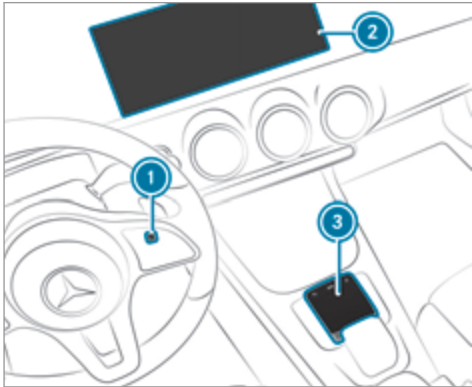

- ① Сенсорные кнопки Touch-Control
- ② Мультимедийный дисплей с функцией сенсорного управления
- ③ Сенсорная панель

Touch-Control

Пользование панелью Touch-Control (мультимедийная система MBUX)

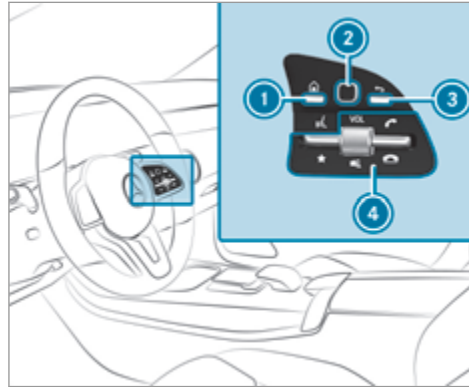

- ① Кнопка  Индикация начального экрана и вызов приложений

Просмотр предложений, тем настроек и избранных элементов: перейдите на начальный экран и проведите пальцем вниз по панели Touch-Control ②.

- ② Сенсорные кнопки Touch-Control

- ③ Кнопка 

Короткое нажатие: назад к последней индикации

- ④ Группа управления мультимедийной системой MBUX:

Двухпозиционный переключатель 

Кратковременное нажатие нижней части: отображение избранного

Длительное нажатие нижней части: добавление избранного и тем настроек

Поворотный переключатель

Поворот: регулировка громкости

Нажатие: выключение звука 

Двухпозиционный переключатель 

Нажатие верхней части: выполнение или прием телефонного звонка



Двухпозиционный переключатель 

Нажатие нижней части: отклонение или завершение телефонного звонка

Навигация в меню и списках производится на сенсорной поверхности Touch-Control  при помощи **скользящих движений одним пальцем**:

- ▶ **Выбор пункта меню или записи:** выполните скользящее движение пальцем вверх, вниз, влево или вправо.
- ▶ Нажмите на Touch-Control .
- ▶ **Ввод символа:** введите символ с клавиатуры.
- ▶ **Перемещение цифровой карты:** проведите пальцем в любом направлении.

Настройка чувствительности для Touch-Control
Мультимедийная система:

  ▶▶ **Установки** ▶▶ Система ▶▶ Элем.управлен. ▶▶ Чувствительн.Touch-Control

- ▶ Выберите **Быстро**, **Средний** или **Медленно**.

Настройка акустической обратной связи при пользовании Touch-Control

Мультимедийная система:

  ▶▶ **Установки** ▶▶ Система ▶▶ Элем.управлен.

Функция помогает при выполнении выбора в списке.

- ▶ Выберите **Акуст.подтверждение дейст..**

- ▶ Настройте **Нормально**, **Громко** или **Выкл..** Если функция включена, то при пролистывании списка Вы услышите щелчок. При достижении начала и конца списка раздастся другой щелчок.

Сенсорный дисплей

Управление сенсорным дисплеем

Касание

- ▶ **Выбор пункта меню или записи:** коснитесь символа или записи.
- ▶ **Увеличение масштаба карты:** коротко дважды коснитесь экрана пальцем.
- ▶ **Уменьшение масштаба карты:** коснитесь экрана двумя пальцами.
- ▶ **Ввод символов через клавиатуру:** коснитесь соответствующей кнопки.

Скользящие движения одним пальцем

- ▶ **Навигация по меню:** выполните скользящее движение пальцем вверх, вниз, влево или вправо по экрану.
- ▶ **Перемещение цифровой карты:** проведите пальцем в любом направлении.

- ▶ **Рукописный ввод символов:** напишите символ пальцем на сенсорном дисплее.

Скользящие движения двумя пальцами

- ▶ **Увеличение или уменьшение масштаба карты:** разведите или сведите два пальца.
- ▶ **Увеличение или уменьшение определенной области веб-страницы:** разведите два пальца в стороны или сведите их вместе.
- ▶ **Поворот карты:** поверните два пальца влево или вправо.

Касание, удержание и перетаскивание

- ▶ **Смещение карты:** коснитесь сенсорного дисплея и перемещайте палец в нужном направлении.
- ▶ **Регулировка громкости по шкале:** коснитесь сенсорного дисплея и перемещайте палец влево или вправо.

Касание и удержание

- ▶ **Сохранение цели на карте:** коснитесь сенсорного дисплея и удерживайте палец до тех пор, пока не появится соответствующее сообщение.
- ▶ **Вызов глобального меню в приложениях:** коснитесь сенсорного дисплея и удерживайте

палец до тех пор, пока не появится меню **ОПЦИИ**.

Сенсорная панель

Пользование сенсорной панелью

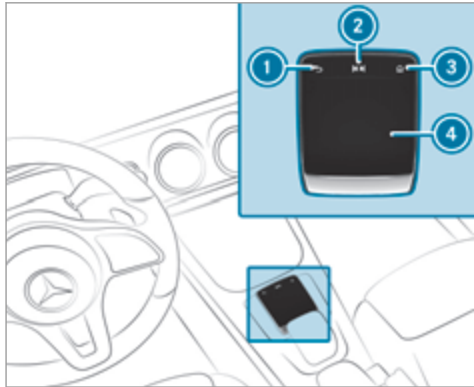

❶ Кнопка

Короткое нажатие: возврат к последней индикации

❷ Кнопка

Нажатие: вызов меню управления последнего использовавшегося аудиисточника

Движение пальцем влево или вправо на : выбор предыдущей или следующей радиостанции / композиции

❸ Кнопка

Нажатие: отображение начального экрана и вызов приложений

❹ Сенсорная панель

❶ Просмотр предложений, тем настроек и избранных элементов: перейдите на начальный экран и проведите пальцем вниз по сенсорной панели

Навигация в меню и списках производится на сенсорной поверхности сенсорной панели при помощи **скользящих движений одним пальцем**:

▶ **Выбор пункта меню или записи:** выполните скользящее движение пальцем вверх, вниз, влево или вправо.

▶ Нажмите на сенсорную панель .

▶ **Ввод символа:** введите символ с клавиатуры.

или

▶ Напишите символ на сенсорной панели.

▶ **Перемещение цифровой карты:** проведите пальцем в любом направлении.

Следующими функциями можно пользоваться при помощи скользящих движений двумя пальцами:

▶ **Вызов центра уведомлений:** выполните скользящее движение двумя пальцами вниз.

▶ **Закрытие центра уведомлений:** выполните скользящее движение двумя пальцами вверх.

▶ **Вызов меню управления последнего активированного аудиисточника:** проведите двумя пальцами вверх.

▶ **Увеличение или уменьшение масштаба карты:** разведите или сведите два пальца.

▶ **Увеличение или уменьшение определенной области веб-страницы:** разведите два пальца в стороны или сведите их вместе.

Настройка чувствительности сенсорной панели

Мультимедийная система:

Уста-

новки Система Элем.управлен. Чувствительн.сенсор.панели

▶ Выберите **Быстро**, **Средний** или **Медленно**.

- ▶ **Настройка чувствительности к нажатиям:** включение или выключение [Тап по сенсорной панели](#).
Если функция включена, то достаточно один раз коснуться сенсорной панели для выбора пункта меню.

Включение / выключение функции звукового воспроизведения распознанного рукописного текста

Условия

- Мультимедийная система оборудована системой голосового управления.
- Функция звукового воспроизведения доступна на выбранном языке системы.

Мультимедийная система:

 Уста-новки >> Система >> [Аудио](#) >> [Обратные сообщения системы](#)

- ▶ Включение или выключение [Зачитка распознанного рукопис. текста](#).
Если функция включена, то будет выполняться звуковое воспроизведение символов, введенных с помощью сенсорной панели.

Включение/выключение тактильной обратной связи подтверждения действий сенсорной панели

Мультимедийная система:

 Уста-новки >> Система >> [Элем.управлен.](#)

Функция помогает при вводе на сенсорной панели и при выборе меню.

- ▶ Включение или выключение [Тактильное подтверждение действий](#).
Если функция включена, то при выполнении действий в сенсорной панели включается осязаемая обратная связь в виде вибрации.

Настройка акустической обратной связи для сенсорной панели

Мультимедийная система:

 Уста-новки >> Система >> [Элем.управлен.](#)

Функция помогает при выполнении выбора в списке.

- ▶ Выберите [Акуст.подтверждение дейст..](#)
- ▶ Настройте [Нормально](#), [Громко](#) или [Выкл..](#)
Если функция включена, то при пролистывании списка Вы услышите щелчок. При достижении начала и конца списка раздастся другой щелчок.

Выбор канала и музыкального произведения при помощи сенсорной панели

- ▶ Проведите пальцем по кнопке  влево или вправо.
Радиоприемник: настраивается предыдущий или следующий канал.
Носитель информации: выбирается предыдущее или следующее музыкальное произведение.

или

- ▶ **Отображение меню управления:** нажмите кнопку  на сенсорной панели.

или

- ▶ Проведите двумя пальцами по поверхности сенсорной панели вверх.
Появится меню управления для последнего активированного аудиисточника.
- ▶ Проведите одним пальцем влево или вправо.
Радиоприемник: настраивается предыдущий или следующий канал.
Носитель информации: выбирается предыдущее или следующее музыкальное произведение.
- ▶ **Выключение индикации меню управления:** проведите двумя пальцами по сенсорной панели вниз.

Основные функции

Вызов приложений

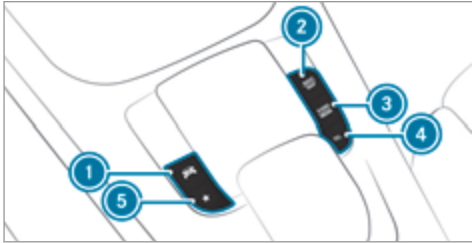

- ① Кнопка
Вызов функций автомобиля
- ② Кнопка
Вызов навигации
- ③ Кнопка
Вызов радиоприемника и носителей информации
- ④ Кнопка
Вызов телефона
- ⑤ Кнопка

Короткое нажатие: вызов избранного (→ стр. 296)

Длительное нажатие: добавление избранного (→ стр. 297) или выбор новой темы настроек (→ стр. 293)

В качестве альтернативы на главном экране: при запуске двигателя автомобиля на мультимедийном дисплее отображается начальный экран.

▶ Выберите приложение при помощи скользящих движений по экрану и касания.

или

▶ **На любом экране:** нажмите кнопку на элементе Touch-Control или сенсорной панели.

или

▶ Нажмите на символ на сенсорном экране. Отобразятся приложения.

▶ Выберите приложение при помощи скользящих движений по экрану и касания.

Изменение порядка расположения приложений на начальном экране

▶ Вызов начального экрана.

▶ Прикоснитесь к приложению на сенсорном экране и удерживайте до появления символов.

▶ Коснитесь или и переместите приложение в меню.

▶ Коснитесь .

Профили

Указания по профилям

⚠ ОСТОРОЖНО Опасность защемления при регулировке сиденья водителя после вызова профиля водителя

При выборе профиля сиденье водителя может быть установлено в положение, сохраненное для данного профиля водителя. Это может причинить травму Вам или другим пассажирам автомобиля.

▶ Убедитесь, что во время регулировки сиденья водителя с помощью мультимедийной системы в зоне смещения сиденья нет людей и частей их тел.

При возникновении опасности защемления незамедлительно прервите процесс регулировки положения:

▶ а) Нажмите на предупредительное сообщение на мультимедийном дисплее

или

▶ b) Нажмите позиционную кнопку функции памяти или переключатель регулировки сиденья на двери водителя
Процесс регулировки положения будет остановлен.

Сиденье водителя оснащено системой защиты от заземления.

Если дверь водителя открыта, после вызова профиля водителя его сиденье **не** регулируется.

Обзор профилей

Мультимедийная система позволяет создавать в автомобиле до семи профилей.

В профилях сохраняются персональные настройки автомобиля и настройки мультимедийной системы.

Если автомобилем пользуются несколько водителей, то водитель может выбрать свой профиль перед поездкой, не изменяя настройки, выполненные другим водителем.

Вы можете выбрать профиль:

- при посадке в автомобиль (→ стр. 292)
- с начального экрана (→ стр. 283)

Настройки профиля активируются сразу же после его выбора.

i Когда Вы выбираете Ваш профиль, можно отрегулировать сиденье водителя и наружные зеркала заднего вида.
В случае вызова профиля во время движения автомобиля регулировка сиденья водителя не осуществляется.

Процесс регулировки прерывается при помощи следующих действий:

- Нажмите на предупредительное сообщение **Сиденье и рулевое колесо меняют положение. Для отмены коснитесь дисплея.** на мультимедийном дисплее.
- Нажмите одну из кнопок управления сиденьем на двери водителя.

Содержание профиля

В зависимости от комплектации автомобиля в Вашем профиле могут, например, сохраняться следующие настройки:

- Настройки сиденья водителя и зеркал
- Память сиденья водителя
- Радиоприемник (включая список радиостанций)
- Последние цели
- Отопление, вентиляция и кондиционирование
- Светодиодная подсветка салона

- DYNAMIC SELECT I (режим Individual)
- Дисплей приборов, проекционный дисплей и стиль (стиль индикации мультимедийной системы)
- темы настроек, предложения и избранное

i Настройки вспомогательных систем не сохраняются в профиле.

Профиль Mercedes me connect

Если Вы используете профиль Mercedes me connect, то Вам доступны, например, следующие онлайн-функции:

- Вы можете конфигурировать настройки автомобиля через приложение Mercedes me и на портале Mercedes me.
- Свой профиль в Mercedes me connect Вы можете синхронизировать с другими профилями в автомобиле (→ стр. 292).
- Вы можете добавить личное фото профиля, которое будет отображаться в автомобиле.
- Вы можете перенести свой профиль и некоторые настройки в новые автомобили.

Условия использования профилей Mercedes me connect

Для владельцев автомобиля:

- У Вас есть учетная запись пользователя Mercedes me.
- Автомобиль привязан к Вашей учетной записи пользователя.
- Активирована служба «Персонализация».



Для других пользователей автомобиля:

- У Вас есть учетная запись пользователя Mercedes me.
- Владелец транспортного средства предложил Вам связать Вашу учетную запись на Mercedes me с учетной записью своего автомобиля.
- Вы приняли приглашение.

Создание нового профиля

Мультимедийная система:

 Профили

- ▶ Выберите  Создать профиль.
- ▶ Выберите графическую фигуру.
- ▶ Введите имя и подтвердите, нажав .
- ▶ Выберите [Далее](#) .

▶ **Сохранение текущих настроек в профиле:** выберите [Актуальные установки](#).

▶ Выберите [Сохранить](#).

или

▶ **Применение заводских настроек:** выберите Напрямую [Сохранить](#).

 Дополнительная информация для настройки профиля пользователя (→ стр. 291).

▶ Активируйте Bluetooth® и выберите [Соединить с телефоном](#), чтобы подключить мобильный телефон к профилю пользователя (→ стр. 366).

Вы также можете завершить создание профиля пользователя без регистрации мобильного телефона.

▶ Выберите [Выполнено](#).
Будет создан профиль пользователя.

Выбор опций профиля

Мультимедийная система:

 Профили

- ▶ Выберите  для профиля.
- ▶ **Обработка профиля:** выберите [Обработать профиль](#).
- ▶ Выберите графическую фигуру.

▶ При необходимости измените имя.

▶ Выберите [Сохранить](#).

▶ **Конфигурация предложений:** выберите [Установки предложений](#)(→ стр. 295).

▶ **Сброс избранных или тем настроек:** выберите [Сбросить избранное до заводских установок](#) или [Сбросить темы настроек до заводских настроек](#).

▶ Выберите [Да](#).

▶ **Сброс профиля:** выберите [Сбросить профиль до заводских установок](#).

▶ Выберите [Да](#).

▶ **Удаление профиля:** выберите [Удалить профиль](#).

▶ Выберите [Да](#).

 Гостевой профиль удалить невозможно.

Выбор профиля

Мультимедийная система:

 Профили

-  Когда Вы выбираете Ваш профиль, можно отрегулировать сиденье водителя и наружные зеркала заднего вида.

Процесс регулировки прерывается при помощи следующих действий:

- Нажмите на предупредительное сообщение **Сиденье и рулевое колесо меняют положение. Для отмены коснитесь дисплея.** на мультимедийном дисплее.
- Нажмите одну из кнопок управления сиденьем на двери водителя.

▶ Выберите профиль.

▶ Подтвердите сообщение, выбрав **OK**. Профиль загружается и активируется.

ⓘ В качестве альтернативы профиль можно выбрать уже при посадке в автомобиль (→ стр. 292).

Синхронизация профилей

Условия

- У Вас есть учетная запись пользователя Mercedes me.
- Автомобиль привязан к учетной записи пользователя Mercedes me.
- Активирована служба «Персонализация» на Mercedes me connect.

Мультимедийная система:

 Профили ▶ Общие установки

Синхронизация дает следующие возможности:

- Вы можете конфигурировать настройки автомобиля при помощи приложения Mercedes me.
- Профили Mercedes me connect и профили в автомобиле синхронизируются (управление профилями).

▶ Включите **Автоматич.синхронизация профилей**. При включении и выключении зажигания профили в автомобиле автоматически синхронизируются с профилями на Mercedes me connect.

или

▶ Выберите **Синхронизир.профили сейчас**. После выбора этой опции профили в автомобиле синхронизируются с профилями на Mercedes me connect.

ⓘ Во время синхронизации список профилей и функции профилей блокируются.

ⓘ **Указание по защите данных:** Если Вы не хотите передавать свои данные в Mercedes me, проследите за тем, чтобы автоматическая синхронизация была выключена и не выбирайте **Синхронизир.профили сейчас**.

Отображение выбора профиля при входе

Условия

- Сохранен как минимум один профиль.

Мультимедийная система:

 Профили

Если опция включена, Вы можете выбрать профиль уже при посадке в автомобиль.

▶ Выберите **Общие установки**.

▶ Включите **Показать переч.профилей при посадке**.

Когда двигатель запускается, на мультимедийном дисплее отображается активный профиль.

Темы настроек

Обзор тем настроек

Вы можете конфигурировать настройки автомобиля по Вашему желанию и сохранять их в виде тем настроек. Тему настроек можно вызвать в любой момент при помощи начального экрана. В результате Вам не потребуется выполнять нужные настройки заново.

Доступны предварительно заданные темы настроек, например: «поездка», «эффективность» и «лаунж».

Пример использования тем настроек

Для повторяющихся дорожных ситуаций, например для долгих поездок по автомагистралям, предпочтительные настройки можно сохранить в виде темы настроек в автомобиле.

Вы можете сохранить в теме настроек, например, следующие настройки:

- Индикация (например, навигационной карты или тахометра)
- Предпочтительная радиостанция
- Предпочитаемый режим движения

Эти настройки сохраняются при создании темы настроек (→ стр. 293) под выбранным Вами названием. При следующей поездке по автомагистрали вы сможете выбрать эту тему настроек и, таким образом, восстановить Ваши настройки.

Содержание темы настроек

В зависимости от комплектации автомобиля в рамках темы настроек можно сохранить следующие настройки:

- Настройки дисплея приборов (→ стр. 255)
- Настройки проекционного дисплея (→ стр. 262)
- Настройка светодиодной подсветки салона (→ стр. 129)

- Активный аудиоисточник, например, радиоприемник или USB
- Стартовый экран для мультимедийного дисплея
- Визуальный стиль (→ стр. 311)
- Режим движения DYNAMIC SELECT (→ стр. 160)
- Настройки системы ECO Start-Stop (→ стр. 158)
- Настройки системы навигации

 Тема настроек включает в себя настройки автомобиля, активированные в данный момент.

Вызов тем настроек

Мультимедийная система:





- ▶ Когда отобразится начальный экран, проведите пальцем вверх по экрану до тех пор, пока не появится **ТЕМЫ**.
- ▶ Выберите тему настроек.

Создание новой темы настроек**Условия**

- Настройки, которые должны быть сохранены в теме, активны.
- В обзоре показаны настройки, которые могут быть сохранены в теме настроек (→ стр. 292).

Мультимедийная система:





- ▶ Выберите  **Создать тему**.
- ▶ Выберите экран приветствия.
- ▶ Выберите **Далее** .
- ▶ Выберите изображение.
- ▶ Введите название в поле ввода и подтвердите, нажав .
- ▶ **Сохранение темы настройки: выберите Сохранить.**

Выполнение прочих настроек

- ▶ Выберите **Расширенные установки**.
- ▶ Включите или выключите настройки.

При достижении максимального количества, доступного для сохранения:

- ▶ Выберите в сообщении .
- ▶ Выберите тему настроек, которую необходимо перезаписать.
- ▶ Выберите экран приветствия.
- ▶ Выберите **Далее** .
- ▶ Выберите изображение.

▶ Введите название в поле ввода и подтвердите, нажав .

▶ **Сохранение темы настройки: выберите Сохранить.**

Сохранение клавишным переключателем или кнопкой

▶ Нажмите клавишный переключатель  на рулевом колесе вниз и удерживайте его.

или

▶ Нажмите кнопку  рядом с сенсорной панелью и удерживайте ее.

▶ Выберите [Создать тему](#).

▶ Выберите экран приветствия.

▶ Выберите [Далее](#) .

▶ Выберите изображение.

▶ Введите название в поле ввода и подтвердите, нажав .

▶ **Сохранение темы настройки: выберите Сохранить.**

Редактирование темы настроек

Мультимедийная система:



▶ Когда отобразится начальный экран, проводите пальцем вверх по экрану до тех пор, пока не появится [ТЕМЫ](#).

▶ Нажмите на тему настроек и удерживайте палец до тех пор, пока не появится меню [ОПЦИИ](#).

▶ Выберите .

▶ Выберите изображение.

▶ Введите название.

▶ Выберите .

▶ **Сохранение темы настроек: выберите Сохранить ✓.**

Перемещение темы настроек

Мультимедийная система:



▶ Когда отобразится начальный экран, проводите пальцем вверх по экрану до тех пор, пока не появится [ТЕМЫ](#).

▶ Нажмите на тему настроек и удерживайте палец до тех пор, пока не появится меню [ОПЦИИ](#).

▶ Выберите [Передвинуть](#).

▶ Коснитесь или .

▶ Коснитесь .

Меню перемещения тем настроек на главном экране

▶ Выберите .

▶ Проведите пальцем вверх по экрану и выберите [Установить нов.последоват..](#)

▶ Выберите [Темы](#).

▶ Коснитесь или .

▶ Коснитесь .

Удаление темы настроек

Мультимедийная система:



▶ Когда отобразится начальный экран, проводите пальцем вверх по экрану до тех пор, пока не появится [ТЕМЫ](#).

▶ Нажмите на тему настроек и удерживайте палец до тех пор, пока не появится меню [ОПЦИИ](#).

▶ Выберите [Удалить](#).

▶ Выберите [Да](#).

Отображение информации о темах настроек (DIBA)

Мультимедийная система:



- ▶ Когда отобразится начальный экран, проводите пальцем вверх по экрану до тех пор, пока не появится **ТЕМЫ**.
- ▶ Нажмите на тему настроек и удерживайте палец до тех пор, пока не появится меню **ОПЦИИ**.
- ▶ Выберите "Руководство по эксплуат."

Предложения

Обзор предложений

Автомобиль может запоминать предпочтения водителя. На основе ранее использовавшихся функций в список **ПРЕДЛОЖЕНИЯ** будут добавляться наиболее вероятные места назначения, источники мультимедийных данных, радиостанции или контакты.

Предложения отображаются на дисплее, если выполнены следующие условия:

- Профиль сохранен (→ стр. 291).
- Профиль выбран.
- Вы согласились с условиями сбора данных.

- Для начала пользования мультимедийная система должна проанализировать поведение пользователя. При наличии достаточного количества данных будут доступны предложения.

Если указанные предварительные условия не выполнены, то в меню **ПРЕДЛОЖЕНИЯ** появится превью с описанием функции.

Вы можете сконфигурировать сбор данных (→ стр. 295) или удалить собранные предложения (→ стр. 296).

Вызов предложений

Условия

- Профиль сохранен и выбран (→ стр. 291).
- ▶ Нажмите на  на мультимедийном дисплее. Появится главный экран.
- ▶ Проводите пальцем по экрану вверх до тех пор, пока не появится меню **ПРЕДЛОЖЕНИЯ**.
- ▶ Выберите место назначения, источник мультимедийных данных, радиостанцию или контакт. Если уже активно ведение к цели, то можно запустить новое ведение к цели или установить промежуточную цель для имеющегося маршрута.

Конфигурация предложений

Мультимедийная система:



- ▶ Выберите для профиля .
- ▶ Выберите **Установки предложений**.
- ▶ **Включение / отключение отображения предложений: включите или отключите отображение** **Учить данные поездок**, **Допустить музыкальные предложения** и **Допустить предложения контактов**.
Если активирован один из параметров, будут отображаться предложения мест назначения, источников мультимедийных данных, радиостанций или контактов.
Если опция выключена, то предложения не отображаются.
- ▶ **Выключение функции обучения на один день: активируйте параметр** **Деактив.обучен.24 ч.**
Для активного профиля в течение 24 часов не будет происходить обучение по новым действиям данного профиля и не будет выполняться сбор данных. Предложения будут по-прежнему отображаться. Оставшееся время будет отображаться рядом с надписью **Деактив.обучен.24 ч.**

Перед истечением времени появится уведомление о том, что мультимедийная система вскоре продолжит использовать функцию обучения.

Пример: если опция включена и рассчитывается маршрут к новой цели, то эта цель не учитывается для функции обучения.

- ▶ Выберите команду **Удаление истории предложений**: **Сброс истории предложений**.

 Это действие невозможно отменить.

- ▶ Выберите **Да**.

- ▶ **Включите установки с использованием PIN-кода: PIN-защита**.

Если защита PIN-кода включена, Вы должны ввести PIN-код Mercedes me для установки предложений. Этот PIN-код создается на портале Mercedes me для службы «Персонализация» и предназначен для защиты Ваших личных настроек.

Переименование предложений

Вы можете переименовывать только цели для системы навигации.

- ▶ Нажмите значок  на мультимедийном дисплее. Отображается начальный экран.

- ▶ Проводите пальцем вверх по экрану до тех пор, пока не отобразится меню **ПРЕДЛОЖЕНИЯ**.

- ▶ Отметьте предложение и удерживайте палец на экране до тех пор, пока не появится меню **ОПЦИИ**.

- ▶ Выберите **Переименовать**.

- ▶ Введите название.

- ▶ **Подтверждение ввода**: выберите **Да**.

Удаление предложения

- ▶ Нажмите  на мультимедийном дисплее. Отобразится начальный экран.

- ▶ Проводите пальцем вверх по экрану до тех пор, пока не отобразится меню **ПРЕДЛОЖЕНИЯ**.

- ▶ Отметьте предложение и удерживайте палец нажатым до тех пор, пока не появится меню " **ОПЦИИ**.

- ▶ Выберите **Удалить**.

Удаление предложений в приложениях

Можно удалить предложения, например, из списка недавних мест назначения, списка радиостанций или контактов.

- ▶ Выберите предложение .

- ▶ Выберите **Больше не предлагать..**

- ▶ **Удаление предложения из текущего списка: выберите Не сейчас**.

Предложение позднее вновь появится в списке.

- ▶ **Полное удаление предложения: выберите Никогда**.

- ▶ Выберите **Да**.

Предложение больше никогда не будет отображаться.

- ▶ **Отключение функции: выберите Отмена**.

Избранное

Обзор избранного

Избранное предоставляет быстрый доступ к часто используемым приложениям. В общей сложности можно создать 20 записей в избранном.

Вы можете выбирать избранное из категорий или выполнять добавление в избранное непосредственно из приложения.

Вызов избранного

На мультимедийном дисплее

- ▶ Коснитесь . Отобразится начальный экран.

- ▶ Проводите пальцем вверх по экрану до тех пор, пока не отобразится **ИЗБРАННОЕ**.



На рулевом колесе или сенсорной панели

- ▶ Нажмите двухпозиционный переключатель  вниз.

или

- ▶ Нажмите кнопку  рядом с сенсорной панелью.

Добавление элементов избранного**Выбор элементов избранного из категорий**

- ▶ Коснитесь  на мультимедийном дисплее. Отобразится начальный экран.
- ▶ Проводите пальцем вверх по экрану до тех пор, пока не отобразится **ИЗБРАННОЕ**.
- ▶ Выберите  **Создать избранное**. Отобразятся категории.
- ▶ Выберите категорию. Отобразится избранное.
- ▶ Выберите избранное. Элемент избранного сохранится на следующей свободной позиции.
- ▶ **В избранном заняты все позиции:** подтвердите отображаемое сообщение, нажав **ОК**. Откроется список со всеми элементами избранного.

- ▶ Выберите элемент избранного, который необходимо перезаписать.

Добавление избранного из приложений

Примеры для добавления избранного из приложений:

- Сохранение записи контактных данных.
- Сохранение радиостанции.
- Сохранение мультимедийного источника.
- Сохранение цели навигации.
- Добавление комфортной программы ENERGIZING (если доступно).

- ▶ **Сохранение контакта в общем списке избранного:** выберите контакт (→ стр. 372). Отображается подробная информация.

- ▶ Нажмите на телефонный номер и удерживайте его до тех пор, пока не появится меню **ОПЦИИ**.

- ▶ Выберите **Сохранить как избранное**. Контакт будет сохранен как элемент избранного.

- ▶ **Сохранение радиостанции в общем списке избранного:** настройте радиостанцию (→ стр. 409).

- ▶ Нажмите на радиостанцию и удерживайте палец до тех пор, пока не появится меню **ОПЦИИ**.

- ▶ Выберите **Сохранить как избранное**. Радиостанция будет сохранена как избранное.

Переименование элементов избранного

- ▶ Коснитесь  на мультимедийном дисплее. Отобразится начальный экран.
- ▶ Ведите пальцем вверх по экрану до тех пор, пока не отобразится **ИЗБРАННОЕ**.
- ▶ Нажмите на пункт в избранном и удерживайте его до тех пор, пока не появится меню **ОПЦИИ**.
- ▶ Выберите **Переименовать**.
- ▶ Введите название.
- ▶ Выберите **ОК**.

Перемещение элементов избранного**Перемещение элементов избранного в меню «Избранное»**

- ▶ Коснитесь  на мультимедийном дисплее. Отобразится начальный экран.
- ▶ Проводите пальцем вверх по экрану до тех пор, пока не отобразится **ИЗБРАННОЕ**.
- ▶ Нажмите на элемент избранного и удерживайте его до тех пор, пока не появится меню **ОПЦИИ**.
- ▶ Выберите **Передвинуть**.

▶ Переместите элемент избранного на новую позицию.

▶ Коснитесь .

Переместите меню «Избранное» в рамках службы «Персонализация»

▶ Коснитесь  на мультимедийном дисплее. Отобразится начальный экран.

▶ Ведите пальцем вверх по экрану до тех пор, пока не отобразится [Установить нов.последоват..](#)

▶ Выберите [Установить нов.последоват..](#)

▶ Переместите [Избранное](#) на новую позицию.

▶ Коснитесь .

▶ **Закрытие меню:** выберите [Закрыть](#).

Удаление элементов избранного

▶ Коснитесь  на мультимедийном дисплее. Отобразится начальный экран.

▶ Ведите пальцем вверх по экрану до тех пор, пока не отобразится [ИЗБРАННОЕ](#).

▶ Нажмите на пункт в избранном и удерживайте его до тех пор, пока не появится меню [ОПЦИИ](#).

▶ Выберите [Удалить](#).

▶ Выберите [Да](#).

Центр уведомлений

Обзор центра уведомлений

В центре уведомлений собираются следующие уведомления:

- Сообщения, генерируемые автомобилем или мультимедийной системой.
- Сообщения, возникающие в результате пользования службами и услугами.

В Вашем распоряжении имеются следующие типы уведомлений:

- Пригодные для навигации цели и маршруты
- Сообщения (SMS-сообщения)
- Записи в календаре и напоминания, например от службы In Car Office

Эта функция доступна не во всех странах.

- Системная информация, например, [Доступна важная актуализация программного обеспечения](#).
- Прочие уведомления, например от других доступных для заказа онлайн-служб

Центр уведомлений  можно найти на главном экране, в меню и на навигационной карте в правом верхнем углу (→ стр. 283).

Звездочка в символе  сообщает о наличии новых уведомлений.





Чаще всего новые уведомления отображаются на экране непродолжительное время. Это происходит почти с каждым приложением, которым Вы пользуетесь в настоящий момент. Если Вы не предпринимаете никаких действий, то уведомление сохраняется в центре уведомлений для дальнейшего вызова.

Уведомления сортируются в хронологическом порядке. На самом верху стоит самое последнее уведомление.



Уведомление показывает следующую информацию:

- Символ или изображение  для приложения

- Заголовок , включающий в себя, например, имя, номер телефона или цель для системы навигации
- Служба, от которой поступило уведомление, и дополнительная информация 
- Временная метка 
- При наличии нескольких доступных действий – символ  для разворачивания или закрытия уведомления.

В зависимости от типа уведомления может быть доступно до четырех различных действий .

Примеры действий:

- Голосовой вывод
- Телефонный вызов
- Ответить
- Вызов веб-сайта
- Навигация

Некоторые уведомления, например цель для системы навигации, сохраняются в течение длительного времени. Поэтому Вам необязательно выполнять доступные действия сразу после поступления уведомления. Вы можете запустить ведение к цели позднее.

-  Вы можете запустить глобальный поиск в центре уведомлений (→ стр. 300).

Вызов уведомлений

Открытие центра уведомлений

- ▶ **На сенсорной панели:** проведите двумя пальцами вниз.

или

- ▶ **На сенсорном экране:** Нажмите на символ  центра уведомлений.

или

- ▶ **На элементе Touch-Control и сенсорной панели:** отметьте символ  центра уведомлений, проведя пальцем.

- ▶ Нажмите на поверхность элемента управления.

Выбор уведомления

- ▶ Проведите пальцем вверх или вниз.
- ▶ Нажмите на поверхность элемента управления или проведите по ней пальцем.

Просмотр более старых уведомлений

Если уведомления не были просмотрены в течение четырех часов, они перемещаются в архив.

- ▶ Проведите пальцем вверх по экрану и выберите [Архив](#).

- ▶ Выберите уведомление.

Закрытие центра уведомлений

- ▶ **На сенсорной панели:** проведите двумя пальцами вверх.

Выбор действий для уведомлений

Доступны следующие возможности:

- Действие непосредственно после получения и выбор индикации в приложении.
- Более позднее действие путем вызова в центре уведомлений.

- ▶ **Доступно одно действие:** выберите действие.

- ▶ **Доступны несколько действий:** если уведомление не развернуто, выберите символ .

- ▶ Выберите действие.
Уведомление останется доступным.

Обработка уведомлений

- ▶ Вызовите центр уведомлений (→ стр. 299).
- ▶ **Выполнение настроек:** выберите .

-  Если настройки выполнить невозможно, появится сообщение.

- ▶ Включите или выключите настройку.
- ▶ **Удаление:** выберите корзину.

- ▶ Выберите **Удалить** или **Удалить все**.
Удалить удаляет отдельное уведомление.
- ▶ **Удалить все** удаляет все отображаемые в данный момент уведомления.
- ▶ При помощи **Выполн.** выйдите из режима удаления.

Глобальный поиск

Обзор глобального поиска

Глобальный поиск Вы можете использовать на главном экране и в уведомлениях.

Глобальный поиск выдает результаты по следующим категориям и подкатегориям:

- Навигация
- Носители данных
- Телефон, социальные медиа, In Car Office
Служба In Car Office доступна не во всех странах.
- Интерфейс пользователя и электронное руководство по эксплуатации
- Интернет

В результате в системе навигации можно искать, например, города, улицы и достопримечательности.

- ❗ Вы также можете выполнять поиск с помощью ввода адреса из трех слов (→ стр. 331).
Если вы вводите в глобальном поиске адрес из трех слов, разделяйте слова пробелом или точкой.

Во время ввода под полем поиска появляются различные предложения. Если Вы введете букву S, отобразятся, например, Stuttgart (Штутгарт), Steak (стейк) и Sandra (Сандра). Если Вы выберете Stuttgart, то далее появятся такие предложения, как: Starbucks, Steak (стейк) и Stadtbahn (городская железная дорога).

Результаты поиска в списке отображаются в отсортированном по категориям виде. Рядом с категорией указывается количество совпадений. Вам показываются лучшие совпадения из каждой категории. Дальнейшие совпадения Вы найдете, выбрав соответствующую категорию.

Если Вы подтвердите ввод нажатием **OK**, то все категории и количество совпадений будут показаны в обзоре. После выбора категории Вы можете выбирать результаты поиска внутри категории. При выборе результата поиска Вам откроется его подробное представление. В подробном представлении Вы можете выбрать, будете ли Вы выполнять какое-либо действие с соответствующим результатом, и если да, то какое. Вы можете, например, запустить

ведение к цели или позвонить выбранному человеку. Действия имеют соответствующие названия.

Поиск можно выполнять при помощи следующих методов ввода:

- Ввод символов с помощью экранной клавиатуры
- Ввод символов с помощью распознавания рукописного текста
- Функция диктовки

Использование глобального поиска

Мультимедийная система:



- ▶ Выберите **Поиск**.
- или

- ▶ Вызовите уведомления (→ стр. 299).
- ▶ Выберите **Искать**.
- ▶ Введите поисковый запрос в поле поиска.
Во время ввода под полем поиска появляются три различных предложения.
В категории справа появляются по 2 лучших результата поиска для каждой категории.

- ❗ Используйте ввод символов.
В качестве альтернативы Вы можете использовать функцию диктовки для поиска.

- ▶ **Принятие предложения:** выберите предложение. Выводятся три различных предложения.
- ▶ Продолжите поиск или подтвердите одно из предложений.
- ▶ **Подтверждение одного из 2 лучших результатов поиска:** выберите результат поиска. Начнется операция или появится список.
- ▶ Выберите в списке результат поиска или действие.
- ▶ **Отображение всех категорий:** выберите **OK**.
- ▶ **Отображение результатов поиска для одной категории:** выберите категорию.
- ▶ **Отображение подробной информации:** выберите результат поиска.
- ▶ **Запуск действия:** выберите действие. После выбора действия начнется, например, воспроизведение музыкальной композиции или расчет маршрута до цели.

Включение / выключение звука

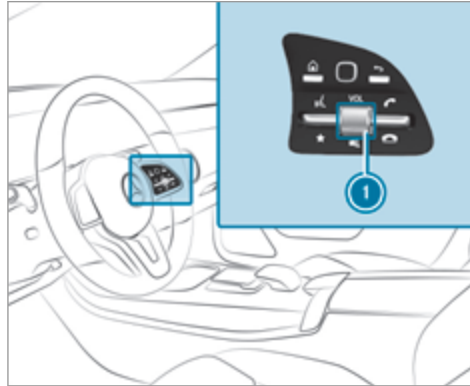

На multifункциональном рулевом колесе

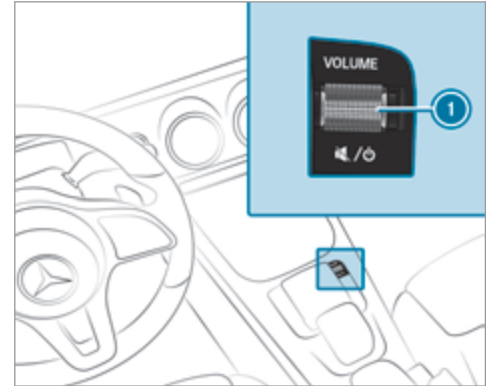

В мультимедийной системе

- ▶ **Выключение:** нажмите регулятор громкости ①. В индикаторной строке мультимедийного дисплея появится символ .
- Сообщения службы дорожной информации и голосовые указания навигационной системы слышны даже при выключенном звуке.
- ▶ **Включение:** поверните регулятор громкости ① или смените источник информации.

Настройка громкости

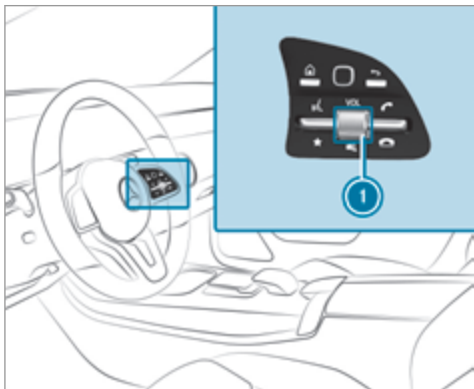

На мультифункциональном рулевом колесе

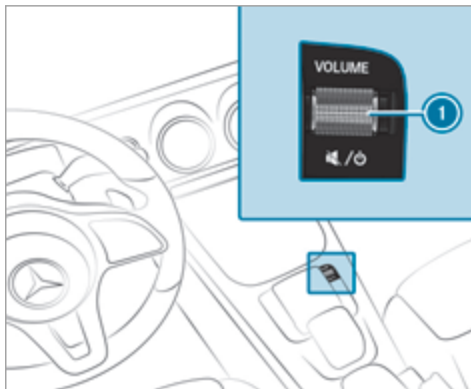

В мультимедийной системе

- ▶ Поверните регулятор громкости ①. Устанавливается громкость выбранного в настоящий момент радиоприемника или источника информации. Вы можете отдельно установить громкость для других источников звучания. Регулируйте громкость в следующих ситуациях:
 - во время сообщения службы дорожной информации

- во время голосового навигационного сообщения
- Громкость текущего источника информации изменяется в зависимости от громкости голосовых указаний навигационной системы.
- во время телефонного разговора
 - при въезде на место парковки или выезде с места парковки при помощи активной системы облегчения паркования

или

- ▶ Нажмите кнопку  на сенсорной панели или на сенсорном элементе Touch-Control.
- ▶ Выберите [Установки](#).
- ▶ Выберите [Система](#).
- ▶ Выберите [Аудио](#).
- ▶ Выберите регулировку громкости.
- ▶ Регулировка громкости.

Ввод знаков

Использование функции ввода знаков

⚠ ОСТОРОЖНО Опасность потери контроля за дорожной ситуацией из-за информационных систем и устройств связи

Пользование интегрированными в автомобиль информационными системами и устройствами связи во время движения может отвлекать Вас от дорожной ситуации. Кроме того Вы можете потерять контроль над автомобилем.

- ▶ Пользуйтесь этими устройствами только в том случае, если это допускается дорожной ситуацией.
- ▶ Если это невозможно, остановитесь в соответствии с правилами дорожного движения и произведите ввод данных во время стоянки автомобиля.

При эксплуатации мультимедийной системы соблюдайте законодательные нормы страны, в которой Вы в данный момент находитесь.

Условия

- **Для функции голосового вывода распознанного рукописного текста:** мультимедийная

система оборудована системой голосового управления.

- Для выбранного языка системы доступна функция голосового вывода.
- Включена функция голосового вывода распознанного рукописного текста.

Ввод символов можно выполнять при помощи следующих элементов управления:

- Сенсорные кнопки Touch-Control
- Сенсорный экран (мультимедийный дисплей)
- Сенсорная панель

Ввод символов можно начать при помощи одного элемента управления, а продолжить – с помощью другого.

▶ Если отображается клавиатура, то символы вводятся с элемента управления посредством движений пальцев и нажатия или посредством касания (сенсорный дисплей).

или

▶ Можно писать символы на поверхности сенсорной панели или сенсорного дисплея.

Для ввода символов с сенсорной панели имеются следующие функции:

- Функция распознавания рукописного текста поддерживает ввод символов и подсказки.
- Если включена функция голосового вывода распознанного рукописного текста, то введенные символы озвучиваются.

Примеры ввода символов:

- Переименование избранного.
- Ввод адреса цели в системе навигации.
- Ввод веб-адреса.

Ввод символов при помощи сенсорной панели

Условия

- Если Вы хотите, чтобы введенные символы озвучивались: функция голосового вывода распознанного рукописного текста включена (→ стр. 288).
- Для некоторых функций требуется наличие онлайн-соединения.



При помощи клавиатуры

- ① Строка ввода
- ② Отображение предложений во время ввода (при наличии)
- ③ Удаление ввода
- ④ Удаление

При нажатии или касании удаляется последний введенный символ



При нажатии или касании удаляется вся введенная информация

- ⑤ Сохранение ввода
- ⑥ Переключение на рукописный ввод
- ⑦ Ввод пробела
- ⑧ Изменение языка клавиатуры
- ⑨ Переключение на специальные знаки

- ⑩ Переключение на цифры и прочие специальные знаки (при наличии необходимого набора знаков)
- ⑪ Переключение алфавита на буквы (уровень 2)
- ⑪ При нажатии или касании происходит переключение между прописными и строчными буквами (при наличии необходимого набора знаков)
- При длительном нажатии происходит включение верхнего регистра в постоянном режиме

Символ , при его наличии, позволяет переключиться на голосовой ввод.

- ❗ Если функция **Тап по сенсорной панели** включена , то для выбора символа или опции достаточно касания (→ стр. 287).
- ▶ Вызов функции ввода символов, например для переименования избранного (→ стр. 297).
- ▶ Выберите символ, проводя пальцем по экрану и нажимая на него.
Символ будет внесен в строку ввода ❶. Предложения отображаются в ❷.

- ▶ **Выбор предложения:** выберите одно из предложений.
- ▶ При наличии дальнейшие предложения отображаются при нажатии  или .
- ▶ Продолжите ввод знаков.
- ▶ **Ввод альтернативного символа:** нажмите на символ и удерживайте палец.
- ▶ Выберите символ.
- ▶ **Завершение ввода символов:** нажмите кнопку .

- ❗ Доступные функции редактирования зависят от цели редактирования, выбранного языка и уровня знаков.
- ❗ Ввод с клавиатуры можно выполнять и при помощи элемента Touch-Control.

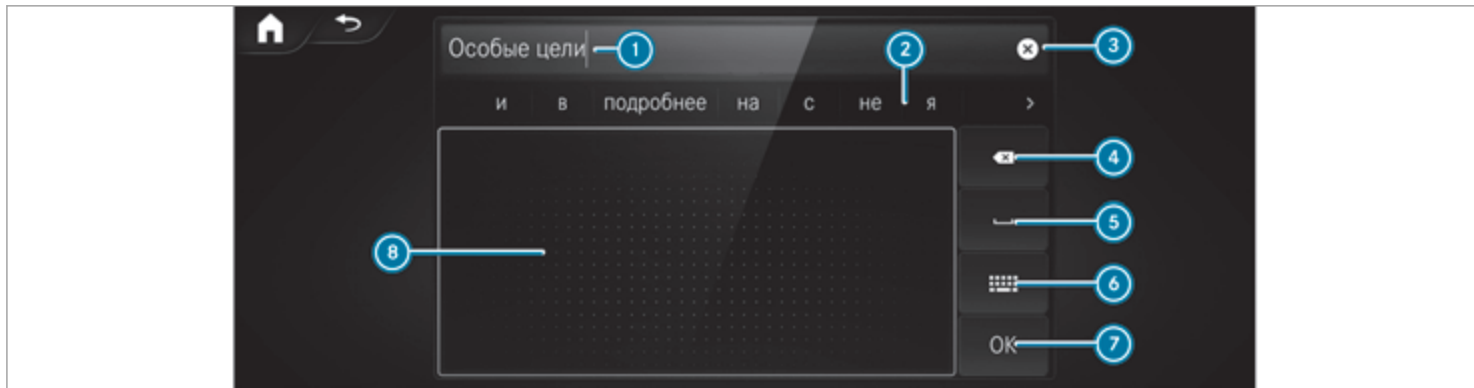

Путем рукописного ввода

- ① Строка ввода
- ② Отображение предложений во время ввода
- ③ удаление ввода
- ④ Удаление

При нажатии или касании удаляется последний введенный символ



- При нажатии или касании удаляется вся введенная информация
- ⑤ Вставка пробела

- ⑥ Переключение на ввод с клавиатуры
- ⑦ Сохранение ввода
- ⑧ Внесение символа в поле

Символ , при его наличии, позволяет переключиться на голосовой ввод.

- ① Если функция **Тан по сенсорной панели** включена , то для выбора опции достаточно касания (→ стр. 287).

- ▶ Вызов функции ввода символов, например, для переименования избранного (→ стр. 297).
- ▶ Если отображается клавиатура, выберите .

- ▶ Напишите символ пальцем по поверхности сенсорной панели. Символ будет внесен в строку ввода ①. Предложения отображаются в ②.
- ▶ **Выбор предложения:** выберите одно из предложений.
- ▶ При наличии дальнейшие предложения отображаются при нажатии  или .

- ▶ Продолжите ввод знаков. Символы можно писать друг рядом с другом или один над другим.
- ▶ **Завершение ввода символов:** нажмите кнопку .

Ввод символов с помощью сенсорного дисплея

Условия

- Если Вы хотите, чтобы введенные символы озвучивались: функция голосового вывода распознанного рукописного текста включена (→ стр. 288).
- Для некоторых функций требуется наличие онлайн-соединения.



С помощью клавиатуры

- ① Строка ввода
 - ② Отображение предложений во время ввода (при наличии)
 - ③ удаление ввода
 - ④ Удаление
- При нажатии или касании удаляется последний введенный символ



При нажатии или касании удаляется вся введенная информация

- ⑤ Подтверждение ввода
- ⑥ Переключение на рукописный ввод
- ⑦ Ввод пробела
- ⑧ Изменение языка клавиатуры
- ⑨ Переключение на специальные знаки

- ⑩ Переключение на цифры и прочие специальные символы (при наличии необходимого набора символов)
 - ⑪ Переключение клавиатуры на буквы (уровень 2)
 - ⑪ Нажатие или касание позволяет переключаться между прописными и строчными буквами (при наличии необходимого набора символов)
- При длительном нажатии происходит включение верхнего регистра в постоянном режиме

Символ , при его наличии, позволяет переключиться на голосовой ввод.

- ▶ Вызов функции ввода символов, например для переименования избранного (→ стр. 297). Отобразится клавиатура.
- ▶ Нажмите кнопку с соответствующим символом. Символ будет внесен в строку ввода ①. Предложения отображаются в ②.

- ▶ **Выбор предложения:** выберите одно из предложений.
- ▶ При наличии другие предложения отображаются при нажатии  или .
- ▶ Продолжите ввод символов.
- ▶ **Ввод альтернативного символа:** нажмите на символ и удерживайте палец.

- ▶ Выберите символ.
- ▶ **Завершение ввода символов:** нажмите кнопку .
- ① Доступные функции редактирования зависят от цели редактирования, выбранного языка и уровня знаков.

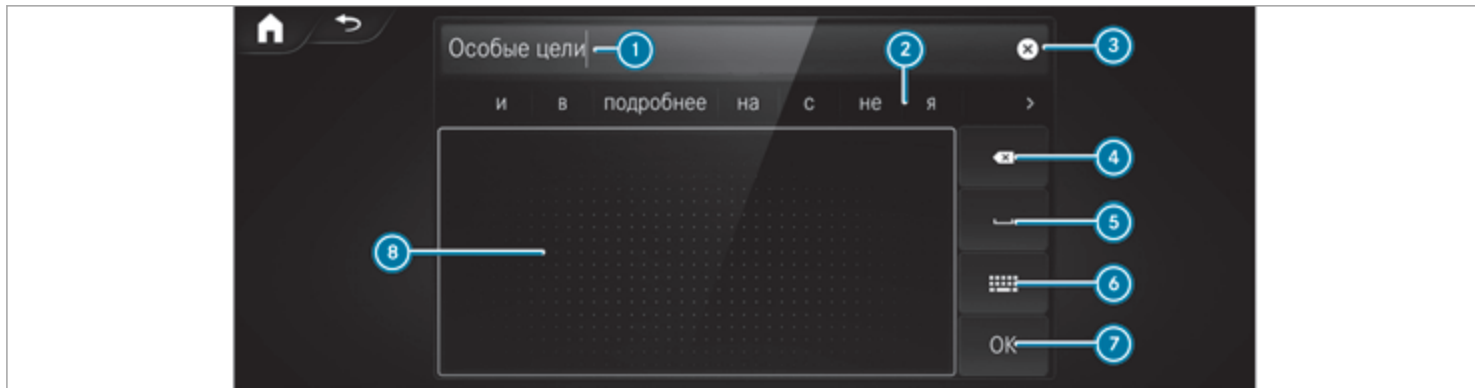

Путем рукописного ввода

- ① Строка ввода
- ② Отображение предложений во время ввода
- ③ удаление ввода
- ④ Удаление

При нажатии или касании удаляется последний введенный символ

- При нажатии или касании удаляется вся введенная информация
- ⑤ Вставка пробела



⑥ Переключение на ввод с клавиатуры

- ⑦ Подтверждение ввода
- ⑧ Внесение символа в поле

Символ , при его наличии, позволяет переключиться на голосовой ввод.

- ▶ Вызов функции ввода символов, например для переименования избранного (→ стр. 297).
- ▶ Если отображается клавиатура, выберите .

- ▶ Напишите символ пальцем на поверхности сенсорного дисплея. Символ будет внесен в строку ввода ①. Предложения отображаются в ②.

- ▶ **Выбор предложения:** выберите одно из предложений.
- ▶ При наличии другие предложения отображаются при нажатии  или .
- ▶ Продолжите ввод символов. Символы можно писать в строку или в столбик.
- ▶ **Завершение ввода символов:** нажмите кнопку .

Настройка клавиатуры для ввода символов

Мультимедийная система:



- ▶  [Установки](#) ▶ [Система](#) ▶ [Элем.управлен.](#) ▶ [Клавиатура и рукописный ввод](#)
- ▶ Подтвердите [Выбрать клавиатуру](#). Выберите язык клавиатуры из списка.

Установки системы

Дисплей

Конфигурация настроек дисплея

Мультимедийная система:

- ▶   ▶ [Установки](#) ▶ [Система](#) ▶ [Дизайн и изображен.](#)

Установка стиля

- ▶ Выберите [Дизайн](#) .
- ▶ Выберите [Классический](#), [Спортивный](#) или [Прогрессивный](#) .
Индикация мультимедийной системы изменится в зависимости от выбранного стиля. При сбрасывании до заводских установок устанавливается стиль [Классический](#).

Регулировка окружающего освещения под стиль

- ▶ Выберите [Адаптировать комфортную подсветку](#) .
- ▶ Включение или выключение функции.
С помощью данной функции производится регулировка окружающего освещения с учетом выбранного стиля дисплея.

Настройка яркости дисплея

- ▶ Выберите [Яркость дисплея](#) .

- ▶ Выберите значение яркости.

Выключение / включение дисплея

- ▶ **Выключение:** выберите [Дисплей выкл.](#)
- ▶ **Включение:** нажмите кнопку, например, .

Выберите дизайн индикации дисплея

- ▶ Выберите [Днев./ночной дизайн](#) .
- ▶ Выберите [Автоматический выбор, Дневной дизайн](#) или [Ночной дизайн](#).

Включение/выключение индикации температуры

- ▶ Выберите [Индикация температуры](#) .
- ▶ Выберите [Темп.наруж.возд.](#) или [Темп.охлаж.жидк.](#)
Выбранная температура отображается на комбинации приборов.

Время и дата

Автоматическая установка времени и даты

Мультимедийная система:

 **Установки** **Система** **Время и дата**

▶ Выключите **Установка времени вручную**.
Время и дата устанавливаются автоматически в соответствии с выбранным часовым поясом и с поправкой на летнее время.

- ⓘ Правильное время требуется для следующих функций:
- Ведение к цели в зависимости от времени
 - Расчет времени прибытия

Установка часового пояса

Условия

- Для часового пояса вручную: **Автоматический часовой пояс** отключен.

Мультимедийная система:

 **Установки** **Система** **Время и дата**

Установка часового пояса вручную

- ▶ Выберите **Часовой пояс**.
Отображается список стран.
- ⓘ Если в Вашей стране доступны несколько часовых поясов, то они отобразятся после выбора страны.
- ▶ Выберите страну и при необходимости часовой пояс.
Установленный часовой пояс отображается за пунктом меню **Часовой пояс**.

Установка часового пояса автоматически

- ▶ Включите **Автоматический часовой пояс**.

Установка формата времени и даты

Мультимедийная система:

 **Установки** **Система** **Время и дата** **Установить формат**

- ▶ Установите формат даты и времени •.

Установка времени и даты вручную

Условия

- Функция **Установка времени вручную** включена.
- Для установки даты вручную: в автомобиле не установлен GPS.

Мультимедийная система:

 **Установки** **Система** **Время и дата**

Установка времени (без часового пояса)

- ▶ Выберите **Установка времени**.
- ▶ Установите время.

Установка времени (с часовым поясом)

- ▶ Выберите **Установка времени**.

Когда часовой пояс установлен, время автоматически устанавливается в соответствии с этим часовым поясом. Время можно настроить максимум на плюс-минус 60 минут.

- ▶ Отрегулируйте время с помощью ползунка.

Установка даты

- ▶ Выберите **Установка даты**.
- ▶ Установите дату.

- ❗ В автомобилях с GPS даже при активной функции ручной коррекции времени невозможно установить дату. В этом случае дата устанавливается автоматически в соответствии с выбранным часовым поясом.

Подсоединение

Включение / выключение передачи местонахождения автомобиля

Мультимедийная система:

 **Установки** **Система** **Wi-Fi & Bluetooth**

- ▶ Выберите **Передать местонахождение автомобиля**.
- ▶ Включение или выключение функции.

Функция Bluetooth®

Информация о Bluetooth®

Bluetooth® — это технология беспроводной передачи данных на близком расстоянии примерно до 10 м.

Через Bluetooth® Вы можете, например, подключать свой мобильный телефон к мультимедийной системе и пользоваться следующими функциями:

- система громкой связи с доступом к следующим опциям:
 - Контактные данные (→ стр. 371)
 - Перечни вызовов (→ стр. 374)
 - Краткие сообщения SMS
- Интернет-соединение
- Прослушивание музыки с использованием аудиоисточника с Bluetooth®
- Передача электронных визитных карточек в формате vCard в автомобиль

Bluetooth® является зарегистрированным товарным знаком фирмы Bluetooth Special Interest Group (SIG) Inc.

- ❗ Подключение к Интернету через Bluetooth® предлагается не во всех странах.

Включение / выключение Bluetooth®

Мультимедийная система:

 **Установки** **Система** **Wi-Fi & Bluetooth**

- ▶ Включение **Bluetooth®**: выберите **Соединить через BT**.
- ▶ Включите **Bluetooth**.
- ▶ Выключение **Bluetooth®**: выберите **Установки**.
- ▶ Выключите **Bluetooth**.

Беспроводная локальная сеть (WLAN)

Обзор беспроводного сетевого соединения

Вы можете использовать WLAN для установления соединения с беспроводной локальной сетью или доступа в Интернет или доступа к другим сетевым устройствам.

Доступны следующие возможности соединения:

- беспроводное сетевое соединение
 - Беспроводное сетевое соединение устанавливается с поддерживающим WLAN устройством, например мобильным телефоном или планшетным компьютером клиента.
- Мультимедийная система в качестве точки доступа беспроводной локальной сети

Таким образом можно, например, установить соединение с планшетным компьютером или ноутбуком. Подключенное устройство может использовать тариф передачи данных Вашего автомобиля. Одновременно к точке доступа можно подключить до трех устройств.

- Использование тарифа передачи данных сторонними устройствами доступно не во всех странах.

Для установления соединения Вы можете использовать следующие методы:

- WPS PIN**
Соединение с защищенной беспроводной локальной сетью осуществляется через PIN-код.
- WPS PBC**
Соединение с защищенной беспроводной локальной сетью осуществляется нажатием кнопки.
- Ключ безопасности**
Соединение с защищенной беспроводной локальной сетью осуществляется с помощью ключа безопасности.

Установка беспроводной локальной сети (WLAN)

Условия

- Подключаемое устройство поддерживает один из трех описанных типов соединения.

Мультимедийная система:

 **Установки** >> **Система** >> **Wi-Fi & Bluetooth**

Включение беспроводной локальной сети (WLAN)

- Выберите **Wi-Fi**.
Включится Wi-Fi, и Вы сможете подключить мультимедийную систему к внешним точкам доступа.

Выключение беспроводной локальной сети (WLAN)

- Выберите **Установки**.
- Выключите **Wi-Fi**.
Если функция **Wi-Fi** выключена, связь по беспроводной локальной сети для всех устройств прервана. Невозможно установить также соединение с коммуникационным модулем. Такие функции, как, например, динамическое ведение к цели с системой Live Traffic Information, в этом случае недоступны.

Подключение мультимедийной системы к новому устройству через беспроводную локальную сеть

Эта функция доступна, если коммуникационный модуль не установлен.

Тип установки соединения необходимо выбрать в мультимедийной системе и на устройстве, с которым необходимо установить соединение.

- Порядок подключения может отличаться в зависимости от устройства. Следуйте указаниям на дисплее. Дальнейшая информация (см. руководство по эксплуатации от изготовителя).

- Выберите **Соединить через Wi-Fi**.
- Выберите **Добавить точку доступа**.

Соединение с помощью ключа безопасности

- Выберите опции  нужной беспроводной локальной сети.
- Выберите **Соединить через защитный код**.
- Отобразите на подключаемом устройстве защитный код (см. руководство по эксплуатации от изготовителя).
- Введите защитный код в мультимедийную систему.
- Подтвердите ввод нажатием **ok**.

- ⓘ Тип соединения при помощи защитного кода поддерживают все устройства.

Подключение через WPS PIN-код

- ▶ Выберите опции  нужной беспроводной локальной сети.
- ▶ Выберите [Соединить через ввод WPS PIN](#). Мультимедийная система создает восьмизначный PIN-код.
- ▶ Введите этот PIN-код на подключаемом устройстве.
- ▶ Подтвердите ввод.

Подключение нажатием кнопки

- ▶ Выберите опции  нужной беспроводной локальной сети.
- ▶ Выберите [Соединить через WPS PBC](#).
- ▶ На подключаемом устройстве в опциях выберите «Подключение через WPS PBC» (см. руководство по эксплуатации от изготовителя).
- ▶ Нажмите кнопку WPS на подключаемом устройстве.
- ▶ Выберите [Далее](#) в мультимедийной системе.

Активация автоматического подключения

- ▶ Выберите [Соединить через Wi-Fi](#).

- ▶ Выберите опции  нужной беспроводной локальной сети.
- ▶ Включите [Постоянная связь с Интернетом](#).

Подключение к известной беспроводной локальной сети

- ▶ Выберите [Соединить через Wi-Fi](#).
- ▶ Выберите беспроводную локальную сеть. Соединение устанавливается повторно.

Настройка точки доступа Wi-Fi

Мультимедийная система:

  [▶▶ Установки](#) [▶▶ Система](#) [▶▶ Wi-Fi & Bluetooth](#)

Конфигурирование мультимедийной системы в качестве точки доступа Wi-Fi

Тип установки соединения зависит от подключаемого устройства. Данная функция должна поддерживаться мультимедийной системой и подключаемым устройством. Тип установки соединения необходимо выбрать в мультимедийной системе и на устройстве, с которым необходимо установить соединение.

- ▶ Выберите [Точка доступа в автомобиле](#).
- ▶ Выберите [Соединить прибор с точкой доступа в а/м](#).

Подключение при помощи генерирования PIN-кода WPS

- ▶ Выберите [Соединить через генерирование WPS PIN](#).
- ▶ Введите на подключаемом устройстве PIN-код, отображаемый на мультимедийном дисплее, и подтвердите ввод.

Подключение при помощи ввода PIN-кода WPS

- ▶ Выберите [Соединить через ввод WPS PIN](#).
- ▶ Введите в мультимедийной системе PIN-код, отображаемый на дисплее внешнего устройства.

Подключение нажатием кнопки

- ▶ Выберите [Соединить через WPS PBC](#).
- ▶ Нажмите кнопку на подключаемом устройстве (см. инструкцию по эксплуатации от изготовителя).
- ▶ Выберите [Далее](#).

Соединение с помощью ключа безопасности

- ▶ Выберите [Соединить прибор с точкой доступа в а/м](#). Отобразится ключ безопасности.

- ▶ Выберите автомобиль на подключаемом устройстве. Он отображается с названием сети **Точка доступа MB XXXXX**.
- ▶ Введите на подключаемом устройстве ключ безопасности, отображенный на мультимедийном дисплее.
- ▶ Подтвердите ввод.

Подключение через систему коммуникации ближнего поля (NFC)

- ▶ Выберите **Соединить через NFC**.
- ▶ Активируйте NFC на мобильном устройстве (см. инструкцию по эксплуатации от изготовителя).
- ▶ Поместите мобильное устройство в зону действия системы NFC автомобиля (→ стр. 368).
- ▶ Выберите **Выполнено**. Теперь мобильное устройство через систему NFC подключено к точке доступа мультимедийной системы.

Создание нового ключа безопасности

- ▶ Выберите **Точка доступа в автомобиле**.
- ▶ Выберите **Генерировать защитный код**. В будущем соединение будет устанавливаться при использовании вновь созданного ключа безопасности.

- ▶ **Сохранение ключа безопасности:** выберите **Сохранить**. При сохранении нового ключа безопасности происходит разрыв всех существующих беспроводных сетевых соединений. При установлении новых беспроводных сетевых соединений необходимо ввести новый ключ безопасности.

Системный язык

Указания к системному языку

При помощи данной функции можно установить язык меню и голосовых навигационных сообщений. Выбор языка влияет на возможности ввода знаков. Голосовые навигационные сообщения возможны не на всех языках. Если выбор нужного языка для голосовых навигационных сообщений невозможен, то они производятся на английском языке.

Установка языка системы

Мультимедийная система:

→  **Установки** **Система** **Язык**

- ▶ Установка языка сообщений.
- ▶  Если Вы используете арабский картографический материал, то также можете настроить отображение текстовой информации на навигационной карте с использованием арабского шрифта. Для этого выберите в качестве языка **العربية** из

перечня языков. Голосовые указания навигационной системы будут воспроизводиться также на арабском языке.

Установка единицы измерения дистанции

Мультимедийная система:

→  **Установки** **Система** **Единицы измер.**

- ▶ Выберите **км** или **мили**.
- ▶ Для отображения на многофункциональном дисплее приборов включите **Дополнительный спидометр**.

Импорт и экспорт данных

Функция импорта / экспорта данных

Возможны следующие функции:

- передача данных с одной системы или одного автомобиля в другую систему или на другой автомобиль,
- создание резервной копии и повторная загрузка в память Ваших персональных данных,
- защита PIN-кодом Ваших персональных данных от нежелательного экспорта.

-  Обратите внимание на то, что файловая система NTFS не поддерживается. Рекомендуется файловая система FAT32.

Импорт / экспорт данных

 **УКАЗАНИЕ** Потеря данных в результате преждевременного удаления

- ▶ Не удаляйте носитель данных при экспорте данных.

За возможную потерю данных "Мерседес-Бенц" ответственность не несет.

Условия

- Автомобиль остановлен.
- Зажигание включено.
- USB-устройство подключено.

Мультимедийная система:

 [Установки](#) [Система](#) [Резервир.сист.](#)

- ▶ Выберите [Импортировать данные](#) или [Экспортировать данные](#).

Импорт

- ▶ Выберите носитель данных. Появляется запрос на перезапись текущих данных. Если данные получены из другого автомобиля, это распознается при считывании.
- ▶ Подтвердите запрос.

Файлы импортируются. Если данные импортированы, мультимедийная система перезапускается.

-  Текущие установки автомобиля после импорта могут измениться.

Экспорт

Если защита PIN-кодом включена, производится запрос PIN-кода.

- ▶ Введите четырехзначный PIN-код.
- ▶ Выберите носитель данных. Появляется запрос подтверждения для выполнения экспорта.
- ▶ Подтвердите запрос. Данные экспортируются. Экспорт данных может занять несколько минут.

-  После успешного экспорта на носителе данных появится папка MyMercedesBackup, в которой записаны экспортированные данные.

Включение / выключение защиты PIN-кодом

Условия

Разблокировка PIN-кода:

- Есть подключение к Интернету.
- Имеется аккаунт Mercedes me на сайте <http://www.mercedes.me>.
- Индивидуальный профиль пользователя активен (→ стр. 291).

Мультимедийная система:

 [Установки](#) [Система](#) [PIN-защита](#)

Как задать PIN-код

- ▶ Выберите [Установить PIN-код](#).
- ▶ Введите четырехзначный PIN-код.
- ▶ Повторно введите четырехзначный PIN-код. Если оба PIN-кода совпадают, защита PIN-кодом включена.

Изменение PIN-кода

- ▶ Выберите [Изменить установки](#).
- ▶ Введите актуальный PIN-код.
- ▶ Выберите [Изменить PIN-код](#).
- ▶ Задайте новый PIN-код.

Активация защиты экспорта данных PIN-кодом

- ▶ Выберите [Защита экспорта данных](#).
Включение или выключение функции.

Разблокировка PIN-кода через портал Mercedes me

Если Вы три раза неправильно ввели Ваш PIN-код, то Ваш PIN-код блокируется. Вы можете через онлайн-портал Mercedes me connect заказать себе одноразовый пароль, с помощью которого осуществляется сброс защиты PIN-кодом.

- ▶ Выберите [Разблокировать PIN-код](#).
- ▶ Введите одноразовый пароль. Защита PIN-кодом сбрасывается и Вы можете задать новый PIN-код.

Обновление программного обеспечения**Информация об обновлении программного обеспечения**

Обновление программного обеспечения состоит из трех этапов:

- Загрузка или копирование данных, необходимых для установки
- Установка обновления

- Активация обновления путем перезапуска системы

Если доступно обновление, мультимедийная система отображает соответствующее уведомление.

В зависимости от источника Вы можете устанавливать различные обновления:

Обновление программного обеспечения

Источник обновления	Тип обновления
Интернет	Навигационные карты, системные обновления, электронное «Руководство по эксплуатации»
Внешний носитель данных, например запоминающее устройство USB	Навигационные карты

- ⓘ Установка может занять несколько минут, ее прерывание невозможно. Если Вы не установили обновление программного обеспечения, в автомобиле будут использоваться неактуальные данные. Отдельные функции или элементы управления во время установки недоступны или доступны только в ограниченном режиме.

Преимущества обновления программного обеспечения

Благодаря обновлениям программного обеспечения Ваш автомобиль всегда находится в обновленном состоянии.

Чтобы улучшить качество наших услуг, в будущем Вы будете получать обновления для своей мультимедийной системы, служб Mercedes me connect и коммуникационного модуля Вашего автомобиля. Они будут загружены очень удобным для Вас способом через мобильную связь Вашего автомобиля и во многих случаях будут устанавливаться автоматически. На портале Mercedes me Вы можете в любой момент проверить статус Ваших обновлений и узнать о возможных новинках.

Обзор Ваших преимуществ:

- Обновления программного обеспечения удобно загружаются по сети мобильной связи
- Улучшение качества и доступности служб Mercedes me connect
- Ваша мультимедийная система и коммуникационный модуль всегда соответствуют самому последнему уровню техники

Дополнительную информацию об обновлении программного обеспечения Вы найдете по адресу <http://me.mercedes-benz.com>

Выполнение обновления программного обеспечения

Условия

- Для обновлений в режиме онлайн имеется подключение к Интернету (→ стр. 391).
- Для автоматического обновления в режиме онлайн Ваш автомобиль оснащен несъемным коммуникационным модулем.

Мультимедийная система:

 Установки >> Система >> Актуализация ПО

Автоматический выбор

- ▶ Включите [Автоматическая онлайнная актуализация..](#)
Обновления загружаются и устанавливаются автоматически.
Отображается состояние текущей версии обновления.

Вручную

- ▶ Выключите [Автоматическая онлайнная актуализация..](#)
- ▶ Выберите обновление из списка и запустите его актуализацию.

Активация обновления программного обеспечения

- ▶ Перезапустите систему.
Изменения обновления программного обеспечения становятся активными.

Функция важных системных обновлений

Для безопасности данных Вашей мультимедийной системы могут потребоваться важные системные обновления. Инсталлируйте их, так как в противном случае безопасность Вашей мультимедийной системы больше не может гарантироваться.

- ⓘ Если включено автоматическое обновление программного обеспечения, то системные обновления загружаются автоматически (→ стр. 319).

Как только обновление программного обеспечения будет доступно для загрузки, появится соответствующее сообщение на мультимедийном дисплее.

У Вас есть следующие возможности выбора:

- [Принять и инсталлировать](#)
Обновление загружается в фоновом режиме.
- [Информация](#)
Отображается информация об ожидающих системных обновлениях.
- [Позже](#)

Обновление можно позднее загрузить вручную (→ стр. 319).

Глубинные системные обновления

Глубинные системные обновления связаны с настройками автомобиля или системы и поэтому возможны только на стоящем автомобиле с выключенным зажиганием.

Если загрузка завершена и глубинное системное обновление готово к установке, то Вы будете проинформированы об этом, например, после выключения и включения зажигания.

- ⓘ Остановите автомобиль в соответствующем, удовлетворяющем правилам безопасности движении, месте, прежде чем начать установку.

Условия для установки:

- Зажигание выключено.
- Вы прочитали и приняли во внимание указания и предупреждения.
- Задействован электрический стояночный тормоз.

Если все условия выполнены, то выполняется установка обновления. Во время установки обновления управление мультимедийной системой недоступно и функции автомобиля ограничены.

Если во время инсталляции обновления возникнут ошибки, то автоматически запускается попытка восстановить предыдущую версию. Если восстановление предыдущей версии невозможно, то на мультимедийном дисплее появляется символ. Обратитесь в специализированную мастерскую с квалифицированным персоналом для устранения проблемы.

Сброс настроек мультимедийной системы (функция Reset)

Мультимедийная система:

 Установки >> Система >> Сброс

Персональные данные удаляются, например:

- память радиостанций,
- подключенные мобильные телефоны,
- личные профили пользователя.

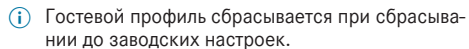
 Гостевой профиль сбрасывается при сбрасывании до заводских настроек.

Появляется повторный запрос о подтверждении необходимости сброса.

- ▶ Выберите **Да**. Производится сброс мультимедийной системы на заводские установки. Если Вы установили

PIN-код для своей системы, он также возвращается в исходное состояние.

Бодрость и здоровье

Установка кинетических функций сиденья ENERGIZING

Условия

- Данные функции доступны только для сидений с полностью электрической регулировкой и функцией памяти.

Мультимедийная система:

 Комфорт >> Комфорт сидений

- ▶ Выберите **Кинетич.функц.сиденья**.

Благодаря кинетическим характеристикам сиденья с функцией ENERGIZING положение тела на сиденье в течение поездки изменяется, что способствует обеспечению здоровья спины. При этом мышцы и суставы попеременно нагружаются и разгружаются за счет небольших движений подушки и спинки.

Запуск кинетики сидений

- ▶ Выберите  для нужного сиденья.

- ▶ Программа запускается на заданную продолжительность.

Конфигурация кинетики сидений

- ▶ Выберите  для нужного сиденья.
- ▶ Выберите **Спинка сиденья** или **Спинка и подушка сиденья**.
- ▶ Выберите нужную настройку.

Автомобили с мультиконтурным сиденьем:

дополнительно к спинке сидений и подушкам сидений для данной функции можно активировать поясничный подпор.

- ▶ Включение или выключение **Включая поясн.зону**.

Настройка продолжительности

- ▶ Выберите  для нужного сиденья.

Доступны следующие варианты продолжительности:

- **Короткая** (16 минут)
- **Средняя** (32 минуты)
- **Длинная** (96 минут)

- ▶ Выберите продолжительность. Запускается выбранная программа.

Функция управления комфортом ENERGIZING

Обзор программы ENERGIZING Komfort

Режимы	Эффект
Свежесть	Целенаправленное изменение внутрисалонного климата может вызвать простуду у находящихся в автомобиле людей. Очистка воздуха происходит за счет охлаждающих потоков воздуха и ионизации. Салон автомобиля подсвечивается холодными цветами, а сиденье вентилируется.
Тепло	Повышает уровень комфорта для находящихся в автомобиле людей. Подогрев поверхностей, сидений и рулевого колеса при этом создает приятное ощущение тепла. Воздух очищается с помощью ионизации и подается в салон с приятным ароматом. Салон автомобиля подсвечивается теплыми цветами.
Витальность	Может противодействовать снижению внимания в однообразных ситуациях вождения. Восстанавливающая активность стимуляция находящихся в автомобиле людей осуществляется посредством ритмичной музыки и бодрящего массажа. Воздух очищается с помощью ионизации и подается в салон с приятным ароматом. Салон автомобиля подсвечивается яркими цветами, а сиденье вентилируется.
Радость	Содействует позитивному настроению находящихся в автомобиле людей, а также их умственному и физическому восстановлению. Это достигается благодаря умеренно ритмичной музыке и запуску программы массажа. Воздух очищается с помощью ионизации и подается в салон с приятным ароматом. Салон автомобиля подсвечивается приятными цветами.
Уют	Обеспечивает умственное и физическое расслабление находящихся в автомобиле людей. Расслабление достигается благодаря массажу спины, который сочетается с точечным подогревом. Воздух очищается с помощью ионизации и подается в салон с приятным ароматом. При этом музыкальный проигрыватель воспроизводит расслабляющую музыку, а салон автомобиля подсвечивается приятными цветами.

Режимы	Эффект
Тренинги	<p>Целенаправленные расслабляющие или тонизирующие упражнения могут противодействовать возникающему напряжению мышц, затеканию конечностей или стрессу. Упражнения показываются в коротких видеороликах. Воздух очищается с помощью ионизации и подается в салон с приятным ароматом. Салон автомобиля подсвечивается соответствующим упражнениям цветом.</p> <p>Тренинги состоят из аудиоинструкций и короткого видео. Аудиоинструкции составлены таким образом, что могут воспроизводиться и во время движения. Видео отображается только в том случае, если автомобиль движется со скоростью ниже 5 км/ч. При более высокой скорости воспроизведение видео прекращается. При выполнении тренировок во время движения постоянно следите за дорожной обстановкой.</p>
Советы	<p>Система дает советы о возможных упражнениях или мерах по повышению уровня комфорта пассажиров автомобиля. Происходит только звуковое воспроизведение. Выбрав желаемую область тела, Вы можете систематически получать советы по повышению уровня комфорта для данной области тела.</p>

i Обратите внимание на то, что имеющиеся в распоряжении программы и задействованные в них функции зависят от комплектации Вашего автомобиля. В зависимости от комплектации может быть доступно меньшее количество функций.

Запуск программы ENERGIZING Komfort

! **УКАЗАНИЕ** Повышенная опасность аварии ввиду ограниченного внимания при проведении упражнений

▶ Всегда обращайтесь внимание на окружающий транспорт. Проводите упражнения лишь тогда, когда это позволяет дорожная ситуация. Имейте в виду, что Вы несете ответственность за вождение автомобиля,

даже при прослушивании советов и выполнении предлагаемых упражнений.

Условия

- Зажигание включено.

Мультимедийная система:

 [Комфорт](#)  [ENERGIZING COMFORT](#)

Запуск программы

Доступны следующие программы:

- [Свежесть](#)

- Тепло
- Витальность
- Наслаждение
- Уют

▶ Выбор программы.

▶ Выберите **Старт**.

Выбранная программа работает в течение 10 минут.

Если во время работы программы перестают действовать необходимые условия, то на дисплее появляется соответствующее сообщение. Работа программы прерывается.

Выбор сиденья

▶ Выбор программы.

▶ Выберите **Сиден..**

▶ Выберите желаемые сиденья.

Конфигурация программ

▶ Выбор программы.

▶ Выберите .

▶ Включение или выключение используемых в программе функций.

Запуск программы тренировок

▶ Выберите **Тренинги**.

В Вашем распоряжении имеются следующие программы тренировок:

- **Актив.мышц**
- **Рассл.мышц**
- **Баланс**

▶ Выбор программы.

Будет запущено выполнение программы.

▶ **Активация ароматизации для тренинга: выберите **Ароматизац..****

i Видео демонстрации упражнений показывается только когда автомобиль неподвижен или при движении со скоростью ниже 5 км/ч. При более высокой скорости изображение пропадает, и Вы будете слышать только инструкции.

Включение советов

▶ Выберите **Рекомендации**.

Доступны следующие категории:

- **Торс**
- **Нижняя часть спины**
- **Голова**

- **Плечи**
- **Область таза**

▶ Выберите нужную область тела .

Начинается воспроизведение советов для данной области тела.

▶ Выберите , чтобы приостановить воспроизведение советов.

i Вы получите совет для каждой опции. Чтобы услышать следующий совет, снова выберите нужную область тела.

Навигационная система

Включение навигации

Мультимедийная система:

  **Navigation** (Навигационная система)

▶ Альтернативным образом: нажмите кнопку . Появляется карта. Отображается текущее местонахождение автомобиля. Отобразится меню «Навигация».

Включение / выключение индикации меню навигации



Если ведение к цели отключено, появляется карта. Отобразится меню навигации.

Если ведение к цели включено, появляется карта в полноэкранном режиме. Меню навигации не отображается.

▶ **Включение индикации:** коснитесь на сенсорном экране.

или

▶ Нажмите на сенсорный элемент Touch-Control или на сенсорную панель.

▶ **Выключение индикации:** меню навигации будет скрыто автоматически.

Обзор навигации



Цифровая карта с меню навигации (пример)

- ① Ввод особой цели или адреса и другие возможности ввода
- ② Прерывание ведения к цели (если ведение к цели активно)
- ③ Повторение голосового указания навигационной системы и включение или выключение голосовых указаний навигационной системы
- ④ Вызов меню **НА МАРШРУТЕ**
 - Индикация **Обзор маршрута**
 - Выбор элемента **Альтернативные маршруты**
- **Сообщить дорожное событие** (Коммуникация Car-to-X)
- Вызов меню **ДОРОЖНАЯ СИТУАЦИЯ**
 - ◇ Индикация **Сообщения о дорожной ситуации**
 - ◇ Индикация **Сообщения по районам**

◇ Индикация [Информац.об абонементе для Live Traffic](#)

- Индикация [Перечень маршрутов](#)
- Вызов меню [МЕСТОНАХОЖДЕНИЕ](#)

◇ [Сохранить местонахождение](#)

❗ Опции доступны не во всех странах.

❗ Адреса из трех слов можно вводить в онлайн-поиске (→ стр. 331). Опция доступна не во всех странах.

Ввод цели

Указания по вводу цели

⚠ ОСТОРОЖНО Опасность потери контроля над дорожной ситуацией из-за пользования интегрированными в автомобиль устройствами связи во время движения

Управление интегрированными в автомобиль коммуникационными приборами во время движения может отвлекать Вас от дорожной ситуации. Кроме того Вы можете потерять контроль над автомобилем.

◇ Индикация [Компас](#)

◇ Индикация [Кибла](#) (доступна в некоторых странах)

- Ⓜ Быстрый доступ и настройки
 - Индикация [Дорожная ситуация](#)

▶ Пользуйтесь этими устройствами только в том случае, если это допускается дорожной ситуацией.

▶ Если это невозможно, остановитесь в соответствии с правилами дорожного движения и произведите ввод данных во время стоянки автомобиля.

При эксплуатации мультимедийной системы соблюдайте законодательные нормы страны, в которой Вы в данный момент находитесь.

Ввод особой цели или адреса

⚠ ОСТОРОЖНО Опасность потери контроля за дорожной ситуацией из-за информационных систем и устройств связи

Пользование интегрированными в автомобиль информационными системами и устройствами связи во время движения может отвлекать Вас от

- Индикация [Парковка](#)
- Индикация [Информ.по автостраде](#)
- Использование через [Расширенные](#) опции для [Вид](#), [Сообщения](#) и [Маршрут](#)

дорожной ситуации. Кроме того Вы можете потерять контроль над автомобилем.

▶ Пользуйтесь этими устройствами только в том случае, если это допускается дорожной ситуацией.

▶ Если это невозможно, остановитесь в соответствии с правилами дорожного движения и произведите ввод данных во время стоянки автомобиля.

При эксплуатации мультимедийной системы соблюдайте законодательные нормы страны, в которой Вы в данный момент находитесь.

Условия

- **Для онлайн-поиска:** доступна служба Mercedes me connect.
- У Вас есть аккаунт пользователя на портале Mercedes me.
- Служба активирована.

Вы можете выполнить активацию самостоятельно или поручить ее авторизованной СТОА Mercedes-Benz.

Дополнительную информацию можно найти на веб-сайте <http://www.mercedes.me>

Мультимедийная система:

→ 🏠 ➤ Навигация ➤ 🔍 Куда?

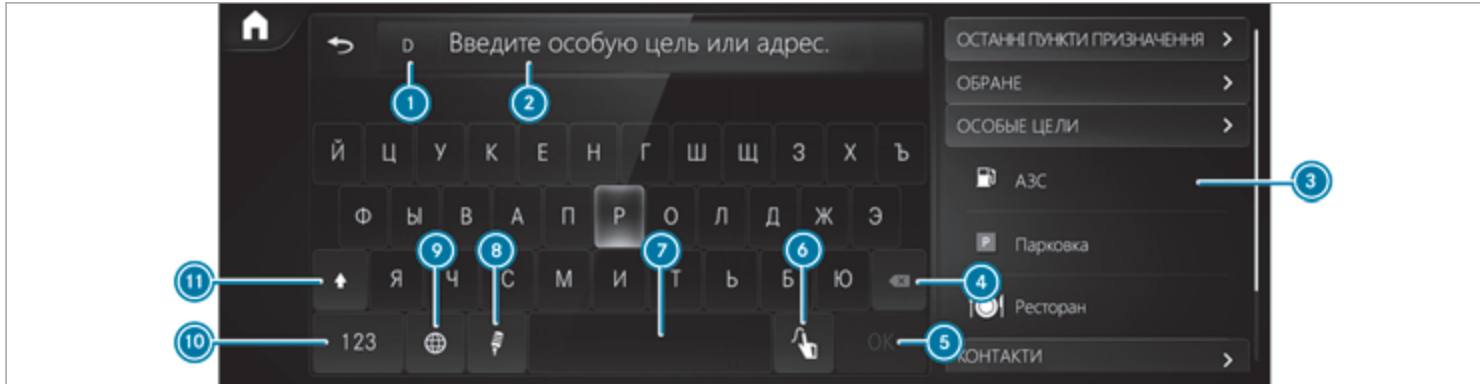

Поиск в автомобиле при помощи клавиатуры

При вводе цели для поиска в автомобиле используется база данных, сохраненная в мультимедийной системе.

Установлена страна, в которой находится автомобиль ①.

▶ При помощи клавиатуры (на рисунке) или посредством системы распознавания рукописного текста ⑥ введите в поле ввода ② особую

цель или адрес. Ввод может производиться в любой последовательности. При вводе цели мультимедийная система предлагает сохраненные в ③ слова. Цель выбирается в списке ③ или при помощи [OK].

Если мультимедийная система оснащена небольшим дисплеем, вызов списка осуществляется **3** с помощью значка списка, расположенного сверху справа.

Вы можете вводить, например, следующие параметры:

- город, улицу, номер дома
- улицу, город
- почтовый индекс
- Название особой цели
- Категория особой цели, например **A3C**
- Город, название особой цели
- Номер телефона, если доступен для особой цели
- Имя контакта

Примеры быстрого ввода адреса:

- Если Вы ищете, например, Кенигштрассе в Штутгарте, можете ввести «STUT» и «KÖN».
- Если Вы ищете, например, особую цель в Великобритании, можете ввести «THE SHARD».

Если Вы хотите попробовать оба варианта, то дополнительно необходимо изменить страну.

▶ Альтернативно можно использовать голосовой ввод **8**.

▶ **Переключение на распознавание рукописного текста:** выберите **6**.

▶ Напишите знак на поверхности сенсорной панели. Символы можно писать рядом друг с другом или один над другим (→ стр. 303).

▶ Выберите **Назад к вводу с клавиатуры:** .

или

▶ Нажмите на поверхность сенсорной панели.

▶ **Удаление введенной информации:** выберите **4**.

Символы будут удаляться по отдельности.

или

▶ Если символы вводятся в **2**, выберите  рядом со строкой ввода.

Введенная информация будет полностью удалена.

▶ **Переключение на прописные или строчные буквы:** выберите **11**.

▶ **Переключение на цифры, специальные знаки и символы:** выберите **10**.

Вместо **123** на дисплее отобразится **ABC**.

Индикация **11** сменится на **#+=**.

▶ Выберите **11** и переключитесь на другие специальные знаки.

▶ **Вставка пробела:** выберите **7**.

▶ **Установка языка:** выберите **9**.

▶ Выберите язык.

i Данная функция целесообразна для тех стран, в которых поддерживаются несколько наборов символов. Например, Россия с кириллицей и латиницей.

▶ **Изменение страны:** выберите обозначение страны **1**.

▶ Введите код страны, например **F** для Франции. Список будет отфильтрован.

▶ Выберите страну в списке **3**. Можно ввести цель.

▶ **Сохранение цели:** выберите цель в списке **3**.

▶ Если цель имеет несколько значений, выберите нужное значение из списка. Отобразится адрес цели. Теперь можно рассчитать маршрут.

Использование онлайн-поиска

i Условия: установлено подключение к Интернету. Функция онлайн-поиска предлагается не во всех странах.

При вводе цели для поиска используются службы онлайн-карт. Если поиск в автомобиле не позволяет найти подходящие цели или если Вы меняете страну, можно воспользоваться онлайн-поиском.

В качестве цели можно ввести адрес, особую цель или адрес из трех слов.

 Ввод адреса из трех слов (→ стр. 331).

 Выберите код страны .

 Выберите поставщика онлайн-службы в списке стран.

или

 Если поиск в автомобиле не принес результатов, выберите [Поиск в Интернете](#).

 Введите цель в строке ввода. При этом последовательность может быть любой, например улица и город. Используйте функции, описанные для поиска в автомобиле.

Отобразятся результаты поиска.

 Выберите цель в списке.
Отобразится подробный вид маршрута.





Выбор последних целей

Условия

- Последние цели сохранены.

- **Для предложений по целям:** вы создали профиль (→ стр. 291).
- Опция [Учить данные поездок](#) включена (→ стр. 295).
- Мультимедийная система уже собрала достаточное количество данных для отображения предложений по целям.

Мультимедийная система:

   [Навигация](#)
 [Куда?](#)  [ПОСЛЕДНИЕ ЦЕЛИ](#)

Из последних целей можно выбрать следующие элементы:

- предложения целей (→ стр. 346),
- цели,
- маршруты.

 Выберите цель или маршрут.
Отображается адрес цели. Возможен расчет маршрута.





 Вы можете сохранить последнюю цель или предложение цели в избранном (→ стр. 346).
Благодаря избранному у Вас имеется быстрый доступ к целям (→ стр. 332).

Выбор особой цели

Условия

- **При использовании индивидуальных особых целей:** USB-устройство подсоединено к мультимедийной системе.
- На USB-устройстве сохранены личные точки интереса в формате данных GPS Exchange Format (.gpx) в папке PersonalPOI.

Мультимедийная система:

   [Навигация](#)  [Куда?](#)  [ОСОБЫЕ ЦЕЛИ](#)



Поиск по категориям (без ведения к цели)

 Выберите категорию.

или

 Выберите [Все категории](#).

 Выберите категорию и подкатеорию (если доступна).

 **Фильтр по категориям и результатам поиска:** в текстовом поле  [Искать](#) введите поисковый запрос.
Поиск выполняется в окрестностях текущего местоположения автомобиля. Результаты поиска сортируются по возрастанию степени удаленности.

Специальные цели отображают следующую информацию:

- Направление кратчайшей линии до особой цели (стрелка)
- Название особой цели
- Расстояние до особой цели по прямой

- ▶ Выберите особую цель при помощи **OK** или в списке. Отображается адрес цели. Возможен расчет маршрута.

Поиск по категориям (ведение к цели активно)

- ▶ Выберите категорию, например **A3C**.

или

- ▶ Выберите **Все категории** .
- ▶ Выберите категорию и подкатеорию (если доступна).
- ▶ **Фильтр по категориям и результатам поиска:** в текстовом поле **Искать** введите поисковый запрос.
- ▶ Выберите одну из позиций поиска **В окружении**, **В районе цели** или **Вдоль маршрута**.
- ▶ Если имеются промежуточные цели и **В районе цели** они были выбраны, выберите позицию поиска в обзоре маршрута.

- ▶ Выберите особую цель при помощи **OK** или в списке. Отображается адрес цели. Возможен расчет маршрута.

Поиск личных особых целей

- ▶ Выберите **Личные особые цели** .
- ▶ Выберите категорию.
- ▶ Если ведение к цели активировано, выберите одну из позиций поиска **В окружении**, **В районе цели** или **Вдоль маршрута**.
- ▶ Выберите личную особую цель. Отображается адрес цели. Возможен расчет маршрута.

или

- ▶ Введите в поле поиска искомый термин и отфильтруйте полученный список результатов.
- ▶ Выберите личную особую цель.

Обработка категории личных особых целей

- ▶ Выберите в списке категорию личных особых целей **▼**. Откроется меню.
- ▶ **Изменение имени:** выберите **Изменить имя**.
- ▶ Введите название.
- ▶ Выберите **OK** .

- ▶ **Изменение символа:** выберите **Изменить пиктограмму**.

- ▶ Выберите пиктограмму.

- ▶ **Удаление категории личных особых целей:** выберите **Удалить**.

- ▶ Выберите **Да** .

Конфигурация категорий для быстрого доступа

Вы можете настроить категории для быстрого доступа.

Например, при расчете маршрута первые три категории отображаются в виде символов.



- ▶ Выберите **Все категории** .
- ▶ Выберите категорию и подкатеорию (если доступна).
- ▶ Выберите ☆ или ★ .
 ☆ добавляет категорию.
 ★ удаляет категорию.
- ▶ Если все доступные быстрые доступы заняты, выберите категорию, подлежащую замене.

Выбор контакта в качестве цели

Условия

- Мобильный телефон подсоединен к мультимедийной системе (→ стр. 366).

Мультимедийная система:

  **»» Навигация**  **Куда?** **»» КОНТАКТЫ**

О списке контактов



- ▶ Выберите адресата.
Отображаются контактные данные.
- ▶ Выберите адрес.



О поисковых запросах

- ▶ Введите в поле поиска, например, фамилию или телефонный номер.
 - ▶ Выберите .
 - ▶ Выберите контактные данные.
 - ▶ Выберите адрес.
Отображается адрес цели. Возможен расчет маршрута.
- i** Ведение к адресу контакта является надежным в следующих случаях:
- Адрес контакта указан точно.
 - Контактные данные совпадают с картографическими данными цифровой карты.

Ввод географических координат

Мультимедийная система:

  **»» Навигация**  **Куда?** **»» ГЕОГ.КООРДИНАТЫ**

- ▶ Выберите **Широта** или **Долгота**.
- ▶ Выберите географические координаты: широту и долготу в градусах, минутах и секундах. Для этого проведите пальцем вверх или вниз. На карте отображается местонахождение.
- ▶ Подтвердите ввод нажатием на .
- ▶ **Задайте цель: выберите**  или .
- ▶ (→ стр. 333) Расчет маршрута.

Ввод цели в качестве адреса из трех слов

Условия

- Поиск цели с помощью адреса из трех слов возможен в онлайн-поиске (→ стр. 326).
 - В строке состояния на мультимедийном дисплее отображается состояние интернет-соединения в виде символа двойной стрелки.
- i** Поиск цели с помощью адреса из трех слов доступен не во всех странах.

Мультимедийная система:

  **»» Навигация**  **Куда?**

- ▶ Выберите обозначение страны.
 - ▶ Выберите поставщика онлайн-службы в списке стран.
- или
- ▶ Если поиск в автомобиле не принес результатов, выберите **Поиск в Интернете**.
 - ▶ Ввод адрес цели в качестве адреса из трех слов. Слова необходимо разделять точками. Отображаются результаты поиска.
 - ▶ Выберите цель в списке.
Отображается адрес цели. Возможен расчет маршрута.

- i** Адреса из трех слов сервиса what3words – это альтернативная глобальная система адресации для многоязычной привязки мест к системе координат с точностью до трех метров. Благодаря такому растриванию на поверхности Земли обозначаются также и те места, которые не имеют адреса с привязкой к зданию, например, улицы и номера дома.

Например, Бранденбургские ворота в Берлине, в зависимости от конкретного языка, имеют такой адрес из трех слов:

- Немецкий: **tapfer.gebäude.verliehen**

- Английский: **that.lands.winning**
- Французский: **posteaux.bobineur.ombrant**

Адреса из трех слов являются однозначными, легко запоминаются и удовлетворяют большей части повседневных задач.

Выполнить преобразование адресов из трех слов в обе стороны Вы можете по этому адресу:

- на веб-сайте <http://what3words.com>
- в приложениях what3words

Выбор места назначения на карте

Мультимедийная система:

   **Навигация**

- ▶ Перемещение карты (→ стр. 354).
- ▶ **На сенсорном экране:** Нажмите и удерживайте палец на сенсорном экране. Отображается адрес цели.
- ▶ Если рядом с выбранной позицией расположено несколько целей, в списке отображаются доступные улицы и особые цели.
- ▶ Выбор цели в списке. Отображается адрес цели. Возможен расчет маршрута.

▶ **На сенсорной панели:** Когда цель будет отмечена перекрестием, нажмите и удерживайте палец на сенсорной панели. Отображается адрес цели.

Если рядом с перекрестием расположено несколько целей, в списке отображаются доступные улицы и особые цели.

- ▶ Выбор цели в списке. Отображается адрес цели. Возможен расчет маршрута.

Отображение особых целей в окружении на карте

Если рядом с перекрестием расположено несколько целей, функция доступна.

- ▶ Выберите .
- ▶ Выберите **Особые цели в окружении** . Появляется карта.
- ▶ Проведите по элементу управления влево или вправо. Предыдущая или следующая особая цель отмечается на карте. Отображается название или адрес.
- ▶ Выберите символ особой цели.

или

▶ **Фильтр индикаторов в соответствии с категорией особой цели:** прокрутите при помощи элемента управления.







▶ Выберите категорию особых целей.

Выбор цели из избранного

Условия

- Цели сохранены в избранном. Сохраните последнюю цель или предложение по цели в списке избранного (→ стр. 346).

Мультимедийная система:

   **Навигация**   **Куда?**  **ИЗБРАННОЕ**

- ▶ Выберите избранное. Отображается адрес цели. Возможен расчет маршрута.

В меню «Избранное» доступны следующие опции:

- Сохранение домашнего и рабочего адресов
- Создание избранного
- Удаление избранного
- ▶ **Домашний и рабочий адреса еще не сохранены:** выберите **Домашний адрес** или **Рабочий**.
- ▶ Подтвердите запрос выбором **Да**.

▶ Введите избранное в качестве особой цели или адреса (→ стр. 326).

▶ **Создание избранного:** выберите [Добавить в избранное](#).

▶ Введите избранное в качестве особой цели или адреса (→ стр. 326).

или

▶ Если все позиции в избранном заняты, сначала выберите избранное, которое нужно заменить (→ стр. 297).

▶ Следуйте указаниям.

▶ **Удаление избранного:** выберите  в качестве цели.

▶ Выберите [Удалить](#).

или

▶ Нажмите пункт в избранном и удерживайте его до тех пор, пока не появится меню [ОПЦИИ](#).

▶ Выберите [Удалить](#).

Маршрут



Расчет маршрута

Условия

- Цель введена.

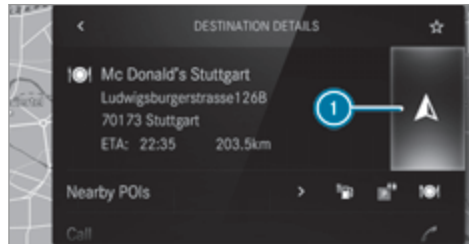
- Отображается адрес цели.



- ①  Маршрут не задан
-  Имеется маршрут

▶ Выберите  .
Производится перерасчет маршрута к цели. Карта показывает маршрут. После этого начинается ведение к цели.

или

▶ Выберите  .
Если маршрут уже есть, то отображается запрос. Выберите [Опред.как промеж.цель](#) .
Выбранный адрес цели устанавливается в качестве следующей промежуточной цели. Начнется ведение к цели.

Если уже имеется четыре промежуточных цели, то мультимедийная система задает вопрос, необходимо ли удалить промежуточную цель 4. Подтвердите запрос выбором [Да](#).

или

▶ Выберите [Начать нов.веден.к цели](#) .
Выбранный адрес цели устанавливается в качестве новой цели. Предыдущая конечная цель и промежуточные цели удаляются. Начинается ведение к новой цели.

Поиск особых целей поблизости от указанной цели

① Символы особых целей справа рядом с [Особые цели в окружен](#). показывают первые три категории для быстрого доступа. Эти категории можно конфигурировать (→ стр. 329).

▶ Выберите символ особой цели.
Отображаются результаты поиска.

▶ Выберите особую цель.
Отображается адрес цели. Возможен расчет маршрута.

или

▶ Выберите [Особые цели в окружен](#). .

- ▶ Выполните поиск по категориям, введите поисковый запрос или выполните поиск по личным особым целям (→ стр. 329).
- ▶ Выберите особую цель. Отображается адрес цели. Возможен расчет маршрута.

Дальнейшие функции меню

- ▶ **Сохранение цели:**  выберите.
- ▶ Выберите опцию.

В Вашем распоряжении имеются следующие возможности:

 - Сохранить в "Последних целях"
 - Сохранить как избранное
 - Сохранить как "Мой дом"
 - Сохранить как "Рабочий адрес"
- ▶ **Звонок цели:** при наличии телефонного номера выберите [Позвонить](#).
- ▶ **Передача цели при помощи NFC или QR-кода:** выберите [Поделиться через NFC или QR-код](#).
- ▶ Удерживайте зону NFC мобильного телефона (см. инструкцию по эксплуатации от изготовителя) у подкладки или положите на нее мобильный телефон (→ стр. 368).

или

- ▶ Удерживая мобильный телефон рядом с мультимедийной системой, отсканируйте QR-код.
- ▶ **Открытие интернет-страницы:** если доступна интернет-страница, выберите [www](#).
- ▶ **Отображение на карте:** выберите [Показать на карте](#).

Выбор типа маршрута

Мультимедийная система:

  [▶▶ Навигация](#)  [▶▶ Расширенные](#) [▶▶ Маршрут](#)

- ▶ Выберите тип маршрута. При отсутствии маршрута выполняется расчет следующего маршрута с новым типом маршрута. Если маршрут уже имеется, выполняется расчет маршрута с новым типом маршрута.

Доступны следующие типы маршрутов:

- **Быстрый**
Маршрут рассчитан с кратчайшим временем движения.
- **Короткий**
Маршрут рассчитан с кратчайшей дистанцией.
- **Эконом.**

Рассчитан экономичный маршрут. Время движения может быть несколько больше, чем при быстром маршруте.

- **Прицеп**

Опция может быть использована, если к автомобилю присоединён прицеп.

В мультимедийной системе отображается запрос. Подтвердите запрос.

Маршрут оптимизируется для эксплуатации с прицепом.

Для данных типов маршрута можно выбрать следующие опции динамичного ведения к цели:

- ▶ Выберите [Динамич.ведение к цели](#)  .
- ▶ Выберите [Автоматически](#), [По запросу](#) или [Выключено](#).

Пояснение по опциям:

- **Автоматически**

Маршрут рассчитывается с помощью установленного в настоящий момент типа маршрута.

Учитываются сообщения о дорожной ситуации системы Live Traffic Information или FM RDS-TMC (→ стр. 347).

Служба Live Traffic Information и служба дорожной информации RDS-TMC по каналам FM-радиовещания предлагается не во всех странах.

По запросу

Если на основании сообщений о дорожной ситуации определен более короткий по времени маршрут, появляется запрос. (→ стр. 335) Вы можете продолжить использование текущего маршрута или принять динамический маршрут.

Выключено

Для маршрута не учитываются сообщения о дорожной ситуации.

Расчет альтернативного маршрута

- ▶ Включите [Предложить альтернативу](#). Кнопка дисплея активирована. Для каждого маршрута будут рассчитаны альтернативные маршруты.
- ▶ Выберите альтернативный маршрут (→ стр. 338).

Сохранение рекомендации объезда по запросу

Условия

- В меню включено [ДИНАМИЧ.ВЕДЕНИЕ К ЦЕЛИ По запросу](#) • (→ стр. 334).
- Ведение к цели активировано.

- Для текущего маршрута имеются сообщения о дорожной ситуации.

При расчете нового маршрута с более коротким временем движения отображаются текущий и новый маршрут.

В другом приложении появляется уведомление. Подтвердите уведомление.

- ▶ **Сохранение нового маршрута:** выберите [Принять рекомендуемый объезд](#).
- ▶ **Продолжение движения по имеющемуся маршруту:** выберите [Продолжить движение по актуальн.маршруту](#).

Выбор опций маршрута

Мультимедийная система:

  **▶▶ Навигация**  **▶▶ Расширенные**  **▶▶ Маршрут**

Объезд территорий

- ▶ Выберите [Избегать: опции](#) .
- ▶ Выберите [Избегать районы](#) (→ стр. 357)

Объезд автомагистралей, паромов, туннелей, поездов для перевозки автомобилей, дорог без твердого покрытия или проезд по ним

- ▶ Выберите [Избегать: опции](#) .

- ▶ Включение или выключение функции объезда. **Объезд:** кнопка дисплея активирована. Маршрут построен в объезд, например, автомагистралей.

Проезд: кнопка дисплея отключена. Маршрут рассматривает проезд, например, по автомагистрали.

Выбранные опции маршрута не всегда могут учитываться. Так, маршрут, например, может содержать паром, несмотря на то, что включена опция объезда [Избегать паромы](#). Затем появится текстовое сообщение и Вы услышите голосовое сообщение.

Объезд платной дороги или проезд по ней

- ▶ Выберите [Избегать: опции](#) .
- ▶ Выберите [Платные дороги](#) .
- ▶ Включение или выключение [Избегать все](#).

или

- ▶ Включение или выключение опций [Оплата налич.или карточ.](#) и [Электронный платеж](#). **Объезд:** кнопка дисплея активирована. Маршрут построен в объезд платной дороги в соответствии с выбранным способом оплаты.

Проезд: кнопка дисплея отключена. Маршрут учитывает дороги, пользование которыми пред-

полагает оплату (сбор) в соответствии с выбранным типом платежа.

Объезд платных дорог или проезд по ним

- ▶ Выберите [Избегать: опции](#) .
- ▶ Выберите [Дороги с виньетным реж.](#) .
- ▶ Включение или выключение [Все](#).

или

- ▶ Включение или выключение стран.
Объезд: кнопка дисплея активирована. Маршрут построен в объезд платных дорог в выбранных странах.

Проезд: кнопка дисплея отключена. Маршрут учитывает дороги в выбранной стране, в которой существует ограниченный по времени платный режим (использование виньетки). Виньетка обеспечивает ограниченное по времени пользование сетью дорог.

- ❗ Опции маршрута доступны не во всех странах.



Выбор сообщений для маршрута

Условия

- **Для звукового указания при приближении к индивидуальной особой цели:** индивидуальные особые цели хранятся на USB-устройстве.

- USB-устройство подсоединено к мультимедийной системе.
- Категория, к которой относится индивидуальная особая цель, активирована.

Мультимедийная система:

  ▶▶ [Навигация](#) ▶▶  ▶▶ [Расширенные](#) ▶▶ [Сообщения](#)

- ▶ Включите [Объявление улиц](#).
Кнопка дисплея активирована. Название дороги, с которой нужно свернуть, объявляется в указаниях по вождению.
Это опция доступна не во всех странах и не на всех языках.

Выбор уведомлений для **ДОРОЖНАЯ СИТУАЦИЯ**

- ▶ Включите уведомление.
Кнопка дисплея активирована.
В Вашем распоряжении имеются следующие возможности:

- [Дорожные события](#)
Голосовое оповещение о дорожных событиях, например, ремонтных работах или перекрытии движения.
Эта функция доступна не во всех странах и на всех языках.

- [Объявление предупрежд.](#)

Подаются предупредительные сообщения, например, о начале опасного затора (если доступно).

Эта функция доступна не во всех странах и на всех языках.

Звуковое указание при приближении к индивидуальной особой цели

- ▶ Выберите [Личные особые цели](#).
- ▶ Включите категорию.
Кнопка дисплея активирована. Когда автомобиль будет приближаться к индивидуальной особой цели данной категории, то раздастся звуковой сигнал.

Индикация информации о цели маршрута

Условия

- Цель введена.

Мультимедийная система:

  ▶▶ [Навигация](#) ▶▶ 

- ▶ Выберите [Обзор маршрута](#).
Если ведение к цели активировано, то будут отображаться пункт назначения и промежуточные цели, которые были заданы и еще не были пройдены.

Маршрут может включать в себя до четырех промежуточных целей.



▶ Выберите цель или промежуточную цель.

Отображается следующая информация:

- Оставшаяся дистанция
- Время прибытия
- Оставшееся время поездки
- Название, адрес цели
- Телефонный номер (если имеется)
- Веб-адрес (если имеется)

Планирование маршрута

Мультимедийная система:



  **▶▶ Навигация**  **▶▶ Обзор маршрута**

- ▶ Выберите **Определить промежуточ.цель**.
- ▶ Укажите промежуточную цель, например в качестве особой цели или адреса (→ стр. 326).
- ▶ Выберите промежуточную цель. После выбора промежуточной цели вновь отображается схема маршрута.
- ▶ Выполните расчет маршрута с промежуточными целями (→ стр. 337).

 Если уже имеются четыре промежуточных цели, удалите одну промежуточную цель (→ стр. 337).



Обработка маршрута с промежуточными целями

Мультимедийная система:

  **▶▶ Навигация**  **▶▶ Обзор маршрута**

▶ **Изменение последовательности целей:** выберите для цели . Откроется меню.

▶ Выберите **Передвинуть**. Выделен .

▶ Переместите промежуточную цель или цель в нужное положение при помощи  или .

▶ Коснитесь .

▶ **Удаление цели:** выберите для промежуточной цели или цели .

▶ Выберите **Удалить**. Цель удалена.

Расчет маршрута с промежуточными целями

Условия

- Введена цель и как минимум одна промежуточная цель.

Мультимедийная система:

  **▶▶ Навигация**  **▶▶ Обзор маршрута**

▶ Выберите **Начать ведение к цели**.

или

▶ Если маршрут обработан, выберите **К навигации** .

▶ Подтвердите запрос выбором **Да**. Маршрут рассчитывается. Начнется ведение к цели.

Индикация списка маршрутов

Мультимедийная система:

  **▶▶ Навигация** 

▶ Выберите **Перечень маршрутов**. Отображаются отрезки маршрута. Текущее местонахождение автомобиля отмечено на карте.

Текущее местонахождение автомобиля отображается со следующей информацией:

-  Отображается символ текущего местоположения автомобиля.
- Отображается название улицы, по которой автомобиль движется в данный момент.

- Отображается номер дороги, по которой автомобиль движется в данный момент.

Список маршрутов обновляется во время поездки.

- ▶ **Индикация отрезков маршрута:** проведите по элементу управления вверх или вниз. Отрезок маршрута отобразится на карте.

Выбор альтернативного маршрута

Условия

- Опция **Предложить альтернативу** включена (→ стр. 334).

Мультимедийная система:



- ▶ Выберите **Альтернативные маршруты**. Маршруты отображаются в соответствии с настройкой в настройках маршрута.

Маршруты пронумерованы.

- ▶ Выберите альтернативный маршрут.

- ▶ **Индикация маршрута на карте: выберите Показать на карте.**

- ▶ Перемещение карты (→ стр. 354).

- ▶ Настройка масштаба карты (→ стр. 354).

Активация «маятникового» маршрута

Условия

- У Вас есть сохраненный профиль (→ стр. 291).
- Опция **Учить данные поездок** включена (→ стр. 295).
- Опция **Активировать "маятниковый" маршрут** включена .
- Мультимедийная система собрала достаточное количество данных для отображения предложений по целям.
- Для этих предложений по целям запрограммированы маршруты.

- ⓘ «Маятниковый» маршрут доступен не во всех странах.

Мультимедийная система:



- ▶ Включите **Активировать "маятн." маршру..** Кнопка дисплея активирована. Система навигации автоматически распознает, что автомобиль находится на «маятниковом» маршруте. Она автоматически запускает ведение к цели без голосового вывода.

Для ежедневного «маятникового» маршрута информирование о дорожной ситуации в движении производится даже без активного ведения к цели.

включение/выключение автоматического поиска автозаправочных станций

Мультимедийная система:



- ▶ Включение или выключение **Поиск АЗС на карте.**

Если достигнут резервный запас топлива и кнопка дисплея активирована, появляется уведомление с предложением запустить поиск автозаправочных станций.

Запуск автоматического поиска автозаправочных станций

Условия

- Автоматический поиск автозаправочных станций включен (→ стр. 338).

Дорожная ситуация

Уровень топлива в топливном баке достиг резервного запаса.

На мультимедийном дисплее отображается следующее уведомление: **Резерв топлива Нажмите, чтобы начать поиск АЗС.**

- ▶ Подтвердите уведомление. Запускается автоматический поиск автозаправочных станций. Доступные автозаправочные станции отображаются вдоль маршрута и в окружении текущего местонахождения автомобиля.
- ▶ Выберите автозаправочную станцию. Отобразится адрес автозаправочной станции.
- ▶ Расчет маршрута (→ стр. 333). Выбранная автозаправочная станция задается в качестве следующей промежуточной цели.
- ▶ **Если уже имеются четыре промежуточных цели:** выберите в запросе [Да](#). Автозаправочная станция заносится в схему маршрута. Промежуточная цель 4 будет удалена. Начнется ведение к цели.

Запуск автоматического поиска гостиниц

Условия

- Система ATTENTION ASSIST и функция [Предл.плещ.для отд.](#) включены (→ стр. 234).
- Гостиницы находятся вдоль предстоящего участка маршрута.

Дорожная ситуация

На мультимедийном дисплее отображается следующее уведомление [ATTENTION ASSIST](#) [Нажмите, чтобы начать поиск площадок для отдыха.](#)

- ▶ Подтвердите уведомление. Начинается поиск гостиниц. Доступные гостиницы отображаются вдоль маршрута и в окружении текущего местонахождения автомобиля.
- ▶ Выберите гостиницу. Отобразится адрес гостиницы.
- ▶ Расчет маршрута (→ стр. 333). Выбранная гостиница задается в качестве следующей промежуточной цели.
- ▶ **Если уже имеются четыре промежуточных цели:** выберите в запросе [Да](#). Гостиница будет включена в схему маршрута. Промежуточная цель 4 будет удалена. Начнется ведение к цели.

Индикация сохраненного маршрута на карте

Условия

- USB-устройство с сохраненными маршрутами подсоединено к мультимедийной системе (→ стр. 404).
- Маршрут в формате GPS Exchange Format (.gpx) сохранен в папке «Маршруты».

Мультимедийная система:

  [»» Навигация](#) [»» Куда?](#) [»» СОХРАНЕННЫЕ МАРШРУТЫ](#)

- ▶ Выберите маршрут.
- ▶ Выберите [Показать на карте](#).
- ▶ Перемещение карты (→ стр. 354).

Запуск сохраненного маршрута



Условия

- USB-устройство с сохраненными маршрутами подсоединено к мультимедийной системе (→ стр. 404).
- Маршрут в формате GPS Exchange Format (.gpx) сохранен в папке «Маршруты».

Мультимедийная система:

  [»» Навигация](#) [»» Куда?](#) [»» СОХРАНЕННЫЕ МАРШРУТЫ](#)

- ▶ Выберите маршрут.
- ▶ Выберите [Начать ведение к цели с начала маршр.](#) или [Начать веден.к цели с актуал.местонах..](#) Начинается ведение к цели.

 В меню маршрут можно сохранить при помощи  (→ стр. 333).

Запись маршрута

Условия

- USB-устройство подсоединено к мультимедийной системе (→ стр. 404).

Мультимедийная система:

  **»» Навигация**

ция **»»**  **Куда?** **»» СОХРАНЕННЫЕ МАРШРУТЫ**

- ▶ **Запуск записи:** выберите **Начать запись нового маршрута**.

Появится красный значок записи.

Маршрут будет сохраняться на USB-устройство.

- ▶ **Завершение записи:** выберите **Закончить запись**.

Сохранение записанного маршрута

Условия

- USB-устройство подсоединено к мультимедийной системе (→ стр. 404).

Мультимедийная система:

  **»» Навигация**

ция **»»**  **Куда?** **»» СОХРАНЕННЫЕ МАРШРУТЫ**

- ▶ Выберите маршрут.

- ▶ Выберите .

- ▶ Выберите **Сохранить в "Последних целях"**. Теперь маршрут сохранен в памяти «Последние цели», и его можно использовать в дальнейшем для ведения к цели.

Обработка сохраненного маршрута

Условия

- USB-устройство с сохраненными маршрутами подсоединено к мультимедийной системе (→ стр. 404).

Мультимедийная система:

  **»» Навигация**

ция **»»**  **Куда?** **»» СОХРАНЕННЫЕ МАРШРУТЫ**

- ▶ Выберите маршрут с .

- ▶ **Ввод названия:** выберите **Изменить имя**.

Введите название.

- ▶ Выберите **OK**.

или

- ▶ Если название изменено, нажмите кнопку .

- ▶ Выберите **Да**.

- ▶ **Удаление маршрута:** выберите **Удалить**.

- ▶ Выберите **Да**.

Ведение к цели

Указания по ведению к цели

- ⚠ **ОСТОРОЖНО** Опасность потери контроля над дорожной ситуацией из-за пользования интегрированными в автомобиль устройствами связи во время движения

Управление интегрированными в автомобиль коммуникационными приборами во время движения может отвлекать Вас от дорожной ситуации. Кроме того Вы можете потерять контроль над автомобилем.

- ▶ Пользуйтесь этими устройствами только в том случае, если это допускается дорожной ситуацией.
- ▶ Если это невозможно, остановитесь в соответствии с правилами дорожного движения и произведите ввод данных во время стоянки автомобиля.

При эксплуатации мультимедийной системы соблюдайте законодательные нормы страны, в которой Вы в данный момент находитесь. По окончании расчета маршрута начинается ведение к цели.

Правила дорожного движения всегда имеют приоритет над указаниями мультимедийной системы по движению.

Указания по вождению:

- Голосовые навигационные сообщения
- Индикация ведения к цели
- Рекомендации по полосе движения

Если Вы не следуете указаниям навигационной системы или покидаете рассчитанный маршрут, система автоматически рассчитает новый маршрут.

Рекомендации по движению могут не соответствовать действительной дорожной ситуации:

- Маршрут изменен.
- Направление движения по дороге с односторонним движением изменилось.

Поэтому, управляя автомобилем, внимательно следите за соответствующими дорожными знаками, правилами дорожного движения и текущей дорожной ситуацией.

В следующих ситуациях маршрут может отличаться от идеального маршрута:

- Дорожные работы
- Неполные цифровые картографические данные

Указание о приеме GPS-сигнала

Надлежащее функционирование навигационной системы среди прочего зависит также от приема GPS-сигнала. В определенных ситуациях прием GPS-сигнала может быть ограничен, нарушен или даже невозможен, например в туннелях или в многоэтажных крытых парковках.

Обзор маневров при движении

Маневры движения отображаются на следующих индикациях:

- Подробное представление перекрестка
Индикация появляется при проезде перекрестков.
- 3D-изображение
Индикация появляется при проезде не имеющих перекрестков трасс, например на выездах или развязках автомагистралей.



Подробное представление перекрестка с указанием предстоящего маневра движения (пример)

- ① Текущее расстояние от точки выполнения маневра
- ② Маневры движения
- ③ Текущее местонахождение автомобиля
- ④ Точка выполнения маневра

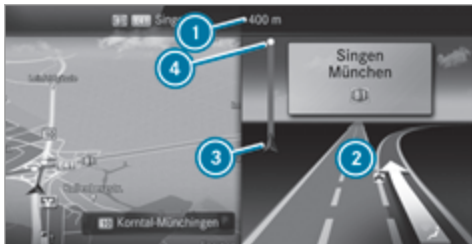

3D-изображение предстоящего маневра движения (пример)

- ① Текущее расстояние от точки выполнения маневра
- ② Маневры движения
- ③ Текущее местонахождение автомобиля
- ④ Точка выполнения маневра

Маневр движения состоит из трех этапов:

- Подготовительный этап

Если между маневрами движения имеется достаточно времени, то мультимедийная система оповещает Вас о предстоящем маневре. Включается голосовое сообщение, например, «В ближайшее время поверните направо».

Карта будет отображаться в полноэкранном режиме.

В строке состояния отобразится следующее: информация о направлении или название улицы, на которую необходимо повернуть, и расстояние до точки начала маневра.

- Этап информирования

Мультимедийная система объявляет о предстоящем маневре движения, например, сообщением «Через 100 м поверните направо».

Индикация разделена на две части. Слева отображается карта, справа появляется подробное изображение перекрестка или трехмерное изображение предстоящего маневра.

- Этап выполнения маневра

Мультимедийная система объявляет о предстоящем прямо сейчас маневре движения, например, сообщением «Сейчас поверните направо».

Индикация разделена на две части.

Маневр движения выполняется, если расстояние от точки выполнения маневра ④ отображается как 0 м, а символ текущего местонахождения автомобиля ③ достиг точки выполнения маневра ④.

Если выполнение маневра завершено, отображается карта в полноэкранном режиме.

- ① Маневры движения отображаются также на дисплее приборной панели.

Обзор рекомендаций по полосе движения

Индикаторы отображаются на многополосных дорогах.

Если цифровая карта содержит соответствующие данные, то мультимедийная система может отображать рекомендации по выбору полосы движения.



- ① Рекомендуемая полоса движения (белая стрелка на синем фоне)
- ② Возможные полосы движения (белые стрелки)
- ③ Нерекондуемые полосы движения (серые стрелки)

Пояснение к отображаемым полосам движения:

- Рекомендуемая полоса движения ①
Двигаясь по этой полосе, Вы можете выполнить ближайший и следующий поворот.
- Возможная полоса движения ②
Двигаясь по этой полосе, Вы можете выполнить только ближайший поворот.
- Нерекомендуемая полоса движения ③
Двигаясь по этой полосе, Вы не можете без перестроения выполнить ближайший поворот.

В процессе совершения поворота могут добавиться новые полосы движения.

Также отображаются полосы для движения автобусов.

- ① Рекомендации по полосе движения могут отображаться на приборном дисплее и на проекционном дисплее.

Использование информации об автомагистрали

Условия

- Опция [Информ.по автостраде](#) включена (→ стр. 357).



Во время движения по автомагистрали на схеме отображаются находящиеся впереди сооружения автомагистрали ① и доступные объекты сервисной инфраструктуры ②. Это, например, заправки, парковки, гостиницы или съезды с автомагистрали.

- ▶ **Открытие индикации:** выберите . Результаты будут отсортированы по возрастанию удаленности от текущего местонахождения автомобиля.
- ▶ **Закрытие индикации:** коснитесь карты.

или

- ▶ **Использование информации об автомагистрали:** выберите запись.

- ▶ При наличии нескольких сервисных инфраструктур выберите сервисную структуру из списка. Будут показаны адрес цели и положение на карте.
- ▶ Расчет маршрута (→ стр. 333).

или

- ▶ Поиск особой цели поблизости.

или

- ▶ Использование прочих функций, например, сохранение адреса местонахождения сервисного учреждения.

Используйте быстрый доступ к информации о пункте назначения, альтернативным маршрутам и особым целям

Условия

- Категории особых целей для быстрого доступа настроены (→ стр. 329).



- ▶ Если происходит ведение к цели, выберите . Отображается адрес цели или следующей промежуточной цели.

Использование альтернативных маршрутов

- ▶ Выберите **Альтернативный маршрут**. Маршруты отображаются в соответствии с установкой в настройках маршрута. Маршруты пронумерованы.
- ▶ Выберите альтернативный маршрут.

Задайте особую цель в качестве промежуточной

- ▶ Выберите значок категории, например , для парковки.

- ▶ Выберите в списке личную точку интереса. Выбор производится по маршруту. Отображается адрес цели. Возможен расчет маршрута.
- ▶ **Используются категории особых целей:** выберите одну из позиций поиска **В окружении**, **В районе цели** или **Вдоль маршрута**.
- ▶ Выберите в списке личную особую цель.

или

- ▶ Введите в поле поиска искомый термин и отфильтруйте полученный список результатов.
- ▶ Выберите в списке личную точку интереса. Отображается адрес цели. Возможен расчет маршрута.

Сохранение актуального местонахождения автомобиля

- ▶ Выберите **Сохранить местонахождение**. Текущее положение автомобиля сохранено в памяти последних целей.

Достижение цели

При достижении цели поездки на дисплее появляется финишный флажок . Ведение к цели закончено. Отобразится меню «Навигация».

Если промежуточная цель достигнута, Вы видите флажок промежуточной цели с номером промежуточной цели . Ведение к цели продолжается.

включение/выключение голосовых указаний навигационной системы

- ▶ **Выключение:** во время голосового указания навигационной системы нажмите регулятор громкости на рулевом колесе или рядом с сенсорной панелью (→ стр. 301). Появляется сообщение **Голосовые навигационные указания выключены**.

или

- ▶ Включение индикации меню навигации (→ стр. 324).
- ▶ Выберите .
- Символ меняется на .
- ▶ **Включение:** выберите .
- Воспроизводится текущее голосовое указание навигационной системы.
- Символ меняется на .

- ⓘ Эту функцию Вы можете добавить в избранное в категории «Навигация» и управлять ей.

включение/выключение голосовых навигационных сообщений при телефонном разговоре

- ▶ Нажмите кнопку на рулевом колесе или сенсорной панели.







или

- ▶ Нажмите на мультимедийном дисплее.

- ▶ Выберите **Установки**.
- ▶ Выберите **Система**.
- ▶ Выберите **Аудио**.
- ▶ Выберите **Оповещения навиг.сист.и служ.дор.инф..**
- ▶ Включите или выключите **Навиг.указания во время телеф.разгов..**
Когда опция включена, то кнопка дисплея активирована.
- ▶ **Выход из меню:** выберите .

Настройка громкости голосовых указаний навигационной системы

Мультимедийная система:

   **Уста-**
новки  **Система**  **Аудио**  **Оповещения навиг.сист.и служ.дор.инф.**

- ▶ Выберите **Громкость навигац.указаний** .
- ▶ Настройка громкости.
- ▶ **Выход из меню:** выберите .



Ведение к цели активировано

- ▶ Во время голосового указания системы навигации поверните регулятор громкости на рулевом колесе или рядом с сенсорной панелью.

Включение/выключение понижения громкости аудиоисточника во время голосовых навигационных сообщений

- ▶ Нажмите кнопку  на рулевом колесе или сенсорной панели.

или



- ▶ Нажмите на  мультимедийном дисплее.
- ▶ Выберите **Установки** .
- ▶ Выберите **Система** .
- ▶ Выберите **Аудио** .
- ▶ Включите или выключите **Приглушение громкости аудиоприбора**.
Когда опция включена, то кнопка дисплея активирована.
- ▶ **Выход из меню:** выберите .

Повторение голосовых навигационных сообщений

Предпосылки

- Имеется маршрут.
- Ведение к цели активировано.

Мультимедийная система:

-  **Navigation** (Навигационная система)
- ▶ Выберите .

- ▶ Выберите .
- Текущее голосовое навигационное указание повторяется.

- ⓘ Эту функцию вы можете добавить в избранное в категории "Навигация" и управлять ей.

Прерывание ведения к цели

Условия

- Имеется маршрут.
- Ведение к цели активировано.

- ▶ Включение индикации меню навигации.
- ▶  Выберите в меню навигации (→ стр. 325).

Обзор ведения к цели «Вне дорог»

Цель «Вне дорог» находится в пределах цифровой карты. Карта не содержит дороги, ведущей к цели.

Вы можете указывать цели «Вне дорог» на карте, по геокоординатам или в виде адреса из трех слов. Ведение цели, пока это возможно, производится по известным мультимедийной системе дорогам с помощью голосовых навигационных сообщений и индикации ведения к цели.

Незадолго до достижения последней известной системе точки на карте Вы услышите сообщение, например: «Следуйте в направлении стрелки». На

дисплее Вы увидите направляющую стрелку и расстояние до цели по прямой линии.

Обзор ведения к цели из положения «Вне дорог»

При местоположении «Вне дорог» текущее местоположение автомобиля находится в пределах цифровой карты, но вне имеющихся дорог.

В начале ведения к цели появляется следующая индикация:

- Появляется сообщение о том, что дорога не распознана.
- Стрелка направления указывает направление до цели по кратчайшей линии.

Как только автомобиль снова выезжает на известную мультимедийной системе дорогу, возобновляется обычное ведение к цели.

Обзор «Вне дорог» во время ведения к цели

Реальный маршрут может отличаться от данных цифровой карты, например в связи с проведением дорожных работ. В таких случаях мультимедийная система может временно оказаться не в состоянии соотнести текущее местонахождение автомобиля с цифровой картой. Автомобиль находится вне дороги.

При нахождении автомобиля вне дороги появляются следующие индикации:





- Появляется сообщение о том, что дорога не распознана.
- Стрелка направления указывает направление до цели по кратчайшей линии.

Как только автомобиль снова выезжает на известную мультимедийной системе дорогу, возобновляется обычное ведение к цели.

Цель

Сохранение актуального местоположения автомобиля

Мультимедийная система:

   Навигация   Местонахождение

- ▶ Выберите [Сохранить местонахождение](#). Текущее положение автомобиля сохраняется в памяти последних целей.

С помощью быстрого доступа





- ▶ Если происходит ведение к цели, выберите . Отображается адрес цели или следующей промежуточной цели.
- ▶ Выберите [Сохранить местонахождение](#).

Обработка последних целей

Условия

- Для обработки предложений по целям: опция [Учить данные поездки](#) включена (→ стр. 295).
- Мультимедийная система собрала достаточное количество данных для отображения предложений по целям.

Мультимедийная система:

➤ ➤  ➤ ➤ Навигация ➤ ➤  Куда? ➤ ➤ ПОСЛЕДНИЕ ЦЕЛИ

Следующие записи могут быть обработаны:

- Предложения целей
- Цели
- Маршруты

➤ **Больше не показывать предложение цели:** для предложения цели выберите .

➤ Выберите **Больше не предлагать**.

Сохранение последней цели в избранном

 После сохранения цель можно вызывать из избранного (→ стр. 296).

➤ Для цели выберите .

➤ Выберите  **Сохранить как избранное**.

➤ **Сохранение в качестве избранного:** выберите **Сохранить как избранное**.

➤ **Сохранение домашнего адреса:** выберите **Сохранить как "Мой дом"**.

➤ **Сохранение рабочего адреса:** выберите **Сохран.как "Рабочий адрес"**.

Удаление последней цели

➤ **Удаление цели:** для цели выберите .

➤ Выберите **Удалить**.

➤ Выберите **Да**.

➤ **Удаление всех целей:** выберите .

➤ Выберите **Удалить все**.

➤ Выберите **Да**.

Использование внешних целей и маршрутов

Внешние цели и маршруты можно взять, например, из следующих источников:

- Приложения Mercedes-Benz Apps
- Навигация «от двери до двери»

На мультимедийном дисплее отображается запрос. Принятые цели и маршруты сохраняются в памяти последних целей.

➤ **Цель получена:** выберите **Да**.

➤ Расчет маршрута.

➤ Если ведение к цели активировано, выберите **Опред.как промеж.цель** или **Начать нов.веден.к цели**.

или

➤ Если цель принята с иллюстрациями, выберите **Начать ведение к цели**.

➤ Расчет маршрута.

или

➤ Если цель получена из приложения, выберите **Подробнее**.

➤ Расчет маршрута.

➤ **Маршрут получен:** выберите **Да**.

➤ Выберите **Начать ведение к цели с начала маршр.** или **Начать веден.к цели с актуал.местонах..**

Начинается ведение к цели от выбранного местонахождения.

Ведение к цели с актуальными сообщениями службы дорожной информации

Обзор информации о дорожной ситуации



 Службы доступны не во всех странах.

Сообщения о дорожной ситуации принимаются следующими службами:

- Live Traffic Information
- FM RDS-TMC

Одновременное пользование обеими службами невозможно.

Live Traffic Information или FM RDS-TMC отображаются с помощью символа.

-  Сообщения об опасности принимаются службой Car-to-X.
-  Возможны отклонения также между поступившими сообщениями службы дорожной информации и действительной дорожной ситуацией.

Познавательная информация о службе Live Traffic Information:

- Актуальные сообщения о дорожной ситуации принимаются с помощью интернет-соединения (для избранных стран).
- Информация об обстановке на дорогах регулярно обновляется через короткие промежутки времени.
- Данная абонементная служба в отдельных странах бесплатна в течение трех лет с даты производства.

Информация об абонементе отображает статус (→ стр. 348).

Регистрация службы Live Traffic Information:

- Службу необходимо зарегистрировать на портале Mercedes me (→ стр. 349).

Благодаря этому гарантируется бесплатный срок действия на три года.

Местонахождение автомобиля регулярно передается в «Даймлер АГ». «Даймлер АГ» немедленно обеспечивает анонимность этих данных и передает их оператору службы дорожной информации. С помощью этих данных на автомобиль передаются только те сообщения службы дорожной информации, которые имеют отношение к его местонахождению. Автомобиль одновременно является «датчиком» транспортного потока и помогает улучшить качество сообщений службы дорожной информации.

Если Вы не хотите передавать положение автомобиля, то Вам предлагаются следующие возможности:

- Вы деактивируете службу на портале Mercedes me.
- Вы поручаете авторизованной СТОА Mercedes-Benz деактивировать службу.

Познавательная информация о службе FM RDS-TMC:

- Радиопередатчик FM RDS-TMC наряду с радиопрограммами передает сообщения службы дорожной информации.
- Сообщения службы дорожной информации RDS-TMC по каналам FM-радиовещания доступны не во всех странах.

Просмотр информации о подписке на службу Live Traffic Information

Условия



- В автомобиле активирована служба Live Traffic Information.

Мультимедийная система:

   **Навигация**   **Дорожная ситуация**

-  **Включение индикации вручную:** выберите **Информация об абонементе для Live Traffic**. Отображаются логотип поставщика службы дорожной информации и состояние подписки. Подписка может быть действующей или недействующей.

Информация об истечении срока действия подписки отображается автоматически:

- За месяц до даты истечения срока действия
 - За неделю до даты истечения срока действия
 - За день до даты истечения срока действия
-  После истечения срока действия подписки на Live Traffic Information в выбранных странах доступна служба FM RDS-TMC.
 -  Подписку можно продлевать (→ стр. 349).

Регистрация службы Live Traffic Information

Условия

- В автомобиле используется служба Live Traffic Information.
- У Вас имеется учетная запись пользователя на веб-сайте Mercedes me.

Служба Live Traffic Information должна быть зарегистрирована. Благодаря этому гарантируется полный срок действия в течение трех лет.

- ▶ Создайте аккаунт пользователя Mercedes me на сайте: <http://www.mercedes.me>. Для этого требуется действительный адрес электронной почты.
- ▶ Создать автомобиль по идентификационному номеру автомобиля (FIN).
- ▶ **Самостоятельное выполнение регистрации:** свяжите Ваш автомобиль с Вашей учетной записью пользователя на портале Mercedes me. В мультимедийную систему отправляется код.
- ▶ Введите код в мультимедийной системе.
- ▶ Подтверждение общих и особых условий пользования.
- ▶ **Регистрация на авторизованной СТОА Mercedes-Benz:** поручите авторизованной СТОА

Mercedes-Benz выполнить привязку Вашего автомобиля.

Продление абонемента службы Live Traffic Information

Условия

- Автомобиль оснащен службой Live Traffic Information.
- У Вас имеется учетная запись пользователя на веб-сайте Mercedes me.

- ▶ Откройте веб-сайт Mercedes me.
- ▶ Откройте аккаунт пользователя Mercedes me.
- ▶ Через связанный автомобиль перейдите в онлайн-магазин Mercedes me connect.
- ▶ Выберите службу Live Traffic Information.
- ▶ Выберите срок продления.
- ▶ Переместите продукт в корзину.
- ▶ Подтверждение общих и особых условий пользования. Служба Live Traffic Information остается активированной на выбранный срок продления. Датой наступления продления является начало времени действия.

Отображение информации о дорожной ситуации

Условия

- Индикация [Дорожная ситуация](#) включена (→ стр. 351).
- Включена следующая индикация дорожного движения (→ стр. 351):
[Дорожные события](#)
[Своб.трансп.поток](#)
[Задержка](#)

Мультимедийная система:



- ▶ Выберите [Навигация](#).

Карта показывает следующую информацию о дорожном движении:

- Дорожные события, например:
 - Ремонт дорог
 - Перекрытие дорог
 - Предупредительные сообщения

При активном ведении к цели на маршруте отображаются цветные значки дорожных происшествий. Если они находятся рядом с маршрутом, они отображаются серым.



- Значки предупредительных сообщений:
 - Символ 
 - Указания по технике безопасности, например при приближении к концу затора
Если автомобиль на маршруте приближается к опасному месту, на карте отображается предупредительное сообщение. Дополнительно может воспроизводиться акустическое предупреждение об опасности.
- Информация о транспортном потоке:
 - Отрезок с затором (красная линия)
 - Затрудненное дорожное движение (оранжевая линия)
 - Плотное дорожное движение (желтая линия)
 - Свободное дорожное движение (зеленая линия)
- Индикация задержек дорожного движения на маршруте длительностью от одной минуты

Индикация дорожных событий

Условия

- Индикация [Дорожные события](#) включена (→ стр. 351).

Мультимедийная система:

  **»» Навигация**  **»» Дорожная ситуация**

- ▶ Выберите [Сообщения о дорожной ситуации](#). Если есть сообщения о дорожной ситуации, появляется список. Список ориентирован на расстояние и показывает принятые сообщения о дорожных происшествиях на маршруте и за его пределами.

Дорожное происшествие показывает следующую информацию:

- Номер улицы
 - Символ дорожного происшествия
На маршруте: желтый
Вне маршрута: серый
 - Причина
 - Символ улицы (дорожное происшествие на маршруте)
 - Удаление от текущего местонахождения автомобиля
- ▶ Выберите дорожное происшествие. Отображается подробная информация, например, отрезка маршрута.

Отображение дорожных происшествий поблизости на карте

- ▶ Выберите на карте символ дорожного происшествия. Отобразится подробная информация о дорожном происшествии.
- ▶ Выберите .
- ▶ Выберите [Дорож.события в окружении](#). Карта отображает символы сообщений о дорожных происшествиях поблизости. Информация о дорожном происшествии отображается в строке состояния:
 - Символ дорожного происшествия
 - Причина дорожного происшествия, например строительные работы
 - Предупредительное сообщение (на красном фоне)

- ▶ **Выбор символа сообщения о дорожном происшествии:** выберите  или .

- ▶ **Выбор отрезка карты:** коснитесь сенсорного экрана.

или

- ▶ Нажмите на сенсорный элемент Touch-Control или на сенсорную панель.
- ▶ Переместите карту.

▶ **Назад к карте навигации:** коснитесь  или

▶ Нажмите кнопку  на элементе Touch-Control или сенсорной панели.

Включение отображения информации о дорожном движении

Мультимедийная система:



▶ Включите **Дорожная ситуация**.
Экранная кнопка активна.

Включение дорожных происшествий, свободного маршрута и задержки движения

▶ Выберите **Расширенные**.

▶ Выберите **Вид**.

▶ Выберите **Элементы карты**.

▶ В разделе **ДОРОЖНАЯ СИТУАЦИЯ** включите пункты **Дорожные события**, **Своб. трансп. поток** и **Задержка**.
Экранные кнопки активны.

Когда получена информация о дорожной ситуации, отображаются дорожные события, например строительные работы, перекрытие дорог, региональные сообщения (например, туман) и предупредительные сообщения.

Задержка движения отображается для текущего маршрута. Учитываются задержки движения длительностью от одной минуты.

Отображение региональных сообщений

Мультимедийная система:



▶ Выберите **Сообщения по районам**.
Отображаются региональные сообщения, например: туман или сильный дождь.

▶ Выберите региональное сообщение.
Отображается подробная информация.

Car-to-X-Communication

Обзор службы Car-to-X-Communication

Для использования службы Car-to-X-Communication необходимо выполнить следующие условия:

- Автомобиль оснащен мультимедийной системой, включающей в себя навигационную систему и модуль связи с активированной встроенной SIM-картой.
- Служба Car-to-X-Communication активирована.

 Служба Car-to-X-Communication доступна в выбранных странах.

При включении зажигания модуль связи автоматически устанавливает интернет-соединение. При появлении сообщений об опасности они немедленно отправляются в автомобиль. В зависимости от мобильной сети для установки соединения может потребоваться от одной секунды до одной минуты.

Преимущества Car-to-X-Communication:

- Информация об опасностях автоматически распознается автомобилем в фоновом режиме или сообщается водителем. Затем данная информация передается службой Car-to-X-Communication находящимся поблизости автомобилям.
- При наличии принимается актуальная информация об опасных местах в районе текущего местоположения автомобиля.

За счет этого Вы можете своевременно адаптировать Ваш стиль вождения к условиям дорожного движения.

Использование службы Car-to-X-Communication требует регулярной отправки данных об автомобиле в компанию Daimler AG. Эти данные сразу обезличиваются компанией Daimler AG. Через определенное время (несколько недель) данные об автомобиле удаляются и не хранятся постоянно.

- ❗ Данные идентификации удаляются в процессе обезличивания. Таким образом, обеспечивается защита персональных данных от доступа посторонних лиц.

Просмотр сообщений об опасности

Мультимедийная система:



- ▶ Выберите **Navigation** (Навигационная система). При наличии сообщений об опасности они отображаются на карте.

На карте отображаются следующие сообщения об опасности:

- Оставленные автомобили (неисправности)
- Аварии
- Опасные погодные условия
- Общая опасность
- Сигнал аварийной остановки, если включен
- Дорожные работы

Отображение доступно не во всех странах и регионах.

В Федеративной Республике Германия в настоящее время отображение доступно в земле Гессен.

- ❗ Голосовое оповещение о наличии впереди дорожного события поступает при приближении к опасному месту на скорости более 60 км/ч. Голосовое оповещение не поступает при опасных погодных условиях.

Отправка сообщений об опасности

Автомобиль автоматически отправляет сообщения об обнаруженной опасности.

- ▶ **Отправка сообщений об опасности самостоятельно:** если отображается карта, коснитесь мультимедийного дисплея. Отобразится меню навигации.
- ▶ Выберите
- ▶ Выберите **Сообщить дорожное событие**. Появится запрос на подтверждение.
- ▶ Выберите **Да**. Появится сообщение **Спасибо за Вашу поддержку при предотвращении аварийной ситуации!**

Ведение к цели с использованием дополненной реальности

Обзор ведения к цели с использованием дополненной реальности

- ⚠ **ОСТОРОЖНО** Риск аварии или получения травмы при отвлечении внимания, некорректном отображении или неверной интерпретации

Удаленность других участников дорожного движения или информации, как, например, светофоров, на изображении с камеры может оцениваться ошибочно. Изображение показателей дополненной реальности не годится для того, чтобы руководствоваться им при движении.

- ▶ Всегда учитывайте реальную дорожную ситуацию. Только бегло смотрите на изображение с камеры.
- ▶ Обратите внимание, что в зависимости от дорожной ситуации может возникнуть опасность, которая не будет отображена на изображении камеры, например при поворотах. Избегайте долгого рассматривания изображения с камеры.

Во время ведения к цели с использованием дополненной реальности на дисплее мультимедийной

системы перед выполнением поворота отображается изображение реальной дорожной ситуации.



- ① Название улицы
- ② Номер дома
- ③ Стрелки предстоящих маневров

Ведение к цели с функцией дополненной реальности доступно не во всех странах.

Ведение к цели с использованием дополненной реальности на данный момент недоступно на автострадах.

Изображение с камеры может содержать следующую дополнительную информацию:

- Стрелки предстоящих маневров
- Названия улиц

- Номера домов

Активация ведения к цели с использованием дополненной реальности

⚠ ОСТОРОЖНО Риск аварии или травмирования из-за неточного расположения дополнительной информации

Дополнительная информация на индикации дополненной реальности может быть неверно расположена на изображении с камеры. В связи с этим изображение с камеры не может заменить наблюдение за реальной дорожной ситуацией.

- ▶ Всегда учитывайте реальную дорожную ситуацию при всех предстоящих маневрах, например при поворотах или смене полосы.

Условия

- Выполняется ведение к цели.

Мультимедийная система:



- ▶ Когда во время ведения к цели отображается подробное изображение перекрестка, нажмите значок камеры.

Экранная кнопка активна. Изображение с камеры отображается на мультимедийном дисплее в некоторых случаях.

Перед маневром поворота вместо навигационной карты будет отображаться изображение с камеры с дополнительной информацией.

- ▶ **Для возврата к навигационной карте:** снова нажмите значок камеры. Экранная кнопка неактивна.

Включение отображения названий улиц и номеров домов для ведения к цели с использованием дополненной реальности

Условия

- Дополненная реальность активирована (→ стр. 353).

Мультимедийная система:

→ 🏠 ➤ **Навигация** ➤ ⚙️ ➤ **Расширенные** ➤ **Дополненная реальность**

- ▶ Включите **Названия улиц** и **Номера домов**. Экранные кнопки активны. Во время ведения цели названия улиц и номера домов накладываются на изображение с камеры в качестве дополнительной информации.

Включение отображения светофоров

Условия

- Дополненная реальность активирована (→ стр. 353).
 - Опция **Увелич.индик.светофора** включена.
 - Если автомобиль стоит на перекрестке на первой позиции, то светофоры отображаются в увеличенном размере.
- ❗ Когда автомобиль трогается, вновь отображается карта навигации.

Мультимедийная система:

→ 🏠 ➤ **Навигация** ➤ ⚙️ ➤ **Расширенные** ➤ **Дополненная реальность**

- ▶ Включите **Увелич.индик.светофора**. Экранная кнопка активна.

- ▶ В разделе **ВИД СВЕТОФОРА** выберите одну из опций **Выключено**, **По запросу** или **Автоматически**.
Если включено **По запросу**, то появится сообщение **Доступна индикация светофоров..** После подтверждения сообщения появится изображение с камеры.
Если включено **Автоматически**, то при наличии значка светофора автоматически откроется изображение с камеры.
- ▶ **Для возврата к навигационной карте:** нажмите кнопку .

Карта и компас

Установка масштаба карты

Мультимедийная система:

→ 🏠 ➤ **Навигация**

Увеличение

- ▶ Когда отображается карта, дважды коротко коснитесь пальцем мультимедийного дисплея или сенсорной панели.

или

- ▶ Разведите два пальца на мультимедийном дисплее или сенсорной панели.

Уменьшение

- ▶ Двумя пальцами коснитесь мультимедийного дисплея или сенсорной панели.

или

- ▶ Сведите два пальца на мультимедийном дисплее или сенсорной панели.
- ❗ Вы можете установить единицу измерения для масштаба карты (→ стр. 316).

Перемещение карты

Мультимедийная система:

→ 🏠 ➤ **Навигация**



- ▶ **На сенсорном экране:** когда отображается карта, перемещайте палец по экрану в нужном направлении.

- ▶ **На сенсорной панели:** нажмите, чтобы открыть меню «Навигация».
- ▶ Проведите пальцем вверх. На карте появится крестик.
- ▶ Нажмите на поверхность сенсорной панели. Появляется значок ❶. Теперь карту можно перемещать.
- ▶ Коснитесь сенсорной панели и перемещайте палец в нужном направлении. Карта под перекрестием будет перемещаться в противоположном направлении.

Когда карта перемещается, в строке состояния появится, например, следующая информация:

- Отображается расстояние ❷ до текущего местоположения автомобиля.
- Отображается информация о текущем местонахождении, например, название улицы.

Доступны следующие функции:

- Выбор цели на карте (→ стр. 332).
- Выбор особой цели (→ стр. 329).
- Отображение на карте дорожных происшествий (→ стр. 350).

- ▶ **Возврат карты к текущему положению автомобиля:** выберите ❸.

Поворот карты

- ▶ Поверните двумя пальцами влево или вправо на мультимедийном дисплее или на сенсорной панели.

Выбор ориентации карты

Мультимедийная система:



ные

- ▶ Выберите Вид.
 - ▶ Выберите Ориентация карты .
 - ▶ Выберите опцию. Точка • показывает выбранную в данный момент настройку.
- В Вашем распоряжении имеются следующие возможности:
- Опция По направл.движения 2D: карта в режиме 2D и ориентирована в направлении движения.
 - Опция Северная ориентация 2D: карта в режиме 2D и ориентирована на север.
 - Опция 3D: карта в режиме 3D и ориентирована в направлении движения.

или

- ▶ **С помощью быстрого доступа:** повторно нажмите на значок компаса на карте. Вид будет изменяться в последовательности: 3D, По направл.движения 2D, Северная ориентация 2D. При перемещении карты можно переключаться между вариантами 3D и Северная ориентация 2D.

Выбор символов особых целей для отображения на карте

Мультимедийная система:



Особыми целями являются, например, автозаправочные станции и отели. Они могут отображаться на карте в виде символов. Не все особые цели доступны повсеместно.

Личные особые цели – это цели, например, сохраненные на USB-устройстве.

- ❶ Отображение на карте символов точек интереса можно включать и выключать в качестве избранного.

▶ **Включение или выключение через быстрый доступ:** если доступно, включите или выключите [Символы особых целей](#).

На карте отображаются символы особых целей в соответствии с выбранными категориями.

или

▶ **В меню включите/выключите:** выберите [Расширенные](#).

▶ Выберите [Вид](#) .

▶ Выберите [Элементы карты](#) .

▶ Выберите [Символы особых целей](#) .

▶ Включение или выключение [Показать особые цели](#).

Выберите категории

▶ Выберите в меню [Все категории](#) .

▶ Включение или выключение [Показать все](#).

На карте отображаются символы особых целей всех категорий.

или

▶ Выберите категории и подкатегории (если доступны) .

▶ Включение или выключение категорий и подкатегорий (если доступны).

На карте отображаются символы особых целей выбранных категорий.

Выберите категории индивидуальных особых целей

▶ Выберите в меню [Личные особые цели](#) .

▶ Выберите категорию .

▶ Включение или выключение [Показать на карте](#). Если отображение включено и автомобиль приближается к индивидуальной особой цели данной категории, то может подаваться визуальное и акустическое указание.

▶ **Указание при приближении:** выберите категорию или личную особую цель .

▶ Включение или выключение [Визуальное оповещение](#) и [Акустическое оповещен..](#)

Включите / выключите отображение категорий для быстрого доступа

▶ В меню включите/выключите категорию.

Сброс отображения особых целей

▶ Выберите в меню [Сбросить особые цели](#) .
Настройки сбрасываются на стандартные.

Выбор текстовой информации для отображения на карте

Мультимедийная система:

    [Расширенные](#)

▶ Выберите [Вид](#).

▶ Выберите [Текстовая информация](#).

▶ Под разделом выберите опцию [НИЖНИЙ КОЛОНТИТУЛ](#).

Точка ● указывает выбранную в данный момент настройку.

В Вашем распоряжении имеются следующие возможности:

- Опция [Актуальная дорога/улица](#)

Дорога, по которой в настоящий момент движется автомобиль, отображается в нижней строке.

При перемещении карты под перекрестием появляется название улицы / дороги, название особой цели или название региона.

- Опция [Географич.координаты](#) показывает следующую информацию в нижней строке:
 - Широта и долгота
 - Высота

Указанная высота может отличаться от фактической.

- Количество принимаемых спутников

При перемещении карты эта информация не отображается.

- Опция **Нет данных**

Текстовая информация не отображается в нижней строке мультимедийного дисплея.

Включение/выключение информации об авто-страде

Мультимедийная система:



- ▶ **Через быстрый доступ:** включите или выключите **Информ.по автостраде**.

Экранная кнопка активна или неактивна.

или

- ▶ **Через меню:** выберите **Расширенные**.

- ▶ Выберите **Вид**.

- ▶ Выберите **Текстовая информация**.

- ▶ Включите или выключите **Информац.по авто-страде**.

Если экранная кнопка активна, то во время движения по автомагистрали будет отображаться дополнительная информация о расположенных

впереди объектах инфраструктуры. Это могут быть, например парковки, гостиницы или съезды.

Индикация следующей пересекающей улицы

Условия

- Ведение к цели не активировано.

Мультимедийная система:



ные

- ▶ Выберите **Вид**.

- ▶ Выберите **Текстовая информация**.

- ▶ Включите **След.пересекающ.улица**.
Экранная кнопка активна. Если опция включена, а движение выполняется без использования функции ведения к цели, то у верхнего края дисплея отображается название следующей пересекающей маршрут улицы.

Индикация версии карты

Мультимедийная система:



ные

- ▶ Выберите **Вид**.

- ▶ Выберите **Версия карты**.

Отобразится подробная информация.

- ❗ С помощью услуги онлайн-обновления карт служб Mercedes me connect можно обновить картографические данные (→ стр. 358). Если доступна новая версия карты, на мультимедийном дисплее появится уведомление.

- ❗ Информацию о новейших версиях цифровой карты можно получить на авторизованной СТОА Mercedes-Benz.

Обзор объезда территории для маршрута

Вы можете определить территории маршрута, по которым Вы не хотите проезжать.

При расчете маршрута будут учитываться автомагистрали или многополосные скоростные трассы, проходящие через территории, которые Вы хотите объехать.

Объезд новой территории маршрута

Мультимедийная система:



▶ **Маршрут** ▶ **Избегать: опции** ▶ **Избегать районы**

- ▶ Выберите **Избегать нов.местности**.



- ▶ **Запуск на карте:** выберите **По карте**.

- ▶ Перемещение карты (→ стр. 354).

- ▶ **Запуск поиском цели:** выберите [Через ввод адреса](#).
- ▶ Введите адрес (→ стр. 326).
- ▶ Выберите цель из списка или сохраните ее при помощи . Появляется карта.
- ▶ **Отображение территории:** коснитесь элемента управления или нажмите на него. Появляется красный прямоугольник. Он выделяет территорию, которую необходимо объезжать.
- ▶ **Изменение масштаба карты:** разведите или сведите два пальца на дисплее мультимедийной системы. Масштаб карты увеличивается или уменьшается.
- ▶ **Задание территории:** коснитесь элемента управления или нажмите на него. Территория внесена в список.

Изменение территории, подлежащей объезду

Мультимедийная система:

  [▶▶ Навигация](#)  [▶▶ Расширенные](#) [▶▶ Маршрут](#) [▶▶ Избегать: опции](#) [▶▶ Избегать районы](#)

- ▶ Выберите территорию в списке.

- ▶ Выберите [Обработать](#).
- ▶ **Перемещение территории на карте:** проведите пальцем в любом направлении по элементу управления.
- ▶ **Изменение размера территории:** коснитесь элемента управления или нажмите на него.
- ▶ Проведите по элементу управления вверх или вниз.
- ▶ Нажмите на поверхность элемента управления или проведите по ней пальцем.
- ▶ **Учет территории для маршрута:** выберите территорию из списка.
- ▶ Включите [Избегать район](#). Кнопка дисплея активирована.

Если ведение к цели активировано, рассчитывается новый маршрут.

Если маршрут пока отсутствует, то настройка учитывается для следующего ведения к цели.



В следующих случаях маршрут может включать территорию, для которой задан объезд:

- Цель находится на объезжаемой территории.
- Маршрут включает автомагистрали или многополосные скоростные трассы, проходящие через территории, которые подлежат объезду.

- Отсутствует целесообразный альтернативный маршрут.

Удаление территории

Мультимедийная система:

  [▶▶ Навигация](#)  [▶▶ Расширенные](#) [▶▶ Маршрут](#) [▶▶ Избегать: опции](#) [▶▶ Избегать районы](#)

- ▶ **Удаление территории:** выберите территорию из списка.
- ▶ Выберите [Удалить](#).
- ▶ Подтвердите запрос выбором [Да](#).
- ▶ **Удаление всех территорий:** если задано не менее двух территорий, подлежащих объезду, выберите [Удалить все](#).
- ▶ Подтвердите запрос выбором [Да](#).

Обзор обновления картографических данных

Выполните обновления на авторизованной СТОА Mercedes-Benz

Данные цифровой карты устаревают точно также как и обычные дорожные карты. Оптимальное сопровождение к цели навигационной системой обеспечивается только при наличии актуальных картографических данных. Информацию о новейших версиях

цифровой карты Вы можете получить на авторизованной СТОА Mercedes-Benz.

Там Вы можете поручить выполнить обновление цифровой карты.

Онлайн-обновление карты

С помощью опции онлайн-обновления карт службы Mercedes me connect обновляется картографическое программное обеспечение.

- ❗ Служба онлайн-обновления карты доступна не во всех странах.

Доступны следующие возможности обновления:

- для одного региона (автоматическое обновление карт)

для автоматического обновления карт должна быть включена системная настройка **Автоматическая онлайн-актуализация**. (→ стр. 319).

- для нескольких или всех регионов (ручное обновление карт)

Картографические данные сначала загружаются на носитель данных, а затем обновляются в мультимедийной системе.

Дополнительную информацию об обновлении онлайн-карт можно найти здесь:

- на авторизованной СТОА Mercedes-Benz

- по: <http://www.mercedes.me>

Дополнительную информацию об обновлении Вы найдете, перейдя по ссылке: http://manuals.daimler.com/baix/cars/connectme/de_DE/index.html.

Обзор картографических данных

Ваш автомобиль поставляется с завода вместе с картографическими данными. В зависимости от страны в Вашем автомобиле установлены картографические данные Вашего региона или к автомобилю прилагаются картографические данные в виде носителя данных.

Если картографические данные уже были установлены в автомобиле и требуется их повторная инсталляция, то необходимость ввода кода разблокировки отпадает.

Для картографических данных, которые Вы приобрели в виде носителя, необходимо ввести приложенный код активации.

- ❗ Если Вы сохраняете картографические данные на носителе данных с помощью опции онлайн-обновления карт, то ничего вводить не требуется. Код активации записывается на носителе данных при скачивании.

При вводе кода активации соблюдайте следующее:





- Код активации можно использовать для одного автомобиля.
- Код активации нельзя переносить.
- Код активации состоит из шести знаков.

При возникновении следующих проблем обращайтесь в авторизованную СТОА «Мерседес-Бенц»:

- Мультимедийная система не принимает код активации.
- Вы потеряли код активации.

Индикация компаса

Мультимедийная система:

   **Навигация**   **Местонахождение**

- ▶ Выберите **Компас**.

Значок компаса включает следующую информацию:



- Текущее направление движения с указанием угла азимута (в формате 360°) и стороны света
- Координаты долготы и широты в градусах, минутах и секундах
- Высота (округленно)

- Число принимаемых спутников системы GPS

Информация доступна не во всех странах.

Отображение киблы

Мультимедийная система:

  **»» Навигация**  **»» Местонахождение**

- ▶ Выберите **Кибла**.

Стрелка компаса показывает направление на Мекку по отношению к выбранному в данный момент направлению движения автомобиля.

Будет отображаться количество принимаемых спутников.

- ⓘ Эта функция доступна не во всех странах.

Автоматическая установка масштаба карты

Мультимедийная система:

  **»» Навигация**  **»» Расширенные**

- ▶ Выберите **Вид**.

- ▶ Выберите **Ориентация карты**.

- ▶ Включите **Автоматич.увеличение**.

Кнопка дисплея активирована. Масштаб карты настраивается автоматически в зависимости от скорости движения и класса улицы.

- ⓘ Автоматически установленный масштаб карты можно изменить вручную. Через несколько секунд он снова будет установлен автоматически.

Отображение спутниковой карты

Мультимедийная система:

  **»» Навигация**  **»» Расширенные**

- ▶ Выберите **Вид**.

- ▶ Выберите **Элементы карты**.

- ▶ Включите или выключите **Спутниковая карта**. Если экранная кнопка активна, спутниковые карты отображаются в масштабе от 2 км.

Если экранная кнопка неактивна, спутниковые карты в масштабе от 2 км до 20 км не отображаются.

- ⓘ Спутниковые карты в этих масштабах доступны не во всех странах.

Отображение запаса хода

Условия

- Мультимедийная система поддерживает функцию.

Мультимедийная система:

  **»» Навигация**  **»» Расширенные**

- ▶ Выберите **Вид**.

- ▶ Выберите **Элементы карты**.

- ▶ Включите **Запас хода**.
Экранная кнопка активна.

Запас хода отображается на карте с помощью следующих значков:

- Для бензиновых и дизельных автомобилей: зеленый значок
- Для гибридных автомобилей:
Общий запас хода: зеленый значок
Запас хода на электротяге: синий значок

При достижении минимального резервного запаса топлива значок запаса хода на карте отключается.

- ⓘ Отображение запаса хода на карте доступно не во всех странах.

Индикация информации о погоде и другого контента на карте

Условия

- Пакет услуг Mercedes me connect доступен.

- У Вас есть аккаунт пользователя на портале Mercedes me.
- Служба доступна.
- Служба была активирована.

Дополнительную информацию Вы найдете по адресу: <http://www.mercedes.me>

Мультимедийная система:

  **Навигация**  **Расширенные**

- ▶ Выберите **Вид** .
- ▶ Выберите **Элементы карты** .
- ▶ Прокрутите вверх и откройте отображение раздела **ДАННЫЕ ОНЛАЙН-КАРТ** .
Отобразятся доступные службы. Службы предоставляются порталом Mercedes me connect.
- ▶ Включите службу, например, **Погода**.
На навигационной карте отображается актуальная информация о погоде, например температура или облачность. Информация служб, например символы погоды, отображается на картах во всех масштабах.

Дополнительную информацию о доступных службах и об отображении информации в масштабах карты Вы найдете здесь: <http://www.mercedes.me>

- ❗ Информация о погоде доступна не во всех странах.

Отображение вида карты на многофункциональном дисплее комбинации приборов

Мультимедийная система:

  **Навигация**  **Расширенные**

- ▶ Выберите **Вид** .
 - ▶ Выберите **Ориентация карты** .
 - ▶ Прокрутите вверх и откройте отображение раздела **ВИД КАРТЫ НА КОМБ.ПРИБ.**.
 - ▶ **Включите автоматическую регулировку масштаба карты : Автоматич.увеличение.**
Кнопка дисплея активирована. Масштаб карты настраивается автоматически в зависимости от скорости движения и класса улицы.
 - ▶ **Выберите ориентацию карты:** выберите опцию.
Точка ● показывает текущий выбор.
- В Вашем распоряжении имеются следующие возможности:
- Опция **По направл.движения 2D**: карта ориентирована в режиме 2D и в направлении движения.

- Опция **Северная ориентация 2D**: карта в режиме 2D и ориентирована на север.
- Опция **3D**: карта ориентирована в режиме 3D и в направлении движения.

Парковочный сервис

Указания по службе «Парковка»

⚠ ОСТОРОЖНО Риск аварии или получения травмы при несоблюдении максимально допустимой высоты въезда

Если высота автомобиля превышает максимально допустимую высоту въезда для гаражей и подземной автостоянки, могут повредиться крыша и другие части автомобиля.

Имеется риск получения травмы пассажирами.

- ▶ Перед въездом в гараж или на подземную автостоянку обратите внимание на высоту въезда, обозначенную на указателе.
- ▶ Если высота автомобиля превышает максимально допустимую высоту въезда вместе с существующими дополнительными комплекующими кузова, не въезжайте в гараж или на подземную автостоянку.

Служба доступна не во всех странах.

Выбор возможности парковки

! **УКАЗАНИЕ** Перед выбором возможности парковки

Данные основаны на информации, предоставляемой поставщиком соответствующих услуг.

Mercedes-Benz не дает никакой гарантии достоверности предоставленной информации о паркингах / парковках.

▶ Всегда учитывайте местную информацию и реальные условия.

Условия

- Служба «Службы навигации» доступна, приобретена и активирована на портале Mercedes me.
- В объем служб навигации включена служба «Парковка».
- Служба [Парковка](#) включена (→ стр. 362).

Мультимедийная система:

   [Навигация](#)

▶ Коснитесь  на карте.

▶ Выберите возможность парковки. Отобразится следующая информация (если доступна):

- Адрес цели, расстояние до текущего местонахождения автомобиля и время прибытия
- Информация о многоэтажной/открытой парковке

Например: время открытия, стоимость парковки, наличие свободных мест в данный момент, максимальная длительность парковки, **максимальная высота подъема**

Данные о максимальной высоте подъема, предоставляемые службой «Парковка», следует проверять по прибытии на соответствующую парковку.

- Доступные возможности оплаты (Mercedes pay, монеты, купюры, карта)
- Подробная информация о тарифах на парковку
- Количество свободных парковочных мест
- Тип оплаты (например, в автомате)
- Службы/устройства для парковки
- Номер телефона

▶ Расчет маршрута (→ стр. 333).

Можно дополнительно выбрать следующие функции (если доступны):

- Поиск особых целей поблизости.
- Сохранение цели.
- Телефонный звонок в пункт назначения.
- Передача цели при помощи NFC или QR-кода.
- Открытие интернет-страницы.
- Отображение цели на карте.

Отображение возможностей парковки на карте

Условия

- Служба «Службы навигации» доступна, приобретена и активирована на портале Mercedes me.
- В объем служб навигации включена служба «Парковка».

Мультимедийная система:

   [Навигация](#) 

▶ Включите [Парковка](#).
Экранная кнопка активна. Отображаются возможности парковки в районе текущего местоположения автомобиля.

Оплата парковки

Условия

- Служба «Службы навигации» доступна и активирована на портале Mercedes me.
В объем служб навигации включена служба «Парковка».
- Вы зарегистрировались на портале Mercedes me через Mercedes Pay и соответствующих операторов с указанием своих платежных реквизитов для оплаты парковки.
- Служба [Парковка](#) включена (→ стр. 362).

Мультимедийная система:

 **Navigation** (Навигационная система)

Эта опция доступна пока только на территории ФРГ.

- ▶ Выберите на карте место возможной парковки.
- ▶ Если была выбрана платная парковка, прокрутите подробные сведения о парковке вниз.
- ▶ Выберите [Оплата](#).

или

- ▶ Если автомобиль достиг места платной парковки и зажигание было выключено, появляется сообщение.
С помощью этого сообщения можно начать процесс оплаты и заплатить за парковку, не выходя из автомобиля.
- ▶ **Начало процесса оплаты:** подтвердите сообщение.
- ▶ Обратите внимание на отображаемую максимальное время парковки и другие возможные ограничения. Если для онлайн-оплаты парковки необходимо пополнить счет, появляется соответствующее сообщение.
- ▶ Выберите [Начать процесс оплаты](#).
- ▶ Если потребуется, введите персональный PIN-код.
- ▶ Подтвердите, нажав .
- ▶ Отображается начало транзакции оплаты парковки.
- ▶ Завершите резервирование с помощью .
- ▶ **Отмена резервирования:** получив запрос подтверждения, выберите [Отмена](#).
При этом возможно списание минимальной суммы платежа.

- ▶ **Завершение резервирования:** остановите активную транзакция через приложение Mercedes Me.
Вы получите краткую информацию о данной операции и расходах.
Если позднее во время поездки будет обнаружен активный процесс парковки для автомобиля, вы получите запрос о том, следует ли закончить этот процесс.
- ▶ Подтвердите сообщение.
Если процесс парковки был успешно остановлен, вы получите еще одно сообщение с подробными данными о завершенной операции парковки.

Телефон

Пользование телефоном

Указания по пользованию телефоном

- ⚠ **ОСТОРОЖНО** Опасность потери контроля над дорожной ситуацией из-за пользования интегрированными в автомобиль устройствами связи во время движения

Управление интегрированными в автомобиль коммуникационными приборами во время дви-

жения может отвлекать Вас от дорожной ситуации. Кроме того Вы можете потерять контроль над автомобилем.

- ▶ Пользуйтесь этими устройствами только в том случае, если это допускается дорожной ситуацией.
- ▶ Если это невозможно, остановитесь в соответствии с правилами дорожного движения

и произведите ввод данных во время стоянки автомобиля.

▲ ОСТОРОЖНО Опасность потери контроля над дорожной ситуацией из-за пользования мобильными устройствами связи во время движения

Управление мобильными устройствами связи во время движения может отвлекать Вас от дорож-

ной ситуации. Кроме того Вы можете потерять контроль над автомобилем.

- ▶ Пользуйтесь данными устройствами только при неподвижном автомобиле.

Пользуясь мобильными устройствами связи в автомобиле, соблюдайте требования законодательства страны, в которой Вы в данный момент находитесь. Дальнейшую информацию Вы получите в пункте ТО Mercedes-Benz или по ссылке: <http://www.mercedes-benz.com/connect>

Обзор меню телефона

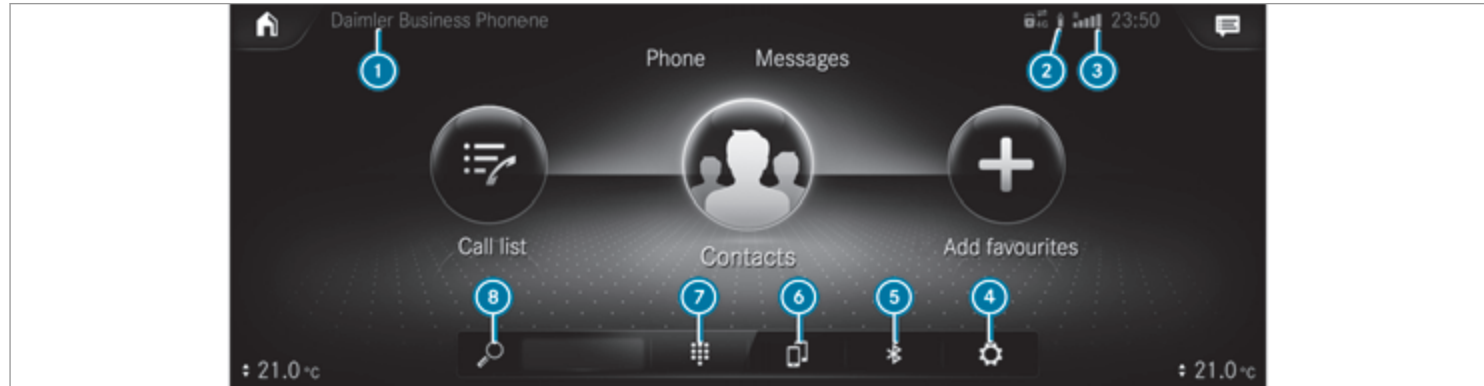

- ① Название устройства Bluetooth® для подключенного в данный момент мобильного телефона / мобильного телефона на переднем плане (режим подключения двух телефонов)
- ② Статус элемента питания подключенного мобильного телефона
- ③ Мощность приема мобильной сети
- ④ Опции
- ⑤ Диспетчер устройств
- ⑥ Смена мобильного телефона (режим подключения двух телефонов)
- ⑦ Блок цифр
- ⑧ Поиск контактных данных

Обзор профилей Bluetooth®

Профиль Bluetooth® мобильного телефона	Функционирование
PBAP (Phone Book Access Profile)	Контакты отображаются автоматически в мультимедийной системе
MAP (Message Access Profile)	Функции сообщений являются полезными

Обзор режимов использования телефона

В зависимости от комплектации у Вас имеются следующие режимы использования телефона:

- Мобильный телефон подключен к мультимедийной системе через Bluetooth® (→ стр. 366).
- Два мобильных телефона подключены к мультимедийной системе через Bluetooth® (режим подключения двух телефонов).
 - При помощи мобильного телефона в активном режиме Вы можете использовать все функции мультимедийной системы.
 - С помощью мобильного телефона в фоновом режиме Вы можете принимать входящие вызовы и сообщения.

Вы в любое время можете поменять местами мобильные телефоны в активном и фоновом режиме работы (→ стр. 367).

- i** При этом функцию воспроизведения аудиофайлов через Bluetooth® можно использовать вне зависимости от вышеуказанных условий с любым мобильным телефоном (→ стр. 404).

Информация о телефонной связи

В следующих ситуациях возможно прерывание телефонного соединения во время движения:

- В районе с недостаточно развитой сетью мобильной связи.
- При передвижении автомобиля из зоны действия одной приемо-передающей станции (соты) в другую, не имеющую в данный момент свободного канала телефонной связи.
- Если используемая SIM-карта несовместима с доступной сетью.
- Мобильный телефон с картой Twincard одновременно зарегистрирован в сети мобильного телефона при помощи второй SIM-карты.

Для повышения качества голосовой связи мультимедийная система поддерживает HD Voice®. Для этого мобильные телефоны и операторы сотовой связи должны поддерживать HD Voice®.

В зависимости от стабильности передачи радиосигналов качество голосовой связи может изменяться.

Подсоединение мобильного телефона

Условия

- Связь Bluetooth® на мобильном телефоне включена (см. руководство по эксплуатации от производителя).
- Связь Bluetooth® в мультимедийной системе включена (→ стр. 313).

Мультимедийная система:



Поиск мобильного телефона

- ▶ Выберите [Соединить с нов.приб..](#)

Подключение мобильного телефона (авторизация через безопасное простое сопряжение)

- ▶ Выберите мобильный телефон.
- ▶ В мультимедийной системе и на мобильном телефоне будет отображаться код.
- ▶ **Коды совпадают:** подтвердите код на мобильном телефоне.

- ❗ При использовании мобильных телефонов предыдущих поколений для авторизации требуется ввести числовой код длиной от 1 до 16 символов на мобильном телефоне и в мультимедийной системе.
- ❗ Мультимедийная система поддерживает авторизацию не более 15 мобильных телефонов. Авторизованные мобильные телефоны подключаются автоматически.
- ❗ Подключенный смартфон можно также использовать в качестве аудиоустройства с поддержкой Bluetooth® (→ стр. 404).

Подключение второго мобильного телефона (режим с двумя телефонами)

Условия

- Как минимум один мобильный телефон уже подключен к мультимедийной системе по Bluetooth®.

Мультимедийная система:



- ▶ Выберите **Соединить с нов.приб..**
- ▶ Выберите мобильный телефон.

- ▶ Выберите **C <Mobile phone>**.
Выбранный мобильный телефон подключается к мультимедийной системе.
- ▶ Выберите **<Мобильный телефон> + <Мобильный телефон>**.
Выбранный мобильный телефон подключается к мультимедийной системе.

Функции мобильных телефонов в режиме использования двух телефонов

Обзор функций

Мобильный телефон в активном режиме	Мобильный телефон в фоновом режиме
Полный объем функций	Входящие вызовы и сообщения

Смена мобильного телефона (режим подключения двух телефонов)

Мультимедийная система:



- ▶ Выберите

Вы можете менять два подключенных мобильных телефона в следующих подменю:

- Контактные данные
- Список вызовов

- Сообщения

После смены мобильных телефонов в одном из подменю мобильный телефон, работающий в активном режиме, заменяется мобильным телефоном, работающим в фоновом режиме.

Изменение функции мобильного телефона

Мультимедийная система:



Активация функции

- ▶ Выберите серый значок в строке мобильного телефона.
Активируется соответствующая функция.

Деактивация функции

- ▶ **Функция активна:** в строке мобильного телефона выберите цветной значок.
Мобильный телефон отсоединяется от мультимедийной системы.
- ▶ **Активны несколько функций:** в строке мобильного телефона выберите цветной значок.
Соответствующая функция деактивируется.

Замена мобильного телефона

Мультимедийная система:



▶ **Отсутствует авторизованный мобильный телефон:** выберите [Соединить с нов.приб..](#)

▶ Выберите мобильный телефон.

▶ **Новый авторизованный мобильный телефон:** подтвердите числовой код на мобильном телефоне.

Использование режима одного телефона

▶ Выберите [Только <Mobile phone>](#).
Вновь авторизованный мобильный телефон будет подключен в режиме одного телефона.

Если мобильный телефон уже авторизован и был подключен в режиме одного телефона, он будет подключен снова в режиме одного телефона.

Если мобильный телефон уже авторизован и был подключен с использованием второго телефона в режиме двух телефонов, теперь он будет подключен в режиме одного телефона.

Использование режима двух телефонов

▶ Выберите [С <Mobile phone>](#).
Вновь авторизованный мобильный телефон будет подключен с использованием второго

выбранного мобильного телефона в режиме двух телефонов.

Если мобильный телефон уже авторизован и был подключен в режиме одного телефона, теперь он будет подключен в режиме двух телефонов с использованием второго выбранного телефона.

Если мобильный телефон ранее был подключен с другим телефоном, это соединение будет прервано.

Отключение / отмена авторизации мобильного телефона

Мультимедийная система:



▶ В строке мобильного телефона выберите .

▶ **Отключение:** выберите [Разъединить](#).

При необходимости мобильный телефон вновь подключится при следующем запуске автомобиля.

▶ **Отмена авторизации:** выберите [Отмена авторизации](#).

Информация о системе коммуникации ближнего поля (NFC)

Система коммуникации ближнего поля (NFC) позволяет выполнять бесконтактный обмен данными на

короткое расстояние или (повторно) подключать мобильный телефон к мультимедийной системе.

Следующие функции доступны без авторизации мобильного телефона:

- Передача URL или контакта для просмотра в мультимедийной системе (см. руководство по эксплуатации от производителя)
- настройка данных доступа автомобиля по сети WLAN через установки системы (→ стр. 315),

Дополнительную информацию Вы найдете по адресу: <http://www.mercedes-benz.com/connect>

Пользование мобильным телефоном через систему коммуникации ближнего поля (Near Field Communication / NFC)

Условия

- Система коммуникации ближнего поля (NFC) на мобильном телефоне включена – см. руководство по эксплуатации от изготовителя.
- Дисплей мобильного телефона включен и разблокирован – см. руководство по эксплуатации от изготовителя.

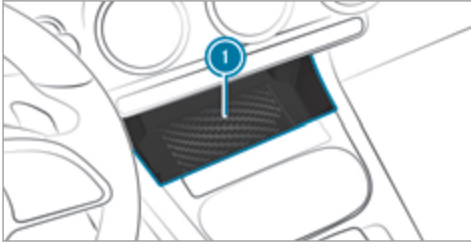

- ▶ **Подключение мобильного телефона:** держите мобильный телефон так, чтобы передатчик NFC (см. руководство по эксплуатации от изготовителя) находился напротив специальной площадки ①, или положите на нее мобильный телефон.
- ▶ Следуйте дальнейшим инструкциям на мультимедийном дисплее для подключения мобильного телефона. Подключите мобильный телефон в режиме одного телефона (→ стр. 366). Подключите мобильный телефон в режиме двух телефонов (→ стр. 367).
- ▶ **Смена мобильного телефона:** поднесите мобильный телефон зоной NFC (см. руководство по эксплуатации от изготовителя) к площадке ① или положите на нее мобильный телефон.

- ▶ Следуйте дальнейшим инструкциям на мультимедийном дисплее для смены мобильного телефона в режиме одного или двух телефонов (→ стр. 367).
- ▶ При необходимости подтверждайте указания на мобильном телефоне (см. руководство по эксплуатации от изготовителя).
- ① Если мобильный телефон поддерживает функцию беспроводной зарядки, после установки связи или смены телефон будет автоматически заряжен по сети NFC. Для этого мобильный телефон должен лежать на контактной площадке (→ стр. 119).

Если Вы хотите зарядить телефон без подключения к мультимедийной системе, положите его на контактную площадку без разблокировки экрана.

Дополнительную информацию Вы найдете по адресу: <http://www.mercedes-benz.com/connect>

Настройка громкости приема и передачи

Условия

- Мобильный телефон подсоединен (→ стр. 366).

Мультимедийная система:



Данная функция обеспечивает оптимальное качество передачи голоса.

- ① Обратите внимание, что для регулировки громкости приема и передачи должен быть выбран соответствующий мобильный телефон.
- ▶ Выберите **Громкость**.
- ▶ Установите **Громкость приема** и **Громкость передачи**.

Более подробная информация о рекомендуемой громкости приема и передачи: <http://www.mercedes-benz.com/connect>

Установка сигнала вызова

Мультимедийная система:



- ① Обратите внимание, что для регулировки громкости приема и передачи должен быть выбран соответствующий мобильный телефон.
- ▶ Выберите **Звонковые мелодии**.
- ▶ Установка сигнала вызова.
- ① Если мобильный телефон поддерживает перенос мелодии звонка, то вместо стандартной мелодии звонка автомобиля при поступлении вызова Вы услышите мелодию звонка, установленную на мобильном телефоне.

Распознавание голоса мобильным телефоном включить/выключить



Условия

- Мобильный телефон на переднем плане подсоединен к мультимедийной системе (→ стр. 366).

Включение функции распознавания голоса мобильным телефоном

- ▶ На многофункциональном рулевом колесе нажмите кнопку  и удерживайте более одной секунды.
Вы можете использовать распознавание голоса мобильным телефоном.

Выключение распознавания голоса мобильным телефоном

- ▶ На многофункциональном рулевом колесе нажмите кнопку  или .
- ⓘ Если мобильный телефон подключен через службу интеграции смартфонов, то запускается или останавливается распознавание голоса этим мобильным телефоном.



Телефонные вызовы

Пользование телефоном

Мультимедийная система:



Совершение телефонного вызова посредством ввода номера

- ▶ Выберите .
 - ▶ Введите номер.
 - ▶ Выберите .
- Производится телефонный вызов.

Прием телефонного вызова

- ▶ Выберите  **Принять.**

Отклонение телефонного вызова





- ▶ Выберите  **Отклонить.**

Окончание телефонного соединения

- ▶ Выберите .

Активация функций во время телефонного соединения

Следующие функции доступны во время телефонного соединения:

-  **Закончить вызов**
-  **Микрофон выключен**
-  **Цифровой блок** (включение отображения для передачи тональных сигналов)
-  **Добавление тел.вызова**
-  **Переключен на телефон** (вызов переключается с режима громкой связи на телефон)

- ▶ Выберите функцию.

Телефонное соединение с несколькими абонентами

Условия

- Имеется активное телефонное соединение (→ стр. 370).
- Установлено еще одно телефонное соединение.

Попеременное переключение между телефонными соединениями

- ▶ Выберите контактные данные.
Выбранное телефонное соединение активировано. Другой телефонный вызов удерживается.

Активация удерживаемого вызова

- ▶ Выберите контакт удерживаемого вызова.

Ведение телефонного разговора в режиме конференц-связи

- ▶ Выберите  **Включить конференц.** .
Новый собеседник включается в состав конференции.

Окончание активного телефонного соединения

- ▶ Выберите  **Закончить вызов** .
- ⓘ В некоторых мобильных телефонах удерживаемое телефонное соединение активируется сразу после окончания активированного телефонного соединения.

Прием / отклонение входящего телефонного вызова



Условия

- Имеется активное телефонное соединение (→ стр. 370).

Если во время телефонного соединения поступает входящий вызов, отображается соответствующее указание.

В зависимости от мобильного телефона и оператора мобильной сети Вы можете услышать постукивание.

Кроме того, в режиме подключения двух телефонов Вы услышите звуковой сигнал, если вызов поступает на второй (еще неактивный) мобильный телефон.

- ▶ Выберите  **Принять**.
Входящий телефонный вызов активирован.
Если к мультимедийной системе подключен только один мобильный телефон, то предыдущий вызов удерживается.
Если в режиме подключения двух телефонов во время разговора принять вызов на втором мобильном телефоне, то текущий вызов будет завершен.
- ▶ Выберите  **Отклонить** .
- ⓘ Эта функция и порядок действий зависят от Вашего оператора мобильной сети и мобильного телефона (см. руководство по эксплуатации от изготовителя).

Контактные данные

Информация о меню контактных данных

Меню контактов включает в себя все контакты из имеющихся источников данных, таких как, например, мобильный телефон или носитель данных.

В зависимости от источника данных у Вас может быть следующее число контактов:

- контакты, хранящиеся долгосрочно: 3000 записей
- контакты, загруженные с мобильного телефона: 5000 записей для каждого мобильного телефона

Из меню контактных данных Вы можете производить следующие действия:

- Звонки по телефону, например вызов контакта (→ стр. 373)
- Навигация (→ стр. 330)
- Создание сообщения (→ стр. 376)
- Другие функции (→ стр. 373)

Контактные данные мобильного телефона отображаются автоматически, если мобильный телефон подсоединен (→ стр. 366) к мультимедийной системе и автоматический вызов из памяти (→ стр. 372) включен.

Мультимедийная система может отображать предложения на основе часто используемых контактов, а также входящих и исходящих вызовов (→ стр. 295). Они отображаются наверху в списке контактов.

Загрузка контактных данных мобильного телефона

Мультимедийная система:



- ▶ Выберите подключенный мобильный телефон.
- ▶ Выберите [Контакты и переч.звонков](#).

Автоматический выбор

- ▶ Включение [Автомат.синхронизация контакт.данных](#): активация светодиодного символа.

Вручную

- ▶ Выключение [Автомат.синхронизация контакт.данных](#): деактивация светодиодного символа.
- ▶ Выберите [Синхронизация контактных данных](#).

Вывод записи контактных данных на дисплей

Мультимедийная система:



Для поиска контактных данных имеются следующие возможности:

- поиск по инициалам
- поиск по имени
- поиск по телефонному номеру

- ▶ Введите символы в поле поиска.
- ▶ Выберите контактные данные.

Одна контактная запись может содержать следующую подробную информацию:

- Номера телефонов
- Навигационные адреса
- Географические координаты
- Интернет-страница
- Адреса электронной почты
- Голосовая метка (если задана)
- Связь (если задана)

Изменение формата имени в контактных данных

Мультимедийная система:



- ▶ Выберите [Общие установки](#).
- ▶ Выберите [Формат имени](#).

В Вашем распоряжении имеются следующие возможности:

- [Фамилия, имя](#)
- [Фамилия имя](#)
- [Имя фамилия](#)

- ▶ Выберите опцию.

Обзор для импорта контактных данных

Контакты из различных источников

Источник	Предпосылки
 USB-устройство	USB-устройство подключено к USB-разъему.
 Соединение через Bluetooth®	Если поддерживается передача контактных данных в формате vCard через Bluetooth®, то контактные данные в формате vCard можно принимать, например, через мобильные телефоны или нетбуки. Связь Bluetooth® активирована в мультимедийной системе и на соответствующем приборе (см. руководство по эксплуатации изготовителя).

Импорт контактных данных в меню контактных данных

Мультимедийная система:

➔ **Телефон** ➔ **Общие установки** ➔ **Импорт контактов**

▶ Выберите опцию.

Сохранение записи контактных данных мобильного телефона

Мультимедийная система:

➔ **Телефон** ➔ **Контакты**

▶ В строке контакта мобильного телефона выберите .

▶ Выберите .

▶ Выберите **Сохранить в системе а/м**.

▶ Выберите **Да**.

Сохраненные в мультимедийной системе контактные данные отмечены значком .

Телефонный вызов записи контактных данных

Мультимедийная система:

➔ **Телефон** ➔ **Контакты**

▶ Выберите **Искать контактные данные**.

▶ Введите знаки в поле поиска.

▶ Выберите контактные данные.

▶ Выберите телефонный номер.
Устанавливается телефонный вызов.

Выбор других опций в меню контактных данных

Мультимедийная система:

➔ **Телефон** ➔ **Контакты**

▶ В строке контакта выберите .

▶ Выберите .

В зависимости от записанных в память данных на выбор доступны следующие опции:

- **Добавить голосовую запись/Удалить голосовую запись**
- **Определить отношения/Удалить отношения**
- **Передать сигналы DTMF** (для номера с тональными сигналами)

Функция доступна при активном вызове.

▶ Выберите опцию.

Выбор опций для предложений в меню контактов

Условия

- Профиль сохранен (→ стр. 291).
- Настройка **Допустить предложение контактов** включена (→ стр. 295).

Мультимедийная система:

➔ **Телефон**

▶ Выберите **Перечень звонков**.

▶ В строке предлагаемого контакта выберите .

На выбор доступны следующие опции:

- **Сохранить как избранное**
Предложения сохраняются в качестве глобального избранного и не появляются на главном экране.
- **Больше не предлагать**.

▶ Выберите опцию.

Удаление контактов

Условия

- Контакты сохранены в автомобиле.
- Для удаления отдельного контакта он был вручную импортирован в автомобиль.

Мультимедийная система:



➔ **Телефон**

Удаление всех контактов

▶ Выберите .

- ▶ Выберите **Общие установки**.
- ▶ Выберите **Удаление контактов**.
- ▶ Выберите опцию.

Удаление одного контакта

- ▶ Выберите .
- ▶ В строке контакта выберите .
- ▶ Выберите .
- ▶ Выберите **Удалить контакт**.
- ▶ Выберите **Да**.

Сохранение контакта в качестве избранного



Мультимедийная система:

- ▶   ▶▶ **Телефон** ▶▶  **Добавить в избран.**

- ▶ Выберите адресата.
- ▶ В строке контакта выберите .
- ▶ Выберите телефонный номер.
Контакт сохраняется в качестве избранного в обзоре меню телефона.



Удаление избранного в обзоре меню телефона

Мультимедийная система:

- ▶  
- ▶ Выберите избранное в обзоре меню телефона (→ стр. 374).

- ▶ Нажмите на элемент избранного и удерживайте его нажатым.
- ▶ Выберите **Удалить**.
- ▶ Выберите **Да**.

Удаление всего избранного

- ▶ Нажмите на  мультимедийном дисплее.
- ▶ Выберите **Телефон**.
- ▶ Выберите .
- ▶ Выберите подключенный телефон.
- ▶ Выберите **Контакты и переч.звонков**.
- ▶ Выберите **Удалить все избранное?**
- ▶ Выберите **Да**.

Перечень вызовов

Обзор списка вызовов

В зависимости от того, поддерживает Ваш мобильный телефон профиль Bluetooth® PBAP или нет, это может оказывать различные воздействия на отображение и функционирование перечня вызовов.

Если поддерживается профиль Bluetooth® PBAP, это оказывает следующие воздействия:

- Перечни вызовов мобильного телефона отображаются в мультимедийной системе.

- Возможно, что в ходе подключения мобильного телефона необходимо будет подтвердить соединение для профиля Bluetooth® PBAP.



Если не поддерживается профиль Bluetooth® PBAP, это оказывает следующие воздействия:

- Мультимедийная система самостоятельно создает список вызовов при совершении вызовов в автомобиле.
- Он не синхронизирован с перечнями вызовов в Вашем мобильном телефоне.

Мультимедийная система может отображать предложения на основе часто используемых контактов, а также входящих и исходящих вызовов (→ стр. 295). Они отображаются наверху в списке вызовов.

Выполнение телефонного вызова из списка звонков

Мультимедийная система:

- ▶   ▶▶ **Телефон**
- ▶ Выберите  **Перечень звонков**.
- ▶ Выберите запись.
Производится телефонный вызов.

Вызов дополнительных опций списка звонков

Мультимедийная система:

▶ Выберите Перечень звонков.

▶ При наличии уже сохраненных контактов: выберите в строке ввода . Отображаются опции.

▶ При отсутствии сохраненных контактов: выберите .

Выбор опций для предложений в списке вызовов**Условия**

- Профиль сохранен (→ стр. 291).
- Настройка [Допустить предложение контактов](#) включена (→ стр. 295).

Мультимедийная система:

▶ Выберите Перечень звонков.

▶ В строке предложенной записи выберите .

На выбор доступны следующие опции:

- [Сохранить как избранное](#)
- [Больше не предлагать.](#)

▶ Выберите опцию.

Удаление списка вызовов

Мультимедийная система:

▶ Выберите подключенный мобильный телефон.

▶ Выберите [Контакты и переч.звонков.](#)

▶ Выберите [Удалить перечень звонков.](#)

▶ Выберите [Да.](#)

Эта функция доступна только в том случае, если Ваш телефон не поддерживает профиль Bluetooth®PBAP.

Краткие сообщения SMS**Обзор функций сообщений**

В меню "Сообщения" Вы можете получать и отправлять SMS-сообщения.

Если подключенный мобильный телефон поддерживает профиль Bluetooth® MAP функциями сообщений можно пользоваться через мультимедийную систему.

Более подробную информацию об установках и поддерживаемых функциях мобильных телефонов, поддерживающих Bluetooth®, Вы получите в пункте

ТО "Мерседес-Бенц" или в Интернете: <http://www.mercedes-benz.com/connect>

Некоторые мобильные телефоны после подключения к мультимедийной системе требуют дополнительных установок (см. руководство по эксплуатации изготовителя).

Настройка отображения сообщений

Мультимедийная система:

▶ Выберите подключенный мобильный телефон

▶ Выберите [Индикация сообщений](#)

На выбор доступны следующие опции:

- [Все сообщения](#)
- [Новые и непрочитанные сообщения](#)
- [Сообщения во время движения](#)
- [Выкл.](#) (функция сообщений более недоступна)

▶ Выберите настройку.

Просмотр сообщения

Мультимедийная система:

▶ Выберите историю обмена сообщениями с контактом.

Пользование функцией голосового вывода сообщений

- ▶ Выберите сообщение.



Выберите .
Выполняется звуковое воспроизведение сообщения.

Диктовка и отправка нового сообщения

Условия

- Есть подключение к Интернету.

Мультимедийная система:



- ▶ Выберите новое сообщение .

Добавление получателя

- ▶ Выберите .
- ▶ Выберите адресата.

Диктовка текста

- ▶ Выберите .
- Запускается функция диктовки.

- ▶ Произнесите сообщение.
После обработки голосового ввода данные отображаются в виде текста.

Отправка сообщения

- ▶ Выберите **Отправить**.
- ▶  Когда автомобиль остановлен, Вы можете воспользоваться клавиатурой для ввода сообщения. Для использования клавиатуры наличие интернет-соединения не требуется.

Ответ на сообщение в истории сообщений

Мультимедийная система:





- ▶ Выберите историю обмена сообщениями с контактом.
- ▶ Выберите .
- ▶ Запускается функция диктовки.
- ▶ Произнесите сообщение.
После обработки голосового ввода данные отображаются в виде текста.
- ▶ Выберите **Отправить**.

Использование шаблона для сообщений

Мультимедийная система:



Использование шаблона в качестве нового сообщения

- ▶ Выберите новое сообщение .
- ▶ Добавьте получателя через .



Выберите шаблон .

Ответ на сообщение с использованием шаблона

- ▶ Выберите историю обмена сообщениями с контактом.



Выберите шаблон .





Выберите шаблон .

Пересылка сообщения

Мультимедийная система:





 **»» Телефон** **»» Сообщения**

-  Выберите историю обмена сообщениями с контактом.
-  Нажмите и удерживайте палец на сообщении.
-  **Пересылка сообщения:** выберите [Переслать](#).

Звонок отправителю сообщения

Мультимедийная система:

 **»» Телефон** **»» Сообщения**

-  Выберите историю обмена сообщениями с контактом.
-  Выберите .
-  Выберите [Позвонить](#).

Использование телефонного номера или URL из SMS-сообщения



Условия

- Для вызова URL имеется интернет-соединение.

Мультимедийная система:

 **»» Телефон** **»» Сообщения**



-  Выберите историю обмена сообщениями с контактом.

-  Выберите телефонный номер или URL в сообщении. При выборе URL откроется веб-браузер. При выборе телефонного номера Вам будут предложены следующие опции:
 - [Позвонить](#)
 - [Написать новое SMS](#)
-  Выберите опцию.

Удаление сообщения

Мультимедийная система:

 **»» Телефон** **»» Сообщения**

-  Выберите адресата.
-  Нажмите и удерживайте палец на сообщении.
-  **Удаление сообщения:** выберите [Удалить](#).

In Car Office

Функции службы In Car Office

С помощью In Car Office Вы можете подключить свои онлайн-сервисы к мультимедийной системе.

В Вашем распоряжении имеются следующие функции:

- Отображение предстоящего срока в календаре
- Выбор срока в качестве навигационной цели

- Отображение назначенных телефонных конференций
 - Отображение участников телефонной конференции
 - Отображение и выбор выполняемых задач и вызовов
-  Обратите внимание, что определенные функции доступны только в остановленном автомобиле.

Вызов службы In Car Office

Условия

- Мобильный телефон подключен к мультимедийной системе в качестве основного телефона.
- У Вас имеется учетная запись пользователя на веб-сайте Mercedes me (<http://www.mercedes.me>).
- На портале Mercedes me активирована услуга In Car Office.
- У Вас имеется учетная запись пользователя онлайн-службы, например Office 365.

Мультимедийная система:

 **»» Mercedes me & Apps**

-  Выберите [In Car Office](#). Вы увидите обзор сроков на сегодняшний день.

В обзоре сроков можно найти следующие индикаторы:

- **Целый день:** срок на целый день

Выбор функций записи в календаре с помощью службы In Car Office

Мультимедийная система:

Mercedes me & Apps >> In Car Office >> Календарь

- ▶ Выберите дату.
На выбор доступны следующие функции:



Зачитка



Позвонить



Вести к цели



Удалить

- ▶ Выберите функцию.

Выбор функций для задач и вызовов

Мультимедийная система:

Mercedes me & Apps >> In Car Office >> Задачи и звонки

- ▶ Выберите запись.
На выбор доступны следующие функции:

- **Зачитка**
- **Позвонить**

Эта опция доступна для задач только в том случае, если в памяти есть телефонный номер.

- **Удалить**

- ▶ Выберите опцию.

Маркировка записи в задачах и вызовах как выполненной

Мультимедийная система:

Mercedes me & Apps >> In Car Office >> Задачи и звонки

- ▶ Выберите символ **Задачи и звонки**.
Появляется обзор задач и вызовов.
- ▶ **Отдельные задачи или вызовы:** отметьте выбранную запись как выполненную .
- ▶ **Все задачи и вызовы:** выберите

- ▶ Выберите **Маркир.все задачи как выполн..**

Управление электронными письмами

Мультимедийная система:

Mercedes me & Apps >> In Car Office >> Электронная почта

Чтение электронного письма

- ▶ Выберите электронную почту.
Открывается электронное письмо.

Дополнительные функции:

- ▶ Выберите электронную почту.
Доступны следующие возможности:
 - **Зачитка**

Отправка электронного письма с помощью функции In Car Office

Мультимедийная система:

Mercedes me & Apps >> In Car Office

- ▶ Выберите **Новая запись**.
- ▶ Добавление получателя с помощью .

Диктовка текста

- ❗ Функция диктовки доступна не везде и предлагается ограниченно. При первой активации функции может потребоваться согласиться с условиями использования на портале Mercedes me.

▶ Выберите .

Запустится функция диктовки.

▶ Продиктуйте тему и сам текст электронного письма.

После обработки голосового ввода продиктованный материал будет отображаться в виде текста.

▶ Выберите .

Или в качестве альтернативы:

▶ Введите тему и сам текст электронного письма с помощью клавиатуры.

▶ Выберите [Отправить](#).

Ссылка Mercedes-Benz

Обзор ссылки Mercedes-Benz

⚠ ОСТОРОЖНО Опасность потери контроля за дорожной ситуацией из-за информационных систем и устройств связи

Пользование интегрированными в автомобиль информационными системами и устройствами связи во время движения может отвлекать Вас от дорожной ситуации. Кроме того Вы можете потерять контроль над автомобилем.

▶ Пользуйтесь этими устройствами только в том случае, если это допускается дорожной ситуацией.

▶ Если это невозможно, остановитесь в соответствии с правилами дорожного движения и произведите ввод данных во время стоянки автомобиля.

При эксплуатации мультимедийной системы соблюдайте законодательные нормы страны, в которой Вы в данный момент находитесь.

С помощью Mercedes-Benz Link функции мобильных телефонов могут использоваться через мультимедийную систему. Управление осуществляется при помощи сенсорного дисплея или голосового управления. Активируйте голосовое управление с

помощью продолжительного нажатия на кнопку  на мультифункциональном рулевом колесе.

При использовании Mercedes-Benz Link через голосовое управление мультимедийная система все еще может работать через LINGUATRONIC (→ стр. 264).

Для этого в качестве дополнительного оборудования Вам потребуется модуль управления ссылкой Mercedes-Benz. Это можно получить в сервисном центре Mercedes-Benz.

Только один мобильный телефон может быть подключен к мультимедийной системе через Mercedes-Benz Link.

При использовании Mercedes-Benz Link, только дополнительный мобильный телефон может быть подключен к мультимедийной системе через Bluetooth в режиме двух телефонов®.

❗ Модуль управления ссылкой Mercedes-Benz работает на операционной системе Android.

❗ За приложения и связанные с ними службы и информационный материал отвечает соответствующий провайдер.

Информация о Mercedes-Benz Link

Если мобильный телефон использует Mercedes-Benz Link, доступ к USB через меню «Носители данных» невозможен для этого мобильного телефона.

Всегда может быть активным только одно ведение к цели. Если на мобильном телефоне запускается функция ведения к цели и в мультимедийной системе также активирована функция ведения к цели, то выполнение функции будет завершено.





Подсоединение Mercedes-Benz Link к мультимедийной системе





Условия

- Автомобиль оснащен модулем управления Mercedes-Benz Link.
- На мобильном телефоне установлено приложение Mercedes-Benz Link.
- Мобильный телефон включен.
- Mercedes-Benz Link подключается через соответствующий кабель к порту USB  в мультимедийной системе (→ стр. 404).

 По соображениям безопасности первая активация Mercedes-Benz Link в мультимедийной системе должна выполняться в неподвижном автомобиле.

Мультимедийная система:

  Mercedes me & Apps  Интеграция  Mercedes-Benz Link  Запустить Mercedes-Benz Link



 Альтернативно: Если используется Mercedes-Benz Link (например, если проигрывается музыка или используется система навигации), Вы можете вызвать приложение с помощью кнопок , или , или  (→ стр. 289).

Принять/отклонить положения о защите персональных данных

При первом запуске приложения: появляется сообщение с политикой конфиденциальности.

 Выберите **Принять и начать**.

Покинуть Mercedes-Benz Link



 Нажмите кнопку .

 Mercedes-Benz Link запускается автоматически после того, как он подключен к системе через кабель. Если Mercedes-Benz Link не отображался на переднем плане перед последним отключением, приложение будет запускаться в фоновом режиме при следующем подключении. Вы можете получить доступ к Mercedes-Benz Link в главном меню.

Дальнейшую информацию Вы найдете в руководстве по эксплуатации модуля управления Mercedes-Benz Link.

Вызов настроек звучания для Mercedes-Benz Link

Мультимедийная система:

  Mercedes me & Apps  Интеграция  

 Выберите настройки звучания.

Завершение работы с ссылкой Mercedes-Benz

 Отсоедините соединительный кабель, подключенный к Mercedes-Benz Link и мультимедийной системе.

 «Мерседес-Бенц» рекомендует отсоединять соединительный кабель только при неподвижном автомобиле.

Система Apple CarPlay™

Обзор системы Apple CarPlay™

⚠ ОСТОРОЖНО Опасность потери контроля за дорожной ситуацией из-за информационных систем и устройств связи

Пользование интегрированными в автомобиль информационными системами и устройствами связи во время движения может отвлекать Вас от дорожной ситуации. Кроме того Вы можете потерять контроль над автомобилем.

- ▶ Пользуйтесь этими устройствами только в том случае, если это допускается дорожной ситуацией.
- ▶ Если это невозможно, остановитесь в соответствии с правилами дорожного движения и произведите ввод данных во время стоянки автомобиля.

При эксплуатации мультимедийной системы соблюдайте законодательные нормы страны, в которой Вы в данный момент находитесь. С помощью системы Apple CarPlay™ можно пользоваться функциями iPhone® через мультимедийную систему. Управление осуществляется при помощи сенсорного дисплея, сенсорной панели, элемента Touch-Control или системы голосового управления

Siri®. Голосовое управление активируется путем длительного нажатия кнопки  на мультифункциональном рулевом колесе.

При управлении системой Apple CarPlay™ с помощью голосовых команд, для управления мультимедийной системой можно по-прежнему использовать систему LINGUATRONIC (→ стр. 264).

Только один мобильный телефон может быть подключен к мультимедийной системе через Apple CarPlay™.

Даже в режиме подключения двух телефонов при использовании системы Apple CarPlay™ только один мобильный телефон может быть подключен по Bluetooth® к мультимедийной системе.

Доступность системы Apple CarPlay™ зависит от страны.

За приложение и связанные с ним службы и информационный материал отвечает соответствующий провайдер.

Информация о системе Apple CarPlay™

Во время пользования Apple CarPlay™ для используемого iPhone® недоступен носитель данных iPod®.

Всегда может быть активным только одно ведение к цели. Если на мобильном телефоне запускается

ведение к цели и на мультимедийной системе активно ведение к цели, то оно выключается.



Подключение iPhone® через систему Apple CarPlay™ (кабельное)

Условия

- Используется текущая версия операционной системы Вашего устройства (см. руководство по эксплуатации от изготовителя).
- Полная функциональность системы Apple CarPlay™ обеспечивается только при наличии подключения к Интернету.
- iPhone® через подходящий кабель подключен к USB-разъему  мультимедийной системы (→ стр. 404).

Мультимедийная система:

  [Mercedes me & Apps](#)  [Интеграция](#)  [Apple CarPlay](#)  [Запустить Apple CarPlay](#)

▶ В качестве альтернативы, если Apple CarPlay™ запущен (например, если проигрывается музыка или используется система навигации), Вы можете вызвать приложение при помощи кнопок  **RADIO MEDIA**, или  **NAVI MAP**, или  **TEL** (→ стр. 289).

Прием / отклонение положения о защите персональных данных

При первом запуске приложения: появляется сообщение с политикой конфиденциальности.

▶ Выберите **Принять и начать**.

Выход из системы Apple CarPlay™

▶ Нажмите кнопку .

ⓘ Apple CarPlay™ запускается автоматически после того, как устройство iPhone® будет подключено к системе с помощью кабеля. Если система Apple CarPlay™ перед последним разъемом не отображалась на переднем плане, то при следующем подключении приложение запускается в фоновом режиме. Вы можете вызвать систему Apple CarPlay™ через главное меню.

Вызов настроек звучания системы Apple CarPlay™

Мультимедийная система:

  ▶▶ Mercedes me & Apps ▶▶ Интеграция ▶▶ Apple CarPlay ▶▶ 

▶ Выберите настройки звучания.

Завершение работы системы Apple CarPlay™

▶ **Завершить подключение к Apple Carplay (кабель):** отсоедините соединительный кабель,

подключенный к iPhone® и мультимедийной системе.

ⓘ Mercedes-Benz рекомендует отсоединять соединительный кабель только при неподвижном автомобиле.

Система Android Auto**Обзор системы Android Auto**

⚠ ОСТОРОЖНО Опасность потери контроля за дорожной ситуацией из-за информационных систем и устройств связи

Пользование интегрированными в автомобиль информационными системами и устройствами связи во время движения может отвлекать Вас от дорожной ситуации. Кроме того Вы можете потерять контроль над автомобилем.

▶ Пользуйтесь этими устройствами только в том случае, если это допускается дорожной ситуацией.

▶ Если это невозможно, остановитесь в соответствии с правилами дорожного движения и произведите ввод данных во время стоянки автомобиля.

При эксплуатации мультимедийной системы соблюдайте законодательные нормы страны, в которой Вы в данный момент находитесь.

При помощи системы Android Auto можно пользоваться функциями мобильных телефонов с операционной системой Android через мультимедийную систему. Управление осуществляется при помощи сенсорного дисплея или голосовых функций. Активируйте голосовое управление с помощью продолжительного нажатия на кнопку  на мультифункциональном рулевом колесе.

При управлении системой Android Auto с помощью голосовых функций для управления мультимедийной системой можно по-прежнему использовать систему LINGUATRONIC (→ стр. 264).

Только один мобильный телефон может быть подключен к мультимедийной системе посредством системы Android Auto.

Даже в режиме подключения двух телефонов при использовании системы Android Auto только один мобильный телефон может быть подключен по Bluetooth® к мультимедийной системе.

Доступность системы Android Auto и приложений Android Auto зависит от страны.

За приложение и связанные с ним службы и информационный материал отвечает соответствующий провайдер.

Информация о системе Android Auto

Если мобильный телефон используется с Android Auto, то доступ по USB к меню «Носители данных» для этого мобильного телефона невозможен.

Всегда может быть активным только одно ведение к цели. Если на мобильном телефоне запускается ведение к цели и на мультимедийной системе активно ведение к цели, то оно выключается.

Подсоединение мобильного телефона при помощи системы Android Auto

Условия





- Мобильный телефон поддерживает систему Android Auto начиная с версии операционной системы Android 5.0.
- На мобильном телефоне установлено приложение Android Auto.
- Для пользования функциями телефона мобильный телефон через Bluetooth® подсоединен к мультимедийной системе (→ стр. 366).





Если до этого не было соединения, то оно устанавливается при использовании мобильного телефона с системой Android Auto.

- Мобильный телефон через подходящий кабель подключен к USB-разъему  мультимедийной системы (→ стр. 404).

- Полная функциональность системы Android Auto обеспечивается только при наличии подключения к Интернету.

Мультимедийная система:

  **Mercedes me & Apps**  **Интеграция**  **Android Auto**  **Запустить Android Auto**

 Альтернативно: если система Android Auto активирована (например, если проигрывается музыка или используется система навигации), Вы можете вызвать приложение при помощи кнопок , или , или  (→ стр. 289).



-  Первая активация системы Android Auto на мультимедийной системе по соображениям безопасности должна производиться при неподвижном автомобиле.

Прием / отклонение положения о защите персональных данных

При первом запуске приложения: появляется сообщение с политикой конфиденциальности.

 Выберите **Принять и начать**.

Выход из системы Android Auto

 Нажмите кнопку .

-  Система Android Auto запускается автоматически после того, как телефон подключен к

системе через кабель. Если система Android Auto перед последним разъединением не отображалась на переднем плане, то при следующем подключении приложение запускается в фоновом режиме. Вы можете вызвать систему Android Auto через главное меню.

Вызов настроек звучания системы Android Auto

Мультимедийная система:

  **Mercedes me & Apps**  **Интеграция**  **Android Auto** 

 Выберите настройки звучания.

Завершение работы Android Auto

 Отсоедините соединительный кабель между мобильным телефоном и мультимедийной системой.

-  «Мерседес-Бенц» рекомендует отсоединять соединительный кабель только при неподвижном автомобиле.

Передаваемые данные автомобиля в случае Android Auto и Apple CarPlay™

Обзор передаваемых данных автомобиля

При использовании служб Android Auto или Apple CarPlay™ определенные данные об автомобиле передаются на мобильный телефон. Это позволяет

оптимально использовать выбранные службы мобильного телефона. Активный доступ к данным об автомобиле не производится.

Передается следующая системная информация:

- Версия программного обеспечения мультимедийной системы
- ID-номер системы (анонимно)

Передача этих данных производится для оптимизации коммуникации между автомобилем и мобильным телефоном.

Для этого и для привязки нескольких автомобилей к мобильному телефону создается случайный идентификационный индекс автомобиля.

Он взаимосвязан с идентификационным номером автомобиля (VIN) и удаляется при сбросе мультимедийной системы (→ стр. 320).

Передаются следующие данные о режиме движения:

- Включенное положение коробки передач
- Дифференциация паркования, неподвижного состояния, качения и движения
- Дневной/ночной режим работы комбинации устройств

Передача этих данных производится для адаптации отображения данных к дорожной ситуации.

Передаются следующие данные о местонахождении:

- Координаты
- Скорость движения
- Направление по компасу
- Направление ускорения

Эти данные передаются только при активированной навигационной системе, для улучшения навигации (например, для продолжения навигации в туннеле).

Mercedes me connect

Информация о службе Mercedes me connect

Mercedes me connect, кроме прочего, предоставляет следующие службы:

- Служба помощи при авариях и поломках (кнопка me или автоматическое распознавание аварии или поломки)
- Запрос срока ТО или подобной информации (кнопка me)
- Если служба активирована: консьерж-сервис (кнопка me)
- Система экстренного вызова Mercedes-Benz (кнопка SOS)

Служба помощи при авариях и поломках Mercedes me connect, консьерж-сервис Mercedes me connect (если услуга активирована) и центр оказания экстренной помощи Mercedes-Benz круглосуточно находятся в Вашем распоряжении.

Кнопки me и SOS Вы найдете на потолочной блок-панели управления автомобиля (→ стр. 385).

Вы можете установить телефонное соединение с сервисным центром Mercedes-Benz также через мультимедийную систему (→ стр. 385).

Обратите внимание, что Mercedes me connect представляет собой услугу Mercedes-Benz. В экстренных случаях в первую очередь обращайтесь за помощью по известным национальным номерам экстренных вызовов. В экстренных случаях Вы можете также пользоваться системой экстренного вызова Mercedes-Benz(→ стр. 388).

Примите во внимание условия использования служб Mercedes me connect и других служб. С ними можно ознакомиться на портале Mercedes me: <https://me.secure.mercedes-benz.com>

Дополнительная информация о Mercedes me connect, предлагаемом объеме сервисных работ и о пользовании по адресу: http://manuals.daimler.com/baix/cars/connectme/de_DE/index.html

Установка телефонного соединения с центром обслуживания клиентов Mercedes-Benz через мультимедийную систему

Условия

- Имеется доступ к сети GSM.
- В соответствующем регионе работает оператор сети мобильной связи GSM, сотрудничающий с компанией.
- Для автоматической передачи паспортных данных автомобиля заведение должно быть включено.

Мультимедийная система:



- ▶ Позвоните в **Mercedes me connect**. С Вашего согласия мультимедийная система передает необходимые данные автомобиля. Передача данных отображается на мультимедийном дисплее.

Потом Вы можете выбрать услугу, и Вас соединят с сотрудником центра обслуживания клиентов Mercedes-Benz.

Дополнительную информацию о Mercedes me connect, предлагаемом объеме сервисных работ и об использовании Вы получите по адресу: <http://>

manuals.daimler.com/baix/cars/connectme/de_DE/index.html

Совершение вызовов при помощи панели управления под крышей

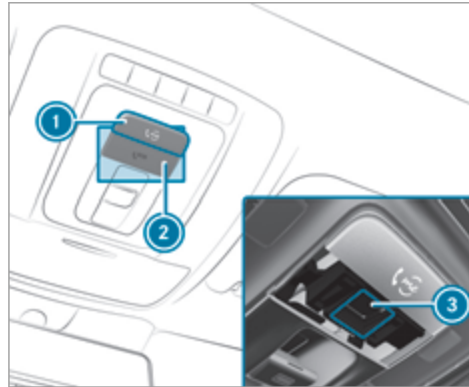

- 1 Кнопка вызова сервисных служб (кнопка me)
- 2 Крышка кнопки SOS
- 3 Кнопка SOS

- ▶ **Выполнение вызова сервисных служб:** нажмите на кнопку me ①.
- ▶ **Отправка сигнала о помощи:** для открытия крышки кнопки SOS ② коротко нажмите на нее.
- ▶ Нажмите кнопку SOS ③ и удерживайте ее нажатой не менее одной секунды.

Если вызов сервисной службы активен, несмотря на это, можно активировать вызов экстренной помощи. Он имеет приоритет перед всеми остальными активными вызовами.

Информация о вызове сервисной службы при помощи кнопки me

Совершен вызов центра обслуживания клиентов Mercedes-Benz при помощи кнопки me на потолочной блок-панели управления или через мультимедийную систему.

Вы получите помощь в случае поломки:

- Квалифицированный технический специалист Mercedes-Benz окажет аварийную помощь на месте и/или отбуксирует автомобиль на ближайшую авторизованную СТО Mercedes-Benz. За данные услуги может взиматься дополнительная плата.

Кроме того, Вы получите информацию по следующим темам:

- Активация системы Mercedes me connect
- Управление автомобилем
- Ближайшая авторизованная СТОА Mercedes-Benz
- Дополнительные товары и услуги Mercedes-Benz

Во время соединения с центром обслуживания клиентов Mercedes-Benz производится передача данных (→ стр. 387).

Информация о службе помощи при авариях Mercedes me connect

Служба помощи при авариях Mercedes me connect дополняет систему экстренного вызова Mercedes-Benz (→ стр. 388).

После аварии был подан сигнал о помощи на центральную станцию приема сигналов о помощи Mercedes-Benz:

- Устанавливается голосовое сообщение с контактным лицом центральной станции приема сигналов о помощи Mercedes-Benz.
- При необходимости контактное лицо центральной станции приема сигналов о помощи Mercedes-Benz перенаправляет звонок в службу помощи при авариях Mercedes me connect.

Переадресация вызова возможна не во всех странах.

- При необходимости автомобиль эвакуируется на авторизованную СТОА Mercedes-Benz.

Если автомобиль распознает легкую аварию, то на экране мультимедийной системы появляется сообщение.

Сообщение подтверждено на экране мультимедийной системы:

- создается голосовое соединение с контактным лицом службы помощи при авариях Mercedes me connect.
- При необходимости автомобиль эвакуируется на авторизованную СТОА Mercedes-Benz.

Согласование срока проведения ТО через службу Mercedes me connect

При активированной службе «Управление техобслуживанием» производится автоматическая передача важных данных об автомобиле в сервисный центр Mercedes-Benz. Благодаря этому Вы будете получать индивидуальные рекомендации относительно техобслуживания Вашего автомобиля.

Независимо от того, согласились ли Вы на использование службы «Управление техобслуживанием», мультимедийная система через определенный период времени напомнит Вам о необходимости

техобслуживания. Появляется запрос на согласование срока проведения ТО.

► **Согласование срока проведения ТО:** выберите **Позвонить**.

С Вашего согласия производится передача данных автомобиля, и один из сотрудников сервисного центра Mercedes-Benz согласует с Вами дату проведения ТО. Затем эта информация передается в выбранный пункт ТО.

Его представители свяжутся с Вами в течение 24 часов.

- ❗ Если Вы выберете после появления сообщения о ТО **Позже**, сообщение закроется и через определенное время отобразится снова.

Подтверждение согласия на передачу данных службой Mercedes me connect

Условия

- Можно выполнять вызов сервисной службы через мультимедийную систему или при помощи кнопки me на потолочной блок-панели управления (→ стр. 385).
- ❗ В определенных странах необходимо подтвердить передачу данных.

Если службы «Служба помощи при авариях и поломках» и «Консьерж-служба Mercedes me connect» не

активированы на портале Mercedes me, отображается сообщение [Вы хотите в целях лучшей обработки Вашего запроса передать данные по автомобилю и его местонахождению в Центр обслуживания клиентов "Мерседес-Бенц"?](#).

- ▶ Выберите **Да**.
Необходимые идентификационные данные передаются автоматически.

Больше информации о Mercedes me: <http://www.mercedes.me>

Переданные данные в ходе вызова в сервисную службу

Примите во внимание условия использования служб Mercedes me connect и других служб. С ними можно ознакомиться на портале Mercedes me: <https://me.secure.mercedes-benz.com>

Если Вы вызываете сервисную службу через систему Mercedes me connect, выполняется передача различных данных.

В зависимости от активированных служб при вызове передаются следующие данные:

- Идентификационный номер автомобиля
- Идентификационный номер клиента Mercedes me

- Причина срабатывания вызова
- Установленный язык мультимедийной системы
- Подтверждение запроса о защите данных
- Местонахождение автомобиля в данный момент
- Данные о пробеге и техническом обслуживании
- Избранные данные о техническом состоянии автомобиля

Передаются следующие данные, если неактивна ни одна служба и подтвержден запрос защиты данных:

- Идентификационный номер автомобиля
- Идентификационный номер клиента Mercedes me
- Причина срабатывания вызова
- Установленный язык мультимедийной системы
- Подтверждение запроса о защите данных

Передаются следующие данные, если запрос защиты данных отклонен:

- Причина совершения вызова
- Отклонение запроса защиты данных

Mercedes me & Apps

Информация о портале Mercedes me

Если Вы вошли на портал Mercedes me с использованием своей учетной записи пользователя, то в Ваше распоряжение будут представлены услуги и предложения от Mercedes-Benz.

Их доступность зависит от конкретной страны.

За более подробной информацией обращайтесь на авторизованную СТОА Mercedes-Benz или посетите портал Mercedes me: <http://me.secure.mercedes-benz.com>

- ⓘ Следите за тем, чтобы приложения Mercedes me всегда находились в обновленном состоянии.

Вызов учетной записи пользователя Mercedes me

Мультимедийная система:

 **Mercedes me & Apps**

Автомобиль привязан к учетной записи пользователя

- ▶ Выберите **Mercedes me**.
Появится информация о привязанной учетной записи пользователя.

Автомобиль не привязан к учетной записи пользователя

- ▶ Выберите [Mercedes me](#).
- ▶ Следуйте указаниям на мультимедийном дисплее, чтобы создать учетную запись пользователя и привязать к ней автомобиль.
- ⓘ Если на мобильном телефоне установлено приложение Mercedes me, то привязка автомобиля может выполняться при помощи показанного QR-кода.

Вызов служб Mercedes me

Условия

- Автомобиль привязан к учетной записи пользователя.

Мультимедийная система:

→  ▶ [Mercedes me & Apps](#)

- ▶ Выберите [Услуги](#).
В различных категориях отображаются службы Mercedes me, которые Вы уже приобрели или можете дополнительно приобрести.
Для активации или деактивации служб войдите в систему с использованием учетной записи пользователя портала Mercedes me.

Удаление привязки учетной записи пользователя к автомобилю

Условия

- Выбран изначально привязанный к автомобилю профиль (автомобиля) учетной записи пользователя.
- Профиль синхронизирован (→ стр. 292).
- Сохранен PIN-код.

Мультимедийная система:

→  ▶ [Mercedes me & Apps](#) ▶ [Mercedes me](#)

- ▶ Выберите [Удалить привязку автомобиля](#).
- ▶ Введите PIN-код привязанной учетной записи пользователя.
- ⓘ Только пользователь, учетная запись которого изначально была привязана к автомобилю, может удалить привязку автомобиля ко всем учетным записям.

Система вызова помощи "Мерседес-Бенц"

Информация о системе экстренного вызова Mercedes-Benz

Система экстренного вызова Mercedes-Benz функционирует только в зонах действия мобильной связи,

охватывающей контрагентов. Недостаточный охват контрагентов мобильной сетью может привести к тому, что экстренный вызов не передается.

Система экстренного вызова Mercedes-Benz доступна как минимум в течение 10 лет с даты изготовления.

Для автоматического экстренного вызова зажигание должно быть включено.

- ⓘ Система экстренного вызова Mercedes-Benz по умолчанию активна. Использование системы экстренного вызова Mercedes-Benz является бесплатным.

Обзор системы экстренного вызова Mercedes-Benz

Система экстренного вызова Mercedes-Benz может помочь сократить время между аварией и прибытием аварийно-спасательной службы к месту дорожно-транспортного происшествия. Она облегчает определение местонахождения в трудно распознаваемом месте аварии.

Экстренный вызов может производиться автоматически (→ стр. 389) или вручную (→ стр. 390). Производите экстренный вызов только для спасения себя или других людей. Не производите экстренный вызов при неисправности или в аналогичных ситуациях.

Информацию о региональной доступности системы экстренного вызова Mercedes-Benz Вы можете получить в Интернете: http://www.mercedes-benz.com/connect_ecall

Индикация на мультимедийном дисплее:

В этом случае на мультимедийном дисплее появляется следующая индикация:

- **SOS NOT READY:** зажигание не включено или имеет место неисправность системы экстренного вызова (→ стр. 283). Это не обязательно означает полный отказ системы экстренного вызова. Но экстренные вызовы все равно могут передаваться.

Индикация касается исключительно автомобиля и не учитывает наличие мобильных сетей и центра экстренного вызова Mercedes-Benz.

Внутреннюю готовность системы экстренного вызова автомобиля определяется тем, что индикатор **SOS NOT READY** гаснет после включения зажигания.

-  **SOS:** индикация появляется на дисплее во время активированного экстренного вызова.

-  Если имеет место неисправность системы экстренного вызова Mercedes-Benz (например, неисправность динамика, микрофона, подушки безопасности, кнопки SOS), на многофункциональном дисплее комбинации приборов появится соответствующее сообщение.

нальном дисплее комбинации приборов появится соответствующее сообщение.

Запуск функции автоматического экстренного вызова Mercedes-Benz

Условия

- Зажигание включено.
- Стартерная аккумуляторная батарея имеет достаточный уровень заряда.

Система вызова экстренной помощи Mercedes-Benz автоматически вызывает экстренную помощь в следующих случаях:

- после активации системы удержания пассажиров, например подушек безопасности или аварийных натяжителей ремней безопасности в инерционной катушке после аварии
- после экстренной остановки, автоматически инициированной активной системой помощи при экстренной остановке

Выполнен экстренный вызов:

- Устанавливается голосовая связь с центром приема экстренных вызовов Mercedes-Benz.
- Сообщение с данными об аварии передается в центр приема экстренных вызовов Mercedes-Benz.

В зависимости от местонахождения автомобиля центр приема экстренных вызовов Mercedes-Benz может передать данные в одну из государственных служб экстренной помощи.

- В определенных условиях по каналу голосовой связи со станцией приема экстренных вызовов Mercedes-Benz могут также передаваться данные.

Таким образом могут быть быстро приняты аварийно-спасательные меры или организована буксировка автомобиля на авторизованную СТОA Mercedes-Benz.

Кнопка SOS на потолочной блок-панели управления будет мигать до тех пор, пока не будет завершена подача сигнала экстренного вызова.

Автоматический экстренный вызов Mercedes-Benz можно отключить примерно через минуту после срабатывания.

Если система экстренного вызова Mercedes-Benz не может направить экстренный вызов в центр приема экстренных вызовов Mercedes-Benz, то экстренный вызов автоматически перенаправляется в государственную службу экстренной помощи.

Если телефонное соединение с государственной службой экстренной помощи не устанавливается, то на дисплее появляется соответствующее сообщение.

- ▶ Наберите номер вызова экстренной помощи «112» на мобильном телефоне.

Если экстренный вызов был выполнен:

- Если позволяет дорожная ситуация, оставайтесь в автомобиле до тех пор, пока не будет установлено голосовое соединение с оператором центра приема экстренных вызовов.
- После получения данных об аварии оператор принимает решение о необходимости направления к месту аварии спасательных сил и / или полиции.
- Если никто из сидящих в автомобиле не отвечает, то на место происшествия немедленно выезжает автомобиль скорой помощи.

Вызов экстренной помощи Mercedes-Benz вручную

- ▶ **При помощи кнопки SOS в потолочной панели управления:** нажмите и удерживайте кнопку SOS не менее одной секунды.
- ▶ **При помощи голосового управления:** используйте голосовые команды системы LINGUATRONIC (→ стр. 272).

Произведен экстренный вызов:

- Устанавливается голосовая связь с центральной станцией приема экстренных вызовов Mercedes-Benz.

- Сообщение с данными об аварии передается на центральную станцию приема экстренных вызовов Mercedes-Benz.

В зависимости от местонахождения автомобиля центральная станция приема экстренных вызовов Mercedes-Benz может передать данные на одну из общественных станций приема экстренных вызовов.

- В определенных условиях по каналу голосовой связи со станцией приема экстренных вызовов Mercedes-Benz могут также передаваться данные.

Таким образом могут быть приняты краткосрочные аварийно-спасательные меры или организована буксировка автомобиля на авторизованную СТОА Mercedes-Benz.

- Если позволяет дорожная ситуация, оставайтесь в автомобиле до тех пор, пока не будет установлено голосовое соединение с оператором центральной станции приема экстренных вызовов.
- После получения данных об аварии оператор принимает решение о необходимости направления к месту аварии спасательных сил и/или полиции.

Если система экстренного вызова Mercedes-Benz не может направить вызов экстренной помощи на цен-

тральную станцию приема экстренных вызовов Mercedes-Benz, он автоматически перенаправляется на общественную центральную станцию приема экстренных вызовов.

Если телефонное соединение с общественной центральной станцией приема экстренных вызовов не устанавливается, то на мультимедийном дисплее появляется соответствующее сообщение.

- ▶ Наберите номер экстренного вызова «112» на мобильном телефоне.

Завершение случайно активированного вручную экстренного вызова Mercedes-Benz

- ▶ **На мультифункциональном рулевом колесе:** выберите .

Передача данных Система экстренного вызова Mercedes-Benz

При автоматическом или ручном экстренном вызове, а также при экстренном вызове по номеру 112 данные передаются в центр экстренного вызова Mercedes-Benz или в общественную центральную станцию приема экстренных вызовов.

Передаются следующие данные:

- Данные системы GPS о местонахождении автомобиля
- Данные системы GPS о местонахождении на маршруте (ок. 100 м до места аварии)

- Направление движения
- Идентификационный номер автомобиля
- Вид привода автомобиля
- Приблизительное количество сидящих в автомобиле людей
- Наличие Mercedes me connect
- Ручная или автоматическая активация сигнала вызова экстренной помощи
- Время аварии
- Настройка языка мультимедийной системы

Для выяснения обстоятельств аварии в течение часа после срабатывания вызова экстренной помощи могут приниматься следующие меры:

- Возможен запрос текущего местонахождения автомобиля.
 - Возможна установка голосового соединения с находящимися в салоне людьми.
- i** Для России: в течение двух часов после совершенного вызова экстренной помощи различные функции, например прием сообщений о дорожной ситуации, могут быть недоступны.

Функция самодиагностики системы экстренного вызова (Россия)

Ваш автомобиль проверяет работоспособность системы экстренного вызова всякий раз, когда включается зажигание. При отказе системы Вы будете проинформированы с помощью текстового сообщения на комбинации приборов и индикатора красного цвета **SOS NOT READY** на мультимедийном дисплее.

Убедитесь в том, что в течение 30 секунд после включения зажигания красный индикатор **SOS NOT READY** в правом верхнем углу мультимедийного дисплея погас. Это значит, что система экстренного вызова успешно прошла диагностику. При необходимости включите мультимедийный дисплей, если он был выключен.

Тестовый режим ERA-GLONASS включить/выключить (Россия)

Условия

- Стартерная аккумуляторная батарея заряжена в достаточной степени.
- Зажигание включено.
- Автомобиль неподвижен минимум одну минуту.

- ▶ **Включение тестового режима:** нажмите и удерживайте не менее пяти секунд кнопку  на мультифункциональном рулевом колесе. Тестовый режим включается и автоматически завершается после выполнения языкового теста.
- ▶ **Выключение тестового режима вручную:** выключите зажигание. Тестовый режим выключается.

Онлайн-функции и Интернет-функции

Интернет-соединение

Информация об интернет-соединении

⚠ ОСТОРОЖНО Опасность потери контроля за дорожной ситуацией из-за информационных систем и устройств связи

Пользование интегрированными в автомобиль информационными системами и устройствами связи во время движения может отвлекать Вас от дорожной ситуации. Кроме того Вы можете потерять контроль над автомобилем.

▶ Пользуйтесь этими устройствами только в том случае, если это допускается дорожной ситуацией.

- ▶ Если это невозможно, остановитесь в соответствии с правилами дорожного движения и произведите ввод данных во время стоянки автомобиля.

При эксплуатации мультимедийной системы соблюдайте законодательные нормы страны, в которой Вы в данный момент находитесь.

⚠ ОСТОРОЖНО Опасность потери контроля над дорожной ситуацией из-за пользования мобильными устройствами связи во время движения

Управление мобильными устройствами связи во время движения может отвлекать Вас от дорожной ситуации. Кроме того Вы можете потерять контроль над автомобилем.

- ▶ Пользуйтесь данными устройствами только при неподвижном автомобиле.

Пользуясь мобильными устройствами связи в автомобиле, соблюдайте требования законодательства страны, в которой Вы в данный момент находитесь.

В зависимости от комплектации автомобиля у Вас есть следующие возможности установления интернет-соединения:

- **Автомобили с коммуникационным модулем:** доступ в Интернет, включая службы Mercedes me connect и роуминг данных (→ стр. 392).
- **Автомобили без коммуникационного модуля:**
 - через WLAN при помощи поддерживающего передачу данных мобильного телефона (→ стр. 392)
 - через Bluetooth® при помощи поддерживающего передачу данных мобильного телефона (→ стр. 393)

Во время движения функциями Интернета можно пользоваться лишь в ограниченном объеме.

Функционирование коммуникационного модуля

Для автомобилей с установленным коммуникационным модулем подключение к Интернету осуществляется через вставленную SIM-карту.

Для доступа в Интернет через коммуникационный модуль должны выполняться следующие условия:

- Система Mercedes me connect активирована и готова к эксплуатации.

- Система Mercedes me connect активирована для доступа в Интернет.
- Имеется трафик системы Mercedes me connect.

Если достигнут предел трафика, службы «Mercedes me connect» доступны лишь в ограниченном объеме. Объем данных необходимо за плату приобрести на портале «Mercedes me connect».

- ⓘ Проконсультируйтесь на авторизованной СТОА Mercedes-Benz о возможности в Вашей стране приобрести трафик за плату.

Установка интернет-соединения через WLAN

Условия

- Функция WLAN в мультимедийной системе активирована (→ стр. 314).
- Функция WLAN на мобильном телефоне активирована (см. руководство по эксплуатации от изготовителя).
- Доступ в Интернет через WLAN активирован (см. руководство по эксплуатации от изготовителя).

Интернет-соединение через WLAN ограничено или отсутствует, если:

- Мобильный телефон выключен.
- В мобильном телефоне деактивировано использование данных мобильной сети.

- Функция WLAN в мультимедийной системе отключена.
- На мобильном телефоне выключена функция WLAN.
- На мобильном телефоне деактивирован доступ в Интернет через WLAN.

Мультимедийная система:

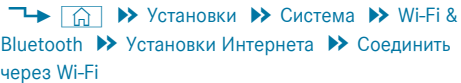
 Установки >> Система >> Wi-Fi & Bluetooth >> Установки Интернета >> Соединить через Wi-Fi

- ▶ Выберите сеть.
- ▶ Регистрация в сети WLAN (→ стр. 314).

Установка интернет-соединения через Bluetooth®

Условия

- Мобильный телефон поддерживает профиль® Bluetooth PAN (Personal Area Network, персональная сеть).
- Мобильный телефон подключен к мультимедийной системе через Bluetooth® (→ стр. 366).

Интернет-соединение через Bluetooth® ограничено или отсутствует, если:

- Мобильный телефон выключен.

- Мобильный телефон подключен как дополнительный мобильный телефон.
- Отсутствует достаточное покрытие мобильной сети.
- В мобильном телефоне деактивировано использование данных мобильной сети.
- Функция Bluetooth® в мультимедийной системе выключена, а соответствующий мобильный телефон должен подключаться через Bluetooth®.
- Функция Bluetooth® на мобильном телефоне выключена, а соответствующий мобильный телефон должен подключаться через Bluetooth®.
- Сеть мобильной связи или мобильный телефон не поддерживают одновременное использование телефонного и интернет-соединения.
- В мобильном телефоне доступ в Интернет через Bluetooth® не разрешен.

Если мобильный телефон первый раз подключается через Bluetooth® к мультимедийной системе, то программа-ассистент помогает Вам подключиться к Интернету.

Также можно создать интернет-соединение вручную.

Дальнейшую информацию можно найти по ссылке <http://www.mercedes-benz.com/connect> или на авторизованной СТОА Mercedes-Benz.

Мультимедийная система:

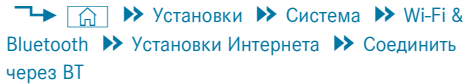

 Установки >> Система >> Wi-Fi & Bluetooth >> Установки Интернета >> Соединить через BT

- ▶ Выберите мобильный телефон.
- ▶ Интернет-соединение установлено.

Создание автоматического соединения с Интернетом

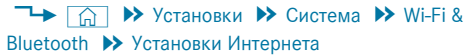
Мультимедийная система:

 Установки >> Система >> Wi-Fi & Bluetooth >> Установки Интернета

- ▶ Отметьте мобильный телефон.
- ▶ Выберите .
- ▶ Включите **Постоянная связь с Интернетом** .

Отмена доступа мобильного телефона к Интернету

Мультимедийная система:

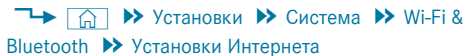
 Установки >> Система >> Wi-Fi & Bluetooth >> Установки Интернета

- ▶ В строке мобильного телефона выберите .
- ▶ Выберите **Удалить конфигурацию**.
- ▶ Выберите **Да**.

Индикация подробной информации о мобильном телефоне

Мультимедийная система:

→ [Домашняя] ▶▶ Установки ▶▶ Система ▶▶ Wi-Fi & Bluetooth ▶▶ Установки Интернета

- ▶ В строке мобильного телефона выберите []>].
- ▶ Выберите [Подробнее](#).

Установка интернет-соединения

Мультимедийная система:

→ [Домашняя] ▶▶ Mercedes me & Apps

- ▶ Например: Выберите [Глобус] [Браузер](#).
- ① Мультимедийная система, как правило, автоматически создает интернет-соединение. Если мультимедийная система не подключена к Интернету, то интернет-соединение создается с использованием интернет-приложений.
- ① Доступность интернет-браузера зависит от конкретной страны.

Настройка автоматического прерывания связи с Интернетом

Мультимедийная система:

→ [Домашняя] ▶▶ Установки ▶▶ Система ▶▶ Wi-Fi & Bluetooth ▶▶ Установки Интернета

- ▶ В строке мобильного телефона выберите []>].
- ▶ Выберите [Разъединение при неактивности](#).

На выбор доступны следующие опции:

- 5 минут
- 10 минут
- 20 минут
- Неограниченно
- ▶ Выберите опцию.

Состояние связи

Обзор состояния соединения

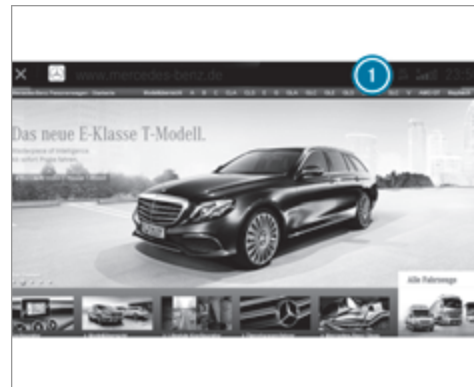

- ① Индикатор установленной связи (двойная стрелка) и уровня приема сигнала коммуникационного модуля или подключенного устройства Bluetooth®
- ① Функция зависит от конкретной страны.

Индикация состояния соединения

Мультимедийная система:

 Установки >> Система >> Wi-Fi & Bluetooth

▶ Выберите **Статус связи с Интернетом**.

- При подключении через WLAN или устройство Bluetooth® отображается приблизительный объем переданных данных. Точные значения Вы можете узнать у Вашего оператора мобильной связи.
- При подключении через коммуникационный модуль отображается следующая информация о состоянии:
 - Тип сети
 - Статус онлайн / офлайн

Браузер

Вызов веб-сайта

⚠ ОСТОРОЖНО Опасность потери контроля за дорожной ситуацией из-за информационных систем и устройств связи

Пользование интегрированными в автомобиль информационными системами и устройствами

связи во время движения может отвлекать Вас от дорожной ситуации. Кроме того Вы можете потерять контроль над автомобилем.

- ▶ Пользуйтесь этими устройствами только в том случае, если это допускается дорожной ситуацией.
- ▶ Если это невозможно, остановитесь в соответствии с правилами дорожного движения и произведите ввод данных во время стоянки автомобиля.

При эксплуатации мультимедийной системы соблюдайте законодательные нормы страны, в которой Вы в данный момент находитесь.

Мультимедийная система:

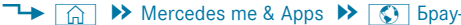
 Mercedes me & Apps >> Браузер

Вызов нового веб-сайта

- ▶ Выберите **URL**.
- ▶ Ввод веб-адреса.
- ▶ Выберите **ok**.
- ⓘ Функция зависит от конкретной страны.
- ⓘ Во время движения просмотр веб-сайтов невозможен.

Вызов веб-сайта из истории

- ▶ Вызов предыдущего или следующего веб-сайта из истории: ← или →.

Обзор Интернет-браузера





- 1 Ввод URL
- 2 Закладки

- 3 Переход на предыдущую страницу
- 4 Переход на следующую страницу

- 5 Обновление/остановка загрузки
- 6 Опции

Открытие опций интернет-браузера

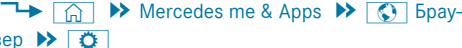
Мультимедийная система:

 Mercedes me & Apps >> Браузер >> 



На выбор доступны следующие функции:

- Избранное
- Опции с настройками:
 - Установки браузера
 - Удалить данные браузера

- ▶ Выберите опцию.
- ▶ Выполните настройки.

Вызов установок интернет-браузера

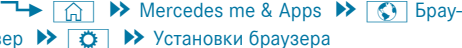
Мультимедийная система:

 Mercedes me & Apps >> Браузер >>  >> Установки браузера



На выбор доступны следующие функции:

- Блокировать всплывающ. окна
- Активировать Javascript
- Разрешить cookie-файлы

- ▶ Включите или выключите функцию.

Удаление истории интернет-браузера

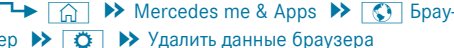
Мультимедийная система:

 Mercedes me & Apps >> Браузер >>  >> Удалить данные браузера

На выбор доступны следующие опции:

- Все
- Кэш
- Cookie-файлы
- Введенные URL

- ▶ Выберите опцию.
- ▶ Выберите Да.

Управление закладками

Мультимедийная система:

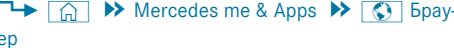
 Mercedes me & Apps >> Браузер

- ▶ Выберите .

Выберите закладку

- ▶ Выберите запись.

Создайте закладку

- ▶ Выберите [Добавить актуальный сайт в избранное](#).
- ▶ Закладка создана.

Обработка закладки

- ▶ Выберите  за закладкой.
- ▶ Выберите [Обработать](#).
- ▶ Введите название.
- ▶ Выберите .

Удаление закладки

- ▶ Выберите  за закладкой.
- ▶ Выберите [Удалить](#).
- ▶ Выберите Да.

Закрытие браузера

Мультимедийная система:

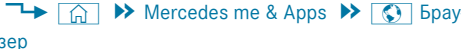
 Mercedes me & Apps >> Браузер

- ▶ Выберите .

Интернет-радио

Вызов интернет-радио

Условия



- Имеется аккаунт на сайте <http://www.mercedes.me>.
- Служба интернет-радио активирована.
- Имеется объем данных.

В зависимости от страны его следует приобрести за отдельную плату.

- Установлено высокоскоростное Интернет-соединение для передачи данных без помех.
-  Функции и службы зависят от страны. Для получения более подробной информации обратитесь в пункт TO Mercedes-Benz.

Мультимедийная система:



-  Выберите **Радио Tuneln**.
Появляется меню «Интернет-радио». Вы слышите последний установленный канал.
-  Качество соединения зависит от местных условий приема мобильной связи.

Обзор интернет-радио



- ① Дополнительная информация по текущей станции
- ② Индикация соединения с личным аккаунтом пользователя
- ③ Скорость передачи данных

- ④ Опции
- ⑤ Избранное
- ⑥ Включение / выключение
- ⑦ Просмотр

- ⑧ Поиск
- ⑨ Выбранная категория
- ⑩ Провайдеры интернет-радио

Выбор и подключение Интернет-радиостанций

Мультимедийная система:

- ▶ Выберите
- ▶ Выберите категорию.
- ▶ Выберите станцию.
Связь устанавливается автоматически.

или

- ▶ Выберите поле поиска.
- ▶ Введите название станции.

При использовании интернет-радио могут передаваться большие объемы данных.

Добавление интернет-радиостанции в избранное / удаление из избранного

Мультимедийная система:

- ▶ Выберите станцию.
- ▶ Выберите .
Появляется перечень избранного со всеми сохраненными станциями.
- ▶ Выберите [Добавить в избранное](#).

или

- ▶ Создайте аккаунт у онлайн-оператора (радио Tuner), а затем авторизуйтесь в мультимедийной системе.
Ваше избранное воспроизводится в мультимедийной системе.

Удаление избранного

- ▶ Выберите станцию.
- ▶ Выберите
- ▶ Выберите [Удалить избранное](#).

Настройка опций интернет-радио

Мультимедийная система:

На выбор доступны следующие опции:

- [Выбрать поток](#): выбор качества потока.
- [Войти в аккаунт Tuner](#): вход в Вашу учетную запись пользователя Tuner.
- [Выйти из аккаунта](#): выход из Вашей учетной записи пользователя Tuner.
- ▶ Выберите опцию.

Отображение списка последних выбранных радиостанций

Мультимедийная система:

- ▶ Нажмите на обложку текущей радиостанции.
В зависимости от того, как была выбрана радиостанция, Вам будет показан список радиостанций.

Носители информации**Информация о мультимедийном режиме****Информация о поддерживаемых форматах и носителях данных**

ОСТОРОЖНО Опасность потери контроля над дорожной ситуацией из-за пользования носителями данных

Если Вы пользуетесь носителями данных во время движения, Вы можете отвлечься от управления автомобилем. Кроме того Вы можете потерять контроль над автомобилем.

▶ Пользуйтесь носителями данных только при неподвижном автомобиле.

Мультимедийная система поддерживает следующие форматы и носители данных:

Допустимые файловые системы	FAT32, exFAT, NTFS
Допустимые носители данных	USB-устройства, iPod®/iPhone®, MTP-устройства, аудиоустройства Bluetooth®
Поддерживаемые аудиоформаты	MP3, WMA, AAC, WAV, FLAC, ALAC
Поддерживаемые видеоформаты	MPEG, AVI, DivX, MKV, MP4, M4V, WMV

i Учитывайте следующие указания:

- Мультимедийная система обрабатывает в общей сложности до 50 000 файлов поддерживаемых форматов.
- Поддерживаются носители данных до 2 ТБ (32-битное адресное пространство)
- Из-за большого разнообразия существующих музыкальных и видеофайлов (различия в кодировщиках, тактовой частоте и скоро-

сти передачи данных) их воспроизведение не гарантируется.

- Из-за большого многообразия существующих на рынке USB-устройств воспроизведение всех USB-устройств не гарантируется.
- Поддерживаются видеофайлы с разрешением до FullHD (1920x1080).
- Воспроизведение защищенных от копирования музыкальных и видеофайлов или файлов с кодировкой DRM (Digital Rights Management) невозможно.
- MP3-плееры должны поддерживать протокол MTP (Media Transfer Protocol).

Информация об авторских правах и товарных знаках

На самостоятельно созданные аудиофайлы (например, самостоятельно созданные копии носителей данных) распространяется закон о защите авторских прав. Во многих странах любое тиражирование без получения предварительного согласия со стороны владельца авторских прав запрещено законом, в т. ч. и для личного пользования. Ознакомьтесь с действующими в Вашей стране положениями по защите авторских прав и выполняйте их требования.



Изготовлено по лицензии компании Dolby Laboratories. Логотипы Dolby, Dolby Audio и символ двойного D являются товарными знаками компании Dolby Laboratories.



Gracenote, MusicID, Playlist Plus, логотип Gracenote и надпись «Powered by Gracenote» являются зарегистрированными товарными знаками или товарными знаками компании Gracenote, Inc. в США и/или других странах.



TIDAL и логотип TIDAL являются зарегистрированными товарными знаками компании Aspiro AB в Европейском Союзе и в других странах.



Патенты DTS см. — <http://patents.dts.com>. Изготовлено по лицензии компании DTS Licensing Limited. DTS, логотип, а также DTS и логотип вместе являются зарегистрированными марками, а DTS TruVolume является торговой маркой компании DTS, Inc. © DTS, Inc. Все права защищены.

Обзор меню «Носители информации»

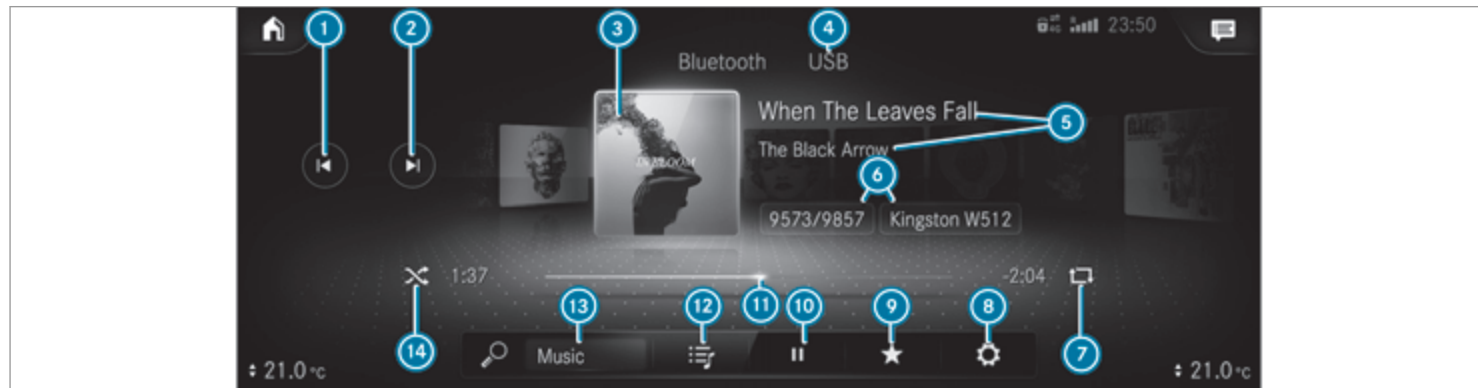

- | | | |
|---|--|---------------------------------------|
| ① Предыдущее музыкальное произведение или быстрый переход назад | ⑥ Текущий номер композиции / название в списке воспроизведения и текущий носитель данных | ⑪ Шкала времени |
| ② Следующее музыкальное произведение или быстрый переход вперед | ⑦ Повтор | ⑫ Категории |
| ③ Обложка альбома | ⑧ Установки | ⑬ Поиск музыки |
| ④ Активный источник информации | ⑨ Прочие опции | ⑭ Случайный выбор для воспроизведения |
| ⑤ Название и исполнитель | ⑩ Управление воспроизведением | |

Подключение носителя данных к мультимедийной системе

Подключение устройств USB

! **УКАЗАНИЕ** Повреждения при высоких температурах

Воздействие высоких температур может повредить USB-устройства.

▶ После использования USB-устройства выньте его и заберите с собой из автомобиля.

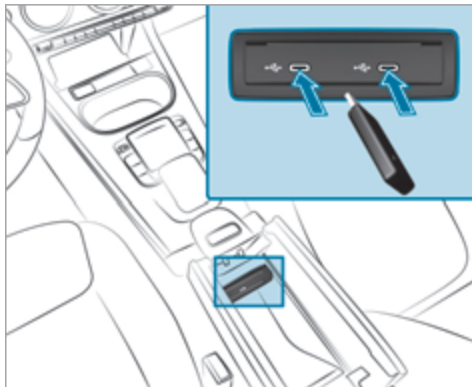

Мультимедийный модуль подключения находится в вещевом отсеке под подлокотником и имеет два гнезда для подключения устройства USB типа C. В зависимости от комплектации автомобиля дополнительные гнезда для подключения устройства USB находятся в вещевом отсеке передней части центральной консоли или в заднем вещевом отделении с откидной крышкой.

▶ Подключите USB-устройство к гнезду USB.

i При одновременном подключении нескольких устройств Apple® соблюдайте последовательность их подключения. При этом мультимедийная система подключится только к тому устройству, которое было подключено первым. На другие одновременно подключаемые устройства Apple® только подается ток.

Поиск и авторизация аудиоустройства Bluetooth®

Условия

- В мультимедийной системе и в аудиоустройстве включена функция Bluetooth®.
- Аудиоустройство поддерживает аудиопрофили Bluetooth® A2DP и AVRCP.
- Аудиоустройство доступно для обнаружения другими устройствами.

Мультимедийная система:

➔ ➔ Медийные источники ➔ Bluetooth ➔

Авторизация нового аудиоустройства Bluetooth®

▶ Выберите [Соединить с нов.приб..](#)
Найденные устройства отображаются в списке устройств.

- ▶ Выберите аудиоустройство. Начинается процесс авторизации. В мультимедийной системе и на мобильном телефоне отображается код.
- ▶ Если коды идентичны, подтвердите их на аудиоустройстве.
- ▶ Выберите **Только как аудиоприбор Bluetooth**. Аудиоустройство Bluetooth® подключается к мультимедийной системе.

Подключение уже авторизованного аудиоустройства Bluetooth®

- ▶ Выберите аудиоустройство Bluetooth® из списка. Связь устанавливается.

Запуск воспроизведения с носителя данных

Условия

- Носитель данных подсоединен к мультимедийной системе.

Мультимедийная система:



- ▶ Выберите **USB** или **Bluetooth** в качестве носителя данных.

Управление воспроизведением мультимедийных данных

Мультимедийная система:



- ▶ Для приостановки воспроизведения выберите:
- ▶ Для продолжения воспроизведения выберите:
- ▶ Повтор музыкального произведения: выберите

Для повтора имеются следующие настройки:

- **Однократный выбор:** повторяется активный список воспроизведения.
- **Двукратный выбор:** повторяется текущая композиция.
- **Трехкратный выбор:** повтор деактивируется.
- ▶ **Воспроизведение композиций в случайном порядке:** выберите
- ▶ **Перемотка композиции вперед или назад:** Коснитесь нужной точки на шкале времени.
- ▶ **Выбор следующей композиции:** выберите

- ▶ **Выбор предыдущей композиции:** выберите
- ▶ **Быстрый просмотр композиций:** нажмите и удерживайте или .
- ▶ **Отображение текущего списка композиций:** Выберите отображающееся изображение композиции.

Настройка дополнительных параметров воспроизведения с носителя данных

Мультимедийная система:



Вызов прочих опций

- ▶ Выберите . Отобразятся прочие опции.

В Вашем распоряжении имеются следующие возможности:

- **Проиграть похожие композ.**
Выберите во время воспроизведения композиции, чтобы создать список воспроизведения с похожими композициями.
- **Произвольная комбинация**

Создается список воспроизведения со случайно выбранными композициями.

- [Добавить к любимым произ.](#)

Текущая композиция добавляется к любимым музыкальным композициям.

- [Удалить из любимых произ.](#)

Текущая композиция удаляется из любимых музыкальных композиций.

- ▶ Выберите опцию.

Поиск носителей информации

Информация о поиске по категориям

Здесь  можно просмотреть все доступные мультимедийные файлы. Для этого на выбор предлагаются различные категории. Отображаемые категории зависят от подключенного устройства и формата данных.

Доступные категории при воспроизведении аудио через Bluetooth®:

- [Актуал.переч.композиц.](#)

Отображаются папки и категории подключенного устройства.

Доступные категории аудиофайлов:

- [Актуал.переч.композиц.](#)
- [Списки воспроизведен.](#)
- [Папка](#)
- [Альбомы](#)
- [Исполнители](#)
- [Названия](#)
- [Любимые произведения](#)
- [Часто проигрываемое](#)
- [Последнее добавленное](#)
- [Настроение](#) (→ стр. 407)
- [Музыкальные жанры](#)
- [Год](#)
- [Авторы музыки](#)
- [Выбор по обложке](#)
- [Подкасты](#) (устройства Apple®)
- [Аудиокниги](#) (устройства Apple®)

Доступные категории видеофайлов:

- [Папка](#)
- [Видеофильмы](#)

- ⓘ Категории будут сразу же доступны после того, как вся информация будет считана и проанализирована.

Запуск поиска по категориям

Мультимедийная система:



- ▶ Выберите категорию.
- ▶ Выберите  и введите предмет поиска.

Сортировка отображаемых результатов или воспроизведение всех найденных носителей данных

- ▶ Выберите .
- ▶ **Воспроизведение всех найденных в категории результатов:** выберите [Играть все](#). Если, например, активна категория [Альбомы](#), то будут воспроизводиться все найденные альбомы искомого исполнителя.
- ▶ **Сортировка результатов по алфавиту:** выберите [Сортировка от А до Я](#).
- ▶ **Сортировка результатов по алфавиту в обратном направлении:** выберите [Сортировка от Я до А](#).

- ⓘ Доступные опции зависят от выбранной категории и подключенного устройства.

Использование поиска по ключевым словам

Мультимедийная система:

 **Медийные источники**

Можно осуществлять поиск по ключевым словам путем свободного ввода текста.

- ▶ Выберите . Появится клавиатура для ввода символов.
- ▶ Введите искомое понятие.
- ⓘ Поиск начнется после первого введенного символа. Чем больше символов Вы вводите, тем точнее будут результаты поиска.
- ▶ Выберите нужную запись из списка совпадений. Если выбранное совпадение представляет собой альбом, композицию или список воспроизведения, запустится воспроизведение. Если выбранное совпадение представляет собой категорию, то она откроется в поиске.

Поиск композиции по настроению

Мультимедийная система:

 **Медийные источники**

Путем поиска в категориях можно осуществлять поиск музыкальной композиции, соответствующей настроению.

- ▶ Выберите **Настроение**.
- Появится вкладка со следующими настройками:
 - **Положительное**
 - **Спокойное**
 - **Мрачное**
 - **Энергичное**
- ▶ Потяните регулятор в нужное положение. Будет выполнен поиск композиций в соответствии с выбранным настроением.

Выполнение настроек воспроизведения видео

Мультимедийная система:

 **Медийные источники**

- ▶ Выберите **Видеонастройки**.
- ▶ Выберите соотношение сторон.

Настройка полноэкранного просмотра

- ▶ Выберите .

Радиоприемник

Включение радиоприемника

Мультимедийная система:

 **Радио**

- ▶ Альтернативный способ: нажмите кнопку . Появляется индикация радиоприемника. Вы слышите последний выбранный канал в последнем установленном диапазоне частот.

Обзор функций радиоприемника



1 Активный диапазон частот

2 Название радиостанции или установленная частота

3 Исполнитель, название композиции, альбом и радиотекст

4 Опции

5 Полноэкранный образ / слайд-шоу DAB

6 Функция выключения звука

7 Список радиостанций

8 Поиск

Установка диапазона частот

Мультимедийная система:



- ▶ Выберите диапазон частот.

Установка радиоканала

Мультимедийная система:





- ▶ Проведите пальцем влево или вправо по элементу управления.

Вызов перечня радиоканалов

Мультимедийная система:



- ▶ . Выберите . Появляется перечень каналов.
- ▶ Выберите радиостанцию.

Поиск радиостанции по названию канала и путем непосредственного ввода частоты

Мультимедийная система:



- ▶ Выберите .
- ▶ Введите название канала или частоту.
- ▶ Выберите радиостанцию.

Сохранение радиостанции

Мультимедийная система:



- ▶ Выберите радиостанцию.

В памяти радиостанций есть свободная ячейка

- ▶ Выберите .
- ▶ Нажмите и удерживайте название радиостанции.

Замена записи в памяти радиостанций

- ▶ Нажмите на запись в памяти радиостанций и удерживайте.
- ▶ Выберите [Да](#).

Обработка памяти радиостанций

Мультимедийная система:



Перемещение радиостанции

- ▶ Нажмите на сохраненную радиостанцию и удерживайте нажатой.
- ▶ Выберите [Передвинуть](#).
- ▶ Переместите радиостанцию на новое место.

Удаление радиостанции

- ▶ Нажмите на радиостанцию и удерживайте нажатой.
- ▶ Выберите [Удалить](#).

Замена радиостанции

- ▶ Нажмите на радиостанцию и удерживайте нажатой.
- ▶ Выберите [Заменить актуал.радиоканал](#).

Вызов слайд-шоу (режим радиоприемника FM/DAB)

Мультимедийная система:



Слайд-шоу отображает графически обработанную дополнительную информацию радиостанции. Она может содержать, например логотипы, изображение альбома, название музыкального произведения, программу, новости или сервисную информацию.

▶ Выберите

Включение / выключение функции «Фиксация частоты»

Мультимедийная система:



▶ Выберите **Фиксирование частоты** для включения или выключения этой функции.

Если функция включена, то установленная частота сохраняется даже при плохом приеме сигнала.

Включение / выключение сообщений службы дорожной информации

Мультимедийная система:



▶ Включите или выключите **Оповещения службы дорожной информ..**

Установка повышения громкости службы дорожной информации

Мультимедийная система:



- ▶ Выберите **Дальнейшие установки звучания.**
- ▶ Выберите **Оповещения навиг.сист.и служ.дор.инф..**
- ▶ Выберите **ПОВЫШЕНИЕ ГРОМКСТИ СЛУЖБЫ ДОР.ИНФОРМ..**
- ▶ Установите значение.
- ▶ Сохранение значения: выберите

Индикация радиотекста

Мультимедийная система:



▶ Включение или выключение **Показать сообщения радиотекста.**

Звучание

Установки звучания

Информация об акустической системе

Общая мощность акустической системы составляет 100 Вт, система включает шесть динамиков. Все функции системы доступны в режиме радиоприемника и в мультимедийном режиме.

Вызов меню звучания

Мультимедийная система:







На выбор доступны следующие функции:

- **Эквалайзер**
- **Баланс и Фейдер**
- **Громкость**

▶ Выберите функцию.

Настройка высоких, средних и низких частот





Мультимедийная система:



 Медийные источники
 
 Звучание
 
 Эквалайзер

▶ Настройте **ВЫСОКИЕ**, **СРЕДНИЕ** или **НИЗКИЕ**.

Включение / выключение регулировки громкости

Мультимедийная система:







 Медийные источники
 
 Звучание
 
 Громкость

Автоматическая регулировка громкости компенсирует различия в громкости при переключении между аудиоисточниками и между композициями на одном источнике.

▶ Включение или выключение **Автоматич.адаптация**.

Настройка акустического баланса левых и правых / передних и задних динамиков

Мультимедийная система:



 Медийные источники
 
 Звучание
 
 Баланс и Фейдер

Настройка акустического баланса левых и правых динамиков

▶ Переместите в отображаемой сетке распределение громкости между правой и левой сторонами автомобиля.

Громкость распределяется между левым и правым динамиками автомобиля.

Настройка акустического баланса передних и задних динамиков

▶ Переместите в отображаемой сетке распределение громкости между передней и задней частями автомобиля.

Громкость распределяется между передним и задним динамиками автомобиля.

Акустическая система пространственного звучания Burmester®**Информация об акустической системе пространственного звучания Burmester®**

Общая мощность акустической системы Burmester® составляет 590 Вт, система включает 12 динамиков. Все функции системы доступны в режиме радиоприемника и в мультимедийном режиме.

Откройте меню звучания в акустической системе пространственного звучания Burmester®

Мультимедийная система:



 Медийные источники
 
 Burmester

На выбор доступны следующие функции:

- Эквалайзер
- Баланс и Фейдер
- Фокус звучания
- Профили звучания
- Громкость

▶ Выберите функцию.

Настройка высоких, средних и низких частот в акустической системе пространственного звучания Burmester®

Мультимедийная система:

Медийные источники Эквалайзер

▶ Настройте **ВЫСОКИЕ**, **СРЕДНИЕ** или **НИЗКИЕ**.

Включение / выключение регулировки громкости в акустической системе пространственного звучания Burmester®

Мультимедийная система:

Носители Громкость

Автоматическая регулировка громкости компенсирует различия в громкости при переключении между аудиоисточниками и между композициями на одном источнике.

▶ Включение или выключение **Автоматич.адаптация**.

Настройка акустического баланса левых и правых / передних и задних динамиков в акустической системе пространственного звучания Burmester®

Мультимедийная система:

Носители Баланс и Фейдер

Настройка акустического баланса левых и правых динамиков

▶ Переместите в отображаемой сетке распределение громкости между правой и левой сторонами автомобиля.
Громкость распределяется между левым и правым динамиками автомобиля.

Настройка акустического баланса передних и задних динамиков

▶ Переместите в отображаемой сетке распределение громкости между передней и задней частями автомобиля.
Громкость распределяется между передним и задним динамиками автомобиля.

Выбор тембра акустической системы объемного звучания Burmester®

Мультимедийная система:

Медийные источники Профили звучания

На выбор доступны следующие профили:

- Pure
- Объемн.звучан.

▶ Выберите профиль звучания.

Настройка фокусировки звука в акустической системе объемного звучания Burmester®

Мультимедийная система:

Носители Фокус звучания

▶ Выберите позицию для фокуса звучания или **На всех местах**.

Акустическая система с расширенными функциями

Информация об акустической системе с расширенными функциями

Общая мощность улучшенной акустической системы составляет 225 Вт, система включает десять динами-

ков. Все функции системы доступны в режиме радиоприемника и в мультимедийном режиме.

Вызов меню звучания в акустической системе с расширенными функциями

Мультимедийная система:

Медийные источники Звучание

На выбор доступны следующие функции:

- Эквалайзер
- Баланс и Фейдер
- Громкость

► Выберите функцию.

Настройка высоких, средних и низких частот в акустической системе с расширенными функциями

Мультимедийная система:

Медийные источники Звучание Эквалайзер

► Настройте **ВЫСОКИЕ**, **СРЕДНИЕ** или **НИЗКИЕ**.

Включение / выключение функции автоматической регулировки громкости в расширенной акустической системе

Мультимедийная система:

Медийные источники Звучание Громкость

Автоматическая регулировка громкости компенсирует различия в громкости при переключении между аудиоисточниками и между композициями на одном источнике.

► Включение или выключение **Автоматич.адаптация**.

Настройка акустического баланса левых и правых / передних и задних динамиков в акустической системе с расширенными функциями

Мультимедийная система:

Медийные источники Звучание Баланс и Фейдер

Настройка акустического баланса левых и правых динамиков

► Переместите в отображаемой сетке распределение громкости между правой и левой сторонами автомобиля.
Громкость распределяется между левым и правым динамиками автомобиля.

Настройка акустического баланса передних и задних динамиков

► Переместите в отображаемой сетке распределение громкости между передней и задней частями автомобиля.
Громкость распределяется между передним и задним динамиками автомобиля.

Индикация периодичности ТО системы ASSYST PLUS

Функция индикации межсервисных интервалов ASSYST PLUS

Индикация межсервисных интервалов ASSYST PLUS проинформирует Вас на дисплее приборов о времени интервала или расстоянии, оставшемся до следующего срока проведения регулярного ТО.

С помощью кнопки возврата слева на рулевом колесе Вы можете выключение сообщений ТО на дисплее.

В зависимости от использования автомобиля индикация межсервисных интервалов ASSYST PLUS может сократить киносервисный интервал, например, в следующих случаях:

- при частых поездках на короткие расстояния
- при частой продолжительной эксплуатации в режиме холостого хода
- при частых пусках двигателя в холодном состоянии
- **для автомобилей с сажевым фильтром:** при часто прерываемой регенерации сажевого фильтра

Mercedes-Benz рекомендует Вам избегать подобных условий эксплуатации.

Информацию о сервисном обслуживании Вашего автомобиля Вы можете получить в специализированной мастерской с квалифицированным персоналом, например, на авторизованной СТОА Mercedes-Benz.

Вызов на дисплей срока проведения ТО

Бортовой компьютер:

 **Вспомог.сист.**  **ASSYST PLUS**

Отображается следующий срок проведения ТО.

 **Выход из индикации:** нажмите кнопку возврата слева на рулевом колесе.

Обязательно также изучите следующий раздел, связанный с данной темой:

- Управление бортовым компьютером (→ стр. 253).

Информация о регулярном проведении сервисных работ

 **УКАЗАНИЕ** Преждевременный износ в результате несоблюдения срока проведения ТО

Несвоевременно или неполностью проведенные работы по ТО могут привести к повышенному износу и повреждению автомобиля.

 Всегда соблюдайте предписанную периодичность ТО.

 Поручайте проведение предписанных работ по ТО специализированной мастерской с квалифицированным персоналом.

Особые меры по сервисному обслуживанию

Предписанный межсервисный интервал предусмотрен для нормальных условий эксплуатации автомобиля. В тяжелых условиях эксплуатации или при повышенной нагрузке на автомобиль работы по ТО должны проводиться чаще, чем предписано.

Индикация межсервисных интервалов ASSYST PLUS является лишь вспомогательным средством. Ответственность за то, что сервисные работы на основании фактических условий эксплуатации и/или тех-

нических требований должны были проводиться чаще, чем предписано, лежит на водителе автомобиля.

Примеры тяжелых условий эксплуатации:

- регулярные поездки по городу с частыми промежуточными остановками
- частые поездки на короткие расстояния
- частая эксплуатация автомобиля в горах или на плохих дорогах
- частая продолжительная эксплуатация в режиме холостого хода
- высокая запыленность и/или частое переключение в режим рециркуляции воздуха

В таких или подобных условиях эксплуатации чаще производите замену, например, салонного фильтра, воздушного фильтра двигателя, моторного масла и масляного фильтра. При эксплуатации с повышенной нагрузкой следует чаще производить проверку шин. Дальнейшую информацию Вы получите в специализированной мастерской с квалифицированным персоналом.

Время простоя с отсоединенной аккумуляторной батареей

Индикация межсервисных интервалов ASSYST PLUS рассчитывает срок проведения технического обслуживания только при подсоединенной аккумуляторной батарее.

- ▶ Перед отсоединением аккумуляторной батареи вызовите на приборный дисплей и запишите индицируемый срок проведения ТО (→ стр. 414).

Моторный отсек

Активный капот (защита пешеходов)

Принцип работы активного капота (защита пешеходов)

В определенных аварийных ситуациях срабатывание активного капота может уменьшить риск травмирования пешеходов. Задняя часть капота приподнимается примерно на 70 мм.

Самостоятельно приведите сработавший активный капот в исходное положение, чтобы доехать до мастерской. При сработавшем активном капоте защита пешеходов может быть ограничена.

Полная работоспособность активного капота должна быть восстановлена в специализированной мастерской с квалифицированным персоналом.

Активный капот предлагается не во всех странах.

Приведение активного капота в исходное положение

⚠ ОСТОРОЖНО Опасность ожога о горячие детали в моторном отсеке

Отдельные детали в моторном отсеке могут быть очень горячими, например двигатель, радиатор и детали выпускной системы.

- ▶ Дайте двигателю остыть и касайтесь только описанных далее деталей

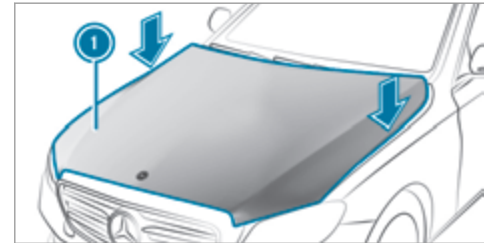

▶ В зоне шарниров с обеих сторон (см. стрелки ладонями нажмите активный капот  вниз. При этом в исполнительном элементе происходит падение давления, которое может сопровождаться шипением.

Капот должен зафиксироваться.

▶ Если в зоне шарниров капот поддается приподнятию, то повторите эту операцию до правильной фиксации.

Открытие / закрытие капота

 **ОСТОРОЖНО** Опасность аварии при разблокировке капота во время движения

Разблокированный капот может открыться во время движения и закрыть Вам обзор дороги.

- ▶ Во время движения ни в коем случае не производите разблокировку капота.
- ▶ Перед каждой поездкой убедитесь в том, что капот заблокирован.

 **ОСТОРОЖНО** Опасность аварии- и травмирования при открывании и закрывании капота

При открывании и закрывании капота он может резко упасть в конечное положение.

Опасность травмирования людей, находящихся в зоне движения капота!

- ▶ Открывайте и закрывайте капот только в том случае, если в зоне его движения не находятся люди.

 **ОСТОРОЖНО** Опасность ожога при открывании капота

Если Вы открываете капот при перегреве двигателя или при пожаре в моторном отсеке, Вы можете подвергнуться воздействию горячих газов или вытекающих эксплуатационных материалов.

- ▶ Перед открытием капота дождись остывания перегретого двигателя.
- ▶ При пожаре в моторном отсеке не открывайте капот и уведомите пожарную охрану.

 **ОСТОРОЖНО** Опасность травмирования движущимися деталями

Определенные компоненты в моторном отсеке могут продолжать работать даже при выключенном зажигании или внезапно снова включаться, например, вентилятор радиатора.

Прежде чем производить действия в моторном отсеке, обратитесь внимание на следующие указания:

- ▶ Выключите зажигание.
- ▶ Никогда не держите руки в опасной зоне движения подвижных деталей, например, в зоне вращения вентилятора.
- ▶ Снимите украшения и часы.
- ▶ Не допускайте касания подвижных деталей элементами одежды и волосами.

 **ОСТОРОЖНО** Опасность травмирования при касании токопроводящих деталей

Система зажигания и система впрыска топлива работают под высоким напряжением. При касании токопроводящих деталей Вы можете получить удар электрическим током.

- ▶ Никогда не касайтесь деталей системы зажигания или системы впрыска топлива при включенном зажигании.

⚠ ОСТОРОЖНО Опасность ожога о горячие детали в моторном отсеке

Отдельные детали в моторном отсеке могут быть очень горячими, например двигатель, радиатор и детали выпускной системы.

- ▶ Дайте двигателю остыть и касайтесь только описанных далее деталей

⚠ ОСТОРОЖНО Опасность травмирования из-за работы стеклоочистителя при открытом капоте

Если стеклоочистители при открытом капоте придут в движение, то это может привести к защемлению рычажным механизмом стеклоочистителя.

- ▶ Перед тем как открыть капот, всегда выключайте стеклоочистители и зажигание.

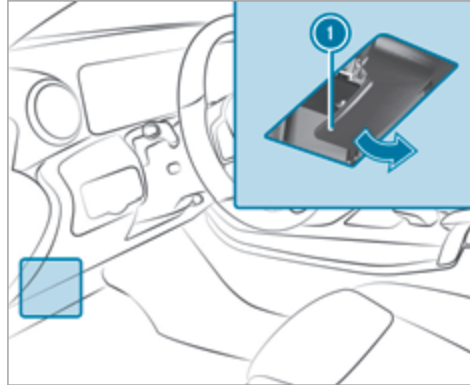

- ▶ **Открытие:** для разблокировки капота потяните ручку ①.

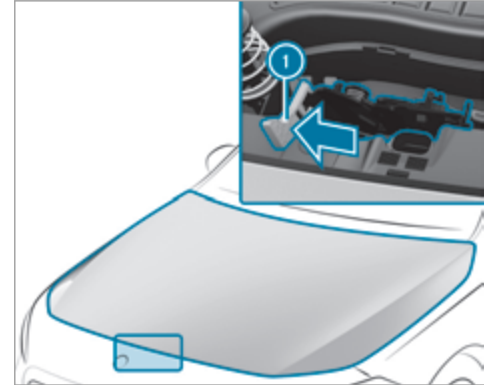

- ▶ Отожмите ладонью (нажатием вверх) желтую ручку ① фиксатора капота влево до упора. Приподнимите капот, чтобы газовые упоры потом самостоятельно его подняли.
- ▶ **Закрывание:** опускайте капот и с высоты примерно 20 см дайте ему самостоятельно опуститься.
- ▶ Если капот после этого можно немного приподнять, еще раз откройте его и закройте с размаха

так, чтобы он надлежащим образом зафиксировался.

Моторное масло

Проверка уровня моторного масла при помощи бортового компьютера

Условия

Определение уровня моторного масла производится в текущем режиме движения. При нормальном стиле вождения определение уровня моторного масла может длиться до 30 минут, при активном стиле вождения даже дольше.

Чтобы максимально быстро получить результат:

- Прогрейте двигатель.
- Остановите автомобиль на ровной поверхности.
- Оставьте двигатель работать с частотой вращения холостого хода.

Бортовой компьютер:

↪ **Вспомог.сист.** ➤ **Уровень мот.масла**

На мультифункциональном дисплее появляется одно из следующих сообщений:

- **Уровень моторного масла Идет замер:** измерение уровня масла пока еще невозможно.

- ▶ Повторите запрос максимум через 30 минут вождения.
 - **Уровень моторного масла в норме** и полоса индикации уровня масла на мультифункциональном дисплее светится зеленым светом и находится между отметками «min» (мин.) и «max» (макс.): уровень масла в норме.
 - **Уровень моторного масла Долейте 1,0 л** и строка индикации уровня масла на мультифункциональном дисплее оранжевого цвета и находится ниже отметки «min» (мин.):
 - ▶ Долейте 1 л моторного масла.
 - **Снизить уровень моторного масла** и строка индикации уровня масла на мультифункциональном дисплее оранжевого цвета и находится выше отметки «max» (макс.):
 - ▶ Слейте избыточное моторное масло. Обратитесь в специализированную мастерскую с квалифицированным персоналом.
 - **Для указания уровня мот. масла включ.зажигание:**
 - ▶ Включите зажигание, чтобы проверить уровень моторного масла.
 - **Уровень моторного масла Система не действует:** датчик неисправен или не вставлен.

- ▶ Обратитесь в специализированную мастерскую с квалифицированным персоналом.
 - **Уровень моторного масла Система врем.недоступна:**
 - ▶ Закройте капот.

Долив моторного масла

▲ ОСТОРОЖНО Опасность ожога о горячие детали в моторном отсеке

Отдельные детали в моторном отсеке могут быть очень горячими, например двигатель, радиатор и детали выпускной системы.

- ▶ Дайте двигателю остыть и касайтесь только описанных далее деталей

▲ ОСТОРОЖНО Опасность пожара и опасность травмирования моторным маслом

При попадании моторного масла на горячие конструкционные элементы в моторном отсеке моторное масло может воспламениться.

- ▶ Следите за тем, чтобы моторное масло не проливалось мимо наливной горловины.
- ▶ Перед пуском двигателя дайте ему остыть и тщательно очистите конструкционные

элементы, загрязненные моторным маслом.

! **УКАЗАНИЕ** Повреждения двигателя вследствие использования неправильного масляного фильтра, неправильного масла или присадок

- ▶ Используйте только масло и масляный фильтр со спецификациями, необходимыми для предписанных интервалов ТО, и не с какими другими спецификациями.
- ▶ Не вносите изменений в моторное масло или масляный фильтр с целью достижения более длительных интервалов замены, чем предписанных.
- ▶ Не используйте присадок.
- ▶ Соблюдайте указания индикации периодичности ТО, касающиеся замены масла.

! **УКАЗАНИЕ** Повреждения в результате доливки излишнего количества моторного масла

В случае доливки излишнего количества моторного масла возможно повреждение двигателя или катализатора.

- ▶ Поручите удаление лишнего моторного масла специализированной мастерской с квалифицированным персоналом.

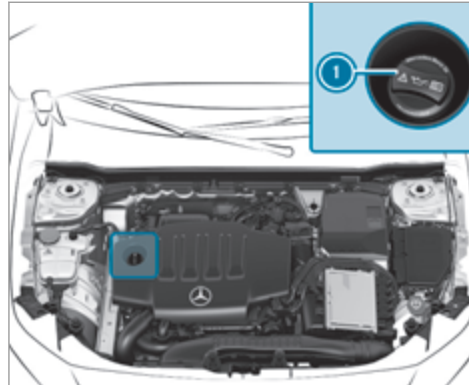

- ▶ Поверните запорную крышку ① влево и снимите ее.
- ▶ Долейте моторного масла.
- ▶ Насадите запорную крышку ① и поверните ее вправо до фиксации.
- ▶ Повторно проверьте уровень масла (→ стр. 418).

Проверка уровня охлаждающей жидкости

! **ОСТОРОЖНО** Опасность ожога о горячие детали в моторном отсеке

Отдельные детали в моторном отсеке могут быть очень горячими, например двигатель, радиатор и детали выпускной системы.

- ▶ Дайте двигателю остыть и касайтесь только описанных далее деталей

! **ОСТОРОЖНО** Опасность обваривания горячей охлаждающей жидкостью

Система охлаждения двигателя находится под давлением, особенно при нагретом двигателе. При открывании запорная крышка Вы можете обжечься выплескивающейся горячей охлаждающей жидкостью.

- ▶ Перед открыванием запорной крышки дайте двигателю остыть.
- ▶ При открывании на Вас должны быть надеты защитные перчатки и защитные очки.
- ▶ Для сброса давления отвинчивайте запорную крышку медленно.

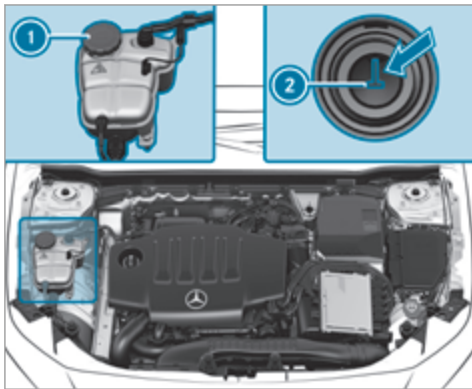

- ▶ Установите автомобиль на горизонтальную поверхность.
- ▶ Проверьте индикацию температуры охлаждающей жидкости на комбинации приборов. Температура охлаждающей жидкости должна быть ниже 70 °С.
- ▶ Медленно поворачивайте запорную крышку ① влево для сброса избыточного давления.
- ▶ Продолжайте вращать запорную крышку ① влево и снимите ее.

Уровень охлаждающей жидкости в норме:

- при холодном двигателе по контрольную отметку ②,
 - при прогревом двигателе до 1,5 см выше контрольной отметки ②
- ▶ При необходимости долейте охлаждающей жидкости, допущенной для автомобилей Mercedes-Benz.
- Дальнейшая информация об охлаждающей жидкости (→ стр. 488).

Заполнение бачка стеклоомывателя

▲ ОСТОРОЖНО Опасность ожога о горячие детали в моторном отсеке

Отдельные детали в моторном отсеке могут быть очень горячими, например двигатель, радиатор и детали выпускной системы.

- ▶ Дайте двигателю остыть и касайтесь только описанных далее деталей

▲ ОСТОРОЖНО Опасность ожога при открывании капота

Если Вы открываете капот при перегреве двигателя или при пожаре в моторном отсеке, Вы можете подвергнуться воздействию горячих газов или вытекающих эксплуатационных материалов.

- ▶ Перед открытием капота дождись остывания перегретого двигателя.
- ▶ При пожаре в моторном отсеке не открывайте капот и уведомите пожарную охрану.

⚠ ОСТОРОЖНО Опасность пожара- и травмирования из-за концентрата стекломоещего средства

Концентрат стекломоещего средства легко воспламеняется. При попадании на горячие детали двигателя или выпускной системы он может воспламениться.

► Убедитесь, что концентрат стекломоещего средства не проливается мимо наливной горловины.

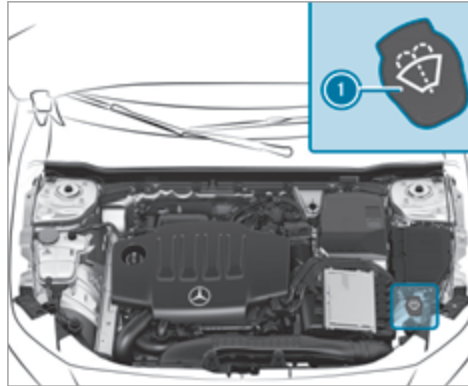

- Снимите запорную крышку ①, потянув за язычок.
- Долейте омывающей жидкости.

Не загромождайте водо-воздушный канал

- Держите пространство между капотом и лобовым стеклом свободным от посторонних наслоений, например, льда, снега, или листья.

Очистка и уход

Указания по мойке автомобиля в моечной установке

⚠ ОСТОРОЖНО Опасность аварии вследствие пониженной эффективности торможения после мойки автомобиля

После мойки автомобиля тормоза Вашего автомобиля имеют пониженную эффективность торможения.

► После мойки автомобиля осторожно затормозите автомобиль с учетом дорожной ситуации до восстановления полной эффективности торможения.

Во избежание повреждения автомобиля учитывайте следующее, прежде чем воспользоваться моечной установкой:

- Активная система поддержания дистанции DISTRONIC и функция HOLD выключены.
- Камера 360° и камера заднего вида должны быть выключены.
- Боковые стекла и сдвижной люк должны быть полностью закрыты.
- Вентилятор системы кондиционирования и отопление должны быть выключены.

- Переключатель стеклоочистителя должен находиться в положении **0**.
 - Ключ находится на расстоянии минимум 3 м от автомобиля, иначе дверь багажника может непреднамеренно открыться.
 - При пользовании моечными установками с транспортером должен быть включен холостой ход **N**.
- i** При пользовании моечными установками с транспортером: если на время мойки Вы хотите покинуть автомобиль, проследите за тем, чтобы ключ находился в автомобиле. В противном случае селектор АКП автоматически будет переведен в положение **P**.
- i** Удаление воска с лобового стекла и резиновых элементов щеток стеклоочистителей после мойки автомобиля позволяет избежать образования разводов и уменьшить шумы во время работы стеклоочистителей.

Указания по пользованию водоструйным моющим аппаратом высокого давления

⚠ ОСТОРОЖНО Опасность аварии при использовании водоструйных моющих аппаратов высокого давления с круглоструйными соплами

Струя воды, выходящая из круглоструйного сопла (грязевой фрезы), может привести к невидимым снаружи повреждениям шин или конструктивных элементов ходовой части.

Поврежденные таким образом элементы могут неожиданно выйти из строя.

- ▶ Для очистки автомобиля не пользуйтесь водоструйным моющим аппаратом высокого давления с круглоструйными соплами.
- ▶ Немедленно замените поврежденные шины или конструктивные элементы ходовой части.

Во избежание повреждения Вашего автомобиля учитывайте следующие указания при пользовании водоструйным моющим аппаратом высокого давления с круглоструйными соплами:

- Храните ключ на минимальной дистанции 3 м от автомобиля. В противном случае дверь багаж-

ного отделения может непреднамеренно открыться.

- Соблюдайте минимальную дистанцию 30 см до автомобиля.
- **Автомобили с декоративной пленкой:** детали Вашего автомобиля обтянуты декоративной пленкой. Форсунка водоструйного моющего аппарата высокого давления должна находиться не ближе 70 см от покрытых пленкой деталей автомобиля. Постоянно перемещайте форсунку водоструйного моющего аппарата высокого давления во время очистки. Температура воды в водоструйном моющем аппарате высокого давления не должна превышать 60 °С.
- Учитывайте данные в руководстве по эксплуатации изготовителя оборудования, касающиеся соблюдения правильной дистанции до автомобиля.
- Сопло водоструйного моющего аппарата высокого давления нельзя направлять непосредственно на чувствительные элементы автомобиля, как например шины, щели, электрические элементы, аккумуляторные батареи, лампы и вентиляционные прорези.

Ручная мойка автомобиля

Соблюдайте законодательные положения, например, в некоторых странах ручная мойка разрешается только в специально отведенных для этого местах.

- ▶ Используйте нейтральное моющее средство, например автошампунь.
- ▶ Мойте автомобиль слегка теплой водой и мягкой автомобильной губкой. При этом не допускайте

- ▶ попадания на автомобиль прямых солнечных лучей.
- ▶ Осторожно ополосните автомобиль водой и протрите его насухо специальной кожаной салфеткой. Не направляйте струю воды непосредственно на воздухозаборную решетку.

Указания по уходу за глянцевым и матовым лакокрасочным покрытием

Соблюдайте следующие указания:

	Чистка и уход	Профилактика повреждения лакокрасочного покрытия
Лакокрасочное покрытие	<ul style="list-style-type: none">• Остатки насекомых: смочите средством для удаления остатков насекомых, а затем смойте водой.• Птичий помет: смочите водой, затем смойте.• Древесные смолы, масло, топливо и консистентная смазка: удалите с помощью ткани, пропитанной бензином для очистки или для заправки зажигалок, избегая при этом сильного трения.• Охлаждающая и тормозная жидкость: удалите с помощью влажной ткани и чистой воды.• Битумные пятна: используйте очиститель для битумных пятен.• Воск: используйте средство для удаления силикона.	<ul style="list-style-type: none">• Не наклеивайте наклейки, пленку и прочее.• Удаляйте загрязнения как можно быстрее.

Чистка и уход		Профилактика повреждения лакокрасочного покрытия
Матовое лакокрасочное покрытие	<ul style="list-style-type: none"> Используйте только допущенные Mercedes-Benz средства по уходу. 	<ul style="list-style-type: none"> Не полируйте автомобиль и легкосплавные колесные диски. Используйте исключительно такие автоматические моечные станции, которые соответствуют современному уровню техники. Не используйте в автоматических моечных станциях программы с финишной обработкой горячим воском. Не используйте очистители для лакокрасочного покрытия, средства для шлифовки и полировки, консерванты для лакокрасочного покрытия, например воск. Производите работы по ремонту лакокрасочного покрытия только в специализированной мастерской с квалифицированным персоналом.

Указания по чистке декоративных пленок

Следуйте указаниям по уходу за матовыми лакокрасочными покрытиями в главе „Указания по уходу за

глянцевыми и матовыми лакокрасочными покрытиями“ (→ стр. 424). Они касаются также матовых декоративных пленок.

Соблюдайте следующие указания:

Чистка	Предотвращение повреждения декоративной пленки
<ul style="list-style-type: none"> • Для чистки используйте большое количество воды и нейтральное чистящее средство без добавок и абразивных материалов, например, допущенный Mercedes-Benz автошампунь. • Устраняйте загрязнения по возможности сразу. При этом избегайте сильного трения. Иначе декоративная пленка может быть безвозвратно повреждена. • При загрязнении поверхности или шероховатостях декоративной пленки: используйте рекомендованное и допущенное Mercedes-Benz чистящее средство Paint Cleaner. • Остатки насекомых: смочите средством для удаления остатков насекомых, а затем смойте водой. • Птичий помет: смочите водой, затем смойте. • Для предотвращения разводов после каждого посещения автомойки протирайте декоративную пленку на автомобиле мягкой, впитывающей влагу тканью. 	<ul style="list-style-type: none"> • Долговечности и цветопередаче декоративных пленок наносят вред: <ul style="list-style-type: none"> - солнечные лучи, - температура, например, горячего воздуха из фена, - метеоусловия, - сколы и загрязнение, - химические чистящие средства, - жиросодержащие вещества. • Не используйте политуру на матовых декоративных пленках. Полирование ведет к глянцеванию покрытой пленкой поверхности. • Не обрабатывайте воском матовые или структурные декоративные пленки. Могут возникнуть неудаляемые разводы.

Царапины, агрессивные отложения, разъедание поверхности и повреждения, возникшие за счет ненадлежащего ухода, не всегда можно удалить полностью. В этом случае обратитесь в специализированную мастерскую с квалифицированным персоналом.

Информацию о специальных средствах по чистке и уходу Вы найдете у производителя.

После удаления декоративной пленки на поверхностях, ранее покрытых пленкой, могут появиться визуальные отличия от поверхностей, которые не были защищены декоративной пленкой.

 Работы с декоративными пленками и их восстановление проводите в специализированной мастерской с квалифицированным персоналом, например, на авторизованной СТОА Mercedes-Benz.

Указания по уходу за деталями автомобиля

⚠ ОСТОРОЖНО Опасность защемления при очистке ветрового стекла и включенном стеклоочистителе

Если стеклоочистители при очистке ветрового стекла или щеток стеклоочистителей придут в движение, то это может привести к защемлению частей тела.

▶ Перед очисткой ветрового стекла или щеток стеклоочистителей всегда выключайте стеклоочистители и зажигание.

⚠ ОСТОРОЖНО Опасность ожога от выпускных труб глушителя и насадок выпускных труб

Выпускные трубы глушителя и насадки выпускных труб могут быть очень горячими. При при-

косновении к этим деталям автомобиля можно получить ожог.

▶ Находясь в области труб глушителя и насадок выпускных труб постоянно будьте особо осторожны, в особенности внимательно следите за детьми, находящимися в этой области.

▶ Прежде чем коснуться этих деталей, дайте им охладиться.

Соблюдайте следующие указания:

Указания по чистке и уходу		Предотвращение повреждения автомобиля
Колеса / ободы колесных дисков	Пользуйтесь водой и бескислотными очистителями ободов колесных дисков.	<ul style="list-style-type: none"> Для чистки ободов колесных дисков от тормозной пыли не пользуйтесь кислотосодержащими очистителями. В противном случае возможны повреждения болтов крепления колес и элементов тормозной системы. После чистки автомобиля для предотвращения образования коррозии на тормозных дисках и накладках необходимо проехать на автомобиле несколько минут и только потом поставить его на стоянку. Во время движения тормозные диски и тормозные накладки нагреваются и высыхают.
Стекла	Производите чистку стекол изнутри и снаружи с помощью влажной ткани и рекомендованного для автомобилей Mercedes-Benz чистящего средства.	Для чистки стекол с внутренней стороны не пользуйтесь сухими тканями, абразивными чистящими средствами или содержащими растворители чистящими средствами.
Щетки стеклоочистителей	Производите чистку отведенных вперед щеток стеклоочистителей с помощью влажной ткани.	Производите чистку щеток стеклоочистителей не слишком часто.
Наружное освещение	Производите чистку рассеивателей фар мокрой губкой и нейтральным моющим средством, например автошампунем.	Используйте только пригодные для пластмассовых рассеивателей фар чистящие средства или ткани.
Датчики	Производите чистку датчиков в переднем и заднем бамперах и в облицовке радиатора с помощью мягкой ткани и автошампуня.	При пользовании водоструйным моющим аппаратом высокого давления соблюдайте минимальное расстояние 30 см.

	Указания по чистке и уходу	Предотвращение повреждения автомобиля
Камера заднего вида и камера 360°	<ul style="list-style-type: none"> • Откройте крышку камеры при помощи мультимедийной системы (→ стр. 226). • Производите чистку линзы камеры мягкой тканью и чистой водой. 	Не пользуйтесь водоструйным моющим аппаратом высокого давления.
Выпускные трубы	Производите чистку с помощью рекомендованного для автомобилей Mercedes-Benz чистящего средства, особенно в зимний период и после мойки автомобиля.	Не пользуйтесь кислотосодержащими чистящими средствами.
Фаркоп	<ul style="list-style-type: none"> • Удалите следы ржавчины с шара с помощью, например, проволочной щетки. • Удалите грязь с помощью неворсистой ткани. • После чистки нанесите на сцепной шар тонкий слой масла или консистентной смазки. • Соблюдайте указания по уходу в руководстве по эксплуатации от изготовителя фаркопа. 	Не производите чистку ножки сцепного шара с помощью водоструйного моющего аппарата высокого давления или с применением растворителей.

Указания по уходу за интерьером

⚠ ОСТОРОЖНО Опасность травмирования вследствие отсоединения пластмассовых деталей после использования содержащего растворители чистящего средства

Вследствие использования содержащих растворители средств для ухода и чистящих средств поверхности на рабочем месте водителя могут стать пористыми.

Если после этого срабатывают подушки безопасности, то возможно отсоединение пластмассовых деталей.

▶ Для очистки панели приборов не используйте средств для ухода и чистящих средств, содержащих растворители.

⚠ ОСТОРОЖНО Опасность травмирования или опасность для жизни вследствие отбеливания ремней безопасности

Отбеливание или перекрашивание ремней безопасности может очень отрицательно сказаться на прочности ремней.

Вследствие этого ремни безопасности могут, например, порваться при аварии или выйти из строя.

▶ Ни в коем случае не отбеливайте и не окрашивайте ремни безопасности.

Соблюдайте следующие указания:

	Чистка и уход	Предотвращение повреждения автомобиля
Ремни безопасности	Для чистки используйте теплую воду и мыльный раствор.	<ul style="list-style-type: none"> • Не пользуйтесь химическими чистящими средствами. • Не допускается сушка ремня безопасности при температуре выше 80 °C или под прямыми солнечными лучами.
Дисплей	Осторожно очистите поверхность с помощью салфетки из микрофибры и средства для ухода за тонкопленочными / жидкокристаллическими дисплеями.	<ul style="list-style-type: none"> • Выключите дисплей и дайте ему остыть. • Не пользуйтесь другими средствами.

	Чистка и уход	Предотвращение повреждения автомобиля
Пластиковая облицовка	<ul style="list-style-type: none"> • Чистите облицовку влажной салфеткой из микроволокна. • При сильном загрязнении пользуйтесь рекомендованным Mercedes-Benz средством для ухода за автомобилем. 	<ul style="list-style-type: none"> • Не наклеивайте наклейки, пленку и прочее. • Не допускайте попадания косметических средств, средств защиты от насекомых и солнцезащитных кремов.
Натуральное дерево / декоративные элементы	<ul style="list-style-type: none"> • Производите чистку с помощью салфетки из микроволокна. • Отделка под черный рояльный лак: производите чистку с помощью влажной салфетки и мыльного раствора. • При сильном загрязнении пользуйтесь рекомендованным Mercedes-Benz средством для ухода за автомобилем. 	Не пользуйтесь чистящими средствами, содержащими растворители, а также политурами и воском.
Облицовка потолка	Производите чистку с помощью щетки или сухого шампуня.	
Ковровое покрытие	Используйте рекомендованные для Mercedes-Benz средства для чистки ковров и текстильных изделий.	
Обивка сидений из натуральной кожи	<ul style="list-style-type: none"> • Производите чистку с помощью влажной салфетки, после этого протрите сухой салфеткой. • Уход за кожей: используйте рекомендованное для Mercedes-Benz средство для ухода за кожей. 	<p>Не производите чистку кожи слишком мокрой салфеткой.</p> <p>Не пользуйтесь салфетками из микроволокна.</p>
Обивка сидений из материала DINAMICA	Протрите влажной салфеткой.	Не пользуйтесь салфетками из микроволокна.

	Чистка и уход	Предотвращение повреждения автомобиля
Обивка сидений из искусственной кожи	Используйте для чистки влажную салфетку и 1%-ный мыльный раствор.	Не пользуйтесь салфетками из микроволокна.
Матерчатые чехлы для сидений	Протрите влажной салфеткой из микроволокна с 1%-ным мыльным раствором, затем дайте высохнуть.	

Авария

Вынимание светоотражающего жилета

Светоотражающие жилеты находятся в отделениях для светоотражающих жилетов в вещевых отсеках дверей водителя и переднего пассажира.

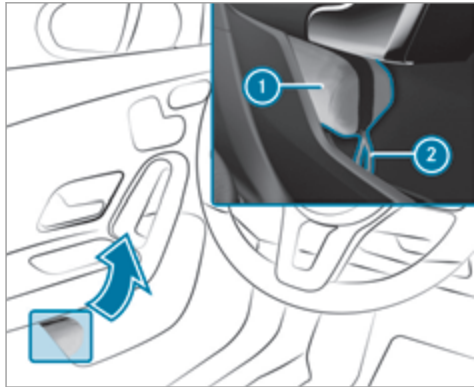

▶ **Вынимание:** вытяните сумку для светоотражающего жилета ① за петлю ②.

▶ Откройте сумку ① и выньте светоотражающий жилет.

ⓘ В вещевых отсеках задних дверей также имеются отделения для светоотражающих жилетов, в которых можно разместить светоотражающие жилеты.

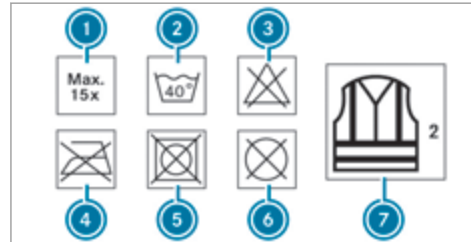

- ① Максимальное число стирок
- ② Максимальная температура стирки
- ③ Не отбеливать
- ④ Не гладить
- ⑤ Не сушить в сушилке для белья
- ⑥ Не производить химическую чистку
- ⑦ Светоотражающий жилет, 2 класс

Установленные в законодательной норме претензии удовлетворяются только в том случае, если светоотражающий жилет имеет надлежащий размер и полностью застегнут.

Светоотражающий жилет нужно обновлять в следующих случаях:

- Отражающие полосы повреждены или загрязнены.
- Превышено максимально допустимое число стирок.
- Жилет утратил светоотражающую способность.

Знак аварийной остановки

Вынимание знака аварийной остановки

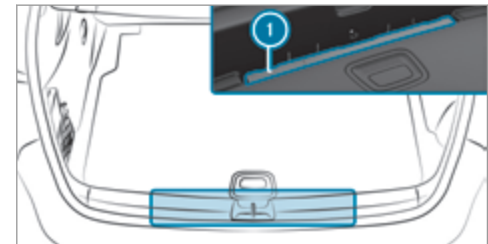

- ▶ Выньте знак аварийной остановки ①.

Установка знака аварийной остановки

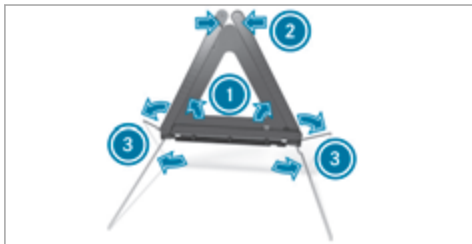

- ▶ Подняв вверх, соедините боковые отражатели ① в треугольник и скрепите верхней кнопкой ②.
- ▶ Разверните опоры ③ и расставьте их в стороны.

Обзор аптечки

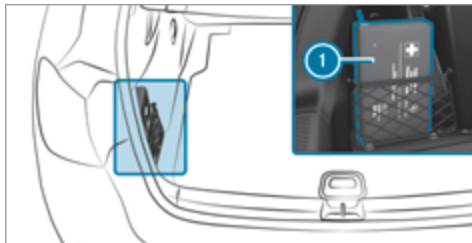

Аптечка ① находится в грузовом отделении в сетке-кармане слева.

- ① В зависимости от комплектации автомобиля аптечка лежит в нише боковой облицовки.

Вынимание огнетушителя

⚠ ОСТОРОЖНО Опасность аварии вследствие ненадлежащего крепления огнетушителя в пространстве для ног водителя

Огнетушитель в пространстве для ног водителя может ограничивать ход педалей или блокировать нажатую педаль.

Это угрожает эксплуатационной безопасности автомобиля и безопасности движения.

Кроме того, огнетушитель, перекатываясь в пространстве для ног водителя, может травмировать водителя или других пассажиров.

- ▶ Во время движения огнетушитель должен быть надлежащим образом размещен и закреплен в держателе.
- ▶ Во время движения не вынимайте огнетушитель из держателя.

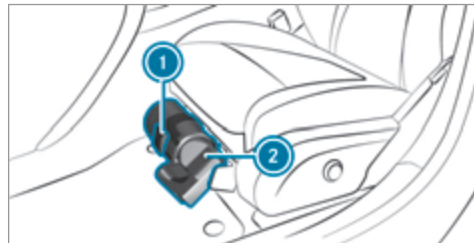

- ▶ **Автомобили с левым расположением рулевого управления:** потяните за язычок ① вверх.
- ▶ Выньте огнетушитель ②.

Повреждение шины

Указания по действиям при проколе шины

▲ ОСТОРОЖНО Опасность аварии из-за спущенной шины

Спущенная шина сильно ухудшает ходовые качества автомобиля, а также его управляемость и тормозные свойства.

Шины без способности сохранять эксплуатационные свойства при повреждении:

- ▶ Не допускайте движения со спущенными шинами.
- ▶ Немедленно замените колесо со спущенной шиной на временное или полноценное запасное колесо или обратитесь в специализированную мастерскую с квалифицированным персоналом.

Шины со способностью сохранять эксплуатационные свойства при повреждении:

- ▶ Учитывайте информацию и предупредительные указания по шинам MOExtended (шины со способностью сохранять эксплуатационные свойства при повреждении).

В зависимости от комплектации автомобиля в случае прокола шины у Вас есть следующие возможности:

- **Автомобили с шинами MOExtended:** возможно продолжение движения с ограничениями. Учитывайте при этом указания по шинам MOExtended (шины со способностью сохранять эксплуатационные свойства при повреждении) (→ стр. 435).
 - **Автомобили с комплектом для временного ремонта шин TIREFIT:** Вы можете отремонтировать шину для продолжения движения с ограничениями. Для этого используйте комплект для временного ремонта шин TIREFIT (→ стр. 437).
 - **Автомобили с Mercedes me connect:** в случае поломки Вы можете вызвать аварийную службу при помощи панели управления под крышей (→ стр. 385).
 - **Все автомобили:** поменяйте колесо (→ стр. 469).
- i** Временное аварийное колесо доступно только в исполнении для определенных стран.

Указания для шин MOExtended (шины со способностью сохранения эксплуатационных свойств при повреждении)

▲ ОСТОРОЖНО Опасность аварии во время движения в аварийном режиме

При движении в аварийном режиме ходовые свойства ухудшаются, например, на поворотах, при сильном ускорении, а также при торможении.

- ▶ Не превышайте максимально допустимую скорость для шин MOExtended.
- ▶ Избегайте резких поворотов рулевого колеса и маневров движения, а также переезда препятствий (бордюрных камней тротуара, выбоин на дороге, движения по бездорожью). Это в особенности касается загруженного автомобиля.
- ▶ В следующих случаях не продолжайте движение в аварийном режиме:
 - при стук
 - при тряске автомобиля
 - при дымообразовании с запахом резины
 - при постоянном срабатывании системы ESP®

- при появлении трещин на боковинах шин
- ▶ После движения в аварийном режиме поручите специализированной мастерской с квалифицированным персоналом проверку дисков колес на возможность дальнейшей эксплуатации.
- ▶ В любом случае замените неисправную шину.

Шины MOExtended (шины со способностью сохранения эксплуатационных свойств при повреждении) позволяют продолжать движение при наличии одной или нескольких спущенных шин. При этом шина не должна иметь четко видимых повреждений.

Шины MOExtended можно распознать по маркировке "MOExtended", находящейся на боковине шины.

Автомобили с сигнализацией падения давления воздуха в шинах: пользование шинами MOExtended разрешается только в сочетании с активной сигнализацией падения давления воздуха в шинах.

Автомобили с сигнализацией падения давления воздуха в шинах: пользование шинами MOExtended разрешается только в сочетании с

активной системой контроля давления воздуха в шинах.

При появлении предупредительной индикации падения давления воздуха в шинах на мультимедийном дисплее:

- Проверьте шины на наличие повреждений.
- В случае продолжения движения соблюдайте следующие указания.

Запас хода в аварийном режиме, начиная с предупреждения о потере давления

Степень загрузки	Запас хода в аварийном режиме
Частичная загрузка	80 км
Полная загрузка	30 км

- Запас хода в аварийном режиме может различаться в зависимости от стиля вождения.
- При этом соблюдайте максимально допустимую скорость 80 км/ч.

Если в случае неисправности шины MOExtended замена аналогичной шиной невозможна, то также допускается временное использование стандартной шины.

Место хранения комплекта для временного ремонта шин TIREFIT

Комплект для временного ремонта шин TIREFIT находится под полом багажного отделения.

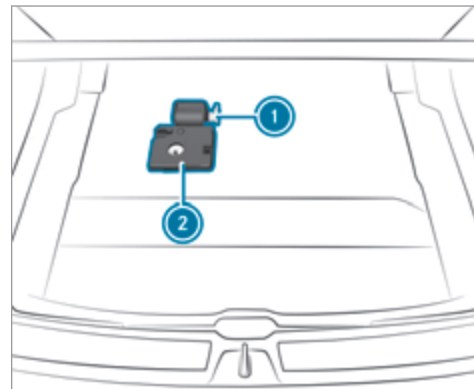

- ① Баллон с герметиком
- ② Компрессор для накачивания шин

i Данные о классе мощности (KM) и / или электрические параметры Вы найдете на обратной стороне компрессора для накачивания шин:

- LK2 – 12 V/15 A, 180 W, 0,8 кг

На расстоянии около 1 м до компрессора для накачивания шин и около 1,6 м над землей действительны следующие значения уровня шума:

- уровень звукового давления L_{pA} 83 дБ (A),
- уровень звуковой мощности L_{WA} 91 дБ (A).

Компрессор для накачивания шин не требует техобслуживания. В случае нарушения его работы обращайтесь в специализированную мастерскую с квалифицированным персоналом.

Использование комплекта для временного ремонта шин TIREFIT

Условия

Требующиеся вспомогательные средства:

- Баллон с герметиком
- Наклейка TIREFIT,
- Компрессор для накачивания шин
- Перчатки (в зависимости от комплектации автомобиля)

Место хранения комплекта для временного ремонта шин TIREFIT: (→ стр. 436)

При помощи герметика для шин TIREFIT можно герметизировать проколы размером до 4 мм, особенно на беговой дорожке протектора. Герметиком TIREFIT можно пользоваться при температуре наружного воздуха не ниже -20°C .

⚠ ОСТОРОЖНО Опасность аварии при использовании герметика для шин

В следующих ситуациях герметик непригоден в качестве средства помощи при неисправности, так как герметизация шины невозможна:

- при порезах- или проколах шины, размер которых превышает вышеназванное значение.
 - при повреждении колесного диска,
 - если Вы проехали определенную дистанцию на почти или полностью спущенном колесе.
- ▶ Продолжать движение нельзя.
- ▶ Свяжитесь со специализированной мастерской с квалифицированным персоналом.

⚠ ОСТОРОЖНО Опасность травмирования- и отравления герметиком для шин

Герметик для шин вреден для здоровья и вызывает раздражения. Не допускайте его попадания на кожу, глаза, одежду и в ротовую полость. Не вдыхайте пары герметика. Не допускайте детей к герметику для шин.

При контакте с герметиком для шин учитывайте следующее:

- ▶ При попадании герметика для шин на кожу необходимо немедленно смыть его водой.
- ▶ При попадании герметика для шин в глаза необходимо немедленно промыть глаза чистой водой.
- ▶ Если Вы проглотили герметик для шин, немедленно основательно прополощите ротовую полость и выпейте большое количество воды. Не вызывайте рвоту и незамедлительно обратитесь за медицинской помощью!
- ▶ Немедленно смените одежду, загрязненную герметиком для шин.
- ▶ При появлении аллергических реакций незамедлительно обратитесь за медицинской помощью.

! **УКАЗАНИЕ** Перегрев из-за слишком долгой работы компрессора для накачивания шин

▶ Компрессор для накачивания шин не может непрерывно работать более десяти минут.

Соблюдайте указания изготовителя по технике безопасности, приведенные на наклейке компрессора для накачивания шин.

Баллон с герметиком подлежит замене каждые пять лет в специализированной мастерской с квалифицированным персоналом.

▶ При попадании в шину посторонних предметов не вынимайте их из нее.



▶ Приклейте часть ① наклейки TIREFIT на комбинацию приборов в поле зрения водителя.

▶ Приклейте часть ② наклейки TIREFIT вблизи вентиля на колесо с поврежденной шиной.

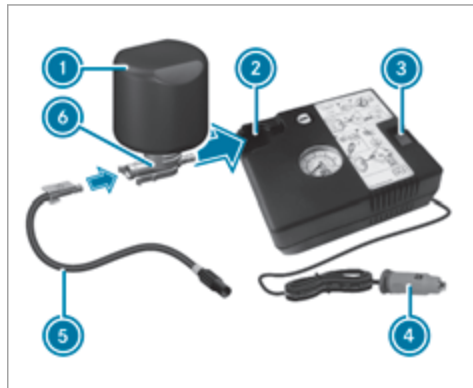

▶ Выньте штекер ④ с кабелем и шланг ⑤ из корпуса компрессора для накачивания шин.

▶ Вставьте штекер шланга ⑤ во фланец ⑥ баллона с герметиком для шин ① до фиксации.

▶ Установите баллон с герметиком ① вверх дном в выемку ② компрессора для накачивания шин.



▶ Отвинтите колпачок с клапана ⑦ поврежденной шины.

▶ Навинтите наполняющий шланг ⑧ на клапан ⑦.

▶ Вставьте штекер ④ в гнездо электропитания на 12-В- своего автомобиля.

▶ Включите зажигание.

▶ Нажмите переключатель ③ на компрессоре для накачивания шин.

Компрессор для накачивания шин включен. Происходит накачивание шины. Сначала в шину закачивается герметик. При этом давление

может кратковременно повыситься до значения примерно 500 кПа (5 бар, 73 psi).

Не выключайте компрессор для накачивания шин на этой фазе!

- ▶ Оставьте компрессор для накачивания шин включенным не более чем на десять минут. После этого давление воздуха в шине должно достигнуть не менее 200 кПа (2,0 бар, 29 psi).

Если выступит герметик, как можно быстрее очистите соответствующие места. Используйте для этого предпочтительно чистую воду.

В случае загрязнения одежды герметиком как можно быстрее сдайте ее в химчистку для обработки перхлорэтиленом.

Если через десять минут накачивания давление воздуха в шине не достигнет значения 200 кПа (2,0 бар, 29 psi):

- ▶ выключите компрессор для накачивания шин.
- ▶ Отвинтите наполняющий шланг с клапана неисправной шины.

Учитывайте, что при отвинчивании наполняющего шланга возможна утечка герметика.

- ▶ Очень медленно проедьте на автомобиле расстояние около 10 м вперед или назад.

- ▶ Снова накачайте шину. Не более чем через десять минут давление воздуха в шине должно составить не менее 200 кПа (2,0 бар, 29 psi).

⚠ ОСТОРОЖНО Опасность аварии при недостаточном давлении воздуха в шине

Если через указанное время указанное значение давления воздуха в шине не достигнуто, шина имеет сильные повреждения. Герметик для шин не может помочь в этой ситуации.

Поврежденная шина, а также слишком низкое давление воздуха в шине могут значительно ухудшить тормозные свойства и ходовые качества автомобиля.

- ▶ Продолжать движение нельзя.
- ▶ Обратитесь в специализированную мастерскую с квалифицированным персоналом.

Если через десять минут накачивания давление воздуха в шине достигнет значения 200 кПа (2,0 бар, 29 psi):

- ▶ Выключите компрессор для накачивания шин.

- ▶ Отвинтите наполняющий шланг с клапана неисправной шины.

⚠ ОСТОРОЖНО Опасность аварии при движении с отремонтированными герметиком шинами

Шина, временно отремонтированная с помощью герметика для шин, влияет на ходовые качества автомобиля и не рассчитана на движение с высокой скоростью.

- ▶ Адаптируйте свой стиль вождения и двигайтесь с осторожностью.
- ▶ Соблюдайте максимально допустимую скорость для загерметизированной герметиком шины.

- ▶ Соблюдайте максимальную допустимую скорость для временно отремонтированной при помощи герметика шины 80 км/ч.
- ▶ Приклейте верхнюю часть наклейки TIREFIT на комбинацию приборов в поле зрения водителя.

! **УКАЗАНИЕ** Образование пятен от вытекающего герметика для шин

Остатки герметика для шин после использования могут вытечь из заполнительного шланга.

▶ Положите заполнительный шланг в пластиковый пакет, в котором хранился комплект для временного ремонта шин TIREFIT.

🌿 Указание по охране окружающей среды Загрязнение окружающей среды из-за неправильной утилизации

Герметик для шин содержит вредные вещества.

▶ Правильно утилизируйте использованный баллон из-под герметика для шин – например, в пункте ТО "Мерседес-Бенц".

▶ Уберите на место баллон с герметиком, компрессор для накачивания шин и знак аварийной остановки.

▶ **Незамедлительно продолжите движение.**

▶ Проехав примерно десять минут, остановитесь и при помощи компрессора для накачивания шин проверьте давление воздуха в шине. Давление воздуха в шине должно теперь составлять не менее 130 кПа (1,3 бар, 19 psi).

⚠️ ОСТОРОЖНО Опасность аварии при недостаточном давлении воздуха в шине

Если указанное значение давления воздуха в шине после непродолжительного времени движения не достигнуто, шина имеет слишком сильные повреждения. Герметик для шин не может помочь в этой ситуации.

Поврежденная шина, а также слишком низкое давление воздуха в шине могут значительно ухудшить тормозные свойства и ходовые качества автомобиля.

▶ Продолжать движение нельзя.

▶ Свяжитесь со специализированной мастерской с квалифицированным персоналом.

Страны с сервисом Mercedes-Benz 24 ч: наклейку с номером телефона Вы найдете, например на средней стойке кузова со стороны водителя.

▶ Откорректируйте давление воздуха в шинах, если оно все еще составляет менее 130 кПа (1,3 бар, 19 psi). Значения приведены в таблице давления воздуха в шинах на внутренней стороне откидной крышки заправочного люка.

▶ **Повышение давления воздуха в шинах:** включите компрессор для накачивания шин.

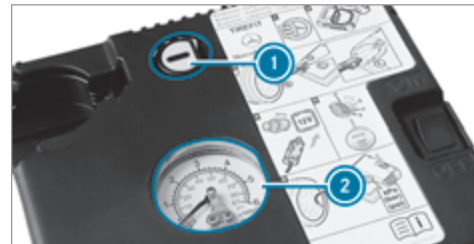

▶ **Понижение давления воздуха в шинах:** нажмите на спускную кнопку ① рядом с манометром ②.

▶ Если установлено правильное давление воздуха в шинах, то отвинтите наполняющий шланг с клапана временно отремонтированной при помощи герметика шины.

▶ Навинтите колпачок на клапан временно отремонтированной при помощи герметика шины.

▶ Вытяните баллон из-под герметика из компрессора для накачивания шин. Наполняющий шланг остается на баллоне из-под герметика.

▶ Необходимо доехать до ближайшей специализированной мастерской с квалифицированным

персоналом и заменить шину, баллон из-под герметика и наполняющий шланг.

Аккумуляторная батарея (автомобиль)

Указания, касающиеся аккумуляторной батареи на 12-В-

⚠ ОСТОРОЖНО Опасность аварии вследствие неквалифицированного выполнения работ на аккумуляторной батарее

Неквалифицированное выполнение работ на аккумуляторной батарее может привести, например, к короткому замыканию. Вследствие этого могут возникнуть функциональные ограничения систем обеспечения безопасности, например системы освещения, системы ABS (антиблокировочной системы) или системы ESP® (электронной системы стабилизации движения). Эксплуатационная безопасность Вашего автомобиля может быть ограничена.

В следующих ситуациях Вы можете потерять контроль над автомобилем:

- При торможении
- При резких движениях рулевого колеса и / или несогласованной скорости движения

- ▶ При коротком замыкании или подобных происшествиях немедленно свяжитесь со специализированной мастерской с квалифицированным персоналом.
- ▶ Продолжать движение нельзя.
- ▶ Всегда проводите работы на аккумуляторной батарее в специализированной мастерской с квалифицированным персоналом.

- Дальнейшая информация о системе ABS (→ стр. 185)
- Дальнейшая информация о системе ESP® (→ стр. 185)

Из соображений безопасности "Мерседес-Бенц" рекомендует использовать только аккумуляторные батареи, проверенные и допущенные "Мерседес-Бенц" для Вашего автомобиля. Эти аккумуляторные батареи обеспечивают повышенную защиту от вытекания электролита с целью предотвращения ожогов пассажиров при повреждении батареи в случае аварии.

⚠ ОСТОРОЖНО Опасность взрыва вследствие электростатического заряда

Электростатический заряд может привести к искрообразованию и к возгоранию взрывоопасной газовой смеси в аккумуляторной батарее.

- ▶ Для удаления электростатического заряда перед прикосновением к аккумуляторной батарее прикоснитесь к металлическому кузову автомобиля.

При зарядке аккумуляторной батареи, а также при пуске двигателя с помощью вспомогательной аккумуляторной батареи образуется взрывоопасная газовая смесь.

⚠ ОСТОРОЖНО Опасность химического ожога электролитом аккумуляторной батареи

Электролит – едкая жидкость.

- ▶ Не допускайте попадания электролита на кожу, в глаза или на одежду.
- ▶ Не наклоняйтесь над аккумуляторной батареей.
- ▶ Не вдыхайте газы, выходящие из аккумуляторной батареи.

- ▶ Не подпускайте детей к аккумуляторной батарее.
- ▶ Немедленно тщательно смойте электролит большим количеством холодной воды и незамедлительно обратитесь к врачу.



УКАЗАНИЕ ПО ОХРАНЕ ОКРУЖАЮЩЕЙ СРЕДЫ Нанесение ущерба окружающей среде вследствие некачественной утилизации аккумуляторных батарей



Аккумуляторные батареи содержат вредные вещества. Их удаление вместе с бытовым мусором запрещено законом.



▶ Производите утилизацию аккумуляторных батарей в соответствии с требованиями по охране окружающей среды. Сдавайте разряженные аккумуляторные батареи в специализированные мастерские с квалифицированным персоналом

или в пункт приема отработавших аккумуляторных батарей.

При необходимости отсоединения аккумуляторной батареи на 12-В- обратитесь в специализированную мастерскую с квалифицированным персоналом.

При обращении с аккумуляторными батареями соблюдайте правила техники безопасности и принимайте защитные меры.



Опасность взрыва



Пользование открытым огнем и курение при обращении с аккумуляторной батареей запрещаются. Избегайте искрообразования.



Электролит – едкая жидкость. Не допускайте попадания электролита на кожу, в глаза или одежду. Надевайте подходящую защитную одежду, в особенности перчатки, фартук и защитную маску. Немедленно смойте брызги электролита чистой водой. При необходимости обратитесь к врачу.



Надевайте защитные очки.



Не подпускайте близко детей.



Соблюдайте указания в настоящем "Руководстве по эксплуатации".

Если Вы не пользуетесь автомобилем в течение длительного времени:

- переведите автомобиль в состояние покоя или
- подсоедините аккумуляторную батарею к рекомендованному Mercedes-Benz зарядному устройству или
- обратитесь в специализированную мастерскую с квалифицированным персоналом для отсоединения аккумуляторной батареи.

Указания по пуску двигателя с помощью вспомогательной аккумуляторной батареи и по зарядке аккумуляторной батареи на 12-В

Для зарядки аккумуляторной батареи и пуска двигателя с помощью вспомогательной аккумуляторной батареи всегда используйте пусковые контакты для подключения аккумуляторной батареи другого автомобиля в моторном отсеке.

! **УКАЗАНИЕ** Повреждение аккумуляторной батареи вследствие перенапряжения

При зарядке при помощи зарядных устройств без ограничения зарядного напряжения аккумуляторная батарея или электронное оборудование автомобиля могут быть повреждены.

- ▶ Используйте только зарядные устройства с максимальным зарядным напряжением 14,8 В.

! **ОСТОРОЖНО** Опасность взрыва вследствие возгорания водородного газа

В процессе зарядки аккумуляторная батарея вырабатывает водородный газ. При возникновении короткого замыкания или искрообразования водородный газ может воспламениться.

- ▶ Следите за тем, чтобы плюсовая клемма подсоединенной аккумуляторной батареи не соприкасалась с элементами автомобиля.
- ▶ Никогда не кладите металлические предметы или инструменты на аккумуляторную батарею.
- ▶ При присоединении и отсоединении аккумуляторной батареи обязательно соблюдайте описанную последовательность клемм аккумуляторной батареи.
- ▶ При пуске двигателя с помощью вспомогательной аккумуляторной батареи всегда следите за тем, чтобы Вы соединяли только полюсные выводы аккумуляторной батареи с идентичной полярностью.
- ▶ При пуске двигателя с помощью вспомогательной аккумуляторной батареи обязательно соблюдайте описанную последовательность присоединения и отсоединения пусковых кабелей.
- ▶ При работающем двигателе не производите подсоединения или отсоединения клемм аккумуляторной батареи.

! **ОСТОРОЖНО** Опасность взрыва в процессе зарядки и при пуске двигателя с помощью вспомогательной аккумуляторной батареи

В процессе зарядки и при пуске двигателя с помощью вспомогательной аккумуляторной батареи возможно выделение взрывоопасной газовой смеси.

- ▶ Не допускайте образования огня, открытого света, и искрообразования, не курите.
- ▶ В процессе зарядки и при пуске двигателя с помощью вспомогательной аккумуляторной батареи должна быть обеспечена достаточная вентиляция.
- ▶ Не наклоняйтесь над аккумуляторной батареей.

! **ОСТОРОЖНО** Опасность взрыва при замерзшей аккумуляторной батарее

Разряженная аккумуляторная батарея может замерзнуть уже при температуре около точки замерзания.

При пуске двигателя с помощью вспомогательной аккумуляторной батареи или зарядке аккумуляторной батареи может выделиться газ.

- ▶ Перед зарядкой или пуском двигателя с помощью вспомогательной аккумуляторной батареи дайте замерзшей аккумуляторной батарее оттаять.

Если при низкой температуре контрольные / предупредительные сигнальные лампы на комбинации приборов не загораются, то разряженная аккумуляторная батарея вероятнее всего замерзла. В этом случае запрещается заряжать аккумуляторную батарею и запрещается производить пуск двигателя от внешнего источника питания.

Срок службы оттаявшей аккумуляторной батареи может значительно сократиться. Параметры процесса пуска могут ухудшиться, в особенности при низкой температуре.

Рекомендуется произвести проверку оттаявшей аккумуляторной батареи в специализированной мастерской с квалифицированным персоналом.

- ❗ **УКАЗАНИЕ** Повреждение вследствие нескольких или продолжительных попыток пуска

Вследствие нескольких или продолжительных попыток пуска катализатор может быть поврежден несгоревшим топливом.

- ▶ Избегайте нескольких или продолжительных попыток пуска .

При пуске двигателя с помощью вспомогательной аккумуляторной батареи и при зарядке аккумуляторной батареи учитывайте следующее:

- Используйте только неповрежденные пусковые / зарядные кабели с достаточным поперечным сечением и изолированными полюсными клеммами.
- Неизолированные части полюсных клемм ни в коем случае не должны соприкасаться с другими металлическими деталями, если пусковые / зарядные кабели соединены с контактами аккумуляторной батареи / пусковыми контактами для подключения аккумуляторной батареи другого автомобиля.
- Пусковые / зарядные кабели ни в коем случае не должны соприкасаться с деталями, могущими прийти в движение при работающем двигателе.
- Не допускайте возникновения электростатического заряда Вашего тела и аккумуляторной батареи.
- Ни в коем случае не допускайте возникновения огня и открытого пламени.
- Не наклоняйтесь над аккумуляторной батареей.

При зарядке аккумуляторной батареи дополнительно учитывайте следующее:

- Используйте только проверенные и разрешенные компанией "Мерседес-Бенц" зарядные устройства.
- Прочтите руководство по эксплуатации зарядного устройства, прежде чем приступить к зарядке аккумуляторной батареи.

При пуске двигателя от внешнего источника питания дополнительно учитывайте следующие пункты:

- Производите пуск двигателя от внешнего источника питания только от аккумуляторных батарей с номинальным напряжением 12-В-.
- Автомобили не должны соприкасаться.
- **Бензиновый двигатель:** производите пуск двигателя от внешнего источника питания только при холодном двигателе и при остывшей системе выпуска ОГ.

Пуск двигателя с помощью вспомогательной аккумуляторной батареи и зарядка аккумуляторной батареи на 12-В-.

Условия

- Автомобиль удерживается электрическим стояночным тормозом.

- **Автоматическая коробка передач:** коробка передач находится в положении **P**.
- **Механическая коробка передач:** коробка передач находится в положении холостого хода.
- Зажигание и все потребители электроэнергии выключены.
- Капот открыт.

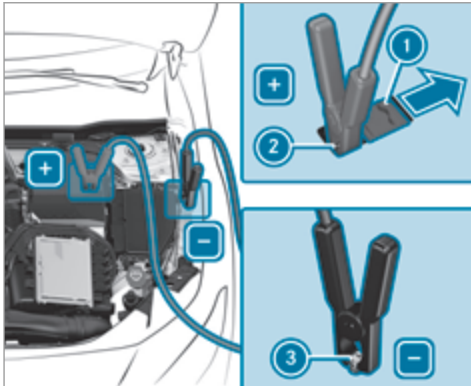

- ▶ Передвиньте крышку ① положительного контактного вывода ② на вывод для пуска двигателя

теля от внешнего источника питания в направлении стрелки.

- ▶ Соедините положительный контакт ② на Вашем автомобиле с положительным полюсом аккумуляторной батареи другого автомобиля при помощи пускового / зарядного кабеля. При этом начинайте с положительного контакта ② Вашего автомобиля.
- ▶ **При пуске двигателя от внешнего источника питания:** двигатель другого автомобиля должен работать с частотой вращения холостого хода.
- ▶ Соедините отрицательный полюс аккумуляторной батареи другого автомобиля с точкой массы ③ Вашего автомобиля при помощи пускового / зарядного кабеля. При этом начните с аккумуляторной батареи другого автомобиля.
- ▶ **При пуске двигателя от внешнего источника питания:** запустите двигатель Вашего автомобиля.
- ▶ **При зарядке:** включите процесс зарядки.
- ▶ **При пуске двигателя от внешнего источника питания:** дайте двигателям обоих автомобилей поработать в течение нескольких минут.
- ▶ **При пуске двигателя от внешнего источника питания:** перед отсоединением пусковых кабелей включите потребитель электроэнергии

Вашего автомобиля, например обогрев заднего стекла или освещение.

Если процесс пуска двигателя от внешнего источника питания / процесс зарядки завершен:

- ▶ Отсоедините пусковой / зарядный кабель сначала от точки массы ③ и отрицательного полюса аккумуляторной батареи другого автомобиля, а затем от положительного контакта ② и положительного полюса аккумуляторной батареи другого автомобиля. При этом всегда начинайте с контактов Вашего автомобиля.
- ▶ После отсоединения пускового / зарядного кабеля закройте крышку ① положительного контактного вывода ②.

Дальнейшую информацию Вы получите в специализированной мастерской с квалифицированным персоналом.

Замена аккумуляторной батареи на 12-В-

- ▶ Следуйте указаниям для аккумуляторной батареи на 12-В- (→ стр. 441).

"Мерседес-Бенц" рекомендует поручить замену аккумуляторной батареи на 12-В- специализирован-

ной мастерской с квалифицированным персоналом, например, пункту ТО "Мерседес-Бенц".

Если Вы хотите самостоятельно заменить аккумуляторную батарею, то примите во внимание следующие указания:

- Неисправную аккумуляторную батарею всегда заменяйте на аккумуляторную батарею, которая соответствует специальным требованиям автомобиля.

Автомобиль оснащён аккумуляторной батареей, произведённой по технологии AGM (Absorbent Glass Mat). Полная работоспособность автомобиля обеспечивается только при наличии аккумуляторной батареи, произведённой по технологии AGM. Из соображений безопасности "Мерседес-Бенц" рекомендует использовать только аккумуляторные батареи, проверенные и допущенные "Мерседес-Бенц" для Вашего автомобиля.

- Такие навесные детали как, например, шланг для удаления воздуха, коленчатую трубку или

колпачки для полюсов возьмите от прежней аккумуляторной батареи.

- Обратите внимание на то, чтобы шланг для удаления воздуха всегда был подсоединен к изначальной отверстии со стороны аккумуляторной батареи.

Установите имеющиеся или поставляемые с аккумуляторной батареей заглушки.

В противном случае из аккумуляторной батареи могут выходить газы или выступать электролит.

- Проследите за тем, чтобы навесные детали были обратно аналогично подсоединены.

Пуск двигателя буксировкой и буксировка автомобиля

Допустимые методы буксировки

Mercedes-Benz рекомендует в случае поломки транспортировать автомобиль на эвакуаторе, а не буксировать.

При буксировке автомобиля без отрыва передних и задних колес используйте буксировочный трос или буксирную штангу. Не используйте для буксировки автомобиля тягово-цепные устройства.

⚠ ОСТОРОЖНО Угроза аварии при буксировке с блокировкой рулевого вала

При стопоре блокировки рулевого колеса Вы не можете управлять автомобилем.

▶ При буксировке с помощью буксировочного троса или штанги постоянно включайте зажигание.

! УКАЗАНИЕ Повреждения автомобиля из-за ненадлежащей буксировки

▶ Соблюдайте указания и инструкции по буксировке.

Допустимые методы буксировки

Комплектация автомобиля / метод буксировки	 без отрыва передних и задних колес	 с отрывом передних колес	 с отрывом задних колес
Автомобили с механической коробкой передач	Да, максимум на 50 км со скоростью 50 км/ч	Да, максимум на 50 км со скоростью 50 км/ч	Да, максимум на 50 км со скоростью 50 км/ч
Автомобили с автоматической коробкой передач	Да, максимум на 50 км со скоростью 50 км/ч	Да, максимум на 50 км со скоростью 50 км/ч	Да, максимум на 50 км со скоростью 50 км/ч
Автомобили с системой 4MATIC	Да, максимум на 50 км со скоростью 50 км/ч	Нет	Нет

Буксировка с отрывом колес одного моста: буксировка должна производиться специализированной службой эвакуации.

Буксировка автомобиля без частичной погрузки

▶ Следуйте указаниям по допустимым методам буксировки (→ стр. 446).

▶ Убедитесь, что аккумуляторная батарея подсоединена и заряжена.

Если аккумуляторная батарея разряжена, обратите внимание на следующие моменты:

- Пуск двигателя невозможен.
- Электрический стояночный тормоз нельзя отпустить или задействовать.

- **Автомобили с автоматической коробкой передач:** автоматическую коробку передач нельзя переключить в положение **N** или **P**.

i **Автомобили с автоматической коробкой передач:** если автоматическая коробка передач не переключается в положение **[N]** или если мультифункциональный дисплей в комбинации приборов не работает, то произведите транспортировку автомобиля с погрузкой на эвакуатор (→ стр. 449). Для транспортировки автомобиля требуется эвакуатор с подъемником.

! **УКАЗАНИЕ** Повреждение из-за буксировки со слишком высокой скоростью или на слишком большое расстояние

Буксировка со слишком высокой скоростью или на слишком большое расстояние может привести к повреждению трансмиссии.

- ▶ Не превышайте скорость буксировки 50 км/ч.
- ▶ Не превышайте расстояние буксировки в 50 км.

! **ОСТОРОЖНО** Опасность аварии при буксировке автомобиля со слишком большой массой

Если буксируемый автомобиль- или автомобиль, двигатель которого запускается буксировкой, имеет полную нормативную массу выше, чем у Вашего автомобиля, возможны следующие ситуации:

- отрыв буксирной проушины,
- вливание или даже опрокидывание легкового автопоезда.

▶ При буксировке- автомобиля или пуске его двигателя буксировкой масса буксируемого автомобиля не должна превышать полную нормативную массу Вашего автомобиля.

При необходимости буксировки автомобиля или пуска его двигателя буксировкой допустимая полная масса буксируемого автомобиля не должна превышать допустимую полную массу автомобиля, производящего буксировку.

▶ Данные о допустимой полной массе данного автомобиля возьмите с заводской таблички автомобиля (→ стр. 479).

▶ **Автомобили с автоматической коробкой передач:** не открывайте дверь водителя или переднего пассажира, так как в противном случае автоматическая коробка передач автоматически переключится в положение **[P]**.

▶ Установите буксирную проушину (→ стр. 450).

▶ Закрепите устройство для буксировки.

! **УКАЗАНИЕ** Повреждение из-за неправильного крепления

▶ Крепите буксирный трос или буксирную штангу только к буксирным проушинам.

▶ Выключите автоматическую блокировку (→ стр. 73).

▶ Не активируйте функцию HOLD.

▶ Выключите устройство защиты от буксировки (→ стр. 86).

▶ Выключите активную систему экстренного торможения (→ стр. 195).

▶ **Автомобили с автоматической коробкой передач:** переключите автоматическую коробку передач в положение **[N]**.

▶ **Автомобили с механической коробкой передач:** включите нейтральную передачу **[N]**.

- ▶ Отпустите электрический стояночный тормоз.
- ▶ Включите зажигание, в противном случае может сработать блокировка рулевого вала.

⚠ ОСТОРОЖНО Опасность аварии за счет ограничения важных для обеспечения безопасности функций автомобиля при буксировке

Важные для безопасности функции ограничены или более не доступны в следующих ситуациях:

- Зажигание выключено.
- Тормозная система или рулевое управление с гидроусилителем неисправны.
- Система электропитания или бортовая сеть неисправны.

В этом случае при буксировке автомобиля для поворота рулевого колеса и торможения может потребоваться значительно большее усилие.

- ▶ Используйте буксирную штангу.
- ▶ Перед буксировкой убедитесь, что рулевое управление имеет свободный ход.

! **УКАЗАНИЕ** Повреждение за счет слишком высоких тяговых усилий

Трагение с места рывками из-за слишком высоких тяговых усилий может повредить автомобилю.

- ▶ Трогайтесь с места медленно и без рывков.

Погрузка автомобиля для транспортировки

- ▶ Соблюдайте указания по транспортировке (→ стр. 447).
- ▶ Для погрузки автомобиля закрепите устройство для буксировки на буксирной проушине.
- i** Вы можете также закрепить устройство для буксировки на тягово-сцепном устройстве.
- ▶ **Автомобили с автоматической коробкой передач:** переключите автоматическую коробку передач в положение **[N]**.
- i** **Автомобили с автоматической коробкой передач:** при неисправностях электрооборудования автоматическая коробка передач может быть заблокирована в положении **[P]**. Для переключения в положение **[N]** обеспечьте электропитание бортовой сети (→ стр. 444).

- ▶ **Автомобили с механической коробкой передач:** включите передачу холостого хода.
- ▶ Произведите погрузку автомобиля.
- ▶ **Автомобили с автоматической коробкой передач:** переключите автоматическую коробку передач в положение **[P]**.
- ▶ **Автомобили с механической коробкой передач:** включите 1-ю передачу или передачу заднего хода.
- ▶ Предохраните автомобиль от откатывания, активировав электрический стояночный тормоз.
- ▶ Закрепляйте автомобиль крепежными ремнями только за колеса.

Автомобили с системой 4MATIC / автомобили с автоматической коробкой передач

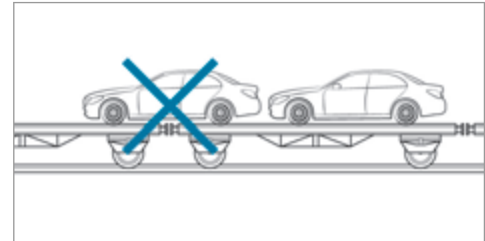

- ▶ Следите за тем, чтобы передний и задний мосты были зафиксированы в неподвижном состоянии на одном и том же транспортном средстве.

! **УКАЗАНИЕ** Вследствие неправильного позиционирования возможно повреждение трансмиссии

- ▶ Не располагайте автомобиль над стыком платформы эвакуатора.

Место хранения буксирной проушины

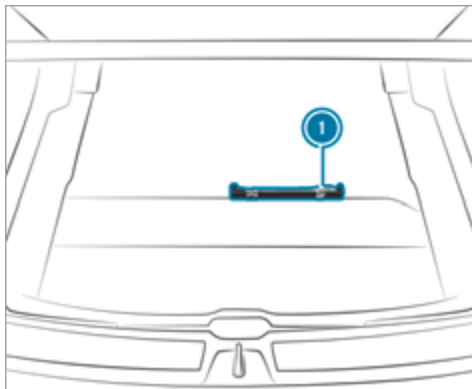

Буксирная проушина ① расположена под полом грузового отделения.

Монтаж буксирной проушины

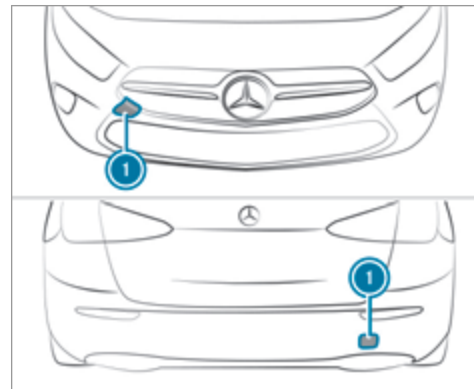

- ▶ Нажмите на крышку ① в месте маркировки в направлении внутрь и выньте ее.
- ▶ Вращением вправо ввинтите буксирную проушину до упора и затяните.

Автомобили с фаркопом: в задней части автомобиля нет отверстия для установки буксирной проушины. Закрепите устройство для буксировки на фаркопе.

- ❗ При демонтаже буксирной проушины следите за тем, чтобы крышка ❶ при установке зафиксировалась в бампере.

❗ УКАЗАНИЕ Повреждение из-за неправильного использования буксирной проушины

При подъеме автомобиля путем вытаскивания за буксирную проушину возможны повреждения автомобиля.

- ▶ Используйте буксирную проушину только для буксировки автомобиля или пуска двигателя буксировкой.

Буксировка для пуска двигателя (аварийный пуск двигателя)

Автомобили с автоматической коробкой передач

❗ УКАЗАНИЕ Повреждение автоматической коробки передач из-за буксировки для пуска двигателя

Буксировка для пуска двигателя автомобилей с автоматической коробкой передач может привести к повреждению автоматической коробки передач.

- ▶ Не производите пуск двигателя буксировкой для автомобилей с автоматической коробкой передач.

- ▶ Не производите пуск двигателя буксировкой для автомобилей с автоматической коробкой передач.

Автомобили с механической коробкой передач

- ▶ Соблюдайте указания по транспортировке (→ стр. 447).
- ▶ При необходимости дайте остыть двигателю и системе выпуска ОГ.
- ▶ Включите зажигание.
- ▶ Включите 2-ю передачу.
- ▶ Отпустите электрический стояночный тормоз.
- ▶ С нажатой до упора педалью сцепления произведите буксировку для пуска двигателя.
- ▶ Медленно отпустите педаль сцепления.
- ▶ Когда произойдет пуск двигателя, сразу включите положение холостого хода.
- ▶ Остановите автомобиль с учетом дорожной ситуации.
- ▶ Снимите устройство для буксировки.
- ▶ Демонтируйте буксирную проушину .

- ▶ Проверьте автомобиль в специализированной мастерской с квалифицированным персоналом.

Электрические предохранители

Указания, касающиеся электрических предохранителей

⚠ ОСТОРОЖНО Опасность аварии и травмирования вследствие перегрузки электрических проводов

При манипулирования неисправным предохранителем, его шунтировании перемычкой или замене предохранителем с большей силой тока возможна перегрузка электрических проводов.

В результате этого возможно возникновение пожара.

- ▶ Всегда заменяйте неисправные предохранители специфицированными новыми предохранителями с надлежащей силой тока.

! **УКАЗАНИЕ** Повреждение вследствие использования неправильных предохранителей

При использовании неправильных предохранителей возможно повреждение электрических элементов или систем, или значительное ограничение их функционирования.

▶ Используйте только предохранители, допущенные "Мерседес-Бенц" и рассчитанные на предусмотренную для соответствующих систем силу тока.

Перегоревшие предохранители необходимо заменять эквивалентными предохранителями, которые Вы распознаете по цвету и силе тока. Параметры предохранителей и дополнительную важную информацию Вы найдете в схеме расположения предохранителей.

Схема расположения предохранителей: на блоке предохранителей в моторном отсеке (→ стр. 452).

! **УКАЗАНИЕ** Повреждения или нарушения работы вследствие проникновения влаги

При проникновении влаги возможны нарушения работы или повреждения электрооборудования.

▶ При открытом блоке предохранителей следите за тем, чтобы в блок не могла проникнуть влага.

▶ При закрывании блока предохранителей убедитесь в том, что резиновое уплотнение крышки надлежащим образом прилегает к блоку предохранителей.

При повторном перегорании нового предохранителя для выяснения и устранения причины обратитесь в специализированную мастерскую с квалифицированным персоналом.

Перед заменой предохранителей убедитесь в том, что:

- автомобиль предохранен от откатывания,
- все потребители электроэнергии выключены,
- Зажигание выключено.

Электрические предохранители распределены по различным блокам предохранителей:

- Блок предохранителей в моторном отсеке слева по направлению движения (→ стр. 452)
- Блок предохранителей в пространстве для ног переднего пассажира (→ стр. 453)
- Блок предохранителей в багажном отделении посередине (→ стр. 454)

Открытие и закрытие блока предохранителей в моторном отсеке

Условия

- Вам потребуется сухая ткань и отвертка.

Учитывайте указания, касающиеся электрических предохранителей (→ стр. 451).

Открытие

! **ОСТОРОЖНО** Опасность травмирования из-за работы стеклоочистителя при открытом капоте

Если стеклоочистители при открытом капоте придут в движение, то это может привести к защемлению рычажным механизмом стеклоочистителя.

▶ Перед тем как открыть капот, всегда выключайте стеклоочистители и зажигание.

▶ Откройте капот.

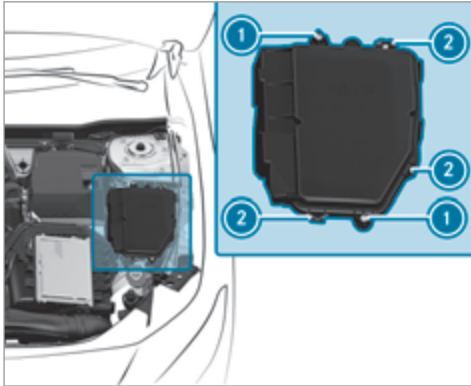

- ▶ При образовании влаги протрите блок предохранителей сухой тканью.
- ▶ Выкрутить ① болты.
- ▶ Нажмите на фиксаторы ② и снимите крышку блока предохранителей вверх.

Схема расположения предохранителей находится в выемке сбоку на блоке предохранителей.

Закрывание

- ▶ Проверьте, правильно ли прилегает резиновое уплотнение в крышке.
- ▶ Установите крышку на блок предохранителей.
- ▶ Убедитесь в том, что фиксаторы ② вошли в зацепление.
- ▶ Затяните винты ①.
- ▶ Закройте капот.

Открытие и закрытие блока предохранителей в пространстве для ног переднего пассажира

Учитывайте указания, касающиеся электрических предохранителей (→ стр. 451).

Открытие

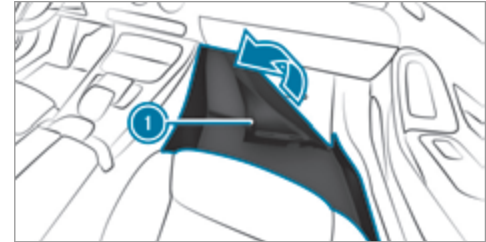

- ▶ Откиньте коврик ① в направлении стрелки.

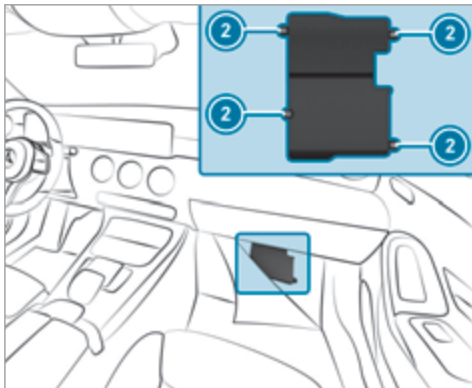

- ▶ Отвинтите винты ② и снимите крышку блока предохранителей вверх.

Закрывание

- ▶ Установите крышку на блок предохранителей.
- ▶ Затяните винты ②.
- ▶ Откиньте коврик ① назад.

Открытие и закрытие блока предохранителей в полу багажного отделения

Учитывайте указания, касающиеся электрических предохранителей (→ стр. 451).

- ▶ Откройте пол багажного отделения (→ стр. 109).

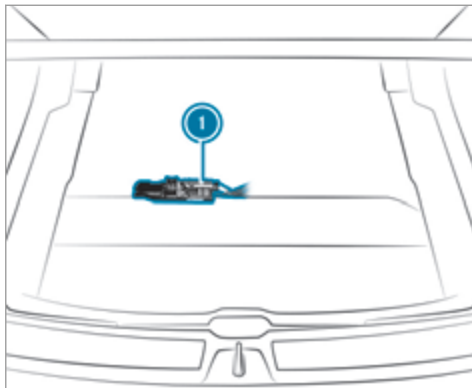

Блок предохранителей ① находится посередине под полом багажного отделения.

Указания, касающиеся шумообразования или непривычных ходовых качеств

Во время движения следите за возникновением вибраций, шумов и необычных ходовых качеств, например одностороннего бокового заноса автомобиля. Это может свидетельствовать о повреждении шины или колеса. Если Вы предполагаете, что имеет место неисправность шины, снизьте скорость. Как можно скорее остановите автомобиль и проконтролируйте шины и колеса на повреждения. Скрытые повреждения шин также могут быть причиной необычных ходовых качеств. Если повреждение распознать невозможно, то для проверки колес обратитесь в специализированную мастерскую с квалифицированным персоналом.

Указания для регулярной проверки колес и шин

⚠ ОСТОРОЖНО Опасность аварии вследствие повреждения шин

Повреждение шин может привести к падению давления воздуха в шинах.

Вследствие этого Вы можете потерять контроль над автомобилем.

▶ Регулярно проверяйте шины на отсутствие повреждений, немедленно заменяйте поврежденные шины.

Регулярно, как минимум один раз в месяц или по мере потребности, например перед дальней поездкой или перед движением по бездорожью, проводите следующие контрольные работы на всех колесах:

- Проверка давления воздуха в шинах (→ стр. 456)
- Визуальный контроль шин и колес на отсутствие повреждений
- Проверка колпачков вентилялей
Вентили должны быть защищены от проникновения влаги и грязи допущенными Mercedes-Benz специально для Вашего автомобиля колпачками вентилялей.
- Визуальный контроль высоты рисунка протектора и беговой дорожки протектора по всей ширине шины

Минимальная высота рисунка протектора летних шин составляет 3 мм, а на зимних шинах – 4 мм.

Указания по пользованию цепями противоскольжения

⚠ ОСТОРОЖНО Опасность аварии вследствие неправильного монтажа цепей противоскольжения

Если на задние колеса монтируются цепи противоскольжения, то при движении они могут задевать за элементы кузова или ходовой части.

Вследствие этого автомобиль или шины могут быть повреждены.

- ▶ Ни в коем случае не монтируйте цепи противоскольжения на задние колеса.
- ▶ Всегда попарно монтируйте цепи противоскольжения на передних колесах.

! УКАЗАНИЕ Повреждение колпачков колес в результате монтажа цепей противоскольжения

Если на стальные колесные диски монтируются цепи противоскольжения, то они могут повредить колпаки колес.

- ▶ Перед монтажом цепей противоскольжения снимите колпаки колес со стальных колесных дисков.

При использовании цепей противоскольжения обратите внимание на следующие указания:

- Цепи противоскольжения допущены только для определенных комбинаций колес и шин. Информацию по этой теме Вы можете получить в авторизованной СТОА Mercedes-Benz.
 - Из соображений безопасности пользуйтесь исключительно допущенными для автомобилей Mercedes-Benz цепями противоскольжения или цепями противоскольжения аналогичного качества.
 - Максимально допустимая скорость движения со смонтированными цепями противоскольжения составляет 50 км/ч.
 - **Автомобили с активной системой помощи при парковке:** при смонтированных цепях противоскольжения не пользуйтесь активной системой помощи при парковке.
-  Вы можете произвести постоянное ограничение максимальной скорости автомобиля на время эксплуатации автомобиля с зимними шинами (→ стр. 199).
-  Для трогания с места Вы можете выключить электронную систему стабилизации движения (ESP)[®] (→ стр. 188). Таким образом обеспечиваются прокручивание колес и повышение тяги.

Давление воздуха в шинах

Указания по давлению воздуха в шинах

 **ОСТОРОЖНО** Опасность аварии вследствие заниженного или завышенного давления воздуха в шинах

Шины с заниженным или завышенным давлением воздуха обуславливают следующие опасности:

- Шины могут лопнуть, в особенности при увеличении загрузки автомобиля и скорости движения.
 - Возможен чрезмерный и / или неравномерный износ шин, что отрицательно влияет на сцепление шин с дорогой.
 - Ходовые качества, а также управляемость и эффективность торможения автомобиля могут значительно ухудшиться.
-  Соблюдайте рекомендованные значения давления воздуха в шинах и проверяйте давление воздуха во всех шинах, включая шину запасного колеса:
- как минимум ежемесячно,

- при изменении загрузки автомобиля,
- перед каждой длительной поездкой,
- при изменении условий эксплуатации, например при движении по бездорожью

 При необходимости откорректируйте давление воздуха в шинах.

Заниженное или завышенное давление воздуха в шинах имеет следующие последствия:

- Срок службы шин сокращается.
- Вероятность повреждения шин повышается.
- Оказывается отрицательное влияние на ходовые качества и тем самым на безопасность движения (например, вследствие аквапланирования).

 **ОСТОРОЖНО** Опасность аварии при многократном падении давления в шине

Если давление воздуха в шине многократно падает, то колесо, вентиль или шины могут быть повреждены.

Заниженное давление воздуха в шинах может привести к лопанию шины.

 Проверьте шины на наличие чужеродных тел.

- ▶ Проверьте колесо или вентиль на наличие негерметичностей.
- ▶ Если устранить дефект невозможно, то свяжитесь со специализированной мастерской с квалифицированным персоналом.

Данные о рекомендованном давлении воздуха в шинах, установленных на Вашем автомобиле в заводской комплектации, Вы найдете в таблице давления воздуха в шинах на внутренней стороне крышки люка топливного бака (→ стр. 457).

Используйте для проверки давления воздуха в шинах подходящий шинный манометр. Внешний вид шины не позволяет сделать заключение относительно давления воздуха в шинах.

Автомобили с системой контроля давления воздуха в шинах: Вы также можете проверить давление воздуха в шинах через бортовой компьютер.

Производите корректировку давления воздуха только при холодных шинах. Шины являются холодными при следующих условиях:

- Автомобиль простоял не менее трех часов без воздействия солнечных лучей на шины.
- Автомобиль проехал расстояние менее 1,6 км.

При нагреве температуры шины на 10 °С давление воздуха в шине повышается примерно на 10 кПа

(0,1 бар, 1,5 пси). Учитывайте это обстоятельство при проверке давления воздуха в нагретых шинах.

Указания по режиму эксплуатации с прицепом

Для шин заднего моста действует исключительно приведенное в таблице давление воздуха в шинах давление воздуха, рекомендованное для повышенной загрузки автомобиля.

Таблица значений давления воздуха в шинах

Таблица давления воздуха в шинах находится на внутренней стороне крышки люка топливного бака.

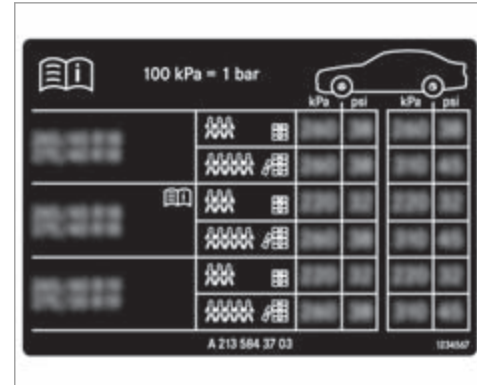

В таблице давления воздуха в шинах указано рекомендованное давление воздуха в шинах для всех шин, допущенных для данного автомобиля в заводской комплектации. Рекомендуемые значения давления воздуха действительны для холодных шин при различных состояниях загрузки и / или скорости автомобиля.

Если перед значениями давления воздуха в шинах указаны один или несколько размеров шин, то следующее за размером шины значение давления воз-

духа в шинах действительно только для этого размера или этих размеров шин.

Если размеры шин перед значениями дополняются символом , то следующие за ними значения давления воздуха в шинах обозначают альтернативные значения давления воздуха в шинах. С этими значениями давления воздуха в шинах возможно улучшение плавности качения Вашего автомобиля. При этом расход топлива может немного увеличиться.

Состояния частичной или полной загрузки автомобиля указаны в таблице различным количеством символов людей и мест багажа. Действительное количество мест в автомобиле может отличаться от указанного.

Также обязательно учитывайте следующие главы, связанные с данной темой:

- Указания по давлению воздуха в шинах (→ стр. 456)

Система контроля давления воздуха в шинах

Функционирование системы контроля давления воздуха в шинах

При помощи датчика давления воздуха в шине система контролирует давление воздуха и температуру в установленных на автомобиле шинах.

Новые датчики давления воздуха в шинах, например в зимних колесах, при первой поездке автоматически программируются.

Давление воздуха в шинах и температура шин индицируется на мультифункциональном дисплее (→ стр. 458).

При значительном падении давления воздуха в шинах или при завышенной температуре шин производится следующее предостережение:

- сообщениями на дисплее (→ стр. 522),
- предупредительной сигнальной лампой  на комбинации приборов (→ стр. 554).

Система контроля давления воздуха в шинах – лишь вспомогательное средство. Водитель несет ответственность за установку давления воздуха в шинах согласно условиям эксплуатации и соответствии с рекомендуемыми значениями для холодных шин. Устанавливайте давление воздуха в шинах на холодных шинах при помощи шинного манометра. Учитывайте, что системе контроля давления воздуха в шинах требуется некоторое время для программирования правильного, соответствующего актуальным условиям эксплуатации, давления воздуха в шинах.

В большинстве случаев система контроля давления воздуха в шинах автоматически актуализирует эталонные значения после того как Вы изменяете

давление воздуха в шинах. Вы можете актуализировать эталонные значения также и вручную путем перезапуска системы контроля давления воздуха в шинах (→ стр. 459).

Системные пределы

В следующих ситуациях система может функционировать только ограниченно или не функционировать вообще:

- при неправильно установленном давлении воздуха в шинах,
- при неожиданном падении давления, например вследствие проникновения чужеродных предметов,
- при помехах, возникающих при наличии другого источника радиоволн.

Обязательно также изучите следующий раздел, связанный с данной темой:

- Указания по давлению воздуха в шинах (→ стр. 456)

Проверка давления воздуха в шинах при помощи системы контроля давления воздуха в шинах

Условия

- Зажигание включено.

Бортовой компьютер:

→ TO ► Шины

Появляется одна из следующих индикаций:

- Актуальные значения давления воздуха и температуры для каждой шины:

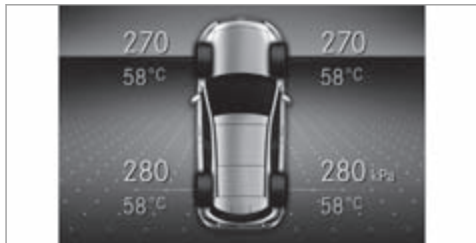

- Давление воздуха в шинах индицируется через несколько минут движения
- Система контроля давления воздуха в шинах активирована: процесс программирования системы еще не завершен. Значения давления воздуха в шинах в это время уже контролируются.

- Сравните давление воздуха в шинах с рекомендованным давлением воздуха в шинах для

актуального эксплуатационного состояния (→ стр. 457). При этом соблюдайте указания по температуре шин (→ стр. 456).

- ⓘ Значения, индицируемые на мультифункциональном дисплее, могут отличаться от значений шинного манометра, так как они относятся к высоте уровня моря. В местах, расположенных высоко над уровнем моря, манометры показывают более высокое давление воздуха в шинах по сравнению со значениями в бортовом компьютере. В таком случае не снижайте давление воздуха в шинах.

Обязательно также изучите следующий раздел, связанный с данной темой:

- Указания по давлению воздуха в шинах (→ стр. 456)

Перезапуск системы контроля давления воздуха в шинах

Условия

- В шинах всех четырех колес установлено рекомендованное давление воздуха для соответствующих условий эксплуатации (→ стр. 456).

В следующих ситуациях произведите перезапуск системы контроля давления воздуха в шинах:

- Давление воздуха в шинах было изменено.

- Была произведена замена или установка новых колес или шин.

Бортовой компьютер:

→ TO ► Шины

- Проведите пальцем вниз по сенсорной панели управления слева на рулевом колесе. На мультифункциональном дисплее появляется сообщение: **Принять актуальные значения как новые нормативы?**

- Для перезапуска нажмите на сенсорную панель управления на рулевом колесе слева. На мультифункциональном дисплее появляется сообщение: **Сист. контроля давления воздуха в шинах перезапущена.**

Индицируемые в данный момент предупредительные сообщения сбрасываются и желтая предупредительная сигнальная лампа  гаснет. Через несколько минут движения система проверяет, находятся ли в данный момент значения давления воздуха в шинах в заданном диапазоне. После этого актуальные значения давления воздуха в шинах перенимаются и контролируются в качестве новых эталонных значений.

Обязательно также изучите следующий раздел, связанный с данной темой:

- Указания по давлению воздуха в шинах (→ стр. 456)

Допуск к радиосвязи системы контроля давления воздуха в шинах

Номера допуска к радиосвязи



Аргентина



CNC ID: H-20027

Страна	Номер допуска к радиосвязи
Аргентина	см. выше
Австралия	
Бразилия	 MODELO: TSSRE4A ANATEL: 05 181-17-06643 Este equipamento opera em caráter secundário, isto é, não tem direito à proteção contra interferência prejudicial, mesmo de estações do mesmo tipo e não pode causar interferência a sistemas operando em caráter primário.

Страна	Номер допуска к радиосвязи
Европейский Союз	 Hiermit erklärt Huf Hülsbeck & Fürst GmbH & Co. KG, dass der Funkanlagentyp TSSRE4A & TSSSG4G6 der Richtlinie 2014/53/EU entspricht. Der vollständige Text der EU-Konformitätserklärung ist unter der folgenden Internetadresse verfügbar: http://www.huf-group.com/eudoc Frequenzband: 433,92 MHz Abgestrahlte maximale Sendeleistung: <10 mW Hersteller: Huf Electronics Bretten GmbH Gewerbestr. 40 75015 Bretten Germany

Страна	Номер допуска к радиосвязи
Индонезия	52166/SDPPI/2017 3533
Израиль	A. The use of this product does not need a wireless operation license. B. The product does not include an RF disturbance protection, and should not disturb other licensed products. C. It is forbidden to replace the antenna or to make any change in this product.
Иордания	Kingdom of Jordan Type approval for Tyre Pressure Sensor and ECU Manufacturer: Huf Electronics Bretten GmbH Model: TSSRE4A Type Approval Number: TRC/LPD/2017/421 Model: TSSSG4G6 Type Approval Number: TRC/LPD/2017/422



Страна	Номер допуска к радиосвязи
Малайзия	 CIDF17000184 Model: TSSRE4A & TSSSG4G6 RAQP/57A/0817/S(17-2424)
Марокко	AGREE PAR L'ANRT MAROC Modele: TSSRE4A Numero d'agrement: MR 14320 ANRT 2017 Date d'agrement: 07/07/2017 Modele: TSSSG4G6 Numero d'agrement: MR 14319 ANRT 2017 Date d'agrement: 07/07/2017
Мексика	Model: TSSRE4A IFETEL: RLVHUTS17-0806

Страна	Номер допуска к радиосвязи
Молдавия	
Оман	TRA R/4516/17 D100428
Филиппины	 NTC Type Approved No: ESD-1715393C
Россия	

Страна	Номер допуска к радиосвязи
Сербия	
Сингапур	Complies with IDA Standards DA 103787
Южная Африка	 TA-2017/1393 TA-2017/1391

Страна	Номер допуска к радиосвязи
Тайвань	 CCAO17LP0380T4 CCAO17LP0390T7 經型式認證合格之低功率射頻電機, 非經許可, 公司、商號或使用者均不得擅自變更頻率、加大功率或變更原設計之特性及功能。低功率射頻電機之使用不得影響飛航安全及干擾合法通信; 經發現有干擾現象時, 應立即停用, 並改善至無干擾時方得繼續使用。前項合法通信, 指依電信法規定作業之無線電通信。低功率射頻電機須忍受合法通信或工業、科學及醫療用電波輻射性電機設備之干擾。 According to “Administrative Regulations on Low Power Radio Waves Radiated Devices”. Without permission granted by the DGT, any company, enterprise, or

Страна	Номер допуска к радиосвязи
	user is not allowed to change frequency, enhance transmitting power or alter original characteristic as well as performance to a approved low power radio-frequency devices. The low power radio-frequency devices shall not influence aircraft security and interfere legal communications; If found, the user shall cease operating immediately until no interference is achieved. The said legal communications means radio communications is operated in compliance with the Telecommunications Act. The low power radio-frequency devices must be susceptible with the interference from legal communications or ISM radio wave radiated devices.
Таиланд	This telecommunication equipment conforms to NTC technical requirement.

Страна	Номер допуска к радиосвязи
Украина	 Model: TSSRE4A & TSSSG4G6 UA.TR.109.0109-17
Объединенные Арабские Эмираты (ОАЭ)	TRA Registered No: ER57806/17 Dealer No: DA36976/14 TRA Registered No: ER57807/17 Dealer No: DA36976/14
Вьетнам	 Huf Hülsbeck & FÜRST GmbH & Co. KG Model: TSSRE4A No: C0112200717AF04A2

Сигнализация падения давления воздуха в шинах

Функционирование сигнализации падения давления воздуха в шинах

Сигнализация падения давления воздуха в шинах оповещает водителя о значительном падении давления воздуха в шинах путем сообщений на дисплее.

После изменения давления воздуха в шинах, остановки или замены колес сигнализация падения давления воздуха в шинах должна быть заново запрограммирована (→ стр. 463).

Сигнализация падения давления воздуха в шинах не освобождает Вас от обязанности регулярно контролировать давление воздуха в шинах.

Системные пределы

В следующих ситуациях система может функционировать только ограниченно или не функционировать вообще:

- при неправильно установленном давлении воздуха в шинах,
- при неожиданном падении давления, например вследствие проникновения чужеродных предметов,
- при равномерном падении давления в нескольких шинах.

Система функционирует ограниченно или с задержкой:

- при плохом состоянии грунта, например при снеге или гравии,
- при движении с цепями противоскольжения,
- при очень спортивном стиле вождения с высокой скоростью прохождения поворотов или сильным разгоном,
- при движении с высокой полезной нагрузкой.

Также обязательно учитывайте следующие главы, связанные с данной темой:

- Указания, касающиеся давления воздуха в шинах (→ стр. 456)
- Сообщения на дисплее, касающиеся шин (→ стр. 522)

Перезапуск сигнализации падения давления воздуха в шинах

Условия

- В шинах всех четырех колес установлено рекомендованное давление воздуха для соответствующих условий эксплуатации (→ стр. 456).

В следующих ситуациях произведите перезапуск сигнализации падения давления воздуха в шинах:

- Давление воздуха в шинах изменилось

- Произведена замена или установка новых колес или шин

Бортовой компьютер:

↪ ТО ➤ Шины

- ▶ Проведите пальцем вниз по сенсорной панели управления слева на рулевом колесе. На мультимедийном дисплее появляется сообщение: **Сист.предупреждения о падении давл.возд. в шинах активирована** **Перезапуск.**

В следующих ситуациях произведите перезапуск сигнализации падения давления воздуха в шинах:

- Давление воздуха в шинах было изменено.
- Была произведена замена или установка новых колес или шин.

- ▶ Для перезапуска нажмите на сенсорную панель управления на рулевом колесе слева. На мультимедийном дисплее появляется сообщение: **Давление воздуха в шинах теперь ОК?**

▶ Выберите **Да** .

- ▶ Нажмите на сенсорную панель управления на рулевом колесе слева, чтобы подтвердить перезапуск.

На мультимедийном дисплее появляется сообщение: **Сигнализация падения давления воздуха в шинах запущена заново.**

Через несколько минут движения сигнализация падения давления воздуха в шинах контролирует установленные значения давления воздуха во всех шинах.

Также обязательно учитывайте следующие главы, связанные с данной темой:

- Указания по давлению воздуха в шинах (→ стр. 456)

Замена колеса

Указания по выбору, монтажу и замене шин

Информацию о допустимых комбинациях колес и шин Вы можете запросить в авторизованной СТОА Mercedes-Benz.

⚠ ОСТОРОЖНО Опасность аварии из-за неправильных габаритных размеров колес и шин

При монтаже колес и шин с неправильными габаритными размерами возможны повреждение колесных тормозных механизмов или конструктивных элементов подвески колес.

- ▶ Всегда производите замену колес и шин колесами и шинами, отвечающими спецификациям фирменной детали.

При этом в отношении колес учитывайте следующее:

- Наименование
- Тип

При этом в отношении шин учитывайте следующее:

- Наименование
- Изготовитель
- Тип

⚠ ОСТОРОЖНО Опасность аварии вследствие превышения несущей способности шины или допустимого индекса скорости

Превышение указанной несущей способности шины или допустимого индекса скорости может привести к повреждениям шин и лопанию шин.

- ▶ Используйте только допущенные для данного типа автомобиля типы и размеры шин.
- ▶ Учитывайте необходимые для Вашего автомобиля несущую способность шин и индекс скорости.

! УКАЗАНИЕ Повреждения автомобиля и шин вследствие использования не допущенных типов и размеров шин

Из соображений безопасности пользуйтесь исключительно шинами, колесами и комплектующими деталями, допущенными Mercedes-Benz специально для Вашего автомобиля.

Эти шины предназначены специально для эксплуатации во взаимодействии с системами обеспечения безопасности движения, например, ABS, ESP® и 4MATIC и обозначены следующим образом:

- MO = Mercedes-Benz Original
- MOE = Mercedes-Benz Original Extended (шины с возможностью движения после прокола, только для определенных колес)
- MO 1 = Mercedes-Benz Original (только для определенных колес в комплектации AMG)

В противном случае возможно отрицательное воздействие на определенные свойства, как, например, ходовые качества, создаваемый при движении шум, расход топлива и т. д. Кроме того, под нагрузкой другие размеры шин могут привести к заеданию шин за кузов и элементы конструкции мостов. Последствием этого может быть повреждение шины или автомобиля.

Используйте только проверенные и рекомендованные Mercedes-Benz шины, колеса или комплектующие детали.

! УКАЗАНИЕ Возникновение угрозы для безопасности движения вследствие использования восстановленных шин

Восстановленные шины не проверяются и не рекомендуются "Mercedes-Benz", так как начальные повреждения не всегда распознаются при восстановлении шин.

Поэтому безопасность движения не может быть обеспечена.

- ▶ Не пользуйтесь бывшими в употреблении шинами, история предыдущего использования которых неизвестна.

! УКАЗАНИЕ Возможные повреждения колес и шин при переезде через препятствия

Колеса большого размера имеют меньшее поперечное сечение шин. Опасность повреждения колес и шин при переезде через препятствия повышается по мере уменьшения поперечного сечения шин.

- ▶ Избегайте переезда через препятствия или переезжайте через них с особой осторожностью.

! **УКАЗАНИЕ** Повреждение электронных элементов в результате использования монтажного инструмента

Автомобили с системой контроля давления воздуха в шинах: в колесо интегрированы электронные элементы. Установка монтажного инструмента в зоне вентилей не разрешается.

В противном случае электронные элементы могут быть повреждены.

▶ Производите замену шин только в специализированной мастерской с квалифицированным персоналом.

! **УКАЗАНИЕ** Повреждения шин с летним рисунком протектора при низкой температуре окружающей среды

Во время движения при низкой температуре окружающей среды на шине с летним рисунком протектора могут возникнуть трещины, приводящие к постоянному повреждению шины.

▶ При температуре ниже 7 °C используйте шины M+S.

Комплектующие детали, не допущенные Mercedes-Benz для Вашего автомобиля, или их несоответ-

ствующее использование могут отрицательно сказаться на безопасности движения.

Обратитесь перед покупкой или использованием недопущенных автомобильных принадлежностей в специализированную мастерскую с квалифицированным персоналом для получения информации о:

- целесообразности,
- законодательных нормах,
- рекомендациях завода-изготовителя.

! **ОСТОРОЖНО** Опасность аварии при движении со спортивными шинами

Ввиду специального рисунка протектора спортивных шин в сочетании с оптимизированной резиновой смесью на сырой или мокрой дороге существует повышенная опасность скольжения и аквапланирования.

Кроме того, при низкой температуре наружного воздуха и достижении рабочей температуры шин сцепление шин с дорогой значительно снижается.

▶ Включите систему ESP® и соответствующим образом адаптируйте стиль вождения.

▶ При температуре ниже 10 °C используйте шины M+S--.

При выборе, монтаже и замене шин учитывайте следующее:

- Специфичные для данной страны предписания по допуску шин к эксплуатации, предписывающие для Вашего автомобиля определенный тип шин.

Кроме того, для определенных регионов и областей эксплуатации может быть рекомендовано использование шин определенного типа.

- Используйте только шины и колеса одного типа и одного исполнения (летние шины, зимние шины, шины MOExtended) и одной и той же марки.
- Монтируйте на один и тот же мост только колеса одинакового размера (слева и справа).
Исключение допускается только в случае неисправности для поездки в специализированную мастерскую с квалифицированным персоналом.
- Монтируйте на колесные диски только шины, соответствующие их размерам.
- Не вносите никаких изменений в тормозную систему, колеса и шины.

Использование компенсационных шайб и пылезащитных шайб не допускается, оно приводит к аннулированию разрешения на эксплуатацию.

- **Автомобили с системой контроля давления воздуха в шинах:** все установленные колеса должны быть оснащены функционирующими датчиками системы контроля давления воздуха в шинах.
- При температуре ниже 7 °C используйте зимние или всесезонные шины с обозначением M+S на всех колесах.
При движении автомобиля в зимних дорожных условиях оптимальное сцепление с дорогой обеспечивают зимние шины, дополнительно обозначенные символом снежинки  рядом с обозначением M+S.
- При эксплуатации шин с обозначением M+S используйте только шины с одинаковым рисунком протектора.
- Соблюдайте максимально допустимую скорость движения для установленных на автомобиле шин M+S.
Если она ниже максимально допустимой скорости автомобиля, то в поле зрения водителя должна быть установлена соответствующая указательная табличка.
- При пробеге первых 100 км производите обкатку новых шин с умеренной скоростью.

- Вне зависимости от степени износа производите замену шин не реже чем каждые шесть лет.
- **При переходе на шины без способности сохранения эксплуатационных свойств при повреждении:** автомобили с шинами MOExtended в заводской комплектации не оснащены комплектом для временного ремонта шин TIREFIT. После перехода на шины без способности сохранения эксплуатационных свойств при повреждении, например на зимние шины, рекомендуем оснастить автомобиль комплектом для временного ремонта шин TIREFIT Kit.

Для получения дальнейшей информации о колесах и шинах обратитесь в специализированную мастерскую с квалифицированным персоналом.

Также обязательно учитывайте следующие главы, связанные с данной темой:

- Указания по давлению воздуха в шинах (→ стр. 456)
- Таблица давления воздуха в шинах (→ стр. 457)
- Указания, касающиеся аварийного запасного колеса (→ стр. 474)

Указания по перестановке колес

⚠ ОСТОРОЖНО Опасность аварии вследствие установки на автомобиле колес разных размеров

Если на автомобиле установлены колеса или шины разных размеров и производится перестановка передних и задних колес местами, то возможно сильное отрицательное воздействие на ходовые качества автомобиля.

Кроме того, возможны повреждения дисковых тормозных механизмов или конструктивных элементов подвески колес.

▶ Производите перестановку передних и задних колес местами исключительно в том случае, если колеса и шины имеют идентичные габаритные размеры.

Если на автомобиле установлены колеса или шины разных размеров и производится перестановка передних и задних колес местами, то разрешение на эксплуатацию теряет силу.

Степень износа шин на передних и задних колесах различна:

- шины передних колес сильнее изнашиваются в плечевой зоне протектора шины,

- шины задних колес сильнее подвергаются износу в середине протектора.

На автомобилях с одинаковым размером колес в зависимости от степени износа шин производите перестановку колес каждые 5000 – 10000 км. Следите за сохранением направления вращения колес.

При этом учитывайте предупреждения и указания по технике безопасности, касающиеся темы "Замена колеса".

Указания по хранению колес

- Храните снятые с автомобиля колеса в прохладном, сухом и по возможности темном месте.
- Не допускайте попадания на шины масла, консистентной смазки и топлива.

Обзор комплекта инструмента для замены колес

За исключением некоторых модификаций для отдельных стран автомобиля не оснащены комплектом инструмента для замены колес. Узнайте в специализированной мастерской с квалифицированным персоналом, какие инструменты для замены колес на Вашем автомобиле необходимы и допущены.

Для замены колес Вам потребуется, например следующий инструмент:

- Автомобильный домкрат
- Противооткатный упор
- Ключ для крепления колес
- Центрирующие штифты

i Масса автомобильного домкрата составляет примерно 3,4 кг. Максимальную грузоподъемность автомобильного домкрата Вы найдете на табличке-наклейке на домкрате.

Автомобильный домкрат не требует техобслуживания. В случае нарушения его работы обращайтесь в специализированную мастерскую с квалифицированным персоналом.

Комплект инструмента для замены колес находится в сумке с инструментом **1** в грузовом отделении.

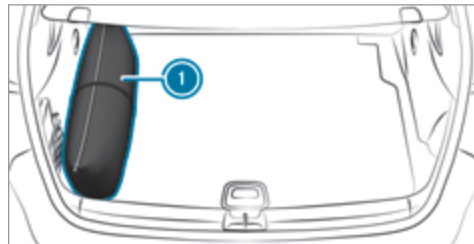

1 Сумка с инструментом

Сумка с инструментом **1** содержит следующий инструмент:

- Автомобильный домкрат
- Перчатки
- Ключ для крепления колес
- Центрирующие штифты
- Складной противооткатный упор
- Трещотка для автомобильного домкрата

Установка складного противооткатного упора

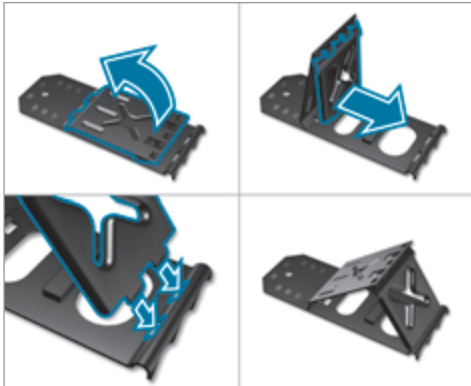

Подготовка автомобиля к замене колеса

Условия

- Необходимый комплект инструмента для замены колес доступен. Если Ваш автомобиль не оснащен комплектом инструмента для замены колес, то проинформируйтесь о подходящем инстру-

менте в специализированной мастерской с квалифицированным персоналом.

- Автомобиль не находится на подъеме или уклоне.
 - Автомобиль стоит на твердом, нескользком и ровном грунте.
- ▶ Задействуйте электрический стояночный тормоз вручную.
 - ▶ Установите передние колеса в положение движения по прямой.
 - ▶ **Автомобили с механической коробкой передач:** включите первую передачу или передачу заднего хода.
 - ▶ **Автомобили с автоматической коробкой передач:** переключите коробку передач в положение **P**.
 - ▶ Выключите двигатель.
 - ▶ Убедитесь в том, что пуск двигателя невозможен.
 - ▶ Подложите противооткатные башмаки или другие подходящие предметы спереди и сзади под колесо, расположенное диагонально по отношению к заменяемому колесу.
 - ▶ При необходимости снимите колпаки колес (→ стр. 469).
 - ▶ Поднимите автомобиль (→ стр. 470).

Снятие и монтаж колпаков ступицы колеса

Условия

- Автомобиль подготовлен к замене колеса (→ стр. 469).

Автомобили со стальными колесными дисками
Колпак ступицы колеса покрывает болты крепления колес. Перед вывинчиванием болтов крепления колес необходимо снять колпак ступицы колеса.

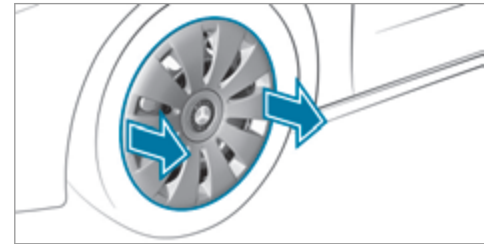

- ▶ **Снятие:** обеими руками осторожно возьмитесь за проемы колпака ступицы колеса и снимите колпак ступицы колеса.

Пластмассовый декоративный колпак

- ▶ **Снятие:** поверните центральную крышку декоративного колпака влево и снимите декоративный колпак.
- ▶ **Монтаж:** убедитесь в том, что центральная крышка декоративного колпака повернута влево.
- ▶ Установите декоративный колпак и поверните центральную крышку вправо до ощутимой и слышимой фиксации декоративного колпака.

Подъем автомобиля при замене колеса**Условия**

- Никто не находится в автомобиле.
- Автомобиль готов к замене колеса (→ стр. 469).
- Колпаки ступицы колеса сняты (→ стр. 469).

Важные указания по пользованию автомобильным домкратом:

- Для подъема автомобиля используйте только автомобильный домкрат, проверенный и допущенный для Вашего автомобиля со стороны Mercedes-Benz.
- Автомобильный домкрат предназначен только для кратковременного подъема автомобиля,

однако он не предусмотрен для проведения работ по техобслуживанию под автомобилем.

- Опорная площадка для установки автомобильного домкрата должна быть ровной, твердой и нескользкой. На рыхлом грунте обязательно используйте большую по размеру, плоскую, прочную и нескользкую подкладку.
- Опора автомобильного домкрата должна находиться вертикально под приемной точкой для автомобильного домкрата.

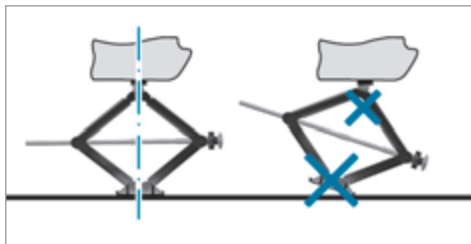

Правила поведения при поднятом автомобиле:

- Никогда не подставляйте ноги и не протягивайте руки под автомобиль.
- Никогда не ложитесь под автомобиль.

- Не запускайте двигатель и не отпускайте электрический стояночный тормоз.
- Не открывайте и не закрывайте двери или дверь багажного отделения.

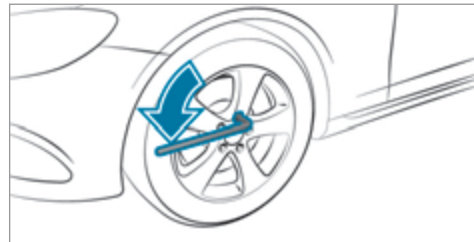

- ▶ Примерно на один оборот вывинтите болты крепления подлежащего замене колеса ключом для крепления колес. Не вывинчивайте болты полностью.

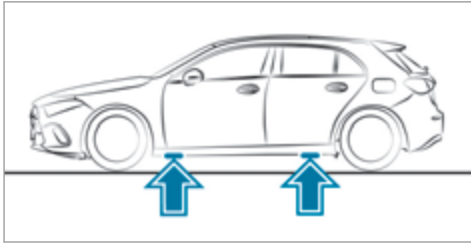

Расположение приемных точек для автомобильного домкрата

⚠ ОСТОРОЖНО Опасность травмирования вследствие неправильной установки автомобильного домкрата

В случае неправильной установки автомобильного домкрата на соответствующую приемную точку на автомобиле возможно опрокидывание автомобильного домкрата при поднятом автомобиле.

▶ Устанавливайте автомобильный домкрат исключительно в соответствующей приемной точке на автомобиле. Опора автомобильного домкрата должна находиться вер-

тикально под приемной точкой на автомобиле.

! **УКАЗАНИЕ** Повреждения автомобиля вследствие использования автомобильного домкрата

Если Вы не устанавливаете автомобильный домкрат в предусмотренных для этого приемных точках для автомобильного домкрата, то Вы можете повредить Ваш автомобиль.

▶ Устанавливайте автомобильный домкрат только в предусмотренных для этого приемных точках для автомобильного домкрата.

▶ Выньте динамометрический кольцевой гаечный ключ из комплекта инструмента для замены колес и насадите его на шестигранник автомобильного домкрата так, чтобы была видна надпись "AUF".

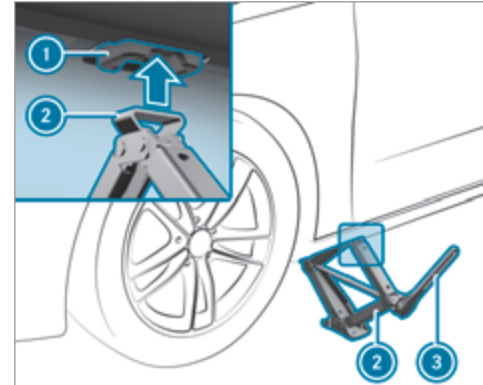

▶ Установите автомобильный домкрат ② под соответствующую приемную точку для установки автомобильного домкрата ①.

i При полной утечке воздуха из шины может оказаться, что невозможно разместить автомобильный домкрат под приемной точкой ①. В этом случае разгрузите автомобиль.

▶ Вращайте динамометрический кольцевой гаечный ключ ③ вправо до тех пор, пока автомобильный домкрат ② до конца не войдет в при-

емную точку для установки автомобильного домкрата ❶, а опорная площадка автомобильного домкрата не будет равномерно соприкасаться с грунтом.

- ▶ Вращайте динамометрический кольцевой гаечный ключ ❸ до отрыва шины от грунта максимально на 3 см.
- ▶ Отсоедините и снимите колесо (→ стр. 472).

Демонтаж колеса

Предварительные требования

- Автомобиль приподнят (→ стр. 470).

При замене колеса избегайте любого воздействия силы на тормозные диски, так как это может привести к понижению комфортабельности при торможении.

! **УКАЗАНИЕ** Повреждение резьбы вследствие загрязнения болтов крепления колес

- ▶ Не кладите болты крепления колес в песок или грязь.

- ▶ Полностью вывинтите самый верхний болт крепления колеса.

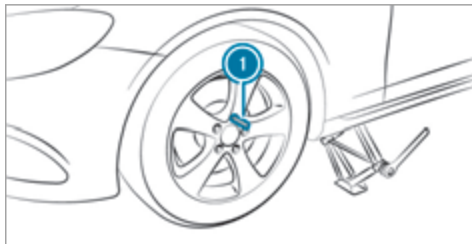

- ▶ Вместо вывинченного болта крепления колес ввинтите в резьбу центрирующий штифт ❶.
- ▶ Полностью вывинтите остальные болты крепления колес.
- ▶ Снимите колесо и при необходимости уберите на хранение в багажное отделение.
- ▶ **Указания для демонтажа аварийного запасного колеса:** (→ стр. 474).
- ▶ Произведите монтаж нового колеса (→ стр. 472).

Монтаж нового колеса

Условия

- Колесо демонтировано (→ стр. 472).

! **ОСТОРОЖНО** Опасность аварии вследствие отсоединения колеса

Вследствие смазанных маслом или консистентной смазкой болтов крепления колес, а также повреждения резьбы болтов крепления колес или ступиц колес болты крепления колес могут отсоединиться.

Вследствие этого колесо может отсоединиться во время движения.

- ▶ Ни в коем случае не смазывайте болты крепления колес маслом или консистентной смазкой.
- ▶ При поврежденной резьбе немедленно свяжитесь со специализированной мастерской с квалифицированным персоналом.
- ▶ Произведите замену поврежденных болтов крепления колес или поврежденной резьбы ступицы колеса.
- ▶ Продолжать движение нельзя.

- ▶ Учитывайте указания по выбору шин (→ стр. 464).

Направление вращения шины с предписанным направлением вращения указано стрелкой на боко-

вине шины. При монтаже соблюдайте направление вращения колес.

- ▶ Насадите подлежащее монтажу колесо на центрирующий штифт и прижмите.
- ▶ **Указания для монтажа аварийного запасного колеса:** (→ стр. 474).

⚠ ОСТОРОЖНО Опасность травмирования при завинчивании болтов и гаек

Если Вы завинчиваете болты или гайки крепления колес при поднятом автомобиле, то автомобильный домкрат может опрокинуться.

- ▶ Завинчивайте болты или гайки крепления колес только при опущенном автомобиле.

- ▶ При этом обязательно учитывайте предупреждения и указания по технике безопасности, касающиеся темы "Замена колеса" (→ стр. 464).
- ▶ Из соображений безопасности используйте исключительно болты крепления колес, допущенные специально для автомобилей Mercedes-Benz и соответствующего колеса.
- ▶ Вкрутите болты крепления колёс и слегка затяните в указанной последовательности по крестообразной схеме.

- ▶ Вывинтите центрирующий штифт.
- ▶ Ввинтите последний болт крепления колеса и слегка затяните его.
- ▶ Опустите автомобиль (→ стр. 473).

Опускание автомобиля после замены колеса

Условия

- Новое колесо смонтировано (→ стр. 472).
- ▶ Установите динамометрический накидной гаечный ключ на шестигранник домкрата таким образом, чтобы была видна надпись "AB".
- ▶ **Опускание автомобиля:** вращайте кольцевой гаечный ключ автомобильного домкрата влево.

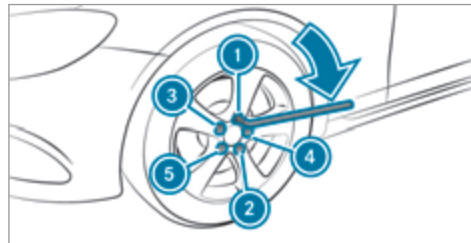

- ▶ Равномерно затяните болты крепления колес в указанной последовательности ① – ⑤ по крестообразной схеме.
Предписанный момент затяжки: 130 Нм.

⚠ ОСТОРОЖНО Опасность вследствие неправильного момента затяжки

Если Вы затягиваете болты крепления колес или гайки крепления колес не с предписанным моментом затяжки, то колеса могут отсоединиться.

- ▶ Убедитесь в том, что болты крепления колес или гайки крепления колес затянуты предписанным моментом затяжки.
- ▶ Если Вы не уверены в этом, то не совершайте поездки на автомобиле. Свяжитесь со специализированной мастерской с квалифицированным персоналом и немедленно поручите проверить момент затяжки.

- ▶ Проверьте давление воздуха в шине нового колеса и при необходимости откорректируйте его.
- ▶ **Автомобили с сигнализацией падения давления воздуха в шинах:** повторно включите сиг-

нализацию падения давления воздуха в шинах (→ стр. 463).

Исключение: новое колесо является временным аварийным колесом.

▶ **Автомобили с системой контроля давления в шинах:** повторно включите систему контроля давления воздуха в шинах (→ стр. 459).

Исключение: новое колесо является временным аварийным колесом.

Обязательно также изучите следующий раздел, связанный с данной темой:

- Указания по давлению воздуха в шинах (→ стр. 456)

Аварийное запасное колесо

Указания, касающиеся аварийного запасного колеса

⚠ ОСТОРОЖНО Опасность аварии вследствие неправильных габаритов колес и шин

Габариты колеса и шины, а также тип шины аварийного или запасного колеса и заменяемого колеса могут различаться. Вследствие установки аварийного или запасного колеса возможно сильное ухудшение ходовых качеств.

Во избежание риска соблюдайте следующие указания:

- ▶ Адаптируйте свой стиль вождения и двигайтесь осторожно.
- ▶ Ни в коем случае не устанавливайте на автомобиле более одного аварийного или запасного колеса, отличающегося от заменяемого колеса.
- ▶ Используйте аварийное или запасное колеса, отличающееся от заменяемого колеса, лишь кратковременно.
- ▶ Не выключайте систему ESP®.
- ▶ Произведите замену аварийного или запасного колеса с отличающимися габаритами в следующей специализированной мастерской с квалифицированным персоналом. Обязательно соблюдайте правильные габариты колес и шин, а также тип шин.

Учитывайте указания для демонтажа аварийного запасного колеса:

- Прежде чем убрать на хранение аварийное запасное колесо убедитесь в том, что воздух полностью спущен из шины.

При необходимости спустите воздух.

- **Выпускание воздуха из шины:** снимите колпачок вентиля шины.
- Вдавите в вентиль острый металлический предмет, например, штифт.
- Навинтите колпачок вентиля на вентиль.
- Спущенное аварийное запасное колесо уберите на хранение в специальный чехол аварийного запасного колеса в багажном отделении (→ стр. 475).

Учитывайте указания для монтажа аварийного запасного колеса:

- Выполните монтаж спущенного аварийного запасного колеса (→ стр. 472).
- После монтажа накачайте аварийное запасное колесо (→ стр. 475).

Максимально допустимая скорость движения с установленным аварийным запасным колесом составляет 80 км/ч.

Не монтируйте цепи противоскольжения на аварийное запасное колесо.

Вне зависимости от степени износа производите замену аварийного запасного колеса не реже чем каждые шесть лет.

❗ Автомобили с сигнализацией падения давления воздуха в шинах: при установленном аварийном запасном колесе надежное функционирование сигнализации падения давления воздуха в шинах не обеспечено. Производите перезапуск сигнализации падения давления воздуха в шинах только после замены аварийного запасного колеса новым колесом.

Автомобили с системой контроля давления воздуха в шинах: при установленном аварийном запасном колесе надежное функционирование сигнализации падения давления воздуха в шинах не обеспечено. Производите перезапуск сигнализации падения давления воздуха в шинах только после замены аварийного запасного колеса новым колесом.

Автомобили с системой контроля давления воздуха в шинах: при установленном аварийном запасном колесе еще в течение нескольких минут может индцироваться давление воздуха в шине снятого колеса.

Также обязательно учитывайте следующие главы, связанные с данной темой:

- Указания по давлению воздуха в шинах (→ стр. 456)
- Таблица давления воздуха в шинах (→ стр. 457)

Вынимание аварийного запасного колеса

Ненакачанное аварийное запасное колесо зафиксировано в специальном чехле аварийного запасного колеса в багажном отделении.

- ▶ Учитывайте указания по монтажу шин (→ стр. 464).
- ▶ Откройте дверь багажного отделения.
- ▶ Отстегните крепежные ремни.
- ▶ Отцепите карабины крепежных ремней от держателей.
- ▶ Выньте чехол аварийного запасного колеса с аварийным запасным колесом.
- ▶ Откройте чехол для аварийного запасного колеса и выньте аварийное запасное колесо.

Накачивание аварийного запасного колеса

❗ УКАЗАНИЕ Перегрев из-за слишком долгой работы компрессора для накачивания шин

- ▶ Компрессор для накачивания шин не может непрерывно работать более десяти минут.

Предварительные требования

- Соблюдайте указания изготовителя по технике безопасности, приведенные на наклейке аварийного запасного колеса и на компрессоре для накачивания шин.
- Возьмите компрессор для накачивания шин из дополнительного отсека под полом багажного отделения. (→ стр. 436)



- ▶ Отсоедините наклейку ❶ от корпуса компрессора для накачивания шин и наклейте на комбинацию приборов в поле зрения водителя.

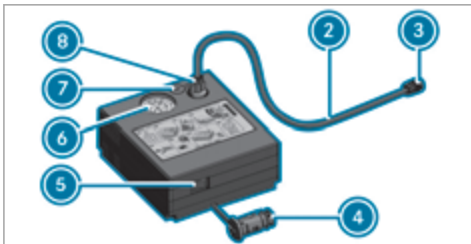

- ▶ Извлеките наполняющий шланг ② и штекер ④ из корпуса компрессора для накачивания шин.
- ▶ Вставьте штекер ⑧ наполняющего шланга ② в штуцер компрессора для накачивания шин и затем поверните настолько, чтобы штекер ⑧ зафиксировался.
- ▶ Отвинтите колпачок от вентиля аварийного запасного колеса.
- ▶ Навинтите накидную гайку ③ наполняющего шланга ② на вентиль.
- ▶ Убедитесь в том, что включатель и выключатель ⑤ компрессора для накачивания шин находится в положении 0.
- ▶ Вставьте штекер ④ в гнездо электропитания в Вашем автомобиле.

- Гнездо электропитания прикуривателя: (→ стр. 114)
 - Гнездо электропитания на 12-Вольт-: (→ стр. 114)
 - Следуйте указаниям для прикуривателя: (→ стр. 114)
 - Следуйте указаниям для гнезд электропитания: (→ стр. 114)
- ▶ Ключ в замке зажигания поверните в положение ①.
 - ▶ Нажмите включатель и выключатель ⑤ на компрессоре для накачивания шин в положение I. Компрессор для накачивания шин включен. Происходит накачивание шины. Давление воздуха в шинах считывается на манометре ⑥.
 - ▶ Накачайте колесо до предписанного значения давления воздуха в шинах. Предписанное давление воздуха в шине указано на наклейке аварийного запасного колеса.
 - ▶ Если предписанное давление воздуха в шинах достигнуто, нажмите включатель и выключатель ⑤ на компрессоре для накачивания шин в положение 0. Компрессор для накачивания шин выключен.

- ▶ Ключ в замке зажигания поверните в положение 0.
- ▶ Если давление воздуха в шине выше, чем предписано, нажимайте на спускную кнопку ⑦ до установки предписанного давления воздуха.
- ▶ Открутите накидную гайку ③ наполняющего шланга ② от вентиля.
- ▶ Прикрутите колпачок обратно на вентиль аварийного запасного колеса.
- ▶ Наполняющий шланг ② и штекер ④ уберите на хранение в нижнюю часть корпуса компрессора.
- ▶ Компрессор для накачивания шин уберите на хранение в автомобиль.

Указания по техническим характеристикам

Технические характеристики определены согласно действующим директивам ЕС. Указанные данные действительны только для автомобилей в серийной комплектации. Дополнительную информацию можно получить в авторизованной СТОА "Мерседес-Бенц".

Только в исполнении для определенных стран: специфические данные автомобиля можно найти в сертификате соответствия (CERTIFICATE OF CONFORMITY). Вы получите эту документацию при поставке автомобиля.

Электронное оборудование автомобиля

Указания по работе с электронным оборудованием двигателя

! **УКАЗАНИЕ** Преждевременный износ из-за некавалифицированного техобслуживания

Некавалифицированное техобслуживание может привести к ускоренному износу деталей автомобиля и отмене разрешения на эксплуатацию автомобиля.

► Техобслуживание электронного оборудования двигателя и относящихся к нему деталей необходимо производить только в спе-

циализированной мастерской с квалифицированным персоналом.

Радиостанции

Указания по монтажу радиостанций

! **ОСТОРОЖНО** Опасность аварии при некавалифицированной работе с радиостанциями

При неправильном выполнении работ с радиостанциями или некавалифицированном дооборудовании ими электромагнитное излучение может создать помехи для работы электронного оборудования автомобиля.

Это может представлять угрозу для безопасности эксплуатации автомобиля.

► Работы с электрооборудованием и электронными устройствами всегда должны проводиться в специализированной мастерской с квалифицированным персоналом.

! **ОСТОРОЖНО** Опасность аварии при некавалифицированной эксплуатации радиостанций

Из-за некавалифицированной эксплуатации радиостанций в автомобиле их электромагнитное излучение может создать помехи для работы электронного оборудования автомобиля, например, если

- радиостанция не подключена к наружной антенне
- наружная антенна установлена неправильно или не экранирована.

Вследствие этого эксплуатационная надежность автомобиля может находиться под угрозой.

► Для установки экранированной наружной антенны в автомобиль обратитесь в специализированную мастерскую с квалифицированным персоналом.

► При эксплуатации в автомобиле всегда подключайте радиостанции к экранированной наружной антенне.

! **УКАЗАНИЕ** Отмена разрешения на эксплуатацию при несоблюдении предписаний по установке и использованию

Несоблюдение условий установки и использования радиостанций может привести к отмене разрешения на эксплуатацию.

- ▶ Используйте только разрешенные диапазоны частот.
- ▶ Соблюдайте максимально допустимую выходную мощность в этих частотных диапазонах.
- ▶ Используйте только разрешенные места расположения антенн.

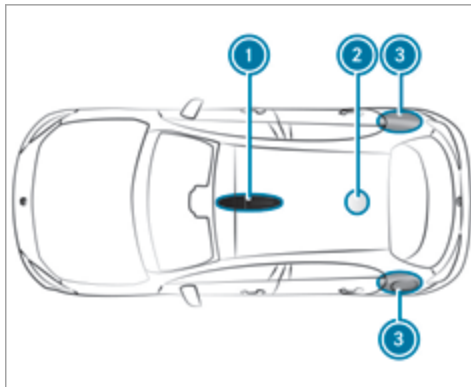

- ① Передняя зона крыши
- ② Задняя зона крыши
- ③ Задние крылья

В автомобилях с панорамной крышей со сдвижным люком монтаж антенны в передней и задней зонах крыши не допускается.

На задних крыльях монтаж антенны рекомендуется на стороне водителя.

При дооборудовании радиостанциями соблюдайте предписания технической директивы ISO/TS 21609 (Road Vehicles – EMC guidelines for installation of aftermarket radio frequency transmitting equipment / Транспорт дорожный. Руководящие указания по электромагнитной совместимости к установке после продажи радиопередающей аппаратуры). При установке наружных деталей соблюдайте соответствующие законодательные нормы.

Если Ваш автомобиль оснащен монтажным гнездом для установки радиостанции, то используйте предусмотренные в монтажном гнезде выводы для подключения электропитания и антенны. Обязательно учитывайте при монтаже указания изготовителя в руководствах по эксплуатации дополнительного оборудования.

Мощность радиостанции

Максимальная мощность передатчика (пиковая мощность) на основании антенны не должна превышать значения в следующей таблице.

Диапазон частот и максимальная мощность передатчика

Диапазон частот	Максимальная мощность передатчика
Короткие волны 3 – 54 МГц	100 Вт
4--м- диапазон 74 – 88 МГц	30 Вт
2--м- диапазон 144 – 174 МГц	50 Вт
Транкинговая радиосвязь / Tetra 380 – 460 МГц	10 Вт
70--см- диапазон 420 - 450 МГц	35 Вт
Мобильная связь (2G / 3G / 4G).	10 Вт

Следующие приборы могут использоваться в автомобиле без ограничений:

- радиостанции с максимальной мощностью излучения до 100 мВт

- радиостанции с рабочей частотой передатчика в диапазоне частот 380 – 410 МГц и максимальной мощностью передатчика до 2 Вт (транкинговая радиосвязь / Tetra)
- мобильные телефоны (2G / 3G / 4G)

Для следующих диапазонов частот не существует никаких ограничений относительно мест расположения наружной антенны:

- Транкинговая радиосвязь / Tetra
- 70--см- диапазон
- 2G / 3G / 4G

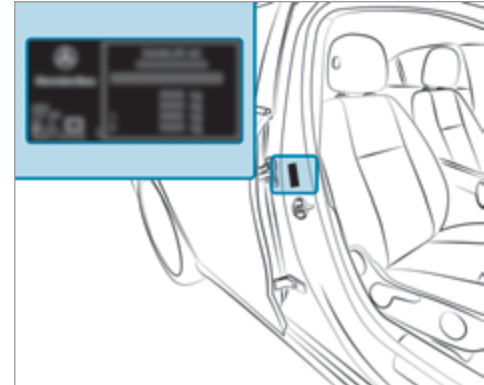
Заводская табличка автомобиля, номер VIN и номер двигателя**Заводская табличка автомобиля**

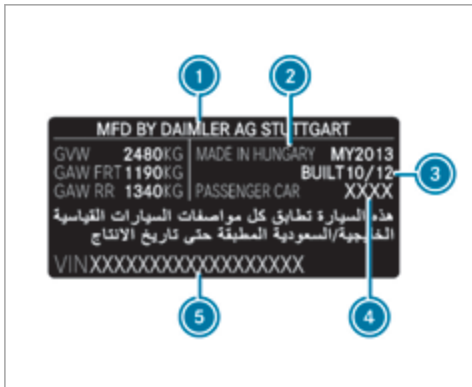

Заводская табличка автомобиля (пример: для Кувейта)

- ① Автопроизводитель
- ② Место производства
- ③ Дата выпуска
- ④ Тип автомобиля
- ⑤ Идентификационный номер автомобиля (VIN)

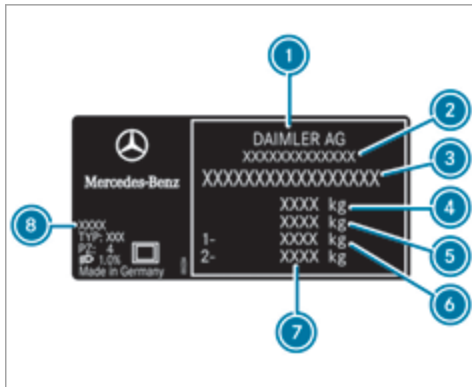

Заводская табличка автомобиля (пример: для всех остальных стран)

- ① Автопроизводитель
- ② Номер разрешения на эксплуатацию в ЕС (только для определенных стран)
- ③ Номер VIN (идентификационный номер автомобиля)
- ④ Допустимая полная масса (кг)
- ⑤ Допустимая полная масса автомобиля с прицепом (кг) (только для определенных стран)

- ⑥ Допустимая осевая нагрузка на передний мост (кг)
- ⑦ Допустимая осевая нагрузка на задний мост (кг)
- ⑧ Код лакокрасочного покрытия
- ⓘ Данные, приведенные на рисунке, даются в качестве примера.

Номер VIN и номер двигателя

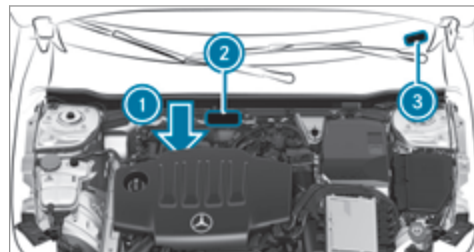

- ① Номер двигателя, выбитый на блоке цилиндров
- ② Номер VIN, выбитый на поперечине
- ③ Номер VIN в виде этикетки внизу лобового стекла

Номер VIN в виде этикетки внизу лобового стекла
 ③ имеется в наличии лишь для определенных

стран. Подробную информацию можно получить в любой специализированной мастерской с квалифицированным персоналом.

Эксплуатационные материалы

Указания по эксплуатационным материалам

⚠ ОСТОРОЖНО Опасность травмирования вредными для здоровья эксплуатационными материалами

Эксплуатационные материалы могут быть ядовитыми и вредными для здоровья.

- ▶ При использовании, хранении и утилизации эксплуатационных материалов необходимо учитывать информацию на оригинальных емкостях.
- ▶ Эксплуатационные материалы должны храниться в закрытых оригинальных емкостях.
- ▶ Не допускайте детей до эксплуатационных материалов.



УКАЗАНИЕ ПО ОХРАНЕ ОКРУЖАЮЩЕЙ СРЕДЫ Загрязнение окружающей среды при утилизации, не соответствующей требованиям охраны окружающей среды

- ▶ Производите утилизацию эксплуатационных материалов в соответствии с требованиями по охране окружающей среды.

К эксплуатационным материалам относятся:

- топливо,
- денитрификатор AdBlue® для нейтрализации ОГ,
- смазочные материалы,
- охлаждающая жидкость,
- тормозная жидкость,
- стеклоомывающая жидкость,
- хладагент системы кондиционирования воздуха.

Используйте только допущенные Mercedes-Benz продукты. На повреждения, вызванные использованием продуктов, не допущенных Mercedes-Benz, гарантия и льготное пост-гарантийное обслуживание Mercedes-Benz не распространяются.

Разрешенные Mercedes-Benz эксплуатационные материалы можно распознать по следующим надписям на емкостях:

- MB-Freigabe (например, MB-Freigabe 229.51)
- MB-Approval (например, MB-Approval 229.51)

Прочую информацию о допущенных эксплуатационных материалах Вы найдете в следующих местах:

- в предписаниях Mercedes-Benz по эксплуатационным материалам, указав обозначение спецификации
 - на сайте <http://bevo.mercedes-benz.com>
 - в приложении Mercedes-Benz BeVo
- в специализированной мастерской с квалифицированным персоналом

⚠ ОСТОРОЖНО Опасность пожара- и взрыва топлива

Топливо легко воспламеняется.

- ▶ Не допускайте воздействия огня и прямого света, курения и образования искр.
- ▶ Перед заправкой и во время заправки выключите двигатель и систему отопления независимого действия (если имеется).

⚠ ОСТОРОЖНО Опасность травмирования топливом

Топливо токсично и вредно для здоровья.

- ▶ Не допускайте попадания топлива на кожу, в глаза или на одежду, а также его проглатывания.
- ▶ Не вдыхайте топливные пары.
- ▶ Не допускайте детей к топливу.
- ▶ В процессе заправки двери и окна должны быть закрыты.

Если Вы или другие люди имели контакт с топливом, соблюдайте следующие пункты:

- ▶ Немедленно тщательно смойте топливо с кожи водой и мылом.
- ▶ Если топливо попало в глаза, незамедлительно промойте глаза большим количеством чистой воды. Срочно обратитесь за медицинской помощью.
- ▶ При проглатывании топлива незамедлительно обратитесь за медицинской помощью. Не вызывайте рвоту.
- ▶ Немедленно смените загрязненную топливом одежду.

Топливо

Указания, касающиеся качества топлива в автомобилях с бензиновыми двигателями

Учитывайте указания по эксплуатационным материалам (→ стр. 481).

! **УКАЗАНИЕ** Повреждение вследствие использования ненадлежащего топлива

Даже небольшое количество ненадлежащего топлива может привести к повреждениям топливной системы, двигателя и системы нейтрализации ОГ.

- ▶ Заправляйте автомобиль только неэтилированным, бессернистым топливом класса «Супер», отвечающим европейскому стандарту EN 228 или аналогичным топливом.

Топливо этой спецификации может содержать до 10% по объему по объему. Ваш автомобиль приспособлен для заправки топливом E10.

Ни в коем случае не заправляйте автомобиль одним из следующих видов топлива:

- дизельное топливо,

- обычный бензин с низким октановым числом, как 91 ОЧИМ
- бензин с содержанием этанола более 10% по объему, например E15, E20, E85, E100
- бензин с содержанием метанола более 3% по объему, например M15, M30
- бензин с металлсодержащими присадками

Если автомобиль был непреднамеренно заправлен ненадлежащим топливом:

- ▶ Не включайте зажигание.
- ▶ Обратитесь в специализированную мастерскую с квалифицированным персоналом.

Для Вашего автомобиля действуют следующие коды совместимости топлива.



- ① Для бензина с максимальным содержанием этанола 5% объема
- ② Для бензина с максимальным содержанием этанола 10% объема

В соответствии с Европейским Стандартом EN 16942 Вы найдете коды совместимости топлива в следующих местах:

- в автомобиле на заводской табличке на внутренней стороне откидной крышки заправочного люка ,
- по всей Европе на топливораздаточных колонках и заправочных пистолетах, подходящих для Вашего автомобиля.

Если в доступном топливе недостаточно низкое содержание серы, это может привести к появлению запаха.

Рекомендуемое октановое число для Вашего автомобиля можно также найти на указательной табличке с внутренней стороны откидной крышки заправочного люка (→ стр. 167).

При отсутствии возможности заправки топливом рекомендуемого качества автомобиль разрешается временно заправлять неэтилированным низкооктановым бензином с ИОЧ не менее 91 ROZ. Однако в этом случае этого мощность двигателя может уменьшиться, а расход топлива увеличиться.

Ни в коем случае не заправляете Ваш автомобиль бензином с более низким ROZ.

Прочую информацию о топливе Вы найдете на автозаправочной станции или в специализированной мастерской с квалифицированным персоналом.

Указания, касающиеся присадок к бензину

Учитывайте указания, касающиеся эксплуатационных материалов (→ стр. 481).

! **УКАЗАНИЕ** Повреждение в результате использования неподходящих присадок

Уже небольшие количества неподходящей присадки могут привести к нарушению их функций.

▶ Примешивайте к топливу только рекомендованные "Мерседес-Бенц" очистительные присадки.

Mercedes-Benz рекомендует использовать марочное топливо с присадками.

В некоторых странах имеющееся в продаже топливо может иметь недостаточное количество присадок. Использование низкокачественного топлива может привести к образованию отложений в системе впрыскивания. В таких случаях рекомендуется, предварительно проконсультировавшись в пункте ТО Mercedes-Benz, добавить к топливу рекомендуемую Mercedes-Benz очистительную присадку. Соблюдайте приведенные на емкости указания и информацию о соотношениях смеси.

Указания, касающиеся качества топлива, для автомобилей с дизельным двигателем

Общие указания

Учитывайте указания, касающиеся эксплуатационных материалов (→ стр. 481).

⚠ ОСТОРОЖНО Опасность пожара вследствие смешивания разных видов топлива

При смешивании дизельного топлива с бензином точка воспламенения смеси топлива ниже точки воспламенения чистого дизельного топлива.

При работающем двигателе конструкционные элементы системы выпуска ОГ могут незаметно перегреться.

- ▶ Ни в коем случае не заправляйте Ваш автомобиль с дизельным двигателем бензином.
- ▶ Ни в коем случае не примешивайте бензин к дизельному топливу.

! УКАЗАНИЕ Повреждения вследствие использования ненадлежащего топлива

Даже небольшое количество ненадлежащего топлива может привести к повреждениям системы питания, двигателя и системы нейтрализации ОГ.

- ▶ Заправляйте автомобиль только бессернистым дизельным топливом, отвечающим

европейскому стандарту EN 590, или аналогичным топливом.

В странах, где отсутствует бессерное дизельное топливо, заправляйтесь только низкосернистым дизельным топливом с содержанием серы менее 50 мд.

- ▶ **Автомобили без сажевого фильтра:** заправляйте только дизельным топливом с содержанием серы менее 500 мд.

Никогда не заправляйте автомобиль следующими видами топлива:

- бензин
- судовое дизельное топливо
- топливо для котельных
- чистый биодизель или растительное масло
- керосин или авиакеросин

Если Вы непреднамеренно заправили автомобиль ненадлежащим топливом:

- ▶ Не включайте зажигание.
- ▶ Обратитесь в специализированную мастерскую с квалифицированным персоналом.

Для Вашего автомобиля действует следующий код совместимости топлива.



- ① Для дизельного топлива с максимальным объемом 7 % биодизеля (метилэфир жирной кислоты)

В соответствии с Европейским Стандартом EN 16942 Вы найдете код совместимости топлива в следующих местах:

- в автомобиле на указательной табличке на внутренней стороне откидной крышки заправочного люка
- по всей Европе на топливораздаточных колонках и заправочных пистолетах, подходящих для Вашего автомобиля

Указания, касающиеся низкой температуры наружного воздуха

К началу зимнего периода максимально полностью заправьте Ваш автомобиль зимним сортом дизельного топлива.

Перед переходом на зимний сорт дизельного топлива топливный бак должен быть максимально пустым. При первой заправке зимним сортом дизельного топлива уровень топлива в топливном баке должен быть низким, например соответствовать минимальному резерву. При следующей заправке топливом топливный бак снова можно заправлять как обычно.

Прочую информацию о топливе Вы найдете на автозаправочной станции или в специализированной мастерской с квалифицированным персоналом.

Объем топливного бака и резервный запас топлива

В зависимости от комплектации общий объем топливного бака может варьироваться.

Заправочный объем

Модель	Общий объем
A 220 d	43,0 л
A 250	или 51,0 л
A 220 4MATIC	51,0 л
A 250 4MATIC	51,0 л
Все остальные модели	43,0 л
Модель	Из них резерв
Все модели	5,0 л

Восстановитель AdBlue®

Указания, касающиеся AdBlue®

Учитывайте указания, касающиеся эксплуатационных материалов (→ стр. 481).

AdBlue® – это растворимая в воде жидкость для нейтрализации оксидов азота в ОГ дизельных двигателей.

! **УКАЗАНИЕ** Неисправности вследствие разбавления восстановителя AdBlue® или добавления присадок в восстановитель AdBlue®

Функционирование системы нейтрализации оксидов азота в ОГ может быть ограничено вследствие использования непригодного агента для удаления оксидов азота.

- ▶ Используйте только восстановитель AdBlue®, отвечающий стандарту ISO 22241.
- ▶ Не разбавляйте восстановитель AdBlue® водой.
- ▶ Не добавляйте присадки в восстановитель AdBlue®.

! **УКАЗАНИЕ** Повреждения и неисправности вследствие загрязнения AdBlue®

Последствия загрязнения AdBlue®:

- повышенные значения токсичности ОГ,
 - повреждения катализатора,
 - нарушения работы системы нейтрализации оксидов азота в ОГ.
- ▶ Не допускайте загрязнения AdBlue®.

Остатки AdBlue® через некоторое время кристаллизуются и будут загрязнять соответствующие поверхности. Как можно скорее очистите загрязненные поверхности водой.

При открывании бака AdBlue® возможен выход незначительного количества аммиачных паров. Не вдыхайте выходящие аммиачные пары. Производите заправку бака AdBlue® только в хорошо вентилируемых помещениях.

Заправочный объем и расход AdBlue®

Общий объем бака AdBlue®

Модель	Общий объем
Все модели	23,8 л

Расход AdBlue®

Расход AdBlue®, как и расход топлива, сильно зависит от стиля вождения и условий эксплуатации. Поэтому фактические значения расхода в режиме реальной эксплуатации Вашего автомобиля могут отличаться от установленных значений расхода. Расход AdBlue® составляет от 1 % до 5 % расхода топлива. Перед поездками за пределы Европейского союза обратитесь в специализированную мастерскую с квалифицированным персоналом для про-

верки запаса AdBlue®. При длительном пребывании за пределами Европейского союза свяжитесь со специализированной мастерской с квалифицированным персоналом.

Индикация запаса хода и уровня заправки AdBlue® (→ стр. 257).

Моторное масло

Указания, касающиеся моторного масла

Учитывайте указания относительно эксплуатационных материалов (→ стр. 481).



! **УКАЗАНИЕ** Повреждения двигателя вследствие использования неправильного масляного фильтра, неправильного масла или присадок

- ▶ Используйте только масло и масляный фильтр со спецификациями, необходимыми именно для предписанных интервалов ТО, а не с какими-либо другими спецификациями.
- ▶ Не вносите изменений в моторное масло или масляный фильтр с целью достижения более длительных интервалов замены, чем предписанных.
- ▶ Не используйте присадок.
- ▶ Производите замену моторного масла в предусмотренный срок.

Mercedes-Benz рекомендует производить замену масла в специализированной мастерской с квалифицированным персоналом.

В двигателях Mercedes-Benz разрешается использовать только допущенные Mercedes-Benz моторные масла.

Прочую информацию о моторных маслах и масляных фильтрах Вы найдете в следующих местах:

- в предписаниях «Мерседес-Бенц» по эксплуатационным материалам, указав обозначение спецификации
 - на сайте <http://bevo.mercedes-benz.com>
 - в приложении Mercedes-Benz BeVo
- в специализированной мастерской с квалифицированным персоналом

Бензиновые двигатели: для определенных стран предусмотрена возможность использования других моторных масел в сочетании с сокращенными межсервисными интервалами.

- ① Дальнейшую информацию о других моторных маслах Вы можете получить в специализированной мастерской с квалифицированным персоналом.

Качество и заправочный объем моторного масла

MB-Freigabe или MB-Approval

Бензиновые двигатели	MB-Freigabe или MB-Approval
Все модели	229.51, 229.52, 229.61, 229.71

MB-Freigabe или MB-Approval

Дизельные двигатели	MB-Freigabe или MB-Approval
A 200 d A 220 d	228.51, 229.31, 229.51, 229.52, 229.61, 229.71
Все модели	226.51, 229.31, 229.51, 229.52, 229.61, 229.71

Если приведенные в таблице моторные масла недоступны, то разрешается однократно долить не более 1,0 л следующих видов моторных масел:

- **Бензиновые двигатели:** MB-Freigabe или MB-Approval 229.31 или ACEA C3
- **Дизельные двигатели:** ACEA C3

Приведенные ниже данные относятся к замене масла с одновременной заменой масляного фильтра.

Объем масла для замены

Модель	Объем масла для замены
A 160 A 180 A 200	5,1 л
A 180 d A 250	5,5 л
Все остальные модели	6,5 л

Указания, касающиеся тормозной жидкости

Учитывайте указания, касающиеся эксплуатационных материалов (→ стр. 481).

⚠ ОСТОРОЖНО Опасность аварии вследствие образования пузырей газа в тормозной системе

Тормозная жидкость постоянно впитывает влагу из окружающего воздуха. Вследствие этого точка кипения тормозной жидкости понижается. Если точка кипения занижена, то при высоких нагрузках на тормоза в тормозной системе могут образоваться пузыри пара.

Это отрицательно влияет на эффективность торможения.

▶ Производите замену тормозной жидкости в предусмотренный срок.

Регулярную производите замену тормозной жидкости в специализированной мастерской с квалифицированным персоналом.

Используйте только допущенную Mercedes-Benz тормозную жидкость согласно MB-Freigabe или MB-Approval 331.0.

Дальнейшая информация о тормозной жидкости представлена в следующих источниках:

- в предписаниях «Мерседес-Бенц» по эксплуатационным материалам
 - на сайте <http://bevo.mercedes-benz.com>
 - в приложении Mercedes-Benz BeVo

- в специализированной мастерской с квалифицированным персоналом

Охлаждающая жидкость

Указания, касающиеся охлаждающей жидкости

Учитывайте указания, касающиеся эксплуатационных материалов (→ стр. 481).

⚠ ОСТОРОЖНО Опасность пожара - и травмирования вследствие неправильного обращения с антифризом

При попадании антифриза на горячие конструкционные элементы в моторном отсеке антифриз может загореться.

- ▶ Перед доливкой антифриза дайте двигателю остыть.
- ▶ Следите за тем, чтобы антифриз не проливался мимо горловины.
- ▶ Перед пуском двигателя тщательно очистите конструкционные элементы, загрязненные антифризом.

! УКАЗАНИЕ Повреждение вследствие использования неправильной охлаждающей жидкости

▶ Используйте только предварительно смешанную охлаждающую жидкость с требуемым уровнем защиты от замерзания.

Информацию об охлаждающей жидкости Вы найдете в следующих местах:

- в предписании «Мерседес-Бенц» по эксплуатационным материалам 310.1
 - на сайте <http://bevo.mercedes-benz.com>
 - в приложении Mercedes-Benz BeVo
- в специализированной мастерской с квалифицированным персоналом

! УКАЗАНИЕ Перегрев при высокой температуре наружного воздуха

При использовании неподходящей охлаждающей жидкости система охлаждения двигателя при высокой температуре наружного воздуха недостаточно защищена от перегрева и коррозии.

- ▶ Всегда используйте охлаждающую жидкость, допущенную со стороны "Мерседес-Бенц".
- ▶ Соблюдайте указания в "Предписаниях "Мерседес-Бенц" по эксплуатационным материалам" 310.1.

Регулярно поручайте замену охлаждающей жидкости специализированной мастерской с квалифицированным персоналом.

Доля концентрата антифриза с антикоррозионными присадками в системе охлаждения двигателя:

- минимум 50 % (защита от замерзания приблизительно до -37 °C)
- максимум 55 % (защита от замерзания до -45 °C)

Указания по стеклоomyвayющему средству

Учитывайте указания, касающиеся эксплуатационных материалов (→ стр. 481).

⚠ ОСТОРОЖНО Опасность пожара- и травмирования из-за концентрата стеклоomyющего средства

Концентрат стеклоomyющего средства легко воспламеняется. При попадании на горячие детали двигателя или выпускной системы он может воспламениться.

- ▶ Убедитесь, что концентрат стеклоomyющего средства не проливается мимо наливной горловины.

! УКАЗАНИЕ Повреждение наружного освещения из-за использования неподходящего стеклоomyющего средства

Неподходящее стеклоomyющее средство может повредить пластиковую поверхность элементов наружного освещения.

- ▶ Используйте только подходящее для пластиковых поверхностей стеклоomyющее средство, например MB SummerFit или MB WinterFit.

! УКАЗАНИЕ Засорение форсунок омывателя из-за смешивания стеклоomyющих средств

- ▶ Не смешивайте стеклоomyющие средства MB SummerFit и MB WinterFit с другими стеклоomyющими средствами.

Не используйте дистиллированную или деионизированную воду, так как в противном случае датчик уровня заполнения может сработать ошибочно.

Рекомендованное стеклоomyвающее средство:

- При температуре выше точки замерзания: например, MB SummerFit
- При температуре ниже точки замерзания: например, MB WinterFit

Правильное соотношение компонентов указано на емкости с антифризом.

Смешивайте воду со стеклоomyвающим средством круглый год.

Паспортные данные автомобиля

Размеры автомобиля

Приведенные значения высоты могут колебаться в зависимости от следующих факторов:

- шин,
- загрузки автомобиля,
- состояния ходовой части,
- дополнительной комплектации.

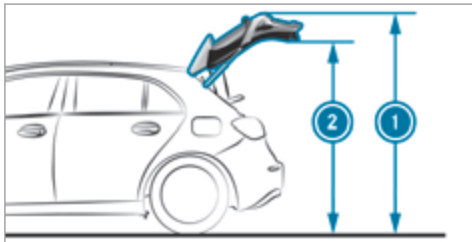

Внешняя и внутренняя высота подъема

Модель	① Внешняя высота подъема	② Внутренняя высота подъема
A 220 d A 220 4MATIC A 250 A 250 4MATIC	2002 мм	1857 мм
Все остальные модели	1997 мм	1852 мм

Размеры автомобиля

Все модели	
Длина автомобиля	4419 мм
Ширина автомобиля с учетом наружных зеркал заднего вида	1992 мм
Ширина автомобиля без учета наружных зеркал заднего вида	1796 мм
Колесная база	2729 мм

Высота автомобиля

Модель	Высота
A 220 d A 220 4MATIC A 250 A 250 4MATIC	1445 мм
Все остальные модели	1440 мм

Значения массы и нагрузки

Учитывайте следующие указания в отношении приведенных данных автомобиля:

- Установка элементов дополнительной комплектации приводит к увеличению массы снаряженного автомобиля и уменьшению полезной нагрузки.
- Данные о массе конкретного автомобиля можно найти на заводской табличке автомобиля.

Нагрузка на крышу

Все модели	
Максимальная нагрузка на крышу	75 кг

Тягово-сцепное устройство

Общие указания по тягово-сцепному устройству

Эксплуатация с прицепом возможна не для всех моделей (→ стр. 244).

В зависимости от модели автомобиля могут потребоваться изменения в системе охлаждения двигателя. Последующая установка тягово-сцепного устройства допускается лишь в том случае, если в документах на автомобиль указана масса буксируемого груза.

Дальнейшую информацию Вы получите в специализированной мастерской с квалифицированным персоналом.

Монтажные размеры фаркопа

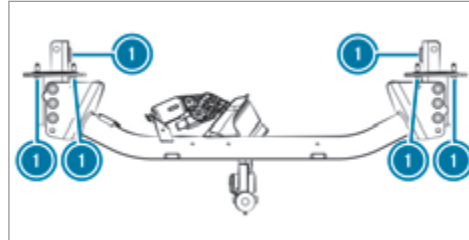
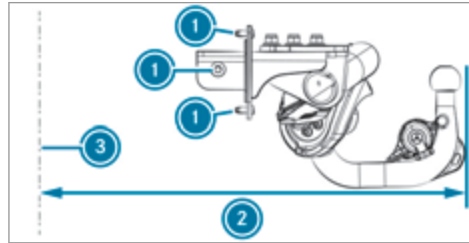

- ① Точки крепления
- ② Размер свеса
- ③ Осевая линия заднего моста

Размеры свеса и точки крепления действительны для установленного на заводе фаркопа.

Некоторые значения не указаны ввиду их отсутствия на момент подписания в печать.

Модель	② Размер свеса
Все модели	

Допустимая масса буксируемого груза

Опорная нагрузка в массу буксируемого груза не входит.

Допустимая масса буксируемого груза, при прицепе с тормозной системой (при минимальной способности преодоления подъема в 8 % при трогании с места)

Модель	Допустимая масса буксируемого груза, при прицепе с тормозной системой
A 160	1500 кг
A 180	1600 кг
A 180 d	

Модель	Допустимая масса буксируемого груза, при прицепе с тормозной системой
A 220 4MATIC A 250 4MATIC	2000 кг
Все остальные модели	1800 кг

Допустимая масса буксируемого груза, при прицепе с тормозной системой (при минимальной способности преодоления подъема в 12 % при трогании с места)

Модель	Допустимая масса буксируемого груза, при прицепе с тормозной системой
A 160	1300 кг
A 180 A 180 d	1400 кг
A 220 4MATIC A 250 4MATIC	1800 кг
Все остальные модели	1600 кг

Допустимая масса буксируемого груза, без тормозной системы

Модель	Допустимая масса буксируемого груза, без тормозной системы
A 160	665 кг
A 180 (автоматическая коробка передач)	675 кг
A 180 d	705 кг
A 180 (механическая коробка передач)	670 кг
A 200 (механическая коробка передач)	
A 200 (автоматическая коробка передач)	680 кг
A 200 d	725 кг
A 220 d	740 кг
A 220 4MATIC	745 кг

Модель	Допустимая масса буксируемого груза, без тормозной системы
A 250	720 кг
A 250 4MATIC	750 кг

Максимальная опорная нагрузка

! **УКАЗАНИЕ** Повреждение из-за отрыва прицепа

При слишком малой опорной нагрузке прицепа возможен отрыв прицепа.

- ▶ Не допускайте опорной нагрузки прицепа ниже 50 кг.
- ▶ По возможности обеспечивайте максимально допустимую опорную нагрузку.

Максимальная опорная нагрузка

Модель	
Все модели	80 кг

Допустимая нагрузка на заднюю ось при эксплуатации с прицепом

Нагрузка на ось

Модель	Нагрузка на ось
A 160	977 кг
A 180 (автоматическая коробка передач) A 200 (автоматическая коробка передач)	976 кг
A 180 (механическая коробка передач) A 200 (механическая коробка передач)	978 кг
A 180 d A 200 d	970 кг
A 220 d	983 кг
A 220 4MATIC	974 кг
A 250	986 кг
A 250 4MATIC	1027 кг

Сообщения на дисплее

Введение



Указания по сообщениям на дисплее



Сообщения на дисплее появляются на мультимедийном дисплее.

Сообщения на дисплее с графическими изображениями могут быть изображены в руководстве по эксплуатации в упрощенном виде и отличаться от изображения на мультимедийном дисплее. Сообщения высокого приоритета на мультимедийном дисплее отображаются красным цветом. Определенные сообщения на дисплее сопровождаются предупредительным звуковым сигналом.

Действуйте согласно сообщениям на дисплее и учитывайте дополнительные указания в настоящем руководстве по эксплуатации.

В некоторых сообщениях на дисплее отображаются дополнительные символы:

-  дополнительная информация
-  отключение сообщений на дисплее

Чтобы выбрать между символами, проведите пальцем влево или вправо на Touch-Control слева. При нажатии на  мультимедийном дисплее отображается дополнительная информация. При нажатии на  сообщение на дисплее выключается.

Сообщения на дисплее с низким приоритетом можно выключить нажатием на кнопку  или на сенсорную панель слева. При этом сообщения на дисплее вводятся в память сообщений.

Как можно скорее устраните причину возникновения сообщения на дисплее.

Сообщения на дисплее с высоким приоритетом не могут быть выключены. Эти сообщения появляются на мультимедийном дисплее постоянно до тех пор, пока не будет устранена причина их появления.

Вызов на дисплей сохраненных сообщений

Бортовой компьютер:

 TO  1 сообщение

Если сообщений на дисплее нет, то на мультимедийном дисплее появляется индикация: **Сообщений нет.**

▶ Прокрутите сообщения на дисплее движением пальца вверх или вниз по сенсорной панели слева.

▶ **Для выхода из памяти сообщений** нажмите кнопку .

Системы безопасности

Сообщения на дисплее





врем.нет доступа См."Руководство"

Возможные причины/следствия и предложения по решению

* Система ESP® временно недоступна.

Другие системы управления автомобилем и системы обеспечения безопасности движения также могут быть неисправны.

Сообщения на дисплее	Возможные причины/следствия и ► предложения по решению
	<p>▲ ОСТОРОЖНО Опасность заноса из-за неисправности системы ESP®</p> <p>Если система ESP® неисправна, система ESP® не обеспечивает стабилизацию курсовой устойчивости автомобиля. Кроме того, отключены другие системы обеспечения безопасности движения.</p> <ul style="list-style-type: none"> ► Осторожно продолжайте движение. ► Проведите проверку системы ESP® в специализированной мастерской с квалифицированным персоналом. <ul style="list-style-type: none"> ► Осторожно проедьте подходящий отрезок дороги с несколькими небольшими поворотами на скорости выше 30 км/ч. ► Если сообщение на дисплее не гаснет, обратитесь в специализированную мастерскую с квалифицированным персоналом. При этом двигайтесь с осторожностью.
Немедленно тормозите!	<p>* Автомобили с механической коробкой передач: при включенной функции HOLD возникла неисправность. Дополнительно может периодически включаться звуковой сигнал. Громкость звукового сигнала возрастает при попытке заблокировать автомобиль.</p> <p>Двигатель не поддается запуску.</p> <ul style="list-style-type: none"> ► Немедленно с силой нажмите на педаль тормоза и держите ее нажатой до тех пор, пока не погаснет сообщение на дисплее. Вы снова можете запустить двигатель.
 <p>Стояночный тормоз. Для отпущения включить зажигание</p>	<p>* Горит красная контрольная лампа .</p> <p>При отпускании электрического стояночного тормоза зажигание выключено.</p> <ul style="list-style-type: none"> ► Включите зажигание.

Сообщения на дисплее



Стояночный тормоз См. "Руководство"

Возможные причины/следствия и ► предложения по решению

* Горит желтая контрольная лампа . Электрический стояночный тормоз неисправен.

Для задействия стояночного тормоза:

- Выключите и снова включите зажигание.
- Задействуйте электрический стояночный тормоз вручную (→ стр. 182).

Если электрический стояночный тормоз не затягивается:

- Обратитесь в специализированную мастерскую с квалифицированным персоналом.
- При постановке автомобиля на стоянку при необходимости дополнительно примите меры для предотвращения его откатывания.

Горят желтая контрольная лампа и красная контрольная лампа . Электрический стояночный тормоз неисправен.

Для отпущения стояночного тормоза:

- Выключите и снова включите зажигание.
- Отпустите электрический стояночный тормоз вручную (→ стр. 182).

или

- Произведите автоматическое отпущение электрического стояночного тормоза (→ стр. 181).



Если электрический стояночный тормоз все еще не удастся отпустить:

- Продолжать движение нельзя! Обратитесь в специализированную мастерскую с квалифицированным персоналом.

Мигают желтая контрольная лампа и красная контрольная лампа . Электрический стояночный тормоз неисправен.



Электрический стояночный тормоз не удалось задействовать или отпустить.



- Выключите и снова включите зажигание.

Сообщения на дисплее	Возможные причины/следствия и ► предложения по решению
	<p>Для задействия стояночного тормоза:</p> <ul style="list-style-type: none"> ► Вручную отпустите, а затем задействуйте электрический стояночный тормоз (→ стр. 182). <p>Для отпускания стояночного тормоза:</p> <ul style="list-style-type: none"> ► Вручную задействуйте, а затем отпустите электрический стояночный тормоз. <p>Если электрический стояночный тормоз не задействуется или продолжает мигать красная контрольная лампа :</p> <ul style="list-style-type: none"> ► Продолжать движение нельзя! Обратитесь в специализированную мастерскую с квалифицированным персоналом. ► При постановке автомобиля на стоянку при необходимости дополнительно примите меры для предотвращения его откатывания. <p>Желтая контрольная лампа  горит, а красная контрольная лампа  мигает в течение десяти секунд после задействия или отпускания электрического стояночного тормоза. После этого лампа продолжает гореть или гаснет. Электрический стояночный тормоз неисправен.</p> <p>Если уровень заряда аккумуляторной батареи слишком низок:</p> <ul style="list-style-type: none"> ► Зарядите аккумуляторную батарею. <p>Для задействия стояночного тормоза:</p> <ul style="list-style-type: none"> ► Выключите зажигание. Производится автоматическое задействие электрического стояночного тормоза. <p>Если электрический стояночный тормоз не должен быть затянута, например на автоматической моечной линии или при буксировке автомобиля, то оставьте зажигание включенным. Исключением является буксировка автомобиля с поднятым задним мостом.</p> <p>Если электрический стояночный тормоз не задействуется автоматически:</p>



Сообщения на дисплее	Возможные причины/следствия и ► предложения по решению
	<ul style="list-style-type: none"> ► Выключите и снова включите зажигание. ► Вручную отпустите, а затем задействуйте электрический стояночный тормоз (→ стр. 182). <p>Если после этого электрический стояночный тормоз не поддается воздействию:</p> <ul style="list-style-type: none"> ► Обратитесь в специализированную мастерскую с квалифицированным персоналом. ► При постановке автомобиля на стоянку при необходимости дополнительно примите меры для предотвращения его откатывания. <p>Для отпускания стояночного тормоза:</p> <ul style="list-style-type: none"> ► Если условия автоматического отпускания стояночного тормоза выполнены, а электрический стояночный тормоз автоматически не отпускается, отпустите электрический стояночный тормоз вручную (→ стр. 182). <p>Если после этого электрический стояночный тормоз не отпускается:</p> <ul style="list-style-type: none"> ► Продолжать движение нельзя! Обратитесь в специализированную мастерскую с квалифицированным персоналом.
<div data-bbox="63 647 261 751" style="border: 1px solid black; padding: 5px; display: inline-block;">  </div> <p data-bbox="51 761 351 813">Стояночный тормоз Отпустить!</p>	<p>* Мигает красная контрольная лампа .</p> <p>При движении задействован электрический стояночный тормоз:</p> <ul style="list-style-type: none"> • Для автоматического отпускания электрического стояночного тормоза не выполнено как минимум одно условие (→ стр. 181). • Вы производите экстренное торможение электрическим стояночным тормозом (→ стр. 182). <ul style="list-style-type: none"> ► Проверьте условия автоматического отпускания электрического стояночного тормоза. ► Отпустите электрический стояночный тормоз вручную.



Сообщения на дисплее	Возможные причины/следствия и ► предложения по решению
<div data-bbox="126 181 322 284" data-label="Image"></div> <div data-bbox="126 288 322 391" data-label="Image"></div> <div data-bbox="126 394 322 498" data-label="Image"></div> <p data-bbox="118 508 429 560">не действуют См. "Руководство"</p>	<p data-bbox="527 181 1941 249">* Системы EBD, ABS и ESP® неисправны. Другие системы управления автомобилем и системы обеспечения безопасности движения также могут быть неисправны.</p> <div data-bbox="551 270 1982 315" data-label="Text"> <p>▲ ОСТОРОЖНО Опасность заноса при неисправности систем EBD, ABS и ESP®</p> </div> <p data-bbox="568 332 1900 388">Если системы EBD, ABS и ESP® неисправны, возможна блокировка колес при торможении, а система ESP® не будет обеспечивать стабилизацию курсовой устойчивости автомобиля.</p> <p data-bbox="568 405 1941 487">При этом значительно ухудшаются управляемость и эффективность торможения. Это может привести к удлинению тормозного пути в ситуациях, требующих экстренного торможения. Кроме того, отключены другие системы обеспечения безопасности движения.</p> <ul data-bbox="568 498 1941 595" style="list-style-type: none"> ► Осторожно продолжайте движение. ► Незамедлительно поручите проверку тормозной системы специализированной мастерской с квалифицированным персоналом. <p data-bbox="547 626 1757 699"> ► Осторожно продолжайте движение. ► Незамедлительно обратитесь в специализированную мастерскую с квалифицированным персоналом. </p>
<div data-bbox="126 715 322 819" data-label="Image"></div> <p data-bbox="118 829 429 881">Проверьте уровень тормозной жидкости</p>	<p data-bbox="527 715 1471 740">* Уровень тормозной жидкости в бачке для тормозной жидкости упал ниже нормы.</p> <div data-bbox="551 761 1982 807" data-label="Text"> <p>▲ ОСТОРОЖНО Опасность аварии при низком уровне тормозной жидкости</p> </div> <p data-bbox="568 823 1962 875">При слишком низком уровне тормозной жидкости возможно снижение эффективности торможения и тормозных качеств автомобиля.</p> <ul data-bbox="568 885 1716 958" style="list-style-type: none"> ► Немедленно остановите автомобиль с учетом дорожной ситуации. Продолжать движение нельзя! ► Обратитесь в специализированную мастерскую с квалифицированным персоналом.

Сообщения на дисплее	Возможные причины/следствия и ► предложения по решению
	<p>► Не доливайте тормозную жидкость.</p> <p>► Незамедлительно остановите автомобиль с учетом дорожной ситуации. Продолжать движение нельзя!</p> <p>► Не доливайте тормозную жидкость.</p> <p>► Обратитесь в специализированную мастерскую с квалифицированным персоналом.</p>
<p>Опасность откатывания Не задействован стояночный тормоз См."Руководство"</p>	<p>* Автомобили с механической коробкой передач: электрический стояночный тормоз не задействован и Вы открываете дверь водителя.</p> <p>► Задействуйте электрический стояночный тормоз.</p>
  <p>врем.нет доступа См."Руководство"</p>	<p>* Системы ABS и ESP® временно недоступны.</p> <p>Также и другие системы управления движением и системы обеспечения безопасности движения могут быть временно недоступны.</p> <p>Тормозная система продолжает работать в обычном режиме. Это может привести к удлинению тормозного пути в ситуациях, требующих экстренного торможения.</p> <p>▲ ОСТОРОЖНО Опасность заноса при неисправности систем ABS и ESP®</p> <p>Если системы ABS и ESP® неисправны, возможна блокировка колес при торможении, а система ESP® не будет обеспечивать стабилизацию курсовой устойчивости автомобиля.</p> <p>При этом значительно ухудшаются управляемость и эффективность торможения. Это может привести к удлинению тормозного пути в ситуациях, требующих экстренного торможения. Кроме того, отключены другие системы обеспечения безопасности движения.</p> <p>► Осторожно продолжайте движение.</p>

Сообщения на дисплее	Возможные причины/следствия и ► предложения по решению
	<ul style="list-style-type: none"> ► Незамедлительно поручите проверку систем ABS и ESP® специализированной мастерской с квалифицированным персоналом. ► Осторожно проедьте подходящий отрезок дороги с несколькими небольшими поворотами на скорости выше 30 км/ч. ► Если сообщение на дисплее не гаснет, обратитесь в специализированную мастерскую с квалифицированным персоналом. При этом двигайтесь с осторожностью.
<div style="border: 1px solid black; padding: 5px; margin-bottom: 5px;">  </div> <div style="border: 1px solid black; padding: 5px;">  </div> <p>не действуют См. "Руководство"</p>	<p>* Системы ABS и ESP® неисправны. Другие системы управления автомобилем и системы обеспечения безопасности движения также могут быть неисправны. Тормозная система продолжает работать в обычном режиме. Это может привести к удлинению тормозного пути в ситуациях, требующих экстренного торможения.</p> <div style="background-color: #f0f0f0; padding: 5px; margin-bottom: 5px;"> <p>▲ ОСТОРОЖНО Опасность заноса при неисправности систем ABS и ESP®</p> </div> <p>Если системы ABS и ESP® неисправны, возможна блокировка колес при торможении, а система ESP® не будет обеспечивать стабилизацию курсовой устойчивости автомобиля.</p> <p>При этом значительно ухудшаются управляемость и эффективность торможения. Это может привести к удлинению тормозного пути в ситуациях, требующих экстренного торможения. Кроме того, отключены другие системы обеспечения безопасности движения.</p> <ul style="list-style-type: none"> ► Осторожно продолжайте движение. ► Незамедлительно поручите проверку систем ABS и ESP® специализированной мастерской с квалифицированным персоналом. <ul style="list-style-type: none"> ► Осторожно продолжайте движение. ► Незамедлительно обратитесь в специализированную мастерскую с квалифицированным персоналом.

Сообщения на дисплее	Возможные причины/следствия и ► предложения по решению
 <p data-bbox="53 298 359 350">не действует См. "Руководство"</p>	<p data-bbox="466 184 1921 319">* Система ESP® неисправна. Другие системы управления автомобилем и системы обеспечения безопасности движения также могут быть неисправны. Тормозная система продолжает работать в обычном режиме. Это может привести к удлинению тормозного пути в ситуациях, требующих экстренного торможения.</p> <div data-bbox="492 339 1921 391" style="background-color: #e0e0e0; padding: 5px;"> <p data-bbox="513 355 1351 381">▲ ОСТОРОЖНО Опасность заноса из-за неисправности системы ESP®</p> </div> <p data-bbox="506 407 1827 458">Если система ESP® неисправна, система ESP® не обеспечивает стабилизацию курсовой устойчивости автомобиля. Кроме того, отключены другие системы обеспечения безопасности движения.</p> <ul data-bbox="506 474 1786 547" style="list-style-type: none"> <li data-bbox="506 474 956 500">► Осторожно продолжайте движение. <li data-bbox="506 515 1786 541">► Проведите проверку системы ESP® в специализированной мастерской с квалифицированным персоналом. <ul data-bbox="486 578 1698 645" style="list-style-type: none"> <li data-bbox="486 578 936 603">► Осторожно продолжайте движение. <li data-bbox="486 619 1698 645">► Незамедлительно обратитесь в специализированную мастерскую с квалифицированным персоналом.
<p data-bbox="53 668 369 720">Проверить тормозные накладки См. "Руководство"</p>	<p data-bbox="466 663 1030 688">* Тормозные накладки достигли предела износа.</p> <div data-bbox="492 709 1921 761" style="background-color: #e0e0e0; padding: 5px;"> <p data-bbox="513 720 1443 745">▲ ОСТОРОЖНО Опасность аварии вследствие снижения тормозной мощности</p> </div> <p data-bbox="506 766 1698 792">Если тормозные накладки достигнут предела износа, может произойти снижение тормозной мощности.</p> <ul data-bbox="506 808 1868 901" style="list-style-type: none"> <li data-bbox="506 808 956 833">► Осторожно продолжайте движение. <li data-bbox="506 849 1868 901">► Незамедлительно поручите проверку тормозной системы специализированной мастерской с квалифицированным персоналом. <ul data-bbox="486 937 1494 963" style="list-style-type: none"> <li data-bbox="486 937 1494 963">► Обратитесь в специализированную мастерскую с квалифицированным персоналом.

Сообщения на дисплее	Возможные причины/следствия и ► предложения по решению
 <p data-bbox="118 298 453 379">Неисправность системы удерж.пасс. Обрат-ся в пункт ТО!</p>	<p data-bbox="527 179 1238 205">* Неисправность системы удержания пассажиров (→ стр. 31).</p> <div data-bbox="553 228 1984 308" style="background-color: #f0f0f0; padding: 5px;"> <p data-bbox="574 241 1947 298">▲ ОСТОРОЖНО Опасность травмирования- и опасность для жизни из-за нарушения работы системы удержания пассажиров</p> </div> <p data-bbox="570 319 1954 401">Если система удержания пассажиров неисправна, существует опасность самопроизвольного срабатывания или отказа компонентов системы удержания пассажиров при аварии. Это может, например, касаться натяжителей ремней безопасности или подушек безопасности.</p> <p data-bbox="570 415 1937 472">► Немедленно произведите проверку и ремонт системы удержания пассажиров в специализированной мастерской с квалифицированным персоналом.</p> <p data-bbox="558 508 1293 534">Распознавание неисправности системы удержания пассажиров:</p> <ul data-bbox="566 547 1923 640" style="list-style-type: none"> • При включенном зажигании сигнальная лампа  системы удержания пассажиров не загорается. • Во время движения сигнальная лампа  системы удержания пассажиров постоянно горит или многократно загорается. <p data-bbox="549 645 1759 671">► Незамедлительно обратитесь в специализированную мастерскую с квалифицированным персоналом.</p>
 <p data-bbox="118 806 412 888">Спереди слева Неисправность Обрат-ся в пункт ТО! (Пример)</p>	<p data-bbox="527 686 1402 712">* Соответствующая система удержания пассажиров неисправна (→ стр. 31).</p> <div data-bbox="553 736 1984 816" style="background-color: #f0f0f0; padding: 5px;"> <p data-bbox="574 749 1947 806">▲ ОСТОРОЖНО Опасность травмирования- и опасность для жизни из-за нарушения работы системы удержания пассажиров</p> </div> <p data-bbox="570 826 1954 909">Если система удержания пассажиров неисправна, существует опасность самопроизвольного срабатывания или отказа компонентов системы удержания пассажиров при аварии. Это может, например, касаться натяжителей ремней безопасности или подушек безопасности.</p>

Сообщения на дисплее	Возможные причины/следствия и ► предложения по решению
	<p>► Немедленно произведите проверку и ремонт системы удержания пассажиров в специализированной мастерской с квалифицированным персоналом.</p> <p>Распознавание неисправности системы удержания пассажиров</p> <ul style="list-style-type: none"> • При включенном зажигании сигнальная лампа  системы удержания пассажиров не загорается. • Во время движения сигнальная лампа  системы удержания пассажиров постоянно горит или многократно загорается. <p>► Незамедлительно обратитесь в специализированную мастерскую с квалифицированным персоналом.</p>
 <p>Окон.подуш.безоп. слева неисправна Обрат-ся в пункт ТО! (Пример)</p>	<p>* Соответствующая оконная подушка безопасности неисправна (→ стр. 31).</p> <p>▲ ОСТОРОЖНО Опасность травмирования- и опасность для жизни из-за нарушения работы оконной подушки безопасности</p> <p>Если оконная подушка безопасности неисправна, существует опасность ее непроизвольного срабатывания или отказа при аварии со значительным замедлением автомобиля.</p> <p>► Немедленно произведите проверку и ремонт оконной подушки безопасности в специализированной мастерской с квалифицированным персоналом.</p> <p>► Незамедлительно обратитесь в специализированную мастерскую с квалифицированным персоналом.</p>
<p>Подушка безоп. передн.пассажира включена См."Руководство"</p>	<p>* Подушка безопасности переднего пассажира активирована во время движения:</p> <ul style="list-style-type: none"> • несмотря на то, что на сиденье переднего пассажира находится ребенок, пассажир небольшого роста или предмет весом ниже порогового значения срабатывания системы • несмотря на то, что сиденье переднего пассажира занято.

Сообщения на дисплее	Возможные причины/следствия и ► предложения по решению
	<p>Система распознает в некоторых случаях дополнительный вес вследствие размещения на сиденье предметов или воздействия на сиденье сил.</p> <div style="border: 1px solid black; padding: 5px; margin: 10px 0;"> <p>▲ ОСТОРОЖНО Опасность травмирования- и опасность для жизни при использовании системы удержания детей при включенной подушке безопасности переднего пассажира</p> </div> <p>Если Вы размещаете ребенка в системе удержания детей на сиденье переднего пассажира, а подушка безопасности переднего пассажира включена, подушка безопасности переднего пассажира может сработать при аварии. Ребенок может попасть под удар подушки безопасности.</p> <p>► До начала движения и во время движения обеспечьте надлежащее состояние подушки безопасности переднего пассажира.</p> <p>НИ В КОЕМ СЛУЧАЕ не используйте обращенное назад устройство удержания детей на сиденье с АКТИВИРОВАННОЙ ФРОНТАЛЬНОЙ ПОДУШКОЙ БЕЗОПАСНОСТИ. Это может привести к ГИБЕЛИ РЕБЕНКА или НАНЕСЕНИЮ ЕМУ СЕРЬЕЗНЫХ ТЕЛЕСНЫХ ПОВРЕЖДЕНИЙ.</p> <ul style="list-style-type: none"> ► Незамедлительно остановите автомобиль с учетом дорожной ситуации. ► Проверьте состояние системы автоматического отключения подушки безопасности переднего пассажира (→ стр. 42). ► Если необходимо, незамедлительно обратитесь в специализированную мастерскую с квалифицированным персоналом.
<p>Подушка безоп. передн.пассажира выключена См. "Руководство"</p>	<p>* Подушка безопасности переднего пассажира деактивирована, хотя на сиденье переднего пассажира сидит взрослая личность или личность с соответствующей фигурой. Воздействующие на сиденье дополнительные силы могут привести к тому, что измеренный системой вес будет занижен.</p>



Сообщения на дисплее	Возможные причины/следствия и ► предложения по решению
	<p>▲ ОСТОРОЖНО Опасность травмирования и опасность для жизни при отключенной подушке безопасности переднего пассажира</p> <p>Если подушка безопасности переднего пассажира отключена, она не срабатывает при аварии и не может обеспечить надлежащий уровень защиты.</p> <p>Сидящий на сиденье переднего пассажира человек может, например, удариться о детали салона автомобиля, особенно если он сидит близко к передней панели.</p> <p>► До начала движения и во время движения обеспечьте надлежащее состояние подушки безопасности переднего пассажира.</p> <p>► Незамедлительно остановите автомобиль с учетом дорожной ситуации.</p> <p>► Проверьте состояние системы автоматического отключения подушки безопасности переднего пассажира (→ стр. 42).</p> <p>► Если необходимо, незамедлительно обратитесь в специализированную мастерскую с квалифицированным персоналом.</p>
<p>Активн.сист.торможения Функционирование ограничено См."Руководство"</p>	<p>* Автомобили с пакетом вспомогательных систем: активная система экстренного торможения с функцией помощи при проезде перекрестков, система помощи в рулевом управлении при объездном маневре или система PRE-SAFE® PLUS неисправна.</p> <p>Автомобили без пакета вспомогательных систем: активная система экстренного торможения неисправна.</p> <p>► Обратитесь в специализированную мастерскую с квалифицированным персоналом.</p>
<p>Активн.сист.торможения Функционирование временно ограничено См."Руководство"</p>	<p>* Автомобили с пакетом вспомогательных систем: активная система экстренного торможения с функцией помощи при проезде перекрестков, система помощи в рулевом управлении при объездном маневре или система PRE-SAFE® PLUS временно полностью или частично недоступны.</p> <p>Автомобили без пакета вспомогательных систем: активная система экстренного торможения временно недоступна.</p> <p>Условия окружающей среды выходят за системные пределы .</p>



Сообщения на дисплее	Возможные причины/следствия и ► предложения по решению
	<ul style="list-style-type: none"> ► Продолжайте движение. Когда условия окружающей среды будут соответствовать системным пределам, система снова будет доступна. ► Если сообщение на дисплее не гаснет, остановитесь в соответствии с правилами дорожного движения и перезапустите двигатель.
PRE-SAFE не действует См."Руководство"	<ul style="list-style-type: none"> * Функции системы PRE-SAFE® нарушены. ► Обратитесь в специализированную мастерскую с квалифицированным персоналом.
Mercedes me connect Предоставление услуг ограничено См."Руководство"	<ul style="list-style-type: none"> * Предоставление услуг ограничено. Одна или несколько основных функций системы Mercedes me connect неисправны. ► Учитывайте указания по диагностическому интерфейсу (→ стр. 25). ► Обратитесь в специализированную мастерскую с квалифицированным персоналом.
 не действует	<ul style="list-style-type: none"> * Одна или несколько основных функций системы Mercedes me connect или системы экстренного вызова в аварийной ситуации неисправны. ► Обратитесь в специализированную мастерскую с квалифицированным персоналом.



Системы управления автомобилем



Сообщения на дисплее	Возможные причины/следствия и ► предложения по решению
Актив.сигнал.перестр. при движении с прицепом недоступна См."Руководство"	<ul style="list-style-type: none"> * Если Вы установили электрическое соединение с прицепом, активная система контроля «слепых» зон недоступна. ► Нажмите на сенсорную панель слева и подтвердите сообщение на дисплее.

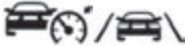

Сообщения на дисплее	Возможные причины/следствия и ► предложения по решению
<p>Сигнализация перестроения врем.недоступна См."Руководство"</p>	<p>* Система контроля «слепых» зон временно недоступна. Достигнуты системные пределы (→ стр. 239).</p> <p>► Продолжайте движение. Если причина неисправности устранена, система снова доступна.</p> <p>или</p> <p>► Если сообщение на дисплее не гаснет, остановитесь в соответствии с правилами дорожного движения и перезапустите двигатель.</p>
 <p>Активный ассистент рулевого управления не действует</p>	<p>* Активный ассистент рулевого управления неисправен. Активная система поддержания дистанции DISTRONIC по-прежнему доступна.</p> <p>► Обратитесь в специализированную мастерскую с квалифицированным персоналом.</p>
<p>Сигнализация перестроения не действует</p>	<p>* Сигнализация перестроения неисправна.</p> <p>► Обратитесь в специализированную мастерскую с квалифицированным персоналом.</p>
<p>Активная система помощи при парковке и PARKTRONIC не действуют См."Руководство"</p>	<p>* Активная система помощи при парковке и система комфортной парковки PARKTRONIC неисправны.</p> <p>► Остановите автомобиль в соответствии с правилами дорожного движения и перезапустите двигатель.</p> <p>► Если сообщение на дисплее появляется снова, обратитесь в специализированную мастерскую с квалифицированным персоналом.</p>
<p>Активн.система сигнал.перестроен. врем.недоступна См."Руководство"</p>	<p>* Активная система контроля «слепых» зон временно недоступна. Достигнуты системные пределы (→ стр. 239).</p>

Сообщения на дисплее	Возможные причины/следствия и ► предложения по решению
	<ul style="list-style-type: none"> ► Продолжайте движение. Если причина неисправности устранена, система снова доступна. ► Если сообщение на дисплее не гаснет, остановитесь в соответствии с правилами дорожного движения и перезапустите двигатель.
 <p>Активный ассистент рулевого управления временно недоступен См. "Руководство"</p>	<ul style="list-style-type: none"> * Активный ассистент рулевого управления временно недоступен. Условия окружающей среды выходят за системные пределы (→ стр. 206). <ul style="list-style-type: none"> ► Продолжайте движение. Когда условия окружающей среды будут соответствовать системным пределам, система снова будет доступна. ► При необходимости очистите лобовое стекло в зоне обзора камеры. ► При необходимости проверьте давление воздуха в шинах.
 <p>Attention Assist: Сделайте перерыв!</p>	<ul style="list-style-type: none"> * Система ATTENTION ASSIST распознала усталость или снижение внимательности водителя (→ стр. 233). <ul style="list-style-type: none"> ► При необходимости сделайте перерыв.
<p>Система распознавания дорожных знаков не действует</p>	<ul style="list-style-type: none"> * Система распознавания дорожных знаков неисправна. <ul style="list-style-type: none"> ► Обратитесь в специализированную мастерскую с квалифицированным персоналом.
<p>Активная система удерж.пол.движения в наст.вр.недоступна См."Руководство"</p>	<ul style="list-style-type: none"> * Активная система удержания полосы движения временно недоступна. Условия окружающей среды выходят за системные пределы (→ стр. 242). <ul style="list-style-type: none"> ► Продолжайте движение. Когда условия окружающей среды будут соответствовать системным пределам, система снова будет доступна.

Сообщения на дисплее	Возможные причины/следствия и ► предложения по решению
	<ul style="list-style-type: none"> * Активный ассистент рулевого управления достиг своих системных пределов. <ul style="list-style-type: none"> ► Возьмите на себя управление автомобилем и продолжайте движение с учетом дорожной ситуации.
<p>Сист.распознав. дорожных знаков временно недоступна См."Руководство"</p>	<ul style="list-style-type: none"> * Система распознавания дорожных знаков временно недоступна. <ul style="list-style-type: none"> ► Продолжайте движение. Если причина неисправности устранена, система снова доступна.
 <p>выключена</p>	<ul style="list-style-type: none"> * Функция HOLD отключена, так как происходит скольжение автомобиля или одно из условий включения не выполнено. <ul style="list-style-type: none"> ► Снова включите функцию HOLD через некоторое время или проверьте условия включения функции HOLD (→ стр. 213).
<p>Активн.система удержания полосы движения не действует</p>	<ul style="list-style-type: none"> * Активная система удержания полосы движения неисправна. <ul style="list-style-type: none"> ► Обратитесь в специализированную мастерскую с квалифицированным персоналом.
<p>Сигнализ.перестр. при движении с прицепом недоступна См."Руководство"</p>	<ul style="list-style-type: none"> * Если Вы установили электрическое соединение с прицепом, система контроля «слепых» зон недоступна. <ul style="list-style-type: none"> ► Нажмите на сенсорную панель слева и подтвердите сообщение на дисплее.
 <p>Attention Assist не действует</p>	<ul style="list-style-type: none"> * Система ATTENTION ASSIST неисправна. <ul style="list-style-type: none"> ► Обратитесь в специализированную мастерскую с квалифицированным персоналом.



Сообщения на дисплее	Возможные причины/следствия и ► предложения по решению
Активн.система сигнал.пере- строен. не действует	<p>* Активная система контроля "слепых" зон неисправна.</p> <p>► Обратитесь в специализированную мастерскую с квалифицированным персоналом.</p>
Ассистент предельной скоро- сти не действует	<p>* Система предупреждения о скоростных ограничениях неисправна.</p> <p>► Обратитесь в специализированную мастерскую с квалифицированным персоналом.</p>
Ассистент предельной скоро- сти в настоящее время недо- ступен См."Руководство"	<p>* Система предупреждения о скоростных ограничениях временно недоступна.</p> <p>► Продолжайте движение. Если причина неисправности устранена, система снова доступна.</p>
  <p>В наст.время нет доступа Радар.датчики загрязнены</p>	<p>* Радарные датчики неисправны. Возможные причины:</p> <ul style="list-style-type: none"> • Загрязнение датчиков • Интенсивные осадки • Длительное движение по загородной трассе без интенсивного дорожного движения, например в пустыне <p>Системы управления движением и системы обеспечения безопасности движения могут быть неисправны или временно недоступны.</p> <p>Если причины устранены, системы управления движением и системы обеспечения безопасности движения снова доступны.</p> <p>Если сообщение на дисплее не гаснет:</p> <p>► Остановите автомобиль с учетом дорожной ситуации.</p> <p>► Очистите все датчики (→ стр. 427).</p> <p>► Перезапустите двигатель.</p>

Сообщения на дисплее	Возможные причины/следствия и ► предложения по решению
 <p data-bbox="57 567 398 626">В наст. время нет доступа Вид камеры ограничен</p>	<p data-bbox="466 181 1042 207">* Обзор камеры ограничен. Возможные причины:</p> <ul data-bbox="490 222 1134 284" style="list-style-type: none"> • загрязнение лобового стекла в зоне обзора камеры, • интенсивные осадки или туман. <p data-bbox="486 310 1860 362">Системы управления движением и системы обеспечения безопасности движения могут быть неисправны или временно недоступны.</p> <p data-bbox="486 378 1911 404">Если причины устранены, системы управления движением и системы обеспечения безопасности движения снова доступны.</p> <p data-bbox="486 419 930 445">Если сообщение на дисплее не гаснет:</p> <ul data-bbox="486 455 1144 523" style="list-style-type: none"> ► Остановите автомобиль с учетом дорожной ситуации. ► Произведите чистку лобового стекла.
 <p data-bbox="57 756 122 782">Выкл.</p>	<p data-bbox="466 642 1900 699">* Активная система поддержания дистанции DISTRONIC деактивирована. Если дополнительно раздается предупредительный звуковой сигнал, то активная система поддержания дистанции DISTRONIC автоматически деактивирована (→ стр. 202).</p>
 <p data-bbox="57 916 163 942">--- км/ч</p>	<p data-bbox="466 802 1829 828">* Активная система поддержания дистанции DISTRONIC не включается, так как выполнены не все условия включения.</p> <ul data-bbox="486 839 1757 865" style="list-style-type: none"> ► Выполните требования для включения активной системы поддержания дистанции DISTRONIC (→ стр. 202).

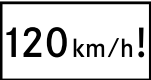

Сообщения на дисплее	Возможные причины/следствия и ► предложения по решению
 <p>Пассивный режим</p>	<ul style="list-style-type: none"> * Если Вы задействовали педаль газа в дополнение к настройке активной системы поддержания дистанции DISTRONIC, система включается в пассивный режим (→ стр. 211).
<p>Активный ассистент поддержания дистанции временно недоступен См. "Руководство"</p>	<ul style="list-style-type: none"> * Активная система поддержания дистанции DISTRONIC временно недоступна. Условия окружающей среды выходят за системные пределы (→ стр. 200). <ul style="list-style-type: none"> ► Продолжайте движение. Когда условия окружающей среды будут соответствовать системным пределам, система снова будет доступна.
<p>Активный ассистент поддержания дистанции не действует</p>	<ul style="list-style-type: none"> * Активная система поддержания дистанции DISTRONIC неисправна. Другие системы управления автомобилем и системы обеспечения безопасности движения также могут быть неисправны. <ul style="list-style-type: none"> ► Обратитесь в специализированную мастерскую с квалифицированным персоналом.
<p>Активный ассистент поддержания дистанции снова доступен</p>	<ul style="list-style-type: none"> * Активная система поддержания дистанции DISTRONIC готова к работе и может быть включена (→ стр. 202).
 <p>--- км/ч</p>	<ul style="list-style-type: none"> * Система круиз-контроля TEMPOMAT не поддается включению, так как выполнены не все условия включения. <ul style="list-style-type: none"> ► Учитывайте условия включения системы круиз-контроля TEMPOMAT (→ стр. 197).
<p>TEMPOMAT выключен</p>	<ul style="list-style-type: none"> * Система круиз-контроля TEMPOMAT была выключена. Если дополнительно раздается предупредительный звуковой сигнал, то система круиз-контроля TEMPOMAT автоматически выключилась (→ стр. 195).



Сообщения на дисплее	Возможные причины/следствия и ► предложения по решению
TEMPOMAT не действует	<ul style="list-style-type: none"> * Система TEMPOMAT неисправна. <ul style="list-style-type: none"> ► Обратитесь в специализированную мастерскую с квалифицированным персоналом.
TEMPOMAT и ограничитель скорости не действуют	<ul style="list-style-type: none"> * Система круиз-контроля TEMPOMAT и ограничитель скорости неисправны. <ul style="list-style-type: none"> ► Обратитесь в специализированную мастерскую с квалифицированным персоналом.
 <p>--- км/ч</p>	<ul style="list-style-type: none"> * Ограничитель скорости не поддается включению, так как выполнены не все условия включения. <ul style="list-style-type: none"> ► Учитывайте условия включения ограничителя скорости (→ стр. 197).
Ограничитель скорости не действует	<ul style="list-style-type: none"> * Ограничитель скорости неисправен. <ul style="list-style-type: none"> ► Обратитесь в специализированную мастерскую с квалифицированным персоналом.
Ограничитель скорости в пассивном режиме	<ul style="list-style-type: none"> * При нажатии на педаль акселератора с преодолением точки сопротивления (режим движения "кик-даун") ограничитель скорости переключается в пассивный режим (→ стр. 197).
Ограничение скорости (зимние шины) XXX км/ч	<ul style="list-style-type: none"> * Вы достигли максимальной введенной в память скорости движения для зимних шин. Превышение этой скорости движения невозможно.
 <p>Превышена максимально допустимая скорость</p>	<ul style="list-style-type: none"> * Вы превысили максимально разрешенную скорость движения (только в исполнении для определенных стран). <ul style="list-style-type: none"> ► Снизьте скорость.

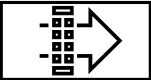
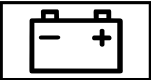
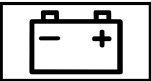

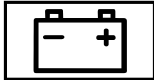
Двигатель



Сообщения на дисплее	Возможные причины/следствия и ► предложения по решению
 <p data-bbox="118 342 466 368">Прочистить топливный фильтр</p>	<p data-bbox="527 225 1954 251">* Автомобили с дизельным двигателем: топливный фильтр загрязнен или необходимо слить воду из топливного фильтра.</p> <ul style="list-style-type: none"> <li data-bbox="547 267 1555 293">► Обратитесь в специализированную мастерскую с квалифицированным персоналом.
 <p data-bbox="118 501 404 553">Замер уровня моторного масла невозможен</p>	<p data-bbox="527 387 1712 413">* Электрическое соединение с датчиком уровня масла прервано или датчик уровня масла неисправен.</p> <ul style="list-style-type: none"> <li data-bbox="547 428 1555 454">► Обратитесь в специализированную мастерскую с квалифицированным персоналом.
 <p data-bbox="118 687 396 739">Охлажд.жидкость СТОП! Выключ.двигатель!</p>	<p data-bbox="527 573 948 599">* Перегрев охлаждающей жидкости.</p> <ul style="list-style-type: none"> <li data-bbox="547 615 1616 641">► Немедленно остановите автомобиль с учетом дорожной ситуации и выключите двигатель. <div data-bbox="568 672 1984 718" style="background-color: #cccccc; padding: 5px;"> <p data-bbox="574 682 1263 708">▲ ОСТОРОЖНО Опасность ожога при открывании капота</p> </div> <p data-bbox="568 729 1929 781">Если Вы открываете капот при перегреве двигателя или при пожаре в моторном отсеке, Вы можете подвергнуться воздействию горячих газов или вытекающих эксплуатационных материалов.</p> <ul style="list-style-type: none"> <li data-bbox="568 801 1398 827">► Перед открытием капота дождись остывания перегретого двигателя. <li data-bbox="568 843 1575 869">► При пожаре в моторном отсеке не открывайте капот и уведомите пожарную охрану. <ul style="list-style-type: none"> <li data-bbox="547 900 983 926">► Дождитесь охлаждения двигателя. <li data-bbox="547 941 1377 967">► Убедитесь, что подача воздуха к радиатору двигателя не затруднена.





Сообщения на дисплее	Возможные причины/следствия и ► предложения по решению
	<ul style="list-style-type: none"> ► Не допуская высокой нагрузки на двигатель, продолжайте движение до ближайшей специализированной мастерской с квалифицированным персоналом. Следите за тем, чтобы индикация температуры охлаждающей жидкости показывала менее 120 °С.
 <p data-bbox="53 387 390 412">Замените воздушный фильтр</p>	<ul style="list-style-type: none"> * Автомобили с дизельным двигателем: воздушный фильтр двигателя загрязнен и должен быть заменен. <ul style="list-style-type: none"> ► Обратитесь в специализированную мастерскую с квалифицированным персоналом.
 <p data-bbox="53 545 335 570">СТОП! См. "Руководство"</p>	<ul style="list-style-type: none"> * Аккумуляторная батарея больше не заряжается и достигла слишком низкого уровня зарядки. <div data-bbox="492 477 1923 619" style="border: 1px solid gray; padding: 5px; margin-top: 10px;"> <p>! УКАЗАНИЕ При продолжении движения возможно повреждение двигателя</p> <ul style="list-style-type: none"> ► Продолжать движение нельзя! ► Свяжитесь со специализированной мастерской с квалифицированным персоналом. </div> <ul style="list-style-type: none"> ► Незамедлительно остановите автомобиль с учетом дорожной ситуации. Продолжать движение нельзя! ► Выключите двигатель. ► Обратитесь в специализированную мастерскую с квалифицированным персоналом.
 <p data-bbox="53 877 257 902">См. "Руководство"</p>	<ul style="list-style-type: none"> * Аккумуляторная батарея больше не заряжается. <div data-bbox="492 811 1923 953" style="border: 1px solid gray; padding: 5px; margin-top: 10px;"> <p>! УКАЗАНИЕ При продолжении движения возможно повреждение двигателя</p> <ul style="list-style-type: none"> ► Продолжать движение нельзя! ► Свяжитесь со специализированной мастерской с квалифицированным персоналом. </div>

Сообщения на дисплее	Возможные причины/следствия и ► предложения по решению
<p>Долейте охлад.жидкость См."Руководство"</p>	<ul style="list-style-type: none"> ► Немедленно остановите автомобиль с учетом дорожной ситуации и выключите двигатель. ► Обратитесь в специализированную мастерскую с квалифицированным персоналом. <p>* Уровень охлаждающей жидкости упал ниже нормы.</p> <div style="border: 1px solid black; padding: 5px; margin: 5px 0;"> <p>! УКАЗАНИЕ Повреждение двигателя из-за недостаточного объема охлаждающей жидкости</p> <p>► Избегайте длительных поездок с недостаточным объемом охлаждающей жидкости.</p> </div> <ul style="list-style-type: none"> ► Долейте охлаждающей жидкости (→ стр. 419).
	<p>* Электродвигатель вентилятора охлаждения двигателя неисправен.</p> <ul style="list-style-type: none"> ► Не допуская высокой нагрузки на двигатель, продолжайте движение до ближайшей специализированной мастерской с квалифицированным персоналом. Следите за тем, чтобы индикация температуры охлаждающей жидкости показывала менее 120 °С.
 <p>Остановите а/м Оставьте двигатель включенным</p>	<p>* Аккумуляторная батарея достигла слишком низкого уровня зарядки.</p> <ul style="list-style-type: none"> ► Незамедлительно остановите автомобиль с учетом дорожной ситуации. Продолжать движение нельзя! ► Оставьте двигатель включенным. ► Начинать движение только после выключения сообщения на дисплее.
 <p>Снизить уровень моторного масла</p>	<p>* Сообщение на дисплее отображается только при определенных двигателях: Слишком высокий уровень масла в двигателе.</p>

Сообщения на дисплее	Возможные причины/следствия и ► предложения по решению
	<p>! УКАЗАНИЕ Повреждение двигателя из-за движения со слишком высоким уровнем масла в двигателе</p> <p>► Избегайте длительных поездок со слишком высоким уровнем моторного масла.</p> <p>► Незамедлительно обратитесь в специализированную мастерскую с квалифицированным персоналом для откачки моторного масла.</p>
 <p>Уровень мот.масла СТОП! Выключ.двигатель!</p>	<p>* Сообщение на дисплее отображается только при определенных двигателях: Падение уровня масла в двигателе ниже нормы.</p> <p>! УКАЗАНИЕ Повреждение двигателя из-за движения со слишком низким уровнем масла в двигателе</p> <p>► Избегайте длительных поездок со слишком низким уровнем масла в двигателе.</p> <p>► Незамедлительно остановите автомобиль с учетом дорожной ситуации. Продолжать движение нельзя!</p> <p>► Выключите двигатель.</p> <p>► Долейте 1 л моторного масла.</p> <p>► Проверьте уровень моторного масла.</p> <p>Долейте моторное масло (→ стр. 418). Указания по моторному маслу (→ стр. 486).</p>
 <p>Резерв топлива</p>	<p>* Запас топлива достиг уровня минимального резерва.</p> <p>► Заправьте автомобиль топливом.</p>

Сообщения на дисплее	Возможные причины/следствия и ► предложения по решению
 <p data-bbox="118 298 457 381">Давление мотор.масла Остановить а/м Выключить двигатель</p>	<p data-bbox="527 184 1418 246">* Сообщение на дисплее отображается только при определенных двигателях: Слишком низкое давление масла в двигателе.</p> <div data-bbox="553 270 1984 370" style="border: 1px solid black; padding: 5px;"> <p data-bbox="574 280 1800 308">! УКАЗАНИЕ Повреждение двигателя из-за движения со слишком низким давлением масла в двигателе</p> <p data-bbox="574 329 1479 357">► Избегайте передвижения при слишком низком давлении моторного масла.</p> </div> <ul data-bbox="547 391 1759 456" style="list-style-type: none"> <li data-bbox="547 391 1759 419">► Незамедлительно остановите автомобиль с учетом дорожной ситуации. Продолжать движение нельзя! <li data-bbox="547 429 1555 456">► Обратитесь в специализированную мастерскую с квалифицированным персоналом.
 <p data-bbox="118 591 437 643">12-вольтовая АКБ См."Руководство"</p>	<p data-bbox="527 474 1377 502">* Двигатель выключен, а заряд аккумуляторной батареи слишком низкий.</p> <ul data-bbox="547 512 1937 674" style="list-style-type: none"> <li data-bbox="547 512 1187 540">► Выключите ненужные потребители электроэнергии. <li data-bbox="547 551 1937 609">► Оставьте двигатель включенным в течение нескольких минут или проедьте на автомобиле более длинную дистанцию. Аккумуляторная батарея заряжается. <p data-bbox="547 612 1631 640">Если при работающем двигателе появляется сообщение, имеется повреждение бортовой сети.</p> <ul data-bbox="547 650 1555 674" style="list-style-type: none"> <li data-bbox="547 650 1555 674">► Обратитесь в специализированную мастерскую с квалифицированным персоналом.
 <p data-bbox="118 812 445 864">При заправке на АЗС долить 1 л моторного масла</p>	<p data-bbox="527 695 1418 757">* Сообщение на дисплее отображается только при определенных двигателях: Уровень моторного масла упал до нижней отметки.</p> <div data-bbox="553 781 1984 881" style="border: 1px solid black; padding: 5px;"> <p data-bbox="574 791 1770 819">! УКАЗАНИЕ Повреждение двигателя из-за движения со слишком низким уровнем масла в двигателе</p> <p data-bbox="574 840 1528 868">► Избегайте длительных поездок со слишком низким уровнем масла в двигателе.</p> </div> <ul data-bbox="547 902 1443 930" style="list-style-type: none"> <li data-bbox="547 902 1443 930">► При следующей остановке для заправки долейте 1 литр моторного масла. <p data-bbox="547 951 1003 979">Долейте моторного масла (→ стр. 418).</p>

Сообщения на дисплее	Возможные причины/следствия и ► предложения по решению
<p>Система привода Неисправность СТОП! Выключите двигатель</p>	<p>Указания по моторному маслу (→ стр. 486).</p> <ul style="list-style-type: none"> * Приводная система неисправна. <ul style="list-style-type: none"> ► Немедленно остановите автомобиль с учетом дорожной ситуации и выключите двигатель. ► Обратитесь в специализированную мастерскую с квалифицированным персоналом.
<p>Система привода Неисправность Обратитесь в СТО</p>	<ul style="list-style-type: none"> * Приводная система неисправна. <ul style="list-style-type: none"> ► Обратитесь в специализированную мастерскую с квалифицированным персоналом.
 <p>Долить AdBlue См."Руководство"</p>	<ul style="list-style-type: none"> * Уровень AdBlue® упал ниже отметки минимального резерва. <ul style="list-style-type: none"> ► Долейте не менее 5 л AdBlue® (→ стр. 171).
 <p>Долить AdBlue Мощн.огран.чер. XXX km См."Руководство"</p>	<ul style="list-style-type: none"> * Низкий уровень запаса AdBlue® приводит к ограничению мощности после указанного оставшегося расстояния. <ul style="list-style-type: none"> ► Долейте не менее 5 л AdBlue® (→ стр. 171).
	<ul style="list-style-type: none"> * Низкий уровень запаса AdBlue® приводит к ограничению мощности, начиная с отображаемой скорости. После указанного оставшегося расстояния пуск двигателя больше невозможен. <ul style="list-style-type: none"> ► Долейте не менее 5 л AdBlue® (→ стр. 171).

Сообщения на дисплее	Возможные причины/следствия и ► предложения по решению
<p>Долить AdBlue Мощн.огранич.: XXX км/ч Пуск невозм.чер. XXXкм</p>	
<p></p> <p>Долить AdBlue Пуск невозможен</p>	<p>* Запас AdBlue® израсходован. Двигатель больше не поддается запуску.</p> <ul style="list-style-type: none"> ► Долейте не менее 5 л AdBlue® (→ стр. 171). ► Включите зажигание. <p>Вы можете снова произвести пуск двигателя примерно через одну минуту.</p>
<p></p> <p>Неисправность системы AdBlue См."Руководство"</p>	<p>* Система подачи восстановителя AdBlue® неисправна.</p> <ul style="list-style-type: none"> ► Немедленно обратитесь в специализированную мастерскую с квалифицированным персоналом.
<p></p> <p>Неисправн.сист.AdBlue Мощн.огранич.чер. XXX км См."Руководство"</p>	<p>* Система подачи восстановителя AdBlue® неисправна. Ограничение мощности вводится после указанного оставшегося расстояния.</p> <ul style="list-style-type: none"> ► Немедленно обратитесь в специализированную мастерскую с квалифицированным персоналом.
<p></p>	<p>* Ограничение мощности из-за неисправности в системе восстановителя AdBlue®. После указанного расстояния запуск двигателя больше невозможен.</p> <ul style="list-style-type: none"> ► Немедленно обратитесь в специализированную мастерскую с квалифицированным персоналом.





Сообщения на дисплее	Возможные причины/следствия и ► предложения по решению
<p>Неисправн.сист.AdBlue Мощн.огранич.: XXX км/ч Пуск невозм.чер. XXXкм</p> <div data-bbox="65 274 261 378" style="border: 1px solid black; padding: 5px; text-align: center;">  </div> <p>Неисправность системы AdBlue Пуск невозможен</p>	<p>* Система подачи восстановителя AdBlue® неисправна. Двигатель больше не поддается запуску.</p> <p>► Немедленно свяжитесь со специализированной мастерской с квалифицированным персоналом.</p>

Шины

Сообщения на дисплее	Возможные причины/следствия и ► предложения по решению
<p>Давление воздуха в шинах Проверьте шины!</p>	<p>* Сигнализация падения давления воздуха в шинах распознала значительное падение давления воздуха в шине.</p> <div data-bbox="490 657 1921 709" style="background-color: #f0f0f0; padding: 5px;"> <p>▲ ОСТОРОЖНО Опасность аварии из-за слишком низкого давления воздуха в шинах</p> </div> <p>Шины со слишком низким давлением воздуха сопряжены со следующими опасностями:</p> <ul style="list-style-type: none"> • Шины могут лопнуть, в особенности при увеличении загрузки автомобиля и скорости движения. • Возможен чрезмерный и / или неравномерный износ шин, что отрицательно влияет на сцепление шин с дорогой. • Ходовые качества, а также управляемость- и эффективность торможения автомобиля могут значительно ухудшиться. <p>В этом случае Вы можете потерять контроль над автомобилем.</p> <p>► Соблюдайте рекомендованные значения давления воздуха в шинах.</p>



Сообщения на дисплее	Возможные причины/следствия и ► предложения по решению
	<p>► При необходимости откорректируйте давление воздуха в шинах.</p> <p>► Остановите автомобиль с учетом дорожной ситуации.</p> <p>► Проверьте давление воздуха в шинах (→ стр. 456) и сами шины.</p> <p>► При правильно установленном давлении воздуха в шинах заново активируйте сигнализацию падения давления воздуха в шинах (→ стр. 463).</p>
 <p data-bbox="118 508 394 534">Внимание Дефект шины</p>	<p>* Внезапное падение давления воздуха в одной или нескольких шинах. Отображается положение колеса.</p> <p>▲ ОСТОРОЖНО Опасность аварии при движении со спущенными шинами</p> <p>Движение со спущенными шинами сопряжено со следующими опасностями:</p> <ul style="list-style-type: none"> • Шины могут чрезмерно нагреться и вызвать пожар. • Ходовые качества, а также управляемость- и эффективность торможения автомобиля могут значительно ухудшиться. <p>В этом случае Вы можете потерять контроль над автомобилем.</p> <p>► Не допускайте движения со спущенными шинами.</p> <p>► Соблюдайте указания по действиям при проколе шины.</p> <p>Указания по действиям при проколе шины (→ стр. 435).</p> <p>► Остановите автомобиль с учетом дорожной ситуации.</p> <p>► Проверьте шины.</p>
	<p>* Сообщение на дисплее сигнализации падения давления воздуха в шинах было индицировано, однако после этого система заново не была запущена.</p>



Сообщения на дисплее	Возможные причины/следствия и ► предложения по решению
<p>После замера давлен.активируйте заново сигн.падения давления в шинах</p>	<ul style="list-style-type: none"> ► При правильно установленном давлении воздуха в шинах заново активируйте сигнализацию падения давления воздуха в шинах (→ стр. 463).
<div data-bbox="63 273 261 377" data-label="Image"> </div> <p>Проверьте шины!</p>	<ul style="list-style-type: none"> * Произошло резкое падение давления воздуха в одной или нескольких шинах. Отображается положение колеса. <div data-bbox="486 319 1923 664" style="border: 1px solid gray; padding: 5px;"> <p>▲ ОСТОРОЖНО Опасность аварии из-за слишком низкого давления воздуха в шинах</p> <p>Шины со слишком низким давлением воздуха сопряжены со следующими опасностями:</p> <ul style="list-style-type: none"> • Шины могут лопнуть, в особенности при увеличении загрузки автомобиля и скорости движения. • Возможен чрезмерный и / или неравномерный износ шин, что отрицательно влияет на сцепление шин с дорогой. • Ходовые качества, а также управляемость- и эффективность торможения автомобиля могут значительно ухудшиться. <p>В этом случае Вы можете потерять контроль над автомобилем.</p> <ul style="list-style-type: none"> ► Соблюдайте рекомендованные значения давления воздуха в шинах. ► При необходимости откорректируйте давление воздуха в шинах. </div> <ul style="list-style-type: none"> ► Остановите автомобиль с учетом дорожной ситуации. ► Проверьте давление воздуха в шинах (→ стр. 456) и сами шины.
<p>Сигнализ.паден. давления воздуха в шинах не действует</p>	<ul style="list-style-type: none"> * Сигнализация падения давления воздуха в шинах неисправна. ► Обратитесь в специализированную мастерскую с квалифицированным персоналом.
<div data-bbox="63 853 261 957" data-label="Image"> </div>	<ul style="list-style-type: none"> * Как минимум в одной из шин давление воздуха упало ниже нормы или имеются значительные расхождения давления воздуха в отдельных шинах. ► Проверьте давление воздуха в шине и при необходимости подкачайте шину.

Сообщения на дисплее	Возможные причины/следствия и ► предложения по решению
Отрегулируйте давление воздуха в шинах	<ul style="list-style-type: none"> ► При правильно установленном давлении воздуха в шинах заново активируйте систему контроля давления в шинах (→ стр. 459).
 <p>Сист.контроля давления воздуха в шинах врем.не доступна</p>	<ul style="list-style-type: none"> * Вы находитесь в зоне мощного источника радиопомех. Поэтому сигналы датчиков давления воздуха в шинах не принимаются. Система контроля давления в шинах временно недоступна. ► Продолжайте движение. ► После устранения причины помех система контроля давления в шинах автоматически включается.
 <p>Колесные датчики отсутствуют</p>	<ul style="list-style-type: none"> * На одной или нескольких шинах отсутствует сигнал колесного датчика давления воздуха в шине. Значения давления в таких шинах не отображаются. ► Замените неисправные колесные датчики в специализированной мастерской с квалифицированным персоналом.
 <p>Сист.контроля давления в шинах не действует Отсутст.колес.датч.</p>	<ul style="list-style-type: none"> * Смонтированные колеса не оборудованы подходящими датчиками давления воздуха в шинах. Система контроля давления в шинах выключена. ► Смонтируйте колеса с подходящими датчиками давления воздуха в шинах.
	<ul style="list-style-type: none"> * Система контроля давления в шинах неисправна.

Сообщения на дисплее	Возможные причины/следствия и ► предложения по решению
Сист.контроля давления воздуха в шинах не действует	<p>▲ ОСТОРОЖНО Опасность аварии при неисправности системы контроля давления воздуха в шинах</p> <p>Если система контроля давления воздуха в шинах неисправна, она не может надлежащим образом предупредить о падении давления воздуха в одной или нескольких шинах.</p> <p>При слишком низком давлении воздуха в шинах шины могут, например, ограничить ходовые качества, а также управляемость - и эффективность торможения.</p> <p>► Проверьте систему контроля давления воздуха в шинах в специализированной мастерской с квалифицированным персоналом.</p> <p>► Обратитесь в специализированную мастерскую с квалифицированным персоналом.</p>
Перегрев шин	<p>* Как минимум одна шина перегрелась. Соответствующая шина отображается красным цветом. При температуре близкой к предельному значению шины отображаются желтым цветом.</p> <p>► Снизьте скорость.</p>
Снизить скорость	<p>* Как минимум одна шина перегрелась. Соответствующая шина отображается красным цветом. При температурах, близких к предельно допустимым, шины отображаются желтым цветом.</p> <p>▲ ОСТОРОЖНО Опасность аварии при движении с перегретыми шинами</p> <p>Перегретые шины могут лопнуть, особенно при движении с высокой скоростью.</p> <p>► Снизьте скорость, чтобы шины могли остыть.</p> <p>► Снизьте скорость, чтобы шины могли остыть.</p>



Ключ

Сообщения на дисплее	Возможные причины/следствия и ► предложения по решению
 <p>Ключ не распознан (сообщение красного цвета)</p>	<p>* Ключ не распознается и, возможно, больше не находится в автомобиле. Ключ больше не находится в автомобиле и Вы выключили двигатель:</p> <ul style="list-style-type: none"> • Двигатель больше не поддается запуску. • Вы не сможете произвести центральную блокировку замков автомобиля. <p>► Убедитесь, что ключ находится в автомобиле.</p> <p>Если распознавание ключа нарушено из-за сильного источника радиопомех:</p> <ul style="list-style-type: none"> ► Незамедлительно остановите автомобиль с учетом дорожной ситуации. ► Положите ключ в отсек для пуска двигателя при помощи ключа (→ стр. 153).
 <p>Замените ключ</p>	<p>* Необходима замена ключа.</p> <ul style="list-style-type: none"> ► Обратитесь в специализированную мастерскую с квалифицированным персоналом.
 <p>Ключ не распознан (Сообщение белого цвета)</p>	<p>* Ключ в данный момент не распознается.</p> <ul style="list-style-type: none"> ► Измените положение ключа в автомобиле. ► Если ключ по-прежнему не распознается, запустите двигатель с помощью ключа в вещевом отделении (→ стр. 153).

Сообщения на дисплее	Возможные причины/следствия и ► предложения по решению
 <p data-bbox="53 298 384 350">Замените элементы питания ключа</p>	<ul style="list-style-type: none"> <li data-bbox="461 184 983 246">* Элемент питания ключа разрядился. <ul style="list-style-type: none"> <li data-bbox="486 220 983 246">► Замените элемент питания (→ стр. 67).
 <p data-bbox="53 484 390 567">Положите ключ в специально выделенный отсек См. "Руководство"</p>	<ul style="list-style-type: none"> <li data-bbox="461 370 866 396">* Распознавание ключа нарушено. <ul style="list-style-type: none"> <li data-bbox="486 407 1022 433">► Измените положение ключа в автомобиле. <li data-bbox="486 448 1841 505">► Произведите пуск двигателя автомобиля с ключом, находящемся в отсеке для пуска двигателя при помощи ключа (→ стр. 153).
 <p data-bbox="53 702 390 754">Замените ключ См. "Руководство"</p>	<ul style="list-style-type: none"> <li data-bbox="461 588 1800 614">* Автомобили с электронным ключом автомобиля: недостаточно прав для пуска двигателя или они отсутствуют. <ul style="list-style-type: none"> <li data-bbox="486 624 1800 650">► Убедитесь, что соединение с Интернетом в мобильном телефоне не ограничено определенными настройками. <li data-bbox="486 666 1923 723">► Откройте веб-приложение Mercedes me connect http://www.mercedes.me и выберите услугу "Электронной ключ автомобиля". <li data-bbox="486 738 1208 764">► Сначала деактивируйте, а потом снова активируйте услугу. <li data-bbox="486 780 1759 806">► Если сообщение на дисплее все равно появляется, обратитесь в центр поддержки клиентов Mercedes-Benz. <li data-bbox="461 811 1923 837">* Автомобили со стикером электронного ключа автомобиля: недостаточно прав для пуска двигателя или они отсутствуют. <ul style="list-style-type: none"> <li data-bbox="486 847 1892 899">► Закажите новый стикер электронного ключа автомобиля на авторизованной СТОА Mercedes-Benz или на сайте http://www.mercedes-benz.com/connect.

Автомобиль

Сообщения на дисплее	Возможные причины/следствия и ► предложения по решению
<p>Коробка передач Неисправность СТОП!</p>	<ul style="list-style-type: none"> * Коробка передач неисправна. Коробка передач автоматически переключается в положение [N]. <ul style="list-style-type: none"> ► Незамедлительно остановите автомобиль с учетом дорожной ситуации. ► Переключите коробку передач в положение [P]. ► Обратитесь в специализированную мастерскую с квалифицированным персоналом.
<div style="border: 1px solid black; width: 40px; height: 40px; margin: 0 auto; display: flex; align-items: center; justify-content: center;">  </div> <p>Тягово-сцепное устройство откидывается</p>	<ul style="list-style-type: none"> * Вы откидываете или задвигаете ножку сцепного шара. Не ускоряйте, не замедляйте процесс откидывания и не двигайте неподвижную ножку сцепного шара рукой, ногой или при помощи вспомогательных средств. Не присоединяйте прицеп во время движения ножки сцепного шара. Если ножка сцепного шара достигла рабочего положения, сообщение на дисплее гаснет.
<p>АКП программируется Задействуйте рычаг АКП Нажимайте на тормоз XX с Опасность откатывания</p>	<ul style="list-style-type: none"> * Выполняется инициализация коробки передач. Существует опасность откатывания! <ul style="list-style-type: none"> ► Нажмите и удерживайте нажатой педаль тормоза до завершения процесса инициализации. Во время процесса инициализации дополнительно производится автоматическое задействование электрического стояночного тормоза. ► Включите зажигание. ► Включите положение АКП [P], [R] или [N].
<p>Резервная АКБ Неисправность</p>	<ul style="list-style-type: none"> * Зарядка резервной аккумуляторной батареи для коробки передач больше не производится. <ul style="list-style-type: none"> ► Обратитесь в специализированную мастерскую с квалифицированным персоналом. ► А до тех пор перед выключением двигателя всегда вручную переводите коробку передач в положение [P]. ► Перед выходом из автомобиля задействуйте электрический стояночный тормоз.
	<ul style="list-style-type: none"> * Сцепление сильно нагружено и нагревается.



Сообщения на дисплее	Возможные причины/следствия и ► предложения по решению
<p>Перегрев сцепления! Избегайте трогания с места в течение XX:XX минут</p>	<p>Избегайте частого начала движения и продолжительного движения со скоростью пешехода.</p> <ul style="list-style-type: none"> ► Остановитесь с учетом дорожной ситуации и оставьте двигатель работать. При работающем двигателе сцепление охлаждается быстрее. <p>или</p> <ul style="list-style-type: none"> ► Если имеется возможность, продолжайте движение на равномерной скорости и уберите ногу с педали сцепления. Не допускайте пробуксовывания сцепления. Сцепление охлаждается во время движения. <p>Если сцепление охладилось, то сообщение на дисплее исчезает.</p>
 <p>Управление только при АКП в положении "P"</p>	<ul style="list-style-type: none"> * Вы попытались переместить ножку сцепного шара и коробка передач находится в положении R, N или D. ► Нажмите на педаль тормоза. ► Переключите коробку передач в положение P.
 <p>Управление только при АКП в положении "N"</p>	<ul style="list-style-type: none"> * Автомобили с механической коробкой передач: Вы попытались переместить ножку сцепного шара и коробка передач не переключена на холостой ход N. ► Переключите коробку передач на холостой ход N.
	<ul style="list-style-type: none"> * Вы выходите из готового к эксплуатации автомобиля. ► При выходе из автомобиля выключите зажигание, примите меры для предотвращения его откатывания и возьмите ключ с собой.



Сообщения на дисплее	Возможные причины/следствия и ► предложения по решению
А/м готов к эксплуат. Перед выходом из а/м выключите зажигание	<ul style="list-style-type: none"> ► Если Вы не выходите из автомобиля, выключите потребители электроэнергии, например подогрев сидений. В противном случае возможна разрядка аккумуляторной батареи на 12-В и пуск двигателя автомобиля возможен только с помощью аккумуляторной батареи другого автомобиля (облегчение пуска двигателя).
Перегрев трансмис. масла! Двигайтесь осторожно!	<ul style="list-style-type: none"> * Коробка передач перегрелась. При активном сообщении на дисплее трогание с места и ходовые качества могут быть временно нарушены. ► При движении не допускайте работы двигателя на высоких оборотах. ► Избегайте спортивного стиля вождения. ► Перед троганием с места на подъеме дайте коробке передач остыть и дождитесь, пока не исчезнет сообщение на дисплее.
Программирование КП закончено	<ul style="list-style-type: none"> * Процесс инициализации коробки передач завершен. Можно снова включать любые положения АКП.
Для переключения в положение R сначала нажмите на педаль тормоза	<ul style="list-style-type: none"> * Вы попытались переключить АКП в положение R. ► Нажмите на педаль тормоза. ► Переключите коробку передач в положение R.
Коробка передач Неисправность Обратитесь в СТО	<ul style="list-style-type: none"> * Коробка передач неисправна. Обратитесь в специализированную мастерскую с квалифицированным персоналом.
Для снятия с перед. Р или N нажмите на педаль тормоза и включите двигатель	<ul style="list-style-type: none"> * Вы попытались переключиться из положения P или N в другое положение АКП. ► Нажмите на педаль тормоза. ► Запустите двигатель.
Для снятия с передачи Р нажмите на педаль тормоза	<ul style="list-style-type: none"> * Вы попытались переключиться из положения P в другое положение АКП. ► Нажмите на педаль тормоза.



Сообщения на дисплее	Возможные причины/следствия и ► предложения по решению
Не переключая передачи, обратитесь в пункт ТО!	<ul style="list-style-type: none"> * Коробка передач неисправна. Положение коробки передач больше нельзя переключить. <ul style="list-style-type: none"> ► Если коробка передач находится в положении D, не переключая положения коробки передач обратитесь в специализированную мастерскую с квалифицированным персоналом. ► При всех остальных положениях коробки передач поставьте автомобиль на стоянку в соответствии с правилами дорожного движения. ► Обратитесь в специализированную мастерскую с квалифицированным персоналом.
Стоян.блок.неиспр. Задействуйте стояночный тормоз	<ul style="list-style-type: none"> * Коробка передач неисправна. Запорный механизм трансмиссии использовать нельзя. <ul style="list-style-type: none"> ► Остановите автомобиль в соответствии с правилами дорожного движения. ► Предохраните автомобиль от откатывания при помощи электрического стояночного тормоза.
Движение задним ходом невозможно Обрат-ся в пункт ТО!	<ul style="list-style-type: none"> * Коробка передач неисправна. Включение передачи заднего хода больше невозможно. <ul style="list-style-type: none"> ► Обратитесь в специализированную мастерскую с квалифицированным персоналом.
Для пуска двигателя выжмите педаль сцепления	<ul style="list-style-type: none"> * Вы попытались запустить двигатель, не нажав на педаль сцепления. <ul style="list-style-type: none"> ► Нажмите на педаль сцепления и затем запустите двигатель. Двигатель заглох при начале движения, например, из-за слишком быстрого отпускания педали сцепления. ► Повторно нажмите на педаль сцепления. Двигатель запускается автоматически. ► Для начала движения медленно отпускайте педаль сцепления.
Активирована постоянная передача N Опасность откатывания автомобиля	<ul style="list-style-type: none"> * Во время качения или движения автомобиля, коробка передач переключилась в положение N. <ul style="list-style-type: none"> ► Для остановки нажмите на педаль тормоза, а при остановке автомобиля переключите коробку передач в положение P. ► Для продолжения движения переключите коробку передач в положение D или R.



Сообщения на дисплее	Возможные причины/следствия и ► предложения по решению
<p>Опасность откатывания Задействуйте стояночный тормоз См. "Руководство"</p>	<ul style="list-style-type: none"> * Положение селектора коробки передач невозможно точно определить. <ul style="list-style-type: none"> ► Предохраните автомобиль от откатывания, активировав электрический стояночный тормоз.
<div data-bbox="126 295 324 398" data-label="Image"> </div> <p>Проверьте крепление тяг-сцеп.устр-ва (сообщение белого цвета)</p>	<ul style="list-style-type: none"> * Фаркоп не готов к работе во время движения с прицепом. <ul style="list-style-type: none"> ► Немедленно остановите автомобиль с учетом дорожной ситуации и выключите двигатель. ► Отсоедините прицеп и предохраните его от откатывания. ► Заново включите процесс откидывания (→ стр. 245). ► При откинутой ножке сцепного шара удерживайте в оттянутом положении кнопку на двери багажного отделения до тех пор, пока ножка сцепного шара не зафиксируется под бампером. ► После того как сообщение на дисплее погаснет, присоедините прицеп и продолжите движение. <div data-bbox="551 574 1999 626" data-label="Section-Header"> <p>⚠ ОСТОРОЖНО Опасность аварии из-за незаблокированной шаровой головки</p> </div> <p>Если шаровая головка не достигла положения блокировки, то прицеп может отсоединиться.</p> <ul style="list-style-type: none"> ► Немедленно остановите автомобиль с учетом дорожной ситуации. Продолжать движение нельзя! ► Отсоедините прицеп и предохраните его от откатывания. ► Заново включите процесс откидывания и присоедините прицеп только после того, как сообщение на дисплее погаснет. <p>Если сообщение на дисплее не гаснет, фаркоп неисправен и ножка сцепного шара не заблокирована.</p> <ul style="list-style-type: none"> ► Не присоединяйте прицеп и продолжите движение без прицепа. При этом обратите внимание на ограниченный дорожный просвет из-за незаблокированной ножки сцепного шара. ► Обратитесь в специализированную мастерскую с квалифицированным персоналом.

Сообщения на дисплее	Возможные причины/следствия и ► предложения по решению
	<p>Фаркоп не готов к работе при неподвижном автомобиле.</p> <ul style="list-style-type: none"> ► Отсоедините подсоединенный прицеп и предохраните его от откатывания. ► Заново включите процесс откидывания (→ стр. 245). ► Если ножка сцепного шара находится в задвинутом положении: удерживайте в оттянутом положении кнопку на двери багажного отделения до тех пор, пока ножка сцепного шара в заблокированном положении не зафиксируется вертикально и затем не зафиксируется под бампером. ► Если ножка сцепного шара находится в откинутаом положении: удерживайте в оттянутом положении кнопку на двери багажного отделения до тех пор, пока ножка сцепного шара не зафиксируется под бампером. <p>Если сообщение на дисплее не гаснет, фаркоп неисправен и ножка сцепного шара не заблокирована.</p> <ul style="list-style-type: none"> ► Не присоединяйте прицеп и продолжите движение без прицепа. При этом обратите внимание на ограниченный дорожный просвет из-за незаблокированной ножки сцепного шара. ► Обратитесь в специализированную мастерскую с квалифицированным персоналом.
Передача Р только при остановленном автомобиле	<p>* Коробку передач можно переключить в положение P только при неподвижном автомобиле.</p>
Опасность откатывания а/м Дверь водителя открыта, АКП не в положении Р	<p>* Дверь водителя закрыта неполностью, а коробка передач находится в положении R, N или D.</p> <ul style="list-style-type: none"> ► При постановке автомобиля на стоянку переключите коробку передач в положение P.
Коробка передач Неисправность	<p>* Коробка передач неисправна. Причиной может быть перегрев сцепления или застопоренная передача.</p> <ul style="list-style-type: none"> ► Дайте коробке передач остыть. ► Если после последующего повторного пуска двигателя сообщение на дисплее не исчезнет, обратитесь в специализированную мастерскую с квалифицированным персоналом.



Сообщения на дисплее	Возможные причины/следствия и ► предложения по решению
 <p data-bbox="118 298 421 354">Рулевое управление неисправно См. "Руководство"</p>	<p data-bbox="527 180 1974 236">* Электрический замок рулевого управления неисправен. Рулевое управление может блокироваться электрическим механизмом блокировки рулевого вала.</p> <div data-bbox="553 260 1984 464" style="border: 1px solid gray; padding: 5px;"> <p data-bbox="574 270 1396 298">▲ ОСТОРОЖНО Опасность аварии при ограниченной управляемости</p> <p data-bbox="574 319 1933 370">Если рулевое управление перестает работать надлежащим образом, безопасность эксплуатации автомобиля под угрозой.</p> <ul style="list-style-type: none"> <li data-bbox="574 387 1723 415">► Немедленно остановите автомобиль с учетом дорожной ситуации. Продолжать движение нельзя! <li data-bbox="574 425 1575 453">► Свяжитесь со специализированной мастерской с квалифицированным персоналом. </div> <ul style="list-style-type: none"> <li data-bbox="547 487 1702 515">► Немедленно остановите автомобиль с учетом дорожной ситуации. Продолжать движение нельзя! <li data-bbox="547 526 1555 554">► Обратитесь в специализированную мастерскую с квалифицированным персоналом.
 <p data-bbox="118 686 461 712">Перед пуском повернуть руль</p>	<p data-bbox="527 570 1575 598">* Электрический замок рулевого управления не смог разблокировать рулевое управление.</p> <ul style="list-style-type: none"> <li data-bbox="547 609 854 637">► Выключите зажигание. <li data-bbox="547 647 1559 675">► Для устранения заклинивания немного поверните рулевое колесо влево или вправо. <li data-bbox="547 685 911 713">► Снова включите зажигание.
 <p data-bbox="118 852 421 930">Рулевое управление неисправно Немедленно остановитесь См. "Руководство"</p>	<p data-bbox="527 729 1477 757">* Рулевое управление неисправно. Управляемость автомобиля сильно ограничена.</p> <div data-bbox="553 781 1984 943" style="border: 1px solid gray; padding: 5px;"> <p data-bbox="574 791 1396 819">▲ ОСТОРОЖНО Опасность аварии при ограниченной управляемости</p> <p data-bbox="574 840 1933 891">Если рулевое управление перестает работать надлежащим образом, безопасность эксплуатации автомобиля под угрозой.</p> <ul style="list-style-type: none"> <li data-bbox="574 908 1723 936">► Немедленно остановите автомобиль с учетом дорожной ситуации. Продолжать движение нельзя! </div>





Сообщения на дисплее	Возможные причины/следствия и ► предложения по решению
	<ul style="list-style-type: none"> ► Свяжитесь со специализированной мастерской с квалифицированным персоналом. ► Незамедлительно остановите автомобиль с учетом дорожной ситуации. Продолжать движение нельзя! ► Обратитесь в специализированную мастерскую с квалифицированным персоналом.
 <p data-bbox="53 440 351 523">Рул.управлен.неисправно Повышен.затрата усилий См."Руководство"</p>	<p data-bbox="466 326 1062 347">* Гидроусилитель рулевого управления неисправен.</p> <div data-bbox="490 370 1921 419" style="background-color: #e0e0e0; padding: 5px;"> <p>▲ ОСТОРОЖНО Опасность аварии из-за изменения управляемости автомобиля</p> </div> <p data-bbox="506 429 1880 486">Если гидроусилитель рулевого управления частично или полностью неисправен, Вам необходимо будет прилагать большее усилие для поворота рулевого колеса.</p> <ul style="list-style-type: none"> ► Если безопасное управление автомобилем возможно, продолжайте движение с осторожностью. ► Незамедлительно обратитесь в специализированную мастерскую с квалифицированным персоналом. <ul style="list-style-type: none"> ► Если безопасное управление автомобилем возможно, продолжайте движение с осторожностью. ► Незамедлительно обратитесь в специализированную мастерскую с квалифицированным персоналом.
<p data-bbox="53 688 363 745">Активный капот Неисправность См."Руководство"</p>	<p data-bbox="466 683 1584 704">* Активный капот (система защиты пешеходов) неисправен или не действует из-за срабатывания.</p> <ul style="list-style-type: none"> ► Обратитесь в специализированную мастерскую с квалифицированным персоналом.
	<p data-bbox="466 766 643 787">* Капот открыт.</p> <div data-bbox="490 813 1921 859" style="background-color: #e0e0e0; padding: 5px;"> <p>▲ ОСТОРОЖНО Опасность аварии при разблокировке капота во время движения</p> </div> <p data-bbox="506 870 1553 896">Разблокированный капот может открыться во время движения и закрыть Вам обзор дороги.</p> <ul style="list-style-type: none"> ► Во время движения ни в коем случае не производите разблокировку капота.

Сообщения на дисплее	Возможные причины/следствия и ► предложения по решению
	<p>► Перед каждой поездкой убедитесь в том, что капот заблокирован.</p> <p>► Незамедлительно остановите автомобиль с учетом дорожной ситуации.</p> <p>► Закройте капот.</p>
	<p>* По меньшей мере одна дверь открыта.</p> <p>► Закройте все двери.</p>
	<p>* Дверь багажника открыта.</p> <div style="background-color: #cccccc; padding: 5px; margin: 10px 0;"> <p>▲ ОПАСНО Опасность отравления отработавшими газами</p> </div> <p>Двигатели внутреннего сгорания производят выброс токсичных отработавших газов, например монооксида углерода. Если дверь багажника открыта при работающем двигателе, особенно во время движения, отработавшие газы могут попасть в салон автомобиля.</p> <p>► Всегда выключайте двигатель перед открыванием двери багажника.</p> <p>► Никогда не производите движение с открытой дверью багажника.</p> <p>► Закройте дверь багажника.</p>
 <p>Не действует Заправить топливо</p>	<p>* В топливном баке слишком мало топлива. Автономный отопитель не поддается включению.</p> <p>► Заправьте автомобиль.</p>

Сообщения на дисплее	Возможные причины/следствия и ► предложения по решению
 <p data-bbox="57 298 363 350">Не действует См. "Руководство"</p>	<ul style="list-style-type: none"> <li data-bbox="466 184 1017 210">* Автономный отопитель временно не работает. <li data-bbox="486 220 1907 277">► При горизонтально стоящем автомобиле и охлажденном двигателе: четыре раза с интервалом в несколько минут попытайтесь включить автономный отопитель. <li data-bbox="486 288 1886 344">► Если автономный отопитель не поддается включению, обратитесь в специализированную мастерскую с квалифицированным персоналом.
 <p data-bbox="57 484 384 536">Не действует Слабое напряжение АКБ</p>	<ul style="list-style-type: none"> <li data-bbox="466 370 1028 396">* Напряжение бортовой сети упало ниже нормы. <li data-bbox="486 407 895 433">Автономный отопитель отключился. <li data-bbox="486 443 1917 500">► Проедьте на автомобиле большее расстояние, пока аккумуляторная батарея не будет снова заряжена в достаточной степени.
<p data-bbox="57 567 384 650">Противоугонная сигнализационная система Неисправность</p>	<ul style="list-style-type: none"> <li data-bbox="466 557 925 583">* Противоугонная система неисправна. <li data-bbox="486 593 1498 619">► Обратитесь в специализированную мастерскую с квалифицированным персоналом.
 <p data-bbox="57 785 404 837">Долейте жидкость стеклоомывателя</p>	<ul style="list-style-type: none"> <li data-bbox="466 671 1436 697">* Уровень омывающей жидкости в бачке стеклоомывателя упал ниже минимального. <li data-bbox="486 707 1048 733">► Долейте омывающей жидкости (→ стр. 420).

Свет

Сообщения на дисплее	Возможные причины/следствия и ► предложения по решению
 <p data-bbox="118 342 416 396">Intelligent Light System не действует</p>	<p data-bbox="527 225 1958 280">* Неисправность системы Intelligent Light System. Система освещения продолжает работать без функций системы Intelligent Light System.</p> <p data-bbox="547 296 1555 322">► Обратитесь в специализированную мастерскую с квалифицированным персоналом.</p>
 <p data-bbox="118 529 457 555">Ближний свет слева (Пример)</p>	<p data-bbox="527 417 977 443">* Соответствующая лампа неисправна.</p> <p data-bbox="547 458 997 484">► Осторожно продолжайте движение.</p> <p data-bbox="547 500 1759 526">► Незамедлительно обратитесь в специализированную мастерскую с квалифицированным персоналом.</p> <p data-bbox="547 557 594 583">или</p> <p data-bbox="547 593 1197 619">► Проверьте возможность замены лампы (→ стр. 131).</p> <p data-bbox="547 635 1984 686">ⓘ Светодиодные лампы: сообщение на дисплее по соответствующему элементу освещения отображается только в том случае, если неисправны все светодиоды.</p>
 <p data-bbox="118 819 445 871">Система адаптивного освещен.поворотов не действует</p>	<p data-bbox="527 707 1095 733">* Неисправность адаптивного поворотного света.</p> <p data-bbox="547 749 1555 774">► Обратитесь в специализированную мастерскую с квалифицированным персоналом.</p>

Сообщения на дисплее	Возможные причины/следствия и ► предложения по решению
 <p data-bbox="57 298 247 322">Выключите свет!</p>	<ul style="list-style-type: none"> * Вы выходите из автомобиля, а свет еще включен. <ul style="list-style-type: none"> ► Поверните переключатель света в положение AUTO.
 <p data-bbox="57 456 390 508">Неисправность См. "Руководство"</p>	<ul style="list-style-type: none"> * Наружное освещение неисправно. <ul style="list-style-type: none"> ► Обратитесь в специализированную мастерскую с квалифицированным персоналом. Автомобили с фаркопом: возможно, что перегорел предохранитель. ► Остановите автомобиль с учетом дорожной ситуации. ► Проверьте и при необходимости замените предохранители (→ стр. 451).
 <p data-bbox="57 648 384 700">Включите наружное освещение</p>	<ul style="list-style-type: none"> * Вы производите движение без включенного ближнего света фар. <ul style="list-style-type: none"> ► Поверните переключатель света в положение  или AUTO.
 <p data-bbox="57 835 384 886">Функция автоматич. включения фар не действует</p>	<ul style="list-style-type: none"> * Датчик освещенности неисправен. <ul style="list-style-type: none"> ► Обратитесь в специализированную мастерскую с квалифицированным персоналом.
<p data-bbox="57 912 396 964">Система адаптации фар дальнего света не действует</p>	<ul style="list-style-type: none"> * Система адаптивного управления дальним светом неисправна. <ul style="list-style-type: none"> ► Обратитесь в специализированную мастерскую с квалифицированным персоналом.

Сообщения на дисплее	Возможные причины/следствия и ► предложения по решению
Сист.адапт. фар дал.света времен.недоступна См."Руководство"	<p>* Система адаптивного управления дальним светом временно недоступна. Достигнуты предельные значения работы системы (→ стр. 126).</p> <p>► Продолжайте движение. Если причина неисправности устранена, система снова доступна. На дисплее появляется сообщение: Система адаптации фар дал.света снова доступна.</p>
Система адаптации фар дальнего света с расшир.функциями не действует	<p>* Система адаптивного управления дальним светом ПЛЮС неисправна.</p> <p>► Обратитесь в специализированную мастерскую с квалифицированным персоналом.</p>
Сист.адаптации фар дал.света с расш.ф. в наст.вр.недоступна См."Руководство"	<p>* Система адаптивного управления дальним светом ПЛЮС временно недоступна. Достигнуты системные пределы (→ стр. 127).</p> <p>► Продолжайте движение. Если причина неисправности устранена, система снова доступна. На дисплее появляется сообщение: Система адаптации фар дальнего света с расшир.функциями снова доступна.</p>

Предупредительные сигнальные и контрольные лампы

Обзор сигнальных и контрольных ламп

При включении зажигания некоторые системы производят самотестирование. При этом могут загораться или мигать некоторые сигнальные и контрольные лампы. Такой режим работы нормален. Только если сигнальные и контрольные лампы загораются

или мигают после пуска двигателя или во время движения, они сигнализируют о неисправности.

Стандартный дисплей приборов













Широкоформатный дисплей приборов передней панели



Расположение контрольных ламп на дисплее приборов в зависимости от настроек дисплея может отличаться от изображения на примере.

Сигнальные и контрольные лампы:

-  Ближний свет фар (→ стр. 121)
-  Габаритный свет (→ стр. 121)
-  Дальний свет фар (→ стр. 123)
-  Мигающий свет (→ стр. 123)
-  Задний противотуманный свет (→ стр. 121)
-  Система удержания пассажиров (→ стр. 543)
-  Ремень безопасности не пристегнут (→ стр. 548)
-  Тормозная система (желтая лампа) (→ стр. 543)
-  Тормозная система (красная лампа) (→ стр. 543)
-  Электрический стояночный тормоз (желтая лампа) (→ стр. 543)
-  Электрический стояночный тормоз (красная лампа) (→ стр. 543)



Система ABS неисправна (→ стр. 543)



Система ESP® (→ стр. 543)



Система ESP® выкл. (→ стр. 543)



Предупреждение об опасной дистанции (→ стр. 549)



Усилитель рулевого управления неисправен (→ стр. 550)



Диагностика двигателя (→ стр. 551)



Предпусковой подогрев



Электрическая неисправность (→ стр. 551)



Резервный запас топлива с индикацией расположения крышки заправочного люка (→ стр. 551)



Автомобили с широкоформатным дисплеем передней панели: охлаждающая жидкость слишком горячая / холодная (→ стр. 551)



Система контроля давления в шинах (→ стр. 554)



Фаркоп не готов к работе или не выдвигается (→ стр. 550)

Системы безопасности

Предупредительная сигнальная и контрольная лампа



Предупредительная сигнальная лампа тормозной системы (красная)

Возможные причины/следствия и ► предложения по решению

При работающем двигателе горит красная сигнальная лампа тормозной системы.

Возможные причины:

- Усиление тормозного привода и тормозные качества автомобиля могут измениться.
- Уровень тормозной жидкости в бачке для тормозной жидкости упал ниже нормы.

▲ ОСТОРОЖНО Опасность несчастного случая и травмирования при повреждении усиления тормозного привода

При повреждении усиления тормозного привода для торможения может потребоваться повышенное усилие при нажатии на педаль тормоза. Тормозные характеристики могут быть нарушены. Тормозной путь может удлиниться в ситуации аварийного торможения.



- Незамедлительно остановите автомобиль с учетом дорожной ситуации. Не продолжайте движение!
- Обратитесь в специализированную мастерскую с квалифицированным персоналом.



▲ ОСТОРОЖНО Опасность аварии при низком уровне тормозной жидкости



При слишком низком уровне тормозной жидкости возможно снижение эффективности торможения и тормозных качеств автомобиля.

- Немедленно остановите автомобиль с учетом дорожной ситуации. Продолжать движение нельзя!
- Обратитесь в специализированную мастерскую с квалифицированным персоналом.
- Не доливайте тормозную жидкость.

Предупредительная сигнальная и контрольная лампа	Возможные причины/следствия и ► предложения по решению
	<ul style="list-style-type: none"> ► Незамедлительно остановите автомобиль с учетом дорожной ситуации. Продолжать движение нельзя! ► Учитывайте сообщения на мультифункциональном дисплее. ► Обратитесь в специализированную мастерскую с квалифицированным персоналом.
<div style="text-align: center;">  </div> <p>Предупредительная сигнальная лампа системы ABS</p>	<p>При работающем двигателе горит желтая сигнальная лампа системы ABS.</p> <p>Система ABS неисправна</p> <p>Если это сопровождается предупредительным звуковым сигналом, то неисправна система EBD.</p> <p>Другие системы управления автомобилем и системы обеспечения безопасности движения также могут быть неисправны.</p> <div style="background-color: #f0f0f0; padding: 5px; margin: 10px 0;"> <p>▲ ОСТОРОЖНО Опасность заноса при неисправности системы EBD или системы ABS</p> <p>Если система EBD или система ABS неисправны, возможна блокировка колес при торможении</p> <p>При этом значительно ухудшаются управляемость и эффективность торможения. Это может привести к удлинению тормозного пути в ситуациях, требующих экстренного торможения. Кроме того, отключены другие системы обеспечения безопасности движения.</p> <ul style="list-style-type: none"> ► Осторожно продолжайте движение. ► Незамедлительно поручите проверку тормозной системы специализированной мастерской с квалифицированным персоналом. </div> <ul style="list-style-type: none"> ► Осторожно продолжайте движение. ► Учитывайте сообщения на мультифункциональном дисплее. ► Обратитесь в специализированную мастерскую с квалифицированным персоналом.

Предупредительная сигнальная и контрольная лампа	Возможные причины/следствия и ► предложения по решению
 <p>Красная контрольная лампа замыкания электрического стояночного тормоза</p>  <p>Желтая контрольная лампа неисправности электрического стояночного тормоза</p>	<p>Красная контрольная лампа электрического стояночного тормоза мигает или горит. Дополнительно неисправности электрического стояночного тормоза горит желтая контрольная лампа.</p> <p>► Учитывайте сообщения на мультифункциональном дисплее.</p>
 <p>Предупредительная сигнальная лампа тормозной системы (желтая)</p>	<p>Желтая сигнальная лампа тормозной системы горит при работающем двигателе.</p> <p>▲ ОСТОРОЖНО Опасность аварии при неисправности тормозной системы</p> <p>При неисправности тормозной системы эффективность торможения может быть снижена.</p> <ul style="list-style-type: none"> ► Продолжайте движение с осторожностью. ► Незамедлительно поручите проверку тормозной системы специализированной мастерской с квалифицированным персоналом.

Предупредительная сигнальная и контрольная лампа	Возможные причины/следствия и ► предложения по решению
	<ul style="list-style-type: none"> ► Осторожно продолжайте движение на безопасной скорости и при достаточной дистанции до движущегося впереди автомобиля. ► Учитывайте сообщения, появляющиеся на мультифункциональном дисплее. ► Обратитесь в специализированную мастерскую с квалифицированным персоналом.
 <p data-bbox="57 495 384 552">Предупредительная сигнальная лампа ESP® мигает</p>	<p data-bbox="441 381 1218 407">Желтая сигнальная лампа системы ESP® мигает во время движения.</p> <p data-bbox="441 422 1688 448">Одно или несколько колес достигли предельных значений, при которых отсутствует буксование (→ стр. 185).</p> <ul style="list-style-type: none"> ► Согласуйте Ваш стиль вождения с дорожной обстановкой и погодными условиями.
 <p data-bbox="57 685 384 742">Предупредительная сигнальная лампа ESP® горит</p>	<p data-bbox="441 571 1299 597">Желтая сигнальная лампа системы ESP® горит при работающем двигателе.</p> <p data-bbox="441 613 748 639">Система ESP® неисправна.</p> <p data-bbox="441 654 1831 680">Другие системы управления автомобилем и системы обеспечения безопасности движения также могут быть неисправны.</p> <div data-bbox="441 701 1923 753" style="background-color: #e0e0e0; padding: 5px;"> <p data-bbox="457 711 1299 742">▲ ОСТОРОЖНО Опасность заноса из-за неисправности системы ESP®</p> </div> <p data-bbox="457 763 1862 820">Если система ESP® неисправна, система ESP® не обеспечивает стабилизацию курсовой устойчивости автомобиля. Кроме того, отключены другие системы обеспечения безопасности движения.</p> <ul style="list-style-type: none"> ► Осторожно продолжайте движение. ► Проведите проверку системы ESP® в специализированной мастерской с квалифицированным персоналом. <ul style="list-style-type: none"> ► Осторожно продолжайте движение.

Предупредительная сигнальная и контрольная лампа	Возможные причины/следствия и ► предложения по решению
 <p>Предупредительная сигнальная лампа ESP® OFF</p>	<ul style="list-style-type: none"> ► Учитывайте сообщения на мультифункциональном дисплее. ► Обратитесь в специализированную мастерскую с квалифицированным персоналом. <p>Желтая сигнальная лампа ESP® OFF горит при работающем двигателе. Система электронной стабилизации ESP® отключена.</p> <div style="background-color: #e0e0e0; padding: 5px; margin: 10px 0;"> <p>▲ ОСТОРОЖНО Опасность заноса при движении с отключенной системой ESP®</p> </div> <p>Если система ESP® отключена, система ESP® не обеспечивает стабилизацию курсовой устойчивости автомобиля. Кроме того, другие системы обеспечения безопасности движения могут быть доступны лишь в ограниченном объеме.</p> <ul style="list-style-type: none"> ► Осторожно продолжайте движение. ► Отключайте систему ESP® лишь тогда, когда этого требует ситуация. <p>Если система ESP® не включается, то система ESP® неисправна.</p> <ul style="list-style-type: none"> ► Незамедлительно поручите проверку системы ESP® специализированной мастерской с квалифицированным персоналом. <ul style="list-style-type: none"> ► Соблюдайте указания по отключению системы ESP® (→ стр. 185).
	<p>При работающем двигателе горит красная сигнальная лампа системы удержания пассажиров. Неисправность системы удержания пассажиров (→ стр. 30).</p>

Предупредительная сигнальная и контрольная лампа	Возможные причины/следствия и ► предложения по решению
Предупредительная сигнальная лампа системы удержания пассажиров	<p>▲ ОСТОРОЖНО Опасность травмирования и опасность для жизни из-за нарушения работы системы удержания пассажиров</p> <p>Если система удержания пассажиров неисправна, существует опасность самопроизвольного срабатывания или отказа компонентов системы удержания пассажиров при аварии. Это может, например, касаться натяжителей ремней безопасности или подушек безопасности.</p> <p>► Немедленно произведите проверку и ремонт системы удержания пассажиров в специализированной мастерской с квалифицированным персоналом.</p> <p>► Осторожно продолжайте движение.</p> <p>► Учитывайте сообщения на мультифункциональном дисплее.</p> <p>► Незамедлительно обратитесь в специализированную мастерскую с квалифицированным персоналом.</p>

Ремень безопасности

Предупредительная сигнальная и контрольная лампа	Возможные причины/следствия и ► предложения по решению
	<p>Красная сигнальная лампа ремней безопасности загорается после пуска двигателя.</p> <p>Дополнительно включается предупредительный звуковой сигнал.</p> <p>Сигнальная лампа ремня безопасности напоминает водителю и переднему пассажиру о необходимости пристегнуть ремень безопасности.</p>



Предупредительная сигнальная и контрольная лампа	Возможные причины/следствия и ► предложения по решению
<p>Предупредительная сигнальная лампа ремня безопасности горит</p>	<p>► Пристегните ремень безопасности (→ стр. 35).</p> <p>Из-за предметов на сиденье переднего пассажира сигнальная лампа ремня безопасности может не погаснуть.</p>
<p></p> <p>Предупредительная сигнальная лампа ремня безопасности мигает</p>	<p>Красная предупредительная сигнальная лампа ремней безопасности мигает и раздается прерывистый звуковой сигнал. Водитель или передний пассажир не пристегнуты ремнем безопасности во время движения.</p> <p>► Пристегните ремень безопасности (→ стр. 35). На сиденье переднего пассажира находятся предметы.</p> <p>► Уберите предметы с сиденья переднего пассажира.</p>

Системы управления автомобилем

Предупредительная сигнальная и контрольная лампа	Возможные причины/следствия и ► предложения по решению
<p></p> <p>Сигнальная лампа сигнализации предупреждения об опасной дистанции</p>	<p>Красная сигнальная лампа предупреждения об опасной дистанции горит во время движения. При выбранной скорости дистанция до движущего впереди автомобиля слишком мала. Если раздается дополнительный предупредительный звуковой сигнал, Вы приближаетесь к препятствию со слишком высокой скоростью.</p> <p>► Будьте готовы к немедленному торможению.</p> <p>► Увеличьте дистанцию.</p>

Предупредительная сигнальная и контрольная лампа	Возможные причины/следствия и ► предложения по решению
	Активная система экстренного торможения .



Автомобиль

Предупредительная сигнальная и контрольная лампа	Возможные причины/следствия и ► предложения по решению
 <p>Предупредительная сигнальная лампа усилителя рулевого управления</p>	<p>При работающем двигателе горит красная предупредительная сигнальная лампа рулевого управления с гидроусилителем. Гидроусилитель рулевого управления или само рулевое управление неисправны.</p> <div data-bbox="441 567 1923 743" style="border: 1px solid gray; padding: 5px;"> <p>▲ ОСТОРОЖНО Опасность аварии при ограниченной управляемости</p> <p>Если рулевое управление перестает работать надлежащим образом, безопасность эксплуатации автомобиля под угрозой.</p> <ul style="list-style-type: none"> ► Немедленно остановите автомобиль с учетом дорожной ситуации. Продолжать движение нельзя! ► Свяжитесь со специализированной мастерской с квалифицированным персоналом. </div> <p>► Учитывайте сообщения на мультифункциональном дисплее.</p>
 <p>Сигнальная лампа фаркопа</p>	<p>Горит красная сигнальная лампа фаркопа. Фаркоп не готов к работе или находится в движении.</p>

Предупредительная сигнальная и контрольная лампа	Возможные причины/следствия и ► предложения по решению
	<p>▲ ОСТОРОЖНО Опасность аварии из-за незаблокированной шаровой головки</p> <p>Если шаровая головка не достигла положения блокировки, то прицеп может отсоединиться.</p> <ul style="list-style-type: none"> ► Немедленно остановите автомобиль с учетом дорожной ситуации. Продолжать движение нельзя! ► Отсоедините прицеп и предохраните его от откатывания. ► Заново включите процесс откидывания и присоедините прицеп только после того, как сообщение на дисплее погаснет. <p>► Учитывайте сообщения на мультифункциональном дисплее.</p> <p>Если фаркоп находится в движении:</p> <ul style="list-style-type: none"> ► подождите, пока ножка сцепного шара не достигнет положения готовности к эксплуатации.

Двигатель

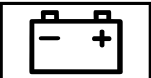
Предупредительная сигнальная и контрольная лампа	Возможные причины/следствия и ► предложения по решению
	<p>При работающем двигателе горит желтая сигнальная лампа диагностики двигателя.</p> <p>Имеется неисправность в двигателе, системе выпуска ОГ или топливной системе.</p> <p>Предельно допустимые значения эмиссии ОГ могут быть вследствие этого превышены, возможен переход двигателя в аварийный режим.</p>

Предупредительная сигнальная и контрольная лампа	Возможные причины/следствия и ► предложения по решению
<p>Предупредительная сигнальная лампа бортового диагностирования двигателя</p>	<p>► Как можно скорее поручите проверку автомобиля специализированной мастерской с квалифицированным персоналом. Автомобили с дизельным двигателем:возможно, полностью израсходовано топливо в топливном баке.</p> <p>► После заправки топливом запустите двигатель три-четыре раза подряд. После выключения желтой сигнальной лампы бортовой диагностики двигателя аварийный режим деактивируется. Проверка автомобиля не требуется.</p>
 <p>Предупредительная сигнальная лампа минимального резерва топлива</p>	<p>При работающем двигателе горит желтая предупредительная сигнальная лампа минимального резерва топлива. Запас топлива достиг уровня минимального резерва.</p> <p>► Заправьте автомобиль топливом.</p>
 <p>Предупредительная сигнальная лампа электрической неисправности</p>	<p>Красная сигнальная лампа электрической неисправности горит. Имеется неисправность в электрооборудовании.</p> <p>► Учитывайте сообщения на мультифункциональном дисплее.</p>
	<p>При работающем двигателе горит красная сигнальная лампа охлаждающей жидкости. Возможные причины:</p> <ul style="list-style-type: none"> • Датчик температуры неисправен • Уровень охлаждающей жидкости ниже нормы

Предупредительная сигнальная и контрольная лампа	Возможные причины/следствия и ► предложения по решению
Предупредительная сигнальная лампа охлаждающей жидкости	<ul style="list-style-type: none"> • Подача воздуха к радиатору двигателя затруднена • Вентилятор радиатора двигателя неисправен <p>Если дополнительно раздается предупредительный звуковой сигнал, температура охлаждающей жидкости превысила 120 °С.</p> <div style="background-color: #f0f0f0; padding: 5px; margin: 5px 0;"> <p>▲ ОСТОРОЖНО Опасность ожога при открывании капота</p> <p>Если Вы открываете капот при перегреве двигателя или при пожаре в моторном отсеке, Вы можете подвергнуться воздействию горячих газов или вытекающих эксплуатационных материалов.</p> <ul style="list-style-type: none"> ▶ Перед открытием капота дождись остывания перегретого двигателя. ▶ При пожаре в моторном отсеке не открывайте капот и уведомите пожарную охрану. </div> <ul style="list-style-type: none"> ▶ Немедленно остановите автомобиль с учетом дорожной ситуации и выключите двигатель. Продолжать движение нельзя! ▶ Учитывайте сообщения на мультифункциональном дисплее. <p>Если указатель температуры охлаждающей жидкости находится у нижнего конца температурной шкалы:</p> <ul style="list-style-type: none"> ▶ Обратитесь в специализированную мастерскую с квалифицированным персоналом. <p>или</p> <ul style="list-style-type: none"> ▶ Выйдите из автомобиля, отойдите на некоторое расстояние и подождите до тех пор, пока двигатель не остынет. ▶ Проверьте уровень охлаждающей жидкости (→ стр. 419). ▶ Убедитесь, что подача воздуха к радиатору двигателя не затруднена.

Предупредительная сигнальная и контрольная лампа	Возможные причины/следствия и ► предложения по решению
	<p>► Не допуская высокой нагрузки на двигатель, продолжайте движение до ближайшей специализированной мастерской с квалифицированным персоналом. Следите за тем, чтобы индикация температуры охлаждающей жидкости показывала менее 120 °С.</p>

Шины

Предупредительная сигнальная и контрольная лампа	Возможные причины/следствия и ► предложения по решению
 <p>Предупредительная сигнальная лампа системы контроля давления воздуха в шинах горит</p>	<p>Желтая предупредительная сигнальная лампа системы контроля давления воздуха в шинах (потеря давления / неисправность) горит.</p> <p>Система контроля давления воздуха в шинах определила падение давления воздуха как минимум в одной из шин.</p> <p>▲ ОСТОРОЖНО Опасность аварии из-за слишком низкого давления воздуха в шинах</p> <p>Шины со слишком низким давлением воздуха сопряжены со следующими опасностями:</p> <ul style="list-style-type: none"> • Шины могут лопнуть, в особенности при увеличении загрузки автомобиля и скорости движения. • Возможен чрезмерный и / или неравномерный износ шин, что отрицательно влияет на сцепление шин с дорогой. • Ходовые качества, а также управляемость- и эффективность торможения автомобиля могут значительно ухудшиться. <p>В этом случае Вы можете потерять контроль над автомобилем.</p> <p>► Соблюдайте рекомендованные значения давления воздуха в шинах.</p>

Предупредительная сигнальная и контрольная лампа	Возможные причины/следствия и ► предложения по решению
	<ul style="list-style-type: none"> ► При необходимости откорректируйте давление воздуха в шинах. ► Остановите автомобиль с учетом дорожной ситуации. ► Проверьте давление воздуха в шинах и сами шины.
 <p>Предупредительная сигнальная лампа системы контроля давления воздуха в шинах мигает</p>	<p>Желтая сигнальная лампа системы контроля давления в шинах (потеря давления / неисправность) мигает примерно в течение одной минуты, а затем горит постоянно.</p> <p>Система контроля давления в шинах неисправна.</p> <div style="background-color: #e0e0e0; padding: 5px; margin: 10px 0;"> <p>▲ ОСТОРОЖНО Опасность аварии при неисправности системы контроля давления воздуха в шинах</p> </div> <p>Если система контроля давления воздуха в шинах неисправна, она не может надлежащим образом предупредить о падении давления воздуха в одной или нескольких шинах.</p> <p>При слишком низком давлении воздуха в шинах шины могут, например, ограничить ходовые качества, а также управляемость - и эффективность торможения.</p> <ul style="list-style-type: none"> ► Проверьте систему контроля давления воздуха в шинах в специализированной мастерской с квалифицированным персоналом. <p>► Обратитесь в специализированную мастерскую с квалифицированным персоналом.</p>

A

AdBlue®	
Доливка	171
Заправочный объем	486
Расход	486

B

Baidu CarLife	
переданные данные об автомобиле	383
Bluetooth®	313
включение / выключение	313
Информация	313
Настройка соединения с Интернетом	393

C**Car-to-X-Communication**

Обзор	351
Отправка сообщений об опасности	352
Просмотр сообщений об опасности	352

D

DYNAMIC SELECT	159
Режимы движения	159
Функционирование	159

E

E10	482
ENERGIZING Komfort	
Запуск программы	322
Обзор программ	321

I

In Car Office	378
Выбор опций для задач и вызовов	378
Маркировка задачи как выполненной	378
Управление электронными письмами	378
Функции	377

iPhone®

- см. Система Apple CarPlay™
- см. Ссылка Mercedes-Benz

L**Live Traffic Information**

Индикация дорожных событий	350
Отображение дорожной карты	349
Продление абонемента	349
регистрация на портале Mercedes me	349

Live Traffic Information (информация о дорожном движении в режиме онлайн)

Включение индикации информации о дорожном движении	351
Индикация информации по абонементу	348
Индикация местных сообщений	351

M**Mercedes me connect**

Вызов сервисной службы кнопкой me	385
Информация	384
Переданные данные	387
Служба помощи при авариях	386
Совершение вызовов при помощи панели управления под крышей	385
Согласие на передачу данных	386
Сообщение о ТО	386
Установление телефонного соединения с сервисным центром «Мерседес-Бенц» ...	385

Q**QR-код**

Карта экстренной помощи	27
-------------------------------	----

R	
Remote Online	
Зарядка аккумуляторной батареи автомобиля	154
Охлаждение или нагревание салона автомобиля	153
Пуск двигателя автомобиля	154
S	
SVHC (Особо опасные вещества)	26
T	
Touch-Control	
Бортовой компьютер	253
Управление	285
Установка чувствительности	286
A	
Аварийное запасное колесо	474, 475
Вынимание	475
Накачивание	475
Указания	474, 475
Аварийный ключ	
Блокировка двери	74
Вынимание / вставка	67
Разблокировка двери	74
Разблокировка двери багажного отделения	76
Аварийный пуск двигателя	451
Аварийный режим	
Пуск двигателя автомобиля	153
Авария	
Вынимание знака аварийной остановки ...	433
Автоматическая коробка передач	
Включение нейтрального положения	163
Включение передачи заднего хода	163
Включение положения движения	164
Индикация положения коробки передач ...	162
Индикация программы движения	160
Переключатель DYNAMIC SELECT	159
Переключение в парковочное положение	164
Подрулевые селекторы АКП	164
Положения коробки передач	162
Режим движения "кик-даун"	165
Режимы движения	159
Ручное переключение передач	164
Рычаг управления АКП DIRECT SELECT	162
Автоматическая коробка передач (проблема)	
см. Коробка передач (проблема)	
Автоматическая регулировка сиденья	
установка	94

Автоматический пуск двигателя (функция "ECO Start-Stop")	157
Автоматическое включение наружного освещения	122
Автоматическое выключение двигателя (функция "ECO Start-Stop")	157
Автоматическое дистанционное регулирование	
см. Активный ассистент поддержания дистанции DISTRONIC	
Автоматическое складывание наружных зеркал заднего вида	
включение / выключение	139
Автомобиль	153
QR-код карты экстренной помощи	27
Активирование или деактивирование режима энергосбережения	183
Блокировка (автоматическая)	73
Блокировка (изнутри)	70
Блокировка (при помощи мобильного телефона)	71
Блокировка (система KEYLESS-GO)	72
Блокировка (стикер для цифрового ключа автомобиля)	71
блокировка / разблокировка (аварийный ключ)	74
Временное прекращение эксплуатации ...	182

Выключение двигателя (кнопка пуска / остановки двигателя Start/Stop)	173	Регистрация данных	27	Авторизованная СТОА Mercedes-Benz	
Голосовые команды (система ЛИНГВА-ТРОНИК)	278	Регламент REACH	26	см. Специализированная мастерская с квалифицированным персоналом	
Диагностический интерфейс	25	Сохранение данных	27	Авторизованный пункт ТО	
Дополнительная блокировка дверей	69	Специализированная мастерская с квалифицированным персоналом	25	см. Специализированная мастерская с квалифицированным персоналом	
Использование по назначению	26	Функционирование режима энергосбережения	183	Авторские права	29
комплектацию	22	Автомобильный домкрат		Агент для удаления оксидов азота	
Опускание	473	Место хранения	468	см. Восстановитель AdBlue®	
Ответственность за дефекты	27	Сертификат соответствия	23	Адаптация ремня безопасности	
Подъем	470	Автономная система отопления / вентиляции		включение / выключение	36
Проветривание (функция комфортного открывания)	78	Включение/выключение (панель управления)	144	Функционирование	36
Пуск (стикер для цифрового ключа автомобиля)	152	Индикация на дисплее (устройство дистанционного управления)	146	Адаптивная функция регулирования скорости	
Пуск двигателя (Remote Online)	154	Проблемы (устройство дистанционного управления)	147	см. Активный ассистент поддержания дистанции DISTRONIC	
Пуск двигателя (аварийный режим)	153	установка (дистанционное управление)	145	Адаптивные функции светодиодных фар MULTIBEAM LED	
Пуск двигателя (кнопка пуска / остановки двигателя Start-Stop)	151	Автономный отопитель / вентилятор		см. Система Intelligent Light System	
Пуск двигателя (мобильный телефон)	152	Замена элемента питания (дистанционное управление)	146	Адаптивный сигнал торможения	195
Разблокировка (изнутри)	70	настройка (мультимедийная система)	145	Адресная книга	
Разблокировка (при помощи мобильного телефона)	71	Авторизованная СТОА		см. Контактные данные	
Разблокировка (система KEYLESS-GO)	72	см. Специализированная мастерская с квалифицированным персоналом		Аккумуляторная батарея	
Разблокировка (стикер для цифрового ключа автомобиля)	71			Ключ	67
Распознавание повреждений (паркование)	182				
Регистрация	26				

Аккумуляторная батарея (автомобиль)	445	Выезд с места парковки	230	Активный ассистент поддержания	
замена	445	Поддержка при маневрировании	233	дистанции DISTRONIC	200
Зарядка	444	Системные пределы	226	Активная система контроля перестро-	
Облегчение пуска двигателя	444	Функционирование	226	ния	209
Указания	441	Функция Cross Traffic Alert	232	Активный ассистент экстренной оста-	
Указания (помощь при пуске и зарядка		Функция Drive Away Assist	231	новки	210
аккумуляторной батареи)	443	Активная система предупреждения о		Включение / активирование	202
Аккумуляторная батарея автомобиля		скоростных ограничениях	204	Выбор	202
Зарядка (Remote Online)	154	Индикация на дисплее	204	Вызов скорости движения из памяти	202
Аккумуляторная батарея автомобиля		Функционирование	204	Выключение / деактивирование	202
см. Аккумуляторная батарея (автомобиль)		Активная система техобслуживания		Индикация на дисплее приборов	211
Аккумуляторная батарея на 12-В-		ПЛЮС		Кнопки на рулевом колесе	202
см. Аккумуляторная батарея (автомобиль)		Система ASSYST PLUS	414	Основанная на анализе маршрута адап-	
Активная система контроля "слепых"		Активная система удержания полосы		тации скорости	205
зон	239	движения	242	Повышение / понижение скорости дви-	
включение / выключение	242	включение / выключение	244	жения	202
Режим эксплуатации с прицепом	240	Включение / выключение предостере-		Системные пределы	200
Системные пределы	239	жения	244	Сохранение скорости	202
Тормозное действие	240	Режим эксплуатации с прицепом	242	Условия	202
Функционирование	239	Системные пределы	242	Функционирование	200
Активная система контроля перестро-		Установка чувствительности	244	Активный ассистент рулевого управле-	
ния	209	Функционирование	242	ния	
включение / выключение	210	Чувствительность (функция / указания)	244	Включение / выключение	208
Функционирование	209	Активная система экстренного торможе-		Активный ассистент экстренной оста-	
Активная система помощи при парковке ...	226	ния		новки	210
Въезд на место парковки	228	настройка	195	Активный капот (защита пешеходов)	415
		Функция / указания	189	Принцип работы	415
				Сброс	415

Активный поворотный свет	124	Настройка баланса / микшера	413	см. Система PRE-SAFE® (система превентивной защиты водителя и пассажиров)	
Активная система удержания положения руля	206	Настройка высоких, средних и низких частот	413	см. Система PRE-SAFE® PLUS (система превентивной защиты водителя и пассажиров с расширенными функциями)	
Активная система контроля перестроения	209	Акустическое подтверждение блокировки		см. Система автоматического отключения подушки безопасности переднего пассажира	
Активный ассистент экстренной остановки	210	включение / выключение	66	см. Система удержания пассажиров	
Индикация на дисплее приборов	211	Альтернативный маршрут			
Системные пределы	206	см. Маршрут			
Функционирование	206	Антиблокировочная система			
Акустическая система пространственного звучания Burmester®	411	см. Система ABS (антиблокировочная система)			
Автоматическое регулирование громкости	412	Аптечка	434	Бензин	482
Выбор тембра	412	Ассистент рулевого управления STEER CONTROL		Бесплатное программное обеспечение	29
Вызов меню звучания	411	Функция / указания	189	Беспроводная зарядка	
Информация	411	Б		Мобильный телефон	119
Настройка баланса/фейдера	412	Багаж		Функция / указания	118
Установка высоких, средних и низких частот	412	фиксация	100	Беспроводная локальная сеть (WLAN)	313
Установка фокуса звука	412	Бачок		Настройка соединения с Интернетом	392
Акустическая система с расширенными функциями		см. Водно-воздушный канал		Настройка точки доступа	315
Включение / выключение регулирования громкости	413	Безопасность водителя и пассажиров		Обзор	313
Вызов меню звучания	413	Домашние животные в автомобиле	63	Установка	314
Информация	412	Безопасность водителя и пассажиров		Ближний свет	
		см. Подушка безопасности		Замена источников света	132
		см. Ремень безопасности		Ближний свет фар	
				(симметричный ближний свет фар)	121
				включение / выключение	121
				Блокировка / разблокировка	
				Аварийный ключ	74

Включение / выключение автоматической блокировки	73	Меню "Носители информации"	261	Буксировочное устройство	249
Дополнительная блокировка дверей	69	Меню "Радиоприемник"	260		
Мобильный телефон	71	Меню "Телефон"	261	В	
Открытие двери багажника	75	Меню "ТО"	257	Ввод знаков	
Разблокировка и открытие дверей изнутри	70	Меню «Путевая статистика»	258	на сенсорной панели	303
Система KEYLESS-GO	72	Меню проекционного дисплея	262	Ввод символов	
Смартфон	71	Меню стилей	254	Настройка клавиатуры	311
Стикер для цифрового ключа автомобиля ...	71	Мультифункциональный дисплей	256	с помощью сенсорного дисплея (мультимедийный дисплей)	307
Боковая подушка безопасности	37	Обзор меню	253	Функция / указания	303
Боковые стекла	76	Управление	253	Ввод цели	326
Автоматическая функция	78	Браузер		Ввод адреса из трех слов	331
Закрывание	76	Вызов веб-сайта	395	Ввод географических координат	331
Закрывание ключом	78	Вызов опций	397	Ввод особой цели или адреса	326
Закрывание при дожде	78	Вызов установок	397	Ввод промежуточной цели	337
Открытие	76	Закрывание	397	Выбор из избранного	332
Открытие при помощи ключа	78	Обзор	396	Выбор контакта	330
Проблема	79	Буксирная проушина		Выбор на карте	332
Устройство обеспечения пассивной безопасности детей в задней части салона	63	Место хранения	450	Выбор особой цели	329
Функция комфортного закрывания	78	Монтаж	450	Выбор последних целей	329
Функция комфортного открывания	78	Буксировка	447	Указания	326
Бортовой компьютер	253	автомобиля	249	Веб-браузер	
Вызов на дисплей срока проведения ТО ...	414	Буксировка в качестве прицепа		Удаление закладок	397
Меню "Графика сближения"	257	см. Буксировочное устройство		Удалить журнал браузера	397
Меню "Навигационная система"	259	Буксировка для пуска двигателя	451	Управление закладками	397
		Буксировка на четырех колесах		Веб-сайт	
		см. Буксировочное устройство		Открытие	395

Ведение к цели	340	Ветровое стекло	134	Включение/выключение регулирования громкости	
Вне дороги	346	Замена щеток стеклоочистителей	134	Акустическая система пространственного звучания Burmester®	412
Достижение цели	344	Ветровое стекло			
Из положения «Вне дороги»	346	см. Ветровое стекло			
Информация об автострате	343	Вещевой отсек	102	Вода для стеклоомывателя	
К цели «Вне дорог»	345	Дверь	102	см. Стеклоомывающая жидкость	
Маневр	341	Отделение для очков	103	Водо-воздушный канал	421
Прерывание	345	Перчаточный ящик	102	не загораживайте	421
Промежуточная цель достигнута	344	Подлокотник	102	Водоструйный моющий аппарат высокого давления (уход)	422
Рекомендации по полосе движения	342	Центральная консоль	102	Возврат подлежащих утилизации автомобилей	20
Указания	340	Вещевые отделения			
Ведение к цели с использованием дополненной реальности		см. Загрузка автомобиля		Возврат старых автомобилей	
Активирование	353	Вещевые отсеки		Охрана окружающей среды	20
Включение отображения светофоров	354	см. Вещевой отсек		Воздухозаборник	
Обзор	352	Виды режимов телефона		см. Водо-воздушный канал	
Отображение названий улиц и номеров домов	353	Бизнес-телефония	366	Возможности размещения багажа	
Вентилятор системы кондиционирования		Пользование телефоном через Bluetooth®	366	см. Вещевой отсек	
см. Отопление, вентиляция и кондиционирование		Виды режимов телефона		см. Загрузка автомобиля	
Вентиляционные дефлекторы	148	см. Второй телефон		Воспроизведение носителей информации	
регулировка (сзади)	149	Включение / выключение регулирования громкости		Управление (бортовой компьютер)	261
регулировка (спереди)	148	Акустическая система с расширенными функциями	413	Восстановитель	
Вентиляционные дефлекторы				см. Восстановитель AdBlue®	
см. Вентиляционные дефлекторы					

Восстановитель AdBlue®	485	Второй телефон	367	Глобальный поиск	
Запаса хода	257	Подключение	367	Обзор	300
Присадки	485	Функции	367	Функционирование	300
Указания	171	Выбор передачи		Гнездо USB	117
Уровень	257	см. Переключение передач		Гнездо электропитания (115 В)	115
Чистота	485	Выбор тембра		Задняя часть салона	115
Временное прекращение эксплуатации	182	Акустическая система пространствен- ного звучания Burmester®	412	Гнездо электропитания на 12 В см. Розетка (12 В)	
Время		Вывод для пуска двигателя от внешнего источника питания	444	Гнездо электропитания на 115 В см. Гнездо электропитания (115 В)	
Автоматическая установка времени и даты	312	Общие указания	443	Гнездо электропитания на 230 В см. Розетка (230-В)	
Ручная установка времени	312	Указания	443	Головное освещение при движении по автомагистралям	125
Установка формата времени / даты	312	Вызов меню звучания		Голосовые навигационные сообщения	
Установка часового пояса	312	Акустическая система пространствен- ного звучания Burmester®	411	Включение / выключение	344
Время задержки выключения освещения		Акустическая система с расширенными функциями	413	Повтор	345
Внутреннее освещение	130	Выключение тревожной сигнализации (противоугонной сигнализационной системы)	86	Голосовые указания навигационной системы	
Наружное освещение	128	Выпускные трубы (уход)	427	Включение / выключение понижения громкости аудиоисточника	345
Время простоя				Настройка громкости	345
Активирование или деактивирование режима энергосбережения	183	Г		Графика сближения	
Функционирование режима энергосбе- режения	183	Габаритные размеры автомобиля	490	Меню (бортовой компьютер)	257
Вспомогательные системы		Габаритный свет	121		
см. Система обеспечения безопасности движения					
Вторичное использование					
см. Возврат подлежащих утилизации автомобилей					

Груз			
закрепление	100		
Д			
Давление воздуха			
см. Давление воздуха в шинах			
Давление воздуха в шинах	457		
Комплект для временного ремонта шин TIREFIT	437		
Перезапуск сигнализации падения давления воздуха в шинах	463		
Перезапуск системы контроля давления воздуха в шинах	459		
Проверка (система контроля давления воздуха в шинах)	458		
Сигнализация падения давления воздуха в шинах (функция)	463		
Система контроля давления воздуха в шинах (функция)	458		
Таблица значений давления воздуха в шинах	457		
Указания	456		
Дальний свет			
Замена источников света	132		
Дальний свет фар			
включение / выключение	123		
		Система адаптивного управления дальним светом	126
		Система адаптивного управления дальним светом ПЛЮС	127
		Данные автомобиля	
		База	490
		Высота автомобиля	490
		Длина автомобиля	490
		индикация (система DYNAMIC SELECT)	160
		Нагрузка на крышу	490
		Передача данных на Android Auto™	383
		Передача данных на Apple CarPlay™	383
		Передача системе Baidu CarLife™	383
		Ширина автомобиля	490
		Данные двигателя	
		Индикация	161
		Данные доступа	
		настройка (Bluetooth®)	393
		Данные доступа,	
		установка (Bluetooth®)	393
		Дата	
		Автоматическая установка времени и даты	312
		Датчики (уход)	427
		Дверь	
		Блокировка (аварийный ключ)	74
		Дополнительная блокировка дверей	69
		Открывание (изнутри)	70
		Разблокировка (аварийный ключ)	74
		Разблокировка (изнутри)	70
		Система защитной блокировки от детей (задняя дверь)	62
		Дверь багажника	75
		Высота в открытом состоянии	490
		Закрывание	76
		Открывание	75
		Разблокировка (аварийный ключ)	76
		Двигатель	
		Выключение двигателя (кнопка пуска / остановки двигателя Start/Stop)	173
		Номер двигателя	479
		Облегчение пуска двигателя	444
		Пуск (стикер для цифрового ключа автомобиля)	152
		Пуск двигателя (Remote Online)	154
		Пуск двигателя (аварийный режим)	153
		Пуск двигателя (кнопка пуска / остановки двигателя Start-Stop)	151
		Пуск двигателя (мобильный телефон)	152
		Функция ECO Start-Stopp	157
		Движение с прицепом	
		Присоединение / отсоединение прицепа	246

Декоративная пленка (указания по чистке)	425	Детское кресло	см. Крепление детского сиденья i-Size	Дистанционное управление (автономный отопитель)	
Декоративный элемент (уход)	430	см. Система крепления детского сиденья ISOFIX		Замена элемента питания	146
Держатель для напитков		Дефлекторы	см. Вентиляционные дефлекторы	Индикация на дисплее	146
см. Подстаканник		Диагностический интерфейс	25	настройка	145
Дети		Дизельным топливом		Проблемы	147
Указания по безопасной перевозке	46	Низкая температура наружного воздуха ...	483	Дистанционное управление гаражными воротами	
Детское кресло		Указания	483	Номера допуска к радиосвязи	178
Сиденье переднего пассажира (указания) ..	52	Дисплей		Осуществление синхронизации переменного кода	176
ISOFIX/i-Size (монтаж)	50	Уход	430	Открытие или закрытие ворот гаража	177
Крепление (указания)	54	Дисплей (бортовой компьютер)		Программирование кнопок	175
Пригодность сидений для крепления систем удержания детей ремнями безопасности	55	Индикация на мультимедийном дисплее	256	Сброс памяти	178
Пригодность сидений для крепления системы удержания детей i-Size	57, 59	Дисплей (мультимедийная система MBUX)		Устранение проблем	177
Рекомендации для систем удержания детей	60	Главный экран	283	Домашние животные в автомобиле	63
Сиденье переднего пассажира (без системы автоматического отключения подушки безопасности)	53	пользование	286	Дополнительная блокировка дверей	69
Сиденье переднего пассажира (система удержания детей, обращенная вперед / назад)	54	Дисплей (мультимедийная система)		Дополнительный отсек под полом грузового отделения	109
Указания по безопасной перевозке детей	46	Установки	311	Допустимая осевая нагрузка на мост	479
Якорный ремень Top Tether	51	Дисплей приборов	251	Допустимая полная масса	479
		Комбинация приборов	8	Допустимые методы буксировки	446
		Настройка освещения	257	Дорожная информация	347
		Сигнальные / контрольные лампы	541	Car-to-X-Communication	351
		Функция / указания	251	Индикация дорожных событий	350

Обзор	347	Номер разрешения на эксплуатацию ЕС ...	479	Замена источников света	
Отображение дорожной карты	349	Полная нормативная масса	479	Ближний свет	132
Продление абонеента Live Traffic Information	349	Загрузка автомобиля	108	Дальний свет	132
Регистрация службы Live Traffic Information	349	Дополнительный отсек под полом грузового отделения	109	Демонтаж / монтаж крышки (передняя колесная арка)	132
Дорожная карта		Крепежные проушины	108	Замена колеса	
см. Карта		Крючки для сумок	108	Демонтаж колеса	472
Дышло прицепа		Указания	100	Монтаж нового колеса	472
см. Буксировочное устройство		Заднее сиденье		Опускание автомобиля	473
		см. Сиденье		Подготовка	469
		Заднее стекло		Подъем автомобиля	470
		Замена щетки стеклоочистителя	135	Снятие / монтаж колпаков ступицы колеса	469
Е		Задний противотуманный свет	121	Замена колпаков ступицы колеса	469
Единицы измерения		включение / выключение	122	Замена ламп	
настройка	316	Задняя дверь (система защитной блокировки от детей)	62	Обзор	131
		Зажигание		Указатель поворота (задний)	132
Ж		Включение (кнопка пуска / выключения двигателя Start/Stop)	150	Фара заднего хода	132
Животные		Закрывание при дожде		Замена лампы	
Домашние животные в автомобиле	63	Боковые стекла	78	см. Замена источника света	
		Сдвижной верхний люк	83	Замена лампы накаливания	
З		Замена источника света	130	см. Замена источника света	
Заводская табличка автомобиля	479	Указания	130	Заменить колесо	
Двигатель	479			см. Аварийное запасное колесо	
Допустимая осевая нагрузка на мост	479			Запаса хода	
Идентификационный номер автомобиля (VIN)	479			Восстановитель AdBlue®	257
Код лакокрасочного покрытия	479				

Индикация	258	см. Установки звучания	Открытие	296
Запасное колесо		Зеркала	Переименование	297
см. Аварийное запасное колесо		см. Наружные зеркала заднего вида	Перемещение	297
Заправка		Зеркало заднего вида	Рабочий адрес	332
Доливка AdBlue®	171	см. Наружные зеркала заднего вида	Удаление	298
Заправка автомобиля топливом	167	Зимние шины	Иммобилайзер	85
Зарядка		Установка постоянного ограничения	Импорт/экспорт данных	316
Аккумуляторная батарея (автомобиль)	444	скорости	Импорт/экспорт	317
Гнездо USB	117	199	Функция / указания	316
Защита PIN-кодом		Знак аварийной остановки	Индивидуальная программа движения	
включение / выключение	317	Вынимание	Выбор	160
Защита от кражи		Установка	Конфигурирование	160
Дополнительная блокировка дверей	69		Индикация ESO	
Иммобилайзер	85	И	Сброс	259
Защита от кражи		Идентификационный номер автомобиля	Функционирование	158
см. Система EDW (противоугонная сиг-		см. Идентификационный номер автомо-	Индикация межсервисных интервалов	
нализационная система)		биля (VIN)	см. Система ASSYST PLUS	
Защита пешеходов		Идентификационный номер автомобиля	Индикация на ветровом стекле	
см. Активный капот (защита пешеходов)		(VIN)	см. Проекционный дисплей	
Звук		479	Индикация нагрузки на крышу	
Колеса и шины	455	Ветровое стекло	Информация	159
Система PRE-SAFE® Sound	45	479	Индикация положения коробки передач	162
Звучание		Моторный отсек	Индикация программы движения	160
см. Акустическая система простран-		479	Индикация расхода топлива	
ственного звучания Burmester®		Шильдик	Открытие	161
		479		
		Избранное		
		Добавление		
		Добавление цели		
		Домашний адрес		
		Обзор		
		297		
		332		
		332		
		296		

Индикация состояния PASSENGER AIR BAG

см. Система автоматического отключения подушки безопасности переднего пассажира

Индикация состояния ремней безопасности в задней части салона 37**Инструмент**

см. Комплект бортового инструмента

Интернет

Вызов веб-сайта 395
 Закрывание браузера 397
 Удаление закладок 397
 Удалить журнал 397
 Управление закладками 397

Интернет-радио

Выбор и подключение радиостанции 400
 Выбор потока 400
 Вызов списка радиостанций (последняя выбранная категория) 400
 Выход 400
 Обзор 399
 Открытие 398
 Регистрация 400
 Сохранение станции 400
 Удаление станции 400
 Условия пользования 400

Установка опций 400

Интернет-соединение

автоматическая установка 393
 Индикация состояния соединения 395
 Информация 391
 настроить (Bluetooth®) 393
 настройка (Bluetooth®) 393
 настройка (беспроводная локальная сеть WLAN) 392
 настройка автоматического разъединения 394
 Настройка данных доступа (Bluetooth®) 393
 Ограничения 391
 Отмена доступа (мобильный телефон) 393
 Подробная информация о мобильном телефоне 394
 Состояние соединения 394
 Установка 394
 Установка данных доступа (Bluetooth®) 393
 Через коммуникационный модуль 392

Интерфейс бортового диагностирования

см. Диагностический интерфейс

Информация дисплея

Индикация 255

Информация о дорожном движении

Live Traffic Information (информация о дорожном движении в режиме онлайн) 348

Включение индикации 351

Информация о погоде 360**К****Камера**

см. Камера 360°
 см. Камера заднего вида

Камера 360° 222

Включение / выключение автоматического режима (видеокамера заднего хода) 226
 Выбор вида изображения 226
 Настроить избранное 226
 Открывание крышки камеры (камера заднего вида) 226
 Уход 427
 Функционирование 222

Камера заднего вида 219

Включение / выключение автоматического режима (видеокамера с обзором в 360°) 226
 Открывание крышки видеокамеры (видеокамера с обзором в 360°) 226
 Установка избранного (камера 360°) 226
 Уход 427
 Функционирование 219

Канал		Отображение запаса хода	360	Ключ зажигания	
настройка	409	отображение на многофункциональном дисплее комбинации приборов	361	см. Ключ	
Сохранение	409	Перемещение	354	Ключ от автомобиля	
Капот		Удаление территории	358	см. Ключ	
Открытие / закрытие	416	Установка масштаба	354	Кнопка пуска / выключения двигателя	
Сброс (активный капот)	415	Карта экстренной помощи	27	Start/Stop	
Функция (активный капот)	415	Кибла	360	Включение напряжения питания или зажигания	150
Карта	349, 354	Кинетическая характеристика сиденья		Кнопка пуска / остановки двигателя	
Автоматическая регулировка масштаба карты	360	настройка	320	Start-Stop	
Включение/выключение информации об автострате	357	Клин		Пуск двигателя автомобиля	151
Выбор ориентации карты	355	см. Противооткатный упор		Кнопка пуска / остановки двигателя	
Выбор символов специальной цели	355	Ключ	65	Start/Stop	
Выбор текстовой информации	356	Аварийный ключ	67	Выключение двигателя автомобиля	173
Изменение территории	358	Аккумуляторная батарея	67	Кнопки	
Индикация версии карты	357	Акустическое подтверждение блокировки	66	Рулевое колесо	252
Индикация информации о погоде	360	Крепление к связке ключей	67	Ковровое покрытие (уход)	430
Индикация киблы	360	Обзор	65	Код лакокрасочного покрытия	479
Индикация компаса	359	Проблема	69	Коленная подушка безопасности	37
Индикация следующей пересекающей улицы	357	Расход электроэнергии	67	Колеса	
Индикация спутниковой карты	360	Установка разблокировки	66	Выбор	464
Картографические данные	359	Функции	65	Давление воздуха в шинах (указания)	456
Обновление	358	Экстренная сигнализация	66	Замена	464, 469
Объезд территории	357	Ключ автомобиля		Замена колпаков ступицы колеса	469
Объезд территории (обзор)	357	см. Ключ		Комплект для временного ремонта шин TIREFIT	437
Отображение дорожной карты	349				

Монтаж	472	Комбинация приборов		Конструкционные элементы системы радиосвязи автомобиля	
Необычные ходовые качества	455	см. Дисплей приборов		Сертификат соответствия	23
Перезапуск сигнализации падения давления воздуха в шинах	463	Комбинированный переключатель	123	Контактная информация	
Перезапуск системы контроля давления воздуха в шинах	459	Компас	359	Сохранение в качестве избранного	374
Перестановка	467	Комплект бортового инструмента	436	Удаление избранного	374
Повреждение шины	435	Буксирная проушина	450	Контактные данные	371
Проверка	455	Комплект для временного ремонта шин TIREFIT	436	Выбор опций для предложений	373
Проверка давления воздуха в шинах (система контроля давления воздуха в шинах)	458	Комплект для временного ремонта шин TIREFIT	436	загрузить (с мобильного телефона)	372
Проверка температуры шин (система контроля давления воздуха в шинах)	458	Использование	437	импорт (обзор)	372
Сигнализация падения давления воздуха в шинах (функция)	463	Место хранения	436	Импорт цели	373
Система контроля давления воздуха в шинах (функция)	458	Сертификат соответствия	24	Информация	371
Снятие	472	Комплект инструмента для замены колес		Опции	373
Таблица значений давления воздуха в шинах	457	Обзор	468	Открытие	372
Указания по монтажу	464	Компрессор для накачивания шин		Совершение телефонного вызова	373
Уход	427	см. Комплект для временного ремонта шин TIREFIT		Сохранение	373
Хранение	468	Компьютер		Удаление	373
Цепи противоскольжения	455	см. Бортовой компьютер		Формат названия	372
Шины MOExtended	435	Кондиционер		Контрольная лампа	
Шумообразование	455	см. Отопление, вентиляция и кондиционирование		см. Предупредительная сигнальная / контрольная лампа	
				Коробка передач (проблема)	166
				Краткие сообщения	
				см. Сообщения	
				Краткие сообщения SMS	
				Голосовые команды (система LINGUATRONIC)	277

Краткие сообщения SMS см. Сообщения	
Крепежные проушины	108
Крепление детского сиденья i-Size	48
Монтаж	50
Сиденья, пригодные для крепления	59
Указания	48
Кронштейн для велосипедов Режим эксплуатации с прицепом	247
Крыло см. Передняя колесная арка	
Крышка багажника см. Дверь багажника	
Крышка в передней колесной арке Демонтаж / монтаж	132
Крючки для одежды на двери багажника ...	109
Крючки для сумок	108

Л

Лакокрасочное покрытие (указания по чистке)	424
Лампа (дисплей комбинации приборов) см. Предупредительная сигнальная / контрольная лампа	

Лампа для чтения см. Освещение салона	
ЛИНГВАТРОНИК Указания по голосовым командам	268
Лобовое стекло	140
оттаивание	140
Лобовое стекло см. Лобовое стекло	

M

Максимальная скорость см. Ограничитель скорости	
Маршрут	333, 338
Активация «маятникового» маршрута	338
Альтернативный маршрут (быстрый доступ)	343
Включение / выключение автоматического поиска автозаправочных станций ...	338
внешн.	347
Выбор альтернативного маршрута	338
Выбор опций	335
Выбор сообщений	336
Выбор типа	334
Запись маршрута	340
Запуск автоматического поиска гостиниц	339
Запуск сохраненного маршрута	339

Индикация информации о цели	336
Индикация перечня маршрута	337
Обработка сохраненного маршрута	340
Отображение сохраненного маршрута на карте	339
планирование	337
Принятие к сведению рекомендации по объезду после запроса	335
Расчет	333
Расчет с промежуточными целями	337
Сохранение записанного маршрута	340

Маршрутный компьютер Индикация	258
--	-----

Масло см. Моторное масло	
Массажные программы Выбор передних сидений	95

Матовое лакокрасочное покрытие (указания по чистке)	424
--	-----

Мекка	360
--------------------	-----

Меню (бортовой компьютер) Графика сближения	257
Навигационная система	259
Носители информации	261
Обзор	253
Проекционный дисплей	262
Путевая статистика	258







Радиоприемник	260	Мобильный телефон	Обзор программы ENERGIZING Komfort	321
Стили	254	см. Второй телефон	Основные функции	289
Телефон	261	см. Система Android Auto	Основные элементы управления	285
Техобслуживание	257	см. Система Apple CarPlay™	Сброс до заводской установки	320
Меню климатической установки		см. Ссылка Mercedes-Benz	Установка громкости	302
Открытие	142	см. Телефон	Функционирование режима энергосбережения	183
Местонахождение автомобиля		Модификация	Мультимедийная система	
Включение / выключение передачи		см. Заводская табличка автомобиля	см. Предложения	
данных	313	Моечная установка (уход)	см. Темы настроек	
Методы буксировки	446	421	см. Центр уведомлений	
Механическая коробка передач		Мойка автомобиля	Мультимедийный дисплей	
Пользование рычагом переключения		см. Уход	Указания	282
передач	161	Моторное масло	Мультимедийный режим	
Мигающий свет	123	418	воспроизведение избранной композиции	405
включение / выключение	123	MB-Freigabe или MB-Approval	Добавление любимой музыкальной	
Мобильный телефон		Доливка	композиции	405
Беспроводная зарядка	119	Заправочный объем	Информация о поиске носителей дан-	
Блокировка автомобиля	71	Качество	ных	406
Мощность передатчика (максимальная)	478	Присадки	Использование поиска по ключевым	
Отмена доступа к Интернету	393	Проверка уровня масла при помощи	словам	407
Пуск двигателя автомобиля	152	бортового компьютера	Поиск музыкального произведения по	
Разблокировка автомобиля	71	418	настроению	407
Распознавание повреждений (припар-		Мультимедийная система	Удаление любимой музыкальной компо-	
кованный автомобиль)	182	Активирование или деактивирование	зиции	405
Частоты	478	режима энергосбережения	Управление воспроизведением инфор-	
		183	мации с носителей	405
		Включение/выключение звука		
		301		
		Запуск программы ENERGIZING Komfort ...		
		322		
		Избранное		
		296		
		Конфигурирование установок дисплея		
		311		
		Обзор		
		281		















Мультифункциональное рулевое колесо					
Расположение кнопок	252				
Мультифункциональное рулевое колесо					
см. Рулевое колесо					
Мультифункциональный дисплей					
Обзор индикации	256				
Н					
Навигационная система					
Включение	323				
Включение / выключение меню	324				
Голосовые команды (система LINGUATRONIC)	269				
Меню (бортовой компьютер)	259				
Обновление картографических данных	358				
Навигационная система					
см. Ввод цели					
см. Ведение к цели					
см. Дорожная информация					
см. Маршрут					
см. Цель					
Навигационные указания					
Бортовой компьютер	259				
Навигация					
Обзор	325				
Навигация					
см. Карта					
Нагрузка на крышу	490				
Нагрузка на ось					
Режим эксплуатации с прицепом	493				
Нагрузка на сцепной шар	492				
Нанесение пленочного покрытия	184				
Напольный коврик	120				
Напряжение питания					
Включение (кнопка пуска / выключения двигателя Start/Stop)	150				
Наружное зеркало заднего вида					
Автоматическое складывание наружных зеркал заднего вида	139				
Наружное освещение					
Уход	427				
Наружное освещение					
см. Свет					
Наружные зеркала заднего вида	136, 138				
Затемнение (автоматическое)	138				
настройка	136				
Парковочное положение	138				
Складывание / раскладывание	136				
Управление функцией памяти	99				
Настройка баланса / микшера					
Акустическая система с расширенными функциями	413				
Настройка баланса/фейдера					
Акустическая система пространственного звучания Burmester®	412				
Настройка высоких, средних и низких частот					
Акустическая система с расширенными функциями	413				
Настройки массажа					
Сброс	95				
Натуральное дерево (уход)	430				
Натяжители ремней безопасности					
Активирование	31				
Начальный экран (мультимедийный дисплей)					
Обзор	283				
Неисправность					
Буксировка	447				
Буксировка для пуска двигателя	451				
Замена колеса	469				
Обзор элементов помощи при аварии	16				
Система удержания пассажиров	31				
Транспортировка автомобиля	449				

Неисправность см. Повреждение шины		Облегчение пуска двигателя см. Вывод для пуска двигателя от внешнего источника питания		Ограничение скорости для шин с зимним рисунком протектора настройка	199
Номер двигателя	479	Облицовка потолка (уход)	430	Ограничитель скорости	196
Номер разрешения на эксплуатацию (ЕС)	479	Обновление программного обеспечения	318	В пассивном режиме	196
Номер разрешения на эксплуатацию ЕС	479	важные системные обновления	319	Включение	197
Номер телефона		Выполнение	319	Выбор	197
Набор (бортовой компьютер)	261	Информация	318	Вызов скорости движения из памяти	197
Носители информации		Обогрев заднего стекла	140	Выключение	197
Меню (бортовой компьютер)	261	Ободы колесных дисков (уход)	427	Кнопки	197
Носитель информации		Общая масса	479	Постоянная установка	199
Набор (бортовой компьютер)	261	Общий пробег	258	Системные пределы	196
		Индикация	258	Сохранение скорости	197
		Объем подаваемого воздуха настройка	140	Условия	197
		Объем топливного бака		Установить скорость	197
		Минимальный резерв (топливо)	485	Функционирование	196
		Топливо	485	Одометр	
		Объемное изображение см. Камера 360°		см. Общий пробег	
		Огнетушитель	434	см. Суточный пробег	
		Ограничение скорости движения см. Ограничитель скорости		Оконная подушка безопасности	37
				Освещение	
				см. Освещение салона	
				см. Свет	
				Освещение выполняемого поворота	125
				Освещение комбинации приборов см. Освещение приборов	

Освещение приборов	257	Включение / выключение системы обогрева заднего стекла	140	Охлаждающая жидкость (двигатель)	
Освещение салона	129	Включение / выключение функции синхронизации (панель управления)	143	Проверка уровня	419
Время задержки выключения освещения	130	Задние вентиляционные дефлекторы	149	Указания	488
Лампа для чтения	129	Настройка объема подаваемого воздуха ...	140	Охрана окружающей среды	
настройка	129	Настройка распределения воздуха	140	Возврат старых автомобилей	20
Освещение салона,		Настройка температуры	140	Указания	20
Светодиодная подсветка салона	129	Оттаивание лобового стекла	140		
Осевая нагрузка на мост		Панель управления системы THERMATIC ..	140	П	
допустимая	479	Панель управления системы ТЕРМО-ТРОНИК	140	Память каналов	
Основанная на анализе маршрута адаптация скорости		Проветривание автомобиля (функция комфортного открывания)	78	Изменение	409
Индикация на дисплее приборов	211	Режим использования остаточного тепла двигателя	143	Память сообщений	494
Установка	206	Режим рециркуляции воздуха	143	Панель приборов	
Функционирование	205	Установка (мультимедийная система)	142	см. Передняя панель	
Ответственность за дефекты		Устранение запотевания стекол	143	Панель управления на двери	14
Автомобиль	27			Панорамная сдвижная панель крыши	
Отделение для очков	103	Отправка ответов на электронные письма		см. Сдвижной люк	
Отопление, вентиляция и кондиционирование	140	см. In Car Office		Паркование	
Автоматическая регулировка	142	Отслеживание радиостанций		см. Электрический стояночный тормоз	
Автономная система отопления / вентиляции	143	настройка	410	Парковка (служба для системы навигации)	
Вентиляционные дефлекторы передние	148	Офис в автомобиле	378	Оплата парковки	363
включение / выключение	141	Выбор записи в календаре	378	Отображение возможности парковки на карте	362
		Вызов	377		

Парковка (услуга для системы навигации)			
Выбор возможной парковки	362		
Указания	361		
Парковочное положение			
Автоматическое включение	164		
Включение	164		
Наружные зеркала заднего вида	138		
Сохранение положения наружного зеркала заднего вида на стороне переднего пассажира с помощью передачи заднего хода	139		
Пепельница			
Пользование	114		
Переданные данные об автомобиле			
Baidu CarLife	383		
Система Android Auto	383		
Система Apple CarPlay™	383		
Передача заднего хода			
Включение	163		
Передняя колесная арка	132		
Демонтаж / монтаж крышки	132		
Передняя панель	6		
Обзор	6		
Передняя подушка безопасности (водитель, передний пассажир)	37		
Переключатели передач			
см. Подрулевые селекторы АКП			
Переключатель света			
Обзор	121		
Переключение передач	164		
Рекомендация по переключению передачи	162, 165		
Ручной режим	164		
Перенастройка системы освещения			
Поездка за границу (симметричный ближний свет фар)	121		
Перестановка колес	467		
Пересылка электронных писем			
см. In Car Office			
Перечень вызовов			
Выбор опций для предложений	375		
Совершение телефонного вызова	374		
Перчаточный ящик			
Блокировка / разблокировка	102		
Пластмассовая панель (уход)	430		
Повреждение шины	435		
Замена колеса	469		
Комплект для временного ремонта шин TIREFIT	437		
Указания	435		
			Шины MOExtended
			435
			Повышение громкости службы дорожной информации
			Установка
			410
			Подголовник
			92
			Сзади (демонтаж / монтаж)
			93
			Сзади (регулировка)
			93
			Спереди (механическая установка)
			92
			Подрулевые селекторы АКП
			164
			Подсветка пространства вокруг автомобиля
			включение / выключение
			129
			Подсоединение
			Включение/выключение передачи
			местонахождения автомобиля
			313
			Подстаканник
			110, 112
			Задняя часть салона
			113
			Снятие / установка (центральная консоль)
			110, 112
			Подушка безопасности
			37
			Активирование
			31
			Боковая подушка безопасности
			37
			Коленная подушка безопасности
			37
			Контрольные лампы PASSENGER AIR BAG ...
			42
			Места установки
			37
			Обзор
			37

Оконная подушка безопасности	37	Поясничная опора		Схема расположения предохранителей	451
Передняя подушка безопасности (водитель, передний пассажир)	37	см. Поясничная опора (4-позиционная)		Указания	451
Потенциал защиты	38	Поясничная опора (4-позиционная)	92	Предупредительная сигнальная / контрольная лампа	541
Потенциал защиты ограничен	39	Правила загрузки	100	PASSENGER AIR BAG	42
Поездка за границу		Превентивная система защиты водителя и пассажиров		Обзор	541
Симметричный ближний свет фар	121	см. Система PRE-SAFE® (система превентивной защиты водителя и пассажиров)		Предупредительная сигнальная и контрольная лампа	
Поиск автозаправочной станции		Предложения	295	 Желтая контрольная лампа неис-	
включение / выключение автоматического поиска	338	Конфигурирование	295	правности электрического стояночного	
запуск автоматического поиска	338	Обзор	295	тормоза	545
Поиск гостиниц		Открытие	295	 Красная контрольная лампа замы-	
запуск автоматического поиска	339	Переименование	296	кания электрического стояночного тор-	
Пол грузового отделения,		Удаление	296	моза	545
открывание / закрывание	109	Предоставление гарантии	27	 Предупредительная сигнальная	
Положение для движения		Предохранение автомобиля от откатывания		лампа ESP® OFF	547
Включение	164	см. Функция HOLD		 Предупредительная сигнальная	
Полоса частот		Предохранители	451	лампа ESP® горит	546
Набор (бортовой компьютер)	260	Блок предохранителей в багажном отделе-		 Предупредительная сигнальная	
Пользование телефоном		нии	454	лампа ESP® мигает	546
см. Телефонные вызовы		Блок предохранителей в моторном		 Предупредительная сигнальная	
Последние цели		отсеке	452	лампа бортового диагностирования дви-	
Выбор	329	Блок предохранителей в пространстве		гателя	551
Потолочная блок-панель управления		для ног переднего пассажира	453		
Обзор	12	Перед заменой	451		

 Предупредительная сигнальная лампа минимального резерва топлива	552	 Предупредительная сигнальная лампа усилителя рулевого управления	550	Присадки к смазочным материалам см. Присадки	
 Предупредительная сигнальная лампа охлаждающей жидкости	552	 Предупредительная сигнальная лампа электрической неисправности	552	Проветривание Функция комфортного открывания	78
 Предупредительная сигнальная лампа ремня безопасности горит	548	 Сигнальная лампа сигнализации предупреждения об опасной дистанции	549	Программное обеспечение с открытым исходным кодом	29
 Предупредительная сигнальная лампа ремня безопасности мигает	549	 Сигнальная лампа фаркопа	550	Программы массажа Сброс установок	95
 Предупредительная сигнальная лампа системы ABS	544	Предупредительная сигнальная лампа см. Предупредительная сигнальная / контрольная лампа		Проекционный дисплей	262
 Предупредительная сигнальная лампа системы контроля давления воздуха в шинах горит	554	Предупредительный световой сигнал	123	Меню (бортовой компьютер)	262
 Предупредительная сигнальная лампа системы контроля давления воздуха в шинах мигает	555	Прикуриватель Центральная консоль впереди	114	Управление функцией памяти	99
 Предупредительная сигнальная лампа системы удержания пассажиров	547	Присадки	486	Установка индикации (бортовой компьютер)	262
 Предупредительная сигнальная лампа тормозной системы (желтая)	545	Восстановитель AdBlue	485	Установка положения (бортовой компьютер)	262
 Предупредительная сигнальная лампа тормозной системы (красная)	543	Моторное масло	486	Установка яркости (бортовой компьютер)	262
		Топливо	483	Функционирование	263
		Присадки (восстановитель AdBlue®) см. Восстановитель AdBlue®		Промежуточная цель ввод	337
		Присадки (моторное масло) см. Присадки		запуск автоматического поиска автозаправочных станций	338
		Присадки (топливо) см. Топливо		Запуск автоматического поиска гостиниц	339
				Изменение	337
				Расчет маршрута с промежуточными целями	337

Прослушивание электронных писем

см. In Car Office

Протектор шин 455**Противооткатный упор** 468

Место хранения 468

Противоугонная сигнализационная система

см. Система EDW (противоугонная сигнализационная система)

Профили

Выбор опций профиля 291

Выбор профиля 291

максимальное число профилей 290

Обзор 290

Показ выбора профиля при входе 292

синхронизация 292

Создание нового профиля 291

Указания 289

Профили

см. Профили пользователей

Профили пользователей 290**Пуск двигателя**

см. Автомобиль

Путевая статистика

Меню (бортовой компьютер) 258

Сброс 259

Р**Радарные датчики** 184**Радио**

Включение / выключение радиотекста 410

включить 407

Вызвать список радиостанций 409

Индикация информации 410

Индикация радиотекста 410

Радиоканал

Набор (бортовой компьютер) 260

Радиоприемник

Включение / выключение сообщения

службы дорожной информации 410

Вызов слайд-шоу 410

Голосовые команды (система ЛИНГВА-

ТРОНИК) 273

Меню (бортовой компьютер) 260

Настройка функции отслеживания

радиостанций в радиоприемнике 410

Непосредственный ввод частоты 409

Обзор 408

Обработка памяти каналов 409

Перемещение радиостанции 409

Поиск канала 409

Сохранение канала 409

Удаление канала 409

Установка канала 409

Установка повышения громкости

службы дорожной информации 410

Установка полосы частот 409

Фиксирование частоты 410

Радиостанции

Мощность передатчика (максимальная) 478

Указания по монтажу 477

Частоты 478

Радиостанция

Непосредственный ввод частоты 409

Перемещение 409

поиск 409

Удаление 409

Фиксирование частоты 410

Разгон

см. Режим движения "кик-даун"

Разделительная сетка

Навешивание 106

Распознавание голоса мобильным телефоном

измерение времени секундомером 370

Пуск 370

Распознавание невнимательности

см. Система ATTENTION ASSIST

Распознавание повреждений (припаркованный автомобиль) 182

Распознавание полосы движения (автоматическое)				
см. Активная система удержания полосы движения				
Распознавание усталости				
см. Система ATTENTION ASSIST				
Распознавание утомления				
см. Система ATTENTION ASSIST				
Распределение воздуха				
настройка	140			
Установка (мультимедийная система)	142			
Распределение тормозных сил				
Система EBD (электронная система распределения тормозных сил)	189			
Расход топлива				
Бортовой компьютер	258			
Регистрация				
Автомобиль	26			
Регистрация данных				
Автомобиль	27			
Регламент REACH	26			
Регулирование дистанции				
см. Активный ассистент поддержания дистанции DISTRONIC				
Регулировка угла наклона фар	122			
		Режим воспроизведения мультимедиа		
		Запуск воспроизведения с носителя данных	405	
		Начать медиа-поиск	406	
		Обзор меню мультимедиа	403	
		Поддерживаемые форматы и носители	400	
		Подключение аудиоустройства с Bluetooth®	404	
		Подключение устройств через USB	404	
		Правообладатель и торговая марка	401	
		Установка настроек видео	407	
		Режим движения "кик-даун"	165	
		Использование	165	
		Режим использования остаточного тепла двигателя	143	
		Режим облегчения движения накатом	166	
		Режим подключения двух телефонов		
		см. Второй телефон		
		Режим рециркуляции воздуха	143	
		Режим эксплуатации с прицепом		
		Активная система контроля "слепых" зон	240	
		Активная система удержания полосы движения	242	
		Кронштейн для велосипедов	247	
			Откидывание шаровой головки в рабочее положение / возвращение в нерабочее положение	245
			Розетка	246
			Указания	244
		Режим энергосбережения		
		Активирование / деактивирование	183	
		Функционирование	183	
		Режимы		
		см. DYNAMIC SELECT		
		Режимы движения		
		см. DYNAMIC SELECT		
		Резерв		
		Топливо	485	
		Рекомендация по переключению передачи	162, 165	
		Ремень		
		см. Ремень безопасности		
		Ремень безопасности	32, 36	
		Адаптация ремня безопасности (функция)	36	
		Включение / выключение функции адаптации ремней безопасности	36	
		Индикация состояния ремней безопасности в задней части салона	37	
		Отстегивание	36	

Потенциал защиты	32	Установка предупредительных звуковых сигналов	218	Габаритный свет	121
Потенциал защиты ограничен	33	Функционирование	215	Головное освещение при движении по автомагистралям	125
Предупредительная сигнальная лампа	36	Функция боковой защиты кузова	217	Дальний свет фар	123
пристегнуть	35	Ручная мойка (уход)	423	Задний противотуманный свет	121
Уход	430	Рычаг управления АКП см. Рычаг управления АКП DIRECT SELECT		Замена источника света	130
Ремень безопасности в задней части салона		Рычаг управления АКП DIRECT SELECT	162	Комбинированный переключатель	123
Индикация состояния	37	Функционирование	162	Мигающий свет	123
Розетка (12 В)	114	С		Освещение выполняемого поворота	125
Грузовое отделение	117	Салон автомобиля		Ответственность в связи с системами освещения	121
Центральная консоль впереди	114	Охлаждение или отопление (Remote Online)	153	Переключатель света	121
Розетка (230-В)	116	Самодиагностирование		Поездка за границу (симметричный ближний свет фар)	121
Задняя часть салона	116	Система автоматического отключения подушки безопасности переднего пассажира	42	Предупредительный световой сигнал	123
Руководство по эксплуатации		Сброс (заводские установки) см. Функция сброса (мультимедийная система)		Свет для движения по городу "Citylicht"	125
Комплектация автомобиля	22	Свет	121	Система Intelligent Light System	124
Руководство по эксплуатации (электронное)	18	Аварийная световая сигнализация	124	Система адаптивного управления дальним светом	126
Рулевое колесо	252	Автоматическое включение наружного освещения	122	Система адаптивного управления дальним светом ПЛЮС	127
Кнопки	252	Активный поворотный свет	124	Стояночный свет	121
Система обогрева рулевого колеса	97	Ближний свет фар	121	Угол наклона фар	122
Установка (механическая)	97			Установка освещения приборов	257
Рулевой ассистент PARKTRONIC	215			Свет для движения по городу "Citylicht"	125
Включение	218			Свет заднего хода (замена ламп)	132
Выключение	218				
Системные пределы	215				

Свет фар					
см. Автоматическое включение наружного освещения					
Светодиодная подсветка салона					
настройка (мультимедийная система)	129				
Светодиодные фары MULTIBEAM LED					
см. Система Intelligent Light System					
Светодиодный свет					
см. Система Intelligent Light System					
Сдвижной верхний люк					
Автоматические функции	83				
Закрывание при дожде	83				
Проблема	83				
Сдвижной люк	80				
Закрывание	80				
Закрывание ключом	78				
Открывание	80				
Открывание при помощи ключа	78				
Селектор АКП DIRECT SELECT					
Автоматическое переключение в парковочное положение	164				
Включение нейтрального положения	163				
Включение передачи заднего хода	163				
Включение положения движения	164				
Переключение в парковочное положение	164				
Сенсорная панель					
Включение/выключение тактильной обратной связи	288				
Выбор канала и музыкального произведения	288				
Голосовой вывод функции распознавания рукописного текста	288				
Настройка акустической обратной связи	288				
Управление	287				
Установка чувствительности	287				
Сенсорные кнопки Touch-Control					
Настройка акустической обратной связи	286				
Сенсорный дисплей (мультимедийный дисплей)					
Ввод символов	307				
Сенсорный экран (мультимедийный дисплей)					
пользование	286				
Сервисное обслуживание					
см. Система ASSYST PLUS					
Сервисное обслуживание клиентов					
см. Система ASSYST PLUS					
Серосодержание	482				
Сертификат соответствия					
автомобильный домкрат	23				
Комплект для временного ремонта шин TIREFIT	24				
Конструкционные элементы системы радиосвязи автомобиля	23				
Электромагнитная совместимость	23				
Сигнализатор ремня безопасности					
см. Ремень безопасности					
Сигнализация падения давления воздуха в шинах					
Повторное активирование	463				
Функционирование	463				
Сигнальный жилет	433				
Сиденье	88, 103				
4-позиционная поясничная опора	92				
Автоматическая регулировка сиденья	94				
Блокировка спинки сиденья (в задней части салона)	105				
Возможности установки	14				
Кинетическая характеристика сиденья с функцией ENERGIZING	320				
Конфигурирование установок	94				
Откидывание вперед спинки сиденья (в задней части салона)	103				
Откидывание назад спинки сиденья (в задней части салона)	104				

Правильное положение сиденья водителя ...	88	Обзор	382	Система DISTRONIC	
Регулировка положения (электрическая)	91	переданные данные об автомобиле	383	см. Активный ассистент поддержания	
Сброс установок	95	Подсоединение мобильного телефона	383	дистанции DISTRONIC	
Управление функцией памяти	99	Указание	383	Система DYNAMIC BODY CONTROL	
Установка наклона спинки (в задней		Установки звучания	383	Ходовая часть	215
части салона)	105	Система Apple CarPlay™	381	Система DYNAMIC SELECT	
Установка положения (без пакета ком-		Закрывание	382	Выбор режима движения	160
фортабельных сидений)	89	Обзор	381	Индикация данных двигателя	161
Установка положения (пакет комфорта-		переданные данные об автомобиле	383	Индикация данных по автомобилю	160
бельных сидений)	91	Подключение iPhone®	381	Индикация программы движения	160
Сиденье		Указания	381	Конфигурирование программы	
см. Подголовник		Установки звучания	382	движения I	160
Сиденье водителя		Система ASSYST PLUS	414	Управление (переключатель системы	
см. Сиденье		Время простоя с отсоединенной аккумуляторной батареей	415	DYNAMIC SELECT)	160
Символ кофейной чашки		Вызов на дисплей срока проведения ТО ...	414	Система EBD (электронная система распределения тормозных сил)	
см. Система ATTENTION ASSIST		Особые меры по техобслуживанию	414	Функция / указания	189
Символы специальных целей		Регулярные работы по ТО	414	Система EDW (противоугонная сигнализационная система)	85
выбор	355	Функция / указания	414	Включение / выключение устройства	
Система "ЛИНГВАТРОНИК"		Система ATTENTION ASSIST	233, 234	защиты от буксировки	86
Ведение диалога	265	Системные пределы	233	Включение / выключение устройства	
Звуковые подсказки	267	Установка	234	защиты салона	87
Установка языка	266	Функционирование	233	Выключение сигнализации	86
Система ABS (антиблокировочная система)	185	Система BAS (система экстренного торможения)	185	Функционирование	85
Система Android Auto	382	Система BlueTEC		Функция защиты от буксировки	86
Закрывание	383	см. Восстановитель AdBlue®		Функция защиты салона	87

Система ESC (Electronic Stability Control)	Разблокировка автомобиля	72	Вызов скорости движения из памяти	197
см. Система ESP® (электронная система стабилизации движения)	Установка разблокировки	66	Выключение	197
Система ESP®	Система LINGUATRONIC		Кнопки	197
Система противодействия боковому ветру	Голосовая команда для телефона	272	Системные пределы	195
Электронная система стабилизации прицепа	Голосовое управление онлайн	267	Сохранение скорости	197
188	Голосовые команды для SMS	277	Условия	197
188	Голосовые команды для сообщений	277	Установить скорость	197
Система ESP® (электронная система стабилизации движения)	Голосовые команды мультимедийного проигрывателя	274	Функционирование	195
Включение / выключение	Голосовые команды навигационной системы	269	Система аварийной световой сигнализации	124
Функция / указания	Управляемые функции	266	Система автоматического отключения подушки безопасности переднего пассажира	40, 42
185	Установка (мультимедийная система)	266	Контрольная лампа PASSENGER AIR BAG	42
Система Intelligent Light System	Эксплуатационная надежность	264	Функционирование системы отключения подушки безопасности переднего пассажира	40
Активный поворотный свет	Система PRE-SAFE® (система превентивной защиты водителя и пассажиров)	45	Система адаптивного управления дальним светом	
включение / выключение	Отмена принятых системой мер	45	Функционирование	126
Головное освещение при движении по автомагистралям	Система PRE-SAFE® Sound	45	Система адаптивного управления дальним светом ПЛЮС	
Обзор	Функционирование	45	включение / выключение	128
Освещение выполняемого поворота	Система PRE-SAFE® PLUS (система превентивной защиты водителя и пассажиров с расширенными функциями)	46	Функционирование	127
Свет для движения по городу "Citylicht"	Отмена принятых системой мер	45	Система адаптивного управления дальним светом,	
Система адаптивного управления дальним светом	Функционирование	46	включение / выключение	127
Система адаптивного управления дальним светом ПЛЮС	Система TEMPOMAT	195		
126	Включение	197		
Система адаптивного управления дальним светом ПЛЮС	Выбор	197		
127				
Система KEYLESS-GO				
Блокировка автомобиля				
Проблема				
72				
73				

Система вентиляции	Подключение мобильного телефона к мультимедийной системе	368	Включение/выключение функции кондиционирования воздуха (панель управления)	141
см. Отопление, вентиляция и кондиционирование	Смена мобильного телефона	368	Положения распределения воздуха	142
Система вентиляции сидений	Система коммуникации ближнего поля – Near Field Communication (NFC)		Указание	140
Включение / выключение	Блокировка автомобиля (при помощи мобильного телефона)	71	Система контроля «слепых» зон	239
Система вызова помощи «Мерседес-Бенц»	Блокировка автомобиля (стикер для цифрового ключа автомобиля)	71	включение / выключение	242
Автоматический вызов экстренной помощи	Общая информация	368	Системные пределы	239
Информация	Пуск двигателя (мобильный телефон)	152	Функционирование	239
Обзор	Пуск двигателя (стикер для цифрового ключа автомобиля)	152	Система контроля внимательности	
Переданные данные	Разблокировка автомобиля (при помощи мобильного телефона)	71	см. Система ATTENTION ASSIST	
ручной вызов экстренной помощи	Разблокировка автомобиля (стикер для цифрового ключа автомобиля)	71	Система контроля давления в шинах	
Система вызова экстренной помощи	Система коммуникации ближнего поля NFC		Контроль давления воздуха в шинах	458
см. Система вызова помощи «Мерседес-Бенц»	см. Система коммуникации ближнего поля – Near Field Communication (NFC)		Повторное активирование	459
Система голосового диалога	Система кондиционирования воздуха		Проверка температуры шин	458
см. Система ЛИНГВАТРОНИК	Включение / выключение функции А/С (мультимедийная система)	142	Технические характеристики	460
Система голосового управления	Включение / выключение функции синхронизации (мультимедийная система)	143	Функционирование	458
см. Система ЛИНГВАТРОНИК			Система крепления детского кресла ISOFIX	
Система защитной блокировки от детей			Сиденья, пригодные для крепления	57
Боковые стекла в задней части салона			Система крепления детского сиденья ISOFIX	48
Задняя дверь			Монтаж	50
Система коммуникации ближнего поля – Near Field Communication (NFC)		368	Указания	48
Использование мобильного телефона		368	Система ЛИНГВАТРОНИК	264
			Голосовые команды меню автомобиля	278
			Голосовые команды радиоприемника	273

Голосовые программы переключения	268	Система облегчения трогания с места на подъеме	213	см. Активная система удержания полосы движения
Мультифункциональное рулевое колесо (пользование)	264	Система обогрева рулевого колеса		см. Активный ассистент поддержания дистанции DISTRONIC
Улучшение качества голосового ввода	267	включение / выключение	97	см. Активный ассистент экстренной остановки
Система обеспечения безопасности движения	183	Система обогрева сидений		см. Активный система удержания положения руля
Адаптивный сигнал торможения	195	Включение / выключение	95	см. Камера 360°
Активная система экстренного торможения	189	Система отключения подушки безопасности переднего пассажира		см. Камера заднего вида
Ассистент рулевого управления STEER CONTROL	189	см. Система автоматического отключения подушки безопасности переднего пассажира		см. Ограничитель скорости
Обзор	184	Система отопления		см. Рулевой ассистент PARKTRONIC
Ответственность	183	см. Отопление, вентиляция и кондиционирование		см. Система ATTENTION ASSIST
Радарные датчики	184	Система охлаждения		см. Система TEMPOMAT
Система ABS (антиблокировочная система)	185	см. Отопление, вентиляция и кондиционирование		см. Система контроля «слепых» зон
Система BAS (система экстренного торможения)	185	Система помощи водителю		см. Система обеспечения безопасности движения
Система EBD (электронная система распределения тормозных сил)	189	Система DYNAMIC BODY CONTROL	215	см. Система предупреждения о скоростных ограничениях
Система ESP® Система противодействия боковому ветру	188	Система помощи водителю		см. Система распознавания дорожных знаков
Система ESP® Система стабилизации прицепа	188	см. Активная система контроля "слепых" зон		см. Функция HOLD
Система облегчения трогания с места		см. Активная система контроля перестроения		Система помощи при парковке
см. Система облегчения трогания с места на подъеме		см. Активная система помощи при парковке		см. Активная система помощи при парковке
		см. Активная система предупреждения о скоростных ограничениях		Система помощи при трогании с места
				Активация
				Функционирование
				215
				214

Система превентивной защиты водителя и пассажиров			
см. Система PRE-SAFE® (система превентивной защиты водителя и пассажиров)			
см. Система PRE-SAFE® PLUS (система превентивной защиты водителя и пассажиров с расширенными функциями)			
Система предупреждения о скоростных ограничениях	234		
Системные пределы	234		
Установка	236		
Функция / указания	234		
Система противодействия боковому ветру			
Функция / указания	188		
Система распознавания дорожных знаков	236		
настройка	238		
Системные пределы	236		
Функция / указания	236		
Система регулирования динамики движения			
см. Система ESP® (электронная система стабилизации движения)			
Система тревожной сигнализации			
см. Система EDW (противоугонная сигнализационная система)			
Система удержания пассажиров	30		
Дети, указания по безопасной перевозке	46		
Неисправность	31		
Потенциал защиты	30		
Потенциал защиты ограничен	30		
Предупредительная сигнальная лампа	31		
Самодиагностирование	31		
Функционирование при аварии	31		
Эксплуатационная готовность	31		
Система удержания полосы движения			
см. Активная система удержания полосы движения			
Система управления			
см. Бортовой компьютер			
Система экстренного вызова Mercedes-Benz			
Включение / выключение тестового режима ERA-GLONASS	391		
Самодиагностика (Россия)	391		
Система экстренного торможения			
см. Система BAS (система экстренного торможения)			
Системы безопасности			
см. Система обеспечения безопасности движения			
Служба Mercedes me			
Вызов служб	388		
Вызов учетной записи пользователя	387		
Информация	387		
Удаление привязки	388		
Смартфон			
Блокировка автомобиля	71		
Разблокировка автомобиля	71		
Смартфон			
см. Система Android Auto			
см. Система Apple CarPlay™			
см. Ссылка Mercedes-Benz			
см. Телефон			
Совершение вызовов при помощи панели управления под крышкой			
Mercedes me connect	385		
Солнцезащитный козырек			
Управление	139		
Сообщение (мультифункциональный дисплей)			
см. Сообщение на дисплее			
Сообщение на дисплее	494		
Вызов (бортовой компьютер)	494		
Указания	494		
Сообщение о неисправности			
см. Сообщение на дисплее			

Сообщение службы дорожной информации

включение / выключение 410

Сообщения 375

Голосовые команды (система LINGUATRONIC) 277

Использование номера/URL 377

Использование образца 376

Обзор 375

Ответить 376

отправить 376

пересылка 377

Просмотр 375





составить 376

Удаление 377

Установка индцированных кратких сообщений SMS 375

Установление телефонного соединения с отправителем 377

Функция голосового вывода сообщений ... 375

Сообщения на дисплее --- км/ч 513 --- км/ч 512 --- км/ч 514 12-вольтовая АКБ См."Руководство" 519 Attention Assist не действует 510 Attention Assist: Сделайте перерыв! 509 Intelligent Light System не действует 539

Mercedes me connect Предоставление услуг ограничено См."Руководство" 507

PRE-SAFE не действует См."Руководство" 507

TEMPOMAT выключен 513

TEMPOMAT и ограничитель скорости не действуют 514

TEMPOMAT не действует 514

 А/м готов к эксплуат. Перед выходом из а/м выключите зажигание 530

АКП программируется Задействуйте рычаг АКП Нажимайте на тормоз ХХ с Опасность откатывания 529

Актив.сигнал.перестр. при движении с прицепом недоступна См."Руководство" ... 507

Активирована постоянная передача N Опасность откатывания автомобиля 532

Активн.сист.торможения Функционирование временно ограничено См."Руководство" 506

Активн.сист.торможения Функционирование ограничено См."Руководство" 506

Активн.система сигнал.перестроен. врем.недоступна См."Руководство" 508

Активн.система сигнал.перестроен. не действует 511























Активн.система удержания полосы движения не действует 510





















Активная система помощи при парковке и PARKTRONIC не действуют См."Руководство" 508

















Активная система удерж.пол.движения в наст.вр.недоступна См."Руководство" 509

Активный ассистент поддержания дистанции временно недоступен См."Руководство" 513

Активный ассистент поддержания дистанции не действует 513

Активный ассистент поддержания дистанции снова доступен	513	Давление воздуха в шинах Проверьте шины!	522	 Замените ключ	527
Активный ассистент рулевого управления временно недоступен См."Руководство"	509	 Давление мотор.масла Остановить а/м Выключить двигатель	519	 Замените элементы питания ключа ...	528
Активный ассистент рулевого управления не действует	508	Движение задним ходом невозможно Обрат-ся в пункт ТО!	532	 Замер уровня моторного масла невозможен	515
Активный капот Неисправность См."Руководство"	536	Для переключения в положение R сначала нажмите на педаль тормоза	531	 Ключ не распознан (Сообщение белого цвета)	527
 Ближний свет слева (Пример)	539	Для пуска двигателя выжмите педаль сцепления	532	 Ключ не распознан (сообщение красного цвета)	527
В наст.время нет доступа Вид камеры ограничен	512	Для снятия с перед. P или N нажмите на педаль тормоза и включите двигатель	531	 Колесные датчики отсутствуют	525
В наст.время нет доступа Радар.датчики загрязнены	511	Для снятия с передачи P нажмите на педаль тормоза	531	Коробка передач Неисправность	534
 Включите наружное освещение	540	 Долейте жидкость стеклоомывателя	538	Коробка передач Неисправность Обратитесь в СТО	531
 Внимание Дефект шины	523	Долейте охлад.жидкость См."Руководство"	517	Коробка передач Неисправность СТОП!	529
 врем.нет доступа См."Руководство" ..	500	 Долить AdBlue Пуск невозможен	521	 не действует См."Руководство"	502
 врем.нет доступа См."Руководство" ..	494	 Долить AdBlue См."Руководство"	520	 не действует	507
 Выкл.	512	 Замените воздушный фильтр	516	 не действуют См."Руководство"	501
HOLD выключена	510	 Замените ключ См."Руководство"	528	EBD не действуют См."Руководство"	499
 Выключите свет!	540			Не переключая передачи, обратитесь в пункт ТО!	532
				 Неисправн.сист.AdBlue Мощн.огран.чер. XXX km См."Руководство"	521

 Неисправность системы AdBlue		 Остановите а/м Оставьте двигатель включенным	517	 Превышена максимально допустимая скорость	514
Пуск невозможен	522	 Отрегулируйте давление воздуха в шинах	524	 При заправке на АЗС долить 1 л моторного масла	519
 Неисправность системы AdBlue		 Охлажд.жидкость СТОП!		 Проверьте крепление тяг.-сцеп.устр-ва (сообщение белого цвета)	533
См."Руководство"	521	Выключ.двигатель!	515	 Проверьте уровень тормозной жидкости	499
 Неисправность системы		 Пассивный режим	513	 Проверьте шины!	524
удерж.пасс. Обрат-ся в пункт ТО!	503	Перегрев сцепления! Избегайте трогания с места в течение XX:XX минут	529	Программирование КП закончено	531
 Неисправность См."Руководство"	540	Перегрев трансмис. масла! Двигайтесь осторожно!	531	Противоугонная сигнализационная система Неисправность	538
Немедленно тормозите!	495	Перегрев шин	526	 Прочистить топливный фильтр	515
Ограничение скорости (зимние шины)		 Перед пуском повернуть руль	535	 Резерв топлива	518
XXX км/ч	514	Передача Р только при остановленном автомобиле	534	Резервная АКБ Неисправность	529
Ограничитель скорости в пассивном режиме	514	Подушка безоп. передн.пассажира включена См."Руководство"	504	 Рул.управлен.неисправно Немедленно остановитесь См."Руководство"	535
Ограничитель скорости не действует	514	Подушка безоп. передн.пассажира выключена См."Руководство"	505	 Рул.управлен.неисправно Повышен.затрата усилий См."Руководство"	536
 Окон.подуш.безоп. слева неисправна Обрат-ся в пункт ТО! (Пример)	504	 Положите ключ в специально выделенный отсек См."Руководство"	528	 Рулевое управление неисправно См."Руководство"	535
Опасность откатывания а/м Дверь водит.открыта, АКП не в положен.Р	534				
Опасность откатывания Задействуйте стояночный тормоз См."Руководство"	533				
Опасность откатывания Не задействован стояночный тормоз См."Руководство"	500				

Сигнализ.перестр. при движении с прицепом недоступна См."Руководство"	510	Система адаптации фар дальнего света с расшир.функциями не действует	541	 Стояночный тормоз См."Руководство"	496
Сигнализация перестроения врем.недоступна См."Руководство"	508	 Система адаптивного освещения поворотов не действует	539	 Тягово-сцепное устройство откидывается	529
Сигнализация перестроения не действует	508	Система привода Неисправность Обратитесь в СТО	520	 Управление только при АКП в положении "N"	530
Сист.адапт. фар дал.света времен.недоступна См."Руководство"	541	Система привода Неисправность СТОП! Выключите двигатель	520	 Управление только при АКП в положении "P"	530
Сист.адаптации фар дал.света с расш.ф. в наст.вр.недоступна См."Руководство"	541	Система распознавания дорожных знаков не действует	509	 Уровень мот.масла СТОП! Выключ.двигатель!	518
 Сист.контроля давления в шинах не действует Отсутст.колес.датч.	525	 См."Руководство"	516	 Функция автоматич. включения фар не действует	540
 Сист.контроля давления воздуха в шинах врем.не доступна	525	Снизить скорость	526	Состояние соединения	
 Сист.контроля давления воздуха в шинах не действует	525	 Снизить уровень моторного масла	517	Индикация	395
Сист.распознав. дорожных знаков временно недоступна См."Руководство"	510	 Спереди слева Неисправность Обрат-ся в пункт ТО! (Пример)	503	Обзор	394
Система адаптации фар дальнего света не действует	540	 СТОП! См."Руководство"	516	Сохранение данных	
		Стоян.блок.неиспр. Задействуйте стояночный тормоз	532	Автомобиль	27
		 Стояночный тормоз Для отпущения включить зажигание	495	Онлайн-службы	29
		 Стояночный тормоз Отпустить!	498	электронные блоки управления	27
				Специализированная мастерская	25
				Специализированная мастерская с квалифицированным персоналом	25

Специальная цель		Стекла (уход)	427	Счетчик суточного пробега	
Быстрый доступ	343	Стеклоомыватель		см. Суточный пробег	
Выбор	329	заливка	420		
Спидометр		Стеклоомывающая жидкость	489		
цифровой	258	Указания	489		
Список вызовов		Стеклоочиститель			
Обзор	374	включение / выключение	133		
Список звонков		Замена щеток стеклоочистителей	134		
удалить	375	Стеклоочиститель заднего стекла,			
Список радиостанций		включение / выключение	133		
вызвать	409	Стеклоподъемник			
Способность сохранения эксплуатацион-		см. Боковые стекла			
ных свойств при повреждении		Стикер для цифрового ключа автомо-			
Шины MOExtended	435	биля			
Спутниковая карта	360	Блокировка автомобиля	71		
Ссылка Mercedes-Benz	379	Пуск двигателя автомобиля	152		
Закрывание	380	Разблокировка автомобиля	71		
Обзор	379	Стили			
Подключение	380	Меню (бортовой компьютер)	254		
Указание	379	Стояночный свет	121		
Установки звучания	380	Стояночный тормоз			
Станция ТО		см. Электрический стояночный тормоз			
см. Специализированная мастерская с		Суточный пробег	258		
квалифицированным персоналом		Индикация	258		
Стекла		Сброс	259		
см. Боковые стекла					

Т

Таблица значений давления воздуха в шинах	457
Телефон	261, 365
Активация функций во время телефонного соединения	370
Беспроводная зарядка (мобильный телефон)	119
Блокировка автомобиля (при помощи мобильного телефона)	71
Входящий телефонный вызов во время телефонного соединения	371
Голосовые команды (система LINGUATRONIC)	272
Громкость звонка	369
Громкость приема и передачи	369
Изменение функции	367
Импорт записей контактных данных	373
Импорт записей контактных данных (обзор)	372
Информация	366
Меню (бортовой компьютер)	261
Обзор меню телефона	365
Отключение мобильного телефона	368

Подключение мобильного телефона (Secure Simple Pairing)	366	Входящий телефонный вызов во время телефонного соединения	371	Тестовый режим ERA-GLONASS	
Подключение мобильного телефона (код доступа)	366	Окончание телефонного соединения	370	включение / выключение	391
Подключение мобильного телефона (система NFC)	368	Отклонение вызова	370	Технические характеристики	
Пользование телефоном	370	Прием вызовов	370	Заводская табличка автомобиля	479
Применять систему коммуникации ближнего поля – Near Field Communication (NFC)	368	Совершение вызова	370	Информация	477
Пуск двигателя (мобильный телефон)	152	Телефонное соединение с несколькими абонентами	370	Масса буксируемого груза (эксплуатация с прицепом)	491
Разблокировка автомобиля (при помощи мобильного телефона)	71	Температура	140	Монтажные размеры (тягово-сцепное устройство)	491
Распознавание голоса мобильным телефоном	370	Температура шин		Нагрузка на ось (эксплуатация с прицепом)	493
Режимы работы	366	Проверка (система контроля давления воздуха в шинах)	458	Нагрузка на сцепной шар	492
Смена мобильного телефона	367, 368	Система контроля давления воздуха в шинах (функция)	458	Размер свеса (тягово-сцепное устройство)	491
Смена мобильного телефона (система NFC)	368	Темпомат регулирования дистанции до движущегося впереди автомобиля		Система контроля давления в шинах	460
Указания	363	см. Активный ассистент поддержания дистанции DISTRONIC		Точки крепления (тягово-сцепное устройство)	491
Телефон		Темы настроек	292	Указания (тягово-сцепное устройство)	491
см. Второй телефон		Вызов	293	Техобслуживание	
Телефонная книга		Изменение	294	Меню (бортовой компьютер)	257
см. Контактные данные		Обзор	292	Техобслуживание	
Телефонные вызовы	370	Отображение информации (DIBA)	295	см. Система ASSYST PLUS	
Активация функций во время телефонного соединения	370	Перемещение	294	Техобслуживание автомобиля	
		Пристегивание	293	см. Система ASSYST PLUS	
		Удаление	294	Топливо	483
				E10	482
				Бензин	482

дизельным топливом,	483	Точка доступа		Поездка за границу (симметричный ближний свет фар)	121
заправка	167	настройка (беспроводная локальная сеть WLAN)	315	Указания по обкатке	154
Качество (бензин)	482	Транспортировка		Указания по обкатке	154
Качество (дизельное топливо)	483	Автомобиль	449	Указатель поворота	
Низкая температура наружного воздуха	483	Тревожная сигнализация		Замена лампы (сзади)	132
Объем топливного бака	485	см. Экстренная сигнализация		Указатель поворота	
Присадки	483	Тягово-цепное устройство		см. Мигающий свет	
Резерв топлива	485	Кронштейн для велосипедов	247	Уровень	
Серосодержание	482	Масса буксируемого груза	491	Восстановитель AdBlue®	257
Тормозная жидкость		Монтажные размеры	491	Уровень топлива в топливном баке	
Указания	487	Нагрузка на ось	493	AdBlue®	486
Тормозная система		Нагрузка на сцепной шар	492	Усилитель тормозного привода	
Адаптивный сигнал торможения	195	Общие указания	491	см. Система BAS (система экстренного торможения)	
Активная система экстренного торможения	189	Откидывание шаровой головки в рабочее положение / возвращение в нерабочее положение	245	Установить скорость	
Новые / замененные тормозные накладки / тормозные диски	154	Размер свеса	491	см. Система TEMPOMAT	
Ограниченная эффективность торможения (обработанные солью дороги)	155	Точки крепления	491	Установка высоких, средних и низких частот	
Система ABS (антиблокировочная система)	185	у		Акустическая система пространственного звучания Burmester®	412
Система BAS (система экстренного торможения)	185	Удаление электронных писем		Установка единицы измерения дистанции	316
Система EBD (электронная система распределения тормозных сил)	189	см. In Car Office		Установка масштаба	
Указания по вождению	155	Указания по вождению		см. Карта	
Указания по обкатке	154	Общие указания по управлению автомобилем	155		
Функция HOLD	213				

Установка разблокировки	66	Установки системы		Натуральное дерево / декоративные элементы	430
Установка фокуса звука		см. Bluetooth®		Обивка сиденья	430
Акустическая система пространствен- ного звучания Burmester®	412	см. Беспроводная локальная сеть (WLAN)		Облицовка потолка	430
Установка формата даты	312	см. Импорт/экспорт данных		Пластмассовая панель	430
Установки звучания	410	см. Обновление программного обеспечения		Ремень безопасности	430
Автоматическое регулирование громко- сти	411	см. Язык		Ручная мойка	423
Вызов меню звучания	410	Устройство защиты от буксировки		Стекла	427
Информация	410	включение / выключение	86	Фаркоп	427
Установка баланса / фейдера	411	Функционирование	86	Щетки стеклоочистителей	427
Установка высоких, средних и низких частот	411	Устройство защиты салона			
Установки системы		включение / выключение	87		
Автоматическая установка времени и даты	312	Функционирование	87		
Включение/выключение защиты PIN- кодом	317	Уход	430		
Включение/выключение передачи местонахождения автомобиля	313	Водо-воздушный канал	421		
Установка единицы измерения дистан- ции	316	Водоструйный моющий аппарат высо- кого давления	422		
Установка формата времени / даты	312	Выпускные трубы	427		
Установка часового пояса	312	Датчики	427		
Функция сброса (мультимедийная система)	320	Декоративная пленка	425		
		Дисплей	430		
		Камера заднего вида / камера 360°	427		
		Ковровое покрытие	430		
		Колеса / ободы колесных дисков	427		
		Лакокрасочное покрытие	424		
		Матовое лакокрасочное покрытие	424		
		Моечная установка	421		
		Наружное освещение	427		
				Ф	
				Фаркоп	
				Розетка	246
				Указания	244
				Уход	427
				Филиал	
				см. Специализированная мастерская с квалифицированным персоналом	
				Фирменные детали	21
				Функции ключа	
				Деактивировать	67
				Функции службы "Офис в автомобиле"	
				см. Офис в автомобиле	
				Функции службы In Car Office	
				см. In Car Office	

Функциональное сиденье		
см. Панель управления на двери		
Функция Cross Traffic Alert	232	
Функция Drive Away Assist	231	
Функция ECO Start-Stop	158	
Выключение / включение	158	
Функция ECO Start-Stopp	157	
Автоматический пуск двигателя	157	
Автоматическое выключение двигателя	157	
Принцип работы	157	
Функция HOLD	213	
включение / выключение	213	
Функция / указания	213	
Функция боковой защиты кузова	217	
Функция комфортного закрывания	78	
Функция комфортного открывания	78	
Функция кондиционирования воздуха		
Включение / выключение (мультимедийная система)	142	
Включение/выключение (панель управления)	141	
Функция памяти		
Наружные зеркала заднего вида – Вызов сохраненного положения	99	
Наружные зеркала заднего вида – Сохранение установок	99	
Проекционный дисплей – Вызов сохраненного положения	99	
Проекционный дисплей – Сохранение установок	99	
Сиденье – Вызов сохраненного положения	99	
Сиденье – Сохранение установок	99	
Управление	99	
Функция помощи при парковке		
см. Рулевой ассистент PARKTRONIC		
Функция пуска / выключения двигателя		
см. Функция ECO Start-Stop		
см. Функция ECO Start-Stopp		
Функция сброса (мультимедийная система)	320	
Функция синхронизации		
Включение / выключение (мультимедийная система)	143	
Включение / выключение (панель управления)	143	
Функция увеличения объема багажника		
см. Сиденье		

X	
Ходовая часть	
Система DYNAMIC BODY CONTROL	215
Характеристика жесткости амортизаторов	215
Ходовые качества (необычные)	455
Холостой ход	
Включение	163

Ц	
Цель	346
быстрый доступ к информации о пункте назначения	343
внешн.	347
Изменение промежуточных целей	337
обработка последних целей	346
Сохранение (текущее положение автомобиля)	346
Сохранение в качестве глобального избранного	346
Центр уведомлений	298
Выбор действий для уведомлений	299
Вызов уведомления	299
Глобальный поиск	300
Использование глобального поиска	300
Обзор	298

Обработка уведомления	299
Типы уведомлений	298
Цепи противоскольжения	455
Цепи противоскольжения	
см. Цепи противоскольжения	
Цифровой спидометр	258
Ч	
Частоты	
Мобильный телефон	478
Радиостанция	478
Чистка	
см. Уход	
Чтение электронных писем	
см. In Car Office	
Ш	
Шаровая головка	
откидывание в рабочее положение /	
возвращение в нерабочее положение	245
Шильдик	
Автомобиль	479
Шины	
Выбор	464
Давление воздуха в шинах (указания)	456

Замена	464, 469
Замена колпаков ступицы колеса	469
Комплект для временного ремонта шин	
TIREFIT	437
Монтаж	472
Необычные ходовые качества	455
Перезапуск сигнализации падения	
давления воздуха в шинах	463
Перезапуск системы контроля давления	
воздуха в шинах	459
Перестановка	467
Повреждение шины	435
Проверка	455
Проверка давления воздуха в шинах	
(система контроля давления воздуха в	
шинах)	458
Проверка температуры шин (система	
контроля давления воздуха в шинах)	458
Сигнализация падения давления воз-	
духа в шинах (функция)	463
Система контроля давления воздуха в	
шинах (функция)	458
Снятие	472
Таблица значений давления воздуха в	
шинах	457
Указания по монтажу	464
Хранение	468
Цепи противоскольжения	455
Шины MOExtended	435

Шумообразование	455
Шины MOExtended	435
Шторка багажного отделения	
Демонтаж / монтаж	106
Щ	
Щетки стеклоочистителей	
Замена	134
Уход	427
Э	
Эксплуатационная надежность	
Информация	22
Сертификат соответствия (автомобиль-	
ный домкрат)	23
Сертификат соответствия (использую-	
щие радиосвязь компоненты систем	
автомобиля)	23
Сертификат соответствия (комплект для	
временного ремонта шин TIREFIT)	24
Сертификат соответствия (электромаг-	
нитная совместимость)	23
Эксплуатационные материалы	
Восстановитель AdBlue®	485
Моторное масло	486
Охлаждающая жидкость (двигатель)	488

Присадки (топливо)	483	Осуществление экстренного торможения	182	Элемент питания	
Стеклоомывающая жидкость	489	Ручное задействование или отпусkanie	182	Дистанционное управление (автономный отопитель)	146
Топливо (бензин)	482	Электромагнитная совместимость		Я	
Топливо (дизельное топливо)	483	Сертификат соответствия	23	Язык	316
Тормозная жидкость	487	Электронная система стабилизации движения		настройка	316
Указания	481	см. Система ESP® (электронная система стабилизации движения)		Указания	316
Эксплуатация в зимний период		Электронная система стабилизации прицепа		Якорный ремень Top Tether	51
Цепи противоскольжения	455	Функция / указания	188		
Экстренная сигнализация	66	Электронное оборудование	477		
Активирование / деактивирование	66	Электронное оборудование автомобиля			
Экстренная ситуация		Радиостанции	477		
Аптечка	434	Указания	477		
Обзор элементов помощи при аварии	16	Электронное оборудование двигателя	477		
Огнетушитель	434	Электронное оборудование двигателя			
Сигнальный жилет	433	Указания	477		
Установка знака аварийной остановки	434	Электронное руководство по эксплуатации	18		
Экстренное торможение	182	Элемент освещения			
Экстренное торможение		см. Освещение салона			
см. Система BAS (система экстренного торможения)					
Электрические предохранители					
см. Предохранители					
Электрический стояночный тормоз	179				
Автоматическое задействование	179				
Автоматическое отпусkanie	181				

Выходные данные

Интернет

Дальнейшую информацию об автомобилях "Мерседес-Бенц" и о концерне Daimler AG Вы найдете в Интернете на странице:

<http://www.mercedes-benz.com>

<http://www.daimler.com>

Редакция

Все вопросы и предложения, касающиеся настоящего руководства по эксплуатации, просим направлять в Техническую редакцию по адресу:

Daimler AG, HPC: CAC, Customer Service, 70546 Stuttgart, Deutschland

©"Даймлер АГ": перепечатка, перевод и тиражирование, в том числе выдержками, без письменного согласия "Даймлер АГ" не разрешаются.

Изготовитель автомобиля

Daimler AG

Mercedesstraße 137

70327 Stuttgart

Deutschland



В электронном виде в автомобиле

Узнайте содержание руководства по эксплуатации непосредственно из мультимедийной системы Вашего автомобиля (пункт меню "Информация об автомобиле"). Начните с краткого руководства или обновите Ваши знания с помощью полезных советов.



Папка с документами на автомобиль в автомобиле

Здесь Вы найдете всю информацию об управлении, сервисных услугах и гарантии на Ваш автомобиль в печатной форме.



В электронном виде в Интернете

Вы можете получить доступ к "Руководству по эксплуатации" на Вашей домашней странице "Мерседес-Бенц".



В электронном виде, в виде приложения

Приложение "Mercedes-Benz Guides" доступно бесплатно в распространенных магазинах приложений.



1775846403Z122

Заказ № P177 0154 22 Изделие № 177 584 64 03 Z122
Выпуск NA2018-04e



Apple® iOS



Android™