

Отказ от ответственности

Настоящая онлайн-версия руководства по эксплуатации описывает все модели, элементы базовой и дополнительной комплектации Вашего автомобиля. Возможны отклонения в языковых вариантах, связанные со спецификой отдельных стран. Учитывайте, что Ваш автомобиль может быть оснащен не всеми описанными функциями. Это касается также систем и функций, важных для обеспечения безопасности.

Для получения печатного руководства по эксплуатации для автомобилей других моделей и модельных годов мы просим Вас обращаться к Вашему официальному дилеру Mercedes-Benz. Это онлайн-руководство по эксплуатации всегда содержит самую актуальную информацию. Возможные отклонения, касающиеся Вашего конкретного автомобиля, могут быть не учтены, поскольку компания Mercedes-Benz постоянно совершенствует свои автомобили в соответствии с новейшим уровнем техники, а также производит изменения формы и комплектации.

Прочитайте также печатное руководство по эксплуатации, дополнительные документы, а также электронное руководство по эксплуатации.

Авторские права

Все права защищены. Все тексты, иллюстрации и графические изображения защищены авторским правом и другими законами по защите интеллектуальной собственности. Запрещается их копирование, изменение и использование на других веб-сайтах в коммерческих целях или для передачи третьим лицам.





Е-Класс универсал

Руководство по эксплуатации

Mercedes-Benz





Символы

В данном "Руководстве по эксплуатации" Вы найдете следующие символы:

 **ОПАСНО** Опасность несоблюдения предупредительных указаний

Предупредительные указания информируют об опасностях, угрожающих Вашей жизни и здоровью, а также жизни и здоровью других людей.

 Соблюдайте предупредительные указания в настоящем руководстве.

 **Указание по охране окружающей среды** Ущерб окружающей среде из-за несоблюдения указаний по охране окружающей среды

Указания по охране окружающей среды содержат информацию о действиях и утилизации с учетом охраны окружающей среды.

 Соблюдайте указания по охране окружающей среды.

 **УКАЗАНИЕ** Материальный ущерб из-за несоблюдения указаний о возможном материальном ущербе

Указания о возможном материальном ущербе информируют о рисках, которые могут привести к повреждению автомобиля.

 Соблюдайте указания о возможном материальном ущербе.

 Полезные указания или дальнейшая информация, которые могут Вам пригодиться.

 Инструкция

(→ стр.) Дополнительная информация по теме

Индикация Индикация на мультимедийном дисплее / мультимедийном дисплее



Верхний уровень меню, который необходимо выбрать в мультимедийной системе



Соответствующие подменю, которые необходимо выбрать в мультимедийной системе

*

Обозначает причину

Добро пожаловать в мир автомобилей "Мерседес-Бенц"

Внимательно прочтите "Руководство по эксплуатации", а перед первой поездкой ознакомьтесь с Вашим автомобилем "Мерседес-Бенц". С целью обеспечения Вашей безопасности и долговечности автомобиля соблюдайте указания и предостережения настоящего "Руководства по эксплуатации". Несоблюдение указаний и предостережений может привести к повреждению автомобиля и травмированию людей.

Комплектация или наименование Вашего автомобиля может варьироваться в зависимости от:

- Модель
- заказа,
- исполнения для определенной страны,
- наличия элементов оборудования.

На иллюстрациях настоящего "Руководства по эксплуатации" изображены примеры для автомобилей с левосторонним расположением рулевого управления. В автомобилях с правосторонним расположением рулевого управления расположение деталей автомобиля и элементов управления соответственно отличается.

"Мерседес-Бенц" постоянно совершенствует свои автомобили в соответствии с новейшим уровнем науки и техники.

Ввиду этого "Мерседес-Бенц" оставляет за собой право на внесение изменений в:

- форму,
- комплектацию,
- технические решения.

Поэтому описание Вашего автомобиля в некоторых случаях может отличаться.

К автомобилю прилагаются:

- Электронное "Руководство по эксплуатации"
- Печатное "Руководство по эксплуатации"
- Сервисная книжка
- Дополнительные руководства по эксплуатации (в зависимости от комплектации)

Постоянно храните эти документы в автомобиле. При продаже автомобиля передайте все документы новому владельцу.

2135843704Z122



Общий обзор	4	Ответственность за дефекты	21	Управление функцией памяти	99
Передняя панель	4	QR-коды для карты экстренной помощи	22	Возможности размещения багажа	100
Предупредительные сигнальные и контрольные лампы	6	Сохранение данных автомобиля	22	Держатели для напитков	114
Панель управления под крышей	8	Авторские права	23	Пепельница и прикуриватель	116
Панель управления на двери и установки положения сидений	10	Безопасность водителя и пассажиров	24	Розетки	117
Авария и поломка в пути	12	Система удержания пассажиров	24	Беспроводная зарядка мобильного телефона и соединение с наружной антенной	120
Электронное "Руководство по эксплуатации"	14	Ремни безопасности	26	Снятие / установка коврика	121
Вызов электронного "Руководства по эксплуатации"	14	Подушки безопасности	30	Свет и видимость	123
Общие указания	15	Система PRE-SAFE®	37	Наружное освещение	123
Охрана окружающей среды	15	Дети в автомобиле	39	Внутреннее освещение	130
Возврат старых автомобилей	15	Домашние животные в автомобиле	56	Замена ламп (только автомобили с галогенными фарами)	131
Фирменные детали Mercedes-Benz	16	Открытие и закрытие	57	Стеклоочиститель и стеклоомыватель	133
Руководство по эксплуатации	17	Ключ	57	Зеркала	137
Эксплуатационная надежность	17	Двери	61	Пользование солнцезащитным козырьком	140
Сертификат соответствия	18	Багажное отделение	66	Отражающее инфракрасный свет ветровое стекло	140
Разъем диагностирования	20	Солнцезащитные шторки	72	Система кондиционирования воздуха	141
Специализированная мастерская с квалифицированным персоналом	21	Боковые стекла	73	Обзор систем кондиционирования воздуха	141
Регистрация автомобиля	21	Сдвижной верхний люк	77	Управление системами кондиционирования воздуха	143
Использование автомобиля по назначению	21	Защита от кражи	81	Сиденья и размещение вещей	84
		Сиденья и размещение вещей	84	Правильное положение сиденья водителя	84
		Сиденья	85	Сиденья	85
		Рулевое колесо	96	Рулевое колесо	96



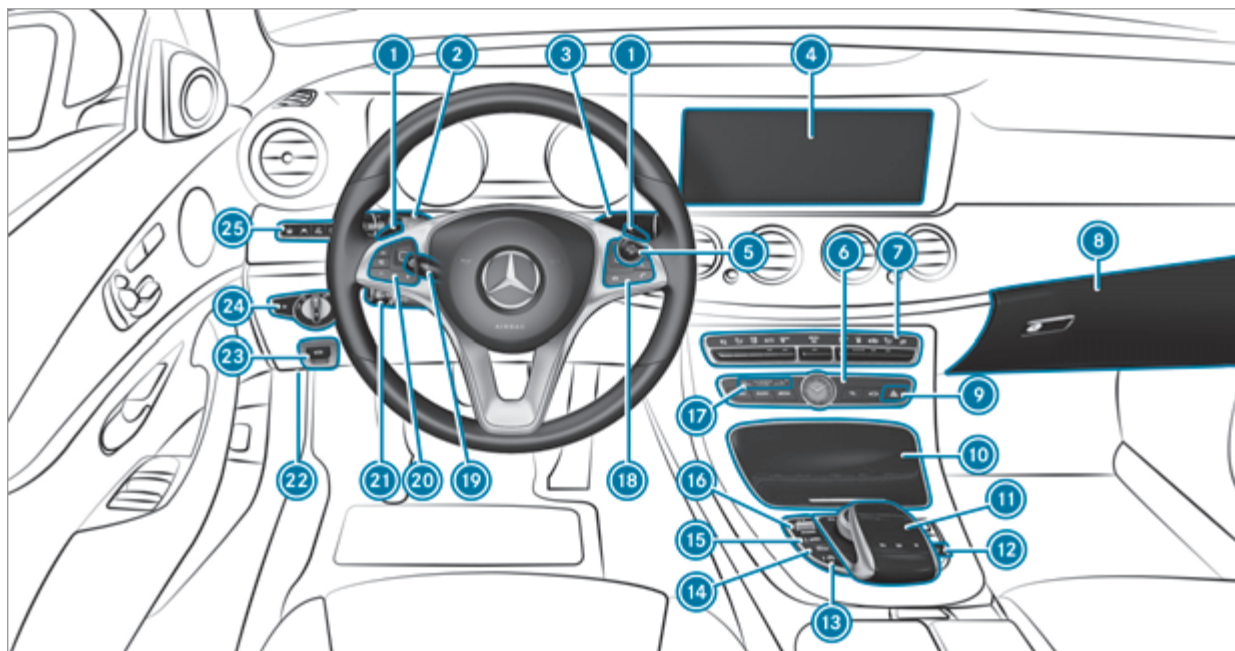



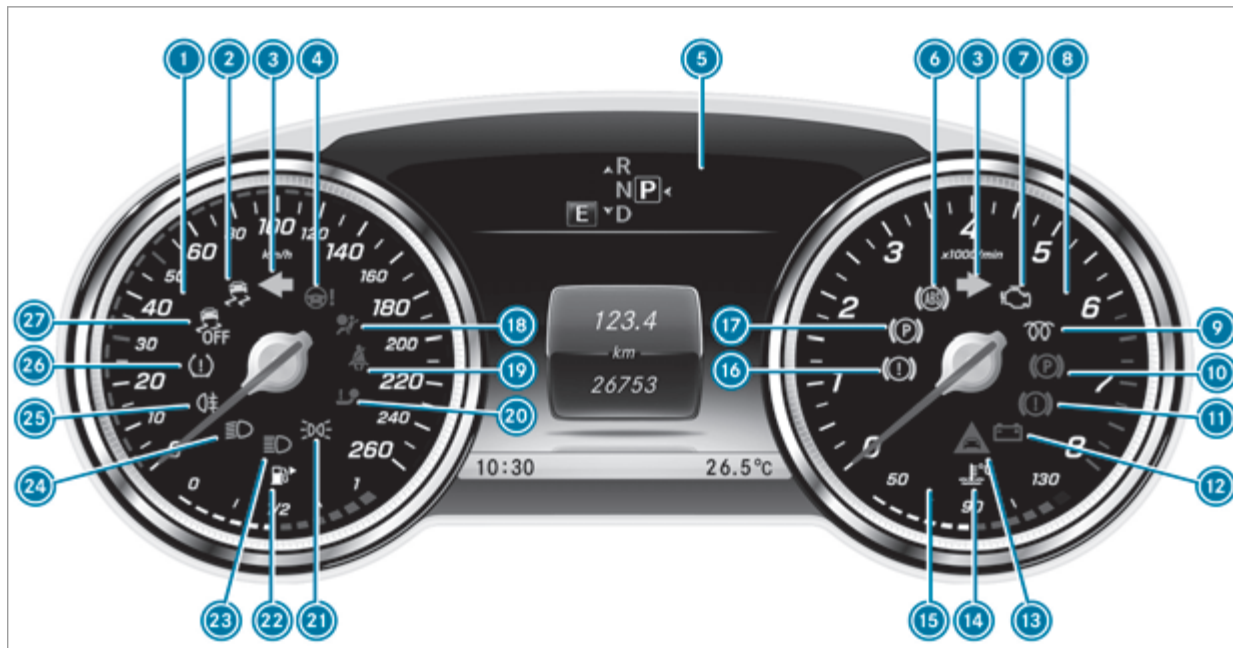



















Движение и паркование	154	Установки системы	265	Указания по пользованию цепями противо-	
Управление автомобилем	154	Навигационный модуль Garmin® MAP PILOT ...	269	скольжения	345
Переключатель DYNAMIC SELECT	161	Телефон	270	Давление воздуха в шинах	345
Механическая коробка передач	162	Онлайн-функции и Интернет-функции	289	Замена колеса	352
Автоматическая коробка передач	163	Носители информации	292	Аварийное запасное колесо	362
Заправка топливом	167	Радиоприемник	299		
Паркование	173	Звучание	302		
Системы управления автомобилем и					
системы обеспечения безопасности движе-					
ния	181	Техобслуживание и уход	304	Технические характеристики	364
Тягово-сцепное устройство	239	Индикация периодичности ТО системы		Указания по техническим характеристикам	364
Крепление для велосипедов	243	ASSYST PLUS	304	Электронное оборудование автомобиля	364
		Моторный отсек	305	Заводская табличка автомобиля, номер VIN	
		Очистка и уход	312	и номер двигателя	366
				Эксплуатационные материалы	368
				Паспортные данные автомобиля	376
				Тягово-сцепное устройство	378
Приборный дисплей и бортовой компь-					
ютер	246	Помощь при неисправности	321	Сообщения на дисплее и предупреди-	
Обзор приборного дисплея	246	Авария	321	тельные сигнальные / контрольные	
Расположение кнопок на рулевом колесе	247	Повреждение шины	322	лампы	380
Управление бортовым компьютером	247	Аккумуляторная батарея (автомобиль)	329	Сообщения на дисплее	380
Индикация на мультифункциональном дис-		Пуск двигателя буксировкой и буксировка		Предупредительные сигнальные и контр-	
плее	248	автомобиля	334	ольные лампы	439
Установка освещения приборов	249	Электрические предохранители	340		
Меню и подменю	249				
Проекционный дисплей	255				
		Колеса и шины	344	Предметный указатель	457
Мультимедийная система	257	Шумообразование или необычные ходовые			
Обзор и управление	257	качества	344		
		Регулярная проверка колес и шин	344		



①	Подрулевой переключатель передач	→	165	⑩	Вещевой отсек	→	101
②	Комбинированный переключатель	→	125	⑪	Элементы управления мультимедийной системы	→	257
③	Рычаг управления АКП DIRECT SELECT	→	163	⑫	Опускание заднего комфортного подголовника	→	91
④	Дисплей (мультимедийная система)	→	257	⑬	Функция пуска / выключения двигателя ECO	→	160
⑤	Кнопка пуска / выключения двигателя Start/Stop	→	155	⑭	Парковочный автопилот	→	222
⑥	Панель управления мультимедийной системы	→	257	⑮	Установка дорожного просвета автомобиля	→	209
⑦	Системы кондиционирования воздуха	→	143	⑯	Установка положения рулевого колеса	→	97
⑧	Вещевой ящик	→	101	⑰	Панель управления бортового компьютера	→	247
⑨	Система аварийной световой сигнализации	→	126	⑱	Рычаг переключателя ТЕМПОМАТА	→	194
				⑲	Разблокировка капота	→	305
				⑳	Электрический стояночный тормоз	→	177
				㉑	Переключатель света	→	123
				㉒	Панель управления:		
					Автопилот рулевого управления	→	205
					Активная система удержания полосы движения	→	237
					Система облегчения парковки PARKTRONIC	→	212
					Проекционный дисплей	→	256



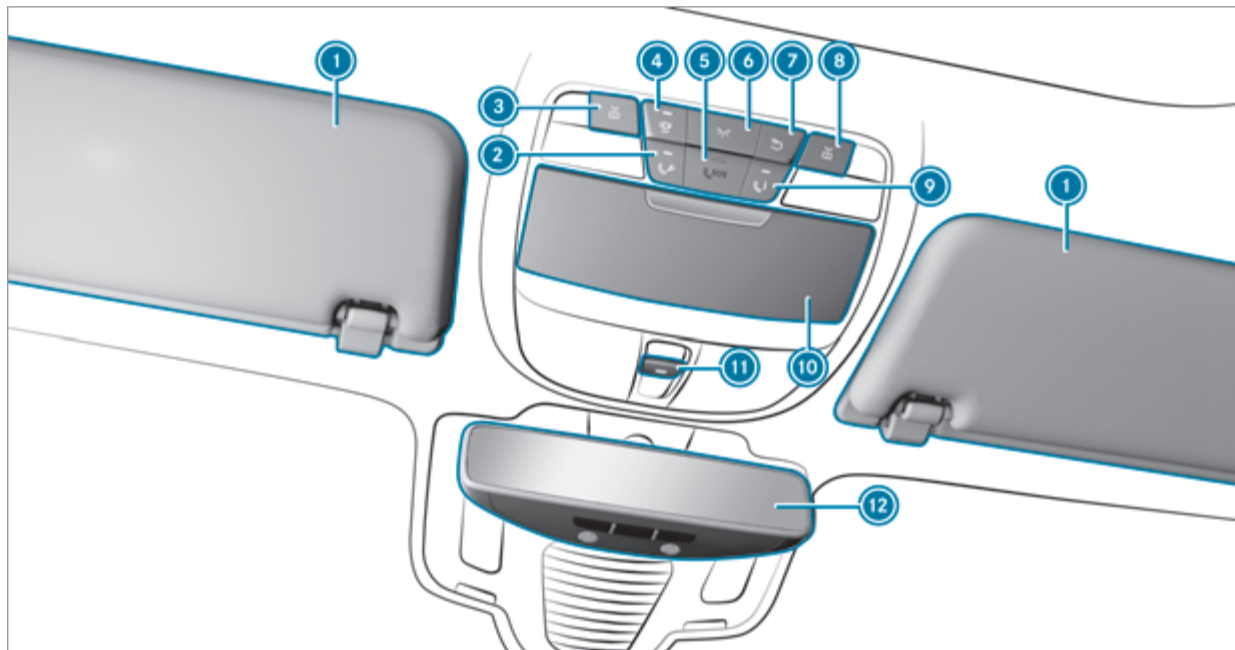

Дисплей комбинации приборов

1		Спидометр	→	246	15		Индикация температуры охлаждающей жидкости	→	246
2		Система ESP (электронная система стабилизации движения) [®]			16		Тормозная система (желтая лампа)		
3			Указатель поворота	→	125	17		Электрический стояночный тормоз (желтая лампа)	
4		Усилитель рулевого управления неисправен			18		Система удержания пассажиров	→	25
5		Мультифункциональный дисплей	→	248	19		Ремень безопасности не пристегнут		
6		Система ABS неисправна			20		Тягово-сцепное устройство не готово к работе или находится в движении		
7		Бортовое диагностирование двигателя			21		Стояночный свет	→	123
8		Тахометр	→	246	22		Индикация уровня топлива		
9		Дизельный двигатель: предпусковой подогрев					Минимальный резерв топлива с индикацией расположения крышки люка топливного бака		
10		Электрический стояночный тормоз включен (красный)			23		Дальний свет	→	125
11		Тормозная система (красная лампа)			24		Ближний свет	→	123
12		Электрическая неисправность			25		Задний противотуманный свет	→	124
13		Сигнализация сближения до минимальной допустимой дистанции			26		Система контроля давления воздуха в шинах		
14		Охлаждающая жидкость слишком горячая / холодная			27		ESP [®] OFF		

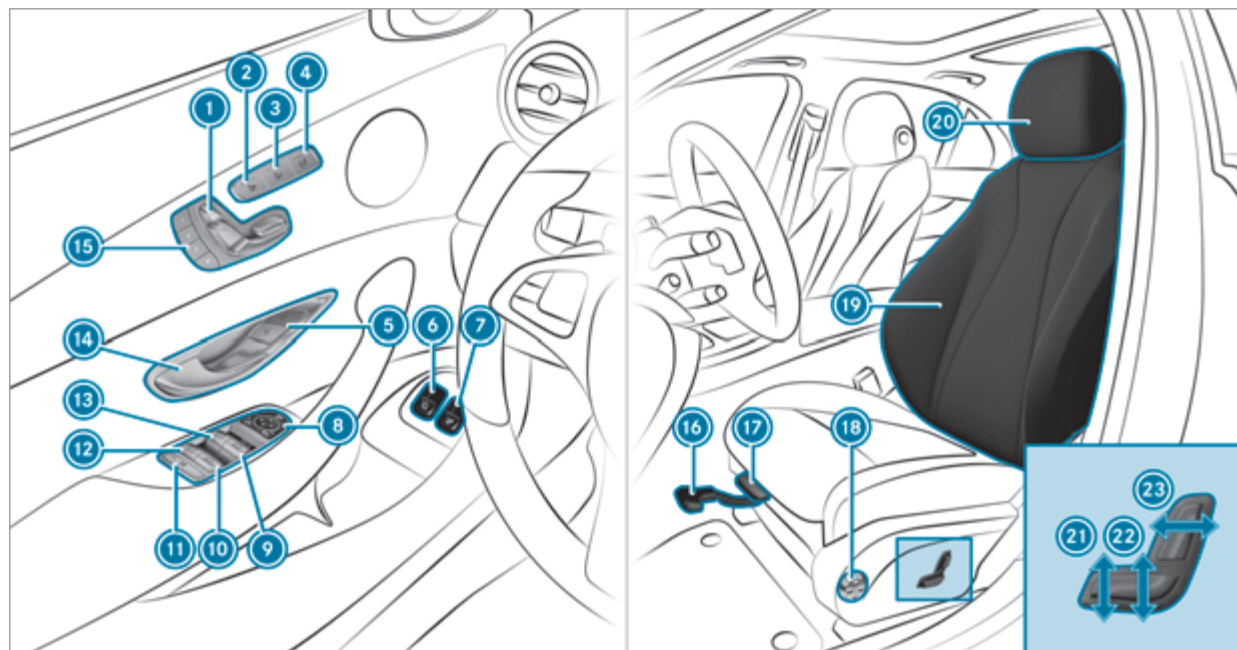

1	Солнцезащитные козырьки	→	140	8	 Включение / выключение правой лампы для чтения	→	130
2	Кнопка вызова аварийной службы (Mercedes me connect)	→	280	9	Кнопка вызова информационной службы (Mercedes me connect)	→	280
3	 Включение / выключение левой лампы для чтения	→	130	10	Отделение для очков	→	102
4	 Включение / выключение функции автоматического управления освещением	→	130	11	 Открывание / закрывание панорамной сдвижной панели крыши	→	77
5	Система вызова экстренной помощи SOS (система вызова помощи "Мерседес-Бенц")	→	282		Открывание / закрывание солнцезащитных шторок	→	77
6	 Включение / выключение внутреннего освещения в передней части автомобиля	→	130	12	Внутреннее зеркало заднего вида	→	138
7	 Включение / выключение освещения задней части салона	→	130				



1	Электрическая установка положения сиденья	→	88	11	Устройство обеспечения пассивной безопасности детей для боковых стекол в задней части автомобиля	→	56
2	Включение / выключение системы обогрева сидений	→	91	12	 Открывание / закрывание левого заднего стекла	→	73
3	Включение / выключение системы вентиляции сидений	→	92	13	 Открывание / закрывание левого бокового стекла	→	73
4	Установка положения сиденья переднего пассажира с сиденья водителя	→	88	14	Открывание двери	→	61
5	  Блокировка / разблокировка автомобиля	→	62	15	Установка функции памяти	→	99
6	Складывание ножки сцепного шара фаркопа в нерабочее положение / раскладывание в рабочее положение	→	239	16	Установка продольного положения сиденья	→	87
7	Открывание / закрывание двери багажного отделения	→	66	17	Установка глубины подушки сиденья	→	87
8	Электрическая установка положения и поворачивание наружных зеркал заднего вида наружу / вовнутрь	→	137	18	Установка 4-позиционной поясничной опоры	→	89
9	 Открывание / закрывание правого бокового стекла	→	73	19	Установки положения сидений при помощи мультимедийной системы	→	89
10	 Открывание / закрывание правого заднего стекла	→	73	20	Установка положения подголовников	→	89
				21	Установка наклона подушки сиденья	→	87
				22	Установка высоты сиденья	→	87
				23	Установка наклона спинки	→	87

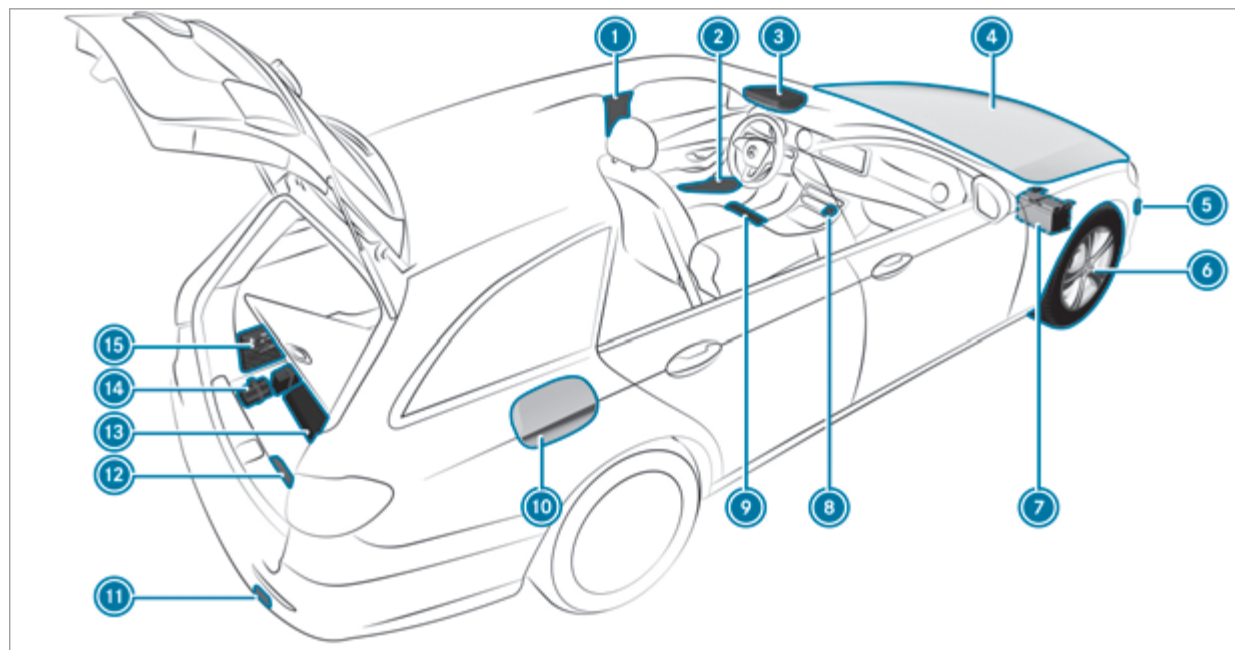

Порядок действий при аварии			
1	QR-код для определения карты экстренной помощи	→	22
2	Сигнальные жилеты	→	321
3	Кнопки вызова экстренной помощи SOS и вызова аварийной службы	→	282
4	Проверка уровня и доливка эксплуатационных материалов	→	368
5	Пуск двигателя буксировкой и буксировка автомобиля	→	336
6	Повреждение шины	→	322
7	Пуск двигателя с помощью вспомогательной аккумуляторной батареи	→	331
8	Система аварийной световой сигнализации	→	126
9	Огнетушитель	→	322
10	Крышка люка топливного бака с табличкой с информацией о давлении воздуха в шинах, сорте топлива и QR-кодом для определения карты экстренной помощи	→	167
11	Пуск двигателя буксировкой и буксировка автомобиля	→	336
12	Знак аварийной остановки	→	321
13	Комплект инструмента для замены колес	→	356
14	Комплект для временного ремонта шин TIREFIT	→	325
15	Аптечка	→	322

Вызов электронного "Руководства по эксплуатации"

Мультимедийная система:

➔ Автомобиль ➔ "Руководство по эксплуатации"

▶ Выбор пункта меню.

Электронное "Руководство по эксплуатации" описывает функции и управление для:

- автомобиля,
- мультимедийной системы.

Из соображений безопасности при движении автомобиля электронное "Руководство по эксплуатации" деактивировано.

В электронном "Руководстве по эксплуатации" имеются следующие пункты меню:

- **Поиск:** здесь Вы можете производить направленный поиск ключевых слов.
- **Быстрые решения:** здесь Вы найдете важную информацию о том, как быстро начать эксплуатацию Вашего автомобиля.
- **Полезные советы:** здесь Вы получите полезные советы по эксплуатации автомобиля в определенных ситуациях.

- **Закладки:** здесь Вы найдете перечень всех сохраненных пользователем закладок.



- ▶ **Пролистывание вперед и назад:** поверните контроллер.
- ▶ **Индикация полного экрана:** перейдите влево ①.
- ▶ **Выбор текстов указаний или ввод закладок в память:** перейдите вправо ③.
- ▶ **Выбор ссылки:** перейдите вниз ②.
- ▶ **Выход со страницы содержания:** выберите символ ⑤.
- ▶ **Вызов основного меню электронного "Руководства по эксплуатации":** выберите символ ④.

▶ **Переключение функций на мультимедийную систему при помощи кнопок на центральной консоли:** нажмите кнопку **NAVI**, **RADIO**, **MEDIA** или **TEL**.

Появляется выбранное меню. В это время электронное "Руководство по эксплуатации" остается открытым на заднем фоне.

ⓘ "Руководство по эксплуатации" Вы найдете также в приложении Mercedes-Benz Guides в популярных магазинах приложений.

Охрана окружающей среды



Указание по охране окружающей среды Ущерб окружающей среде, обусловленный условиями эксплуатации и индивидуальным стилем вождения

Объем выброса Вашим автомобилем вредных веществ напрямую зависит от эксплуатации автомобиля.

Вы можете уменьшить ущерб экологии, эксплуатируя Ваш автомобиль в соответствии с бережным отношением к окружающей среде. Для этого соблюдайте следующие рекомендации по условиям эксплуатации и индивидуальному стилю вождения.

Условия эксплуатации:

- ▶ Следите за правильным давлением воздуха в шинах.
- ▶ Не возите с собой ненужные предметы (например, не используемый верхний багажник).

- ▶ Соблюдайте периодичность проведения техобслуживания. Регулярно проходящий техобслуживание автомобиль наносит меньший вред окружающей среде.
- ▶ Всегда поручайте проведение сервисных работ специализированной мастерской с квалифицированным персоналом.

Индивидуальный стиль вождения:

- ▶ Не нажимайте на педаль акселератора при запуске двигателя.
- ▶ Не прогревайте двигатель во время стоянки автомобиля.
- ▶ Двигайтесь с осмотрительностью и соблюдайте безопасную дистанцию.
- ▶ Избегайте частых и интенсивных разгонов и торможений.
- ▶ Своевременно переключайте передачи и двигайтесь на одной передаче лишь до $\frac{2}{3}$.
- ▶ Выключайте двигатель во время вынужденных остановок.
- ▶ Следите за расходом топлива.

Возврат старых автомобилей

Только для стран-членов ЕС:

Mercedes-Benz примет Ваш старый автомобиль в целях его экологически безопасной утилизации в соответствии с требованиями Директивы Европейского Союза (ЕС) по утилизации старых автомобилей.

Для возврата старых автомобилей в Вашем распоряжении имеется разветвленная сеть пунктов приема и предприятий для демонтажа. На этих предприятиях Вы можете бесплатно сдать Ваш автомобиль. Тем самым Вы вносите ценный вклад в завершение замкнутого цикла вторичного использования отходов и бережное отношение к природным ресурсам.

Дальнейшую информацию о вторичном использовании старых автомобилей, утилизации и условиях возврата Вы получите в Интернете на странице Mercedes-Benz Вашей страны.

Фирменные детали Mercedes-Benz



Указание по охране окружающей среды Причинение вреда окружающей среде вследствие неиспользования обменных агрегатов

"Даймлер АГ" предлагает рециклированные обменные агрегаты и детали такого же качества, как новые. При этом для них действительна та же гарантия, вытекающая из ответственности за дефекты, как и для новых деталей.

▶ Используйте рециклированные обменные агрегаты и детали "Даймлер АГ".



УКАЗАНИЕ Ограничение работоспособности систем удержания пассажиров вследствие инсталляции комплектующих деталей, ремонтных или сварочных работ

В следующих зонах автомобиля могут быть установлены подушки безопасности, натяжители ремней безопасности, а также блоки управления и датчики для систем удержания пассажиров:

- Двери
 - Стойки двери
 - Пороги дверных проемов
 - Сиденья
 - Панель приборов
 - Комбинация приборов
 - Центральная консоль
- ▶ Не устанавливайте в этих зонах никаких комплектующих деталей, как, например, аудиосистемы.
- ▶ Не выполняйте в этих зонах никаких ремонтных или сварочных работ.
- ▶ Для дооборудования автомобиля комплектующими деталями обращайтесь в спе-

циализированную мастерскую с квалифицированным персоналом.

При использовании не допущенных со стороны Mercedes-Benz элементов, шин и колес, а также важных для обеспечения безопасности автомобильных принадлежностей эксплуатационная надежность автомобиля может находиться под угрозой. Возможно нарушение работы систем обеспечения безопасности, например тормозной системы.

Используйте только фирменные детали Mercedes-Benz или детали такого же качества. Используйте только допущенные для Вашего типа автомобиля шины и колеса, а также комплектующие детали.

Mercedes-Benz контролирует фирменные детали и узлы и допущенные для Вашего типа автомобиля комплектующие и детали переоборудования на надежность, безопасность и пригодность. Несмотря на постоянное наблюдение за рынком Mercedes-Benz не в состоянии произвести оценку деталей других производителей. Даже если в отдельном случае имеется приемочный документ допуска к эксплуатации органа технического контроля или ведомственное разрешение, Mercedes-Benz не берет на себя ответственность за применение этих деталей и узлов в автомобилях Mercedes-Benz.

Только при условии соответствия действующим законодательным предписаниям определенные допущены для монтажа и переоборудования. Все фирменные детали Mercedes-Benz выполняют предпосылки для допуска. Применение недопущенных деталей и узлов может привести к аннулированию разрешения на эксплуатацию.

Это происходит в следующих ситуациях:

- Изменяется вид транспортного средства по сравнению с указанным в разрешении на эксплуатацию.
- Вероятно возникновение угрозы для безопасности других участников дорожного движения.
- Ухудшаются параметры эмиссии отработавших газов и шумовые показатели автомобиля.

При заказе фирменных деталей Mercedes-Benz всегда указывайте идентификационный номер автомобиля (VIN) (→ стр. 366).

Руководство по эксплуатации

Настоящее "Руководство по эксплуатации" описывает все поставляемые к моменту подписания настоящего "Руководства по эксплуатации" в печать модели, элементы базовой и дополнительной комплектации Вашего автомобиля. Возможны отклоне-

ния, связанные со спецификой отдельных стран. Учитывайте, что Ваш автомобиль может быть оборудован не всеми описанными здесь функциями. Это касается также систем и функций обеспечения безопасности. Поэтому комплектация Вашего автомобиля может отличаться от некоторых описаний и иллюстраций.

В оригинальной документации договора купли-продажи Вашего автомобиля приведены все находящиеся в Вашем автомобиле системы.

В случае возникновения вопросов по комплектации и обслуживанию Вы можете обратиться в пункт ТО "Мерседес-Бенц".

"Руководство по эксплуатации" и "Сервисная книжка" являются важными документами, которые должны храниться в автомобиле.

Эксплуатационная надежность

- ▲ **ОСТОРОЖНО** Опасность аварии из-за нарушения работы или полного отказа системы

Если Вы не проводите предписанные сервисные работы / работы по ТО или необходимый ремонт, возможны нарушения работы или полный отказ систем автомобиля.

- ▶ Всегда поручайте выполнение предписанных сервисных работ / работ по ТО, а также необходимых ремонтных работ специализированной мастерской с квалифицированным персоналом.

- ▲ **ОСТОРОЖНО** Опасность пожара вследствие касания горючих материалов сильно нагретых деталей системы выпуска ОГ

Если горючие материалы – например, листва, трава или ветки – касаются сильно нагретых деталей системы выпуска ОГ, возможно воспламенение этих материалов.

- ▶ При движении по дорогам без твердого покрытия или по бездорожью регулярно проверяйте днище автомобиля.
- ▶ Удаляйте зажатые остатки растений или другие горючие материалы.
- ▶ При наличии повреждений немедленно обратитесь в специализированную мастерскую с квалифицированным персоналом.

▲ ОСТОРОЖНО Опасность аварии и травмирования из-за неквалифицированного вмешательства в работу электронных компонентов

Из-за внесения изменений в электронные элементы, их программное обеспечение и проводку, их функционирование и / или функционирование подключенных к ним компонентов может быть нарушено. В особенности может быть нарушена работа систем, важных для обеспечения безопасности.

Из-за этого они могут перестать работать надлежащим образом и представлять угрозу для безопасности эксплуатации автомобиля.

- ▶ Не допускайте вмешательства в электропроводку и в электронные компоненты или их программное обеспечение.
- ▶ Работы с электрооборудованием и электронными устройствами всегда должны проводиться в специализированной мастерской с квалифицированным персоналом.

Если Вы вносите изменения в электронное оборудование автомобиля, то это приводит к аннулированию разрешения на эксплуатацию.

! УКАЗАНИЕ Повреждение автомобиля

В следующих случаях возможно повреждение автомобиля:

- Автомобиль застрял, например, на высоком бордюрном камне или на дороге без твердого покрытия.
- Автомобиль на слишком высокой скорости переезжает препятствие, например, бордюрный камень, "лежачего полицейского" или выбоину.
- Удар тяжелого предмета о днище автомобиля или детали ходовой части.

В таких и подобных случаях возможны – в том числе незаметные – повреждения кузова, днища, деталей ходовой части, колес или шин. Поврежденные компоненты могут выйти из строя или перестать надлежащим образом воспринимать нагрузку при аварии.

Если повреждена обшивка днища, между днищем и обшивкой днища возможно скопление горючих материалов, например: листья, травы или веток. При касании этих материалов горячих деталей системы выпуска ОГ возможно их воспламенение.

- ▶ Немедленно произведите проверку и ремонт автомобиля в специализированной мастерской с квалифицированным персоналом.

Или:

- ▶ При угрозе безопасности эксплуатации автомобиля незамедлительно остановитесь в соответствии с правилами дорожного движения и обратитесь в специализированную мастерскую с квалифицированным персоналом.

Сертификат соответствия

Электромагнитная совместимость

Электромагнитная совместимость конструктивных элементов автомобиля была проверена и сертифицирована в соответствии с действующей редакцией директивы ECE-R 10.

Конструкционные элементы системы радиосвязи автомобиля

Нижеследующее указание действительно для всех конструктивных элементов системы радиосвязи

автомобиля и интегрированных информационных систем и средств связи:

Конструкционные элементы системы радиосвязи данного автомобиля соответствуют основным требованиям и прочим соответствующим положениям директивы ЕС 1999/5/EG. Дальнейшую информацию Вы получите в пункте ТО "Мерседес-Бенц".

Автомобильный домкрат

Копия и перевод оригинального Сертификата соответствия:

Сертификат соответствия ЕС

1.

Нижеподписавшийся, выступающий в качестве представителя

Изготовитель:

BRANO a.s.

74741 Hradec nad Moravicí, Opavská 1000,

Чешская Республика

Идент. №: 64-387-5933

Идент. № для НДС: CZ64-387-5933

На нашу исключительную ответственность заявляет о том, что изделие:

2. a)

Наименование:

Автомобильный домкрат

Тип, номер:

A) A 164 580 02 18, A 166 580 01 18

B) A 240 580 00 18

C) A 639 580 02 18

Год выпуска изделия: 2015

выполняет все требования соответствующих положений

Директивы ЕС № 2006/42/EG

b)

Описание и предназначение:

Автомобильный домкрат предназначен исключительно для подъема указанного автомобиля согласно наклейке на домкрат руководству по эксплуатации.

3.

Эталонные данные гармонизированных стандартов или спецификаций

A) ISO 4063, EN ISO 14341-A, DBL 7382.20, MBN 10435, AS 2693

B) ISO 4063, ISO 14341-A, DBL 7392.10, MBN 10435

C) DBL 7392.10, DBL 8230.10

Техническая документация изделия хранится на заводе-изготовителе. Уполномоченный по составлению технической документации: руководитель техническим отделом фирмы Brano a.s.

4.

Hradec nad Moravicí

Место

5.

05.05.2015

Дата

Подписавшийся

Director of Quality (Директор по вопросам качества)

Комплект для временного ремонта шин TIREFIT

Копия и перевод оригинального Сертификата соответствия:

Сертификат соответствия ЕС

Согласно Директиве ЕС № 2006/42/EG

Настоящим мы заявляем, что изделие

Наименование изделия: электрический воздушный насос Daimler

Наименование типа: 0851ve , DT/UW 200046

Номер изделия "МБ": A 000 583 8200

выполняет требования нижеследующих соответствующих положений:

2004/108/EC

Применяемые гармонизированные стандарты, в особенности:

DIN EN 55014-1

DIN EN 55014-2: 2009-06

Изготовитель: Dunlop Tech GmbH

Адрес: Birkenhainerstrasse 77, 63450 Hanau

Уполномоченный: отдел IMS

Дата: июнь 2015 года

Подпись: IMS-AM, IMS-AE-L

Разъем диагностирования

Разъем диагностирования предназначен для подключения приборов диагностирования в специализированной мастерской с квалифицированным персоналом.

▲ ОСТОРОЖНО Опасность аварии вследствие подключения приборов к разъему диагностирования

Если Вы подключаете какие-либо приборы к разъему диагностирования автомобиля, то могут возникнуть ограничения функций систем автомобиля.

Вследствие этого возможно отрицательное влияние на эксплуатационную надежность автомобиля.

- ▶ Подключайте к разъему диагностирования автомобиля только приборы, допущенные Mercedes-Benz для Вашего автомобиля.

▲ ОСТОРОЖНО Опасность аварии из-за предметов в пространстве для ног водителя

Предметы в пространстве для ног водителя могут ограничивать ход педалей и блокировать нажатую педаль.

Это угрожает эксплуатационной безопасности автомобиля и безопасности движения.

- ▶ Все предметы в автомобиле должны быть размещены надежно, чтобы они не смогли попасть в пространство для ног водителя.

- ▶ Коврики должны быть всегда жестко зафиксированы согласно предписаниям, чтобы всегда обеспечивалось достаточное свободное пространство для хода педалей.
- ▶ Не используйте незакрепленные коврики и не кладите несколько ковриков друг на друга.

! УКАЗАНИЕ Разрядка аккумуляторной батареи вследствие подключения приборов к разъему диагностирования

Использование приборов на разъеме диагностирования представляет оказывает нагрузку на аккумуляторную батарею.

- ▶ Проверьте уровень зарядки аккумуляторной батареи.
- ▶ При низком уровне зарядки производите зарядку аккумуляторной батареи, например, длительной поездкой на автомобиле.

Подключение приборов к разъему диагностирования может привести, например, к сбросу показаний системы контроля токсичности ОГ. В результате этого при контроле токсичности выхлопных газов в

рамках технического осмотра Ваш автомобиль может не выполнить предписанные требования.

Специализированная мастерская с квалифицированным персоналом

Специализированная мастерская с квалифицированным персоналом располагает соответствующими специалистами, инструментом и необходимой квалификацией для проведения требуемых работ на автомобиле. В особенности это касается работ по обеспечению эксплуатационной безопасности автомобиля.

Для проведения нижеследующих работ на автомобиле Всегда обращайтесь в специализированную мастерскую с квалифицированным персоналом:

- Работы по обеспечению эксплуатационной безопасности автомобиля
- Сервисные работы и работы по ТО
- Ремонтные работы
- Изменения, а также монтаж и демонтаж встраиваемого оборудования и деталей переоборудования
- Работы на электронных элементах

Mercedes-Benz рекомендует пользоваться для этого услугами пункта ТО Mercedes-Benz.

Регистрация автомобиля

Mercedes-Benz может поручить своим пунктам ТО проведение технических инспекций определенных автомобилей. Эти инспекции призваны содействовать улучшению качества или безопасности автомобилей.

Mercedes-Benz может информировать Вас о проверках технического состояния автомобиля только при наличии Ваших регистрационных данных в базе данных "Мерседес-Бенц".

В нижеследующих случаях возможно, что Ваш автомобиль еще не зарегистрирован в Mercedes-Benz на Ваше имя:

- Вы приобрели Ваш автомобиль не у авторизованного дилера,
- Ваш автомобиль еще не проходил техосмотр в одном из пунктов ТО "Мерседес-Бенц".

Рекомендуем зарегистрировать Ваш автомобиль в пункте ТО "Мерседес-Бенц".

Как можно скорее проинформируйте Mercedes-Benz об изменении Вашего адреса или смене владельца автомобиля. Это можно сделать, например, в пункте ТО "Мерседес-Бенц".

Использование автомобиля по назначению

Удаление наклеек с предостережениями может привести к тому, что Вы или другие лица не распознают грозящую опасность. Оставьте наклейки с предостережениями в местах их размещения.

Пользуясь автомобилем, учитывайте следующую информацию:

- указания по технике безопасности в настоящем руководстве,
- технические данные автомобиля,
- правила дорожного движения и соответствующие предписания
- законодательные предписания по эксплуатации транспортных средств и нормативы по технике безопасности.

Ответственность за дефекты

! **УКАЗАНИЕ** Повреждения автомобиля в результате нарушений указаний в настоящем "Руководстве по эксплуатации"

В результате нарушений указаний в настоящем "Руководстве по эксплуатации" Ваш автомобиль может быть поврежден.

Такие повреждения не подпадают под действие ответственности за дефекты "Мерседес-Бенц" и гарантии на новые или бывшие в употреблении автомобили.

▶ Соблюдайте указания в настоящем "Руководстве по эксплуатации" по надлежащей эксплуатации автомобиля, а также по возможным опасностям повреждения автомобиля.

QR-коды для карты экстренной помощи

На внутренней стороне крышки люка топливного бака и на противоположной стороне на стойке В расположены QR-коды. В случае аварии спасательные службы при помощи QR-кодов смогут быстро найти соответствующую карту экстренной помощи для вашего автомобиля. Актуальная карта экстренной помощи в компактной форме содержит важнейшую информацию о Вашем автомобиле, например прохождение электрических проводов.

Дальнейшую информацию Вы получите в Интернете на сайте: <http://www.mercedes-benz.de/qr-code>.

Сохранение данных автомобиля

Регистрация данных

Многие электронные компоненты Вашего автомобиля располагают накопителями данных.

В памяти данных временно или постоянно хранится техническая информация о:

- техническом состоянии автомобиля,
- событиях,
- неисправностях.

Эта техническая информация, как правило, документирует техническое состояние компонента, модуля, системы или их окружения.

Например:

- эксплуатационные состояния конструктивных элементов, к ним относятся, например, уровни заполнения,
- сообщения о статусе автомобиля и отдельных его элементов, к ним относятся, например, число оборотов колеса / скорость движения, замедление движения, боковое ускорение, положение педали акселератора,
- нарушения работы и неисправности важных конструктивных элементов, к ним относятся, например, свет, тормозная система,

- реакции и эксплуатационные состояния автомобиля в специфических дорожных ситуациях, к ним относятся, например, срабатывание подушки безопасности, задействование систем регулировки стабилизации движения,
- состояния окружения, к ним относится, например, температура наружного воздуха. .

Эти данные имеют исключительно технический характер и могут использоваться для:

- облегчения распознавания и устранения неисправностей и недостатков,
- анализа функций автомобиля, например, после аварии,
- оптимизации функций автомобиля.

На основе этих данных невозможно создать профили движения о пройденных маршрутах.

Если Вы пользуетесь сервисными услугами, то эта техническая информация может быть считана из памяти данных о событиях и неисправностях.

Сервисными услугами являются, например:

- ремонтные услуги,
- сервисные процессы,
- случаи, требующие предоставления гарантии,

Считывание производится сотрудниками сервисной сети (включая производителей) при помощи специальных приборов диагностирования. При необходимости Вы получите там дополнительную информацию.

После устранения неисправностей информация из памяти неисправностей удаляется или последовательно переписывается.

В ходе эксплуатации автомобиля могут возникнуть ситуации, в которых не может быть исключена возможность использования этой технической информации в сочетании с другими сведениями – при необходимости с привлечением технического эксперта – для установления личности владельца автомобиля.

Примерами таких ситуаций являются:

- составление актов служебного расследования дорожно-транспортных происшествий,
- повреждения автомобиля,
- показания свидетелей.

Другие дополнительные функции, согласованные с клиентом на договорной основе, также позволяют передачу из автомобиля определенных паспортных данных автомобиля. К этим дополнительным функциям относится, например, определение местонахождения автомобиля в аварийном случае.

Авторские права

Информацию о лицензиях применяемого в Вашем автомобиле бесплатного и открытого программного обеспечения Вы найдете на носителе данных в Вашей папке с автомобильной документацией и с обновлениями на следующем веб-сайте:

<http://www.mercedes-benz.com/opensource>

Система удержания пассажиров

Потенциал защиты системы удержания пассажиров

В систему удержания пассажиров входят:

- Система ремней безопасности
- Подушки безопасности
- Система удержания детей
- Крепления для детских кресел

При аварии система удержания пассажиров может:

- снизить риск удара сидящих в автомобиле об элементы салона,
- снизить нагрузки, действующие на сидящих в автомобиле.

Только правильно пристегнутый ремень безопасности может реализовать свой потенциал защиты. В зависимости от распознанной аварийной ситуации натяжители ремней безопасности и / или подушки безопасности дополняют правильно пристегнутый ремень безопасности. Натяжители ремней безопасности и / или подушки безопасности срабатывают не при каждой аварии.

Для реализации потенциала защиты системы удержания пассажиров каждый сидящий в автомобиле человек должен:

- быть правильно пристегнут ремнем безопасности,
- принять по возможности вертикальное положение и опираться спиной на спинку сиденья,
- по возможности сидеть так, чтобы ноги стояли на полу,
- при росте ниже 1,50 м всегда быть размещен в пригодной для автомобилей Mercedes-Benz дополнительной системе удержания пассажиров.

Однако ни одна из предлагаемых в данный момент систем не способна полностью исключить травмы и смертельный исход во всех аварийных ситуациях. Ремень безопасности и подушка безопасности, как правило, не в состоянии предотвратить в особенности травмирование предметами, проникающими в автомобиль извне. Риск травмирования срабатывающей подушкой безопасности также не может быть полностью исключен.

Ограничение потенциала защиты системы удержания пассажиров

▲ ОСТОРОЖНО Опасность травмирования и опасность для жизни вследствие внесения изменений в систему удержания пассажиров

Внесение изменений в систему удержания пассажиров ведет к тому, что система больше не может функционировать надлежащим образом.

В этом случае система удержания пассажиров больше не может защитить водителя и пассажиров надлежащим образом и, например, может не сработать при аварии или сработать неожиданно.

- ▶ Никогда не вносите изменения в компоненты системы удержания пассажиров.
- ▶ Не допускайте вмешательства в электропроводку и в электронные компоненты или их программное обеспечение.

При необходимости адаптации автомобиля к потребностям человека с ограниченными физическими возможностями обратитесь в специализированную мастерскую с квалифицированным персоналом.

Mercedes-Benz рекомендует пользоваться вспомогательными системами вождения, допущенными Mercedes-Benz для Вашего автомобиля.

Эксплуатационная готовность системы удержания пассажиров

При включенном зажигании во время самодиагностирования системы горит предупредительная сигнальная лампа системы удержания пассажиров



. Она выключается через несколько секунд после пуска двигателя автомобиля. После этого компоненты системы удержания пассажиров готовы к эксплуатации.

Неисправность системы удержания пассажиров

- При включенном зажигании предупредительная сигнальная лампа системы удержания пассажиров не загорается.
- Во время движения предупредительная сигнальная лампа системы удержания пассажиров постоянно горит или многократно загорается.

⚠ ОСТОРОЖНО Опасность травмирования и опасность для жизни из-за нарушения работы системы удержания пассажиров

Если система удержания пассажиров неисправна, существует опасность самопроизвольного срабатывания или отказа компонентов системы удержания пассажиров при аварии. Это может, например, касаться натяжителей ремней безопасности или подушек безопасности.

▶ Немедленно произведите проверку и ремонт системы удержания пассажиров в специализированной мастерской с квалифицированным персоналом.

Функционирование системы удержания пассажиров при аварии

Принцип действия системы удержания пассажиров определяется выявленной тяжестью столкновения и намечающимся родом аварии:

- Фронтальное столкновение
- Наезд сзади
- Боковой удар
- Опрокидывание

Определение порогов активирования для элементов системы удержания пассажиров производится путем оценки показаний датчиков, снятых в различных частях автомобиля. Этот процесс носит превентивный характер. Срабатывание элементов системы удержания пассажиров должно происходить своевременно, в начале столкновения.

Факторы, выявляющиеся или поддающиеся измерению только после столкновения, не могут повлиять на срабатывание подушек безопасности. Они также не являются причиной для их срабатывания.

Подушка безопасности может не сработать, даже если автомобиль значительно деформирован. Это происходит, если удар приходится на относительно легко деформируемые элементы автомобиля без сильного замедления автомобиля. И, наоборот, подушка безопасности может сработать, хотя автомобиль имеет лишь незначительные деформации. Если удар приходится на очень жесткие элементы конструкции автомобиля, например лонжерон, замедление автомобиля может быть достаточно сильным.

Элементы системы удержания пассажиров могут активироваться или сработать независимо друг от друга:

Элементы	Распознанная ситуация срабатывания
Натяжители ремней безопасности	Фронтальное столкновение, наезд сзади, боковой удар, опрокидывание
Подушка безопасности водителя, подушка безопасности переднего пассажира	Фронтальное столкновение
Коленная подушка безопасности	Фронтальное столкновение
Боковая подушка безопасности	Боковой удар
Оконная подушка безопасности	Боковой удар, опрокидывание, фронтальное столкновение
Система защиты при боковом ударе PRE-SAFE® Impuls	Боковой удар

Срабатывание подушки безопасности переднего пассажира в случае аварии возможно только при выключенной контрольной лампе PASSENGER AIR BAG OFF. При занятом сиденье переднего пассажира обеспечьте до начала движения и во время движения надлежащее состояние подушки безопасности переднего пассажира (→ стр. 35).

▲ ОСТОРОЖНО Опасность ожога горячими элементами подушки безопасности

Элементы подушки безопасности нагреваются при срабатывании подушки безопасности.

- ▶ Не прикасайтесь к элементам подушки безопасности.
- ▶ Немедленно произведите замену сработавшей подушки безопасности в специализированной мастерской с квалифицированным персоналом.

После аварии Mercedes-Benz рекомендует буксировку автомобиля в специализированную мастерскую с квалифицированным персоналом. Учитывайте это особенно в тех случаях, когда сработали натяжители ремней безопасности или подушки безопасности.

Срабатывание натяжителей ремней безопасности или подушек безопасности сопровождается громким хлопком с возможным выделением порошковой пыли:

- Хлопок, как правило, не оказывает отрицательного воздействия на слух.
- Выделяющаяся порошковая пыль в целом не причиняет вреда здоровью, однако у лиц, страдающих астмой или нарушениями дыхания, она может вызвать кратковременные затруднения дыхания.

Если это не опасно, то для предотвращения нарушений дыхания немедленно покиньте автомобиль или откройте окно.

Ремни безопасности

Потенциал защиты ремня безопасности

Перед троганием с места всегда надлежащим образом пристегивайтесь ремнем безопасности. Только правильно пристегнутый ремень безопасности может реализовать свой потенциал защиты.

▲ ОСТОРОЖНО Опасность травмирования или опасность для жизни при неправильно пристегнутом ремне безопасности

Неправильно пристегнутый ремень безопасности не может обеспечить предусмотренную защиту.

Кроме того, неправильно пристегнутый ремень безопасности может привести к травмам, например, в случае аварии, при торможении или внезапном изменении направления движения.

▶ Всегда следите за тем, чтобы все пассажиры были правильно пристегнуты ремнем безопасности и сидели надлежащим образом.

- Ремень безопасности должен:
 - прилегать к корпусу плотно и без перекручивания,
 - проходить посередине плеча как можно низко по изгибу бедра.
- Плечевая часть ремня безопасности не должна касаться шеи и не должна быть пропущена под рукой или за спиной.
- Избегайте толстой одежды, например зимнего пальто.

- Прижмите поясную часть ремня вниз в изгиб бедра и натяните его за плечевую часть ремня. Поясная часть ремня безопасности ни в коем случае не должна проходить по животу или по нижней части живота.
- Ни в коем случае не проводите ремень безопасности по острым, шероховатым или бьющимся предметам.
- Одним ремнем безопасности всегда должен быть пристегнут только один человек. Ни в коем случае не перевозите младенцев или детей на коленях пассажиров.
- Ни в коем случае не пристегивайте одним ремнем пассажира и какие-либо предметы. Для надежного размещения различных предметов, багажа или груза всегда учитывайте указания по загрузке автомобиля (→ стр. 100).

При перевозке ребенка в автомобиле обязательно соблюдайте инструкции и указания по технике безопасности в разделе "Дети в автомобиле" (→ стр. 39).

Ограничение потенциала защиты

▲ ОСТОРОЖНО Опасность травмирования или опасность для жизни из-за неправильного положения сиденья

Если спинка сиденья не приведена в почти вертикальное положение, то ремень безопасности не обеспечивает предусмотренную защиту.

В этом случае при резком торможении или при аварии Вы можете проскользнуть под ремнем безопасности и при этом получить травмы, например, нижней части живота или шеи.

- ▶ Перед троганием с места правильно устанавливайте положение сиденья.
- ▶ Всегда следите за тем, чтобы спинка сиденья стояла в почти вертикальном положении и плечевая часть ленты ремня проходила посередине плеча.

▲ ОСТОРОЖНО Опасность травмирования или опасность для жизни людей небольшого роста без дополнительных систем удержания пассажиров

Люди ростом ниже 1,50 м не в состоянии правильно пристегнуть ремень безопасности без

подходящих дополнительных систем удержания пассажиров.

Неправильно пристегнутый ремень безопасности не может обеспечить предусмотренную защиту. Кроме того, неправильно пристегнутый ремень безопасности может привести к травмам, например, в случае аварии, при торможении или внезапном изменении направления движения.

- ▶ Для безопасного размещения людей ростом 1,50 м всегда используйте подходящие дополнительные системы удержания пассажиров.

▲ ОСТОРОЖНО Опасность травмирования или опасность для жизни вследствие блокировки замков ремней безопасности и элементов крепления ремней безопасности

Если предметы, расположенные возле переднего сиденья, блокируют замок ремня безопасности или подвижные элементы крепления ремня безопасности на переднем сиденье, то функционирование натяжителя ремня безопасности ограничено.

В этом случае надлежащее функционирование натяжителя ремня безопасности не обеспечено и ремень безопасности больше не может обеспечить предусмотренную защиту.

- ▶ Перед троганием с места убедитесь в том, что в зоне замка ремня безопасности или между передним сиденьем и дверью не находится никаких предметов.

▲ ОСТОРОЖНО Опасность травмирования или опасность для жизни вследствие повреждения или изменения ремней безопасности-

Ремни безопасности не могут обеспечить надлежащую защиту в следующих ситуациях:

- если ремни безопасности были повреждены, изменены, сильно загрязнены, отбелены или окрашены,
- если замок ремня безопасности поврежден или сильно загрязнен,
- если были внесены изменения в конструкцию натяжителей ремней безопасности, элементов жесткого крепления ремней безопасности или втягивающих механизмов ремней безопасности.

При аварии ремни безопасности могут получить также и скрытые повреждения, например, осколками стекла.

Измененные или поврежденные ремни безопасности могут порваться или выйти из строя, например, при аварии.

Измененные натяжители ремней безопасности могут произвольно сработать или не выполнить предусмотренную функцию.

- ▶ Ни в коем случае не вносите изменения в ремни безопасности, натяжители ремней безопасности, элементы жесткого крепления ремней безопасности и втягивающий механизм ремня безопасности.
- ▶ Убедитесь в том, что ремни безопасности являются неповрежденными, неизношенными и чистыми.
- ▶ После аварии немедленно обратитесь в специализированную мастерскую с квалифицированным персоналом для проверки ремней безопасности.

Mercedes-Benz рекомендует пользоваться ремнями безопасности, допущенными Mercedes-Benz для Вашего автомобиля.

⚠ ОСТОРОЖНО Опасность травмирования или опасность для жизни вследствие пиротехнического срабатывания натяжителей ремней безопасности

Пиротехнически сработавшие натяжители ремней безопасности больше не работоспособны и поэтому они не могут обеспечить предусмотренную защиту.

▶ Немедленно замените пиротехнически сработавшие натяжители ремней безопасности в специализированной мастерской с квалифицированным персоналом.

После аварии Mercedes-Benz рекомендует буксировку автомобиля в специализированную мастерскую с квалифицированным персоналом.

! УКАЗАНИЕ Повреждение ремня безопасности вследствие защемления

Если неиспользуемый ремень безопасности смотан неполностью, то он может быть зажат дверью или механизмом сиденья.

▶ Всегда следите за тем, чтобы неиспользуемый ремень безопасности был полностью смотан.

Пристегивание и установка положения ремня безопасности

Если Вы быстро или рывками вытягиваете ремень безопасности, то втягивающий механизм ремня безопасности блокируется. Ремень безопасности не вытягивается дальше.



▶ Всегда фиксируйте язычок замка ② ремня безопасности в относящемся к сиденью замке ремня безопасности ①.

- ▶ Нажав на фиксатор на выходе ремня, передвиньте выход ремня безопасности в требуемое положение.
- ▶ Отпустите фиксатор и убедитесь, что выход ремня зафиксировался.

Автомобили с системой PRE-SAFE®: если передний ремень безопасности недостаточно плотно прилегает к корпусу, то может быть произведена автоматическая адаптация ремня безопасности с определенной силой натяжения ремня. При этом не придерживайте ремень безопасности. Вы можете включать или выключать функцию адаптации ремня безопасности через мультимедийную систему.

! УКАЗАНИЕ Срабатывание натяжителя ремня безопасности при незанятом сиденье переднего пассажира

Если язычок замка ремня безопасности зафиксирован в замке ремня безопасности незанятого сиденья переднего пассажира, то в случае аварии натяжитель ремня безопасности может сработать.

▶ Одним ремнем безопасности всегда должен быть пристегнут только один человек.

Отстегивание ремня безопасности

- ▶ Нажмите на кнопку разблокировки в замке ремня безопасности и отведите ремень назад вместе с язычком замка ремня.

Включение или выключение функции адаптации ремней безопасности через мультимедийную систему

Мультимедийная система:

↪ Автомобиль ▶▶ Установки автомобиля ▶▶ Регулирование ремней безопасности

- ▶ Включите или выключите функцию.

Сигнализатор ремня безопасности водителя и переднего пассажира

Предупредительная сигнальная лампа ремней безопасности  на дисплее панели приборов указывает на необходимость пристегивания всех сидящих в автомобиле ремнями безопасности надлежащим образом.

Дополнительно включается предупредительный звуковой сигнал.

Сигнализатор ремня безопасности выключается, как только водитель и передний пассажир пристегивают ремни.

Индикация состояния ремней безопасности в задней части салона

Индикация состояния ремней безопасности в задней части салона поставляется только в определенные страны.



Индикация состояния ремней безопасности в задней части салона показывает, какой ремень безопасности в задней части салона не пристегнут.

С помощью кнопки возврата слева на рулевом колесе Вы немедленно можете выключить индика-

цию состояния ремней безопасности в задней части автомобиля (→ стр. 247).

Подушки безопасности

Обзор подушек безопасности

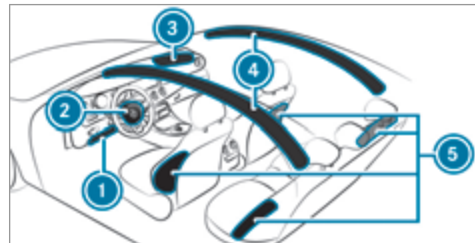

- 1 Коленная подушка безопасности
- 2 Подушка безопасности водителя
- 3 Подушка безопасности переднего пассажира
- 4 Оконная подушка безопасности
- 5 Боковая подушка безопасности

Место установки подушки безопасности Вы распознаете по обозначению AIRBAG.

При активировании подушка безопасности может повысить потенциал защиты соответствующего сидящего в автомобиле человека.

ПОДУШКА БЕЗОПАСНОСТИ	Возможный потенциал защиты для ...
Коленная подушка безопасности	бедер, колен и икр,
Подушка безопасности водителя, подушка безопасности переднего пассажира	головы и грудной клетки,
Оконная подушка безопасности	головы,
Боковая подушка безопасности	грудной клетки, впереди также для таза.

Срабатывание подушки безопасности переднего пассажира в случае аварии возможно только при выключенной контрольной лампе PASSENGER AIR BAG OFF. При занятом сиденье переднего пассажира обеспечьте до начала движения и во время движения надлежащее состояние подушки безопасности переднего пассажира (→ стр. 35).

! **УКАЗАНИЕ** При незанятом сиденье переднего пассажира обязательно учитывайте следующее:

В случае аварии на стороне переднего пассажира возможно необоснованное срабатывание компонентов системы удержания пассажиров, если:

- на сиденье переднего пассажира лежат тяжелые предметы,
- язычок замка ремня безопасности при незанятом сиденье переднего пассажира зафиксирован в замке ремня безопасности.

► Размещайте предметы в подходящем для этого месте.

► Одним ремнем безопасности всегда должен быть пристегнут только один человек.

Потенциал защиты подушек безопасности

В зависимости от аварийной ситуации подушка безопасности в дополнение к правильно пристегнутому ремню безопасности может повысить потенциал защиты.

! **ОСТОРОЖНО** Опасность травмирования или опасность для жизни вследствие неправильного положения для сидения-

При несоблюдении правильного положения для сидения подушка безопасности не может обеспечить предусмотренную защиту и даже может нанести дополнительные травмы при срабатывании.

Во избежание риска всегда следите за тем, чтобы все сидящие в автомобиле люди:

- были правильно пристегнуты ремнями безопасности, в том числе беременные женщины,
- сидели надлежащим образом и соблюдали максимальную дистанцию до подушек безопасности,
- учитывали следующие указания.

► Всегда следите за тем, чтобы между подушкой безопасности и пассажиром не находилось никаких предметов.

Во избежание рисков, связанных со срабатыванием подушки безопасности:

- правильно установите сиденья перед троганием с места, отодвинув сиденья водителя и перед-

него пассажира по возможности в крайнее заднее положение.

При этом всегда учитывайте информацию о правильном положении сиденья водителя (→ стр. 84).

- Держите рулевое колесо только снаружи за обод рулевого колеса. Только так обеспечивается беспрепятственное раскрытие подушки безопасности.
- Во время движения всегда прислоняйтесь спиной к спинке сиденья. Не нагибайтесь вперед и не прислоняйтесь к двери или боковому стеклу. В противном случае Вы окажетесь в области раскрытия подушки безопасности.
- Ноги всегда должны стоять на полу. Не кладите ноги, например, на переднюю панель. В противном случае Ваши ноги окажутся в области раскрытия подушки безопасности.
- При перевозке детей в автомобиле учитывайте дополнительные указания (→ стр. 39).
- Всегда надлежащим образом размещайте и закрепляйте предметы.

Предметы в автомобиле могут ограничить предусмотренное функционирование подушки безопасности. Поэтому всегда следите за соблюдением следующих указаний:

- Между сидящими в автомобиле и подушкой безопасности не должны находиться другие люди, животные или предметы.
- Не кладите никаких предметов между сиденьем и дверью или стойкой двери (стойкой В).
- Не вешайте никаких твердых предметов, например вешалок, на ручки для держания или крючки для одежды.
- Не крепите никаких комплектующих деталей в зоне раскрытия подушки безопасности, например на дверях, боковых стеклах или боковой обшивке, не.
- Не держите в карманах одежды тяжелых, острых или бьющихся предметов. Храните подобные предметы в подходящем месте.

Ограничение потенциала защиты подушек безопасности

▲ ОСТОРОЖНО Опасность травмирования вследствие изменения крышек подушек безопасности

При изменении крышки подушки безопасности или размещении на ней предметов, например также при наклеивании наклеек, подушка безопасности больше не может функционировать надлежащим образом.

▶ Ни в коем случае не изменяйте крышку подушки безопасности и не размещайте на ней предметов.

Вы распознаете место установки подушки безопасности по обозначению AIRBAG (→ стр. 30).

▲ ОСТОРОЖНО Опасность травмирования или опасность для жизни вследствие использования неподходящих чехлов для сидений

Неподходящие чехлы для сидений могут задерживать или предотвращать срабатывание интегрированных в сиденья подушек безопасности.

В таком случае подушки безопасности больше не могут обеспечить предусмотренную защиту сидящих в автомобиле. Кроме того, функция автоматического отключения подушки безопасности переднего пассажира может быть ограничена.

- ▶ Используйте только чехлы сидений, допущенные Mercedes-Benz для соответствующего сиденья.

▲ ОСТОРОЖНО Опасность травмирования вследствие нарушения работы датчиков в обшивке двери

В дверях расположены датчики для управления подушками безопасности. Изменения или неквалифицированное проведение работ на дверях или обшивках дверей, а также повреждение дверей могут отрицательно повлиять на работоспособность датчиков. В результате этого защитная функция подушек безопасности больше не обеспечена.

В таком случае подушки безопасности больше не могут обеспечить предусмотренную защиту сидящих в автомобиле.

- ▶ Ни в коем случае не изменяйте двери или их отдельные части.
- ▶ Поручайте проведение работ на дверях или обшивках дверей специализированной мастерской с квалифицированным персоналом.

▲ ОСТОРОЖНО Опасность травмирования вследствие сработавшей подушки безопасности

Сработавшая подушка безопасности больше не выполняет защитную функцию и в случае аварии не может обеспечить предусмотренную защиту.

- ▶ Для замены сработавшей подушки безопасности произведите буксировку автомобиля в специализированную мастерскую с квалифицированным персоналом.

Немедленно производите замену сработавших подушек безопасности.

Состояние подушки безопасности переднего пассажира

При занятом сиденье переднего пассажира учитывайте следующее:

Система автоматического отключения подушки безопасности переднего пассажира распознает, занято ли сиденье переднего пассажира человеком или системой удержания детей. В зависимости от этого подушка безопасности переднего пассажира активируется или отключается.

При монтаже системы удержания детей на сиденье переднего пассажира:

- Следите за правильным расположением системы удержания детей (→ стр. 46).
- Обязательно соблюдайте указания по монтажу в руководстве изготовителя системы удержания детей.
- Ни в коем случае не кладите никаких предметов, например подушек, под или за систему удержания детей.
- Подушка сиденья должна быть полностью опущена вниз до максимальной глубины.
- Опорная поверхность системы удержания детей должна полностью прилегать к подушке сиденья переднего пассажира.

- Спинка направленной вперед системы удержания детей должна по возможности всей своей поверхностью прилегать к спинке сиденья переднего пассажира.
- Система удержания детей не должна касаться крыши или упираться в подголовник. Соответствующим образом установите наклон спинки сиденья, а также положение подголовника.

▲ ОСТОРОЖНО Опасность травмирования или опасность для жизни при нахождении предметов между подушкой сиденья и системой удержания детей

Наличие посторонних предметов между подушкой сиденья и системой удержания детей может привести к нарушению функционирования системы автоматического отключения подушки безопасности переднего пассажира.

Вследствие этого подушка безопасности переднего пассажира в случае аварии не может обеспечить предусмотренную защитную функцию.

- ▶ Не кладите никаких предметов в зону между подушкой сиденья и устройством удержания детей.

- ▶ Опорная поверхность системы удержания детей должна полностью прилегать к подушке сиденья переднего пассажира.
- ▶ Спинка направленной вперед системы удержания детей должна по возможности всей своей поверхностью прилегать к спинке сиденья переднего пассажира.
- ▶ Обязательно соблюдайте указания в руководстве по монтажу производителя системы удержания детей.

Человек, сидящий на сиденье переднего пассажира, должен:

- быть правильно пристегнут ремнем безопасности,
- принять по возможности вертикальное положение и опираться спиной на спинку сиденья,
- по возможности сидеть так, чтобы ноги стояли на полу.

В противном случае подушка безопасности переднего пассажира может быть ошибочно отключена, например потому что передний пассажир:

- переносит свой вес на подлокотники в автомобиле, опираясь на них,

- сидит, не оказывая достаточной нагрузки на подушку сиденья.

▲ ОСТОРОЖНО Опасность травмирования и опасность для жизни при отключенной подушке безопасности переднего пассажира

Если контрольная лампа PASSENGER AIR BAG OFF горит, то подушка безопасности переднего пассажира отключена. При аварии она не срабатывает и не может обеспечить предусмотренную защиту.

Сидящий на сиденье переднего пассажира человек может, например, удариться о детали салона автомобиля, особенно если он сидит близко к передней панели.

При занятом сиденье переднего пассажира всегда следите за тем, что:

- классификация человека на сиденье переднего пассажира была выполнена правильно, а подушка безопасности переднего пассажира в соответствии с этим была отключена или активирована,
- сиденье переднего пассажира приведено в крайнее заднее положение,

- человек сидел надлежащим образом.
- ▶ До начала движения и во время движения обеспечьте надлежащее состояние подушки безопасности переднего пассажира.

Контрольные лампы PASSENGER AIR BAG

Самодиагностирование системы



При включенном зажигании обе контрольные лампы PASSENGER AIR BAG ON и OFF одновременно горят во время самодиагностирования системы.

После этого индицируется состояние подушки безопасности переднего пассажира:

- Контрольная лампа PASSENGER AIR BAG ON горит в течение 60 секунд, затем обе контрольные лампы PASSENGER AIR BAG ON и OFF гаснут: подушка безопасности переднего пассажира может сработать при аварии.
- Контрольная лампа PASSENGER AIR BAG OFF постоянно горит: подушка безопасности переднего пассажира отключена. При аварии она не срабатывает.

Если контрольная лампа PASSENGER AIR BAG ON выключена, только контрольная лампа PASSENGER AIR BAG OFF отображает состояние подушки безопасности переднего пассажира. Контрольная лампа PASSENGER AIR BAG OFF может быть выключена или может гореть постоянно.

При одновременном горении контрольной лампы PASSENGER AIR BAG OFF и предупредительной сигнальной лампы системы удержания пассажиров  на сиденье переднего пассажира садиться нельзя. В этом случае не устанавливайте систему удержания детей на сиденье переднего пассажира. Немедленно обратитесь в специализированную

мастерскую с квалифицированным персоналом для проверки и ремонта системы автоматического отключения подушки безопасности переднего пассажира.

Индикация состояния

При занятом сиденье переднего пассажира до начала движения и во время движения следите за надлежащим для данной ситуации состоянием подушки безопасности переднего пассажира.

После монтажа обращенной назад системы удержания детей на сиденье переднего пассажира: контрольная лампа PASSENGER AIR BAG OFF должна постоянно гореть.

▲ ОСТОРОЖНО Опасность травмирования и опасность для жизни вследствие использовании обращенной назад системы удержания детей при включенной подушке безопасности переднего пассажира

Если Вы размещаете ребенка в обращенной назад системе удержания детей на сиденье переднего пассажира, а контрольная лампа PASSENGER AIR BAG OFF выключена, подушка безопасности переднего пассажира может сработать при аварии.

Ребенок может попасть под удар подушки безопасности.

Всегда следите за тем, чтобы подушка безопасности переднего пассажира была отключена. Контрольная лампа PASSENGER AIRBAG OFF должна гореть.

При монтаже системы удержания детей на сиденье переднего пассажира учитывайте специфичные для автомобиля указания (→ стр. 33).

В зависимости от системы удержания детей и от телосложения ребенка контрольная лампа PASSENGER AIR BAG OFF может быть выключена. В этом случае нельзя монтировать обращенную назад систему удержания детей на сиденье переднего пассажира.

Вместо этого монтируйте обращенную назад систему удержания детей на подходящем для этого заднем сиденье.

После монтажа обращенной вперед системы удержания детей на сиденье переднего пассажира: в зависимости от системы удержания детей и от телосложения ребенка контрольная лампа PASSENGER AIR BAG OFF может постоянно гореть или может быть выключена. Всегда соблюдайте следующие указания:

⚠ ОСТОРОЖНО Опасность травмирования или опасность для жизни вследствие неправильного расположения обращенной вперед системы удержания детей

Если Вы обеспечиваете безопасность ребенка в обращенной вперед системе удержания детей на сиденье переднего пассажира и при этом устанавливаете сиденье переднего пассажира слишком близко к панели приборов, то в случае аварии ребенок может:

- например, удариться об элементы комплектации салона автомобиля, если горит контрольная лампа PASSENGER AIR BAG OFF,
- получить удар подушкой безопасности, если контрольная лампа PASSENGER AIR BAG OFF не горит.

▶ Всегда приводите сиденье переднего пассажира в крайнее заднее положение и полностью опускайте подушку сиденья вниз до максимальной глубины. При этом всегда следите за надлежащим прохождением плечевой части ленты ремня от выхода ремня безопасности на автомобиле к направляющей плечевой части ремня системы удержания детей. Плечевая часть ленты ремня должна проходить

от выхода ремня безопасности вперед и вниз. При необходимости соответствующим образом установите выход ремня и сиденье переднего пассажира.

▶ Обязательно соблюдайте указания по монтажу в руководстве изготовителя системы удержания детей.

При монтаже системы удержания детей на сиденье переднего пассажира учитывайте специфичные для автомобиля указания (→ стр. 33).

На сиденье переднего пассажира сидит человек: в зависимости от телосложения человека контрольная лампа PASSENGER AIR BAG OFF может постоянно гореть или может быть выключена. Всегда соблюдайте следующие указания:

Если сиденье переднего пассажира занято:

- взрослым человеком или человеком с соответствующим телосложением, то контрольная лампа PASSENGER AIR BAG OFF должна быть выключена. Это указывает на то, что подушка безопасности переднего пассажира активирована.

При постоянном горении контрольной лампы PASSENGER AIR BAG OFF взрослому человеку или человеку с соответствующим телосложением нельзя сидеть на сиденье переднего пасса-

жира. Вместо этого следует использовать заднее сиденье.

- человеком мелкого телосложения (например, подростком или взрослым небольшого роста), то контрольная лампа PASSENGER AIR BAG OFF постоянно горит или же гаснет в зависимости от результата классификации.
 - Контрольная лампа PASSENGER AIR BAG OFF выключена: приведите сиденье переднего пассажира в крайнее заднее положение или посадите человека мелкого телосложения на заднее сиденье.
 - Контрольная лампа PASSENGER AIRBAG OFF постоянно горит: человеку с мелким телосложением не следует сидеть на сиденье переднего пассажира.

▲ ОСТОРОЖНО Опасность травмирования или опасность для жизни при горячей контрольной лампе PASSENGER AIR BAG OFF-

Если контрольная лампа PASSENGER AIR BAG OFF после самодиагностирования продолжает гореть, то подушка безопасности переднего пассажира отключена. В случае аварии она не срабатывает. В этом случае подушка безопас-

ности переднего пассажира не обеспечивает предусмотренную защиту, если, например, на сиденье переднего пассажира сидит человек.

В этом случае человек может, например, удариться о детали комплектации салона автомобиля, особенно если он сидит близко к панели приборов.

При занятом сиденье переднего пассажира всегда следите за тем, что:

- классификация человека на сиденье переднего пассажира была выполнена правильно, а подушка безопасности переднего пассажира в соответствии с этим была отключена или активирована,
- человек сидел надлежащим образом и был правильно пристегнут ремнем безопасности,
- сиденье переднего пассажира приведено в крайнее заднее положение.

Другие главы, связанные с данной темой:

- Система удержания детей на сиденье переднего пассажира – см. здесь (→ стр. 44).
- Подходящее расположение системы удержания детей – см. здесь (→ стр. 46).

Система PRE-SAFE®

Информация о системе PRE-SAFE® (системе превентивной защиты водителя и пассажиров)

Система PRE-SAFE® может распознавать определенные критические дорожные ситуации и принимать превентивные меры защиты водителя и пассажиров.

Система PRE-SAFE® независимо друг от друга может принимать следующие меры:

- Предварительное натяжение ремня безопасности на сиденье водителя и переднего пассажира.
- Закрывание бокового стекла.
- **Автомобили со сдвижным верхним люком:** закрывание сдвижного верхнего люка.
- **Автомобили с функцией памяти:** установка более удобного положения для сидения на сиденье переднего пассажира.
- **Автомобили с мультиконтурным сиденьем:** повышение давления воздуха в боковинах спинки сиденья.
- Система PRE-SAFE® Sound может активировать собственный механизм защиты слуха при помощи короткого звукового сигнала при включенной мультимедийной системе.

! **УКАЗАНИЕ** Повреждения вследствие размещения предметов в пространстве для ног или за сиденьем

Сиденье и / или предмет могут быть повреждены вследствие автоматической установки положения для сидения.

▶ Размещайте предметы в подходящем для этого месте.

Отмена мер, принятых системой PRE-SAFE®

Если авария не состоялась, то принятые превентивные меры защиты отменяются. Определенные установки Вы должны выполнить самостоятельно.

▶ Если натяжение ремня безопасности не уменьшается, немного наклоните спинку сиденья назад. Предварительное натяжение ремней безопасности снимается.

Информация о системе PRE-SAFE® PLUS (система превентивной защиты водителя и пассажиров с расширенными функциями)

Система PRE-SAFE® PLUS может распознать определенные ситуации столкновения и принять превентивные меры для защиты сидящих в автомобиле людей. Эти меры не могут предотвратить грозящий наезд.

Система PRE-SAFE® PLUS независимо друг от друга может принимать следующие меры:

- Предварительное натяжение ремня безопасности на сиденье водителя и переднего пассажира.
Если авария не состоялась, то принятые превентивные меры защиты отменяются .
- Включение аварийной световой сигнализации в задней части автомобиля с повышенной частотой.
- Повышение давления в тормозной системе на стоящем автомобиле. Данное тормозное воздействие автоматически отключается при трогании с места.

Пределы действия системы PRE-SAFE® PLUS

- Меры не принимаются в следующих случаях:
 - при движении задним ходом

или

- при движении с прицепом и грозящем наезде на автомобиль сзади.
- Тормозное воздействие не производится:
 - во время движения
 - или
 - при въезде на место парковки или выезде с места парковки при помощи парковочного автопилота.

Информация о системе PRE-SAFE® Impuls (боковая поддержка)

Система PRE-SAFE® Impuls (боковая поддержка) при распознавании предстоящего удара сбоку может превентивно сместить туловище переднего пассажира к середине автомобиля. Для этого на стороне столкновения очень быстро надувается воздушная камера, находящаяся во внешней боковине спинки сиденья. Таким образом расстояние между дверью и пассажиром увеличивается.

Если система PRE-SAFE® Impuls (боковая поддержка) сработала или неисправна, то индицируется сообщение на дисплее **PRE-SAFE Impulse при боковом ударе не действует** См. "Руководство" (→ стр. 381).

Дети в автомобиле

Указания по безопасной перевозке детей

- ▲ ОСТОРОЖНО** Опасность аварии и травмирования при оставлении детей в автомобиле без присмотра

Если Вы оставляете детей в автомобиле без присмотра, то они могут привести автомобиль в движение, например, следующим образом:

- отпуская стояночный тормоз,
- выводом автоматической коробки передач из парковочного положения **P** или переключением механической коробки передач в положение холостого хода,
- пуском двигателя.

Кроме того, они могут задействовать различные элементы комплектации автомобиля

- ▶ Никогда не оставляйте детей и животных в автомобиле без присмотра.
- ▶ При выходе из автомобиля всегда берите с собой ключ и производите блокировку автомобиля. То же самое касается мобильных телефонов, если функция "Цифровой ключ автомобиля" в смарт-

фоне активирована через приложение Mercedes me connect в Интернете.

- ▲ ОСТОРОЖНО** Опасность для жизни вследствие воздействия жары или холода в автомобиле

Если люди – особенно дети – в течение длительного времени подвергаются воздействию жары или холода, существует опасность травмирования или даже опасность для жизни!

- ▶ Никогда не оставляйте людей – особенно детей – в автомобиле без присмотра.

- ▲ ОСТОРОЖНО** Опасность ожога вследствие прямого воздействия солнечного излучения на детское сиденье

Если система удержания детей подвергается прямому воздействию солнечного излучения, то ее элементы могут сильно нагреться.

Дети могут получить ожоги, прикоснувшись к этим элементам, в особенности к металлическим элементам системы удержания детей.

- ▶ Всегда следите за тем, чтобы система удержания детей не подвергалась прямому воздействию солнечного излучения.
- ▶ Накрывайте его, например, одеялом.
- ▶ Если система удержания детей подвергалась прямому воздействию солнечного излучения, то дайте ей остыть, прежде чем размещать в ней ребенка.
- ▶ Никогда не оставляйте детей в автомобиле без присмотра.

Mercedes-Benz рекомендует обязательно учитывать следующие указания для улучшения защиты детей младше 12 лет и ниже 1,50 м:

- Размещайте детей только в пригодной для автомобилей Mercedes-Benz, рекомендованной и соответствующей их возрасту, весу и росту системе удержания детей. При этом обязательно учитывайте правильное место установки системы удержания детей.
- По возможности устанавливайте систему удержания детей на заднем сиденье.
- Для крепления систем удержания детей используйте только следующие системы крепления:
 - Система ремней безопасности

- Крепежные скобы ISOFIX или крепежные скобы i-Size
- Дополнительные крепления Top Tether
- Соблюдайте указания по монтажу в руководствах изготовителей систем удержания детей.
- Соблюдайте указания на наклейках-предостережениях в салоне автомобиля и на системе удержания детей.

▲ ОСТОРОЖНО Опасность травмирования или опасность для жизни вследствие неправильного монтажа системы удержания детей

При неправильном монтаже системы удержания детей на подходящем для этого сиденье система не сможет обеспечить предусмотренную защиту.

В таком случае удержание ребенка при аварии, резком торможении или внезапном изменении направления не обеспечено.

- ▶ Обязательно соблюдайте указания в руководстве по монтажу изготовителя системы удержания детей, а также место установки системы.

- ▶ Всегда следите за тем, чтобы вся опорная поверхность системы удержания детей прилегала к поверхности сиденья.
- ▶ Ни в коем случае не кладите никаких предметов, например подушек, под или за систему удержания детей.
- ▶ Используйте системы удержания детей только с предусмотренным для них фирменным чехлом.
- ▶ Заменяйте поврежденные чехлы только фирменными чехлами.

▲ ОСТОРОЖНО Опасность травмирования вследствие неправильно смонтированных систем удержания детей

Если система удержания детей неправильно смонтирована или не зафиксирована, то при аварии, торможении или резком изменении направления движения она может отсоединиться.

Система удержания детей может неконтролируемо переместиться в кабине и задеть сидящих в автомобиле. Существует повышенная опасность травмирования, вплоть до опасности для жизни!

- ▶ Всегда надлежащим образом монтируйте системы удержания детей, даже если Вы не используете их.
- ▶ Обязательно соблюдайте указания в руководстве по монтажу производителя системы удержания детей.

▲ ОСТОРОЖНО Опасность травмирования или опасность для жизни вследствие использования поврежденных систем удержания детей

Системы удержания детей, поврежденные или подвергавшиеся сильным нагрузкам при аварии, уже не могут обеспечить предусмотренную защиту.

В таком случае удержание ребенка при аварии, резком торможении или внезапном изменении направления не обеспечено.

- ▶ Немедленно заменяйте системы удержания детей, поврежденные или подвергавшиеся сильным нагрузкам при аварии.
- ▶ Немедленно поручите проверку креплений системы удержания детей специализированной мастерской с квалифициро-

ванным персоналом, прежде чем снова монтировать систему удержания детей.

- ❗ Для очистки рекомендованных Mercedes-Benz систем удержания детей используйте фирменные средства для ухода за автомобилем Mercedes-Benz. Дальнейшую информацию Вы получите в специализированной мастерской с квалифицированным персоналом.

Также обязательно учитывайте следующие указания:

- При монтаже системы удержания детей на сиденье переднего пассажира – указания, касающиеся систем удержания детей на сиденье переднего пассажира (→ стр. 44).
- Указания по креплению подходящих систем удержания детей (→ стр. 46).
- Указания, касающиеся рекомендованных систем удержания детей (→ стр. 53).
- Инструкции и указания по технике безопасности, касающиеся системы автоматического отключения подушки безопасности переднего пассажира (→ стр. 33).
- Указания по технике безопасности при обращении с ремнем безопасности – см. здесь (→ стр. 26).

- Указания по надлежащему использованию ремня безопасности (→ стр. 30)

Крепления для детских сидений ISOFIX и i-Size

Указания по креплениям детских сидений ISOFIX и i-Size

⚠ ОСТОРОЖНО Опасность травмирования или угроза жизни при использовании систем удержания детей с креплениями ISOFIX или i-Size для детей, вес которых превышает допустимые значения

Системы удержания детей с креплениями ISOFIX или i-Size не обеспечивают достаточную защиту детей весом более 22 кг, если дети фиксируются встроенным ремнем безопасности системы удержания детей.

Система может не удержать ребенка, например при аварии.

▶ Если вес ребенка превышает 22 кг, используйте только те системы удержания детей с креплениями ISOFIX или i-Size, в которых ребенок фиксируется ремнем безопасности сиденья автомобиля.

▶ Дополнительно зафиксируйте систему удержания детей ремнем Top Tether, если таковой имеется.

Обязательно соблюдайте место установки системы удержания детей, а также руководство по эксплуатации и монтажу изготовителя используемой системы удержания детей.

ISOFIX и i-Size – это стандартизованные системы крепления для специальных систем удержания детей. Системы удержания детей с креплениями ISOFIX сертифицированы согласно Правилу № R44 ЕЭК ООН, системы удержания детей с креплениями i-Size сертифицированы согласно Правилу № R129 ЕЭК ООН.

На крепежные скобы ISOFIX разрешается только установка систем удержания детей, сертифицированных по Правилу № R44 ЕЭК ООН. На крепежные скобы i-Size разрешается установка систем удержания детей ISOFIX, сертифицированных согласно Правилу № R44 ЕЭК ООН и систем удержания детей i-Size сертифицированных согласно Правилу № R129 ЕЭК ООН.



- ① Символ для крепления системы удержания детей с креплениями ISOFIX
- ② Символ для крепления системы удержания детей с креплениями i-Size

Монтаж креплений для детских сидений ISOFIX и i-Size

⚠ ОСТОРОЖНО Опасность травмирования или угроза жизни при использовании систем удержания детей с креплениями ISOFIX или i-Size для детей, вес которых превышает допустимые значения

Системы удержания детей с креплениями ISOFIX или i-Size не обеспечивают достаточную защиту детей весом более 22 кг, если дети фиксируются встроенным ремнем безопасности системы удержания детей.

Система может не удержать ребенка, например при аварии.

- ▶ Если вес ребенка превышает 22 кг, используйте только те системы удержания детей с креплениями ISOFIX или i-Size, в которых ребенок фиксируется ремнем безопасности сиденья автомобиля.
- ▶ Дополнительно зафиксируйте систему удержания детей ремнем Top Tether, если таковой имеется.

Обязательно соблюдайте место установки системы удержания детей, а также руководство по эксплуата-

ции и монтажу изготовителя используемой системы удержания детей.

Перед поездкой обязательно убедитесь в том, что система удержания детей с креплениями ISOFIX или i-Size правильно зафиксирована в обеих крепежных скобах ISOFIX или i-Size.

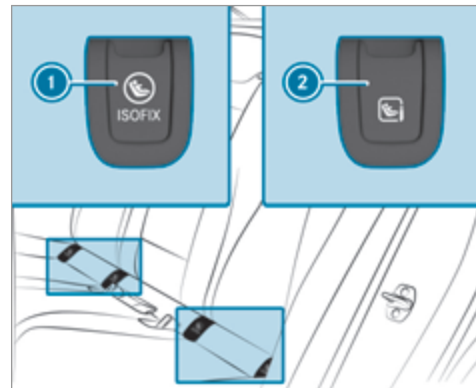

- ① Крепежные скобы ISOFIX
- ② Крепежные скобы i-Size

! **УКАЗАНИЕ** Повреждение ремня безопасности центрального сиденья

Возможно повреждение ремня безопасности центрального сиденья при монтаже системы удержания детей.

- ▶ Убедитесь, что ремень безопасности не защемлен.

- ▶ Удалите соответствующие крышки крепежных скоб ISOFIX ① или крепежных скоб i-Size ②.
- ▶ Установите систему удержания детей с креплениями ISOFIX, используя обе крепежные скобы ISOFIX ① или крепежные скобы i-Size ②.

или

- ▶ Установите систему удержания детей с креплениями i-Size на обе крепежные скобы i-Size ②.
- ▶ После демонтажа детского сиденья установите соответствующие крышки крепежных скоб ISOFIX ① или крепежных скоб i-Size ②.

Фиксация дополнительных креплений Top Tether

! **ОСТОРОЖНО** Опасность травмирования или опасность для жизни при незаблокированных спинках задних сидений после монтажа ремней Top Tether

Если спинки задних сидений не заблокированы, они могут откинуться вперед при аварии, торможении или резкой смене направления движения.

Вследствие этого системы удержания детей больше не могут обеспечить предусмотренную защиту. Незаблокированные спинки задних сидений могут также стать причиной травм, например, при аварии.

- ▶ Всегда блокируйте спинки задних сидений после монтажа ремней Top Tether.
- ▶ Обязательно учитывайте индикацию блокировки.

Если спинка сиденья не зафиксировалась и не заблокировалась, то это отображается на мультимедийном дисплее комбинации приборов. Ремни Top Tether могут снизить опасность получения травм, обеспечивая дополнительное соединение между системой удержания детей, зафиксиро-

ванной креплениями ISOFIX или i-Size, и автомобилем.

Система удержания детей должна быть оснащена ремнем Top Tether.

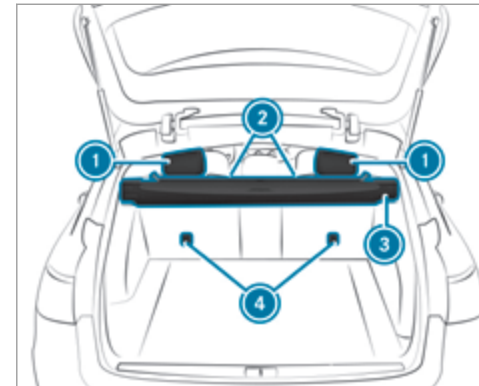

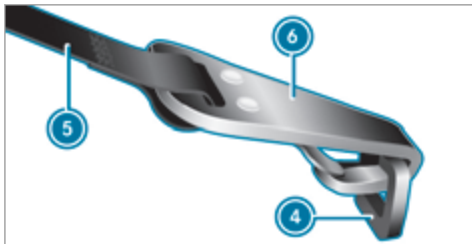

- ▶ При необходимости передвиньте подголовник ① вверх Установка подголовников задних сидений(→ стр. 91).
- ▶ Установите систему удержания детей стандарта ISOFIX или i-Size с ремнями Top Tether. При этом соблюдайте указания по монтажу в руководстве изготовителя системы удержания детей.
- ▶ Проведите ремень Top Tether ⑤ под подголовником ① между обеими стойками подголовника.
- ▶ Проведите ремень Top Tether ⑤ между двойной шторкой ③ и спинкой сиденья ② вниз.
- ▶ Установите крючок Top Tether ⑥ ремня Top Tether ⑤ без проворота в дополнительное крепление Top Tether ④.

- ▶ Натяните ремень Top Tether ⑤. При этом соблюдайте указания по монтажу в руководстве изготовителя системы удержания детей.
- ▶ При необходимости сдвиньте подголовник ① вниз Установка подголовников задних сидений(→ стр. 91). Следите за беспрепятственным прохождением ремня Top Tether ⑤.

Система удержания детей на сиденье переднего пассажира

Указания, касающиеся систем удержания детей на сиденье переднего пассажира

Статистика дорожного травматизма показывает, что дети, предохраненные на задних сиденьях, защищены лучше, чем дети, предохраненные на передних сиденьях. Поэтому Mercedes-Benz настоятельно рекомендует монтировать систему удержания детей на заднем сиденье.

Если обстоятельства требуют установки системы удержания детей на сиденье переднего пассажира, обязательно соблюдайте указания о системе автоматического отключения подушки безопасности переднего пассажира (→ стр. 33).

Тем самым Вы избегаете возникновения рисков вследствие:

- нераспознавания системы удержания детей системой автоматического отключения подушки безопасности переднего пассажира,
- непреднамеренного отключения подушки безопасности переднего пассажира,
- неподходящего расположения системы удержания детей.



Предостережение на солнцезащитном козырьке на стороне переднего пассажира

▲ ОСТОРОЖНО Опасность травмирования и опасность для жизни вследствие использования обращенной назад системы удержания детей при включенной подушке безопасности переднего пассажира

Если Вы размещаете ребенка в обращенной назад системе удержания детей на сиденье переднего пассажира, а контрольная лампа PASSENGER AIR BAG OFF выключена, подушка безопасности переднего пассажира может сработать при аварии.

Ребенок может попасть под удар подушки безопасности.

Всегда следите за тем, чтобы подушка безопасности переднего пассажира была отключена. Контрольная лампа PASSENGER AIRBAG OFF должна гореть.

НИ В КОЕМ СЛУЧАЕ не используйте обращенное назад устройство удержания детей на сиденье с **АКТИВИРОВАННОЙ ПЕРЕДНЕЙ ПОДУШКОЙ БЕЗОПАСНОСТИ**. Это может привести к **ГИБЕЛИ РЕБЕНКА** или **НАНЕСЕНИЮ ЕМУ СЕРЬЕЗНЫХ ТЕЛЕСНЫХ ПОВРЕЖДЕНИЙ**.

Если контрольная лампа PASSENGER AIR BAG OFF выключена, подушка безопасности переднего пассажира активирована .

Также обязательно учитывайте указания по безопасной перевозке детей (→ стр. 39).

Автомобили без системы автоматического отключения подушки безопасности переднего пассажира

Автомобили без системы автоматического отключения подушки безопасности переднего пассажира снабжены специальной наклейкой на стороне переднего пассажира сбоку на панели приборов.



Никогда не устанавливайте обращенную назад систему удержания детей на сиденье переднего пассажира.

Также обязательно учитывайте следующие указания:

- указания, касающиеся обращенных вперед и назад систем удержания детей на сиденье переднего пассажира (→ стр. 45),
- указания, касающиеся крепления подходящих систем удержания детей (→ стр. 46).

Обращенная назад и вперед система удержания детей на сиденье переднего пассажира

При использовании обращенных назад систем удержания детей на сиденье переднего пассажира подушка безопасности переднего пассажира всегда должна быть отключена. Отключение подушки безопасности переднего пассажира гарантировано только при постоянном горении контрольной лампы PASSENGER AIR BAG OFF (→ стр. 35).

При использовании систем удержания детей на сиденье переднего пассажира обязательно учитывайте следующие пункты:

- Установите сиденье переднего пассажира в крайнее заднее положение.
- Установите спинку сиденья в почти вертикальное положение.

- Подушка сиденья должна быть полностью опущена вниз до максимальной глубины.
- Опорная поверхность системы удержания детей должна полностью прилегать к подушке сиденья переднего пассажира.
- Спинка направленной вперед системы удержания детей должна по возможности всей своей поверхностью прилегать к спинке сиденья переднего пассажира. Система удержания детей не должна касаться крыши или упираться в подголовник.
- В случае необходимости соответствующим образом адаптируйте наклон спинки сиденья и положение подголовника.
- Установите наклон подушки сиденья в крайнее верхнее наклонное положение.
- Всегда следите за надлежащим прохождением плечевой части ленты ремня от выхода ремня безопасности на автомобиле к направляющей плечевой части ремня системы удержания детей. Плечевая часть ленты ремня должна проходить от выхода ремня безопасности вперед и вниз.
- При необходимости соответствующим образом установите положение места выхода ремня безопасности и сиденья переднего пассажира.

- Ни в коем случае не кладите никаких предметов, например подушек, под или за систему удержания детей.

Обязательно соблюдайте указания по монтажу и эксплуатации используемой системы удержания детей в руководстве изготовителя и указания по креплению подходящих систем удержания детей (→ стр. 46).

Пригодность сидений для размещения систем удержания детей

Указания по креплению подходящих систем удержания детей

Разрешается использовать только системы удержания детей, отвечающие следующим стандартам Европейской Экономической Комиссии ООН:

- Правило ECE-R44
- Правило ECE-R129 (системы удержания детей стандарта i-Size)

Примеры наклеек допуска на системах удержания детей:

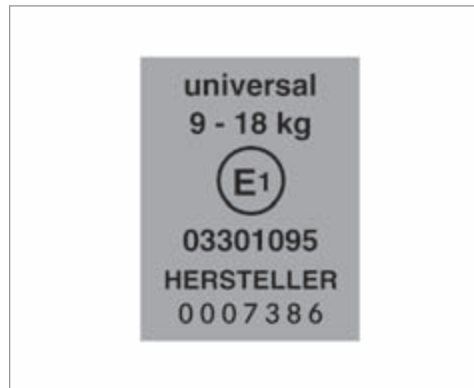

Наклейка допуска для систем удержания детей согласно стандарту ECE-R44 ECE R-44

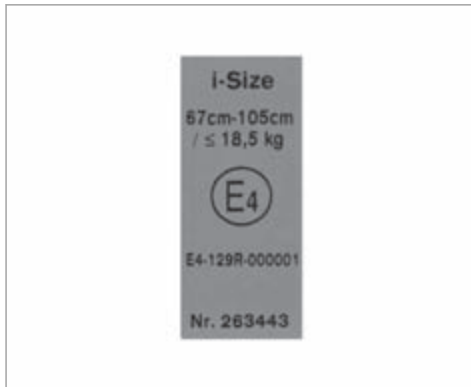

Наклейка допуска для систем удержания детей согласно стандарту ECE R-129

Системы удержания детей следующей категории "Universal" в соответствии с таблицами пригодности сидений для крепления систем удержания детей могут использоваться на сиденьях с обозначениями U, UF, IUF или i-U.

Полууниверсальные системы удержания детей имеют на наклейке допуска надпись "semi-universal". Такие системы можно использовать

только в том случае, если автомобиль и сиденье указаны в списке типов автомобилей изготовителя системы удержания детей.

Пригодность сидений для крепления систем удержания детей ремнями безопасности

Учитывайте следующие указания:

- При использовании чашеобразной люльки групп 0/0+ и обращенной назад системы удержания детей на заднем сиденье: установите положение сиденья водителя и переднего пассажира таким образом, чтобы оно не касалось системы удержания детей.
- При использовании обращенной вперед системы удержания детей группы I: по возможности демонтируйте подголовник соответствующего сиденья. Кроме того, спинка системы удержания детей должна как можно более плотно прилегать к спинке сиденья автомобиля.
- После демонтажа системы удержания детей немедленно смонтируйте подголовник и надлежащим образом установите все подголовники.
- При использовании определенных систем удержания детей весовой группы II или III возможны ограничения максимальной высоты, например вследствие возможного контакта с потолком.

- Следите за тем, чтобы ноги ребенка не прикасались к переднему сиденью. При необходимости передвиньте переднее сиденье немного вперед.
- Система удержания детей не должна касаться крыши или упираться в подголовник. Установите подголовники соответствующим образом.
- Соблюдайте указания по монтажу в руководствах изготовителей систем удержания детей.

Список использованных в таблице сокращений:

X	Непригодно для детей этой весовой группы.
U	Пригодно для систем удержания детей категории "Universal" в этой весовой группе.
UF	Пригодно для обращенных вперед системы удержания детей категории "Universal" в этой весовой группе.
L	Пригодно для полууниверсальных систем удержания детей согласно таблице в разделе "Рекомендованные системы удержания детей" или если автомобиль и сиденье указаны в списке типов автомобилей изготовителя системы удержания детей.

Сиденье переднего пассажира:

Весовые группы	Подушка безопасности переднего пассажира активирована	Подушка безопасности переднего пассажира отключена ¹
Группа 0: до 10 кг	X	U, L
Группа 0+: до 13 кг	X	U, L
Группа I: от 9 до 18 кг	UF, L	U, L
Группа II: от 15 до 25 кг	UF, L	U, L
Группа III: от 22 до 36 кг	UF, L	U, L

¹ Автомобиль оснащен функцией автоматического отключения подушки безопасности переднего пассажира: контрольная лампа PASSENGER AIR BAG OFF должна гореть.

Задние сиденья:

Весовые группы	Слева, справа	Посередине ¹
Группа 0: до 10 кг	U, L	U, L
Группа 0+: до 13 кг	U, L	U, L
Группа I: от 9 до 18 кг	U, L	U, L
Группа II: от 15 до 25 кг	U, L	U

Весовые группы	Слева, справа	Посередине ¹
Группа III: от 22 до 36 кг	U, L	U
¹ Системы удержания детей с опорной ножкой непригодны для этого сиденья.		

Пригодность сидений для крепления систем удержания детей ISOFIX

Учитывайте следующие указания:

- При использовании чашеобразной люльки групп 0/0+ и обращенной назад системы удержания детей группы I на заднем сиденье: установите положение сиденья водителя и переднего пассажира таким образом, чтобы оно не касалось системы удержания детей.
- При использовании обращенной вперед системы удержания детей группы I: по возможности демонтируйте подголовник соответствующего сиденья и как можно более плотно приклоните спинку системы удержания детей к спинке сиденья автомобиля.

- После демонтажа системы удержания детей немедленно смонтируйте подголовник и надлежащим образом установите все подголовники.
- При использовании определенных систем удержания детей весовой группы II или III возможны ограничения максимальной высоты, например вследствие возможного контакта с потолком.
- Следите за тем, чтобы ноги ребенка не прикасались к переднему сиденью. При необходимости передвиньте переднее сиденье немного вперед.
- Система удержания детей не должна касаться крыши или упираться в подголовник. Установите подголовники соответствующим образом.
- Соблюдайте указания по монтажу в руководствах изготовителей систем удержания детей.

Список использованных в таблице сокращений:

X	Непригодно для системы удержания детей ISOFIX в этой весовой группе и / или в этом классе размера.
IUF	Пригодно для обращенных вперед систем удержания детей ISOFIX категории "Universal" в этой весовой группе.
IL	Пригодно для систем удержания детей ISOFIX согласно таблице в разделе "Обзор рекомендованных систем удержания детей" или если автомобиль и сиденье указаны в списке типов автомобилей изготовителя системы удержания детей.

Весовые группы	Класс размера	Устройство	Заднее сиденье Слева, справа
Переносная люлька безопасности для грудных детей	F	ISO/L1	X
	G	ISO/L2	X
Группа 0: до 10 кг и примерно до 6 месяцев	E	ISO/R1	IL
Группа 0+: до 13 кг и примерно до 15 месяцев	E	ISO/R1	IL
	D	ISO/R2	IL
	C	ISO/R3	IL ¹
Группа I: от 9 до 18 кг и примерно от 9 месяцев до 4 лет	D	ISO/R2	IL
	C	ISO/R3	IL ¹
	B	ISO/F2	IUF
	B1	ISO/F2X	IUF
	A	ISO/F3	IUF

¹ При использовании системы удержания детей класса размера (ISO/R3) установите переднее сиденье в крайнее верхнее положение, а спинку сиденья – вертикально. Следите за тем, чтобы спинка переднего сиденья не прилегала к системе удержания детей.

Пригодность сидений для крепления систем удержания детей стандарта i-Size

Учитывайте следующие указания:

- **При использовании обращенной назад системы удержания детей:** установите положение переднего сиденья таким образом, чтобы оно не касалось системы удержания детей.
- **При использовании обращенной вперед системы удержания детей:** по возможности демонтируйте подголовник соответствующего

сиденья. Кроме того, спинка системы удержания детей должна как можно более плотно прилегать к спинке сиденья автомобиля.

- После демонтажа системы удержания детей немедленно смонтируйте подголовник и надлежащим образом установите все подголовники.
- Следите за тем, чтобы ноги ребенка не прикасались к переднему сиденью. При необходимости передвиньте переднее сиденье немного вперед.

- Соблюдайте указания по монтажу в руководствах изготовителей систем удержания детей.

Список использованных в таблице сокращений:

X	Непригодно для системы удержания детей i-Size категории "Universal".
i-U	Пригодно для обращенных вперед и назад систем удержания детей i-Size категории "Universal".

	Сиденье переднего пассажира	Левое заднее сиденье	Среднее заднее сиденье	Правое заднее сиденье
Система удержания детей i-Size	X	i-U	X	i-U

Пригодность откидного многоместного сиденья для крепления систем удержания детей

Ни в коем случае не устанавливайте обращенное назад детское сиденье на откидном многоместном сиденье (3-й ряд сидений).

Список использованных в таблице сокращений:

X	Непригодно для детей этой весовой группы.
L	Пригодно для полууниверсальных систем удержания детей согласно таблице в разделе "Рекомендованные системы удержания"

ния детей" или если автомобиль и сиденье указаны в списке типов автомобилей изготовителя системы удержания детей.

Откидное многоместное сиденье (3-й ряд сидений):

Весовые группы	Слева, справа
Группа 0: до 10 кг	X
Группа 0+: до 13 кг	X
Группа I: от 9 до 18 кг	L ¹
Группа II: от 15 до 25 кг	L ²
Группа III: от 22 до 36 кг	X
¹ Используйте только допущенное детское сиденье MB Duo plus.	
² Используйте только допущенные детские сиденья KIDFIX или KIDFIX XP для детей возраста не старше примерно 6 лет и ростом не выше 1,15 м.	

Обзор рекомендуемых систем удержания детей

Рекомендуемые системы удержания детей, крепление которых осуществляется при помощи ремня безопасности сиденья автомобиля

Весовые группы	Изготовитель	Тип	Номер разрешения (E1 ...)	Номер для заказа (A 000 ...) с кодом цвета 9H95
Группа 0: до 10 кг примерно до 6 месяцев	Britax Römer	BABY SAFE plus II	04 301 146	970 20 00 970 36 00
Группа 0+: до 13 кг примерно до 15 месяцев	Britax Römer	BABY SAFE plus II	04 301 146	970 20 00 970 36 00
Группа I: от 9 до 18 кг примерно от 9 месяцев до 4 лет	Britax Römer	DUO plus	04 301 133	970 16 00 970 37 00
Группа II / III: от 15 до 36 кг примерно от 4 до 12 лет	Britax Römer	KIDFIX	04 301 198	970 19 00 970 38 00
	Britax Römer	KIDFIX XP	04 301 304	970 61 00

Рекомендованные системы удержания детей ISOFIX категории "Universal" и "Semi-Universal"

Весовые группы	Класс размера	Изготовитель	Тип	Номер разрешения (E1 ...)	Номер для заказа (код цвета 9H95)
Группа 0+: до 13 кг примерно до 15 месяцев	E	Britax Römer	BABY SAFE plus	04 301 146	B6 6 86 8224
Группа I: от 9 до 18 кг	B1	Britax Römer	DUO plus	04 301 133	A 000 970 16 00 A 000 970 37 00

i Дальнейшую информацию о выборе правильной системы удержания детей Вы получите в пункте ТО Mercedes-Benz .

Устройства обеспечения пассивной безопасности детей

Блокировка / разблокировка устройства обеспечения пассивной безопасности детей для задних дверей

▲ ОСТОРОЖНО Опасность аварии и травмирования при оставлении детей в автомобиле без присмотра

Если Вы оставляете детей в автомобиле без присмотра, то они могут привести автомобиль в движение, например, следующим образом:

- отпуская стояночный тормоз,
- выводом автоматической коробки передач из парковочного положения **P** или переключением механической коробки передач в положение холостого хода,
- пуском двигателя.

Кроме того, они могут задействовать различные элементы комплектации автомобиля

- ▶ Никогда не оставляйте детей и животных в автомобиле без присмотра.
- ▶ При выходе из автомобиля всегда берите с собой ключ и производите блокировку автомобиля. То же самое касается мобильных телефонов, если функция "Цифровой ключ автомобиля" в смартфоне активирована через приложение Mercedes me connect в Интернете.

⚠ ОСТОРОЖНО Опасность для жизни вследствие воздействия жары или холода в автомобиле

Если люди – особенно дети – в течение длительного времени подвергаются воздействию жары- или холода, существует опасность травмирования или даже опасность для жизни!

- ▶ Никогда не оставляйте людей – особенно детей – в автомобиле без присмотра.

⚠ ОСТОРОЖНО Опасность аварии и травмирования при оставлении детей в автомобиле без присмотра

Если в автомобиле находятся дети, то они могут:

- открыть двери и тем самым создать опасную ситуацию для других людей или участников дорожного движения,
- выйти из автомобиля и попасть в поток транспорта,
- задействовать элементы комплектации автомобиля и, например, быть защемлены.

▶ Если в автомобиле находятся дети, то всегда активируйте имеющиеся в автомобиле устройства обеспечения пассивной безопасности детей.

▶ Никогда не оставляйте детей в автомобиле без присмотра.

▶ При выходе из автомобиля всегда берите с собой ключ и производите блокировку автомобиля. То же самое касается мобильных телефонов, если функция "Цифровой ключ автомобиля" в смартфоне активирована через приложение Mercedes me connect в Интернете.

В задней части салона имеются устройства обеспечения пассивной безопасности детей для задних дверей и боковых стекол.

Устройство обеспечения пассивной безопасности детей в задних дверях производит отдельную блокировку каждой двери. Дверь больше не может быть открыта изнутри.

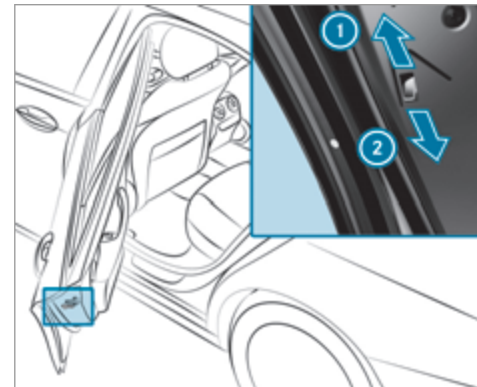

- ▶ Нажмите рычаг в направлении стрелки ① (блокировка) или ② (разблокировка).

- ▶ После этого каждый раз проверьте функционирование устройства обеспечения пассивной безопасности детей.

Блокировка / разблокировка устройства обеспечения пассивной безопасности детей для боковых стекол в задней части автомобиля

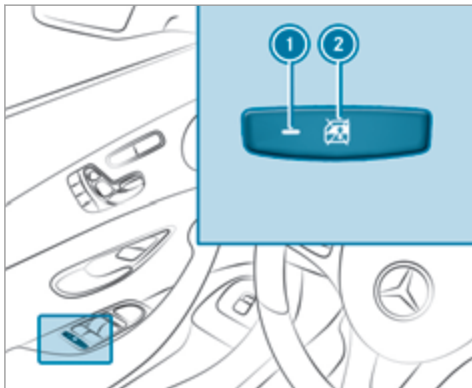

- ▶ **Блокировка / разблокировка:** нажмите на кнопку ②.

Открытие / закрытие боковых стекол в задней части салона возможно при:

- включенной контрольной лампе ①: при помощи переключателя на двери водителя,
- выключенной контрольной лампе ①: при помощи переключателя на соответствующей задней двери или на двери водителя.

- ① **Автомобили с откидным многорядным сиденьем:** переключатель для открывания двери багажного отделения на арке колеса справа по направлению движения также блокируется.

Домашние животные в автомобиле

- ⚠ **ОСТОРОЖНО** Опасность аварии- и травмирования при незакрепленных животных или при оставлении животных в автомобиле без присмотра

Если Вы оставляете животных в автомобиле без присмотра или незакрепленными, то они могут, например, нажимать на кнопки или переключатели.

Вследствие этого животные могут:

- задействовать элементы комплектации автомобиля и, например, быть защемлены.
- включать- или выключать системы и тем самым создавать опасную ситуацию для других участников дорожного движения.

Кроме этого, незакрепленные животные при аварии или внезапных маневрах,- выполняемых рулевым управлением или тормозной системой, могут быть резко отброшены и при этом повредить водителя и пассажиров.

- ▶ Никогда не оставляйте животных в автомобиле без присмотра.
- ▶ Во время движения всегда надлежащим образом закрепляйте животных, например, в подходящей сумке для перевозки.

Ключ**Обзор функций ключа**

▲ ОСТОРОЖНО Опасность аварии и травмирования при оставлении детей в автомобиле без присмотра

Если Вы оставляете детей в автомобиле без присмотра, то они могут:

- открыть двери и тем самым создать опасную ситуацию для других людей или участников дорожного движения,
- выйти из автомобиля и попасть в поток транспорта,
- задействовать элементы комплектации автомобиля.

Дополнительно дети могут привести автомобиль в движение, например, следующим образом:

- отпуская стояночный тормоз,
- выводом автоматической коробки передач из парковочного положения **P** или переключением механической коробки передач в положение холостого хода,
- пуском двигателя.

- ▶ **Никогда не оставляйте детей и животных в автомобиле без присмотра.**
- ▶ **При выходе из автомобиля всегда берите с собой ключ и производите блокировку автомобиля.**
- ▶ **Храните ключ в недоступном для детей месте.**

! УКАЗАНИЕ Повреждение ключа магнитным полем

- ▶ **Держите ключ вдали от магнитных полей.**



- ① Блокировка
- ② Контрольная лампа зарядки элемента питания

- ③ Разблокировка
- ④ Открытие / закрытие двери багажного отделения

Ключ производит блокировку и разблокировку следующих элементов:

- Двери
- Дверь багажного отделения
- Откидная крышка люка топливного бака

Если Вы не открываете автомобиль в течение примерно 40 секунд после разблокировки:

- автомобиль снова блокируется,
- защита от кражи снова активируется.

Не храните ключ вместе с электронными приборами или металлическими предметами. Это может отрицательно повлиять на работоспособность ключа.

- ⓘ Если контрольная лампа зарядки элемента питания ② не вспыхивает при нажатии на кнопку или , то элемент питания разряжен.

Включение или выключение акустического подтверждения блокировки

Мультимедийная система:

↪ A/М ➤ Установки автомобиля ➤ Акуст. подтвержд. блокировки замков

▶ Включите или выключите функцию.

Активирование / деактивирование экстренной тревожной сигнализации

Предпосылки

- Выключите зажигание.



- ▶ **Активирование:** в течение примерно одной секунды держите кнопку ① нажатой. Включается световая и звуковая тревожные сигнализации.
- ▶ **Деактивирование:** повторно коротко нажмите на кнопку ①.

Или:

- ▶ Нажмите на кнопку пуска / выключения двигателя Start/Stop на панели приборов (при нахождении ключа в автомобиле).

Изменение установок разблокировки

Возможные установки разблокировки ключа:

- Центральная разблокировка
- Разблокировка двери водителя и крышки люка топливного бака
- ▶ **Переход с одной установки на другую:** одновременно нажмите на кнопки и и держите их нажатыми примерно шесть секунд, пока контрольная лампа зарядки элементов питания не мигнет два раза.

При выбранной функции разблокировки двери водителя и крышки люка топливного бака:

- При втором нажатии на кнопку производится центральная разблокировка автомобиля.

- **Автомобили с системой KEYLESS-GO:** при прикосновении к внутренней поверхности ручки двери водителя производится разблокировка только двери водителя и крышки люка топливного бака.

Понижение расхода электроэнергии ключа

Если Вы длительное время не пользуетесь автомобилем, Вы можете деактивировать следующие функции ключа:

- Функция пуска двигателя KEYLESS-GO
- Система KEYLESS-GO

- ▶ **Деактивирование:** коротко нажмите на кнопку ключа два раза подряд. Контрольная лампа элемента питания ключа загорается два раза коротко и один раз продолжительно.
- ▶ **Активирование:** нажмите на любую кнопку ключа.
- ① При пуске двигателя автомобиля и при нахождении ключа в вещевом отсеке на центральной консоли (→ стр. 156) функции ключа автоматически активируются.

Вынимание / вставка аварийного ключа

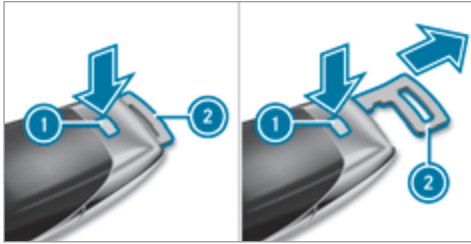

- ▶ **Вынимание:** нажмите на кнопку разблокировки ①.
Аварийный ключ ② слегка выдвигается.
- ▶ Вытяните аварийный ключ ② до фиксации в промежуточном положении.
- ① Вы можете использовать промежуточное положение аварийного ключа ② для крепления ключа к связке ключей.
- ▶ Повторно нажмите на кнопку разблокировки ① и полностью выньте аварийный ключ ②.
- ▶ **Установка:** нажмите на кнопку разблокировки ①.

- ▶ Установите аварийный ключ ② в промежуточное положение или задвиньте его полностью до фиксации.

Замена элемента питания ключа

⚠ ОПАСНО Сильный ущерб здоровью вследствие проглатывания элементов питания

Элементы питания содержат ядовитые и едкие вещества. При проглатывании элементов питания возможно нанесение сильного ущерба здоровью.

Существует опасность для жизни!

- ▶ Храните элементы питания в недоступном для детей месте.
- ▶ При проглатывании элементов питания немедленно обратитесь к врачу.



УКАЗАНИЕ ПО ОХРАНЕ ОКРУЖАЮЩЕЙ СРЕДЫ Нанесение ущерба окружающей среде вследствие некачественной утилизации аккумуляторных батарей



Аккумуляторные батареи содержат вредные вещества. Их удаление вместе с бытовым мусором запрещено законом.



▶ Производите утилизацию аккумуляторных батарей в соответствии с требованиями по охране окружающей среды. Сдавайте разряженные аккумуляторные батареи в специализированные мастерские с квалифицированным персоналом или в пункт приема отработавших аккумуляторных батарей.

Предпосылки

Ключ работает от одного таблеточного элемента питания на 3 В типа CR 2032.

"Мерседес-Бенц" рекомендует обращаться для замены элемента питания ключа в специализированную мастерскую с квалифицированным персоналом.

▶ Выньте аварийный ключ (→ стр. 59).



- ▶ Полностью нажмите кнопку разблокировки ② вниз и снимите крышку ①.
- ▶ Выньте отсек элементов питания ③ и выньте разряженные элементы питания.
- ▶ Вставьте новый элемент питания в отсек элементов питания ③. При этом соблюдайте маркировку положительного полюса в отсеке элементов питания и на элементе питания.
- ▶ Вставьте отсек элементов питания ③.
- ▶ Снова установите крышку ① таким образом, чтобы она зафиксировалась.

Проблемы с ключом

Проблема	Возможные причины/следствия и ▶ предложения по решению
Блокировка или разблокировка автомобиля больше невозможна.	<p>Возможные причины:</p> <ul style="list-style-type: none"> • Элемент питания ключа почти или полностью разрядился. • Вы находитесь в зоне мощного источника радиопомех. • Ключ неисправен.

Проблема	Возможные причины/следствия и ► предложения по решению
	<ul style="list-style-type: none"> ► Проверьте элемент питания при помощи контрольной лампы зарядки элемента питания и при необходимости замените . ► Для разблокировки / блокировки используйте аварийный ключ . ► Проверьте ключ в специализированной мастерской с квалифицированным персоналом.
Вы потеряли ключ.	<ul style="list-style-type: none"> ► Обратитесь в специализированную мастерскую с квалифицированным персоналом для блокировки ключа. ► При необходимости произведите замену механической системы замков.

Двери

Указания, касающиеся дополнительной блокировки дверей

Дополнительная блокировка дверей доступна только в автомобилях для Соединенного Королевства.

▲ ОСТОРОЖНО Опасность травмирования находящихся в автомобиле людей при активированной дополнительной блокировке дверей

Если устройство дополнительной блокировки дверей активировано, то двери больше не могут быть открыты изнутри.

Если в таком случае в автомобиле находятся люди, то они не смогут выйти из автомобиля, например, в опасных ситуациях.

- Ни в коем случае не оставляйте людей, в особенности детей, пожилых или нуждающихся в помощи людей, в автомобиле без присмотра.
- Если в автомобиле находятся люди, не активируйте дополнительную блокировку дверей.

Активирование дополнительной блокировки дверей производится автоматически:

- после блокировки при помощи ключа,
- после блокировки при помощи системы KEYLESS-GO.

Если устройство дополнительной блокировки дверей активировано, то двери не могут быть открыты изнутри.

Вы можете деактивировать дополнительную блокировку дверей посредством деактивирования устройства защиты салона (→ стр. 83).

Разблокировка и открытие дверей изнутри

Только для Соединенного Королевства: учтите указание, касающееся дополнительной блокировки дверей (→ стр. 61).

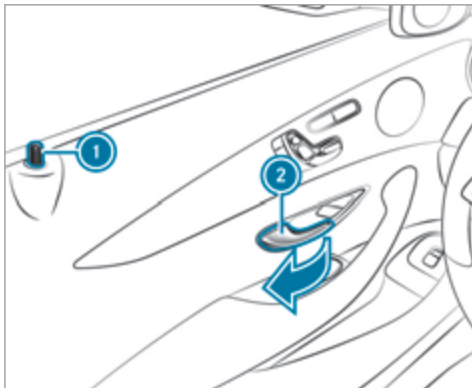

- ▶ Потяните за ручку двери (2). При разблокировке двери блокирующая кнопка (1) выдвигается.

Центральная блокировка / разблокировка автомобиля изнутри

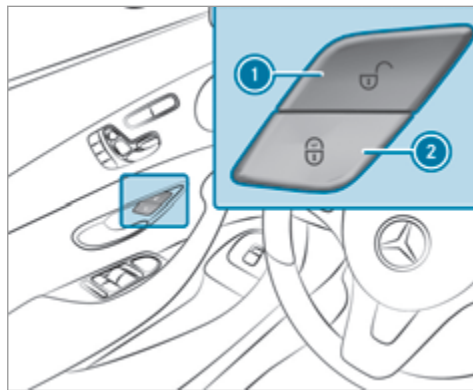

- ▶ **Разблокировка:** нажмите на кнопку (1).
- ▶ **Блокировка:** нажмите на кнопку (2).

Блокировка или разблокировка крышки люка топливного бака не производится.

Разблокировка автомобиля не производится:

- Если автомобиль был заблокирован с помощью ключа.
- Если автомобиль был заблокирован при помощи системы KEYLESS-GO.

Разблокировка / блокировка автомобиля при помощи мобильного телефона

Предпосылки

- Автомобиль с функцией "Цифровой ключ автомобиля" в смартфоне
- Функция "Цифровой ключ автомобиля" в смартфоне активирована через приложение Mercedes me connect в Интернете: <https://www.mercedes.me>.
- Подходящий мобильный телефон с антенной NFC (Near Field Communication – коммуникация ближнего поля) и "безопасным элементом" (Secure Element)
- Достаточный уровень зарядки мобильного телефона. В ряде мобильных телефонов эта функция доступна также и в разряженном состоянии.

Если автомобиль был поставлен на стоянку на период дольше двух недель, то производится деак-

тивирование антенны NFC в ручке двери. Для повторного активирования антенны NFC потяните за ручку двери.

- ① Вы можете проверить пригодность Вашего мобильного телефона посредством ввода телефонного номера в Интернете: <https://www.mercedes.me>.
Дальнейшую информацию о подходящих мобильных телефонах Вы получите в Вашем пункте ТО Mercedes-Benz или в Интернете: <http://www.mercedes-benz.com/connect>.
- ① Функция доступна только в сочетании с приложением Mercedes me connect и только в исполнении для определенных стран.
- ① Чехлы, надетые на мобильный телефон, могут отрицательно повлиять на его функциональность.

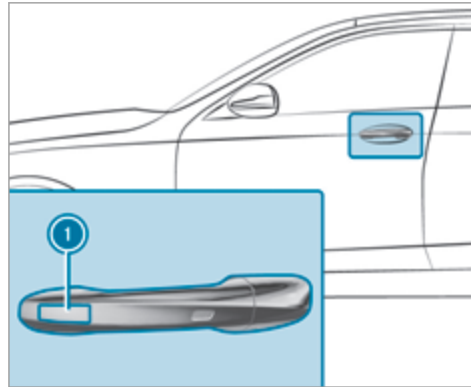

▶ Той частью мобильного телефона, в которой находится антенна NFC, прикоснитесь к зоне антенны NFC ① в ручке двери водителя. Поочередно производится блокировка или разблокировка автомобиля.

При потере мобильного телефона деактивируйте службу "Цифровой ключ автомобиля в смартфоне" через приложение Mercedes me connect в Интернете: <https://www.mercedes.me>.

- ① "Мерседес-Бенц" рекомендует Вам брать с собой аварийный ключ на случай возникновения функциональных ограничений.

Блокировка и разблокировка замков автомобиля при помощи системы KEYLESS-GO

Предпосылки

- Ключ находится вне автомобиля.
- Расстояние от ключа до автомобиля составляет не более 1 м.
- Дверь водителя и дверь, ручку которой Вы используете в данный момент, закрыты.

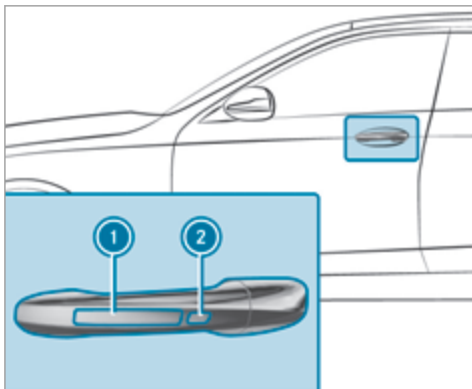

- ▶ **Разблокировка автомобиля:** прикоснитесь к внутренней поверхности ручки двери.
- ▶ **Блокировка автомобиля:** прикоснитесь к поверхности датчика ① или ②.
- ▶ **Комфортабельное закрытие:** длительно прикоснитесь к вогнутой поверхности датчика ②.

① Дальнейшая информация о комфортабельном закрытии – см. здесь (→ стр. 75).

Если Вы открываете дверь багажного отделения снаружи, то она автоматически разблокируется.

Проблемы с системой KEYLESS-GO

Проблема	Возможные причины/следствия и ▶ предложения по решению
Блокировка и разблокировка автомобиля с помощью системы KEYLESS-GO больше невозможны.	<p>Возможные причины:</p> <ul style="list-style-type: none"> • Была деактивирована система KEYLESS-GO . • Элемент питания ключа почти или полностью разрядился. • Вы находитесь в зоне мощного источника радиопомех. • Ключ неисправен.

Проблема

Возможные причины/следствия и ► предложения по решению

- Активируйте систему KEYLESS-GO .
- Проверьте элемент питания при помощи контрольной лампы зарядки элемента питания и при необходимости замените .
- Для разблокировки / блокировки используйте аварийный ключ .
- Поручите проверку автомобиля и ключа специализированной мастерской с квалифицированным персоналом.

Включение / выключение автоматической блокировки

Если зажигание включено и скорость вращения колес превышает скорость пешехода, то производится автоматическая блокировка автомобиля.

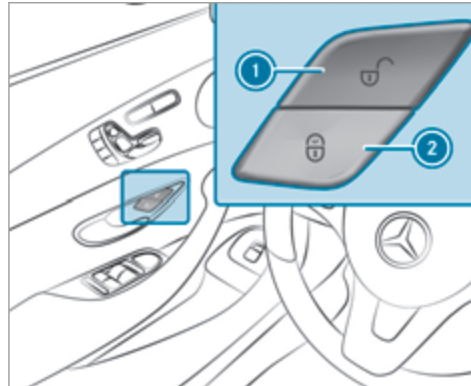

► **Выключение:** нажмите на кнопку ① и держите ее нажатой примерно пять секунд, пока не раздастся звуковой сигнал.

► **Включение:** нажмите на кнопку ② и держите ее нажатой примерно пять секунд, пока не раздастся звуковой сигнал.

Опасность остаться без ключа перед закрытым автомобилем при включенной функции существует:

- при буксировке для пуска двигателя / толкании автомобиля,
- на роликовом испытательном стенде.

Разблокировка / блокировка двери водителя с помощью аварийного ключа

- ❗ Если Вы хотите произвести полную блокировку автомобиля с помощью аварийного ключа, то сначала при открытой двери водителя нажмите на кнопку блокировки замков изнутри. Затем заблокируйте дверь водителя с помощью аварийного ключа.

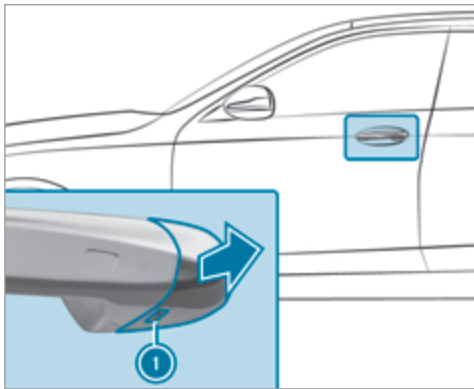

- ▶ До упора вставьте аварийный ключ в отверстие ① в защитной крышке.
- ▶ Слегка потяните за ручку двери и удерживайте ее вытянутой.
- ▶ Потяните защитную крышку на аварийном ключе по направлению от автомобиля как можно более прямо до ее отсоединения.
- ▶ Отпустите ручку двери.

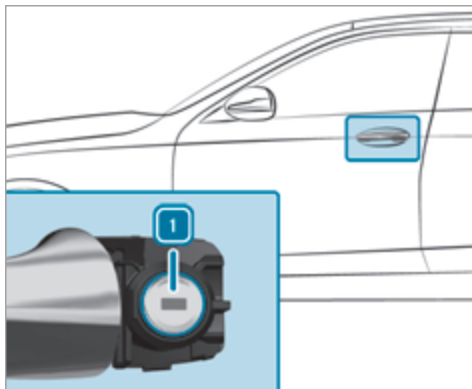

- ▶ **Разблокировка:** поверните аварийный ключ влево в положение ①.
- ▶ **Блокировка:** поверните аварийный ключ вправо в положение ①.
- ▶ Осторожно надвиньте защитную крышку на цилиндр замка, так чтобы она зафиксировалась и крепко держалась.

Багажное отделение

Открытие двери багажника

⚠ ОСТОРОЖНО Опасность отравления отработавшими газами

Двигатели внутреннего сгорания производят выброс токсичных отработавших газов, например моноокись углерода. Если дверь багажного отделения открыта при работающем двигателе, особенно во время движения, отработавшие газы могут попасть в салон автомобиля.

- ▶ Всегда выключайте двигатель перед открытием двери багажного отделения.
- ▶ Никогда не производите движение с открытой дверью багажного отделения.

! **УКАЗАНИЕ** Повреждение двери багажника препятствиями, находящимися над автомобилем

При открывании дверь багажника движется назад и вверх.

▶ Следите за тем, чтобы за дверью багажника и над ней было достаточно места.

Вы можете открывать дверь багажника следующими способами:

- ▶ Нажмите и удерживайте кнопку  ключа.
- ▶ При разблокированной двери багажника потяните за ручку двери багажника и сразу отпустите ручку.
- ▶ Если дверь багажника остановилась в промежуточном положении, потяните дверь багажника вверх. Отпустите, как только она начнет открываться.

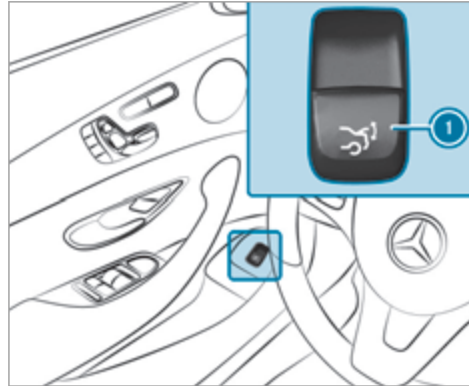

- ▶ Потяните кнопку дистанционного управления  дверью багажника .
- ▶ **Автомобили с функцией HANDS-FREE ACCESS:** проведите ногой под бампером (→ стр. 70).

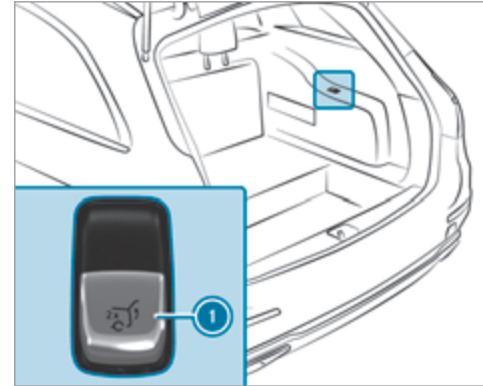

- ▶ **Автомобили с откидным многоместным сиденьем:** два раза потяните за кнопку  двери багажника. Дверь багажника разблокирована.

Если дверь багажника заблокирована снаружи или активирована система защитной блокировки от детей, дверь багажника нельзя разблокировать изнутри кнопкой .

Дверь багажника оснащена функцией автоматического распознавания препятствий. Если какой-либо

препятствует автоматическому открытию двери багажника или ограничивает его, то дверь багажника останавливается. Автоматическое распознавание препятствий является лишь вспомогательным средством. Оно не заменит Вашей осмотрительности при открытии двери багажника.

Закрывание двери багажника

⚠ ОСТОРОЖНО Опасность травмирования незакрепленными предметами в автомобиле

Если находящиеся в автомобиле предметы, багаж или груз не закреплены должным образом, существует опасность их смещения, опрокидывания или падения, при котором они могут задеть находящихся в автомобиле людей.

Существует опасность травмирования, в особенности при торможении или внезапном изменении направления движения!

- ▶ Всегда размещайте предметы так, чтобы они не могли перемещаться во время движения.
- ▶ Зафиксируйте находящиеся в автомобиле предметы, багаж или груз во избежание их смещения или опрокидывания.

⚠ ОСТОРОЖНО Опасность защемления при автоматическом закрывании двери багажника

При автоматическом закрывании двери багажника возможно защемление частей тела. Кроме того, в зоне закрывания возможно нахождение или появление людей, например детей.

- ▶ Во время процесса закрывания следите за тем, чтобы в зоне закрывания никого не было.

Для остановки процесса закрывания можно использовать одну из следующих возможностей:

- Нажмите кнопку  на ключе.
- Потяните или нажмите кнопку дистанционного управления на двери водителя.
- Нажмите на кнопку закрывания- или кнопку блокировки на двери багажника.
- Потяните за ручку двери багажника.

Автомобили с функцией HANDS-FREE ACCESS:
Вы можете также остановить процесс закрывания движением ноги под задним бампером.

Вы можете закрывать дверь багажника следующими способами:

- ▶ Немного потяните дверь багажника вниз. Отпустите, как только она начнет закрываться.
- ▶ Нажмите и удерживайте кнопку  ключа (ключ находится вблизи автомобиля).

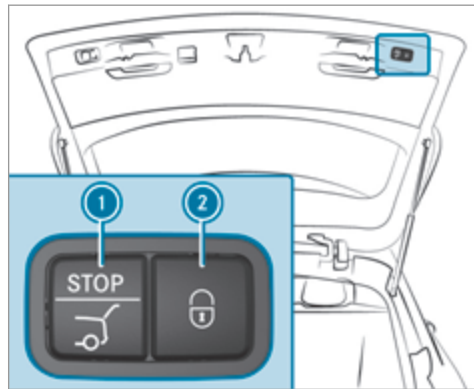

- ▶ Нажмите на кнопку закрывания  в двери багажника.

- ▶ **Автомобили с системой KEYLESS-GO:** нажмите на кнопку блокировки ② в двери багажника. Если ключ распознается вне автомобиля, то дверь багажника закрывается и производится блокировка автомобиля.

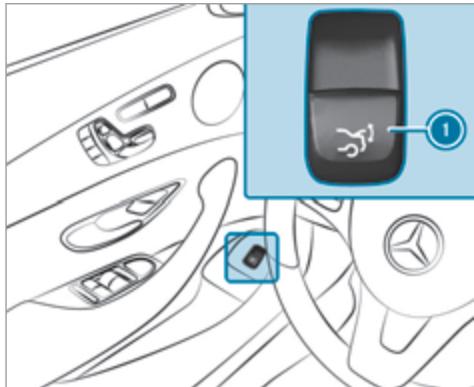

- ▶ Нажмите на кнопку дистанционного управления дверью багажника ①.

- ▶ **Автомобили с функцией HANDS-FREE ACCESS:** проведите ногой под бампером (→ стр. 70).

Автоматическая функция реверса двери багажника

Дверь багажника оснащена функцией автоматического распознавания препятствий с функцией реверса. Если какой-либо препятствует автоматическому закрытию двери багажника или ограничивает его, то дверь багажника снова автоматически немного приоткрывается. Автоматическое распознавание препятствий с функцией реверса является лишь вспомогательным средством. Оно не заменит Вашей осмотрительности при закрытии двери багажника.

- ▶ При закрытии следите за тем, чтобы части тела не находились в зоне закрытия.

▲ ОСТОРОЖНО Опасность защемления, несмотря на функцию реверса

Функция реверса не срабатывает:

- при контакте с мягкими, легкими и узкими объектами, например пальцами.
- в пределах последних 8 мм закрытия.

Функция реверса не сможет предотвратить защемление, особенно в подобных ситуациях.

- ▶ При закрытии следите за тем, чтобы части тела не находились в зоне закрытия.

В случае защемления:

- нажмите на кнопку  на ключе, или
- Потяните или нажмите кнопку дистанционного управления на двери водителя, или:
- Нажмите на кнопку закрытия- или кнопку блокировки на двери багажника, или:
- Потяните за ручку двери багажника.

Функция HANDS-FREE ACCESS

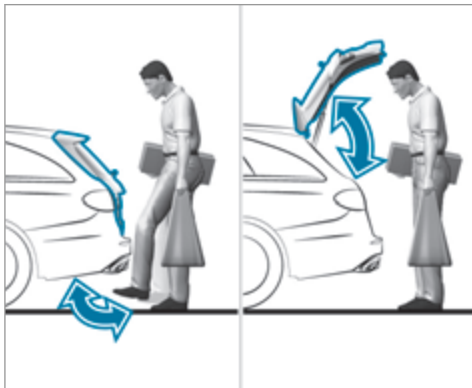

Функция HANDS-FREE ACCESS позволяет открывать и закрывать дверь багажного отделения или оставив ее путем движения ногой под задним бампером.

Движение ногой попеременно вызывает либо открытие, либо закрытие.

Соблюдайте указания при открывании (→ стр. 66) и закрывании (→ стр. 68) двери багажного отделения.

i При открывании или закрывании двери багажного отделения Вы слышите два предупредительных звуковых сигнала.

⚠ ОСТОРОЖНО Опасность ожога горячими элементами системы выпуска ОГ

Элементы системы выпуска ОГ автомобиля могут сильно нагреться. Если Вы пользуетесь функцией HANDS-FREE ACCESS, Вы можете обжечься при прикосновении к элементам системы выпуска ОГ.

▶ Всегда следите за тем, чтобы движение ногой производилось только в пределах зоны действия датчиков.

! **УКАЗАНИЕ** Повреждения автомобиля вследствие непреднамеренного открывания крышки двери багажного отделения

- при пользовании автоматической моечной установкой,
- при использовании водоструйного моющего аппарата высокого давления.

▶ В таких ситуациях деактивируйте систему KEYLESS-GO или следите за тем,

чтобы расстояние между ключом и автомобилем было не менее 3 м.

При движении ногой следите за тем, чтобы Вы стояли устойчиво, в противном случае Вы можете потерять равновесие, например при гололеде.

Предпосылки

- Ключ находится позади автомобиля.
- При движении ногой Вы должны стоять на расстоянии не менее 30 см от автомобиля.
- При проведении ногой не задевайте за бампер.
- Не выполняйте движение ногой слишком медленно.
- Движение ногой должно быть выполнено проведением ногой в направлении к автомобилю и обратно от автомобиля.

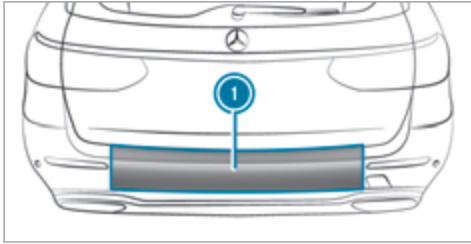

❶ Зона действия датчиков

Если несколько движений ногой подряд были безуспешными, то подождите десять секунд.

Пределы действия системы

Система может функционировать лишь ограниченно или совсем отказаться:

- при загрязнении места расположения датчика, например, солью для посыпки дорог или снегом,
- при движении не ногой, а протезом.

В следующих ситуациях может произойти непреднамеренное открытие или закрытие двери багажного отделения:

- при попадании рук или ног в зону действия, например при полировке автомобиля, при сидении на краю багажного отделения или поднимании предметов с пола,
- при передвижении предметов за автомобилем или постановке предметов на землю, например зарядного кабеля, стяжных ремней или предметов багажа,
- при выполнении работ на тягово-сцепном устройстве, на прицепах или задних держателях для велосипедов.

В таких или подобных ситуациях деактивируйте систему KEYLESS-GO (→ стр. 58) или не держите ключ при себе.

Ограничение угла подъема двери багажника

Включение ограничение угла подъема двери багажника

Вы можете ограничить угол подъема двери багажника в верхней половине ее хода до примерно 20 см перед конечным положением.

- ▶ Остановите процесс открытия двери багажника в требуемом положении.
- ▶ Нажмите кнопку закрытия на двери багажника и удерживайте ее до тех пор, пока не раздастся короткий звуковой сигнал. Включение ограничение угла подъема двери багажника. Теперь дверь багажника при открытии остановится в сохраненном положении.

Для полного открывания двери багажника после автоматической остановки снова потяните за наружную ручку двери багажника.

Выключение ограничения угла подъема двери багажника

- ▶ Удерживайте нажатой кнопку закрытия на двери багажника до тех пор, пока не раздадутся два коротких звуковых сигнала.

Разблокировка двери багажника при помощи аварийного ключа

- ▶ Откиньте вперед спинку сиденья в задней части салона.
- ▶ Демонтируйте двойную шторку (→ стр. 107).

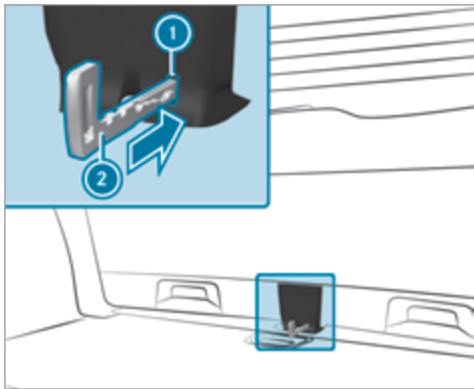

- ▶ Вставьте аварийный ключ ② в отверстие ① в облицовке и нажмите на него. Произойдет разблокировка двери багажника.

Аварийная разблокировка двери багажника изнутри (автомобили с откидным многоместным сиденьем)

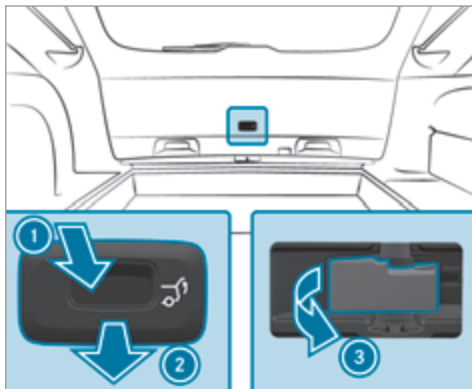

- ▶ Отожмите облицовку в направлении стрелки ① вниз и снимите в направлении стрелки ② вперед.
- ▶ Потяните рычаг аварийно разблокировки а направлении стрелки ③. Произойдет разблокировка двери багажника.

Солнцезащитные шторки

Выдвигание солнцезащитных шторок на задних боковых стеклах

- ! **УКАЗАНИЕ** Повреждение автоматического механизма втягивания рывками в обратном направлении

Рывки в обратном направлении могут повредить автоматический механизм втягивания шторки.

- ▶ При движении солнцезащитной шторки всегда придерживайте ее рукой.
- ▶ Не допускайте движения с навешенной солнцезащитной шторкой и одновременно открытым боковым стеклом.

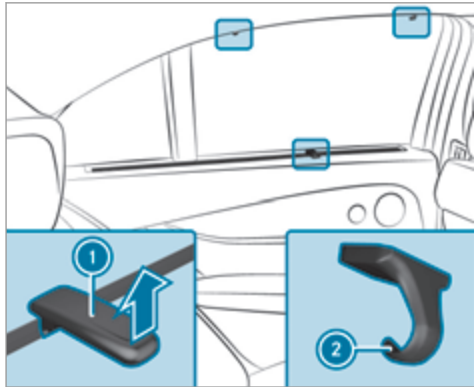

- ▶ Вытяните солнцезащитную шторку за язычок ① и навесьте ее сверху в фиксаторы ②.

Боковые стекла

Открытие / закрытие боковых стекол

- ▲ **ОСТОРОЖНО** Опасность защемления при открывании бокового стекла

При открывании бокового стекла части тела могут быть втянуты или защемлены между боковым стеклом и рамой стекла.

- ▶ При открывании следите за тем, чтобы никто не прикасался к боковому стеклу.
- ▶ Если кто-то защемлен, немедленно отпустите кнопку и потяните кнопку, чтобы снова закрыть стекло.

- ▲ **ОСТОРОЖНО** Опасность защемления при закрытии бокового стекла

При открывании бокового стекла части тела могут быть защемлены в зоне закрывания стекла.

- ▶ При закрывании следите за тем, чтобы части тела не находились в зоне закрывания.
- ▶ Если кто-то защемлен, немедленно отпустите кнопку и нажмите на кнопку, чтобы снова открыть стекло.

- ▲ **ОСТОРОЖНО** Опасность защемления при использовании боковыми стеклами детьми

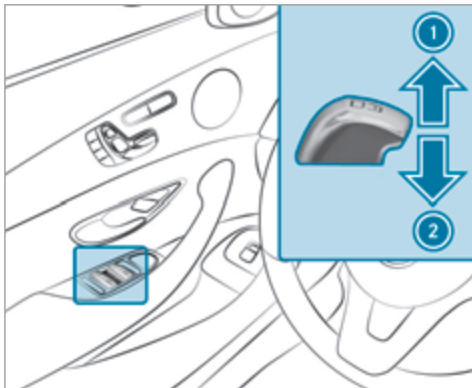

При управлении боковыми стеклами дети могут быть защемлены, в особенности если они оставлены без присмотра.

- ▶ Активируйте устройство обеспечения безопасности детей для боковых стекол в задней части автомобиля.
- ▶ При выходе из автомобиля всегда берите с собой ключ и производите блокировку автомобиля.
- ▶ Никогда не оставляйте детей в автомобиле без присмотра.



- ① Закрытие
- ② Открытие

Кнопки в двери водителя имеют приоритет.

- ▶ **Запуск автоматического режима:** нажмите / потяните кнопку  с преодолением точки сопротивления.
- ▶ **Остановка автоматического режима:** снова нажмите / потяните кнопку .

Автоматическая функция реверса боковых стекол

Если в процессе закрытия боковых стекол какой-либо объект препятствует их дальнейшему закрытию, то боковые стекла снова автоматически открываются. Будьте внимательны, автоматическая функция реверса является всего лишь вспомогательным средством.

- ▶ При закрытии следите за тем, чтобы части тела не находились в зоне закрытия.

▲ ОСТОРОЖНО Опасность защемления боковым стеклом, несмотря на функцию реверса

Функция реверса не срабатывает:

- при контакте с мягкими, легкими и узкими объектами, например мизинцем руки.
- в пределах последних 4 мм закрытия.
- во время калибровки,
- при повторном ручном закрытии бокового стекла непосредственно после автоматического реверса.

Вследствие этого функция реверса не сможет предотвратить защемление в подобных ситуациях.

- ▶ При закрытии следите за тем, чтобы части тела не находились в зоне закрытия.
- ▶ Если кто-то оказался защемлен, нажмите на кнопку , чтобы снова открыть боковое стекло.

Проветривание автомобиля перед троганием с места (комфортабельное открытие)

▲ ОСТОРОЖНО Опасность защемления при открывании бокового стекла



При открывании бокового стекла части тела могут быть втянуты или защемлены между боковым стеклом и рамой стекла.

- ▶ При открывании следите за тем, чтобы никто не прикасался к боковому стеклу.
- ▶ Если кто-то оказался защемлен, немедленно отпустите кнопку.

- ▶ Нажмите кнопку  на ключе и держите ее нажатой.
Включаются следующие функции:
 - Блокировка замков автомобиля снимается.

- Боковые стекла открываются.
- Сдвижной верхний люк открывается.
- Панорамная сдвижная панель крыши открывается.
- Включается система вентиляции сиденья водителя.

Если солнцезащитные шторки панорамной сдвижной панели крыши закрыты, то сначала открываются солнцезащитные шторки.

- ▶ **Продолжение процесса открывания:** повторно нажмите на кнопку .
- ▶ **Прерывание комфортабельного открывания:** отпустите кнопку .

Закрывание боковых стекол снаружи (комфортабельное закрытие)

⚠ ОСТОРОЖНО Опасность защемления при невнимательном пользовании функцией комфортабельного закрытия

При комфортабельном закрытии возможно защемление частей тела в зоне закрытия бокового стекла и сдвижного верхнего люка.



- ▶ При комфортабельном закрытии контролируйте весь процесс закрытия.
- ▶ При закрытии следите за тем, чтобы части тела не находились в зоне закрытия.

- ▶ Нажмите кнопку  на ключе и держите ее нажатой.

Включаются следующие функции:

- Автомобиль блокируется.
- Боковые стекла закрываются.

- Сдвижной верхний люк закрывается.
- Панорамная сдвижная панель крыши закрывается.

- ▶ **Для закрытия солнцезащитных шторок:** повторно нажмите на кнопку .
- ▶ **Прерывание комфортабельного закрытия:** отпустите кнопку .
- ⓘ Управление функцией комфортабельного закрытия также возможно при помощи системы KEYLESS-GO (→ стр. 63).

Проблемы с боковыми стеклами

Проблема	Возможные причины/следствия и ► предложения по решению
Одно из боковых стекол не закрывается, причина неясна.	<ul style="list-style-type: none">► Проверьте, нет ли посторонних предметов в направляющей стекла. <div style="border: 1px solid #ccc; padding: 10px; margin: 10px 0;"><p>▲ ОСТОРОЖНО Опасность защемления при не активированной функции реверса</p><p>При повторном закрывании бокового стекла непосредственно после блокировки или регулировки боковое стекло закрывается с повышенным или максимальным усилием. Функция реверса при этом не работает. Это может привести к защемлению частей тела в области закрывания.</p><ul style="list-style-type: none">► Следите за тем, чтобы в области закрывания не было частей тела.► Чтобы остановить процесс закрывания, отпустите кнопку или повторно нажмите на кнопку для открывания бокового стекла.</div> <p>Если при закрывании боковое стекло блокируется и снова немного открывается:</p> <ul style="list-style-type: none">► Непосредственно после блокировки снова потяните и удерживайте соответствующую кнопку, пока боковое стекло не будет закрыто, отпустите кнопку лишь через секунду после закрытия. Боковое стекло закрывается с повышенным усилием закрывания. <p>Если боковое стекло снова блокируется и снова немного открывается:</p> <ul style="list-style-type: none">► Повторите предыдущее действие. Боковое стекло закрывается без автоматической функции реверса.

Сдвижной верхний люк

Открытие / закрытие сдвижного верхнего люка

- Термин "сдвижной верхний люк" употребляется также для обозначения панорамной сдвижной панели крыши.

⚠ ОСТОРОЖНО Опасность защемления при открывании и закрывании сдвижного верхнего люка

При открывании и закрывании возможно защемление частей тела в зоне движения сдвижного верхнего люка.

- При открывании и закрывании следите за тем, чтобы части тела не находились в зоне движения подвижных элементов.
- Если кто-то оказался защемлен, немедленно отпустите кнопку.

Или:

- В автоматическом режиме нажмите на кнопку в любом направлении. Открывание или закрывание останавливается.

⚠ ОСТОРОЖНО Опасность защемления при пользовании сдвижным верхним люком детьми

При пользовании сдвижным верхним люком дети могут быть защемлены, в особенности если они оставлены без присмотра.

- Никогда не оставляйте детей в автомобиле без присмотра.
- При выходе из автомобиля всегда берите с собой ключ и производите блокировку автомобиля.

⚠ ОСТОРОЖНО Опасность защемления при открывании и закрывании солнцезащитной шторки

При открывании или закрывании части тела могут быть защемлены между солнцезащитной шторкой и обрамлением или сдвижным верхним люком.

- При открывании или закрывании следите за тем, чтобы в зоне движения солнцезащитной шторки не находились части тела.
- Если кто-то оказался защемлен, немедленно отпустите кнопку.

или

- В автоматическом режиме нажмите на кнопку в любом направлении. Открывание или закрывание останавливается.

! УКАЗАНИЕ Нарушения работы из-за снега и льда

Снег и лед могут привести к нарушениям работы сдвижного верхнего люка.

- Открывайте сдвижной верхний люк только в том случае, если на нем нет снега и льда.

! УКАЗАНИЕ Повреждение из-за выступающих предметов

Предметы, выступающие из проема сдвижного верхнего люка, могут повредить уплотнительные планки.

- Не допускайте наличия выступающих предметов в проеме сдвижного верхнего люка.

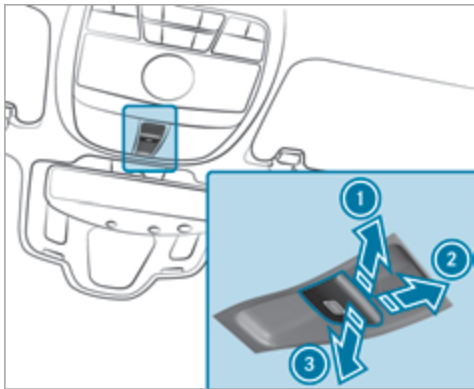



- ① Подъем
- ② Открытие
- ③ Закрывание / опускание

Кнопкой  производится управление панорамным сдвижным верхним люком и солнцезащитной шторкой.

- Управлять панорамной сдвижной панелью крыши можно только при открытой солнцезащитной шторке.

- Управлять солнцезащитной шторкой можно только при закрытом панорамном сдвижном верхнем люке.

- ▶ **Запуск автоматического режима:** нажмите / потяните кнопку  с преодолением точки сопротивления.
- ▶ **Остановка автоматического режима:** снова нажмите / потяните кнопку .

Ограничения:

- При установленном верхнем багажнике не открывайте панорамную сдвижную панель крыши. Панорамная сдвижная панель крыши откроется до упора и снова закроется автоматически.

Автоматическая функция реверса сдвижного люка

Если какой-либо объект препятствует процессу закрывания, сдвижной верхний люк снова открывается автоматически. Будьте внимательны, автоматическая функция реверса является всего лишь вспомогательным средством.

- ▶ При закрывании следите за тем, чтобы части тела не находились в зоне закрывания.

▲ ОСТОРОЖНО Опасность защемления, несмотря на активированную функцию реверса

Функция реверса не срабатывает:

- при контакте с мягкими, легкими и узкими объектами, например мизинцем руки,
- в пределах последнего участка в 4 мм хода закрывания,
- во время калибровки,
- при повторном ручном закрывании сдвижного верхнего люка непосредственно после автоматического реверса.

Вследствие этого функция реверса не сможет предотвратить защемление в подобных ситуациях.

- ▶ При закрывании следите за тем, чтобы части тела не находились в зоне закрывания.
- ▶ Если кто-то оказался защемлен, немедленно отпустите кнопку.

или

- ▶ При автоматическом закрывании нажмите на кнопку в любом направлении. Процесс закрывания останавливается.

Автоматическая функция реверса солнцезащитных шторок

Если какой-либо объект препятствует процессу закрытия, солнцезащитная шторка снова открывается автоматически. Будьте внимательны, автоматическая функция реверса является всего лишь вспомогательным средством.

- ▶ При закрытии солнцезащитной шторки следите за тем, чтобы части тела не находились в зоне ее движения.

▲ ОСТОРОЖНО Опасность защемления, несмотря на активированную функцию реверса

Функция реверса не реагирует в особенности на мягкие, легкие и узкие объекты, например мизинцы.

Вследствие этого функция реверса не сможет предотвратить защемление в подобных обстоятельствах.

- ▶ При закрытии солнцезащитной шторки следите за тем, чтобы части тела не находились в зоне ее движения.
- ▶ Если кто-то оказался защемлен, немедленно отпустите кнопку.

Или:

- ▶ При автоматическом закрытии нажмите на кнопку в любом направлении. Процесс закрытия останавливается.

Автоматические функции сдвижного верхнего люка

- ① Термин "сдвижной верхний люк" употребляется также для обозначения панорамной сдвижной панели крыши.

Нажав или потянув кнопку , можно остановить автоматические функции "Закрытие при дожде во время движения" и "Автоматическое опускание".

Автоматическое закрытие при стоянке автомобиля

- При начинающемся дожде (распознавание производится датчиком дождя в ветровом стекле)
- При очень высокой или очень низкой температуре наружного воздуха
- Через шесть часов
- При перебоях напряжения питания

После этого задняя часть сдвижного верхнего люка приподнимается.

Закрытие при дожде во время движения Автомобили с панорамной сдвижной панелью крыши: приподнятый сдвижной верхний люк автоматически опускается во время движения при начале дождя.

Автоматическое опускание

Автомобили с панорамной сдвижной панелью крыши: если сдвижной верхний люк приподнят в задней части, на высокой скорости движения автомобиля он автоматически немного опускается. При снижении скорости движения автомобиля он снова автоматически поднимается.

▲ ОСТОРОЖНО Опасность защемления при автоматическом опускании сдвижного верхнего люка

Приподнятый сдвижной верхний люк при высокой скорости движения автомобиля автоматически немного опускается в задней части.

При этом он может защемить Вас или других людей.

- ▶ Следите за тем, чтобы во время движения ничьи руки не находились в зоне движения сдвижного верхнего люка.

- ▶ Если кто-то оказался защемлен люком, немедленно потяните назад кнопку привода сдвижного верхнего люка. Сдвижной верхний люк поднимается при открывании.

Проблемы со сдвижным верхним люком

- ⓘ Термин "сдвижной верхний люк" употребляется также для обозначения панорамной сдвижной панели крыши.

Проблема

Сдвижной верхний люк не закрывается, причина неясна.

Возможные причины/следствия и ▶ предложения по решению

▲ ОСТОРОЖНО Опасность защемления при повторном закрывании сдвижного верхнего люка

При повторном закрывании сдвижного верхнего люка непосредственно после блокировки или калибровки сдвижной верхний люк закрывается с повышенным или максимальным усилием.

Функция реверса при этом не работает. При этом возможно защемление частей тела в зоне закрывания. Существует повышенная опасность травмирования, вплоть до опасности для жизни!





- ▶ Следите за тем, чтобы в зоне закрывания не было частей тела.
- ▶ Если кто-то оказался защемлен, немедленно отпустите кнопку.

или

- ▶ При автоматическом закрывании нажмите на кнопку в любом направлении. Процесс закрывания останавливается.

Если сдвижной верхний люк при закрывании блокируется и снова немного открывается:

- ▶ Непосредственно после срабатывания автоматической функции реверса снова потяните кнопку  вниз до точки сопротивления и держите ее в этом положении до тех пор, пока сдвижной верхний люк не закроется. Сдвижной верхний люк закрывается с повышенным усилием.

Проблема	Возможные причины/следствия и ► предложения по решению
	<p>Если сдвижной верхний люк снова блокируется и снова немного открывается:</p> <ul style="list-style-type: none"> ► Повторите предыдущее действие. Сдвижной верхний люк закрывается с еще большим усилием.
<p>Автомобили без панорамной сдвижной панели крыши: сдвижной верхний люк движется только рывками.</p>	<ul style="list-style-type: none"> ► Полностью поднимите сдвижной верхний люк сзади. ► Продолжайте нажимать на кнопку  еще одну секунду. ► Полностью поднимите сдвижной верхний люк в автоматическом режиме, а затем снова закройте его.
<p>Автомобили с панорамной сдвижной панелью крыши: сдвижной верхний люк или солнцезащитная шторка двигаются только рывками.</p>	<ul style="list-style-type: none"> ► Потяните кнопку  несколько раз до точки сопротивления вниз, пока сдвижной верхний люк не закроется полностью. ► Продолжайте тянуть кнопку  еще одну секунду. ► Продолжайте тянуть кнопку  вниз до тех пор, пока солнцезащитная шторка не закроется полностью. ► Продолжайте тянуть кнопку  еще одну секунду. ► Полностью откройте сдвижной верхний люк в автоматическом режиме, а затем снова закройте его.

Защита от кражи

Иммобилайзер

Иммобилайзер предотвращает пуск Вашего автомобиля без подходящего ключа.

Иммобилайзер автоматически включается при выключении зажигания и автоматически выключается при включении зажигания.

Система EDW (противоугонная сигнализационная система)

Функционирование системы EDW (противоугонной сигнализационной системы)

При включенной противоугонной сигнализационной системе световая и звуковая тревожная сигнализация срабатывает в следующих ситуациях:

- Открывание двери

- Открывание двери багажного отделения
- Открывание капота
- Отключение устройства защиты салона (→ стр. 83)
- Включение устройства защиты от буксировки (→ стр. 82)

Противоугонная сигнализационная система автоматически включается по истечении примерно 10 секунд:

- после блокировки при помощи ключа,
- после блокировки при помощи системы KEYLESS-GO.

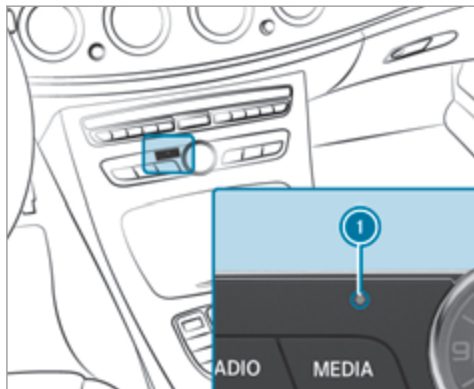

При включенной противоугонной сигнализационной системе мигает контрольная лампа ①.

Противоугонная сигнализационная система автоматически выключается:

- после разблокировки при помощи ключа,
- после нажатия на кнопку пуска / выключения двигателя Start/Stop с ключом в автомобиле,
- после разблокировки при помощи системы KEYLESS-GO.

① При активированной системе вызова экстренной помощи Mercedes-Benz во время тревожной сигнализации, длящейся более 30 секунд, автоматически производится оповещение центра обслуживания клиентов (→ стр. 282).

Выключение тревожной сигнализации системы EDW (противоугонной сигнализационной системы)

▶ Нажмите на кнопку ,  или  на ключе.

Или:

▶ Нажмите на кнопку пуска / выключения двигателя Start/Stop (при нахождении ключа внутри автомобиля).

Выключение тревожной сигнализации при помощи системы KEYLESS-GO:

▶ Обхватите внешнюю ручку двери (при нахождении ключа внутри автомобиля).

Устройство защиты от буксировки

Если при включенном устройстве защиты от буксировки наклон автомобиля изменяется, то срабатывает световая и звуковая тревожные сигнализации.



Устройство защиты от буксировки автоматически активируется примерно через 60 секунд:

- после блокировки при помощи ключа,
- после блокировки при помощи системы KEYLESS-GO.

Устройство защиты от буксировки активируется только в том случае, если следующие элементы закрыты:

- Двери
- Дверь багажника

Устройство защиты от буксировки автоматически деактивируется:

- после нажатия на кнопку  или  на ключе,
- после нажатия на кнопку пуска / выключения двигателя Start/Stop с ключом в автомобиле,
- после разблокировки при помощи системы KEYLESS-GO.
- при управлении системой HANDS-FREE ACCESS.

Включение / выключение устройства защиты от буксировки

Мультимедийная система:

↗ A/м ➤ Установки автомобиля ➤ Защита от буксировки

▶ Включите или выключите функцию.

Устройство защиты салона

При включенном устройстве защиты салона звуковая и световая тревожные сигнализации срабатывают, если регистрируется движение в салоне автомобиля.



Устройство защиты салона автоматически активируется по истечении примерно 10 секунд:

- после блокировки при помощи ключа,
- после блокировки при помощи системы KEYLESS-GO.

Устройство защиты салона активируется только в том случае, если следующие элементы закрыты:

- Двери
- Дверь багажника

Устройство защиты салона автоматически деактивируется:

- после нажатия на кнопку  или  на ключе,
- после нажатия на кнопку пуска / выключения двигателя Start/Stop с ключом в автомобиле,
- после разблокировки при помощи системы KEYLESS-GO.
- при управлении системой HANDS-FREE ACCESS.

В следующих ситуациях возможна ложная тревога:

- при наличии подвижных предметов, например талисманов, в салоне автомобиля,
- при открытом боковом стекле,
- при открытом сдвижным верхнем люке,
- при открытой панорамной сдвижной панели крыши.

Включение или выключение устройства защиты салона

Мультимедийная система:

↗ A/м ➤ Установки автомобиля ➤ Защита салона

▶ Включите или выключите функцию.

Правильное положение сиденья водителя

⚠ ОСТОРОЖНО Опасность аварии вследствие осуществления установок автомобиля во время движения

В следующих ситуациях Вы можете потерять контроль над автомобилем:

- При установке положения сиденья водителя, подголовника, рулевого колеса или зеркал во время движения.
- При пристегивании ремня безопасности во время движения.

▶ Перед пуском двигателя: установите положение сиденья водителя, подголовника, рулевого колеса или зеркал и пристегните ремень безопасности.

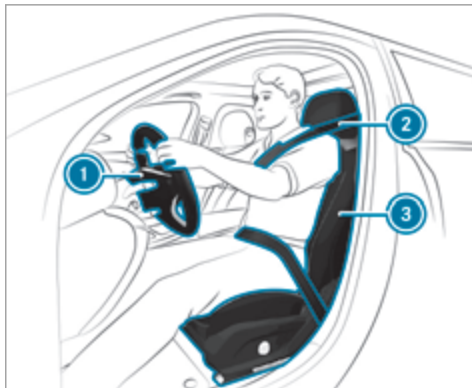

При установке положения рулевого колеса ①, ремня безопасности ② и сиденья водителя ③ учитывайте следующее:

- Вы должны сидеть на максимально возможном удалении от подушки безопасности водителя.
- Вы должны сохранять вертикальное положение на сиденье.
- Подушка сиденья должна слегка поддерживать ноги выше колена.

- Ваши ноги не должны быть полностью вытянуты и Вы должны иметь возможность хорошо нажимать на педали до конца.
- Ваш затылок должен упираться в подголовник на уровне глаз.
- Ваши руки, держащие рулевое колесо, должны быть слегка согнуты в локтях.
- Движению Ваших ног ничто не должно мешать.
- Вам должна быть хорошо видна вся индикация на комбинации приборов.
- Вам должно быть хорошо видно все происходящее на дороге.
- Ваш ремень безопасности должен плотно прилегать к телу и проходить по середине плеча, а в поясной части – по изгибу бедра.

Сиденья

Механическая и электрическая установка положения переднего сиденья (без пакета комфортабельных сидений)

▲ ОСТОРОЖНО Опасность защемления при установке сидений детьми

При установке сидений дети могут быть защемлены, в особенности если они оставлены без присмотра.

- ▶ При выходе из автомобиля всегда берите с собой ключ и производите блокировку автомобиля. То же самое касается мобильных телефонов, если функция "Цифровой ключ автомобиля" в смартфоне активирована через приложение Mercedes me connect в Интернете.
- ▶ Никогда не оставляйте детей в автомобиле без присмотра.

Положение сидений можно устанавливать при выключенном зажигании.

▲ ОСТОРОЖНО Опасность защемления при установке сидений

Если Вы устанавливаете сиденье, Вы можете защемить себя или других находящихся в автомобиле людей, например в области направляющей сиденья.

- ▶ Убедитесь, что при установке сиденья никто не находится в зоне движения сиденья.

Учитывайте указания по технике безопасности в разделах "Подушки безопасности" и "Дети в автомобиле".

▲ ОСТОРОЖНО Опасность аварии из-за незафиксированного сиденья водителя

Если сиденье водителя не зафиксировано, оно может неожиданно сместиться во время движения.

Вследствие этого Вы можете потерять контроль над автомобилем.

- ▶ Перед пуском двигателя автомобиля всегда убеждайтесь в том, что сиденье водителя зафиксировано.

▲ ОСТОРОЖНО Опасность аварии вследствие осуществления установок автомобиля во время движения

В следующих ситуациях Вы можете потерять контроль над автомобилем:

- При установке положения сиденья водителя, подголовника, рулевого колеса или зеркал во время движения.
- При пристегивании ремня безопасности во время движения.

- ▶ Перед пуском двигателя: установите положение сиденья водителя, подголовника, рулевого колеса или зеркал и пристегните ремень безопасности.

▲ ОСТОРОЖНО Опасность защемления при неосторожной установке высоты сиденья

При неосторожной установке высоты сиденья Вы можете защемить себя или других находящихся в автомобиле людей и при этом получить / причинить травму.

Особенно дети могут случайно нажать на кнопки электрической установки сидений, что может вызвать защемление.

- ▶ Следите за тем, чтобы под рычажный механизм системы установки сиденья при движении сиденья не попадали руки или другие части тела.

▲ ОСТОРОЖНО Опасность травмирования из-за не установленных или неправильно установленных подголовников

Если подголовники не смонтированы или установлены в неправильное положение, то они не могут обеспечить предусмотренную защиту.

Существует повышенная опасность травмирования головы- и затылка, например в случае аварии или при торможении!

- ▶ Осуществляйте движение на автомобиле только с установленными подголовниками.
- ▶ Перед началом движения убедитесь в том, что положение подголовников для всех сидящих в автомобиле людей установлено таким образом, чтобы голова опиралась затылком на среднюю часть подголовника на уровне глаз.

Не путайте при монтаже подголовники передних и задних сидений. Иначе правильная установка высоты и наклона подголовников невозможна.

С помощью продольной регулировки установите подголовник так, чтобы он находился как можно ближе к затылку.

▲ ОСТОРОЖНО Опасность травмирования из-за неправильного положения сиденья

Если спинка сиденья не находится в почти вертикальном положении, ремень безопасности не обеспечивает надлежащей защиты.

В этом случае при торможении или аварии Вы можете проскользнуть под ремнем безопасности и получить, например, травму нижней части туловища или шеи. Существует повышенная опасность травмирования, вплоть до опасности для жизни!

- ▶ Правильно установите сиденье перед началом движения.
- ▶ Всегда следите за тем, чтобы спинка сиденья находилась в почти вертикальном положении, а плечевая часть ремня безопасности проходила через середину плеча.

! УКАЗАНИЕ Повреждение сидений при их установке в исходное положение

При перемещении сидений в исходное положение Вы можете повредить их о находящиеся в автомобиле предметы.

- ▶ Убедитесь, что при перемещении сидений в исходное положение в пространстве для ног, под сиденьями и за ними нет никаких предметов.

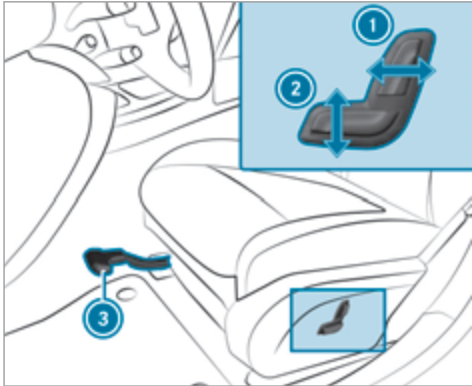

- ① Наклон спинки сиденья
- ② Высота сиденья
- ③ Продольное положение сиденья

- ▶ **Установка продольного положения сиденья:** приподнимите рычаг ③ и передвиньте сиденье в требуемое положение.
- ▶ Убедитесь, что сиденье зафиксировалось.

Механическая и электрическая установка положения переднего сиденья (с пакетом комфортабельных сидений)

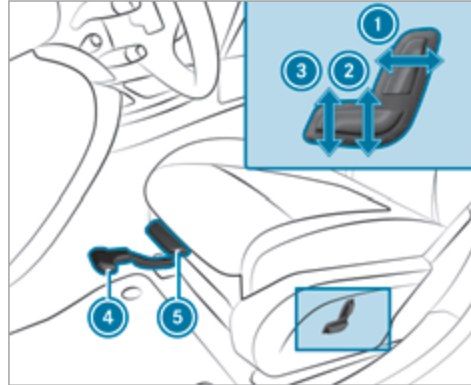

- ① Наклон спинки сиденья
- ② Высота сиденья
- ③ Наклон подушки сиденья
- ④ Продольное положение сиденья
- ⑤ Глубина подушки сиденья

- ▶ **Продольная установка положения сиденья:** приподнимите рычаг ④ и сдвиньте сиденье вперед или назад.
- ▶ Убедитесь, что сиденье зафиксировалось.
- ▶ **Установка глубины подушки сиденья:** приподнимите рычаг ⑤ и сдвиньте переднюю часть подушки сиденья вперед или назад.

Электрическая установка положения сиденья

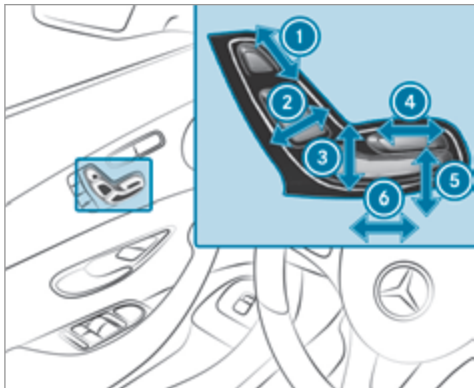

- ① Высота подголовника
- ② Наклон спинки сиденья
- ③ Высота сиденья
- ④ Глубина подушки сиденья
- ⑤ Наклон подушки сиденья
- ⑥ Продольное положение сиденья

► Сохранение установки при помощи функции памяти – см. здесь (→ стр. 99).

Установка положения сиденья переднего пассажира с сиденья водителя

Предпосылка

- Включенное напряжения питания

Эта функция доступна только в автомобилях с электрической установкой положения сиденья переднего пассажира.

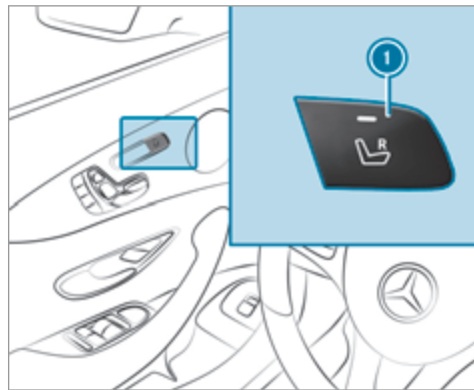

Для сиденья переднего пассажира Вы можете воспользоваться следующими функциями:

- Установка положения сиденья
- Система обогрева сидений
- Система вентиляции сидений
- Функция памяти

- ▶ Нажимайте на кнопку ❶ до тех пор, пока не загорится контрольная лампа в кнопке. Сиденье переднего пассажира выбрано.
- ▶ Установите положение сиденья переднего пассажира с помощью кнопок на панели управления двери на стороне водителя.

Установка 4-позиционной поясничной опоры

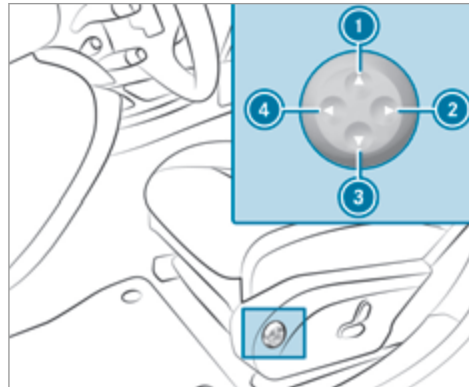

- ❶ Выше
- ❷ Слабее
- ❸ Ниже
- ❹ Сильнее

- ▶ С помощью кнопок ❶ – ❹ адаптируйте выпуклость спинки сиденья к Вашей фигуре.

Подголовники

Механическая установка положения подголовников передних сидений

⚠ ОСТОРОЖНО Опасность аварии вследствие осуществления установок автомобиля во время движения

В следующих ситуациях Вы можете потерять контроль над автомобилем:

- При установке положения сиденья водителя, подголовника, рулевого колеса или зеркал во время движения.
- При пристегивании ремня безопасности во время движения.

▶ Перед пуском двигателя: установите положение сиденья водителя, подголовника, рулевого колеса или зеркал и пристегните ремень безопасности.

⚠ ОСТОРОЖНО Опасность травмирования из-за не установленных или неправильно установленных подголовников

Если подголовники не смонтированы или установлены в неправильное положение, то они не могут обеспечить предусмотренную защиту.

Существует повышенная опасность травмирования головы- и затылка, например в случае аварии или при торможении!

- ▶ Осуществляйте движение на автомобиле только с установленными подголовниками.
- ▶ Перед началом движения убедитесь в том, что положение подголовников для всех сидящих в автомобиле людей установлено таким образом, чтобы голова опиралась затылком на среднюю часть подголовника на уровне глаз.

Не путайте при монтаже подголовники передних и задних сидений. Иначе правильная установка высоты и наклона подголовников невозможна.

С помощью продольной регулировки установите подголовник так, чтобы он находился как можно ближе к затылку.

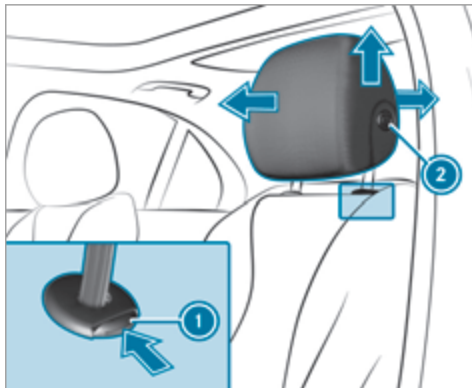

- ▶ **Установка выше:** потяните подголовник вверх.
- ▶ **Установка ниже:** нажмите на кнопку разблокировки ① в направлении стрелки и нажмите на подголовник вниз.

Установка продольного положения подголовника:

- ▶ **вперед:** потяните подголовник вперед.
- ▶ **назад:** нажмите на кнопку разблокировки ② и нажмите на подголовник назад.

Установка комфортного подголовника передних сидений

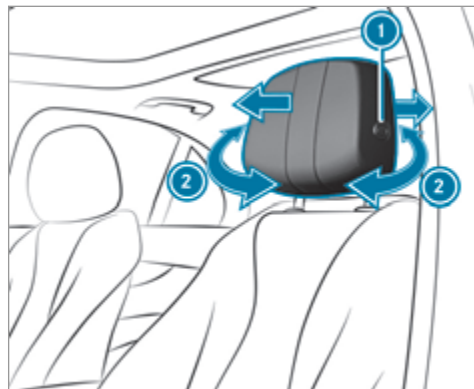

- ▶ **Установка боковин:** потяните правую и левую боковину ② или нажмите на них.

Установка продольного положения подголовника:

- ▶ **вперед:** потяните подголовник вперед.
- ▶ **назад:** нажмите на кнопку разблокировки ① и нажмите на подголовник назад.

Опускание подголовников задних сидений из передней части салона

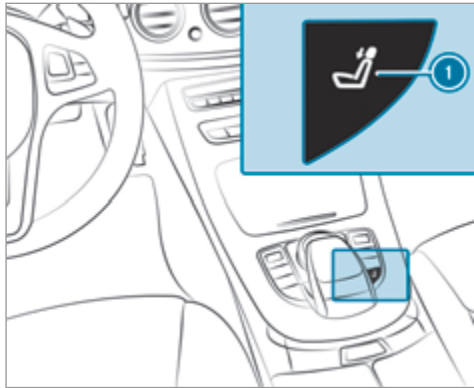

- ▶ Нажмите на кнопку ❶.

Установка положения подголовников задних сидений

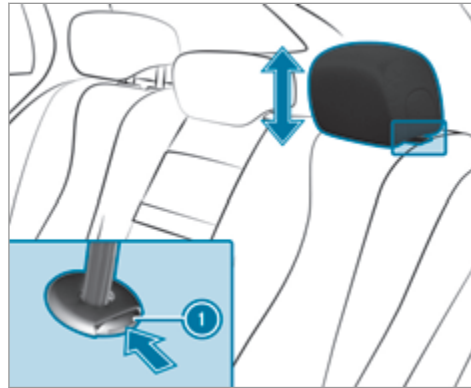

- ▶ **Установка выше:** потяните подголовник вверх.
 - ▶ **Установка ниже:** нажмите на кнопку разблокировки ❶ в направлении стрелки и нажмите на подголовник вниз.
- Демонстрируются только крайние подголовники.
- ▶ Разблокируйте спинку заднего сиденья и откиньте ее немного вперед.

- ▶ **Демонтаж:** вытяните подголовник вверх до упора.
- ▶ Нажмите на кнопку разблокировки ❶ в направлении стрелки и вытяните подголовник.
- ▶ **Монтаж:** установите подголовник так, чтобы пазы фиксации стойки подголовника находились слева по направлению движения.
- ▶ Нажмите на подголовник вниз до фиксации.
- ▶ Откиньте назад спинку заднего сиденья до фиксации.

Включение / выключение системы обогрева сидений

- ⚠ **ОСТОРОЖНО** Опасность ожога из-за повторного включения системы обогрева сидений

Если Вы повторно включаете систему обогрева сидений, подушка сиденья и обивка спинок сиденья могут очень сильно нагреться.

При ограниченной чувствительности к температуре или ограниченной возможности реагирования на повышенную температуру это может нанести вред здоровью или даже вызвать аналогичные ожогам травмы.

- ▶ Не включайте повторно систему обогрева сидений.

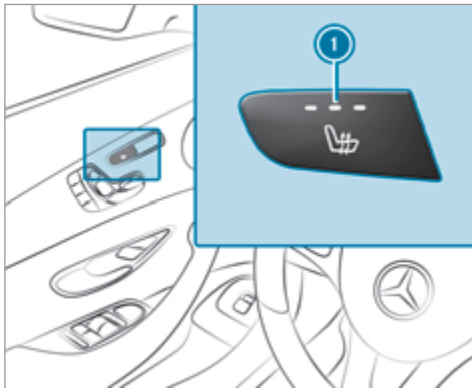

- ▶ **Включение / повышение ступени:** нажимайте на кнопку ❶ до тех пор, пока не будет достигнута требуемая ступень обогрева. В зависимости от ступени обогрева горит от одной до трех контрольных ламп.

- ▶ **Выключение / понижение ступени:** нажимайте на кнопку ❶ до тех пор, пока не погаснут все контрольные лампы.

- ❶ Система обогрева сидений с третьей ступени обогрева автоматически переключается на более низкую ступень через определенный промежуток времени: 8, 10 и 20 минут, вплоть до отключения системы обогрева сидений.

Включение / выключение системы вентиляции сидений

Предпосылка

- Включенное напряжения питания

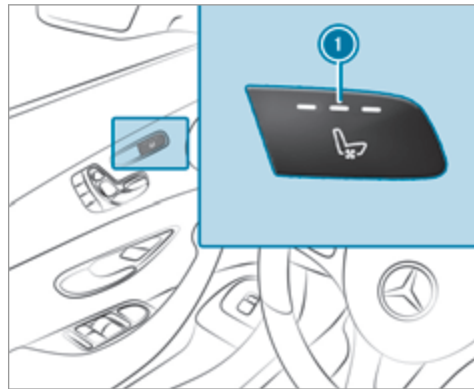

- ▶ **Включение / повышение ступени / понижение ступени:** нажимайте на кнопку ❶ до тех пор, пока не будет достигнута требуемая ступень вентиляции. В зависимости от ступени вентиляции горит от одной до трех контрольных ламп.
- ▶ **Выключение:** нажимайте на кнопку ❶ до тех пор, пока не погаснут все контрольные лампы.

Складное многоместное сиденье в багажном отделении

Указания по складному многоместному сиденью

▲ ОСТОРОЖНО Опасность получения травмы при неподнятой и незаблокированной спинке сиденья

Если спинки заднего многоместного сиденья не подняты и не заблокированы, спинка сиденья складного многоместного сиденья может откинуться во время движения.

Из-за этого ремни безопасности могут не обеспечить надлежащий уровень защиты.

► Убедитесь в том, что спинки складного многоместного сиденья подняты и заблокированы.

Соблюдайте указания по темам "Ремни безопасности" (→ стр. 30), "Подголовники" (→ стр. 89) и "Дети в автомобиле" (→ стр. 39).

На складном многоместном сиденье допускается использовать только детские кресла для детей возрастом до шести лет (→ стр. 51).

Выключатель для открывания двери багажника со складного многоместного сиденья также находится

на колесной арке справа по направлению движения.

Информацию об использовании систем удержания детей на складном многоместном сиденье Вы можете получить в любом пункте ТО "Мерседес-Бенц".

Складное многоместное сиденье разрешается использовать только при установленной двойной шторке.

Раскладывание складного многоместного сиденья

Условия:

- Спинки заднего многоместного сиденья подняты и заблокированы.
- Ручка двойной шторки установлена вверх и для лучшего обзора назад верхняя часть пластины откинута вниз.



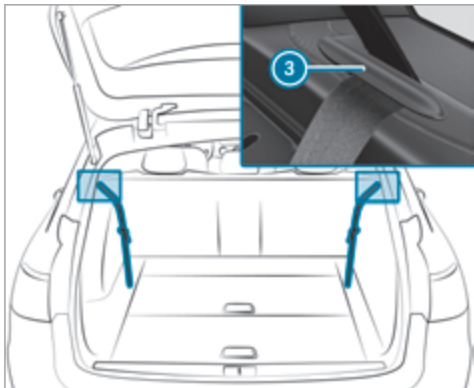

- ▶ Потяните ручку разблокировки ① и откиньте спинку складного многоместного сиденья вверх.
- ▶ Навесьте ремни безопасности в держатели ③.
- ▶ Зафиксируйте замки ремней безопасности в нише спинки сиденья.
- ▶ Потяните элемент разблокировки ② и откиньте подушку складного многоместного сиденья в положение для сидения.

- ▶ Полностью прижмите вниз подушку сиденья так, чтобы спинка сиденья зафиксировалась.
- ▶ Откиньте подголовники вверх.

Демонтаж и монтаж подушки сиденья

Чтобы поднять пол багажника, например при проколе шины, необходимо предварительно демонтировать подушку складного многоместного сиденья.

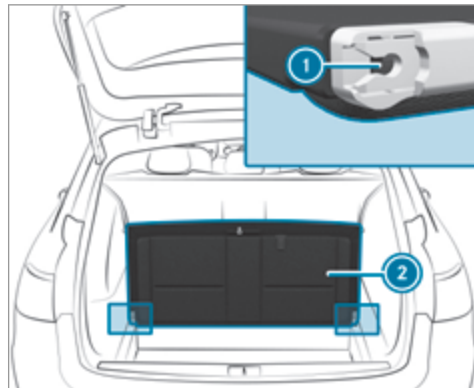



- ▶ **Демонтаж:** откиньте подушку сиденья ② вертикально вверх и выньте из направляющей подушки сиденья ①.
- ▶ **Монтаж:** вставьте подушку сиденья ② с небольшим наклоном сзади ③ в направляющую подушки сиденья ①.
- ▶ Откиньте подушку сиденья ② в исходное положение ④ назад до фиксации.

Откидывание назад складного многоместного сиденья

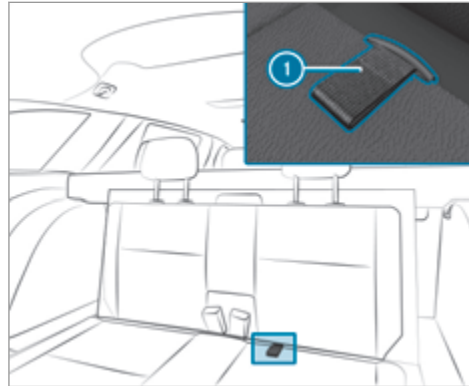

- ▶ Потяните подушку сиденья за язычок ① вверх и откиньте назад в исходное положение до фиксации.

! УКАЗАНИЕ Повреждение складного многоместного сиденья при откидывании назад

При откидывании назад складного многоместного сиденья, оно может быть повреждено.

- ▶ Полностью вставьте подголовники в направляющие.
- ▶ Убедитесь, что замки ремней зафиксировались в своих направляющих.

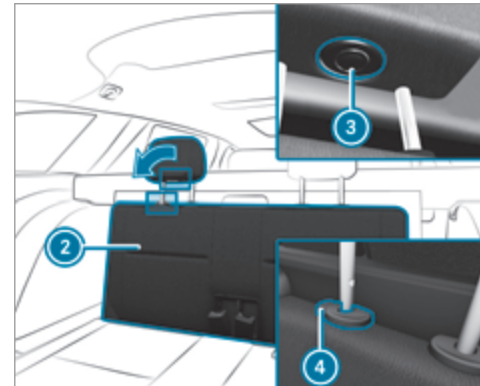

- ▶ Нажмите на кнопку разблокировки ③ и откиньте подголовники вниз.
- ▶ Нажмите на кнопку разблокировки ④ и полностью вставьте подголовники.
- ▶ Откиньте назад спинку ② складного многоместного сиденья в исходное положение.

Рулевое колесо

Механическая установка положения рулевого колеса

- ▲ **ОСТОРОЖНО** Опасность аварии вследствие осуществления установок автомобиля во время движения

В следующих ситуациях Вы можете потерять контроль над автомобилем:

- При установке положения сиденья водителя, подголовника, рулевого колеса или зеркал во время движения.
- При пристегивании ремня безопасности во время движения.
- ▶ Перед пуском двигателя: установите положение сиденья водителя, подголов-

ника, рулевого колеса или зеркал и пристегните ремень безопасности.

- ▲ **ОСТОРОЖНО** Опасность защемления детей при установке положения рулевого колеса

При установке положения рулевого колеса дети могут быть защемлены.

- ▶ Никогда не оставляйте детей в автомобиле без присмотра.
- ▶ При выходе из автомобиля всегда берите с собой ключ и производите блокировку автомобиля. То же самое касается мобильных телефонов, если функция "Цифровой ключ автомобиля" в смартфоне активирована через приложение Mercedes me connect в Интернете.

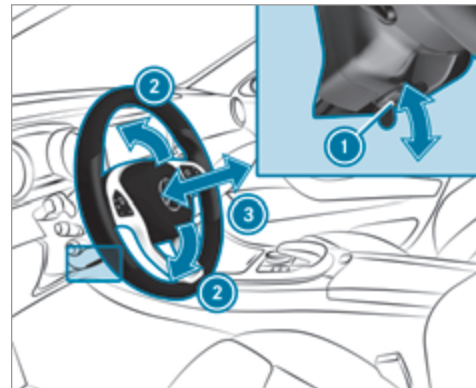

- ▶ **Разблокировка колонки рулевого управления:** полностью откиньте рычаг разблокировки ① вниз.
- ▶ Установите высоту ② и дистанцию до рулевого колеса ③.
- ▶ **Блокировка колонки рулевого управления:** полностью поднимите рычаг разблокировки ① вверх.

- ▶ Пошевелите рулевое колесо и убедитесь в том, что колонка рулевого управления снова заблокирована.

Электрическая установка положения рулевого колеса

Установка положения рулевого колеса возможна при выключенном зажигании.

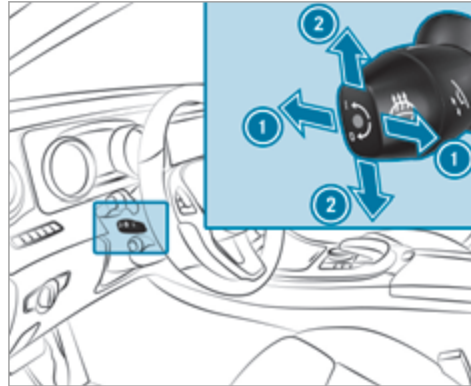

- ① Установка дистанции до рулевого колеса
- ② Установка высоты

- ▶ Сохраните установки при помощи функции памяти.

Включение / выключение системы обогрева рулевого колеса

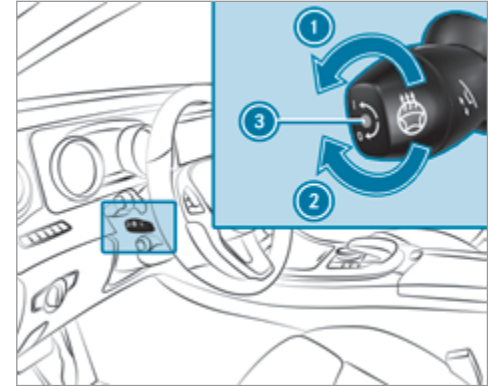

- ① Включение
- ② Выключение
- ③ Контрольная лампа

Система облегчения посадки и выхода из автомобиля

Функционирование системы облегчения посадки и выхода из автомобиля

- ▲ ОСТОРОЖНО** Опасность аварии при начале движения автомобиля во время процесса установки системы облегчения выхода из автомобиля

Если Вы начинаете движение автомобиля в то время, как система облегчения посадки - и выхода из автомобиля производит установку, Вы можете потерять контроль над автомобилем.

- ▶ Перед троганием с места подождите пока процесс установки будет завершен.

- ▲ ОСТОРОЖНО** Опасность защемления при установке системы облегчения посадки - и выхода из автомобиля

Если система облегчения посадки- и выхода из автомобиля устанавливает положение рулевого колеса, может произойти защемление водителя или пассажиров -особенно детей-.

- ▶ Во время установки системы облегчения посадки- и выхода из автомобиля следите

за тем, чтобы в зоне движения рулевого колеса никого не было.

- ▶ При опасности защемления рулевым колесом подвиньте регулировочный рычаг рулевого колеса. Процесс установки положения сиденья или рулевого колеса останавливается.
- ▶ Никогда не оставляйте детей в автомобиле без присмотра.
- ▶ При выходе из автомобиля всегда берите с собой ключ и производите блокировку автомобиля. То же самое касается мобильных телефонов, если функция "Цифровой ключ автомобиля" в смартфоне активирована через приложение Mercedes me connect в Интернете.

Система облегчения посадки и выхода из автомобиля облегчает посадку и выход из автомобиля.

При активной системе облегчения посадки и выхода из автомобиля рулевое колесо отъезжает вверх в следующих ситуациях:

- Вы выключаете зажигание.
- Вы открываете дверь водителя при включенном зажигании.

В следующих случаях рулевое колесо возвращается в последнее установленное положение для движения:

- Вы выключаете зажигание при закрытой двери водителя.
- Вы закрываете дверь водителя при включенном зажигании

Последнее установленное положение для движение вводится в память:

- при выключении зажигания.
- путем последней установки функции памяти.

Если Вы нажимаете на одну из кнопок установки положения функции памяти, процесс установки прекращается.

Активирующаяся при столкновении система облегчения выхода из автомобиля работает только при активированной системе облегчения посадки- и выхода из автомобиля.

Установка системы облегчения посадки и выхода из автомобиля

Мультимедийная система:

 [Автомобиль](#)  [Установки автомобиля](#)  [Облегчение посадки и выхода из а/м](#)

 Включите или выключите функцию.

Управление функцией памяти

- ▲ ОСТОРОЖНО** Опасность аварии вследствие использования функции памяти во время движения

Если во время движения Вы используете функцию памяти на стороне водителя, то в процессе выполнения установок Вы можете потерять контроль над автомобилем.

- ▶ Пользуйтесь функцией памяти на стороне водителя только на стоящем автомобиле.

- ▲ ОСТОРОЖНО** Опасность защемления при установке положения сиденья функцией памяти

При установке положения сиденья или рулевого колеса функцией памяти может произойти защемление водителя или пассажиров – особенно детей –.

- ▶ Во время установки положения функцией памяти следите за тем, чтобы в зоне движения сиденья или рулевого колеса никого не было.

- ▶ Если кто-то оказался защемлен, немедленно отпустите позиционную кнопку функции памяти. Процесс установки положения сиденья или рулевого колеса останавливается.

- ▲ ОСТОРОЖНО** Опасность защемления при активировании функции памяти детьми

При активировании функции памяти дети могут быть защемлены, в особенности если они оставлены без присмотра.

- ▶ Никогда не оставляйте детей в автомобиле без присмотра.
- ▶ При выходе из автомобиля всегда берите с собой ключ и производите блокировку автомобиля. То же самое касается мобильных телефонов, если функция "Цифровой ключ автомобиля" в смартфоне активирована через приложение Mercedes me connect в Интернете.

Пользование функцией памяти возможно также и при выключенном зажигании. При помощи функции памяти возможны сохранение и вызов комфортных положений сидений для трех водителей или пассажиров.

Управление следующими системами возможно при помощи функции памяти:

- Сиденье, спинка сиденья и подголовник
- Рулевое колесо
- Наружные зеркала заднего вида
- Проекционный дисплей

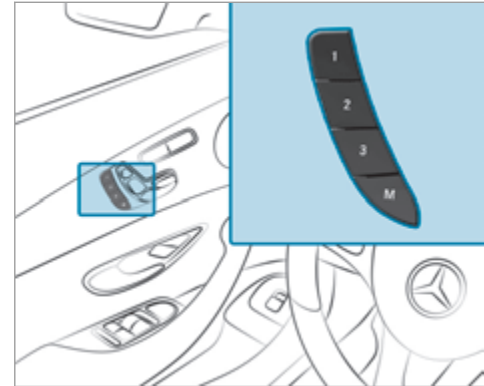

- ▶ **Сохранение:** приведите сиденье, проекционный дисплей и наружные зеркала заднего вида в требуемое положение.
- ▶ Нажмите на кнопку памяти "М" вместе с одной из кнопок сохранения положения 1, 2 или 3. Раздается сигнал подтверждения. Установки сохранены.
- ▶ **Вызов из памяти:** держите кнопку 1, 2 или 3 нажатой до тех пор, пока все системы комфорта сиденья не будут находиться в сохраненном положении.

Возможности размещения багажа

Указания по загрузке автомобиля

- ▲ **ОСТОРОЖНО** Опасность отравления отработавшими газами

Двигатели внутреннего сгорания производят выброс токсичных отработавших газов, например моноокись углерода. Если дверь багажного отделения открыта при работающем двигателе, особенно во время движения, отработавшие газы могут попасть в салон автомобиля.

- ▶ Всегда выключайте двигатель перед открыванием двери багажного отделения.

- ▶ Никогда не производите движение с открытой дверью багажного отделения.

- ▲ **ОСТОРОЖНО** Опасность травмирования незакрепленными предметами в автомобиле

Если находящиеся в автомобиле предметы, багаж или груз не закреплены должным образом, существует опасность их смещения, опрокидывания или падения, при котором они могут задеть находящихся в автомобиле людей.

Существует опасность травмирования, в особенности при торможении или внезапном изменении направления движения!

- ▶ Всегда размещайте предметы так, чтобы они не могли перемещаться во время движения.
- ▶ Зафиксируйте находящиеся в автомобиле предметы, багаж или груз во избежание их смещения или опрокидывания.

- ▲ **ОСТОРОЖНО** Опасность получения травмы из-за неправильного размещения предметов

При неправильном размещении предметов в салоне автомобиля существует опасность их смещения или падения, при этом они могут задеть сидящих в автомобиле. Кроме того, держатели для напитков, открытые вещевые отсеки и держатели для мобильных телефонов в случае аварии не всегда способны удерживать находящиеся в них предметы.

Существует опасность травмирования, в особенности при торможении или внезапном изменении направления движения!

- ▶ Всегда размещайте предметы так, чтобы они не могли упасть в таких или подобных ситуациях.
- ▶ Всегда следите за тем, чтобы предметы не выступали из вещевых отсеков или багажных сеток.
- ▶ Закрывайте запираемые вещевые отсеки перед началом движения.
- ▶ Всегда размещайте и закрепляйте тяжелые, твердые, острые предметы, предметы с острыми краями, а также бьющиеся или слишком большие предметы в багажнике.

⚠ ОСТОРОЖНО Опасность ожога о выпускные трубы или насадки выпускных труб

Выпускные трубы и насадки выпускных труб могут быть очень горячими. При касании этих деталей автомобиля можно получить ожог.

- ▶ Всегда соблюдайте осторожность, находясь рядом с выпускными трубами или насадками выпускных труб.
- ▶ Перед касанием необходимо подождать остывания деталей автомобиля.

Ходовые качества Вашего автомобиля зависят от распределения груза. При загрузке соблюдайте следующие указания:

- Общая масса перевозимого груза, включая пассажиров, не должна превышать полную нормативную массу или допустимые нагрузки на мосты автомобиля.
- Не загружайте автомобиль выше верхней кромки спинки сидений.
- При перевозке предметов в багажнике всегда устанавливайте двойную шторку (шторка багажного отделения и защитная сетка).
- По возможности, всегда транспортируйте груз позади незанятых сидений.

- Зафиксируйте груз в крепежных проушинах, равномерно распределив по ним нагрузку.

Вещевые отсеки в салоне

Обзор передних вещевых отсеков

Учитывайте указания по загрузке автомобиля (→ стр. 100).

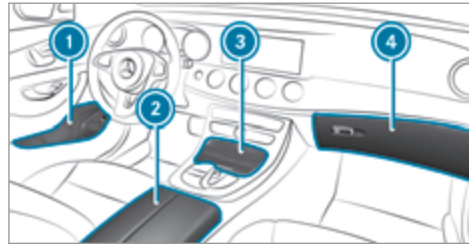

- ① Вещевой отсек в дверях
- ② Вещевой отсек / отсек для телефона в подлокотнике с подключениями для мультимедийных устройств и вещевой отсек, например, для MP3-плеера

- ③ Вещевой отсек в центральной консоли спереди с гнездом для подключения прибора USB (в зависимости от комплектации автомобиля)
- ④ Вещевой ящик

Блокировка / разблокировка вещевого ящика

Учитывайте указания по загрузке автомобиля (→ стр. 100).

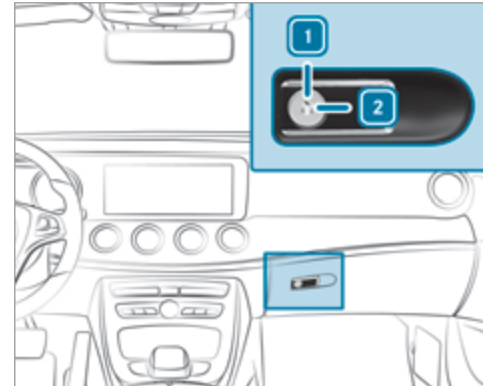

- ▶ Поверните аварийный ключ на четверть оборота вправо **2** (блокировка) или влево **1** (разблокировка).

Открытие отделения для очков

Учитывайте указания по загрузке автомобиля (→ стр. 100).



- ▶ **Открытие:** нажмите на кнопку **1**.

Открытие вещевого отсека в подлокотнике в задней части салона

Учитывайте указания по загрузке автомобиля (→ стр. 100).

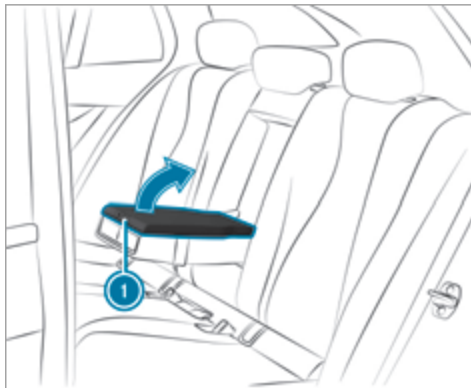

- ▶ **Открытие:** нажмите на фиксатор **1** и поднимите вверх крышку подлокотника.

Увеличение объема багажника за счет многоместного заднего сиденья

Откидывание спинки сиденья в задней части автомобиля вперед

▲ ОСТОРОЖНО Опасность несчастного случая из-за незафиксированного заднего многоместного сиденья / заднего сиденья и спинки сиденья

Если заднее многоместное сиденье / заднее сиденье и спинка сиденья не зафиксированы, то они могут откинуться вперед, например, при торможении или аварии.

- Вследствие этого заднее многоместное сиденье / заднее сиденье или спинка сиденья может прижать находящегося на сиденье человека к ремню безопасности. Ремень безопасности не в состоянии обеспечить предусмотренную защиту и может дополнительно травмировать Вас.
- Спинка сиденья не сможет удержать находящиеся в багажнике предметы или багаж.

- ▶ Перед каждой поездкой проверяйте, что спинка сиденья и заднее многоместное сиденье / заднее сиденье зафиксированы.

Если спинка сиденья не зафиксировалась и не заблокировалась, то это отображается на мультимедийном дисплее комбинации приборов.

Центральную и крайние спинки сиденья можно откидывать вперед отдельно.

Правую крайнюю спинку сиденья можно откинуть вперед только вместе с центральной спинкой сиденья.

Разблокировка крайних спинок сидений производится электрически с помощью ручек разблокировки либо в багажнике, либо сбоку на спинках сидений.

- ▶ Полностью опустите вниз подголовник спинки сиденья в задней части салона.

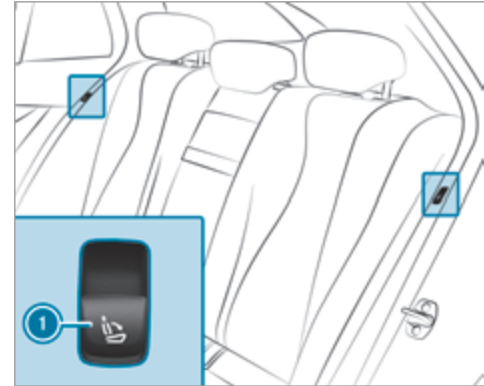
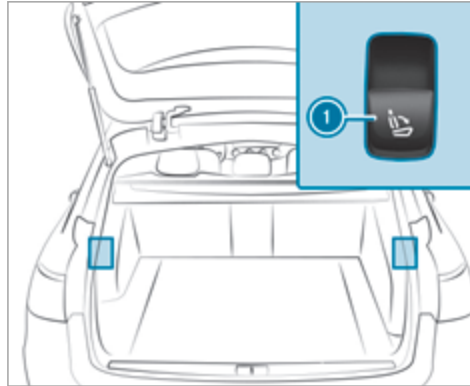

- ▶ **Левая и правая спинки сидений:** нажмите на правую или левую кнопку ①. Соответствующая спинка сиденья откидывается вперед.

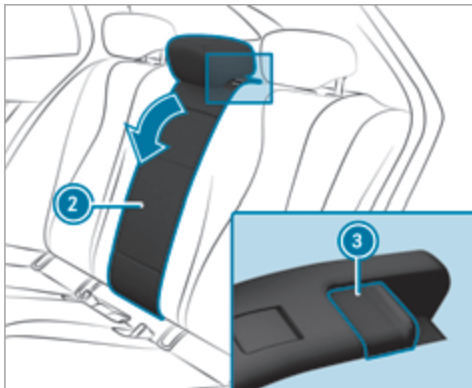

- ▶ **Центральная спинка сиденья:** потяните фиксатор ③ спинки сиденья ② вперед.
- ▶ Откиньте спинку сиденья ② вперед.

Откидывание спинки сиденья в задней части автомобиля в исходное положение

! **УКАЗАНИЕ** Повреждение ремня безопасности

При откидывании назад спинки сиденья возможно защемление ремня безопасности, которое может вызвать его повреждение.

- ▶ Следите за тем, чтобы ремень безопасности при откидывании назад спинки сиденья не был защемлен.

Если спинка сиденья не зафиксировалась и не заблокировалась, то это отображается на мультифункциональном дисплее комбинации приборов.

- ▶ При необходимости передвиньте сиденье водителя или переднего пассажира вперед.

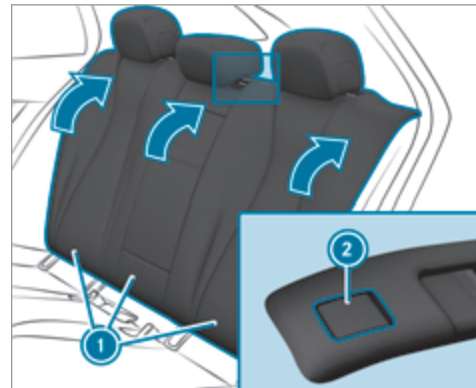

- ▶ Откиньте соответствующую спинку сиденья ① назад до фиксации.
- Левая и правая спинка сиденья:** если спинка сиденья заблокирована неправильно, то это отображается на мультифункциональном дисплее комбинации приборов.
- Центральная спинка сиденья:** если спинка сиденья заблокирована неправильно, то включается красная индикация блокировки ②.

Блокировка центральной спинки сиденья в задней части салона

Чтобы защитить багажное отделение от несанкционированного доступа, Вы можете заблокировать центральную спинку сиденья. Она может откидываться вперед только вместе с левой спинкой сиденья.

Обе спинки сиденья должны быть зафиксированы и соединены.

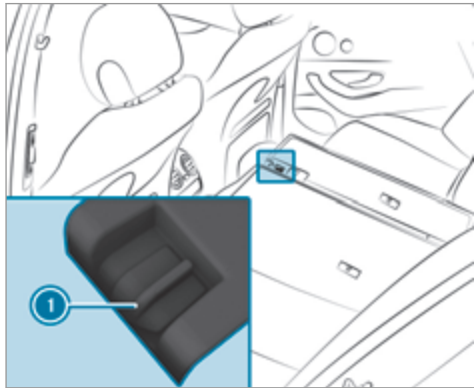

- ▶ Откиньте вперед центральную и левую спинку.
- ▶ **Блокировка:** передвиньте сдвижной фиксатор ① вверх. Механизм разблокировки средней спинки сиденья заблокирован.
- ▶ **Разблокировка:** передвиньте сдвижной фиксатор ① вниз.

Установка наклона спинок сиденья в задней части салона (положение для увеличения загрузки)

Для увеличения объема багажника Вы можете установить спинки сидений на 10° в более вертикальное положение (положение для увеличения загрузки).

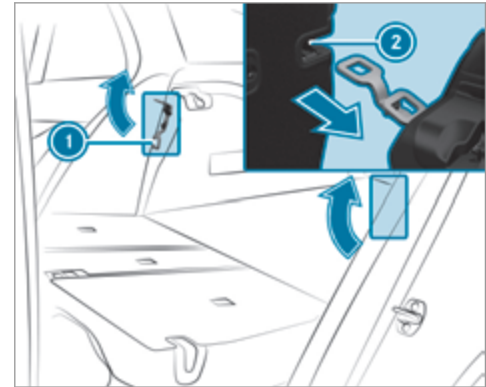

- ▶ Откиньте спинку сиденья вперед (→ стр. 102).
- ▶ Откиньте скобу ① в направлении стрелки.
- ▶ Откиньте спинку сиденья ② до скобы ① назад так, чтобы она зафиксировалась.

Крепление сумки для лыж и сноубордов в багажнике

▲ ОСТОРОЖНО Опасность травмирования при неправильном использовании чехла для лыж

Чехол для лыж в сочетании с крепежными ремнями не предназначен для удерживания никаких иных предметов кроме лыж.

Находящиеся в салоне люди при торможении или аварии могут пострадать при следующих обстоятельствах:

- если Вы перевозите другие тяжелые или имеющие острые края предметы в чехле для лыж,
- если Вы не закрепили чехол для лыж крепежными ремнями.

- ▶ Перевозите в чехле для лыж только лыжи.
- ▶ Всегда фиксируйте чехол для лыж крепежными ремнями, чтобы он не мог перемещаться по салону.

В сумке для лыж и сноубордов можно перевозить максимум четыре пары лыж или два сноуборда.

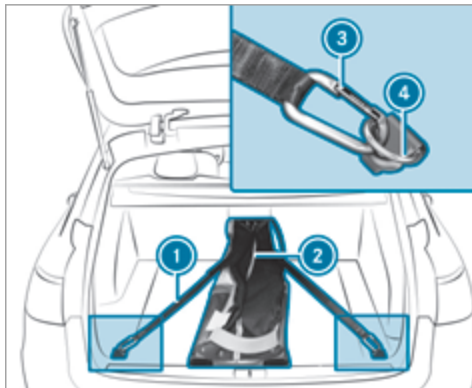

- ▶ Откиньте спинку среднего сиденья в задней части салона вперед.
- ▶ Продвиньте сумку между крайними спинками сиденья в задней части салона.
- ▶ Откройте застежку (2), загрузите в сумку лыжи или сноуборды, а затем закройте сумку.
- ▶ Стяжной ремень крепления лыж или сноубордов в сумке для лыж и сноубордов туго затяните за свободный конец.

- ▶ Закрепите крепежные ремни (1) крючками (3) замком вверх крест-накрест в крепежных прошинах (4).

Шторка багажного отделения с защитной сеткой (двойная шторка)

Указания по шторке багажного отделения

▲ ОСТОРОЖНО Опасность получения травмы из-за плохо закрепленных предметов

Шторка багажного отделения не может задержать или зафиксировать тяжелые предметы или багаж.

При резкой смене направления движения, торможении или при аварии незакрепленный багаж может попасть в Вас. Существует опасность травмирования- и даже опасность для жизни!

- ▶ Всегда размещайте предметы так, чтобы они не могли перемещаться во время движения.
- ▶ Фиксируйте предметы, багаж или груз от скольжения и опрокидывания даже при

использовании шторки багажного отделения, например крепежными ремнями.

! **УКАЗАНИЕ** Повреждение шторки багажного отделения при загрузке автомобиля

При загрузке автомобиля возможно повреждение шторки багажного отделения.

▶ Не кладите никаких предметов над нижней кромкой боковых стекол или на шторку багажного отделения.

Шторка багажного отделения и защитная сетка вместе образуют двойную шторку.

При закрывании двери багажника никакие предметы не должны препятствовать опусканию навешенной шторки багажного отделения. В противном случае шторка багажного отделения автоматически снова поднимается вверх.

Разматывание / сматывание шторки багажного отделения

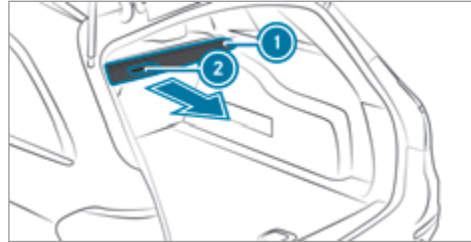

▶ **Разматывание:** потяните шторку багажного отделения ① за ручку ② назад и навесьте ее в крепления слева и справа.

Шторка багажного отделения автоматически поднимается при открытии двери багажника и снова опускается при закрытии двери багажника.

▶ **Сматывание:** высвободите шторку багажного отделения ① из креплений слева и справа и за ручку ② отведите ее вперед до полного сматывания.

Контурная пластина смотанной шторки багажного отделения может использоваться в трех положениях:

- откинута вверх на 45° (загрузка),
- горизонтальное положение (движение),
- откинута вниз и зафиксирована (положение, обеспечивающее отсутствие посторонних звуков при движении).

Монтаж / демонтаж двойной шторки

Условия

- Производите демонтаж из багажника, или – при откинутых вперед спинках сиденья – через левую заднюю дверь.
- Шторка багажного отделения и защитная сетка смотаны.

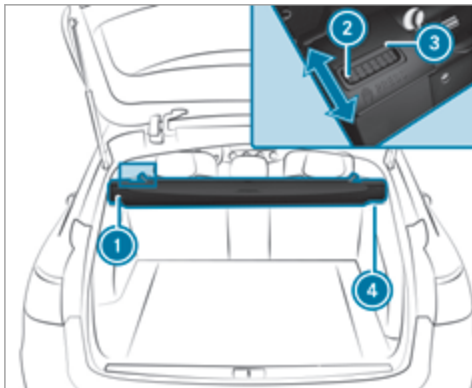

- ▶ **Демонтаж:** нажмите на кнопку ②.
- ▶ Поверните назад двойную шторку при поднятых спинках сидений.
- ▶ Выньте двойную шторку сначала из левого фиксатора ①, а затем из правого крепления ④.
- ▶ **Монтаж:** вставьте двойную шторку до упора в правое крепление ④.
- ▶ Положите двойную шторку в левое крепление и сдвиньте фиксатор ① так, чтобы двойная

шторка зафиксировалась с характерным щелчком.
Красный индикатор фиксатора ③ не должен быть больше виден.

Крепление двойной шторки к спинке сиденья в задней части салона

! **УКАЗАНИЕ** Повреждение двойной шторки при креплении к спинке сиденья

Если двойная шторка прикреплена к спинке сиденья, то возможно ее повреждение при откидывании назад спинок сиденья.

▶ Не откидывайте назад спинки сиденья.

Условие

- Спинки сиденья откинuty вперед.

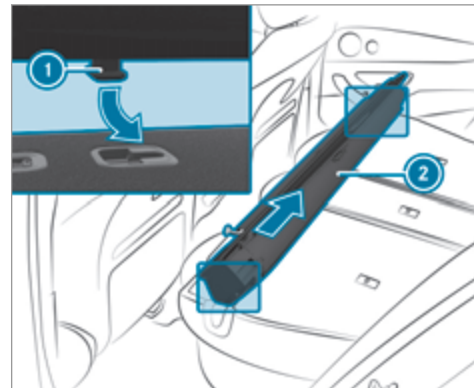

- ▶ Вставьте двойную шторку ② в обе направляющих ① и сдвиньте в направлении стрелки до упора.

Демонтаж двойной шторки производится в обратной последовательности.

Навешивание защитной сетки

▲ ОСТОРОЖНО Опасность получения травмы из-за плохо закрепленных предметов

Защитная сетка не может задержать или зафиксировать тяжелые предметы или багаж.

При резкой смене направления движения, торможении или при аварии незакрепленный багаж может попасть в Вас. Существует опасность травмирования- и даже опасность для жизни!

- ▶ Всегда размещайте предметы так, чтобы они не могли перемещаться во время движения.
- ▶ Фиксируйте предметы, багаж или груз от скольжения и опрокидывания даже при использовании защитной сетки, например крепежными ремнями.

По соображениям безопасности при перевозке груза всегда используйте защитную сетку.

Поврежденные защитные сетки теряют свои защитные функции и подлежат замене. Обратитесь в специализированную мастерскую с квалифицированным персоналом.

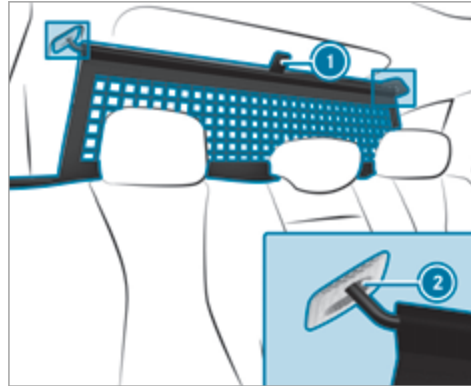

- ▶ **Защитная сетка без увеличения объема багажника:** вытяните защитную сетку из многоместного заднего сиденья за язычок ① далеко назад.
- ▶ Затем навесьте защитную сетку сначала в левую, а затем в правую проушину ②.

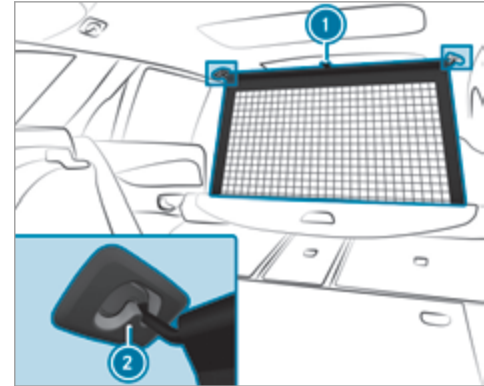

- ▶ **Защитная сетка с увеличением объема багажника:** отведите защитную сетку за язычок ① вверх и навесьте на проушины ②.

Обзор крепежных проушин

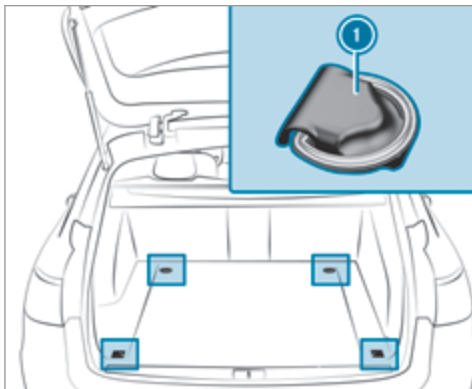

1 Крепежные проушины

Дополнительная информация:
Правила загрузки (→ стр. 100).

Обзор крючков для сумок

▲ ОСТОРОЖНО Опасность получения травмы при использовании крючков для сумок для крепления тяжелых предметов

Крючок для сумок не способен удерживать тяжелые предметы.

При торможении или резкой смене направления движения предметы или багаж могут начать перемещаться по салону и попасть в находящиеся в автомобиле люди.

- ▶ Навешивайте на крючок для сумок только легкие предметы.
- ▶ Никогда не навешивайте на крючок для сумок твердые, бьющиеся или обладающие острыми краями предметы.

Не превышайте максимальную нагрузку на крючок для сумок в 3 кг и не привязывайте к нему крепежные ремни для фиксации груза.

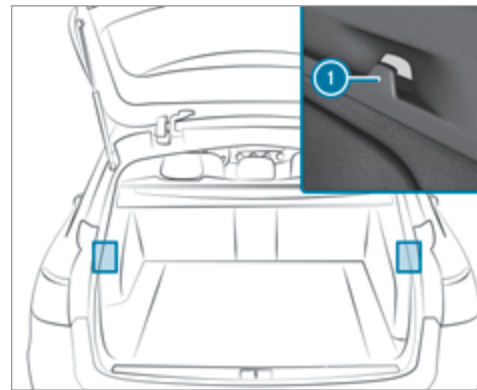

1 Крючки для сумок

Дополнительная информация:
Правила загрузки (→ стр. 100).

Комплект крепления багажа EASY-PACK

Указания по комплекту крепления багажа EASY-PACK

Комплект крепления багажа EASY-PACK позволяет гибко использовать Ваш багажник. Элементы комплекта расположены под полом багажника.

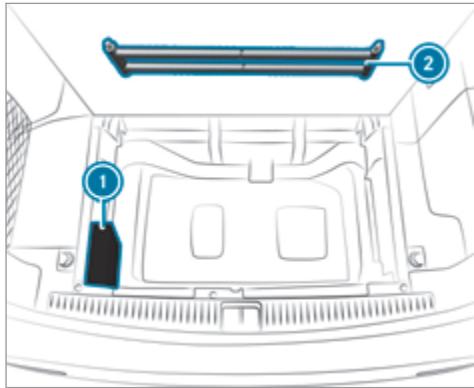

- ① Сумка с креплениями и держателями для багажа
- ② Телескопическая штанга

Вставка креплений в направляющие для фиксации багажа

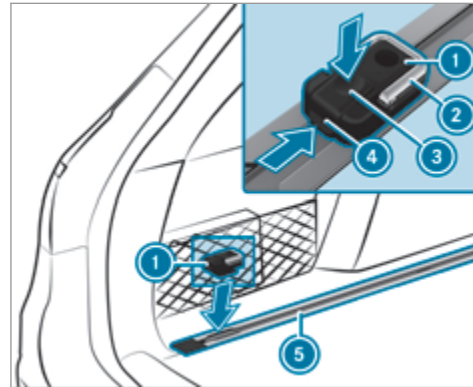

- ▶ Вставьте крепление ① в середину направляющей для фиксации багажа ⑤.
- ▶ Нажмите на кнопку разблокировки ③ и переместите крепление ① в направляющей для фиксации багажа ⑤ в требуемое положение.
- ▶ Отпустите кнопку разблокировки ③.

- ▶ Нажмите на кнопку фиксации ④. Крепление ① зафиксировано в направляющей для фиксации багажа ⑤.
- ▶ При необходимости откиньте вверх крепежную проушину ②.

Фиксация держателем для багажа

Условия:

- Держатели для багажа прижимают груз к боковине багажника и предотвращают его скольжение.
- Используйте для фиксации держателем для багажа только груз массой не более 7 кг и размерами, которые позволяют держателю для багажа надежно и безопасно зафиксировать груз.

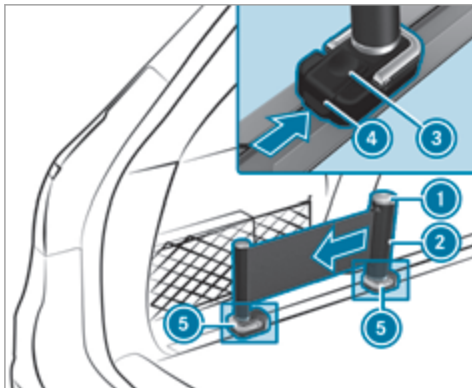

- ▶ **Монтаж:** вставьте два крепления ⑤ в левую или правую направляющую для фиксации багажа.
- ▶ Нажмите на кнопку разблокировки ① держателя для багажа ② и немного вытяните ленту.
- ▶ Вставьте держатель для багажа ② в крепление ⑤ и при этом нажмите на кнопку разблокировки ③ вниз до фиксации.

- ▶ Нажмите на кнопку разблокировки ① держателя для багажа и вытяните ленту в направлении стрелки.
- ▶ Вставьте груз между лентой и боковиной багажника.
- ▶ Одной рукой нажмите на кнопку разблокировки ① держателя для багажа.
- ▶ Другой рукой медленно отпустите ленту на груз, так чтобы он зафиксировался.
- ▶ Убедитесь, что кнопка фиксации ④ в креплениях ⑤ нажата. Крепления ⑤ зафиксированы в направляющих для фиксации багажа.
- ▶ **Демонтаж:** нажмите на кнопку разблокировки ③ соответствующего крепления ⑤ и вытяните держатель для багажа ② вверх.

Фиксация телескопической штангой

Условие:

Телескопическая штанга прижимает груз к задним сиденьям и предотвращают его скольжение.

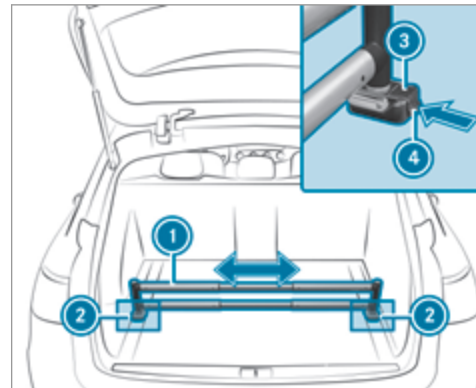

- ▶ **Монтаж:** вставьте по одному креплению ② в левую и правую направляющую для фиксации багажа и сдвиньте их в требуемое положение.
- ▶ Вставьте телескопическую штангу ① в крепления ②.
- ▶ При этом нажмите на кнопку разблокировки ③ и сдвиньте телескопическую штангу ① вниз до фиксации.

- ▶ Убедитесь, что кнопка фиксации ④ в креплениях ② нажата. Крепления ② зафиксированы в направляющих для фиксации багажа.
- ▶ **Демонтаж:** нажмите на кнопку разблокировки ③ соответствующего крепления ② и вытяните телескопическую штангу ① вверх.

Открытие дополнительного отсека под полом багажника

▲ ОСТОРОЖНО Опасность получения травмы из-за открытого пола багажника

При движении с открытым полом багажника предметы могут перемещаться по салону и попасть в находящиеся в автомобиле людей. Существует опасность травмирования, в особенности при торможении или внезапном изменении направления движения!

- ▶ Перед началом движения всегда закрывайте пол багажника.

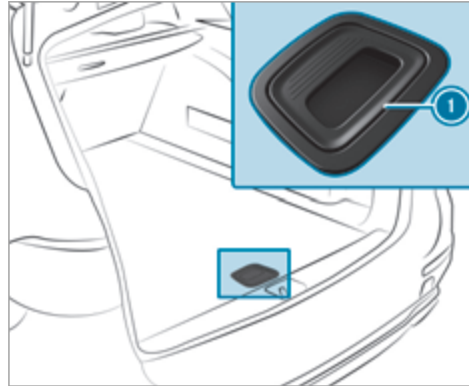

- ▶ **Открытие:** прижмите ручку ① в месте рифления вниз.
- ▶ Поднимите вверх пол багажника за ручку ①.
- ▶ Откиньте крючок на ленте обратной стороны пола багажника и зафиксируйте в водоотводном желобе.
- ▶ **Закрывание:** отсоедините крючок от водоотводного желоба и закрепите на кронштейне обратной стороны пола багажника.

- ▶ Откиньте пол багажника вниз, а затем прижмите ручку ① вниз так, чтобы пол заблокировался.

Крепление верхнего багажника

▲ ОСТОРОЖНО Опасность аварии при превышении максимальной нагрузки на крышу

Если Вы загружаете багаж на крышу, центр тяжести автомобиля повышается и изменяется поведение автомобиля на дороге.

Если Вы превысите максимальную допустимую нагрузку на крышу, это приведет к существенному ухудшению ходовых качеств автомобиля, его управляемости- и тормозных свойств.

- ▶ Обязательно соблюдайте максимальную нагрузку на крышу и адаптируйте свой стиль вождения к изменению нагрузки.

Значение максимальной нагрузки на крышу Вы найдете в разделе "Технические характеристики".

Предпосылки

- Используйте только проверенные и разрешенные "Мерседес-Бенц" верхние багажники.

- Убедитесь, что при установленном верхнем багажнике сдвижной верхний люк может полностью подниматься, а дверь багажника – полностью открываться.
- При установленном верхнем багажнике не открывайте панорамную сдвижную панель крыши. Панорамная сдвижная панель крыши откроется до упора и снова закроется автоматически.

- ▶ Закрепите верхний багажник на рейлингах на крыше.
- ▶ Соблюдайте руководство по монтажу от производителя.

Держатели для напитков

Монтаж / демонтаж держателя для напитков в центральной консоли

⚠ ОСТОРОЖНО Опасность аварии- и травмирования при пользовании держателями для напитков во время движения

Держатель для напитков не рассчитан на удержание емкостей во время движения.

Если Вы используете держатель для напитков во время движения, емкость может вылететь из держателя, а находящаяся в ней жидкость – пролиться. Жидкость может попасть на находящихся в автомобиле людей, которые могут получить ожог от попадания горячей жидкости. Это может отвлечь Вас от управления автомобилем, из-за чего Вы можете потерять контроль над автомобилем.

- ▶ Используйте держатели для напитков только при неподвижном автомобиле.
- ▶ Вставляйте в держатели для напитков только подходящие емкости.
- ▶ Закрывайте емкости, особенно, если они наполнены горячей жидкостью.

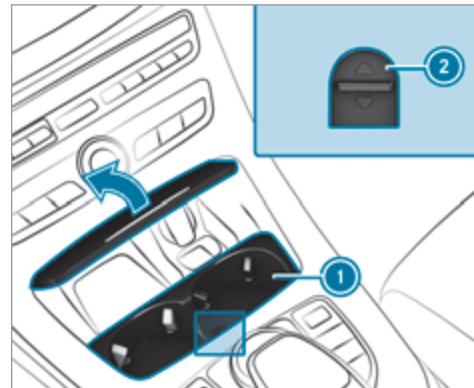

- ▶ **Демонтаж:** передвиньте фиксатор ② вперед и выньте держатель для напитков ①.
 - ▶ **Монтаж:** вставьте держатель для напитков ① и передвиньте фиксатор ② назад.
- ⓘ Резиновый коврик держателя для напитков можно вынимать для мойки, например чистой теплой водой.

Снятие / установка держателей для напитков в центральной консоли (механическая коробка передач)

▲ ОСТОРОЖНО Опасность аварии- и травмирования при пользовании держателями для напитков во время движения

Держатель для напитков не рассчитан на удерживание емкостей во время движения.

Если Вы используете держатель для напитков во время движения, емкость может вылететь из держателя, а находящаяся в ней жидкость – пролиться. Жидкость может попасть на находящихся в автомобиле людей, которые могут получить ожог от попадания горячей жидкости. Это может отвлечь Вас от управления автомобилем, из-за чего Вы можете потерять контроль над автомобилем.

- ▶ Используйте держатели для напитков только при неподвижном автомобиле.
- ▶ Вставляйте в держатели для напитков только подходящие емкости.
- ▶ Закрывайте емкости, особенно, если они наполнены горячей жидкостью.

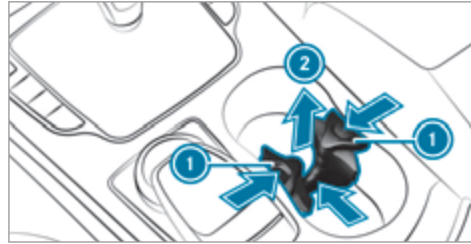

- ▶ **Снятие:** обе верхние части держателя для напитков ① сдвиньте внутрь до высвобождения из фиксаторов.
- ▶ Подвиньте держатель для напитков вперед и выньте его ②.

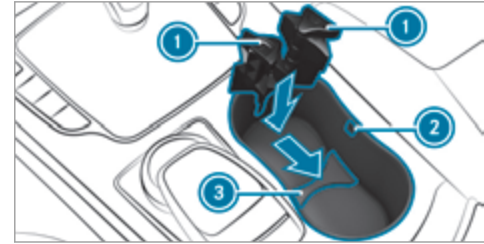

- ▶ **Установка:** вставьте держатель для напитков спереди и задвиньте его до края ③.
- ▶ Клин в верхней части держателя для напитков при этом должен быть направлен вверх.
- ▶ Сдвиньте наружу верхние части держателей для напитков ① до их фиксации справа и слева ②.
- ① Резиновый коврик держателя для напитков можно вынимать для мойки, например чистой теплой водой.

Открытие держателя для напитков в подлокотнике в задней части автомобиля

! **УКАЗАНИЕ** Повреждение держателя для напитков

При откидывании назад подлокотника в задней части салона может произойти повреждение держателя для напитков.

▶ Откидывайте назад подлокотник в задней части салона только при закрытом держателе для напитков.

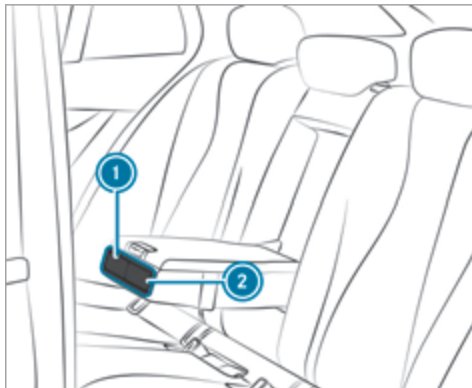

▶ **Открытие:** нажмите на держатель для напитков ① или ②.

▶ **Раскладывание или складывание:** вставьте или удалите емкость в держатель для напитков ① или ②.

Пепельница и прикуриватель

Использование пепельницы в передней части центральной консоли

! **УКАЗАНИЕ** Повреждение вещевого отделения под пепельницей

Вещевое отделение под пепельницей не рассчитано на воздействие высоких температур и может быть повреждено, если положить горящую сигарету.

▶ Убедитесь, что пепельница полностью зафиксировалась.

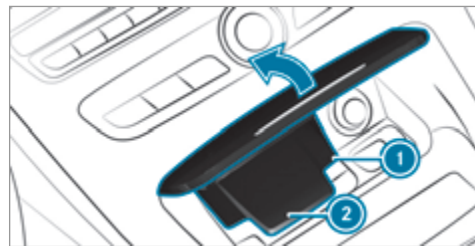

▶ **Открытие:** отожмите вверх крышку пепельницы с правой ② или левой стороны.

- ▶ **Вынимание лотка:** слегка отожмите лоток ❶ вперед и выньте его вверх.
- ▶ **Установка лотка:** вставьте лоток ❶ в держатель, нажав до фиксации.

Использование пепельницы в задней части салона

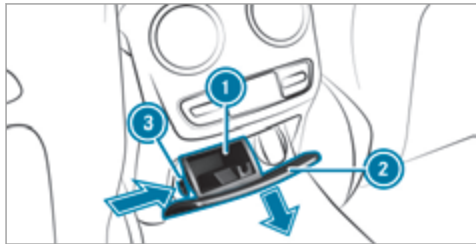

- ▶ **Открытие:** откройте крышку ❷ потянув за край.
- ▶ **Вынимание лотка:** нажмите на рифление ❸ слева и выньте лоток ❶ вверх.
- ▶ **Установка лотка:** вставьте лоток ❶ сверху и вдавите его в держатель до фиксации.

Пользование прикуривателем

▲ ОСТОРОЖНО Опасность пожара - и травмирования вследствие горячего прикуривателя

При прикосновении к горячему нагревательному элементу прикуривателя или к горячему патрону Вы можете обжечься.

Кроме того, возможно возгорание воспламеняющихся материалов:

- при падении горячего прикуривателя,
- Если, например, дети прижимают горячий прикуриватель к предметам.

- ▶ Всегда держите прикуриватель за ручку.
- ▶ Всегда следите за тем, чтобы дети не имели доступа к прикуривателю.
- ▶ Никогда не оставляйте детей в автомобиле без присмотра.

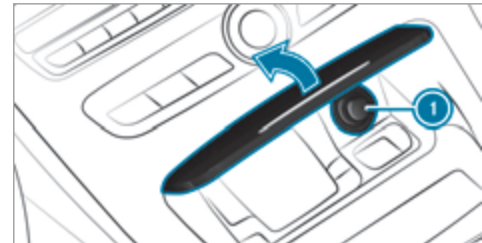

- ▶ Нажмите на прикуриватель ❶. Когда спираль накалится, прикуриватель выдвигается.

Розетки

Пользование гнездом электропитания на 12 В в центральной консоли впереди

Предпосылки

- Подключайте только приборы с максимальной мощностью не более 180 ватт (15 ампер).
- Если Вы подключаете прибор к гнезду электропитания на 12 В, оставьте крышку вещевого отсека открытой.

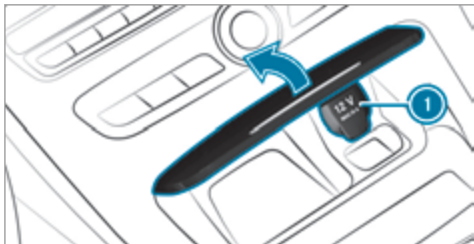

- ▶ Откройте крышку ❶ гнезда электропитания и вставьте штекер прибора.

Пользование гнездом электропитания на 12 В в задней части автомобиля

Условие

Подключайте только приборы с максимальной мощностью не более 180 ватт (15 ампер).



- ▶ Слегка нажмите впереди на декоративный элемент крышки ❷.
- ▶ Откройте крышку ❶ гнезда электропитания и вставьте штекер прибора.

Пользование розеткой на 230 В в задней части автомобиля

- ⚠ **ОПАСНО** Опасность для жизни при поврежденном соединительном кабеле или поврежденной розетке

Если подключен подходящий прибор, то к розетке на 230 В подается высокое напряжение. Если соединительный кабель или розетка на 230 В выдернут(-а) из обшивки, поврежден(-а)

или намочен(-а), Вы можете получить удар электрическим током.

- ▶ Используйте только сухой и неповрежденный соединительный кабель.
- ▶ При выключенном зажигании убедитесь в том, что розетка на 230 В сухая.
- ▶ Немедленно обратитесь в специализированную мастерскую с квалифицированным персоналом для проверки или замены выдернутой из обшивки или поврежденной розетки на 230 В.
- ▶ Ни в коем случае не вставляйте соединительный кабель в выдернутую из обшивки или поврежденную розетку на 230 В.

- ⚠ **ОПАСНО** Опасность для жизни вследствие неквалифицированного обращения с розеткой

Вы можете получить удар электрическим током:

- при попадании конечностей в розетку,
- при вставлении в розетку неподходящих приборов или посторонних предметов.

- ▶ Подключайте к розетке только подходящие приборы.

Предпосылки

- Подключайте только приборы с подходящим штекером, отвечающим соответствующим стандартам, специфичным для конкретной страны пребывания.
- Подключайте только приборы с максимальной мощностью не более 150 ватт.
- Не используйте многоместных розеток.

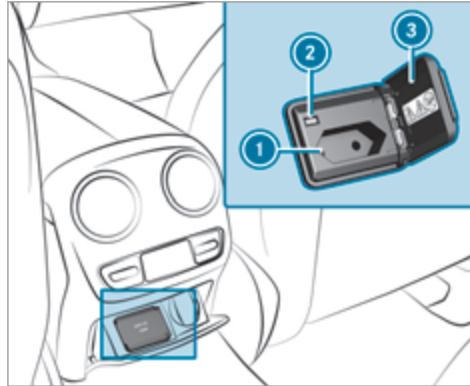

- ▶ Откройте крышку ③.
- ▶ Вставьте штекер прибора в розетку на 230 В ①. При достаточно высоком напряжении бортовой сети контрольная лампа ② загорается.

Пользование гнездом электропитания на 12 В в багажном отделении

Предпосылка

Подключайте только приборы с максимальной мощностью не более 180 ватт (15 ампер).

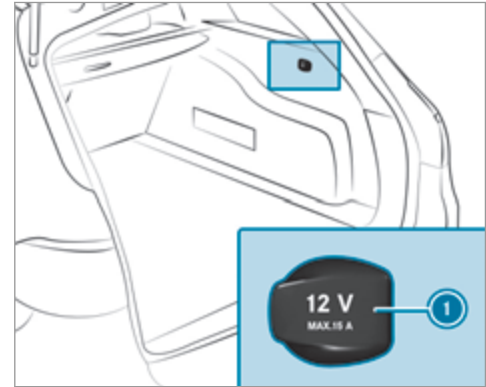

- ▶ Откройте крышку ① гнезда электропитания и вставьте штекер прибора.

Беспроводная зарядка мобильного телефона и соединение с наружной антенной

Указания, касающиеся беспроводной зарядки мобильного телефона

⚠ ОСТОРОЖНО Опасность получения травмы из-за неправильного размещения предметов

При неправильном размещении предметов в салоне автомобиля существует опасность их смещения или падения, при этом они могут задеть сидящих в автомобиле. Кроме того, держатели для напитков, открытые вещевые отсеки и держатели для мобильных телефонов в случае аварии не всегда способны удержать находящиеся в них предметы.

Существует опасность травмирования, в особенности при торможении или внезапном изменении направления движения!

- ▶ Всегда размещайте предметы так, чтобы они не могли упасть в таких или подобных ситуациях.
- ▶ Всегда следите за тем, чтобы предметы не выступали из вещевых отсеков или багажных сеток.

- ▶ Закрывайте запираемые вещевые отсеки перед началом движения.
- ▶ Всегда размещайте и закрепляйте тяжелые, твердые, острые предметы, предметы с острыми краями, а также бьющиеся или слишком большие предметы в багажнике / багажном отделении.

Учитывайте указания по загрузке автомобиля.

⚠ ОСТОРОЖНО Опасность пожара вследствие размещения предметов в отсеке для мобильного телефона

При размещении предметов в отсеке для мобильного телефона предметы могут сильно нагреться вплоть до возгорания.

- ▶ Не кладите других предметов, в особенности предметов из металла, в отсек для мобильного телефона.

! УКАЗАНИЕ Повреждение предметов вследствие размещения их в отсеке для мобильного телефона

При размещении предметов в отсеке для мобильного телефона предметы могут быть

повреждены вследствие воздействия электромагнитных полей.

- ▶ Не кладите кредитных карт, носителей информации и прочих предметов, чувствительных к электромагнитным полям, в отсек для мобильного телефона.

! УКАЗАНИЕ Повреждение жидкостями отсека для мобильного телефона

Проливание жидкостей в отсек для мобильного телефона может привести к повреждению отсека для мобильного телефона.

- ▶ Не проливайте жидкостей в отсек для мобильного телефона.

- В зависимости от комплектации автомобиля мобильный телефон соединяется с внешней антенной автомобиля при помощи модуля зарядки.
- Функция зарядки и возможность беспроводного соединения мобильного телефона с внешней антенной автомобиля доступны только при включенном зажигании.
- Зарядка мобильных телефонов небольшого размера не всегда возможна в любом месте отсека для мобильного телефона.

- При использовании большого мобильного телефона, не плотно прилегающего к отсеку для мобильного телефона, его зарядка и соединение с наружной антенной автомобиля могут быть невозможны.
- В процессе зарядки мобильный телефон может нагреться. При включенном кондиционере мобильный телефон в отсеке для мобильного телефона может охладиться. Наивысшая мощность охлаждения в отсеке для мобильного телефона достигается при закрытом регуляторе в вещевом ящике.

Беспроводная зарядка мобильного телефона

Предпосылки

- Ваш мобильный телефон должен быть приспособлен к беспроводной зарядке (мобильный телефон, совместимый с Qi). Перечень мобильных телефонов, совместимых с Qi, Вы найдете в Интернете:
<http://www.mercedes-benz.com/connect>
- Для эффективности зарядки и соединения с наружной антенной автомобиля снимите защитный чехол с мобильного телефона.
- При зарядке по возможности используйте подкладку.

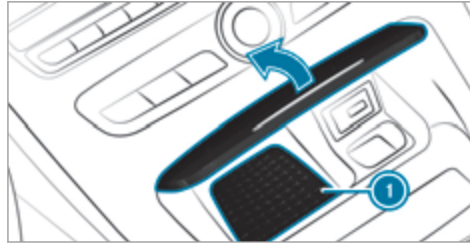

- ▶ По возможности положите мобильный телефон по центру подкладки ① дисплеем вверх. Мобильный телефон автоматически заряжается, это распознается по реакции мобильного телефона и по символу зарядки на дисплее мультимедийной системы.
Помехи при зарядке индицируются на дисплее мультимедийной системы.
- ① Для очистки подкладку ① можно вынуть.

Снятие / установка коврика

▲ ОСТОРОЖНО Опасность аварии из-за предметов в пространстве для ног водителя

Предметы в пространстве для ног водителя могут ограничивать ход педалей и блокировать нажатую педаль.

Это угрожает эксплуатационной безопасности автомобиля и безопасности движения.

- ▶ Все предметы в автомобиле должны быть размещены надежно, чтобы они не смогли попасть в пространство для ног водителя.
- ▶ Коврики должны быть всегда жестко зафиксированы согласно предписаниям, чтобы всегда обеспечивалось достаточное свободное пространство для хода педалей.
- ▶ Не используйте незакрепленные коврики и не кладите несколько ковриков друг на друга.

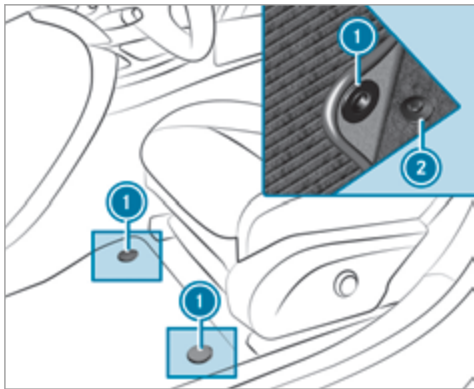

▶ **Установка:** нажав на кнопки ①, закрепите их на держателях ②.

▶ **Снятие:** потянув коврик, снимите его с держателей ②.

Наружное освещение

Изменение установки системы освещения при поездках за границу

Автомобили с галогенными или статическими светодиодными фарами: изменение установки фар не требуется. Требования законодательства выполняются также в странах с порядком движения по стороне дороги, отличной от стороны движения в стране допуска автомобиля к эксплуатации.

Автомобили с системой освещения Intelligent Light System: перед пересечением границы в страны с порядком движения по другой (левой) стороне дороги необходимо произвести изменение установки фар на симметричный ближний свет (→ стр. 130).

После изменения установки фар:

- Водители встречного транспорта не ослепляются.
- Край проезжей части менее высвечивается в даль и в высоту.
- Функции "Освещение для движения по автострате" и "Расширенный противотуманный свет" недоступны.

После возвращения необходимо вернуть установку фар на асимметричный ближний свет.

Системы освещения и ответственность водителя



Различные системы освещения автомобиля являются лишь вспомогательными средствами. Ответственность за соответствие освещения автомобиля актуальным световым условиям и условиям видимости, действующим законодательным положениям и дорожной ситуации несет водитель автомобиля.

Переключатель света

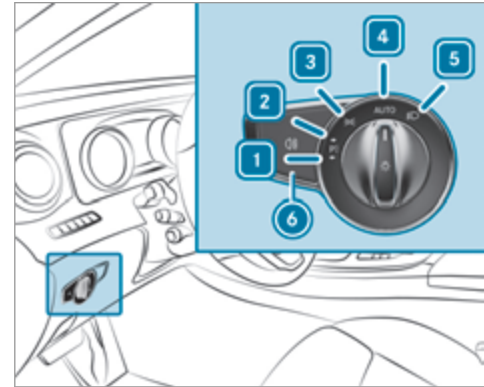
Управление переключателем света



- ▶ 1 ↔P Парковочный свет слева
- ▶ 2 P↔ Парковочный свет справа
- ▶ 3 ⤵ Стояночный свет и освещение номерного знака



- ▶ **4**  Автоматический режим управления светом фар (предпочтительное положение переключателя света)
- ▶ **5**  Ближний свет / дальний свет
- ▶ **6**  Включение или выключение заднего противотуманного света

При активировании ближнего света контрольная лампа стояночного света деактивируется и заменяется контрольной лампой включения ближнего света.

Всегда ставьте автомобиль на стоянку в безопасном месте в соответствии с предписаниями законодательства, обеспечив достаточное освещение автомобиля.

! **УКАЗАНИЕ** Разряд аккумуляторной батареи вследствие эксплуатации стояночного света

Эксплуатация стояночного света в течение нескольких часов оказывает нагрузку на аккумуляторную батарею.

- ▶ По возможности включайте правый  или левый  парковочный свет.

При сильном разряде аккумуляторной батареи стояночный или парковочный свет автоматически

отключается в пользу следующего пуска двигателя автомобиля.

При открывании двери водителя наружное освещение (кроме стояночного и парковочного света) автоматически выключается.

Автоматический режим управления светом фар

Включение и выключение стояночного света, ближнего света и света для движения в дневное время производится автоматически в соответствии с состоянием зажигания, ходом двигателя и внешними световыми условиями.

! **ОСТОРОЖНО** Опасность аварии вследствие выключенного ближнего света при ограничении видимости

Если переключатель света находится в положении , то ближний свет не включается автоматически при тумане, снегопаде и прочих ограничениях видимости, например при образовании брызг воды.

- ▶ В таких ситуациях поверните переключатель света в положение .

Автоматическое включение наружного освещения является лишь вспомогательным средством. Ответственность за освещенность автомобиля всегда несет водитель.

Включение или выключение заднего противотуманного света

Предпосылка

Переключатель света находится в положении  или .

- ▶ Нажмите на кнопку .

Учитывайте действующие в соответствующих странах предписания по пользованию задним противотуманным фонарем.

Регулировка угла наклона фар (галогенные фары без активной ходовой части)

При помощи регулятора угла наклона фар Вы можете адаптировать световой конус фар к степени загрузки автомобиля.

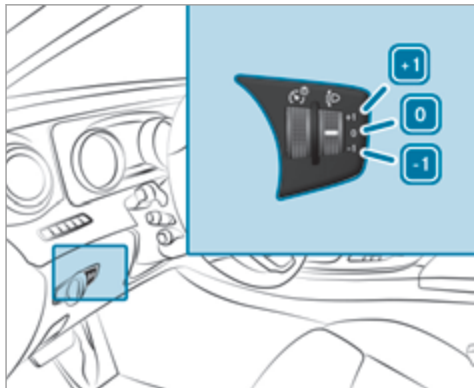

- + **1** Опускание светового конуса фары при сильно загруженном багажнике и при использовании максимально допустимой нагрузки на задний мост
 - 0** Нормальное положение
 - **1** Поднимание светового конуса фар при занятости всех сидений
- ▶ Поверните регулятор угла наклона фар в положение, соответствующее степени загрузки автомобиля.

Управление комбинированным переключателем света

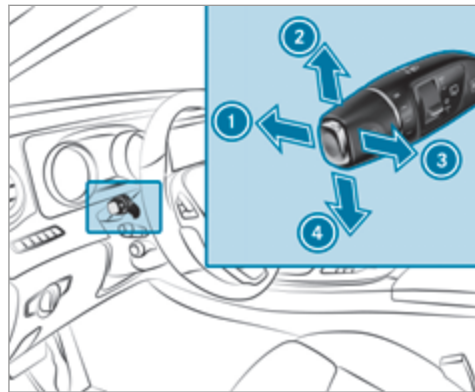

- 1** Дальний свет
- 2** Указатель поворота справа
- 3** Предупредительный световой сигнал
- 4** Указатель поворота слева

- ▶ Потяните комбинированный переключатель в соответствующем направлении стрелки или нажмите на него.

Ручное включение дальнего света

- ▶ **Автомобили с системой адаптации фар дальнего света с расширенными функциями:** поверните переключатель света в положение .
 - Нажмите на комбинированный переключатель в направлении стрелки **1** с преодолением точки сопротивления.

При активировании дальнего света контрольная лампа ближнего света деактивируется и заменяется контрольной лампой включения дальнего света.

- ▶ **Выключение дальнего света:** потяните комбинированный переключатель в исходное положение.
- ▶ **Кратковременное включение указателя поворота:** коротко нажмите на комбинированный переключатель до точки сопротивления в направлении стрелки **2** или **4**. Соответствующий указатель поворота мигает три раза.
- ▶ **Продолжительное включение указателя поворота:** нажмите на комбинированный переключатель в направлении стрелки **2** или **4** с преодолением точки сопротивления.

Включение или выключение аварийной световой сигнализации

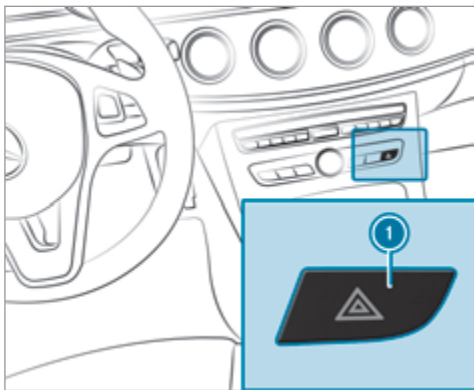

▶ Нажмите на кнопку ❶.

Аварийная световая сигнализация автоматически включается:

- после срабатывания подушки безопасности,
- при сильном торможении со скорости более 70 км/ч до полной остановки автомобиля.

Аварийная световая сигнализация автоматически выключается, если после экстренного торможения до полной остановки автомобиль снова достигает скорости выше 10 км/ч.

Адаптивные функции светодиодных фар MULTIBEAM LED

Функционирование системы освещения Intelligent Light System

Фары MULTIBEAM LED адаптируются к дорожной и погодной ситуации и располагают расширенными функциями для улучшения освещения дорожного полотна.

Система состоит из следующих функций:

- Адаптивная система освещения поворотов (→ стр. 126)
- Дополнительная подсветка поворотов (→ стр. 127)
- Система освещения для движения по автострате (→ стр. 127)
- Расширенный противотуманный свет (→ стр. 127)
- Свет для движения при плохой погоде (→ стр. 128)
- Внутригородской свет "Citylicht" (→ стр. 128)

Система активируется только в темноте.

Адаптивная система освещения поворотов



Функции адаптивной системы освещения поворотов:

- Фары следуют движению рулевого колеса.
- При движении расширяется высвечивание важных зон.
- **Автомобили с системой удержания полосы движения, с пакетом вспомогательных систем водителя, с пакетом вспомогательных систем водителя с расширенными функциями или с системой распознавания дорожных знаков:** адаптивная система освещения поворотов анализирует траекторию полосы движения Вашего автомобиля, обеспечивая

заблаговременную адаптацию освещения поворотов.

Функция активирована при включенном ближнем свете.

Функция "Освещение выполняемого поворота"



Дополнительная подсветка поворотов расширяет угол высвечивания дорожного полотна в направлении поворота, таким образом улучшая обзор, например, крутых поворотов. Ее активирование возможно только при включенном ближнем свете.

Функция активирована:

- при скорости движения ниже 40 км/ч и включенном указателе поворота или повернутом рулевым колесе,

- при скорости движения от 40 км/ч до 70 км/ч и повернутом рулевым колесе.

Функция кругового движения и перекрестка:

дополнительная подсветка поворотов активируется с обеих сторон посредством анализа актуального местонахождения автомобиля системой GPS. Она остается активированной до выхода из кругового движения или перекрестка.

Система освещения для движения по автостраде

Система освещения для движения по автостраде повышает радиус действия и яркость светового конуса и обеспечивает повышенную дальность видимости.



Функция активируется, если система распознает движение по автостраде:

- путем измерения скорости движения,
- при помощи мультифункциональной камеры,
- при помощи системы GPS.

Функция не активирована:

- при скорости движения ниже 80 км/ч,

Расширенный противотуманный свет

Расширенный противотуманный свет уменьшает ослепление встречного транспорта и лучше высвечивает край проезжей части.



Функция активирована:

- при скорости движения ниже 70 км/ч и включенном заднем противотуманном свете.

Функция не активирована:

- при скорости движения выше 100 км/ч после активирования,
- при выключенном заднем противотуманном свете.

Свет для движения при плохой погоде

Свет для движения при плохой погоде сокращает возникающее при дождливой погоде отражение света путем целенаправленного приглушения отдельных светодиодов фары. Слепление водителя и других участников дорожного движения сокращается.

Внутригородской свет "Citylicht"

Внутригородской свет "Citylicht" улучшает высвечивание боковых зон в населенных пунктах путем широкого распределения света.

Функция активирована:

- при движении с низкой скоростью,
- в освещенных зонах внутри городов.

Включение или выключение системы освещения Intelligent Light System

Условие

Переключатель света находится в положении .

Мультимедийная система:

 A/м  Свет  Intelligent Light System

 Включите или выключите функцию.

Система адаптации фар дальнего света с расширенными функциями

Функционирование системы адаптации фар дальнего света с расширенными функциями

 **ОСТОРОЖНО** Опасность аварии несмотря на наличие системы адаптации фар дальнего света с расширенными функциями

Система адаптации фар дальнего света с расширенными функциями не реагирует на следующих участников дорожного движения:

- участники дорожного движения, не имеющие освещения, например пешеходы,

- участники дорожного движения, имеющие слабое освещение, например велосипедисты,
- участники дорожного движения, освещение которых закрыто, например, разделительным барьером дороги.

В крайне редких случаях система адаптации фар дальнего света с расширенными функциями никак не реагирует на других участников дорожного движения, имеющих собственное освещение, или реагирует несвоевременно.

Вследствие этого в таких или аналогичных ситуациях не производится деактивирование автоматического дальнего света, или, несмотря на это, производится его активирование.

 Всегда внимательно следите за дорожной ситуацией и своевременно выключайте дальний свет.

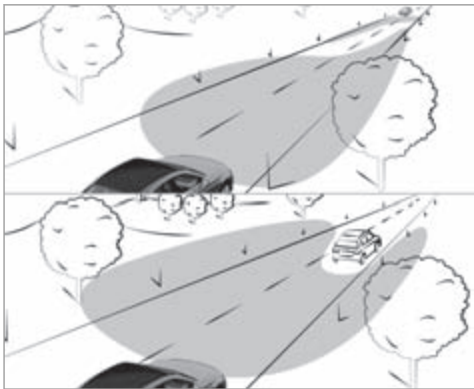

Система адаптации фар дальнего света производит автоматическое переключение между следующими режимами:

- Ближний свет
- Приглушенный дальний свет
- Дальний свет

Приглушенный дальний свет вместе с дальним светом проходит мимо других участников дорожного движения, не ослепляя их. Движущийся впереди

автомобиль находится в зоне, освещаемой ближним светом.

При скорости движения выше 30 км/ч:

- Если не распознается никаких других участников движения, то автоматически включается дальний свет.
- Если распознаются другие участники движения, автоматически включается приглушенный дальний свет.

При скорости движения ниже 25 км/ч или достаточном уличном освещении:

- Приглушенный дальний свет автоматически выключается.
- Дальний свет автоматически выключается.

При скорости движения выше 50 км/ч:

- Угол наклона фар ближнего света автоматически регулируется в зависимости от расстояния до других участников дорожного движения.

Оптический датчик системы находится за ветровым стеклом в зоне панели управления под крышей.

Пределы действия системы

Система адаптации фар дальнего света с расширенными функциями не может учитывать дорожные и погодные условия, а также дорожную ситуацию.

Распознавание может быть ограничено:

- при плохой видимости, например при тумане, сильном дожде или снегопаде,
- при загрязненных или закрытых датчиках.

Включение или выключение системы адаптации фар дальнего света с расширенными функциями

- ▶ **Включение:** поверните переключатель света в положение **AUTO**.
- ▶ Включите дальний свет при помощи комбинированного переключателя. Если дальний свет автоматически включается в темноте, то на мультифункциональном дисплее загорается контрольная лампа .
- ▶ **Выключение:** выключите дальний свет при помощи комбинированного переключателя.

Установка ближнего света

Мультимедийная система:

→ A/м → Свет → Установка ближнего света

- ▶ Выберите **Установка для правостороннего движения** или **Установка для левостороннего движения**.

Установка времени замедленного выключения наружного освещения

Условие

Переключатель света находится в положении **AUTO**.

Мультимедийная система:

→ A/м → Свет → Замедл. выключение внеш. освещения

Если данная функция включена, то после выключения двигателя на короткое время активируется наружное освещение.

- ▶ Установите время замедленного выключения освещения.

Включение / выключение освещения для ориентировки

Мультимедийная система:

→ A/м → Свет → Освещение для ориентировки

После разблокировки автомобиля наружное освещение горит в течение 30 секунд. При пуске двигателя освещение для ориентировки деактивируется, и активируется автоматический режим управления светом фар.

- ▶ Включите или выключите функцию.

Внутреннее освещение

Установка внутреннего освещения

Передняя панель управления под крышей

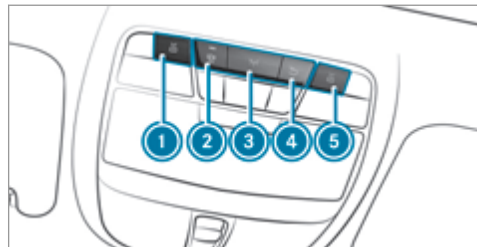

- ▶ ① Включение или выключение левой передней лампы для чтения
- ▶ ② Включение или выключение функции автоматического управления внутренним освещением
- ▶ ③ Включение или выключение внутреннего освещения в передней части автомобиля
- ▶ ④ Включение или выключение внутреннего освещения в задней части автомобиля

- ▶ 5  Включение или выключение правой передней лампы для чтения

Панель управления в ручке для держания (задняя часть автомобиля)

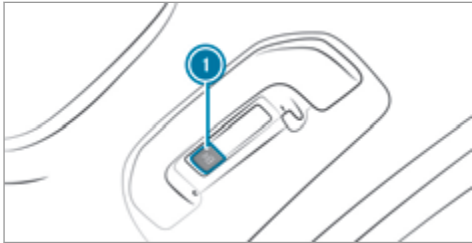

- ▶ 1  Включение или выключение лампы для чтения

Установка комфортной подсветки

Мультимедийная система:

↗ A/м ▶▶ Свет

Установка цвета

- ▶ Выберите Комфортная подсветка: цвет.
- ▶ Выберите цвет.

Установка яркости

- ▶ Выберите Комфортная подсветка Яркость.
- ▶ Установка яркости: выберите значение яркости при помощи левого элемента установки.
- ▶ Установка зоны: выберите зону при помощи правого элемента установки.

Установка времени замедленного выключения внутреннего освещения

Мультимедийная система:

↗ A/м ▶▶ Свет ▶▶ Замедл. выключение внутр. освещения

- ▶ Установите время замедленного выключения освещения.

Замена ламп (только автомобили с галогенными фарами)

Указания по замене ламп

⚠ ОСТОРОЖНО Опасность ожога горячими элементами при замене ламп накаливания

Во время эксплуатации лампы накаливания, лампы и штекеры могут сильно нагреться.

При замене лампы накаливания Вы можете обжечься при контакте с этими элементами.

- ▶ Перед заменой ламп накаливания дайте элементам фары остыть.

- Не пользуйтесь лампами, упавшими на землю или имеющими царапины на поверхности стеклянной колбы. В противном случае лампа может лопнуть.
- Не прикасайтесь к стеклянной колбе голыми руками.
- Защищайте лампы от влаги и не допускайте контакта ламп с жидкостями.

Обзор типов ламп

Следующие лампы поддаются замене:

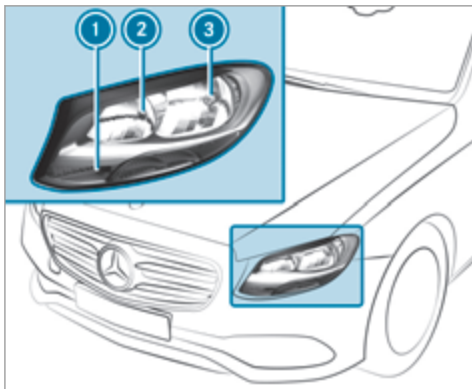

Галогенные фары

- ① Указатель поворота: PY 21 W
- ② Дальний свет: H7 55 W
- ③ Ближний свет: H7 55 W

Замена передних ламп (автомобили с галогенными фарами)

Демонтаж и монтаж крышки в передней колесной арке

Предпосылки

- Система освещения выключена.
- Соответствующее переднее колесо повернуто вовнутрь.

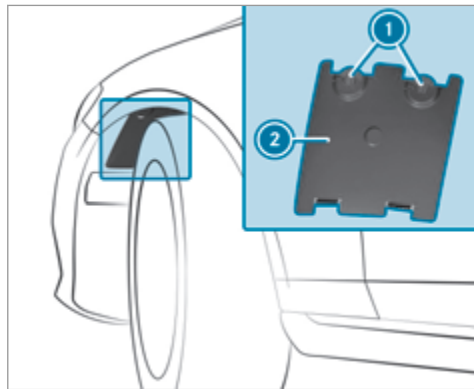

- ▶ **Демонтаж (левая сторона автомобиля):** при помощи отвертки поверните вращающиеся крепления ① до упора вправо. Крышка ② разблокирована.
 - ▶ **Демонтаж (правая сторона автомобиля):** при помощи отвертки поверните вращающиеся крепления ① до упора влево. Крышка ② разблокирована.
 - ▶ Выньте крышку ②.
 - ▶ **Монтаж:** вставьте крышку ② в облицовку колесной арки.
 - Левая сторона автомобиля: при помощи отвертки поверните вращающиеся крепления ① до упора влево.
 - Правая сторона автомобиля: при помощи отвертки поверните вращающиеся крепления ① до упора вправо.
- Крышка ② заблокирована.

Замена ламп галогенной фары

Предпосылки

- **Дальний свет / ближний свет:** лампа накаливания типа H7 55 W.
- **Указатель поворота:** лампа накаливания типа PY 21 W.

- Система освещения выключена.
- Крышка в передней колесной арке демонтирована.
- Капот открыт.

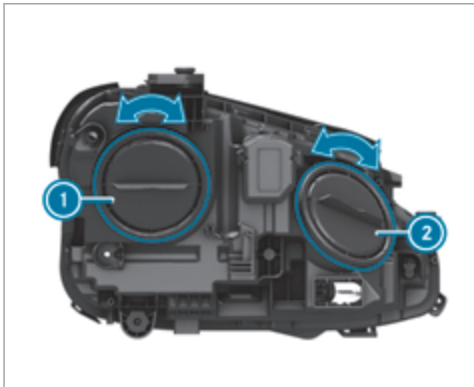

① Ближний свет

② Дальний свет / указатель поворота

- ▶ Поверните соответствующую крышку корпуса влево и снимите.

- ▶ **Дальний свет / ближний свет:** поверните патрон влево и выньте.
- ▶ **Указатель поворота:** поверните патрон влево, разблокируйте и выньте.
- ▶ Выньте лампу из патрона.
- ▶ Вставьте новую лампу в патрон таким образом, чтобы цоколь лампы полностью прилегал ко дну патрона.
- ▶ Вставьте патрон и поверните его вправо.
- ▶ Установите крышку корпуса и поверните ее вправо.
- ▶ Установите крышку в передней колесной арке.



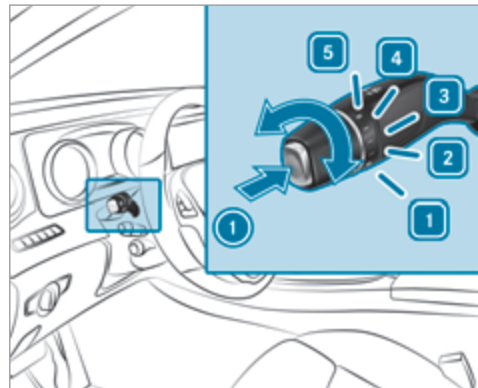

Стеклоочиститель и стеклоомыватель

Включение или выключение стеклоочистителя ветрового стекла







- ▶ ① Однократное движение щеток стеклоочистителя / очистка стекла с подачей омывающей жидкости

- ▶ ① 0 Стеклоочиститель выключен

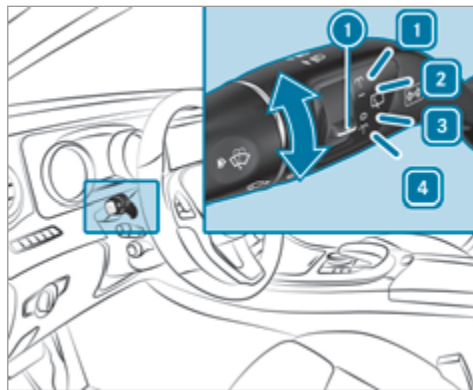
- ▶ **2**  Обычный прерывистый режим работы стеклоочистителя
- ▶ **3**  Частый прерывистый режим работы стеклоочистителя
- ▶ **4**  Медленный непрерывный режим работы стеклоочистителя
- ▶ **5**  Ускоренный непрерывный режим работы стеклоочистителя

Включение / выключение стеклоочистителя заднего стекла



- ▶ **1**  Переключатель
- ▶ **1**  Очистка стекла с подачей омывающей жидкости
- ▶ **2**  Включение прерывистого режима работы стеклоочистителя

- ▶ **3** **0** Выключение прерывистого режима работы стеклоочистителя
- ▶ **4**  Очистка стекла с подачей омывающей жидкости

Замена щеток стеклоочистителей ветрового стекла

⚠ ОСТОРОЖНО Опасность защемления при замене щеток стеклоочистителя и включенном стеклоочистителе

Если стеклоочистители при замене щеток стеклоочистителей придут в движение, то это может привести к защемлению поводком стеклоочистителя.

- ▶ Перед заменой щеток стеклоочистителей всегда выключайте стеклоочистители и зажигание.

Установка поводков стеклоочистителей в вертикальное положение

- ▶ Установите стеклоочиститель на комбинированном переключателе в положение медленного непрерывного режима работы .

- ▶ Как только поводки стеклоочистителя будут стоять вертикально к капоту, выключите зажигание.
- ▶ Отведите поводок стеклоочистителя от ветрового стекла.

Демонтаж щеток стеклоочистителей

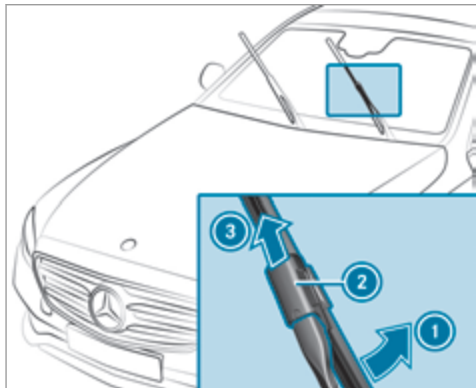

- ▶ Одной рукой удерживайте поводок стеклоочистителя. Другой рукой отверните щетку стекло-

очистителя в направлении стрелки ① до упора от поводка стеклоочистителя.

- ▶ Сдвиньте ползунок ② в направлении стрелки ③ так, чтобы он зафиксировался в положении для демонтажа.

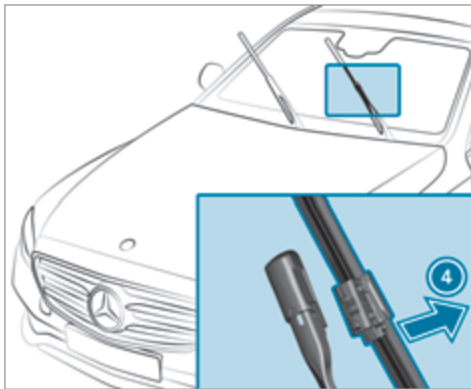

- ▶ Снимите щетку стеклоочистителя с поводка стеклоочистителя ④ в направлении стрелки.

Монтаж щеток стеклоочистителей

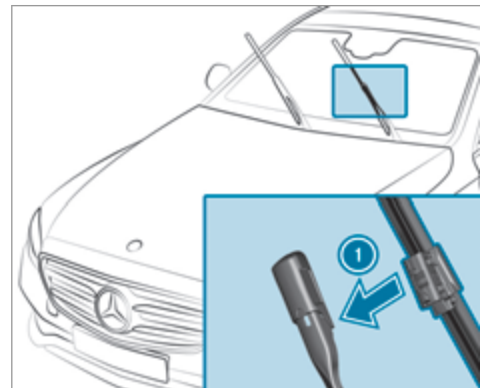

- ▶ Вставьте новую щетку стеклоочистителя в направлении стрелки ① в поводок стеклоочистителя.

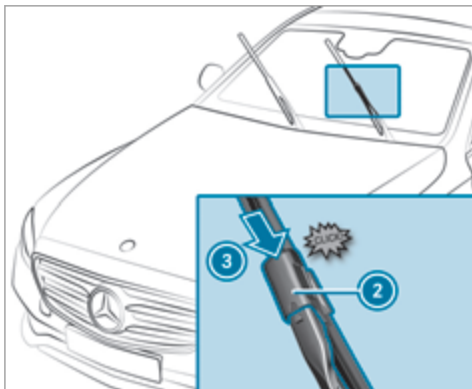

- ▶ Сдвиньте ползунок ② в направлении стрелки ③ так, чтобы он зафиксировался в положении блокировки.
- ▶ Проверьте прочность крепления щетки стеклоочистителя.
- ▶ Опустите поводок стеклоочистителя на ветровое стекло.

Индикатор износа щеток

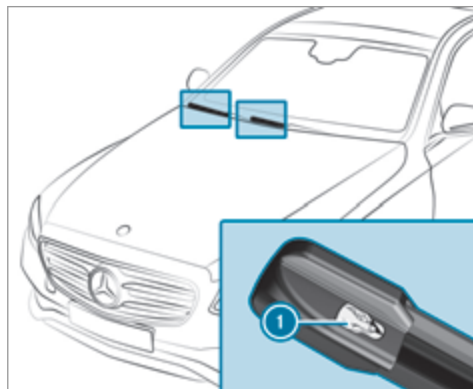

- ▶ Снимите защитную пленку ① с индикатора износа щеток на кончике новой установленной щетки стеклоочистителя.

Если цвет индикатора износа щеток изменяется с черного на желтый, то необходимо заменить щетки стеклоочистителя.

- ① Продолжительность изменения цвета зависит от условий эксплуатации.

Замена щеток стеклоочистителя заднего стекла

Демонтаж щетки стеклоочистителя

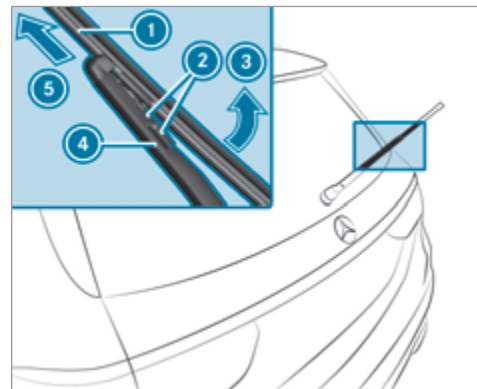

- ▶ Выключите зажигание.
- ▶ Отведите поводок стеклоочистителя ④ от заднего стекла.
- ▶ Нажмите на оба разблокировочных язычка ②.

- ▶ Откиньте щетку стеклоочистителя ① в направлении стрелки ③ с поводка стеклоочистителя ④.
- ▶ Снимите щетку стеклоочистителя ① в направлении стрелки ⑤.

Монтаж щеток стеклоочистителей

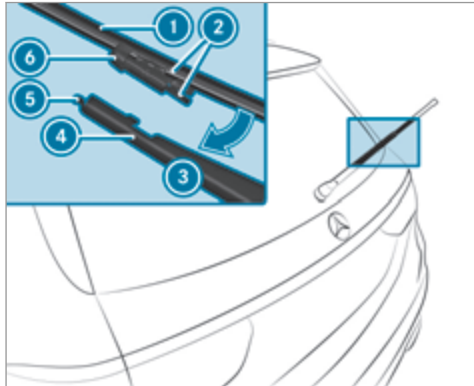

- ▶ Установите новую щетку стеклоочистителя ① выемкой ⑥ на выступ ⑤.

- ▶ Откиньте щетку стеклоочистителя ① в направлении стрелки ③ на поводок стеклоочистителя, до фиксации зажимов ② в креплении ④.
- ▶ Проверьте прочность крепления щетки стеклоочистителя ①.
- ▶ Снова опустите поводок стеклоочистителя на заднее стекло.

Зеркала

Пользование наружными зеркалами заднего вида

- ▲ **ОСТОРОЖНО** Опасность аварии вследствие осуществления установок автомобиля во время движения

В следующих ситуациях Вы можете потерять контроль над автомобилем:

- При установке положения сиденья водителя, подголовника, рулевого колеса или зеркал во время движения.
 - При пристегивании ремня безопасности во время движения.
- ▶ Перед пуском двигателя: установите положение сиденья водителя, подголов-

ника, рулевого колеса или зеркал и пристегните ремень безопасности.

- ▲ **ОСТОРОЖНО** Опасность аварии при использовании наружного зеркала заднего вида из-за неправильной оценки дистанции

Наружные зеркала заднего вида уменьшают изображение. Видимые объекты находятся ближе, чем кажется в зеркале.

Из-за этого Вы можете неправильно оценить дистанцию до движущихся за Вами участников дорожного движения, например при смене полосы движения.

- ▶ Поэтому, посмотрев через плечо, всегда убеждайтесь в фактической дистанции до движущихся за Вами участников дорожного движения.

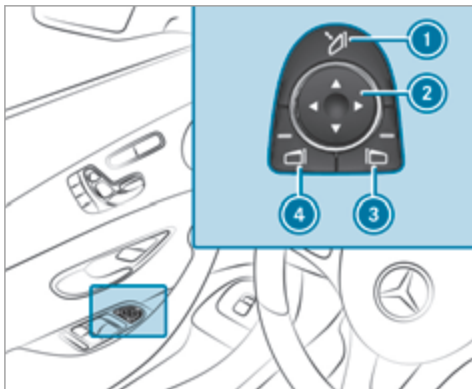

▶ **Складывание или раскладывание:** коротко нажмите на кнопку ①.

① После отсоединения или разрядки аккумуляторной батареи необходимо снова произвести юстировку наружных зеркал заднего вида. Только в этом случае функция автоматического складывания наружных зеркал будет работать.

▶ **Установка:** при помощи кнопки ③ или ④ выберите требуемое зеркало.

▶ При помощи кнопки ② установите положение выбранного зеркала.

Расфиксированное наружное зеркало заднего вида можно снова зафиксировать следующим образом:

▶ **Автомобили без электропривода складывания наружных зеркал заднего вида:** нажмите рукой на наружное зеркало заднего вида для установки его в правильное положение.

▶ **Автомобили с электроприводом складывания наружных зеркал заднего вида:** нажмите и удерживайте нажатой кнопку ①. Раздается характерный щелчок и звук удара. Зеркало находится в правильном положении.

Зеркала с автоматическим затемнением

▲ **ОСТОРОЖНО** Опасность отравления и получения химического ожога электролитом из зеркала с автоматическим затемнением

Если стекло зеркала с автоматическим затемнением разбивается, из зеркала может вытечь электролит.

Электролит вреден для здоровья и вызывает раздражения. Не допускайте его попадания на

кожу, глаза, органы дыхания и одежду и в ротовую полость.

▶ При контакте с электролитом учитывайте следующее:

- Попавший на кожу электролит немедленно смойте водой и незамедлительно обратитесь за медицинской помощью.
- При попадании электролита в глаза немедленно промойте глаза большим количеством чистой воды и незамедлительно обратитесь за медицинской помощью.
- Если Вы проглотили электролит, основательно прополощите ротовую полость. Не вызывайте рвоту. Срочно обратитесь за медицинской помощью.
- Немедленно смените одежду, загрязненную электролитом.
- При появлении аллергических реакций незамедлительно обратитесь за медицинской помощью.

Внутреннее и наружное зеркало заднего вида со стороны водителя автоматически затемняются при попадании света фар на внутреннее зеркало.

Пределы действия системы

В следующих ситуациях затемнение зеркал не производится:

- двигатель выключен,
- включена передача заднего хода,
- включено освещение салона.

Парковочное положение наружного зеркала заднего вида на стороне переднего пассажира

Парковочное положение помогает Вам при парковке.

Наружное зеркало заднего вида со стороны переднего пассажира поворачивается вниз и показывает заднее колесо со стороны переднего пассажира, если:

- парковочное положение сохранено,
- выбрано зеркало заднего вида со стороны переднего пассажира,
- и включена передача заднего хода.

Наружное зеркало заднего вида на стороне переднего пассажира возвращается в исходное положение в следующих ситуациях:

- Вы переключаете коробку передач в другое положение,

- Скорость движения автомобиля превышает 15 км/ч.
- Вы нажимаете на кнопку наружного зеркала заднего вида на стороне водителя.

Сохранение парковочного положения наружного зеркала заднего вида на стороне переднего пассажира**Предпосылка**

При сохранении с помощью кнопки памяти запрещается включать передачу заднего хода.

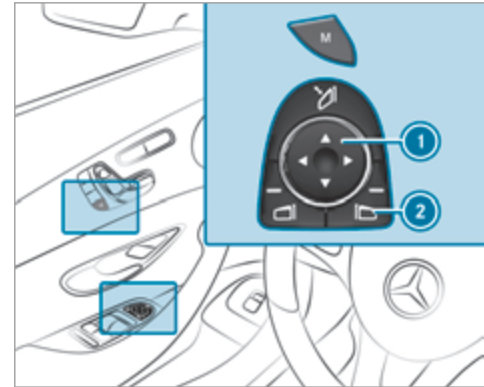

- ▶ **Сохранение с помощью кнопки памяти:** при помощи кнопки ② выберите наружное зеркало заднего вида на стороне переднего пассажира.
- ▶ При помощи кнопки ① установите наружное зеркало заднего вида на стороне переднего пассажира в требуемое парковочное положение.
- ▶ Нажмите на кнопку памяти "М".
- ▶ Незамедлительно подтвердите сохранение в памяти с помощью кнопки ①.

- ❶ Между нажатиями на кнопку памяти "М" и на кнопку ❶ должно пройти не более трех секунд. Через три секунды процесс установки зеркала прерывается.

Включение / выключение автоматического складывания наружных зеркал заднего вида

Мультимедийная система:

- ➔ Автомобиль ➔ Установки автомобиля ➔ Автоматическое складывание зеркал
- ▶ Включите или выключите функцию.

Пользование солнцезащитным козырьком

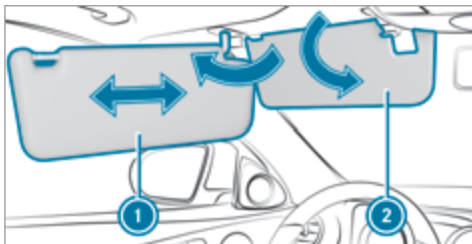

- ▶ **Ослепление спереди:** солнцезащитный козырек ❶ откиньте вниз.
- ▶ **Ослепление сбоку:** солнцезащитный козырек ❶ поверните в сторону.
- ▶ При необходимости сдвиньте солнцезащитный козырек ❶ в горизонтальном направлении.
- ▶ Откиньте дополнительный солнцезащитный козырек ❷ вниз.

Отражающее инфракрасный свет ветровое стекло

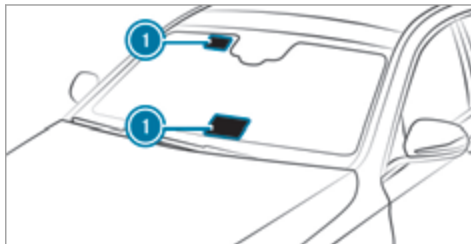

Отражающее инфракрасный свет ветровое стекло имеет специальное покрытие и препятствует сильному нагреву салона автомобиля.

Покрытие экранирует салон автомобиля от радиоволн с частотой до гигагерцевого диапазона.

Использующие радиосвязь приборы, например, системы регистрации пользователей платных дорог, могут устанавливаться только на пропускающих радиоволны участках ❶ ветрового стекла.

Пропускающие радиоволны участки ❶ лучше всего видны снаружи, если ветровое стекло освещается дополнительным источником света.

Обзор систем кондиционирования воздуха

Указания по системе кондиционирования воздуха

Для обеспечения правильного функционирования системы кондиционирования воздуха, контроля содержания вредных веществ и фильтрации воздуха, необходимо всегда использовать внутрисалонный фильтр. Следите за тем, чтобы фильтр был установлен надлежащим образом, а корпус фильтра был правильно и всегда плотно закрыт крышкой при эксплуатации автомобиля. Используйте только рекомендованные и допущенные "Мерседес-Бенц" фильтры. Всегда поручайте проведение сервисных работ специализированной мастерской с квалифицированным персоналом.

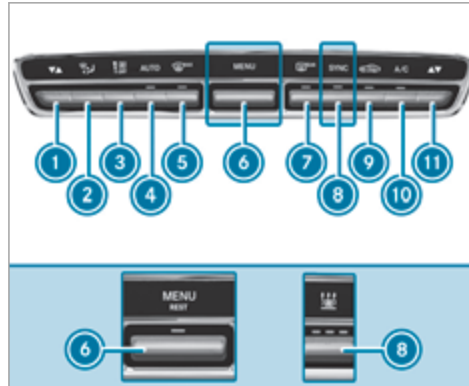

Обзор панели управления системы ТЕРМАТИК

Контрольные лампы в кнопках указывают на то, что соответствующая функция активирована.

- ① Установка температуры со стороны водителя
- ② Установка распределения воздуха
- ③ Установка подачи воздуха или выключение системы кондиционирования воздуха
- ④ Автоматический режим работы системы кондиционирования воздуха (→ стр. 143)
- ⑤ Оттаивание ветрового стекла
- ⑥ Открывание меню системы кондиционирования воздуха в мультимедийной системе

Автомобили с системой отопления независимого действия: включение или выключение системы использования остаточного тепла двигателя (→ стр. 145)

- ⑦ Включение или выключение системы обогрева заднего стекла
- ⑧ Включение или выключение синхронизации (→ стр. 144)

Автомобили с системой отопления независимого действия: включение или выключение системы отопления независимого действия (→ стр. 147)

- ⑨ Включение или выключение режима рециркуляции воздуха (→ стр. 145)
- ⑩ Включение или выключения функции A/C (→ стр. 143)
- ⑪ Установка температуры со стороны переднего пассажира

Обзор панели управления системы ТЕРМОТРОНИК

Контрольные лампы в кнопках указывают на то, что соответствующая функция активирована.

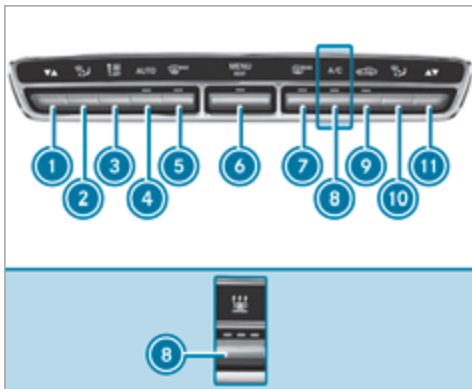

- ① Установка температуры со стороны водителя
- ② Установка распределения воздуха со стороны водителя
- ③ Установка подачи воздуха или выключение системы кондиционирования воздуха
- ④ Автоматический режим работы системы кондиционирования воздуха(→ стр. 143)
- ⑤ Оттаивание ветрового стекла
- ⑥ Открывание меню системы кондиционирования воздуха в мультимедийной системе

Включение или выключение режима использования остаточного тепла двигателя(→ стр. 145)

- ⑦ Включение или выключение системы обогрева заднего стекла

- ⑧ A/C Включение или выключения функции A/C (→ стр. 143)

Автомобили с системой отопления независимого действия: включение или выключение системы отопления независимого действия (→ стр. 147)

- ⑨ Включение или выключение режима рециркуляции воздуха(→ стр. 145)
- ⑩ Установка распределения воздуха со стороны переднего пассажира
- ⑪ Установка температуры со стороны переднего пассажира

Панель управления в задней части салона

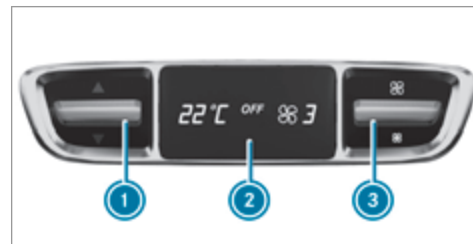

- ① Установка температуры
- ② Дисплей
- ③ Установка подачи воздуха

Обзор Установки системы кондиционирования воздуха Мультимедийная система

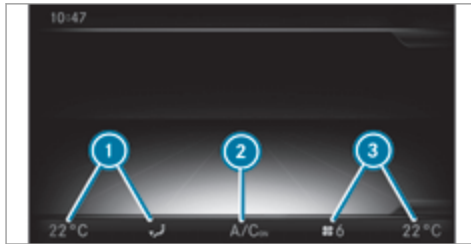

Установки системы кондиционирования воздуха Вы можете адаптировать через строку установок системы кондиционирования воздуха или через меню системы кондиционирования воздуха.



- ① Установка температуры и распределения воздуха, а также индикация соответствующей выбранной в данный момент установки
- ② Вызов меню системы кондиционирования воздуха, индикация выбранной в данный момент установки системы охлаждения
- ③ Установка подачи воздуха и температуры, а также индикация соответствующей выбранной в данный момент установки

Управление системами кондиционирования воздуха

Включение / выключение системы кондиционирования воздуха

- ▶ **Включение:** установите подачу воздуха переключателем  на ступень 1 или выше.
 - ▶ **Выключение:** установите подачу воздуха переключателем  на ступень 0.
- ① При выключенной системе кондиционирования воздуха стекла могут запотевать быстрее. Выключайте систему кондиционирования воздуха лишь на непродолжительное время.

Включение или выключение функции А/С с помощью панели управления

Функция А/С производит кондиционирование и осушение воздуха в салоне автомобиля.

- ▶ Нажмите на кнопку .

Выключайте функцию А/С лишь на непродолжительное время, так как в противном случае возможно ускоренное запотевание стекол.

При включенном режиме охлаждения под днищем автомобиля может скапливаться конденсат. Это не является признаком дефекта.

Включение или выключение функции А/С с помощью мультимедийной системы

Мультимедийная система:

↪ А/М

Функция А/С производит кондиционирование и осушение воздуха в салоне автомобиля.

- ▶ **Вызов строки установок системы кондиционирования воздуха:** перейдите вниз до активированной строки установок системы кондиционирования воздуха.
 - ▶ Вызовите меню системы кондиционирования воздуха А/С **вкл./выкл.**
 - ▶ Выберите А/С.
 - ▶ Включите или выключите функцию.
- ① Вызов строки установок системы кондиционирования воздуха возможен из любого меню.

Автоматический режим работы системы кондиционирования воздуха

В автоматическом режиме установленная температура регулируется подачей воздуха и поддерживается на постоянном уровне.

- ▶ Нажмите на кнопку .

- ▶ **Переключение на ручной режим:** нажмите на кнопку  или .

Вид режима кондиционирования

Функция выбора режима кондиционирования

В автоматическом режиме для зоны водителя и зоны переднего пассажира возможен выбор между следующими видами режима кондиционирования:

- **FOCUS:** большой объем подачи воздуха, установка на более низкую температуру воздуха
- **MEDIUM:** средний объем подачи воздуха, стандартная установка
- **DIFFUSE:** малый объем подачи воздуха, установка на более высокую температуру воздуха без сквозняков

Установка вида режима кондиционирования

Предпосылки

- Автомобиль оснащен автоматизированной системой кондиционирования воздуха THERMOTRONIC.
- Кнопка  нажата.

Мультимедийная система:



- ▶ **Вызов строки установок системы кондиционирования воздуха:** перейдите вниз до активирования строки установок системы кондиционирования воздуха.

- ▶ Вызовите меню системы кондиционирования воздуха **A/C** **вкл./выкл.**





- ▶ Выберите **Режим кондиционирования**.



- ▶ Выберите **FOCUS, MEDIUM** или **DIFFUSE**.

- ⓘ Вызов строки установок системы кондиционирования воздуха возможен из любого меню.

Положения распределения воздуха

Символы на дисплее указывают, через какие вентиляционные дефлекторы подается воздух:

-  Дефлекторы оттаивания
-  Центральные и боковые дефлекторы
-  Дефлекторы в пространстве для ног
-  Центральные, боковые дефлекторы и дефлекторы в пространстве для ног
-  Дефлекторы оттаивания и дефлекторы в пространстве для ног

-  Все дефлекторы
-  Дефлекторы оттаивания, центральные и боковые дефлекторы
-  Автоматическое распределение воздуха

Включение или выключение функции синхронизации системы кондиционирования воздуха с помощью панели управления

При помощи функции синхронизации осуществляется централизованное управление системой кондиционирования воздуха. Установка температуры и распределения воздуха, произведенная для стороны водителя, автоматически принимается для стороны переднего пассажира.

- ▶ Нажмите на кнопку .

Если изменяется установка другой зоны кондиционирования воздуха, то функция синхронизации выключается.

Включение или выключение функции синхронизации системы кондиционирования воздуха с помощью мультимедийной системы

Мультимедийная система:



При помощи функции синхронизации осуществляется централизованное управление системой кондиционирования воздуха. Установка температуры воздуха автоматически принимается для каждой зоны кондиционирования воздуха.

- ▶ **Вызов строки установок системы кондиционирования воздуха:** перейдите вниз до активирования строки установок системы кондиционирования воздуха.
- ▶ Вызовите меню системы кондиционирования воздуха **A/C** **вкл./выкл.** .
- ▶ Выберите **SYNC** .
- ▶ Включите или выключите функцию.
- ① Вызов строки установок системы кондиционирования воздуха возможен из любого меню.

Устранение запотевания стекол

Запотевание стекол изнутри

- ▶ Нажмите на кнопку **AUTO** .
- ▶ Если стекла продолжают запотевать: нажмите на кнопку .

Запотевание стекол снаружи

- ▶ Включите стеклоочистители.
- ▶ Нажмите на кнопку **AUTO** .

Включение или выключение режима рециркуляции воздуха

- ▶ Нажмите на кнопку .
Производится рециркуляция воздуха в салоне.

Режим рециркуляции воздуха автоматически выключается.

- ① При включенном режиме рециркуляции стекла могут запотевать быстрее. Включайте режим рециркуляции воздуха лишь на непродолжительное время.

Включение или выключение режима использования остаточного тепла двигателя

Условие

Необходимо остановить автомобиль.

Режим использования остаточного тепла двигателя производит обогрев или вентиляцию передней части салона автомобиля в течение примерно 30 минут.

- ▶ **Включение:** нажмите на кнопку .

Режим использования остаточного тепла двигателя выключается автоматически.

Включение или выключение ионизации воздуха

Мультимедийная система:



Функция ионизации очищает и освежает воздух в салоне автомобиля. Ионизация воздуха внутри автомобиля производится с нейтральным запахом.

- ▶ **Вызов строки установок системы кондиционирования воздуха:** перейдите вниз до активирования строки установок системы кондиционирования воздуха.

- ▶ Вызовите меню системы кондиционирования воздуха **A/C** **вкл./выкл.** .
- ▶ Выберите **Ионизация**.
- ▶ Включите или выключите функцию.
- ❗ Вызов строки установок системы кондиционирования воздуха возможен из любого меню.

Система ароматизации

Включение или выключение системы ароматизации воздуха

Предпосылки

- Автоматизированная система кондиционирования воздуха включена.
- Вещевой ящик закрыт.

Мультимедийная система:



При помощи флакона в вещевом ящике система ароматизации воздуха распределяет приятный запах в салоне автомобиля.

- ▶ **Вызов строки установок системы кондиционирования воздуха:** перейдите вниз до активирования строки установок системы кондиционирования воздуха.

- ▶ Вызовите меню системы кондиционирования воздуха **A/C** **вкл./выкл.** .
- ▶ Выберите **Ароматизация**.
- ▶ Включите или выключите систему ароматизации воздуха.
- ▶ Установите интенсивность.
- ❗ Вызов строки установок системы кондиционирования воздуха возможен из любого меню.

Установка или вынимание флакона системы ароматизации воздуха

⚠ ОСТОРОЖНО Опасность травмирования вследствие использования ароматизирующей жидкости

В случае открывания флакона детьми дети могут выпить ароматизирующую жидкость или допустить ее попадание в глаза.

- ▶ При выпивании ароматизирующей жидкости немедленно обратитесь к врачу.
- ▶ При попадании ароматизирующей жидкости в глаза промойте глаза чистой водой.
- ▶ При длительных жалобах обратитесь к врачу.



Указание по охране окружающей среды Причинение вреда окружающей среде вследствие некачественной утилизации полных флаконов



Полные флаконы запрещается утилизировать вместе с бытовым мусором.



Сдавайте полные флаконы в пункты приема вредных веществ.

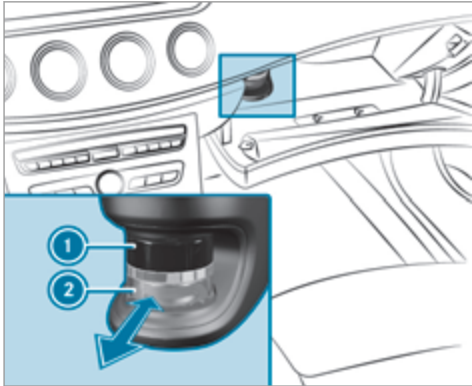

- ① Крышка
- ② Флакон

▶ **Установка:** до упора задвиньте флакон в держатель.

▶ **Внимание:** выньте флакон.

Если используются не фирменные ароматизаторы Mercedes-Benz для воздуха в салоне, то соблюдайте предупреждения об опасности, содержащиеся на упаковке ароматизирующей жидкости.

После опорожнения производите утилизацию флакона с фирменным ароматизатором Mercedes-Benz для воздуха в салоне и больше не наполняйте его ароматизатором.

Флакон для самостоятельного наполнения

- ▶ Отвинтите крышку от пустого флакона.
- ▶ Залейте во флакон не более 15 мл жидкости.
- ▶ Навинтите крышку на флакон.

Наполняйте пустой флакон для самостоятельного наполнения всегда одним и тем же ароматизатором. Соблюдайте также указания в отдельном информационном листе, который прилагается к флакону.

Информация о системе обогрева ветрового стекла

Система обогрева ветрового стекла включается автоматически:

- при активированной кнопке .

После пуска двигателя автомобиля система обогрева ветрового стекла при необходимости включается автоматически.

Система отопления / вентиляция независимого действия

Функции системы отопления / вентиляции независимого действия

- Воздух в салоне автомобиля нагревается до установленной температуры или охлаждается.
- Воздух в салоне автомобиля не может быть охлажден до температуры ниже температуры наружного воздуха.
- При изменении температуры наружного воздуха происходит автоматическое переключение с режима отопления в режим вентиляции или с режима вентиляции в режим отопления.

Система отопления независимого действия и место вывода отработавших газов находятся у правого переднего колеса.

Включение или выключение системы отопления / вентиляции независимого действия

⚠ ОПАСНО Опасность для жизни из-за ядовитых отработавших газов

Если выпускная труба заблокирована или достаточная вентиляция невозможна, ядовитые отработавшие газы, особенно окись углерода, могут проникнуть в автомобиль. Такое слу-

чается, например, в закрытых помещениях или если автомобиль застрял в снегу.

- ▶ Выключайте систему отопления независимого действия в закрытых помещениях, не оборудованных вытяжной системой, например, в гараже.
- ▶ Если двигатель или система отопления независимого действия работают, освободите от снега выпускную трубу и пространство вокруг автомобиля.
- ▶ Для обеспечения достаточной подачи свежего воздуха откройте окно с подветренной стороны автомобиля.

⚠ ОСТОРОЖНО Опасность пожара из-за сильно нагретых деталей системы отопления независимого действия

При включенной системе отопления независимого действия детали автомобиля, например система выпуска ОГ, могут сильно нагреться.

Горючие материалы – например, листва, трава или ветки – могут воспламениться, при контакте с:

- нагретыми деталями системы выпуска ОГ,
- самими отработавшими газами.

▶ При включенной системе отопления независимого действия убедитесь, что:

- нагретые детали автомобиля не контактируют с горючими материалами.
- отработавшие газы могут беспрепятственно выходить из выпускной трубы.
- отработавшие газы не контактируют с горючими материалами.

! **УКАЗАНИЕ** Разрядка аккумуляторной батареи за счет эксплуатации системы отопления / вентиляции независимого действия

Эксплуатация системы отопления / вентиляции независимого действия нагружает аккумуляторную батарею.

▶ Совершите на автомобиле длительную поездку не позднее, чем после двукратной эксплуатации отопления или вентиляции независимого действия.

Предпосылка

Топливный бак заполнен как минимум до уровня минимального резерва.

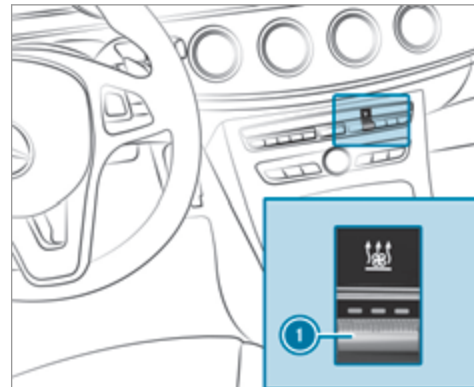

▶ Установите температуру с помощью кнопки ▼▲.

▶ Нажмите на кнопку ①. Красная или синяя контрольная лампа на кнопке ① загорается или гаснет.

Цвета контрольной лампы:

- **Синий:** система вентиляции независимого действия включена.

- **Красный:** система отопления независимого действия включена.
- **Желтый:** время отъезда предварительно выбрано.

Система отопления или вентиляции независимого действия автоматически выключается через 50 минут.

Установка системы отопления / вентиляции независимого действия с помощью мультимедийной системы

Мультимедийная система:

→ A/M

Для автоматического включения автономного отопителя возможна предварительная установка трех значений времени отъезда.

- ▶ **Вызов строки установок системы кондиционирования воздуха:** перейдите вниз до активирования строки установок системы кондиционирования воздуха.
- ▶ Вызовите меню системы кондиционирования воздуха **A/C вкл./выкл.**
- ▶ Выберите **Отопление независимого действия**.
- ▶ Выберите одну из опций.

- ❗ Вызов строки установок системы кондиционирования воздуха возможен из любого меню.

Установка системы отопления / вентиляции независимого действия с помощью дистанционного управления

Условие

Топливный бак заполнен как минимум до уровня минимального резерва.



- ▶ **Незамедлительное включение:** продолжите нажимать на кнопку **ON**.
- ▶ **Установка времени отъезда:** коротко нажмите на кнопку **ON**.
- ▶ Нажимайте на кнопку **◀** или **▶** столько раз, пока на дисплее не появится подлежащее изменению время.
- ▶ Нажмите одновременно на кнопки **ON** и **OFF**. Мигает символ **⌚** на дисплее устройства дистанционного управления.
- ▶ Установите при помощи кнопок **◀** и **▶** требуемое время отъезда.
- ▶ Нажмите одновременно на кнопки **ON** и **OFF**. Новое время отъезда введено в память.

Можно сохранить до трех значений времени отъезда.

- ▶ **Активирование времени отъезда:** выберите требуемое время отъезда и продолжительно нажмите на кнопку **ON**. На дисплее появляется символ **⌚**, время отъезда и, в зависимости от выбранного времени отъезда, буква **A**, **B** или **C**.

- ▶ **Деактивирование времени отъезда:** выберите требуемое время отъезда и продолжительно нажмите на кнопку **[OFF]**. На дисплее появляется индикация **OFF**.
- ▶ **Проверка статуса активированной системы отопления независимого действия:** коротко нажмите на кнопку **[ON]**.
- ▶ **Незамедлительное выключение:** продолжительно нажмите на кнопку **[OFF]**.

Индикация на дисплее устройства дистанционного управления (система отопления / вентиляции независимого действия)

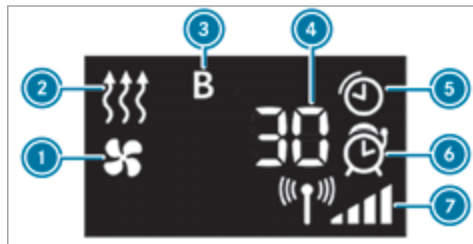

- ① Система вентиляции независимого действия включена
- ② Система отопления независимого действия включена
- ③ Выбранное время отъезда
- ④ Оставшееся время работы системы отопления или вентиляции независимого действия (в минутах)
- ⑤ Система отопления или вентиляции независимого действия активирована
- ⑥ Время отъезда активировано
- ⑦ Мощность сигнала

Другая возможная индикация:

- **Время:** активированное время отъезда.
- **Ноль минут:** время работы системы отопления независимого действия продлевается, если двигатель после запуска еще не достиг своей рабочей температуры.
- **OFF:** система отопления или вентиляции независимого действия выключена.

Замена элемента питания устройства дистанционного управления (система отопления независимого действия)

⚠ ОПАСНО Сильный ущерб здоровью вследствие проглатывания элементов питания

Элементы питания содержат ядовитые и едкие вещества. При проглатывании элементов питания возможно нанесение сильного ущерба здоровью.

Существует опасность для жизни!

- ▶ Храните элементы питания в недоступном для детей месте.
- ▶ При проглатывании элементов питания немедленно обратитесь к врачу.

Указание по охране окружающей среды Причинение вреда окружающей среде вследствие некачественной утилизации элементов питания



Элементы питания содержат ядовитые и едкие вещества.



Сдавайте разряженные элементы питания в специализированную

мастерскую или в пункт приема отработавших элементов питания.

Предпосылка

Для замены элемента питания Вам необходим литиевый элемент питания типа CR2450.

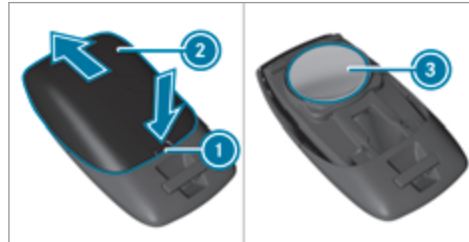

- ▶ При помощи острого предмета нажмите в выемку ①.
- ▶ Сдвиньте крышку элемента питания ② в направлении стрелки назад.
- ▶ Вставьте новый элемент питания ③ надписью вверх.
- ▶ Сдвиньте крышку элемента питания ② против направления стрелки до фиксации.

Проблемы с дистанционным управлением системы отопления / вентиляции независимого действия

Проблема	Возможные причины/следствия и ▶ предложения по решению
FAIL (🔊)	Нарушена передача сигнала между передатчиком и автомобилем. ▶ Измените Ваше положение по отношению к автомобилю, при необходимости подойдите к нему ближе.
FAIL	Стартерная аккумуляторная батарея автомобиля недостаточно заряжена. ▶ Произведите зарядку стартерной аккумуляторной батареи.

Проблема	Возможные причины/следствия и ► предложения по решению
	<p>Топливный бак не заполнен до уровня минимального резерва.</p> <p>► Произведите заправку топливом на ближайшей автозаправочной станции.</p>
FAIL 	<p>Система отопления независимого действия неисправна.</p> <p>► Проверьте систему отопления независимого действия в специализированной мастерской с квалифицированным персоналом.</p>

Вентиляционные дефлекторы

Установка положения передних вентиляционных дефлекторов

▲ ОСТОРОЖНО Опасность ожога- и обморожения при слишком малом расстоянии до вентиляционных дефлекторов

Из вентиляционных дефлекторов может выходить очень горячий или очень холодный воздух.

Из-за этого в непосредственной близости от вентиляционных дефлекторов возможны ожоги и обморожения.

► Следите за тем, чтобы все сидящие в автомобиле люди находились на достаточном расстоянии от вентиляционных дефлекторов.

► При необходимости переключите поток воздуха в другие зоны салона автомобиля.

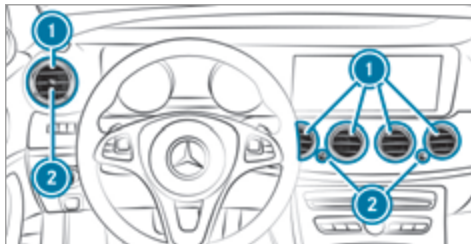

► **Открытие или закрытие:** поверните регулятор ② до упора вправо или влево.

► **Установка направления потока воздуха:** возьмите вентиляционный дефлектор ① посередине и поверните его вверх, вниз, влево или вправо.

Установка положения вентиляционных дефлекторов сзади

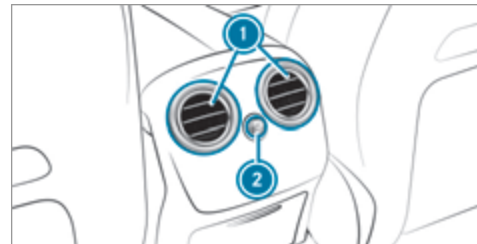

- ▶ **Открытие или закрытие:** поверните регулятор ② до упора вправо или влево.
- ▶ **Установка направления потока воздуха:** возьмите вентиляционный дефлектор в задней части салона ① посередине и поверните его вверх, вниз, влево или вправо.

Открытие / закрытие вентиляционного дефлектора в вещевом ящике

! **УКАЗАНИЕ** Повреждение чувствительных к температуре предметов в вещевом ящике

Вентиляционный дефлектор в вещевом ящике может повредить чувствительные к температуре предметы, находящиеся в вещевом ящике.

- ▶ При включении системы отопления автомобиля закройте вентиляционный дефлектор.
- ▶ При высокой температуре наружного воздуха откройте вентиляционный дефлектор и включите функцию А/С.

Предпосылка

Автоматизированная система кондиционирования воздуха включена.

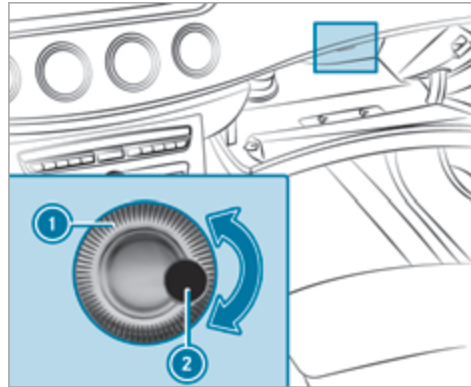

- ① Регулятор вентиляционного дефлектора
- ② Вентиляционный дефлектор
- ▶ **Открытие или закрытие:** поверните регулятор ① вправо или влево.

Управление автомобилем

Включение напряжения питания или зажигания при помощи кнопки пуска / выключения двигателя Start/Stop

▲ ОСТОРОЖНО Опасность аварии и травмирования при оставлении детей в автомобиле без присмотра

Если Вы оставляете детей в автомобиле без присмотра, то они могут:

- открыть двери и тем самым создать опасную ситуацию для других людей или участников дорожного движения,
- выйти из автомобиля и попасть в поток транспорта,
- задействовать элементы комплектации автомобиля.

Дополнительно дети могут привести автомобиль в движение, например, следующим образом:

- отпуская стояночный тормоз,
- выводом автоматической коробки передач из парковочного положения **P** или пере-

ключением механической коробки передач в положение холостого хода,

- пуском двигателя.
- ▶ Никогда не оставляйте детей и животных в автомобиле без присмотра.
- ▶ При выходе из автомобиля всегда берите с собой ключ и производите блокировку автомобиля. То же самое касается мобильных телефонов, если функция "Цифровой ключ автомобиля" в смартфоне активирована через приложение Mercedes me connect в Интернете.
- ▶ Храните ключ в недоступном для детей месте. То же самое касается мобильных телефонов, если функция "Цифровой ключ автомобиля" в смартфоне активирована через приложение Mercedes me connect в Интернете.

▲ ОСТОРОЖНО Опасность отравления отработавшими газами

Двигатели внутреннего сгорания производят выброс токсичных отработавших газов, например монооксида углерода. Вдыхание отработавших газов вызывает отравление.

- ▶ Никогда не оставляйте двигатель работать в закрытых помещениях без достаточной вентиляции.

▲ ОСТОРОЖНО Опасность пожара вследствие нахождения горючих материалы вблизи системы выпуска ОГ

Горючие материалы, проникшие в автомобиль вследствие воздействия окружающей среды или занесенные животными могут загореться при соприкосновении с элементами двигателя или с системой выпуска ОГ.

- ▶ Поэтому регулярно контролируйте моторный отсек или систему выпуска ОГ на отсутствие чужеродных горючих материалов.

Предпосылки

- Ключ должен находиться в автомобиле и элемент питания ключа не должен быть разряжен.
- Или, если функция "Цифровой ключ автомобиля" в смартфоне активирована через приложение Mercedes me connect в Интернете: мобильный телефон находится в автомобиле.

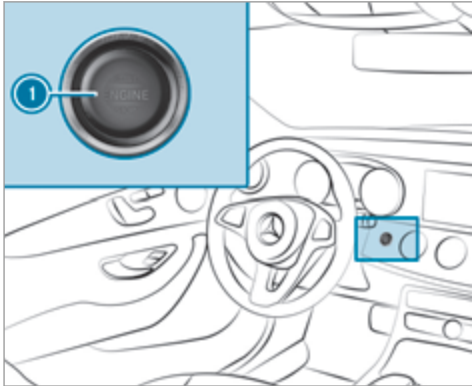

- ▶ **Включение напряжения питания:** один раз нажмите на кнопку ①. Вы можете, например, включить стеклоочиститель.

Если выполнены следующие условия, то напряжение питания снова выключается:

- Открыта дверь водителя.
- Вы нажимаете на кнопку ① два раза.

- ▶ **Включение зажигания:** два раза нажмите на кнопку ①. На комбинации приборов загораются контрольные лампы.

Если выполнено одно из следующих условий, то напряжение питания снова выключается:

- Вы не запускаете двигатель в течение 15 минут.
- Вы один раз нажимаете на кнопку ①.

Пуск двигателя

Пуск двигателя при помощи кнопки пуска / выключения двигателя Start/Stop

Предпосылки

- Ключ должен находиться в автомобиле и элемент питания ключа не должен быть разряжен.
- Или, если функция "Цифровой ключ автомобиля" в смартфоне активирована через приложение Mercedes me connect в Интернете: мобильный телефон находится в автомобиле.

- ▶ **Автомобили с механической коробкой передач:** нажмите на педаль сцепления.

- ▶ **Автомобили с автоматической коробкой передач:** переключите коробку передач в положение **P** или **N**.

- ▶ Нажмите на педаль тормоза и один раз нажмите на кнопку ①.

- ▶ Если двигатель не запускается: выключите ненужные в данный момент потребители электроэнергии и один раз нажмите на кнопку ①.

- ▶ Если двигатель все еще не запускается: произведите пуск двигателя в аварийном режиме.

Пуск двигателя при помощи мобильного телефона (система NFC)

Предпосылки

- Автомобиль оснащен функцией "Цифровой ключ автомобиля в смартфоне".
- Служба "Цифровой ключ автомобиля в смартфоне" активирована через приложение Mercedes me connect в Интернете: <http://www.mercedes.me>.
- Подходящий мобильный телефон с антенной NFC (Near Field Communication – коммуникация ближнего поля) и "безопасным элементом" (Secure Element)
- Достаточный уровень зарядки мобильного телефона. В ряде мобильных телефонов эта функция доступна также и в разряженном состоянии.

- ❶ Вы можете проверить пригодность Вашего мобильного телефона посредством ввода телефонного номера в Интернете: <http://www.mercedes.me>.
Дальнейшую информацию о подходящих мобильных телефонах Вы получите в Вашем пункте ТО Mercedes-Benz или в Интернете: <http://www.mercedes-benz.com/connect>.
- ❷ Функция доступна только в сочетании с приложением Mercedes me connect и только в исполнении для определенных стран.
- ❸ Чехлы, надетые на мобильный телефон, могут отрицательно повлиять на его функциональность.

Первый пуск двигателя после активирования функции

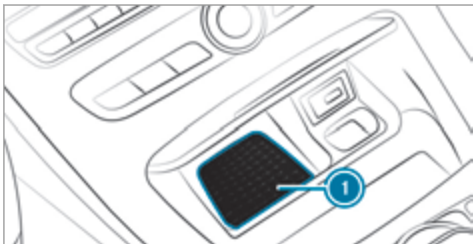

- ▶ Убедитесь в наличии действительного ключа в автомобиле.
- ▶ Положите мобильный телефон в вещевой отсек ❶ так, чтобы зоны антенны NFC соприкасались.
- ▶ Нажмите на педаль тормоза и произведите пуск двигателя при помощи кнопки пуска / выключения двигателя Start/Stop.
- ❶ Для всех дальнейших пусков двигателя ключ не требуется.

Все дальнейшие пуски двигателя

- ▶ Положите мобильный телефон в вещевой отсек ❶ и оставьте его там во время движения, чтобы зоны антенны NFC соприкасались.
- ▶ Нажмите на педаль тормоза и произведите пуск двигателя при помощи кнопки пуска / выключения двигателя Start/Stop.

При потере мобильного телефона деактивируйте службу "Цифровой ключ автомобиля в смартфоне" через приложение Mercedes me connect в Интернете: <https://www.mercedes.me>.

Пуск двигателя в аварийном режиме

Если пуск двигателя невозможен, то на мультимедийном дисплее появляется сообщение

Положите ключ в специально выделенный отсек См. "Руководство".



- ▶ Убедитесь в том, что отсек ❷ пуст.
- ▶ Снимите ключ ❶ со связки ключей.
- ▶ Положите ключ ❶ в отсек ❷.
Спустя короткое время произойдет пуск двигателя.
- ▶ При вынимании ключа ❶ из отсека ❷ двигатель продолжает работать. Однако для дальнейших пусков двигателя ключ ❶ должен лежать в отсеке ❷ во время всей поездки.
- ▶ Проверьте ключ ❶ в специализированной мастерской с квалифицированным персоналом.

Если двигатель не запускается:

- ▶ Оставьте ключ ① в отсеке ②.
- ▶ Нажмите на педаль тормоза и произведите пуск двигателя при помощи кнопки пуска / выключения двигателя Start/Stop.
- ① Вы также можете включить напряжение питания или зажигание при помощи кнопки пуска / выключения двигателя Start/Stop.

Указания по обкатке

Бережная эксплуатация двигателя при первых 1500 км пробега:

- Не допускайте постоянно высокой скорости движения и частоты вращения.
- Пользуйтесь режимом движения "С" или "Е".
- Переключайтесь на более высокую передачу не позднее, чем при достижении стрелкой тахометра $\frac{2}{3}$ красной зоны.
- Не переключайтесь на более низкую передачу для торможения.
- Избегайте высоких нагрузок, например при полностью нажатой педали акселератора.
- **Автомобили с автоматической коробкой передач:** нажимайте на педаль акселератора

с преодолением точки сопротивления ("кик-даун").

- Допускайте длительного увеличения частоты вращения и разгона автомобиля до максимальной скорости только после 1500 км пробега.

Это правило действует и для случаев замены двигателя или деталей двигателя и трансмиссии.

Дополнительно примите во внимание следующие указания по обкатке:

- Сенсорная техника некоторых систем управления автомобилем и систем обеспечения безопасности движения юстируется автоматически во время определенного пройденного участка пути после поставки автомобиля или после ремонтных работ. Полная работа систем достигается только после завершения данного параметрирования.
- Новые или замененные тормозные колодки, тормозные диски и шины только после нескольких сотен километров приобретают оптимальную эффективность сцепления и торможения. Компенсируйте уменьшенную эффективность торможения за счет усиленного нажатия на педаль тормоза.

Указания по вождению

▲ ОСТОРОЖНО Опасность аварии из-за предметов в пространстве для ног водителя

Предметы в пространстве для ног водителя могут ограничивать ход педалей и блокировать нажатую педаль.

Это угрожает эксплуатационной безопасности автомобиля и безопасности движения.

- ▶ Все предметы в автомобиле должны быть размещены надежно, чтобы они не смогли попасть в пространство для ног водителя.
- ▶ Напольные коврики должны быть закреплены для предотвращения их скольжения и не должны мешать ходу педалей.
- ▶ Не укладывайте несколько напольных ковриков друг на друга.

▲ ОСТОРОЖНО Опасность аварии из-за неподходящей обуви

Неподходящая обувь может отрицательно повлиять на пользование педалями, например:

- обувь на платформе,

- обувь на высоком каблуке,
- шлепанцы.

▶ Для управления автомобилем всегда используйте подходящую обувь, чтобы безопасно пользоваться педалями.

▲ ОСТОРОЖНО Опасность аварии при движении с выключенным зажиганием

Если Вы выключаете зажигание во время движения, это ограничивает важные для обеспечения безопасности функции автомобиля или делает их недоступными. Это может, например, повлиять на работу усилителя рулевого управления и усилителя тормозного привода.

В этом случае для поворота рулевого колеса и нажатия на педаль тормоза Вам потребуется значительно большее усилие.

▶ Не выключайте зажигание во время движения.

▲ ОСТОРОЖНО Опасность отравления отработавшими газами

Двигатели внутреннего сгорания производят выброс токсичных отработавших газов, напри-

мер монооксида углерода. Вдыхание отработавших газов вызывает отравление.

▶ Никогда не оставляйте двигатель работать в закрытых помещениях без достаточной вентиляции.

▲ ОСТОРОЖНО Опасность заноса и аварии вследствие переключения на более низкую передачу на скользком дорожном полотне

Если на скользком дорожном полотне Вы производите переключение на более низкую передачу с целью повышения тормозящего действия двигателя, то ведущие колеса могут потерять сцепление с дорогой.

▶ На скользком дорожном полотне не производите переключение на более низкую передачу с целью повышения тормозящего действия двигателя.

▲ ОПАСНО Опасность для жизни из-за ядовитых отработавших газов

Если выпускная труба заблокирована или достаточная вентиляция невозможна, ядовитые отработавшие газы, особенно окись углерода, могут проникнуть в автомобиль. Такое слу-

чается, например, если автомобиль застрял в снегу.

▶ Если двигатель или система отопления независимого действия работают, освободите от снега выпускную трубу и пространство вокруг автомобиля.

▶ Для обеспечения достаточной подачи свежего воздуха откройте окно с подветренной стороны автомобиля.

▲ ОСТОРОЖНО Опасность авария из-за перегрева тормозных механизмов

Если во время движения Вы кладете ногу для отдыха на педаль тормоза, возможен перегрев тормозных механизмов.

Из-за этого увеличивается тормозной путь и даже возможен выход из строя тормозной системы.

▶ Никогда не используйте педаль тормоза в качестве опоры для ног.

▶ Во время движения не нажимайте одновременно на педаль тормоза и педаль акселератора.

! **УКАЗАНИЕ** Износ тормозных колодок из-за длительного нажатия на педаль тормоза

- ▶ Во время движения не нажимайте длительно на педаль тормоза.
- ▶ Чтобы использовать торможение двигателем, раньше переключайтесь на более низкую передачу.

! **УКАЗАНИЕ** Повреждение трансмиссии и двигателя при трогании с места

- ▶ Не прогревайте двигатель во время стоянки автомобиля. Начинайте движение сразу.
- ▶ Избегайте высокой частоты вращения и полного нажатия на педаль акселератора, пока двигатель не достиг рабочей температуры.
- ▶ Не допускайте пробуксовки колес.

! **УКАЗАНИЕ** Повреждение каталитического нейтрализатора из-за несгоревшего топлива

Двигатель работает неровно и с перебоями в запуске.

Несгоревшее топливо может попасть в каталитический нейтрализатор.

- ▶ Нажимайте педаль акселератора лишь слегка.
- ▶ Срочно обратитесь в специализированную мастерскую с квалифицированным персоналом с целью устранения причины.

Ограниченная эффективность торможения на посыпанных солью дорогах:

- Из-за слоя соли на тормозных дисках и тормозных колодках возможно значительное увеличение тормозного пути или срабатывание тормозных механизмов только с одной из сторон автомобиля.
- Поддерживайте увеличенную безопасную дистанцию до движущегося впереди автомобиля.

Устранение слоя соли:

- при случае произведите торможение с учетом дорожной ситуации.
- По окончании поездки и перед новой поездкой осторожно нажмите на педаль тормоза.

Функция пуска / выключения двигателя ECO

Принцип работы функции "ECO Start-Stop"

Двигатель автоматически выключается в следующих случаях:

- **Автомобили с механической коробкой передач:** Вы производите торможение автомобиля, при небольшой скорости движения включаете нейтральное положение **[N]**, а затем отпускаете педаль сцепления.
- **Автомобили с автоматической коробкой передач:** Вы остановили автомобиль в положении коробки передач **[D]** или **[N]**.
- Автомобилем выполнены все условия для автоматического выключения двигателя.

При стоящем автомобиле на мультимедийном дисплее появляется символ **[A]**. Если автомобилем выполнены не все условия для автоматического выключения двигателя, то на мультимедийном дисплее появляется символ **[A]**.

Двигатель снова автоматически запускается в следующих случаях:

- **Автомобили с механической коробкой передач:** Вы нажимаете на педаль сцепления.
- **Автомобили с механической коробкой передач:** Вы включаете передачу заднего хода **[R]**.

- **Автомобили с автоматической коробкой передач:** Вы отпускаете педаль тормоза в положении коробки передач **D** при неактивированной функции HOLD.
- **Автомобили с автоматической коробкой передач:** Вы выводите коробку передач из положения **P**.
- **Автомобили с автоматической коробкой передач:** Вы переключаете коробку передач в положение **D** или **R**.
- Вы нажимаете на педаль газа.
- **Все автомобили кроме E 220 d 4MATIC All-Terrain:** Вы производите переключение на программу движения **S+**.
- **E 220 d 4MATIC All-Terrain:** Вы производите переключение на программу движения **All-Terrain**.
- Вы изменяете дорожный просвет автомобиля.
- Автоматический пуск двигателя необходим автомобилю.

Если двигатель был выключен при помощи функции "ECO Start-Stop" и Вы выходите из автомобиля, то раздаётся предупредительный звуковой сигнал. Дополнительно на мультимедийном дисплее появляется сообщение: **А/м готов к**

эксплуат. Перед выходом из а/м выключите зажигание.

Если Вы не выключаете зажигание, то спустя одну минуту зажигание выключается автоматически.

Включение или выключение функции "ECO Start-Stop"

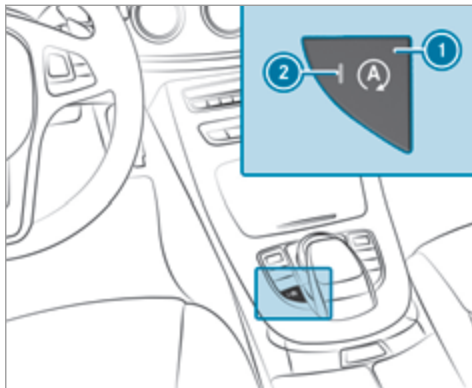

- ▶ Нажмите на кнопку **1**. Если контрольная лампа **2** горит, то функция "ECO Start-Stop" включена.

- ⓘ В зависимости от модели кнопка также может находиться в другом месте на центральной консоли.

Индикация ECO

Индикация ECO суммирует данные о Вашем стиле вождения с момента начала поездки до ее окончания и помогает выработать стиль вождения, позволяющий снизить расход топлива.

Вы можете снизить расход топлива следующими способами:

- двигаться с учетом дальнейшего развития дорожной ситуации,
- двигаться в программе движения "E",
- учитывать рекомендации по переключению передач.



Внутренний сегмент горит зеленым светом, а наружный сегмент заполняется:

- ① умеренный разгон
- ② легкое замедление и качение
- ③ равномерная скорость движения

Внутренний сегмент серый, а наружный сегмент пустеет:

- ① спортивный разгон,
- ② интенсивное торможение,
- ③ колебания скорости.

Вы двигались экономично:

- три наружных сегмента одновременно заполнены полностью.

- Загорается рамка индикации ECO.

В пункте **Бон. посл. старта** отображается дополнительный запас хода, которого Вам удалось добиться по сравнению с очень спортивной манерой езды. Это значение запаса хода не соответствует фиксированному значению экономии топлива.

Переключатель DYNAMIC SELECT

Функционирование переключателя системы DYNAMIC SELECT

При помощи переключателя DYNAMIC SELECT Вы можете производить переключение между следующими программами движения:

- **I (Individual):** индивидуальные установки
- **Все автомобили кроме E 220 d 4MATIC All-Terrain: S+ (Sport Plus):** особо спортивный режим движения
- **S (Sport):** спортивный режим движения
- **C (Comfort):** комфортабельный режим движения, способствующий экономии топлива
- **E (Economy):** особо экономичный режим движения

- **E 220 d 4MATIC All-Terrain: All-Terrain (Вездеходный режим движения):** программа движения для любой дороги

Выбранная программа движения влияет на следующие системы и характеристики автомобиля:

- Привод
 - Система управления работой двигателя и коробки передач
 - Система ESP (электронная система стабилизации движения)[®]
 - Система поддержания заданной дистанции DISTRONIC
- Ходовая часть
- Рулевое управление
- Доступность функции "ECO Start-Stop"
- ① **Время до следующего пуска двигателя:**
 - Менее четырех часов: активирована последняя выбранная программа движения.
 - Более четырех часов: активирована программа движения "C".

Управление переключателем системы DYNAMIC SELECT

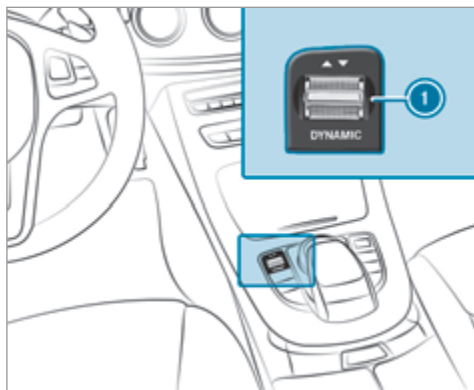

- ▶ Нажмите переключатель системы DYNAMIC SELECT **1** вперед или назад. На мультимедийном дисплее индицируется выбранная программа движения.

Конфигурирование программы движения I

Мультимедийная система:

↳ Автомобиль >> DYNAMIC SELECT >> Individual

- ▶ Выберите индивидуальную установку.

Механическая коробка передач

Пользование рычагом переключения передач

! **УКАЗАНИЕ** Повреждение двигателя и коробки передач вследствие переключения на слишком низкую передачу

- ▶ При переключении между передачами **5** и **6** нажимайте рычаг переключения передач вправо.
- ▶ При высокой скорости движения не переключайте на более низкую передачу.

! **УКАЗАНИЕ** Повреждение коробки передач вследствие переключения на передачу заднего хода **R** во время движения

- ▶ Включайте передачу заднего хода **R** только на стоящем автомобиле.

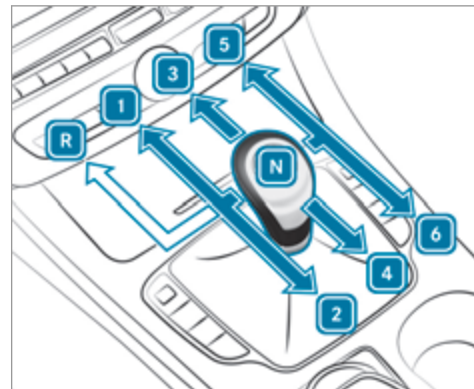

- R** Передача заднего хода
- 1** - **6** Передачи переднего хода
- N** Холостой ход

- ▶ Нажмите на педаль сцепления и переключите рычаг переключения передач в требуемое положение.

Рекомендация по переключению передачи

Рекомендация по переключению передачи является указанием по экономичному стилю вождения.

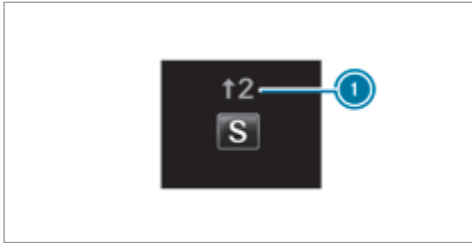

- ▶ При появлении на мультифункциональном дисплее рекомендации по переключению передач **1** переключите коробку передач на рекомендуемую передачу.

Автоматическая коробка передач

Рычаг управления АКП DIRECT SELECT

Функционирование рычага управления АКП DIRECT SELECT

▲ ОСТОРОЖНО - Опасность аварии и травмирования при оставлении детей в автомобиле без присмотра

Если Вы оставляете детей в автомобиле без присмотра, то они могут:

- открыть двери и тем самым создать опасную ситуацию для других людей или участников дорожного движения,
- выйти из автомобиля и попасть в поток транспорта,
- задействовать элементы комплектации автомобиля.

Дополнительно дети могут привести автомобиль в движение, например, следующим образом:

- отпуская стояночный тормоз,
- выводом коробки передач из парковочного положения **P**,
- пуском двигателя.

- ▶ Никогда не оставляйте детей и животных в автомобиле без присмотра.
- ▶ При выходе из автомобиля всегда берите с собой ключ и производите блокировку автомобиля. То же самое касается мобильных телефонов, если функция "Цифровой ключ автомобиля" в смартфоне активирована через приложение Mercedes me connect в Интернете.
- ▶ Храните ключ в недоступном для детей месте. То же самое касается мобильных телефонов, если функция "Цифровой ключ автомобиля" в смартфоне активирована через приложение Mercedes me connect в Интернете.

▲ ОСТОРОЖНО Опасность аварии вследствие некачественного переключения передач

Если частота вращения двигателя превышает частоту вращения холостого хода и Вы включаете положение коробки передач **D** или **R**, то возможно резкое ускорение автомобиля.

- ▶ При включении положения коробки передач **D** или **R** всегда сильно нажимайте

на педаль тормоза и при этом не нажимайте на педаль акселератора.

! **УКАЗАНИЕ** Повреждение автоматической коробки передач вследствие изменения положения коробки передач во время движения

▶ Изменяйте положение коробки передач только на стоящем автомобиле.

При помощи рычага управления АКПП DIRECT SELECT Вы изменяете положение коробки передач. Выбранное в данный момент положение коробки передач индицируется на мультифункциональном дисплее.

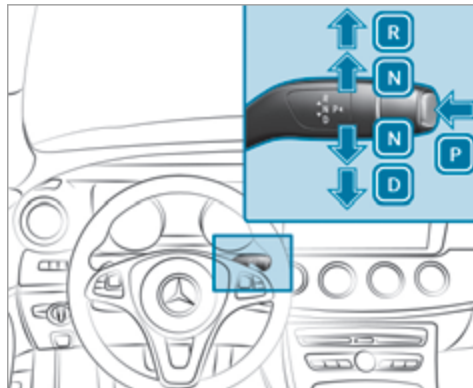

- P** Парковочное положение
- R** Передача заднего хода
- N** Холостой ход
- D** Положение движения

Включение передачи заднего хода "R"

▶ Нажмите на педаль тормоза и переведите рычаг управления АКПП DIRECT SELECT вверх с преодолением первой точки сопротивления. Индикация положения коробки передач на мультифункциональном дисплее указывает на **R**.

Включение холостого хода "N"

▶ Нажмите на педаль тормоза и переведите рычаг управления DIRECT SELECT вверх или вниз до первой точки сопротивления. Индикация положения коробки передач на мультифункциональном дисплее указывает на **N**.

Теперь, отпустив педаль тормоза, Вы можете свободно передвигать автомобиль, например толкать его или производить его буксировку.

Если автоматическая коробка передач должна оставаться в положении холостого хода "N" также и при выключенном зажигании:

- ▶ Запустите двигатель автомобиля.
- ▶ Нажмите на педаль тормоза и включите холостой ход **N**.
- ▶ Отпустите педаль тормоза.
- ▶ Выключите зажигание.

- ❗ Если Вы оставляете ключ в автомобиле, а затем выходите из автомобиля, то автоматическая коробка передач и далее остается в положении холостого хода **N**.

Переключение в парковочное положение "P"

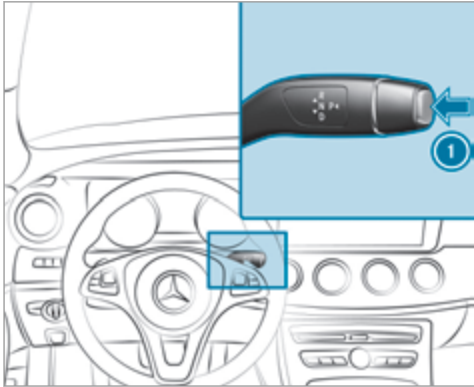

- ▶ Нажмите на кнопку ①. Индикация положения коробки передач на мультифункциональном дисплее указывает на **P**.

Парковочное положение **P** автоматически включается при выполнении одного из следующих условий:

- Вы выключаете двигатель в положении коробки передач **D** или **R**.
- Вы открываете дверь водителя на стоящем автомобиле или при очень низкой скорости движения в положении коробки передач **D** или **R**.

Включение положения движения "D"

- ▶ Нажмите на педаль тормоза и переведите рычаг управления АКПП DIRECT SELECT вниз с преодолением первой точки сопротивления. Индикация положения коробки передач на мультифункциональном дисплее указывает на **D**.

В положении коробки передач **D** автоматическая коробка передач переключает передачи автоматически. Это зависит от следующих факторов:

- Выбранная программа движения
- Положение педали газа
- Поддерживаемая в данный момент скорость движения

Ручное переключение передач

- ⚠ **ОСТОРОЖНО** Опасность заноса и аварии вследствие переключения на более низкую передачу на скользком дорожном полотне

Если на скользком дорожном полотне Вы производите переключение на более низкую передачу с целью повышения тормозящего действия двигателя, то ведущие колеса могут потерять сцепление с дорогой.

- ▶ На скользком дорожном полотне не производите переключение на более низкую передачу с целью повышения тормозящего действия двигателя.

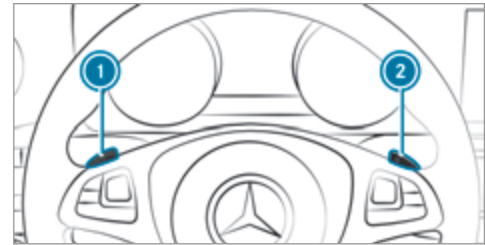

▶ **Активирование:** потяните подрулевой переключатель передач ① или ②.
Ручное переключение передач активируется на короткое время. На мультимедийном дисплее появляется выбранная в данный момент передача.

▶ **Переключение на более высокую передачу:** потяните подрулевой переключатель ②.

▶ **Переключение на более низкую передачу:** потяните подрулевой переключатель ①.

▶ **Деактивирование:** потяните подрулевой переключатель передач ② и удерживайте его в этом положении.

На мультимедийном дисплее появляется положение коробки передач **D**.

① Если в программе движения I Вы выбираете для привода установку **"Manual"**, то ручное переключение передач постоянно активировано.

Рекомендация по переключению передачи

Рекомендация по переключению передачи является указанием по экономичному стилю вождения.

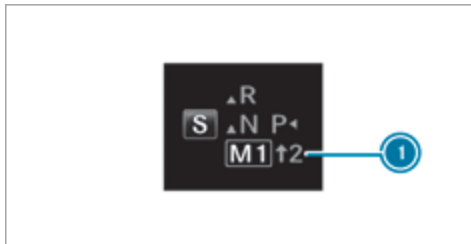

▶ При появлении на мультимедийном дисплее рекомендации по переключению передач ① переключите коробку передач на рекомендуемую передачу.

Использование режима движения "кик-даун"

▶ **Максимальное ускорение:** полностью выжмите педаль газа с преодолением точки сопротивления.

В режиме движения "кик-даун" переключение передач при помощи подрулевых переключателей передач невозможно. Для предохранения двигателя от превышенной частоты вращения автоматическая коробка передач переключается на следующую

более высокую передачу при максимальной частоте вращения двигателя.

▶ Достигнув требуемой скорости, немного отпустите педаль газа.

Функционирование режима облегчения движения накатом

Режим облегчения движения накатом помогает Вам снизить расход топлива.

Режим облегчения движения накатом имеет следующие свойства:

- Двигатель внутреннего сгорания отсоединяется от трансмиссионно-силового агрегата.
- Частота вращения двигателя соответствует частоте вращения холостого хода.

Если выполнены следующие условия, то режим облегчения движения накатом активируется:

- Программа движения **"E"** выбрана.
- Скорость движения находится в подходящем диапазоне.
- Подходящий маршрут движения, например, без сильных подъемов или уклонов.
- Вы больше не нажимаете на педаль газа или тормоза.

- ⓘ Режим облегчения движения накатом также можно активировать, если в программе движения I для привода выбрана установка "Есо".

Если одно из условий больше не выполняется, то режим облегчения движения накатом снова деактивируется.

Автомобили с пакетом вспомогательных систем, автопилотом поддержания дистанции DISTRONIC или активной системой экстренного торможения: режим облегчения движения накатом деактивируется также в зависимости от дорожной ситуации и автомобиль переключается в режим принудительного холостого хода. Благодаря этому расход топлива дополнительно уменьшается.

Активации режима облегчения движения накатом также могут препятствовать следующие параметры:

- Крутизна подъема
- Температура
- Высота
- Скорость движения
- Распознавание препятствий
- Эксплуатационное состояние двигателя

Заправка топливом

Заправка автомобиля топливом

- ▲ ОСТОРОЖНО** Опасность пожара- и взрыва топлива

Топливо легко воспламеняется.

- ▶ Не допускайте воздействия огня и прямого света, курения и образования искр.
- ▶ Перед заправкой выключите двигатель и систему отопления независимого действия (если имеется).

- ▲ ОСТОРОЖНО** Опасность травмирования топливом

Топливо токсично и вредно для здоровья

- ▶ Не допускайте попадания топлива на кожу, в глаза или на одежду, а также его проглатывания.
- ▶ Не вдыхайте топливные пары.
- ▶ Не допускайте детей к топливу.

Если Вы или другие люди имели контакт с топливом, соблюдайте следующие пункты:

- ▶ Немедленно тщательно смойте топливо с кожи водой и мылом.
- ▶ Если топливо попало в глаза, незамедлительно промойте глаза большим количеством чистой воды. Срочно обратитесь за медицинской помощью.
- ▶ При проглатывании топлива незамедлительно обратитесь за медицинской помощью. Не вызывайте рвоту.
- ▶ Немедленно смените загрязненную топливом одежду.

- ▲ ОСТОРОЖНО** Опасность пожара- и взрыва из-за электростатического разряда

Электростатический разряд может привести к образованию искр и воспламенению паров топлива.

- ▶ Прежде чем открыть крышку люка топливного бака или взяться за пистолет раздаточной колонки, коснитесь металлического кузова автомобиля.

Так можно снять возможный электростатический разряд.

▲ ОСТОРОЖНО Опасность пожара вследствие смешивания разных видов топлива

Автомобили с дизельным двигателем:

При смешивании дизельного топлива с бензином точка воспламенения смеси топлива ниже точки воспламенения чистого дизельного топлива.

При работающем двигателе конструкционные элементы системы выпуска ОГ могут незаметно перегреться.

- ▶ Ни в коем случае не заправляйте Ваш автомобиль бензином.
- ▶ Ни в коем случае не примешивайте бензин к дизельному топливу.

! УКАЗАНИЕ Повреждения вследствие использования неправильного топлива

Топливо, не соответствующее требуемому качеству, может привести к повышенному износу, а также повреждениям двигателя и системы выпуска ОГ.

- ▶ Заправляйтесь только рекомендованным топливом.

! УКАЗАНИЕ Повреждения вследствие использования неправильного топлива

Автомобили с бензиновым двигателем:

Уже небольшие количества неправильного топлива могут привести к повреждениям системы питания, двигателя и системы нейтрализации ОГ.

- ▶ Заправляйте автомобиль только топливом класса "супер", отвечающим европейскому стандарту EN 228, или аналогичным топливом.

Топливо этой спецификации может содержать до 10 % этанола. Ваш автомобиль приспособлен для заправки топливом E10-.

Не заправляйте автомобиль

- дизельным топливом,
- топливом E85, E100,
- бензином с содержанием метанола (M15, M30, M85, M100),
- бензином с металлсодержащими присадками.

Если Вы ошибочно произвели заправку неправильным топливом:

- ▶ Не включайте зажигание.
- ▶ Свяжитесь со специализированной мастерской с квалифицированным персоналом.

! УКАЗАНИЕ Повреждения вследствие использования неправильного топлива

Автомобили с дизельным двигателем:

Уже небольшие количества неправильного топлива могут привести к повреждениям системы питания, двигателя и системы нейтрализации ОГ.

- ▶ Заправляйте автомобиль только дизельным топливом, отвечающим европейскому стандарту EN 590, или аналогичным топливом.

- ▶ **Автомобили с сажевым фильтром:** за пределами ЕС заправляйте автомобиль только дизельным топливом европейского качества с содержанием серы менее 50 ppm.

Не заправляйте автомобиль следующими видами топлива:

- Бензин

- Судовое дизельное топливо
- Котельное топливо
- Биодизельное топливо
- Растительное масло
- Петролеум
- Керосин

! **УКАЗАНИЕ** Не заправляйте дизельным топливом автомобили с бензиновым двигателем.

▶ Если Вы случайно заправились неправильным топливом, не включайте зажигание. В противном случае топливо может попасть в систему питания. Даже небольшое количество неправильного топлива может привести к повреждению системы питания и двигателя. Обратитесь в специализированную мастерскую с квалифицированным персоналом для полного опорожнения топливного бака и топливопроводов.

! **УКАЗАНИЕ** Не заправляйте бензином автомобили с дизельным двигателем.

▶ Если Вы случайно заправились неправильным топливом, не включайте зажигание. В противном случае топливо может попасть в систему питания. Даже небольшое количество неправильного топлива может привести к повреждению системы питания и двигателя. Расходы на ремонт очень высоки. Обратитесь в специализированную мастерскую с квалифицированным персоналом для полного опорожнения топливного бака и топливопроводов.

! **УКАЗАНИЕ** Не переполняйте топливный бак, в противном случае возможно повреждение системы питания.

▶ Заполняйте топливный бак только до отключения пистолета топливораздаточной колонки.

! **УКАЗАНИЕ** Не переполняйте топливный бак, в противном случае возможно выбрызгивание топлива при вынимании пистолета раздаточной колонки.

▶ Заполняйте топливный бак только до отключения пистолета топливораздаточной колонки.

Предпосылка

Автомобиль должен быть разблокирован.

i Во время заправки топливом не садитесь в автомобиль. Вы можете снова получить электростатический заряд.

Учитывайте указания, касающиеся эксплуатационных материалов (→ стр. 368).

Процесс заправки топливом

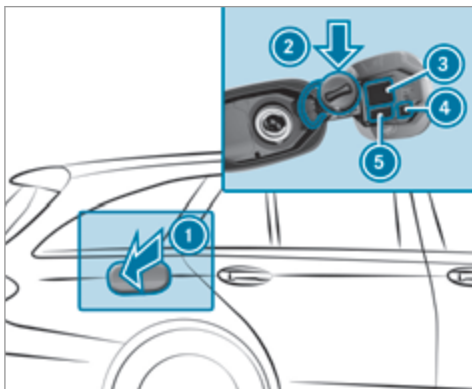

- ① Крышка люка топливного бака
- ② Кронштейн пробки бака
- ③ Таблица давления воздуха в шинах
- ④ QR-код карты экстренной помощи
- ⑤ Сорт топлива

▶ Нажмите на крышку люка топливного бака ①.

- ▶ Поверните пробку топливного бака влево и снимите ее.
- ▶ Вставьте пробку топливного бака в держатель ②.
- ▶ Полностью введите штуцер пистолета раздаточной колонки в горловину топливного бака, зафиксируйте его и заправьте автомобиль топливом.
- ▶ Заполняйте топливный бак только до отключения пистолета топливораздаточной колонки.

- ① **Автомобили с дизельным двигателем:** горловина топливного бака предназначена для заправки на топливораздаточных колонках для дизельного топлива.
- ① **Автомобили с дизельным двигателем:** при полностью израсходованном топливе в топливном баке, долейте не менее 5 л дизельного топлива.

AdBlue® (только автомобили с дизельным двигателем)

Указания, касающиеся восстановителя AdBlue®

! **УКАЗАНИЕ** При открывании бака восстановителя AdBlue® возможен выход незначительного количества аммиачных паров.

- ▶ Производите заправку бака восстановителя AdBlue® только в хорошо вентилируемых помещениях.
- ▶ Не допускайте попадания восстановителя AdBlue® на кожу, в глаза или на одежду.
- ▶ Не допускайте детей к восстановителю AdBlue®.

! **УКАЗАНИЕ** Не допускайте проглатывания восстановителя AdBlue®.

Если Вы проглотили® восстановитель AdBlue:

- ▶ Незамедлительно тщательно прополощите рот.
- ▶ Выпейте большое количество воды.

▶ Срочно обратитесь за медицинской помощью.

Восстановитель AdBlue® – это раствор мочевины для нейтрализации ОГ дизельных двигателей. Для надлежащего функционирования системы нейтрализации ОГ используйте только восстановитель AdBlue®, соответствующий стандарту ISO 22241.

Восстановитель AdBlue® обладает следующими свойствами:

- не токсичен,
- без цвета и запаха,
- не горюч.

Вы можете поручить заправить восстановитель AdBlue® в специализированных мастерских с квалифицированным персоналом например, в пункте ТО "Мерседес-Бенц" в рамках экспресс-сервиса.

Восстановитель AdBlue® предлагается на многочисленных автозаправочных станциях с раздаточной колонкой AdBlue®.

В качестве альтернативы восстановитель AdBlue® предлагается в специализированных мастерских с квалифицированным персоналом, например, в пункте ТО "Мерседес-Бенц" и в многочисленных автозаправочных станциях в форме заправочных

канистр AdBlue® или заправочных бутылей AdBlue®.

ⓘ При доливании из заправочной емкости проследите, чтобы восстановитель не проливался за края заливной горловины.

Доливка восстановителя AdBlue®

❗ **УКАЗАНИЕ** Повреждение двигателя из-за попадания восстановителя AdBlue® в топливо

- ▶ Восстановитель AdBlue® запрещается заливать в топливный бак.
- ▶ Заливайте восстановитель AdBlue® только в бак для восстановителя AdBlue®.
- ▶ Избегайте переполнения бака для восстановителя AdBlue®.

❗ **УКАЗАНИЕ** Загрязнение салона автомобиля из-за вытекающего восстановителя AdBlue®

- ▶ Тщательно закрывайте заправочную канистру восстановителя AdBlue® после доливки.

▶ Избегайте длительной транспортировки заправочных канистр восстановителя AdBlue® в автомобиле.

Предпосылки

Следующие отображающиеся друг за другом сообщения на мультимедийном дисплее требуют доливки восстановителя AdBlue® в бачок:

- [Долить AdBlue](#) См. "Руководство". Бачок AdBlue® израсходован до минимального резерва.
- [Долить AdBlue](#) Пуск невозможен через XXX km. Вы можете проехать на автомобиле только указанное расстояние. Как можно быстрее долейте восстановитель AdBlue®.
- [Долить AdBlue](#) Пуск невозможен. Пуск двигателя автомобиля больше невозможен.

Автомобиль должен быть разблокирован.

Открытие пробки бака восстановителя AdBlue®

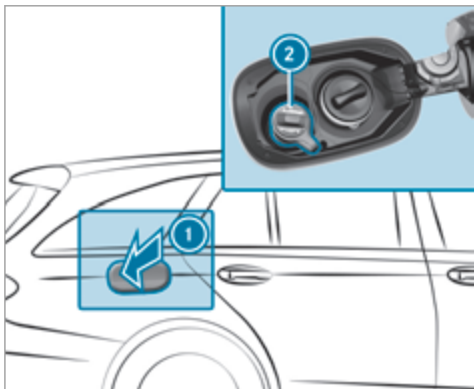

- ▶ Нажмите на крышку люка топливного бака ①.
- ▶ Поверните пробку бака восстановителя AdBlue® ② влево и снимите ее.

Подготовка заправочной канистры восстановителя AdBlue®

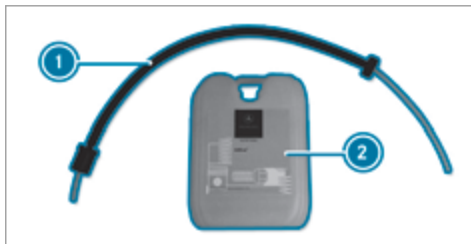

- ▶ Отверните пробку заправочной канистры AdBlue® ②.
- ▶ Плотно вручную навинтите шланг разового пользования ① на отверстие заправочной канистры AdBlue® ②.

Доливка восстановителя AdBlue®

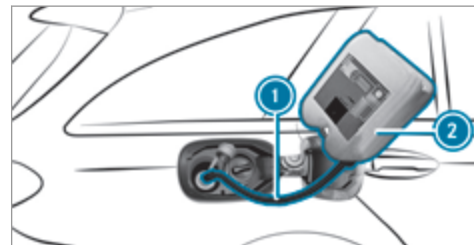

- ▶ Плотно вручную навинтите шланг разового пользования ① на заливную горловину автомобиля.
- ▶ Поднимите и опрокиньте заправочную канистру восстановителя AdBlue® ②. Процесс заполнения прекращается, когда бак восстановителя AdBlue® полностью заполнен. Заправочную канистру восстановителя AdBlue® ② можно снять, даже если в ней еще остался восстановитель.
- ▶ В обратной последовательности отвинтите шланг разового пользования ① и заправочную канистру AdBlue® ② и закройте канистру пробкой.

- ▶ После заполнения бака восстановителя AdBlue® включите зажигание не менее чем на 60 секунд.
- ▶ Запустите двигатель автомобиля. Сообщение на дисплее комбинации приборов гаснет.
- ⓘ Избегайте постоянной перевозки заправочной канистры восстановителя AdBlue® в автомобиле.

Паркование

Выключение двигателя при помощи кнопки пуска / выключения двигателя Start/Stop

▲ ОСТОРОЖНО Опасность пожара при нагретых деталях системы выпуска ОГ

Если горючие материалы – например, листва, трава или ветки – соприкасаются с сильно нагретыми деталями системы выпуска ОГ или с потоком ОГ, то возможно воспламенение этих материалов.

- ▶ При постановке автомобиля на стоянку следите за тем, чтобы никакие горючие материалы не прикасались к сильно нагретым деталям автомобиля.

- ▶ Не паркуйте автомобиль на сухих лугах или скошенных полях.

▲ ОСТОРОЖНО Опасность аварии и травмирования при оставлении детей в автомобиле без присмотра

Если Вы оставляете детей в автомобиле без присмотра, то они могут привести автомобиль в движение, например, следующим образом:

- отпуская стояночный тормоз,
- выводом автоматической коробки передач из парковочного положения **P** или переключением механической коробки передач в положение холостого хода,
- пуском двигателя.

Кроме того, они могут задействовать различные элементы комплектации автомобиля

- ▶ Никогда не оставляйте детей и животных в автомобиле без присмотра.
- ▶ При выходе из автомобиля всегда берите с собой ключ и производите блокировку автомобиля. То же самое касается мобильных телефонов, если функция "Цифровой ключ автомобиля" в смарт-

фоне активирована через приложение Mercedes me connect в Интернете.

! **УКАЗАНИЕ** Повреждение автомобиля или трансмиссионно-силового агрегата вследствие откатывания

- ▶ Всегда надлежащим образом предохраняйте автомобиль от откатывания.

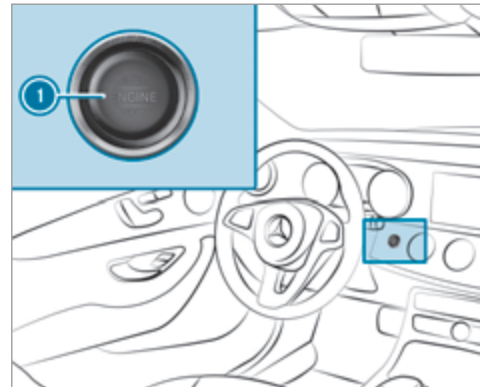

- ▶ На подъемах или уклонах поверните передние колеса к бордюрному камню тротуара.
- ▶ **Автомобили с механической коробкой передач:** включите передачу **1** или передачу заднего хода **R**.
- ▶ Задействуйте электрический стояночный тормоз.
- ▶ Нажмите один раз на кнопку **1**.
- ⓘ После выключения двигателя боковые стекла и панорамная крыша со сдвижным люком поддаются управлению еще в течение пяти минут.

Устройство дистанционного открывания ворот гаража

Программирование кнопок устройства дистанционного открывания ворот гаража

- ⚠ **ОСТОРОЖНО** Опасность отравления отработавшими газами

Двигатели внутреннего сгорания производят выброс токсичных отработавших газов, например монооксида углерода. Вдыхание отработавших газов вызывает отравление.

- ▶ Никогда не оставляйте двигатель работать в закрытых помещениях без достаточной вентиляции.

- ⚠ **ОСТОРОЖНО** Опасность травмирования и защемления при открывании ворот гаража при помощи устройства дистанционного открывания ворот гаража

При управлении или программировании интегрированного устройства дистанционного открывания ворот гаража люди, находящие в зоне движения ворот гаража, могут быть зажаты или задеты воротами гаража.

- ▶ При пользовании интегрированным устройством дистанционного открывания ворот гаража всегда следите за тем, чтобы никто не находился в зоне движения ворот гаража.

Перед программированием устройства дистанционного открывания ворот припаркуйте автомобиль за пределами гаража и выключите двигатель.

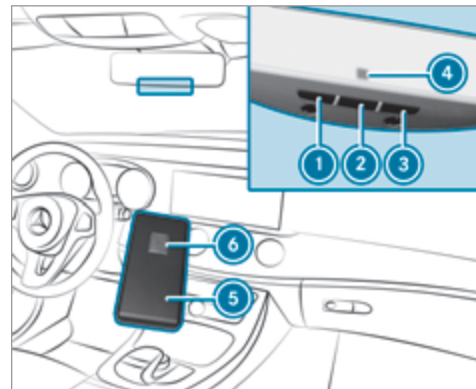

- ▶ Нажмите на подлежащую программированию кнопку **1**, **2** или **3** и держите ее нажатой. Контрольная лампа **4** мигает желтым светом.
- ⓘ До начала мигания контрольной лампы желтым светом могут пройти до 20 секунд.
- ▶ Отпустите нажатую ранее кнопку. Контрольная лампа **4** продолжает мигать желтым светом.

- ▶ Направьте устройство дистанционного управления ⑤ на расстоянии от 1 см до 8 см на кнопку ①, ② или ③.
- ▶ Нажмите на кнопку ⑥ на устройстве дистанционного управления ⑤ и держите ее нажатой до тех пор, пока:
 - контрольная лампа ④ не начнет постоянно гореть зеленым светом. Программирование завершено.
 - контрольная лампа ④ не начнет мигать зеленым светом. Программирование успешно завершено. Дополнительно необходимо произвести синхронизацию переменного кода с системой управления воротами гаража.
- ▶ Если контрольная лампа ④ не горит или не мигает зеленым светом, то повторите процесс.
- ▶ Отпустите все кнопки.
- ① Устройство дистанционного управления приводом дистанционного открывания ворот гаража не входит в объем поставки устройства дистанционного открывания ворот гаража.

Осуществление синхронизации переменного кода

Предпосылки

- Система открывания ворот гаража работает с переменным кодом.
- Автомобиль находится в радиусе действия привода ворот гаража или наружных ворот.
- Автомобиль, а также люди и предметы находятся за пределами зоны движения ворот гаража.

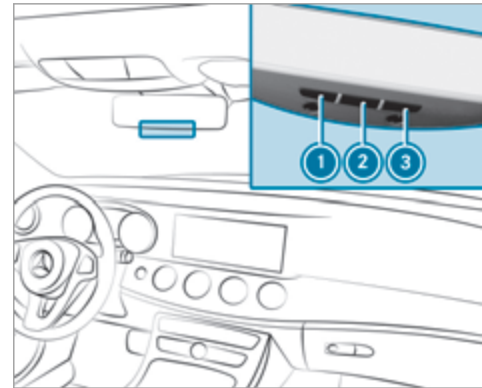

- ▶ Нажмите на кнопку программирования на блоке привода ворот.
У Вас есть 30 секунд для проведения следующего шага.
- ▶ Несколько раз подряд нажимайте на запрограммированную ранее кнопку ①, ② или ③ до тех пор, пока ворота не закроются.
Если ворота закрываются, то программирование завершено.

- i Дополнительно прочтите руководство по эксплуатации привода дистанционного открывания ворот гаража.

Устранение проблем при программировании устройства дистанционного управления

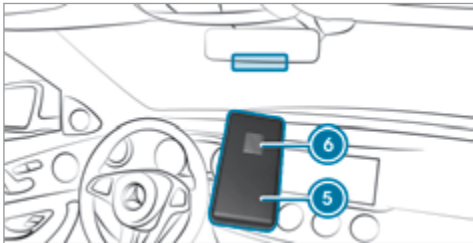

- ▶ Проверьте, поддерживается ли рабочая частота передатчика устройства дистанционного управления 5.
- ▶ Произведите замену элементов питания в устройстве дистанционного управления 5.
- ▶ Держите устройство дистанционного управления 5 под различными углами на расстоянии от 1 см до 8 см перед внутренним зеркалом заднего вида. При этом сохраняйте каждое положение в течение не менее 25 секунд.

- ▶ Держите устройство дистанционного управления 5 под теми же углами на различных расстояниях перед внутренним зеркалом заднего вида. При этом сохраняйте каждое положение в течение не менее 25 секунд.
- ▶ При пользовании устройствами дистанционного управления, передающими сигнал только в течение ограниченного времени, до истечения времени передачи еще раз нажмите на кнопку 6 устройства дистанционного управления 5.
- ▶ Наведите антенный кабель устройства дистанционного открывания ворот гаража на устройство дистанционного управления.

- i Поддержку и дополнительную информацию, касающуюся программирования, вы получите:
 - в единой информационной службе HomeLink® по телефону: (0) 08000 466 354 65 или +49 (0) 6838 907-277
 - в Интернете: <http://www.homelink.com>

Открывание или закрывание ворот гаража

Предпосылка

Соответствующая кнопка была запрограммирована для управления воротами гаража.

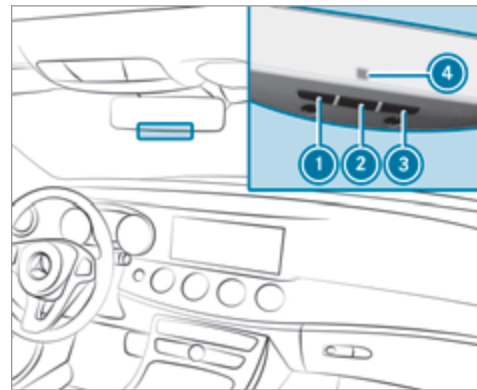

- ▶ Нажмите на кнопку 1, 2 или 3 и держите ее нажатой до тех пор, пока ворота гаража не откроются или не закроются.
- ▶ Если контрольная лампа 4 примерно через 20 секунд начинает мигать желтым светом, то снова нажмите на нажатую ранее кнопку и держите ее нажатой до тех пор, пока ворота гаража не откроются или не закроются.

Сброс памяти устройства дистанционного открывания ворот гаража

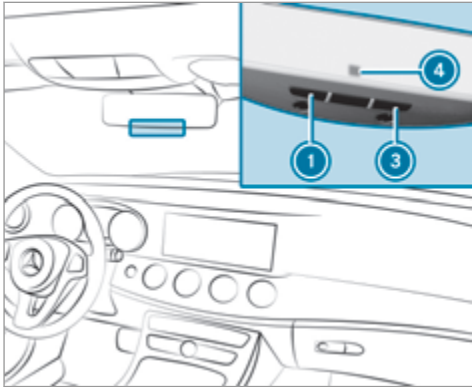

- ▶ Нажмите на кнопки ① и ③ и держите их нажатыми. Контрольная лампа ④ горит желтым светом.
- ▶ Если контрольная лампа ④ горит зеленым светом, отпустите кнопки ① и ③.

Номер допуска к радиосвязи для устройства дистанционного открывания ворот гаража

- Египет: TAC.2511151293.WIR
- Андорра: CE
- Австралия: R-NZ
- Барбадос: MED1578
- Чили: 2488/DFRS20576/F-74
- Европейский Союз: CE
- Гибралтар: CE
- Исландия: CE
- Иордания: TRC/LPD/2015/299
- Канада: 4112A-MUAHL5
- Кувейт: CE
- Лихтенштейн: CE
- Мексика: RCPGEMU15-0448
- Монако: CE
- Новая Зеландия: R-NZ
- Норвегия: CE
- Российская Федерация: не требуется
- Саудовская Аравия: TA 10525
- Швейцария: CE
- Южная Африка: TA-2015/1386

- Турция: не требуется
- Объединенные Арабские Эмираты: ER41849/15
- США: NZLMUAHL5

Электрический стояночный тормоз

Автоматическое задействование электрического стояночного тормоза

▲ ОСТОРОЖНО Опасность аварии и травмирования при оставлении детей в автомобиле без присмотра

Если Вы оставляете детей в автомобиле без присмотра, то они могут привести автомобиль в движение, например, следующим образом:

- отпуская стояночный тормоз,
- выводом автоматической коробки передач из парковочного положения **P** или переключением механической коробки передач в положение холостого хода,
- пуском двигателя.

Кроме того, они могут задействовать различные элементы комплектации автомобиля

- ▶ Никогда не оставляйте детей и животных в автомобиле без присмотра.
- ▶ При выходе из автомобиля всегда берите с собой ключ и производите блокировку автомобиля. То же самое касается мобильных телефонов, если функция "Цифровой ключ автомобиля" в смартфоне активирована через приложение Mercedes me connect в Интернете.

Автомобили с механической коробкой передач:

Во время удержания автомобиля на месте функцией HOLD задействуется электрический стояночный тормоз при выполнении одного из следующих условий:

- Двигатель выключен.
- Язычок ремня безопасности не вставлен в замок ремня безопасности сиденья водителя и дверь водителя открывается.
- Возникает неисправность в системе.
- Напряжение питания упало ниже нормы.
- Автомобиль стоит длительное время.

Если электрический стояночный тормоз задействован, то на комбинации приборов появляется контрольная лампа .

При выключении двигателя функцией "ECO Start-Stop" автоматическое задействование электрического стояночного тормоза не производится.

Автомобили с автоматической коробкой передач:

Если коробка передач находится в положении  и выполняется одно из следующих условий, то производится задействование электрического стояночного тормоза:

- Двигатель выключен.
- Язычок ремня безопасности не вставлен в замок ремня безопасности сиденья водителя и дверь водителя открывается.

 Для предотвращения задействования потяните за ручку электрического стояночного тормоза.

Задействование электрического стояночного тормоза производится также в следующих ситуациях:

- Функция регулирования дистанции системы DISTRONIC производит полную остановку автомобиля.
- Функция HOLD удерживает автомобиль на месте.
- Парковочный автопилот удерживает автомобиль на месте.

Это происходит в том случае, если дополнительно выполнено одно из следующих условий:

- Двигатель выключен.
- Язычок ремня безопасности не вставлен в замок ремня безопасности сиденья водителя и дверь водителя открывается.
- Возникает неисправность в системе.
- Напряжение питания упало ниже нормы.
- Автомобиль стоит длительное время.

Если электрический стояночный тормоз задействован, то на комбинации приборов появляется контрольная лампа .

При выключении двигателя функцией "ECO Start-Stop" автоматическое задействование электрического стояночного тормоза не производится.

Автоматическое отпусканье электрического стояночного тормоза

Автомобили с механической коробкой передач:

Электрический стояночный тормоз отпускается при выполнении следующих условий:

- Дверь водителя закрыта.
- Двигатель работает.
- Включена передача, Вы отпускаете педаль сцепления и нажимаете на педаль газа.

- Если передача заднего хода **R** включена, то крышка багажника должна быть закрыта.

Если электрический стояночный тормоз отпускается, то на комбинации приборов гаснет контрольная лампа **(P)**.

Автомобили с автоматической коробкой передач:

Электрический стояночный тормоз отпускается при выполнении следующих условий:

- Двигатель работает.
- Язычок ремня безопасности вставлен в замок ремня безопасности сиденья водителя.
- Коробка передач находится в положении **D** или **R**, и Вы нажимаете на педаль газа или при нахождении автомобиля на ровной местности переключаете коробку передач из положения **P** в положение **D** или **R**.
- Если коробка передач находится в положении **R**, то крышка багажника должна быть закрыта.

Если язычок ремня безопасности не вставлен в замок ремня безопасности сиденья водителя, то должны быть выполнены следующие условия:

- Дверь водителя закрыта.

- Производится вывод коробки передач из положения **P** или до этого скорость движения автомобиля превысила 3 км/ч.
- Если коробка передач находится в положении **R**, то крышка багажника должна быть закрыта.

Если электрический стояночный тормоз отпускается, то на комбинации приборов гаснет контрольная лампа **(P)**.

Ручное задействование или отпущение электрического стояночного тормоза

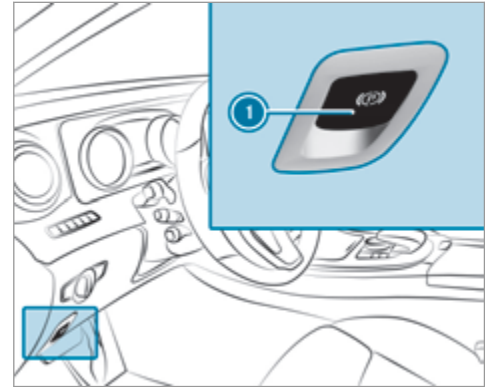

- ▶ **Задействование:** нажмите на ручку ①. На комбинации приборов загорается контрольная лампа **(P)**.
- ▶ **Отпущение:** включите зажигание.
- ▶ Потяните за ручку ①. Контрольная лампа **(P)** на комбинации приборов гаснет.

Совершение экстренного торможения

▶ Нажмите на ручку  и держите ее нажатой.

Если произведено торможение до полной остановки автомобиля:

- Производится задействование электрического стояночного тормоза.
- На комбинации приборов загорается контрольная лампа .

Временное прекращение эксплуатации автомобиля

- При временном прекращении эксплуатации Вашего автомобиля на срок более четырех недель аккумуляторная батарея может получить повреждения.
- Прекращение эксплуатации автомобиля на срок более шести недель может привести к возникновению связанных с простоем неполадок автомобиля.
- Информацию о временном прекращении эксплуатации автомобиля Вы можете получить в специализированной мастерской с квалифицированным персоналом.

Режим энергосбережения

Функция режима энергосбережения

Режим энергосбережения имеет следующие свойства:

- Автомобиль можно ставить на стоянку на длительное время без потери заряда аккумуляторной батареи.
- Предотвращается полная разрядка аккумуляторной батареи.
- На дисплее мультимедийной системы отображается максимальное время простоя.
- Такие функции как устройство защиты салона или устройство защиты от буксировки не доступны.
- Соединение с онлайн-службами прерывается.

Режим энергосбережения можно активировать или деактивировать в мультимедийной системе, если выполнены следующие условия:

- двигатель выключен,
- Зажигание включено.

Если отображаемое время простоя автомобиля превышено, возможно снижение уровня комфорта, а стартерная аккумуляторная батарея не может надежно обеспечивать запуск двигателя.

Зарядку стартерной аккумуляторной батареи необходимо производить в следующих ситуациях:

- время простоя автомобиля необходимо продлить.
- На дисплее мультимедийной системы появляется сообщение о том, что уровень зарядки аккумуляторной батареи не достаточен для режима энергосбережения.

 Режим энергосбережения автоматически отключается, если Вы включите зажигание.

Активирование или деактивирование режима энергосбережения

Мультимедийная система:

 Автомобиль  Установки автомобиля  Режим покоя

▶ Активируйте или деактивируйте функцию. Если Вы активируете функцию, появляется запрос.

▶ Выберите **Да**.
Режим энергосбережения активирован.

Системы управления автомобилем и системы обеспечения безопасности движения

Системы управления автомобилем и Ваша ответственность

Ваш автомобиль располагает системами управления автомобилем, поддерживающими Вас при движении, парковании и маневрировании. Системы управления автомобилем – вспомогательные средства и не освобождают Вас от ответственности.

Всегда следите за дорожной ситуацией и при необходимости принимайте меры. Учитывайте пределы безопасной эксплуатации этих систем.

Функционирование радарных датчиков

Некоторые системы управления автомобилем и системы обеспечения безопасности движения при помощи радарных датчиков контролируют ближайшее окружение перед автомобилем, позади него или рядом с ним (в зависимости от комплектации автомобиля).

В зависимости от комплектации автомобиля радарные датчики установлены за бамперами и / или за решеткой радиатора. Следите за тем, чтобы эти части автомобиля были свободны от грязи, льда или снегу. Датчики не должны быть закрыты, например, системой крепления велосипедов,

выступающим грузом или наклейками, отражающими сигналы радарных датчиков. После столкновения и обусловленных им повреждений бампера или облицовки радиатора, в некоторых случаях не видимых извне, поручите проверку функционирования радарных датчиков специализированной мастерской с квалифицированным персоналом. В этих случаях правильное функционирование вспомогательной системы больше не обеспечивается.

Обзор систем управления автомобилем и систем обеспечения безопасности движения

В данной главе Вы найдете информацию о следующих системах управления автомобилем и системах обеспечения безопасности движения:

- Видеокамера с обзором в 360° (→ стр. 217)
- Система ABS (антиблокировочная система) (→ стр. 182)
- Автопилот поддержания дистанции DISTRONIC (→ стр. 196)
- Адаптивный сигнал торможения (→ стр. 192)
- Система AIR BODY CONTROL (→ стр. 207)
- Активная система экстренного торможения (→ стр. 187)

- Активная система удержания полосы движения (→ стр. 235)
- Система ATTENTION ASSIST (→ стр. 231)
- Система BAS (система экстренного торможения) (→ стр. 182)
- Система DYNAMIC BODY CONTROL (→ стр. 207)
- Система EBD (Electronic Brake-force Distribution) (→ стр. 186)
- Система ESP® (электронная система стабилизации движения) (→ стр. 182)
- Система DRIVE-PILOT (→ стр. 202)
- Функция HOLD (→ стр. 205)
- Автопилот рулевого управления (→ стр. 202)
- Ограничитель скорости (→ стр. 193)
- Парковочный автопилот (→ стр. 220)
- Система облегчения паркования PARKTRONIC (→ стр. 210)
- Видеокамера заднего хода (→ стр. 214)
- Система TEMPOMAT (→ стр. 193)
- Система контроля "слепых" зон и активная система контроля "слепых" зон (→ стр. 233)

Функции системы ABS (антиблокировочной системы)

Система ABS регулирует давление в тормозной системе в критических ситуациях:

- При торможении предотвращается блокировка колес, например при полном торможении или при недостаточном сцеплении шин с дорогой.
- При торможении обеспечивается управляемость автомобиля.
- Система ABS функционирует начиная со скорости примерно 8 км/ч.

При срабатывании системы ABS во время торможения ощущается пульсирование педали тормоза. Пульсирование педали тормоза может указывать на опасные дорожные условия и на необходимость придерживаться особо внимательного стиля вождения.

Пределы действия системы

Система ABS может работать лишь ограниченно или не работать вообще, если имеет место неисправность и желтая предупредительная сигнальная лампа системы ABS  на комбинации приборов постоянно горит после пуска двигателя.

Функционирование системы BAS (системы экстренного торможения)

▲ ОСТОРОЖНО Опасность аварии вследствие неисправности системы BAS (системы экстренного торможения)

Неисправность системы BAS может привести к удлинению тормозного пути в ситуациях, требующих экстренного торможения.

▶ В ситуациях, требующих экстренного торможения, с полной силой нажмите на педаль тормоза. При этом система ABS предотвращает блокировку колес.

Система BAS поддерживает Вас в ситуации, требующей экстренного торможения, дополнительным тормозным усилием.

При быстром нажатии на педаль тормоза система BAS активируется:

- Система BAS автоматически повышает давление в тормозной системе.
- Система BAS может укоротить тормозной путь.
- При этом система ABS предотвращает блокировку колес.

При отпускании педали тормоза тормозная система снова функционирует как обычно. Система BAS деактивируется.

Функции системы ESP® (электронной системы стабилизации движения)

▲ ОСТОРОЖНО Опасность заноса из-за неисправности системы ESP®

Если система ESP® неисправна, система ESP® не обеспечивает стабилизацию курсовой устойчивости автомобиля. Кроме того, отключены другие системы обеспечения безопасности движения.

- ▶ Осторожно продолжайте движение.
- ▶ Проведите проверку системы ESP® в специализированной мастерской с квалифицированным персоналом.

▲ ОСТОРОЖНО Опасность заноса вследствие выключенной системы ESP®

Если Вы выключаете систему ESP®, то система ESP® не обеспечивает стабилизацию курсовой устойчивости автомобиля.

▶ Выключайте систему ESP® только при наличии описанных ниже ситуаций.

Система ESP® контролирует и улучшает курсовую устойчивость и тяговое усилие в особенности в следующих ситуациях:

- при трогании с места на мокром или скользком дорожном полотне,
- при торможении,
- **автомобили с фаркопом:** при движении с прицепом со скоростью 65 км/ч и выше, если прицепной состав начинает вилять,
- при сильном боковом ветре, если скорость движения автомобиля превышает 80 км/ч.

Система ESP® может стабилизировать автомобиль принятием следующих мер:

- Целенаправленное притормаживание одного или нескольких колес
- Адаптация мощности двигателя к ситуации

Система ESP® выключена, если предупредительная сигнальная лампа ESP® OFF  постоянно горит на комбинации приборов:

- Улучшение курсовой устойчивости автомобиля больше не обеспечивается.

- **Автомобили с фаркопом:** стабилизация прицепного состава больше не активирована.
- Система противодействия боковому ветру больше не активирована.
- Ведущие колеса могут прокручиваться.
- Система управления тяговым усилием ETS / 4ETS и далее остается активированной.

i Даже если система ESP® выключена, система ESP® и далее оказывает Вам поддержку при торможении.

Система ESP® срабатывает, если предупредительная сигнальная лампа системы ESP®  мигает на комбинации приборов:

- Ни в коем случае не выключайте систему ESP®.
- При трогании с места нажимайте на педаль газа только настолько, насколько это необходимо.
- Согласуйте Ваш стиль вождения с дорожной обстановкой и погодными условиями.

Для улучшения сцепления выключайте систему ESP® в следующих ситуациях:

- при эксплуатации автомобиля с цепями противоскольжения,
- при движении по глубокому снегу,

- при движении по песку или гравиию.

i За счет фрезерного эффекта проворачивающиеся колеса обеспечивают лучшую тягу.

Если предупредительная сигнальная лампа ESP® OFF  постоянно горит на комбинации приборов, то система ESP® выключена.

Если предупредительная сигнальная лампа системы ESP®  постоянно горит, то система ESP® недоступна ввиду неисправности.

Учитывайте информацию, которая может индцироваться на комбинации приборов:

- Предупредительные сигнальные и контрольные лампы (→ стр. 439)
- Сообщения на дисплее (→ стр. 380)

Система ETS / 4ETS (электронная система управления тяговым усилием)

Система управления тяговым усилием ETS / 4ETS является составной частью системы ESP®.

Система ETS / 4ETS может улучшить сцепление автомобиля с дорогой путем принятия следующих мер:

- При пробуксовке ведущих колес ведущие колеса по отдельности притормаживаются.

- Усиливается передача тягового момента колесу или колесам, имеющим сцепление с дорогой.

Влияние программ движения на систему ESP®

Программы движения обеспечивают адаптацию системы ESP® к различным погодным условиям,

состояниям дороги и индивидуальному стилю вождения. Вы можете устанавливать программы движения при помощи переключателя DYNAMIC SELECT.

Свойства системы ESP® в каждой программе движения

Программа движения	Режим работы системы ESP®	Свойства
<p>C (Comfort) E (Economy)</p>	Комфортный режим системы ESP®	<p>Данные программы движения обеспечивают оптимальный компромисс между тяговым усилием и устойчивостью.</p> <p>Выбирайте программу движения "E" или "C" при сложных дорожных условиях, например при снеге и гололеде или при мокром дорожном полотне.</p>
<p>S (Sport)</p>	Спортивный режим системы ESP®	<p>Данная программа движения по-прежнему обеспечивает устойчивость автомобиля, но при этом имеет спортивную ориентацию, позволяющую водителю со спортивными амбициями осуществлять более активный стиль вождения.</p> <p>Выбирайте программу движения "S" при хороших дорожных условиях, например при сухом дорожном полотне и хорошей видимости пути движения.</p>

Программа движения	Режим работы системы ESP®	Свойства
<p>Все автомобили кроме вездеходных автомобилей: S+ (Sport Plus)</p>	<p>Спортивный режим системы ESP® с дополнительными функциями</p>	<p>Подчеркиваются свойственные автомобилю возможности занижения или завышения частоты вращения двигателя. Тем самым обеспечивается еще более активный стиль вождения.</p> <p>Выбирайте программу движения "S+" при хороших дорожных условиях, например при сухом дорожном полотне и хорошей видимости пути движения.</p>
<p>Вездеходные автомобили: All-Terrain</p>	<p>Режим системы ESP® All-Terrain</p>	<p>Данная программа движения ориентирована на оптимизацию сцепления с дорогой. Она действует в диапазоне скоростей примерно до 30 км/ч и обеспечивает оптимальное сцепления с дорогой. Данная программа движения обеспечивает оптимальное сцепления с дорогой в особенности при движении по грунтовым дорогам с сильно выраженными неровностями и в условиях легкого бездорожья.</p> <p>Выбирайте программу движения All-Terrain при движении по грунтовым дорогам в условиях легкого бездорожья или по дорогам с сильно выраженными неровностями.</p>

Включение или выключение системы ESP® (электронная система стабилизации движения)

Мультимедийная система:

↪ Автомобиль ➤ вспомо-
гат. системы ➤ Электрон. сист. стабилиз. дви-
жен. (ESP)

▶ Включите или выключите функцию.

Если предупредительная сигнальная лампа ESP® OFF  постоянно горит на комбинации приборов, то система ESP® выключена.

Учитывайте информацию о предупредительных сигнальных лампах и сообщениях на дисплее, которая может быть индцирована на комбинации приборов:

Функции системы противодействия боковому ветру ESP®

Система стабилизации при боковом ветре системы ESP® распознает неожиданные порывы бокового ветра и помогает водителю удерживать автомобиль на полосе движения:

- Система стабилизации при боковом ветре ESP® действует при движении по прямой или на

незначительных поворотах и начиная со скорости 80 км/ч до скорости 200 км/ч.

- Автомобиль стабилизируется целенаправленным и односторонним торможением.

Функции электронной системы стабилизации прицепа ESP®

▲ ОСТОРОЖНО Опасность аварии при плохих дорожных и погодных условиях.

При плохих дорожных и погодных условиях электронная система стабилизации прицепа не может предотвратить виляние прицепного состава. Прицепы с высоким центром тяжести могут опрокинуться, прежде чем это будет распознано системой ESP®.

▶ Всегда согласуйте Ваш стиль вождения с дорожной обстановкой и погодными условиями.

Электронная система стабилизации прицепа ESP® может стабилизировать Ваш автомобиль при движении с прицепом, если прицеп начнет вилять:

- Электронная система стабилизации прицепа ESP® активируется начиная со скорости примерно 65 км/ч.

- При легком вилянии автомобиль стабилизируется целенаправленным и односторонним торможением.
- При сильном вилянии дополнительно сокращается мощность двигателя и производится притормаживание всех колес.

Электронная система стабилизации прицепа ESP® в следующих ситуациях может работать ограниченно или не работать вообще:

- Прицеп подсоединен неправильно или не распознается автомобилем надлежащим образом.

Функционирование системы EBD (электронной системы распределения тормозных сил)

Система EBD выполняет следующие функции:

- Контроль и регулирование давления в тормозной системе на задних колесах
- Повышение устойчивости автомобиля при торможении, в особенности на поворотах

Функционирование активной системы экстренного торможения

Активная система экстренного торможения состоит из следующих компонентов:

- Функция предупреждения об опасной дистанции
- Функция автономного торможения
- Соответствующее ситуации усиление тормозного привода
- **Автомобили с пакетом вспомогательных систем водителя:** ассистент рулевого управления с функцией уклонения.

Активная система экстренного торможения может помочь Вам свести к минимуму опасность столкновения с автомобилями или пешеходами или смягчить последствия аварии.

Если активная система экстренного торможения распознает опасность столкновения, она предупреждает Вас об этом при помощи световой и звуковой сигнализации.

Если Вы не реагируете на световую и звуковую сигнализацию, то в критических ситуациях может быть произведено автономное торможение.

В особо критических ситуациях активная система экстренного торможения может непосредственно

инициировать автономное торможение. В этом случае световая и звуковая сигнализация производится одновременно с торможением.

Если в критической ситуации Вы осуществляете торможение самостоятельно или во время автономного торможения нажимаете на педаль тормоза, то производится соответствующее ситуации усиление тормозного привода. При этом давление в тормозной системе при необходимости повышается до полного торможения.

В момент срабатывания функции автономного торможения или соответствующего ситуации усиления тормозного привода могут быть приняты дополнительные меры по защите пассажиров (система PRE-SAFE®), если автомобиль оснащен соответствующей системой.

⚠ ОСТОРОЖНО Опасность аварии при ограниченной возможности распознавания системы экстренного торможения с функцией поддержки при проезде через перекресток

Активная система экстренного торможения не всегда однозначно распознает объекты и сложные дорожные ситуации.

В таких случаях активная система экстренного торможения может:

- необоснованно выдать предупреждение или произвести торможение,
 - не выдать предупреждения или не затормозить.
- ▶ Всегда внимательно следите за дорожной ситуацией и не полагайтесь исключительно на активную систему экстренного торможения.
- ▶ Будьте готовы к торможению и, при необходимости, к объезду препятствия.

Учитывайте также пределы действия активной системы экстренного торможения.

Отдельные функции системы доступны в следующих диапазонах скоростей:

Функция предупреждения об опасной дистанции

Функция сигнализации сближения до минимальной допустимой дистанции срабатывает начиная со скорости:

- примерно 30 км/ч, если в течение нескольких секунд дистанция до движущегося впереди автомобиля слишком мала для поддерживаемой

в данный момент скорости движения. Сигнальная лампа предупреждения об опасной дистанции на комбинации приборов  загорается.

- примерно 7 км/ч, если Вы критически близко приближаетесь к автомобилю или пешеходу. В

таком случае включается прерывистый предупредительный звуковой сигнал и на комбинации приборов  загорается лампа предупреждения об опасной дистанции.

Немедленно затормозите или произведите объезд препятствия, если это можно сделать, не подвергая себя и других опасности.

В следующих ситуациях функция предупреждения об опасной дистанции может предостеречь Вас при помощи прерывистого звукового сигнала и предупредительной сигнальной лампы:

	Движущиеся впереди автомобили	Стоящие автомобили	Автомобили, движущиеся в поперечном направлении	Пешеходы, движущиеся в поперечном направлении	Стоящие пешеходы
Автомобили без пакета вспомогательных систем	примерно до 250 км/ч	примерно до 80 км/ч	Не реагирует	примерно до 60 км/ч	Не реагирует
Автомобили с пакетом вспомогательных систем	примерно до 250 км/ч	примерно до 100 км/ч	примерно до 70 км/ч	примерно до 70 км/ч	примерно до 70 км/ч

Функция автономного торможения

Начиная со скорости примерно 7 км/ч функция автономного торможения может сработать в следующих ситуациях:

	Движущиеся впереди автомобили	Стоящие автомобили	Автомобили, движущиеся в поперечном направлении	Пешеходы, движущиеся в поперечном направлении	Стоящие пешеходы
Автомобили без пакета вспомогательных систем	примерно до 200 км/ч	примерно до 50 км/ч	Не реагирует	примерно до 60 км/ч	Не реагирует
Автомобили с пакетом вспомогательных систем	примерно до 250 км/ч	примерно до 100 км/ч	примерно до 70 км/ч	примерно до 70 км/ч	примерно до 70 км/ч

Соответствующее ситуации усиление тормозного привода

Начиная со скорости примерно 7 км/ч соответствующее ситуации усиление тормозного привода может сработать в следующих ситуациях:

	Движущиеся впереди автомобили	Стоящие автомобили	Автомобили, движущиеся в поперечном направлении	Пешеходы, движущиеся в поперечном направлении	Стоящие пешеходы
Автомобили без пакета вспомогательных систем	примерно до 250 км/ч	примерно до 80 км/ч	Не реагирует	примерно до 60 км/ч	Не реагирует
Автомобили с пакетом вспомогательных систем	примерно до 250 км/ч	примерно до 100 км/ч	примерно до 70 км/ч	примерно до 70 км/ч	примерно до 70 км/ч

Прерывание тормозного действия активной системы экстренного торможения

Вы можете в любой момент прервать тормозное действие активной системы экстренного торможения:

- полным нажатием на педаль газа,
- отпуская педаль тормоза.

При выполнении как минимум одного из следующих условий срабатывание активной системы экстренного торможения прекращается:

- Вы объезжаете препятствие путем вращения рулевого колеса.
- Опасность столкновения миновала.
- Препятствие на Вашем пути следования больше не распознается.

Ассистент рулевого управления с функцией уклонения

Ассистент рулевого управления с функцией уклонения имеет следующие свойства:

- Он распознает стоящих пешеходов или пешеходов, движущихся в поперечном направлении.
- При распознанной возможности объездного маневра он может поддержать водителя дополнительным усилением рулевого управления.
- При внезапном объездном маневре он может быть активирован быстрым движением рулевого колеса.

- Он может оказать водителю поддержку при осуществлении объездного маневра и при выравнивании автомобиля.
- Он реагирует начиная со скорости примерно 20 км/ч до скорости примерно 70 км/ч.
- Вы можете в любое время прервать его действие самостоятельным вращением рулевого колеса.

▲ ОСТОРОЖНО Опасность аварии несмотря на наличие ассистента рулевого управления с функцией уклонения

Ассистент рулевого управления с функцией уклонения не всегда однозначно распознает объекты и сложные дорожные ситуации.

Кроме того, поддержки ассистента рулевого управления с функцией уклонения при управлении рулевым колесом, как правило, недостаточно, чтобы избежать столкновения.

В таких случаях ассистент рулевого управления с функцией уклонения может:

- необоснованно выдать предупреждение или поддержать водителя при управлении рулевым колесом,

- не выдать предупреждения или не поддержать водителя при управлении рулевым колесом.

- ▶ Всегда внимательно следите за дорожной ситуацией и не полагайтесь исключительно на ассистента рулевого управления с функцией уклонения.
- ▶ Будьте готовы к торможению и, при необходимости, к объезду препятствия.
- ▶ В не критических ситуациях прерывайте действие ассистента самостоятельным поворачиванием рулевого колеса.
- ▶ Надлежащим образом адаптируйте скорость движения, если в близости Вашего автомобиля находятся пешеходы.

Учитывайте также пределы действия ассистента рулевого управления с функцией уклонения.

Пределы действия системы

В следующих ситуациях активная система экстренного торможения может функционировать лишь ограниченно или не функционировать вообще:

- при снегопаде, дожде, тумане, образовании сильных брызг воды, ослеплении, прямом воз-

действии солнечных лучей или меняющихся световых условиях,

- если датчики системы загрязнены, запотели или закрыты,
- если функционирование датчиков системы нарушено другими радарными источниками, например при сильном отражении радарных лучей в многоярусном гараже,
- если было распознано и индицировано падение давления воздуха в шине или повреждение шины.

В некоторых случаях система не реагирует надлежащим образом:

- в сложных дорожных ситуациях, в которых однозначное распознавание объектов не всегда возможно,
- на пешеходов или на автомобили, быстро появляющихся в зоне действия датчиков,
- на пешеходов, закрытых другими объектами,
- если типичный контур пешехода не выделяется на заднем фоне,
- если пешеход не распознается как таковой, например вследствие ношения специальной одежды или наличия других объектов,
- на поворотах с небольшим радиусом.

Установка активной системы экстренного торможения

Мультимедийная система:

↗ Автомобиль ➡ Вспомогат. системы ➡ Активная система торможения

Автомобили без пакета вспомогательных систем водителя: осуществление установок возможно после пуска двигателя.

Автомобили с пакетом вспомогательных систем водителя: осуществление установок возможно при включенном зажигании.

❗ Рекомендуется всегда оставлять активную систему экстренного торможения включенной.

Время предупреждения / торможения можно адаптировать следующим образом:

- ▶ **Выбор Предупр./торм. : раньше:** Ваш выбор сохраняется при следующем пуске двигателя.
- ▶ **Выбор Предупрежд./торм. : средне:** Ваш выбор сохраняется при следующем пуске двигателя.
- ▶ **Выбор Предупр./торм. : позже:** Ваш выбор сохраняется при следующем пуске двигателя.

▶ **Выбор Предупр./торм. : выкл.:**
Автомобили без пакета вспомогательных систем : функция предупреждения об опасной дистанции и автономная функция торможения выключаются. При следующем пуске двигателя автоматически выбирается установка "средне".

Автомобили с пакетом вспомогательных систем : функция предупреждения об опасной дистанции и автономная функция торможения выключаются. Ассистент рулевого управления с функцией уклонения недоступен. При следующем включении зажигания автоматически выбирается установка "средне" и ассистент рулевого управления с функцией уклонения становится доступен.

❗ Если активная система экстренного торможения выключена, то на мультифункциональном дисплее на графике сближения появляется символ .

Функционирование адаптивного сигнала торможения

При резком торможении адаптивный сигнал торможения предупреждает движущиеся позади автомобиля следующим образом:

- Мигание фонарей сигнала торможения

• Включение аварийной световой сигнализации
 Адаптивный сигнал торможения имеет следующие свойства:

- Если при движении со скоростью выше 50 км/ч Вы производите резкое торможение или срабатывает система экстренного торможения или активная система экстренного торможения, то фонари сигнала торможения учащенно мигают. Таким образом производится усиленное визуальное предупреждение движущегося позади транспорта.
- При резком торможении автомобиля на скорости выше 70 км/ч до полной остановки на стоящем автомобиле автоматически включается аварийная световая сигнализация. При нажатии на педаль тормоза фонари сигнала торможения снова горят продолжительно. При скорости выше 10 км/ч аварийная световая сигнализация автоматически выключается. Вы также можете выключить аварийную световую сигнализацию при помощи кнопки аварийной световой сигнализации.

При резком торможении автомобиля на скорости выше 50 км/ч:

- Система экстренного торможения (BAS) и активная система экстренного торможения поддерживают Вас при торможении.
- Система экстренного торможения включает адаптивный сигнал торможения.
- Фонари сигнала торможения учащенно мигают.

Система TEMPOMAT и ограничитель скорости

Функционирование системы TEMPOMAT

С целью поддержания ранее введенной в память скорости TEMPOMAT автоматически производит ускорение и торможение автомобиля.

Если Вы производите ускорение автомобиля, например для обгона, то введенная в память скорость не сбрасывается. Если после обгона Вы снимаете ногу с педали акселератора, то TEMPOMAT снова устанавливает введенную в память скорость.

Управление TEMPOMATOM производится при помощи рычага переключателя TEMPOMATA.

Система TEMPOMAT не может снизить опасность аварии при несоответствующем ситуации стиле вождения и предотвратить действие законов физики. Он не может учитывать дорожные и погод-

ные условия, а также дорожную ситуацию.

Система TEMPOMAT является лишь вспомогательным средством. Ответственность за соблюдение безопасной дистанции до движущегося впереди автомобиля, скорость движения, своевременное торможение и соблюдение полосы движения несете Вы лично.

Пределы действия системы

На подъеме TEMPOMAT может не удержать установленную скорость. Как только подъем заканчивается, введенная в память скорость восстанавливается.

Не пользуйтесь TEMPOMATOM в следующих ситуациях:

- В дорожных ситуациях, требующих частых изменений темпа, например при движении в плотном транспортном потоке или на извилистых дорогах
- На скользких или покрытых грязью дорогах – ведущие колеса при ускорении могут потерять сцепление с дорогой, что грозит заносом автомобиля
- При плохой видимости

Функционирование ограничителя скорости

Ограничитель скорости ограничивает скорость движения автомобиля. Для быстрого перехода к

введенной в память скорости ограничитель скорости самостоятельно производит торможение.

Вы можете ограничить скорость движения следующим образом:

- переменнo: для ограничений скорости, например в населенных пунктах,
- постояннo: для длительных ограничений скорости, например при эксплуатации автомобиля с зимними шинами.

Ограничитель скорости не может снизить опасность аварии при несоответствующем ситуации стиле вождения и предотвратить действие законов физики. Он не может учитывать дорожные и погодные условия, а также дорожную ситуацию. Ограничитель скорости является лишь вспомогательным средством. Ответственность за соблюдение безопасной дистанции до движущегося впереди автомобиля, скорость движения, своевременное торможение и соблюдение полосы движения несете Вы лично.

Управление переменным ограничителем скорости производится при помощи рычага переключателя системы TEMPOMAT. Вы можете установить любую скорость выше 20 км/ч. После пуска двигателя автомобиля Вы можете производить установку также и на стоящем автомобиле.

Режим движения "кик-даун"

При нажатии на педаль газа с преодолением точки сопротивления (режим движения "кик-даун") переменный ограничитель скорости переключается в пассивный режим. На мультифункциональном дисплее появляется сообщение: **Ограничитель скорости в пассивном режиме**.

По окончании режима движения "кик-даун" переменный ограничитель скорости снова активируется в следующих ситуациях:

- Поддерживаемая в данный момент скорость движения падает ниже введенной в память скорости.
- Производится вызов введенной в память скорости.
- Вы вводите в память новую скорость.

Управление системой TEMPOMAT или переменным ограничителем скорости

▲ ОСТОРОЖНО Опасность аварии вследствие вызова неизвестной введенной в память скорости

Если Вы вызываете введенную в память скорость и если она ниже поддерживаемой в данный момент скорости, то автомобиль производит торможение.

Если Вам неизвестна введенная в память скорость, то автомобиль может неожиданно произвести торможение.

- ▶ Учитывайте дорожную ситуацию перед вызовом введенной в память скорости.
- ▶ Если введенная в память скорость неизвестна, то заново введите требуемую скорость движения в память.

При движении на затяжных и крутых уклонах необходимо своевременно включать более низкую передачу. Учитывайте это в особенности при загруженном автомобиле. Таким образом Вы используете тормозящее действие двигателя. В результате снижается нагрузка тормозной системы и предотвращается перегрев и преждевременный износ тормозов.

Предпосылки

Система TEMPOMAT

- Система TEMPOMAT выбрана.
- Система ESP® должна быть включена, но не должна в данный момент производить регулирование.
- Поддерживаемая в данный момент скорость движения должна быть не ниже 20 км/ч.

Переменный ограничитель скорости

- Двигатель автомобиля запущен.
- Переменный ограничитель скорости выбран.

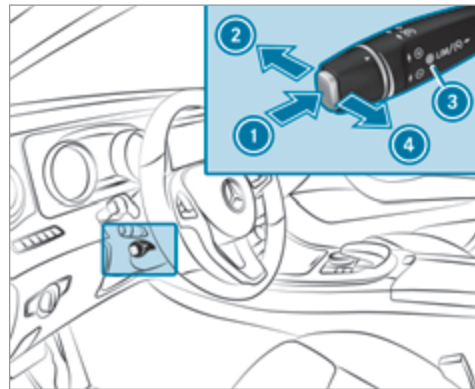

- ▶ Переключение между системой TEMPOMAT и переменным ограничителем скорости ①.
 - Индикатор LIM ③ выключен: выбрана система TEMPOMAT.
 - Индикатор LIM ③ включен: выбран переменный ограничитель скорости.

- ▶ Введите поддерживаемую в данный момент скорость в память ④ (однократно после пуска двигателя автомобиля).

Или:

- ▶ Вызовите последнюю введенную в память скорость ④.
- ▶ Выключите систему TEMPOMAT или переменный ограничитель скорости ②.

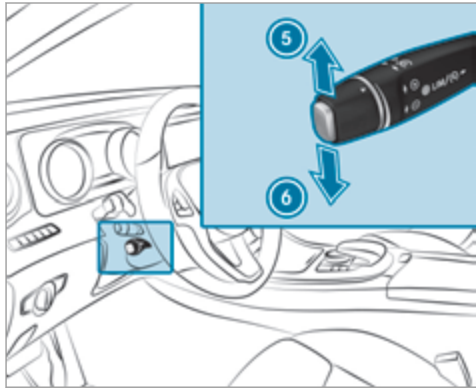

- ▶ Коротко нажмите на рычаг: введенная в память скорость увеличивается ⑤ или уменьшается ⑥ на 1 км/ч.

Или:

- ▶ Нажмите на рычаг и держите его нажатым: значение введенной в память скорости увеличивается ⑤ или уменьшается шагами по 1 км/ч ⑥.

Или:

- ▶ Нажмите на рычаг с преодолением точки сопротивления: введенная в память скорость увеличивается ⑤ или уменьшается ⑥ на 10 км/ч.

Или:

- ▶ Нажмите на рычаг с преодолением точки сопротивления и держите его нажатым: значение введенной в память скорости увеличивается ⑤ или уменьшается ⑥ шагами по 10 км/ч.

При выключенной системе TEMPOMAT или выключенном переменном ограничителе скорости путем нажатия на ⑤ или ⑥ перенимается поддерживаемая в данный момент скорость движения.

- ⓘ Автомобили с механической коробкой передач: при очень низкой частоте вращения двигателя TEMPOMAT или ограничитель скорости

выключается. TEMPOMAT выключается при частоте вращения двигателя, близкого к максимальному значению, или если нейтральное положение включено или педаль сцепления нажата дольше шести секунд.

- ⓘ В автомобилях с сегментным окаймлением на спидометре загораются сегменты от актуальной введенной в память скорости движения до конца сегментного окаймления. Если постоянный ограничитель скорости включен и скорость движения введена в память, то загораются сегменты до введенной в память скорости.
- ⓘ При нажатии на педаль газа с преодолением точки сопротивления ("кик-даун") переменный ограничитель скорости переключается в пассивный режим. После занижения введенной в память скорости переменный ограничитель скорости снова активируется.
- ⓘ При торможении, выключении системы ESP® или срабатывании системы ESP® выключается система TEMPOMAT. Переменный ограничитель скорости не выключается. При выключении двигателя автомобиля последняя введенная в память скорость сбрасывается.

Постоянный ограничитель скорости

Если автомобиль постоянно должен не превышать определенную скорость движения (например для эксплуатации автомобиля с шинами с зимним рисунком протектора), Вы можете установить предельную скорость при помощи постоянного ограничителя скорости.



В мультимедийной системе Вы можете также ограничить скорость движения до значения от 160 км/ч до 240 км/ч (→ стр. 196).

Незадолго до достижения установленной скорости скорость индицируется на мультифункциональном дисплее. Если Вы подтверждаете это сообщение нажатием на , то до выключения двигателя больше не производится никакой индикации. Повторная индикация производится только после повторного пуска двигателя автомобиля.

Даже в режиме движения "кик-даун" постоянный ограничитель скорости не переключается в пассивный режим, и поддерживаемая в данный момент скорость движения остается ниже установленной предельной скорости.

Установка ограничения скорости для шин с зимним рисунком протектора

Мультимедийная система:

 А/м  Установки автомобиля  Ограничение скорости (зимние шины)

 Выбрать скорость или выключить функцию.

Система поддержания установленной дистанции "ДИСТРОНИК"

Функционирование автопилота поддержания дистанции DISTRONIC

Автопилот поддержания дистанции DISTRONIC:

- поддерживает установленную скорость движения, ускоряет или замедляет автомобиль, если это допускает расстояние до движущегося впереди автомобиля,
- поддерживает соблюдение расстояния до движущегося впереди автомобиля, при необходимости до полной остановки,
- затормаживает автомобиль с приложением до 50 % максимально возможного замедления – при необходимости более интенсивного замедления водитель предупреждается оптическим и звуковым сигналом и должен действовать сам,

- **автомобили с пакетом вспомогательных систем:** реагирует в городском диапазоне скоростей на стоящие транспортные средства при наличии достаточных возможностей распознавания (за исключением велосипедов, мотоциклов и пешеходов).

Автопилот поддержания дистанции DISTRONIC не может снизить опасность аварии при несоответствующем стиле вождения и предотвратить действие законов физики. Автопилот поддержания дистанции DISTRONIC не может учитывать дорожные и погодные условия, а также дорожную ситуацию. Автопилот поддержания дистанции DISTRONIC является лишь вспомогательным средством. Ответственность за соблюдение безопасной дистанции до движущегося впереди автомобиля, скорость движения, своевременное торможение и соблюдение полосы движения несете Вы лично.

Если все условия включения выполнены, то Вы можете включить автопилот поддержания дистанции DISTRONIC во время движения или на стоящем автомобиле. При включении автопилота поддержания дистанции DISTRONIC производится сохранение скорости движения, которую водитель в любое время может увеличить или уменьшить. Установка скорости движения возможна в диапазоне от 20 км/ч до 200 км/ч.

Автомобили с пакетом вспомогательных систем: установка скорости движения возможна в диапазоне от 20 км/ч до 210 км/ч.

Автомобили с пакетом вспомогательных систем: автопилот поддержания дистанции DISTRONIC в сочетании с навигационными системами предотвращает несанкционированный обгон справа на скорости выше 80 км/ч при правостороннем движении или обгон слева при левостороннем движении на автострадах или автомагистралях федерального значения, подобных автострадам.

Автопилот поддержания дистанции DISTRONIC использует информацию навигационной системы, чтобы реагировать на определенные дорожные ситуации:

- Круговое движение
- Т-образный перекресток
- Съезд с автострады
- Контрольный пост по сбору платы за проезд

Даже если движущийся впереди автомобиль в таких ситуациях покидает зону распознавания, автопилот поддержания дистанции DISTRONIC временно удерживает поддерживаемую в данный момент скорость движения и не производит ускорение автомобиля.

Если Вы включаете указатель поворота для смены полосы движения, то при наличии следующих предпосылок система переходит к более быстрому ускорению автомобиля до достижения установленной скорости движения:

- Автопилот поддержания дистанции DISTRONIC включен.
- Поддерживаемая в данный момент скорость движения превышает 70 км/ч.
- Введенная в память скорость превышает поддерживаемую в данный момент скорость движения.
- Дорожная ситуация на полосе для обгона допускает безопасное перестроение.

Программа движения

При помощи переключателя системы DYNAMIC SELECT можно изменить стиль вождения автопилота поддержания дистанции DISTRONIC. В зависимости от выбранной программы движения стиль вождения является экономичным, комфортабельным или динамичным (→ стр. 161).

Пределы действия системы

Система поддержания установленной дистанции DISTRONIC функционирует в диапазоне скоростей от 0 км/ч до 200 км/ч.

Автомобили с пакетом вспомогательных систем: система поддержания установленной дистанции DISTRONIC функционирует в диапазоне скоростей от 0 км/ч до 210 км/ч

В следующих ситуациях система может функционировать только ограниченно или не функционировать вообще:

- при снегопаде, дожде, тумане, образовании сильных брызг воды, ослеплении, прямом воздействии солнечных лучей или резко меняющихся световых условиях,
- в случае загрязнения, запотевания, повреждения или прикрытия ветрового стекла в зоне установки видеокамеры,
- если радарные датчики загрязнены или закрыты.

Не пользуйтесь системой поддержания установленной дистанции DISTRONIC в следующих ситуациях:

- в дорожных ситуациях, не позволяющих движения с постоянной скоростью, например в плотном потоке транспорта или на извилистых дорогах,
- на скользких или покрытых грязью дорогах – ведущие колеса вследствие торможения или ускорения могут потерять сцепление с дорогой, что грозит заносом автомобиля,

- при плохой видимости, например в тумане, в сильный дождь или снегопад,
- в многоярусных гаражах или пунктах взимания платы за проезд,
- на дорогах с крутым уклоном или подъемом.

Полезные советы

В следующих дорожных ситуациях Вы должны быть особенно внимательны. При необходимости тормозите в таких ситуациях. В таких ситуациях автопилот поддержания дистанции DISTRONIC выключается:

- на поворотах, входах в повороты и выходах из поворотов,
- при движении со смещением,
- при перестроении других автомобилей,
- при узких транспортных средствах,
- при неподвижных препятствиях и стоящих автомобилях,
- при движущихся в поперечном направлении автомобилях, пешеходах или двухколесных транспортных средствах (мотоциклах, велосипедах).

Индикация автопилота поддержания дистанции DISTRONIC на графике сближения и на спидометре



- 1 Движущийся впереди автомобиль
- 2 Шкала расстояния
- 3 Установленная заданная дистанция
- 4 Ваш автомобиль



- 1 Скорость движущегося впереди автомобиля
- 2 Введенная в память скорость

Индикация на мультимедийном дисплее

При включении или изменении сохраненной скорости автопилота поддержания дистанции DISTRONIC новая, сохраненная скорость появляется примерно на пять секунд на мультимедийном дисплее, 70 км/ч.

При включенной автопилоте поддержания дистанции DISTRONIC установленная, сохраненная скорость индицируется рядом с символом . При активированной функции поддержания безопасной дистанции символ индицируется зеленым цветом.

Автомобили с пакетом вспомогательных систем: на автостадах или автомагистралях, подобных автостадам, при готовности к троганию с места символ  включается циклично.

Управление автопилотом поддержания дистанции DISTRONIC

▲ ОСТОРОЖНО Опасность аварии вследствие ограниченного распознавания системой поддержания установленной дистанции "ДИСТРОНИК"

Система поддержания установленной дистанции "ДИСТРОНИК" не реагирует на:

- людей или животных,
- стоящие на дорожном полотне препятствия, например остановившиеся или припаркованные автомобили (автомобили без пакета вспомогательных систем водителя),
- стоящие на дорожном полотне препятствия, например остановившиеся или припаркованные автомобили, при отсутствии достаточно надежной возможности их распознавания (автомобили с пакетом вспомогательных систем водителя),
- автомобили, движущиеся во встречном или поперечном направлениях.

Вследствие этого система поддержания установленной дистанции "ДИСТРОНИК" не может выдать предупреждение или сработать в таких ситуациях.

▶ Всегда внимательно следите за дорожной ситуацией и будьте готовы к торможению.

▲ ОСТОРОЖНО Опасность аварии вследствие ограниченной распознаваемости участников дорожного движения и дорожных ситуаций

Система поддержания установленной дистанции "ДИСТРОНИК" не всегда может однозначно распознать других участников дорожного движения или сложные дорожные ситуации.

В таких случаях система поддержания установленной дистанции "ДИСТРОНИК":

- может произвести необоснованное предупреждение и после этого произвести торможение автомобиля,
- может не выдать предупреждение или не сработать,
- может неожиданно произвести ускорение или торможение автомобиля.

▶ Внимательно продолжайте движение и будьте готовы к торможению, в особенности при предупреждении системы поддержания установленной дистанции "ДИСТРОНИК".

▲ ОСТОРОЖНО Опасность аварии при недостаточном замедлении автомобиля системой поддержания установленной дистанции "ДИСТРОНИК"

Система поддержания установленной дистанции "ДИСТРОНИК" затормаживает Ваш автомобиль с приложением до 50 % максимально возможного замедления. Если этого замедления недостаточно, то система поддержания установленной дистанции "ДИСТРОНИК" предупреждает Вас об этом при помощи световой и звуковой сигнализации.

▶ В таких случаях производите торможение самостоятельно и пытайтесь объехать препятствие.

▲ ОСТОРОЖНО Опасность аварии при покидании сиденья водителя вследствие включенного автопилота поддержания установленной дистанции DISTRONIC

Если торможение автомобиля осуществляется только автопилотом поддержания установленной дистанции DISTRONIC, а Вы покидаете сиденье водителя, то в следующих ситуациях возможно откатывание автомобиля:

- при неисправности системы или напряжения питания,
- при выключении автопилота поддержания установленной дистанции DISTRONIC при помощи рычага переключателя системы TEMPOMAT, например, сидящим в автомобиле или находящимся за пределами автомобиля человеком,
- если производятся манипуляции над электрооборудованием в моторном отсеке, над аккумуляторной батареей или предохранителями,
- при отсоединении аккумуляторной батареи.
- при нажатии на педаль акселератора, например, сидящим в автомобиле человеком.

▶ Всегда выключайте автопилот поддержания установленной дистанции DISTRONIC и предохраняйте автомобиль от откатывания, прежде чем покинуть сиденье водителя.

▲ ОСТОРОЖНО Опасность аварии вследствие вызова неизвестной введенной в память скорости

Если Вы вызываете введенную в память скорость и если она ниже поддерживаемой в данный момент скорости, то автомобиль производит торможение.

Если Вам неизвестна введенная в память скорость, то автомобиль может неожиданно произвести торможение.

- ▶ Учитывайте дорожную ситуацию перед вызовом введенной в память скорости.
- ▶ Если введенная в память скорость неизвестна, то заново введите требуемую скорость движения в память.

▲ ОСТОРОЖНО Опасность аварии вследствие неожиданного ускорения автомобиля системой поддержания установленной дистанции "ДИСТРОНИК"

Если система поддержания установленной дистанции "ДИСТРОНИК" больше не распознает движущийся впереди автомобиль, то система может произвести неожиданное ускорение до введенной в память скорости.

- Эта скорость движения может быть слишком высокой для полосы поворота или полосы съезда.
- Эта скорость движения может быть настолько высокой для правой полосы движения, что происходит обгон автомобилей, движущихся по левой полосе (в стране с правосторонним движением).
- Эта скорость движения может быть настолько высокой для левой полосы движения, что происходит обгон автомобилей, движущихся по правой полосе (в стране с левосторонним движением).

Всегда внимательно следите за дорожной ситуацией и будьте готовы к торможению.

⚠ ОСТОРОЖНО Опасность аварии вследствие автоматического трогания автомобиля с места системой поддержания установленной дистанции DISTRONIC

Если процесс трогания с места автоматически производится системой поддержания установленной дистанции DISTRONIC, то может произойти неожиданное ускорение автомобиля.

При необходимости самостоятельно производите торможение и объезжайте препятствие.

Предпосылки

- Двигатель автомобиля запущен.
- Электрический стояночный тормоз отпущен.
- Не производится въезд на место парковки или съезд с места парковки при помощи парковочного автопилота.
- Система ESP® включена, но не осуществляет регулирование.
- Коробка передач находится в положении **D**.
- Двери водителя, переднего пассажира и задние двери закрыты.
- Капот закрыт.

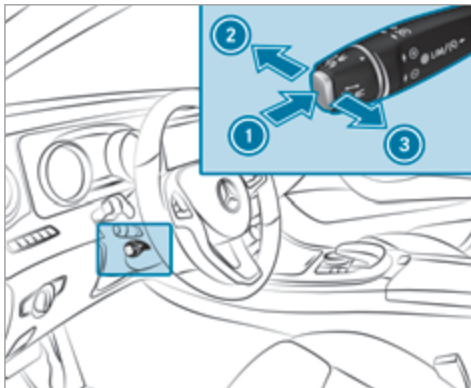

- ▶ Если горит индикатор LIM: выберите автопилот поддержания дистанции DISTRONIC **1**.
- ▶ Снимите ногу с педали газа.
- ▶ Введите поддерживаемую в данный момент скорость в память **3**. Ваш автомобиль автоматически адаптирует свою скорость к скорости движущегося впереди автомобиля, при этом не превышая введенной в память скорости.

Или:

- ▶ Вызовите введенную в память скорость движения **3**.
- ▶ Выключите автопилот поддержания дистанции DISTRONIC **2**.

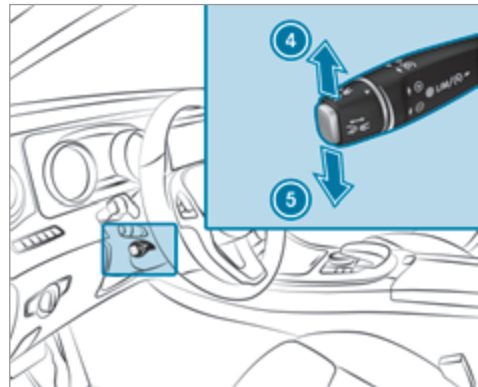

- ▶ Повысьте **4** или снизьте **5** скорость движения.

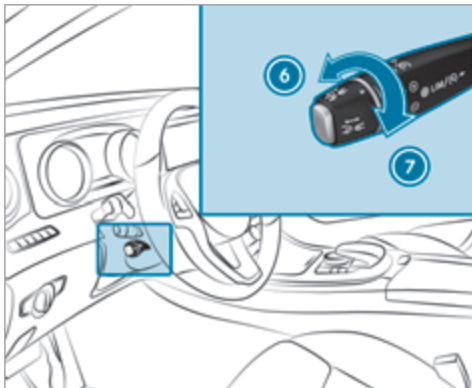

- ▶ Уменьшите ⑥ или увеличьте ⑦ установленную дистанцию до движущегося впереди автомобиля.

Трогание автомобиля с места при помощи автопилота поддержания дистанции DISTRONIC Предпосылка

Ранее была введена в память скорость движения.

- ▶ Уберите ногу с педали тормоза.

- ▶ Коротко потяните рычаг переключателя системы TEMPOMAT на себя ③.

Или:

- ▶ Осторожно нажмите на педаль газа. Автомобиль трогается с места и адаптирует свою скорость к скорости движущегося впереди автомобиля. Если система не распознает движущийся впереди автомобиль, то производится ускорение Вашего автомобиля до введенной в память скорости.

Предупреждение об опасности столкновения

Если автопилот поддержания дистанции DISTRONIC не может произвести достаточного замедления для предотвращения сближения с движущимся впереди автомобилем, то водитель предупреждается при помощи световой и звуковой сигнализации. В таком случае включается прерывистый предупредительный звуковой сигнал и на комбинации приборов загорается предупредительная сигнальная лампа сближения до минимальной допустимой дистанции.

- ▶ Немедленно затормозите для увеличения дистанции до движущегося впереди автомобиля.

Или:

- ▶ Произведите объезд препятствия, если это можно сделать, не подвергая себя и других опасности.

Функционирование системы DRIVE PILOT

Функция системы DRIVE PILOT доступна в автомобилях с пакетом вспомогательных систем.

Система DRIVE PILOT содержит следующие системы управления автомобилем и системы обеспечения безопасности движения:

- Автопилот рулевого управления (→ стр. 202)
- Автопилот поддержания дистанции DISTRONIC (→ стр. 196)

Автопилот рулевого управления

Функционирование автопилота рулевого управления

Автопилот рулевого управления имеется только в автомобилях с пакетом вспомогательных систем.



- Автопилот рулевого управления помогает водителю удерживать автомобиль посередине полосы движения посредством умеренного вмешательства в процесс управления до скорости движения 210 км/ч.

- В зависимости от поддерживаемой в данный момент скорости движения он ориентируется по движущемуся впереди автомобилю или по линиям разметки дорожного полотна.
- Автопилот рулевого управления требует, чтобы водитель всегда держал свои руки на рулевом колесе и таким образом в любое время мог вмешаться в процесс рулевого управления с целью корректировки курса движения автомобиля или его расположения на полосе движения.
- Действие автопилота рулевого управления в любой момент может быть прервано вмешательствами водителя в процесс управления автомобилем.
- Если система не распознает линий разметки дорожного полотна, то она ориентируется по движущимся впереди автомобилям до скорости движения 130 км/ч.
- Если система активно управляет автомобилем, то символ  на мультифункциональном дисплее индицируется зеленым цветом.

Пределы действия автопилота рулевого управления

Автопилот рулевого управления оснащен ограниченным моментом сопротивления повороту для контроля смещения автомобиля в поперечном направлении. В некоторых случаях производимая

системой корректировка управления может быть недостаточной для удержания автомобиля на полосе движения.

При затруднении распознавания линий разметки дорожного полотна и движущихся впереди автомобилей автопилот рулевого управления переключается в пассивный режим. Система не оказывает поддержки. На переходе от активного состояния в пассивное состояние символ  увеличивается, окрашивается в желтый цвет и начинает мигать. Если пассивное состояние достигнуто, то символ  индицируется на мультифункциональном дисплее серым цветом.

В следующих ситуациях система может функционировать только ограниченно или не функционировать вообще:

- при плохой видимости, например при недостаточном высвечивании дороги или при снегопаде, дожде, тумане или образовании сильных брызг воды,
- при ослеплении, например фарами встречных автомобилей, прямым воздействием солнечных лучей или отражением (например, при мокрой дороге),
- в случае загрязнения, запотевания, повреждения или прикрытия ветрового стекла в зоне установки видекамеры, например, наклейкой,

- при отсутствии ограничительных линий разметки дорожного полотна или наличии нескольких неоднозначных ограничительных линий для одной полосы движения, например в зоне строительных работ,
- если ограничительные линии полосы движения стерты, потемнели или покрыты, например, грязью или снегом,
- если расстояние до движущегося впереди автомобиля является слишком маленьким и вследствие этого ограничительные линии полосы движения не распознаются,
- при быстром изменении ограничительных линий разметки дорожного полотна, например при разделении, пересечении или соединении полос движения,
- на узких и извилистых дорогах,
- при резко меняющихся теневых условиях на дорожном полотне,
- при препятствиях, как, например, предупреждающие щиты для ограждения дорожно-строительных работ, находящиеся на полосе движения или выступающие на полосу движения.

В следующих ситуациях система не оказывает никакой поддержки:

- на очень крутых поворотах,
- при движении с прицепом,
- при активной смене полосы движения без включения указателя поворота,

Указания, касающиеся автопилота рулевого управления

Автопилот рулевого управления является лишь вспомогательным средством. Ответственность за соблюдение безопасной дистанции до движущегося впереди автомобиля, скорость движения, своевременное торможение и соблюдение полосы движения несете Вы лично. Перед сменой полосы движения необходимо убедиться в том, что соседняя полоса движения свободна (поворот головы направо или налево).

Распознавание поворачивания рулевого колеса и прикосновения к нему

Автопилот рулевого управления требует, чтобы водитель всегда держал свои руки на рулевом колесе и таким образом в любое время мог вмешаться в процесс рулевого управления с целью корректировки курса движения автомобиля или его расположения на полосе движения. Водитель всегда должен быть готов к тому, что произойдет пере-

ключение из активного состояния в пассивное или наоборот.



Если Вы в течение некоторого времени не управляете автомобилем самостоятельно или снимаете руки с рулевого колеса, то в зависимости от ситуации система предупреждает Вас об этом сначала при помощи оптической сигнализации. На мультимедийном дисплее появляется индикация ①. Если Вы и далее не управляете автомобилем самостоятельно или не держите руки на рулевом колесе, то дополнительно к появлению оптической предупредительной индикации многократно звучит предупредительный звуковой сигнал в качестве требования действовать.

Предупредительная индикация не появляется или закрывается после появления, если одно из следующих условий соответствует действительности:

- Водитель самостоятельно производит рулевое управление.
- Водитель нажимает на одну из кнопок на рулевом колесе или управляет сенсорной панелью.

Активный ассистент экстренной остановки

При дальнейшем отсутствии реакции на звуковое предупреждение автопилот поддержания дистанции DISTRONIC понижает скорость движения. Если водитель и далее не реагирует, то путем нескольких постепенных замедлений производится торможение автомобиля до полной остановки.

Водитель может в любое время отменить замедление автомобиля одним из следующих действий:

- Вращение рулевого колеса
- Торможение или нажатие на педаль газа
- Нажатие на кнопку на рулевом колесе или пользование сенсорной панелью управления
- Включение или выключение автопилота рулевого управления или автопилота поддержания дистанции DISTRONIC

Водитель в любое время должен быть готов взять на себя управление автомобилем.

Включение автопилота рулевого управления

Предпосылки

- Система ESP® должна быть включена, но не должна в данный момент производить регулирование.
- Автопилот поддержания дистанции DISTRONIC должен быть включен.

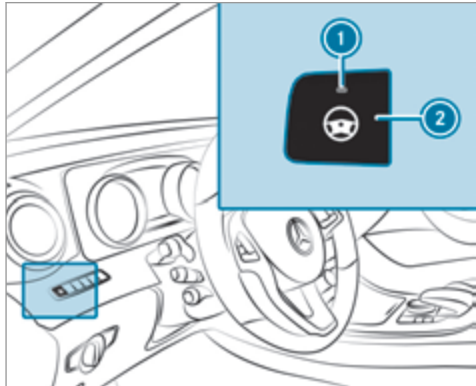

- ▶ Если контрольная лампа ① не горит: нажмите на кнопку ②.

Информация о противооткатной системе

Противооткатная система при трогании с места удерживает автомобиль на подъеме при соблюдении следующих условий:

- **Автомобили с автоматической коробкой передач:** переключите коробку передач в положение **D** или **R**.
- Электрический стояночный тормоз отпущен.

▲ ОСТОРОЖНО Опасность аварии и травмирования вследствие откатывания автомобиля

Спустя короткое время система облегчения трогания с места на подъеме больше не удерживает автомобиль, автомобиль может откатиться.

- ▶ Поэтому быстро переставляйте ногу с педали тормоза на педаль акселератора. Ни в коем случае не пытайтесь выйти из автомобиля, удерживаемого при помощи системы облегчения трогания с места на подъеме.

Функция HOLD

Функция HOLD

Функция HOLD удерживает автомобиль без необходимости нажатия на педаль тормоза, например при трогании с места на подъеме.

Пределы действия системы

Крутизна подъема не должна превышать 30 %.

Включение и выключение функции HOLD

▲ ОСТОРОЖНО Опасность аварии вследствие включенной функции HOLD при выходе из автомобиля

Если при выходе из автомобиля торможение автомобиля осуществляется только функцией HOLD, то в следующих ситуациях автомобиль может тронуться с места:

- при неисправности системы или напряжения питания,
- при выключении функции HOLD путем нажатия на педаль газа или педаль тормоза, например одним из сидящих в автомобиле людей,

- если производятся манипуляции над электрооборудованием в моторном отсеке, над аккумуляторной батареей или предохранителями,
- при отсоединении аккумуляторной батареи.

▶ Перед выходом из автомобиля всегда выключайте функцию HOLD и предохраняйте автомобиль от откатывания.

! **УКАЗАНИЕ** Повреждение вследствие автоматического торможения

При включенной активной системе экстренного торможения, функции удержания дистанции DISTRONIC или функции HOLD автомобиль автоматически производит торможение в определенных ситуациях.

Во избежание повреждений автомобиля выключайте эти системы в следующих или подобных ситуациях:

- ▶ при буксировке автомобиля,
- ▶ в автоматической моечной линии.

Предпосылки

- Автомобиль стоит.

- Дверь водителя закрыта или пристегнут ремень безопасности на стороне водителя.
- Двигатель работает или выключен функцией пуска / выключения двигателя ECO.
- Электрический стояночный тормоз отпущен.
- Функция удержания дистанции DISTRONIC включена.
- **Автомобили с автоматической коробкой передач:** коробка передач находится в положении **[D]**, **[R]** или **[N]**.

Включение функции HOLD

- ▶ Нажмите на педаль тормоза и спустя короткое время нажмите на нее до упора и держите нажатой до тех пор, пока на мультимедийном дисплее не появится индикация **[HOLD]**.
- ▶ Отпустите педаль тормоза.

Выключение функции HOLD

- ▶ Для трогания с места нажмите на педаль газа.

Или:

- ▶ Держите педаль тормоза нажатой до тех пор, пока не выключится индикация **[HOLD]** на мультимедийном дисплее.

Функция HOLD выключается в следующих ситуациях:

- при включении системы поддержания установленной дистанции DISTRONIC
- **Автомобили с автоматической коробкой передач:** при переключении коробки передач в положение **[P]**
- при удерживании автомобиля электрическим стояночным тормозом

В следующих ситуациях удерживание автомобиля обеспечивается положением коробки передач **[P]** или электрическим стояночным тормозом:

- при непристегнутом ремне безопасности и открытой двери водителя,
- при выключении двигателя,
- при появлении неисправности в системе или при недостаточном напряжении питания.

Автомобили с механической коробкой передач:

Дополнительно на мультифункциональном дисплее может появиться сообщение: **Немедленно тормозите!**.

- ▶ Немедленно с силой нажмите на педаль тормоза и держите ее нажатой до тех пор, пока не погаснет предупредительная индикация. Функция HOLD выключается.

Если при включенной функции HOLD выключается двигатель, отстегивается ремень безопасности и открывается дверь водителя, то включается непрерывный звуковой сигнал. Громкость звукового сигнала возрастает при попытке заблокировать автомобиль. Замки автомобиля не поддаются блокировке до тех пор, пока функция HOLD не будет выключена.

- ⓘ После выключения двигателя повторный пуск двигателя возможен только после выключения функции HOLD.

Система DYNAMIC BODY CONTROL

Система DYNAMIC BODY CONTROL имеет следующие свойства:

- Переменная характеристика жесткости амортизаторов

- Постоянная перестановка демпфирующих сил
- Характеристика жесткости амортизаторов адаптируется к актуальному эксплуатационному состоянию и режиму движения.

Степень жесткости амортизаторов регулируется отдельно для каждого колеса в зависимости от следующих факторов:

- Состояние дорожного покрытия
- Выбор программы движения
- Загрузка автомобиля

Вы можете установить программу движения при помощи переключателя DYNAMIC SELECT.

Система AIR BODY CONTROL

Функционирование системы AIR BODY CONTROL

Система AIR BODY CONTROL является пневмоподвеской с переменной амортизацией для улучшения комфортабельности движения. Универсальная система регулирования дорожного просвета также и при загруженном автомобиле обеспечивает оптимальное положение подвески и стабильную высоту дорожного просвета. Для повышения безопасности движения и снижения расхода топлива при

быстрой езде автоматически производится опускание автомобиля. Дополнительно имеется возможность ручной установки дорожного просвета автомобиля.

Система AIR BODY CONTROL состоит из следующих компонентов:

- Пневмоподвеска с переменной жесткостью пружины
- Автоматическая система регулирования уровня кузова
- Система опускания кузова в зависимости от скорости с целью экономии топлива
- Система ручного регулирования уровня кузова
- Система ADS PLUS (адаптивная демпфирующая система с постоянной регулировкой демпфирующей силы)
- Переключатель системы DYNAMIC SELECT и кнопка регулирования уровня кузова

Доступные установки ходовой части

Программа движения	Свойства
C (Comfort)	<ul style="list-style-type: none"> • Комфортабельная установка положения ходовой части • Нормальный уровень кузова • Начиная со скорости 125 км/ч автомобиль опускается на 15 мм. • При скорости ниже 80 км/ч автомобиль снова поднимается на 15 мм.
E (Economy)	<ul style="list-style-type: none"> • Комфортабельная установка положения ходовой части • Автомобиль опускается на 15 мм по сравнению с нормальным уровнем кузова. • При более высокой скорости автомобиль дальше не опускается.
S (Sport)	<ul style="list-style-type: none"> • Более жесткая установка положения ходовой части • Автомобиль опускается на 15 мм по сравнению с нормальным уровнем кузова. • При более высокой скорости автомобиль дальше не опускается.
Все автомобили кроме вездеходных автомобилей: S+ (Sport Plus)	<ul style="list-style-type: none"> • Еще более жесткая установка положения ходовой части • Автомобиль опускается на 15 мм по сравнению с нормальным уровнем кузова. • При более высокой скорости автомобиль дальше не опускается.
Вездеходные автомобили: AT (AllTerrain)	<ul style="list-style-type: none"> • Установка положения ходовой части на легком бездорожье • Автомобиль поднимается на 20 мм по сравнению с нормальным дорожным просветом. • Начиная со скорости 35 км/ч автомобиль опускается на 20 мм. • При скорости ниже 20 км/ч автомобиль снова поднимается.

Установка дорожного просвета автомобиля

⚠ ОСТОРОЖНО Опасность аварии вследствие слишком высокого дорожного просвета автомобиля

При движении с повышенным дорожным просветом автомобиля ходовые качества автомобиля могут быть ограничены вследствие повышенного центра тяжести автомобиля.

Например, на поворотах автомобиль может быстрее опрокинуться.

▶ Всегда выбирайте по возможности низкий дорожный просвет автомобиля и соответствующим образом адаптируйте стиль вождения.

⚠ ОСТОРОЖНО Опасность защемления вследствие опускающегося автомобиля

При опускании автомобиля могут быть защемлены части тела людей, находящихся между кузовом и шинами или под автомобилем.

▶ Убедитесь, что при опускании автомобиля в непосредственной близости от колесных арок и под автомобилем никого нет.

⚠ ОСТОРОЖНО Опасность защемления вследствие опускающегося автомобиля

Автомобили с системой AIR BODY CONTROL или системой регулирования дорожного просвета: при разгрузке автомобиля или при выходе из него автомобиль сначала немного поднимается, а затем спустя короткое время опускается до установленного уровня.

Вследствие этого существует опасность защемления Вас и людей, находящихся вблизи колесных арок или днища.

Процессы опускания также могут происходить и после блокировки автомобиля.

▶ При выходе из автомобиля убедитесь в том, что никого нет в зоне колесных арок или днища.

Предпосылки

- Двигатель автомобиля должен быть включен.
- **Все автомобили кроме вездеходных автомобилей:** скорость автомобиля не должна превышать 60 км/ч.
- **Вездеходные автомобили:** скорость автомобиля не должна превышать 35 км/ч.

Подъем автомобиля

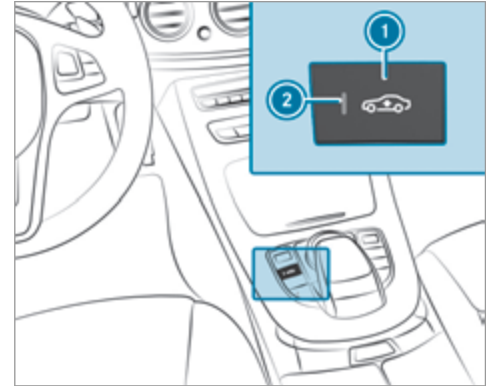

▶ Нажмите на кнопку ①. Контрольная лампа ② вспыхивает.

Все автомобили кроме вездеходных автомобилей: автомобиль поднимается на 25 мм по сравнению с нормальным дорожным просветом.

Вездеходные автомобили: автомобиль поднимается на 20 мм по сравнению с нормальным дорожным просветом.

Ваш выбор сохраняется.

❗ В программе движения **All-Terrain (Вездеходный режим)** дальнейшее поднятие автомобиля с помощью кнопки ❶ невозможно.

В следующих ситуациях автомобиль снова опускается:

- **Все автомобили кроме вездеходных автомобилей:** скорость Вашего движения составляет больше 100 км/ч.
- **Все автомобили кроме вездеходных автомобилей:** скорость Вашего движения в течение примерно трех минут составляет от 80 км/ч до 100 км/ч.
- **Вездеходные автомобили:** скорость Вашего движения составляет больше 35 км/ч.
- Вы выбираете программу движения при помощи переключателя системы DYNAMIC SELECT.

Автомобиль устанавливается на высоту последней активированной программы движения.

Опускание автомобиля

▶ Нажмите на кнопку ❶. Контрольная лампа ❷ гаснет. Автомобиль устанавливается на высоту последней активированной программы движения.

Система комфортной парковки PARKTRONIC

Функции системы облегчения паркования "ПАРКТРОНИК"

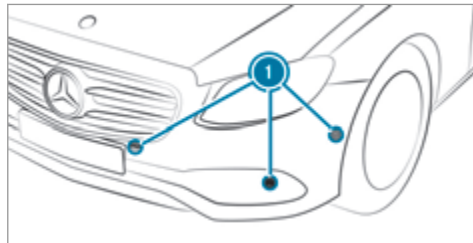

Система облегчения паркования "ПАРКТРОНИК" является электронной системой облегчения паркования с ультразвуковыми датчиками. С помощью шести датчиков ❶ в переднем бампере и шести датчиков в заднем бампере она контролирует пространство вокруг Вашего автомобиля. При помощи

световой и звуковой сигнализации система облегчения паркования "ПАРКТРОНИК" информирует Вас о расстоянии между Вашим автомобилем и препятствием.

Система облегчения паркования "ПАРКТРОНИК" является лишь вспомогательным средством. Он не освобождает водителя от обязанности внимательно следить за окружением автомобиля. Ответственность за безопасное маневрирование, паркование и выезд с места парковки в любом случае несете Вы лично. Убедитесь в том, что при маневрировании, парковании и выезде с места парковки в зоне маневрирования, помимо прочего, не находятся люди, животные или предметы.

При стандартной установке начиная с расстояния примерно 0,3 м до препятствия раздается прерывистый звуковой сигнал. Начиная с расстояния примерно 0,2 м раздается непрерывный звуковой сигнал. В мультимедийной системе Вы можете изменить установку так, чтобы предупредительные звуковые сигналы раздавались и при большем расстоянии примерно (1,0 м) (→ стр. 213).

При выключенной системе облегчения паркования "ПАРКТРОНИК" парковочный автопилот недоступен.

Индикация системы облегчения паркования "ПАРКТРОНИК" в мультимедийной системе

Если парковочный автопилот не включен и на пути следования распознается препятствие, то при скорости движения примерно до 10 км/ч в мультимедийной системе включается всплывающее окно системы облегчения паркования "ПАРКТРОНИК"

1.

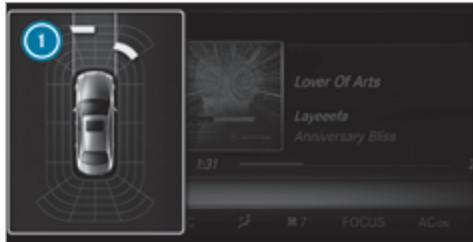

Автомобили с парковочным автопилотом и видеокамерой заднего хода



Автомобили с парковочным автопилотом и видеокамерой с обзором в 360°

Пределы действия системы

Система облегчения паркования "ПАРКТРОНИК" в некоторых случаях не учитывает следующие препятствия:

- препятствия, находящиеся ниже зоны действия датчиков, например людей, животных или предметы,
- препятствия, находящиеся выше зоны действия датчиков, например выступающий груз, свесы или погрузочные платформы грузовиков.

Датчики должны быть свободными от грязи, льда или налипшего мокрого снега. В противном случае их функционирование нарушается. Регулярно очи-

щайте датчики, стараясь не поцарапать и не повредить их .

Автомобили с фаркопом: после установления электрического соединения между Вашим автомобилем и прицепом система облегчения паркования "ПАРКТРОНИК" для задней зоны деактивируется.

Функция пассивной боковой защиты кузова

Функция пассивной боковой защиты кузова дополняет систему облегчения паркования "ПАРКТРОНИК" функцией предупреждения от боковых препятствий. Предупреждение производится при наличии препятствий между передней и задней зоной распознавания. Для регистрации любого объекта необходимо его распознавание датчиками в переднем или заднем бампере при проезде автомобиля мимо объекта.

В процессе паркования или маневрирования препятствия регистрируются при проезде автомобиля мимо них. При повороте рулевого колеса в направлении распознанного препятствия и грозящей вследствие этого опасности бокового столкновения производится предупреждение. В зависимости от расстояния боковые сегменты загораются оранжевым или красным светом.

Цвет	Боковое расстояние в см
Красный	< 30
Оранжевый	30 - 60

Для того, чтобы сегменты могли индицироваться сбоку впереди или сзади, автомобиль сначала должен преодолеть расстояние, равное как минимум половине длины автомобиля. При преодолении расстояния, равного всей длине автомобиля, сбоку впереди и сзади могут индицироваться все сегменты.

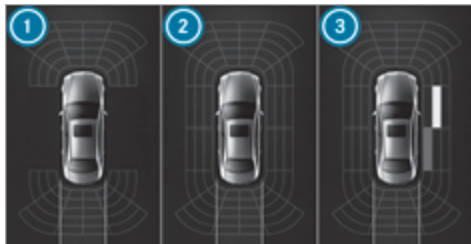

- ❶ Система облегчения паркования "ПАРКТРОНИК" готова к измерению только впереди и сзади
- ❷ Система облегчения паркования "ПАРКТРОНИК" готова к измерению и также может предупреждать от боковых препятствий
- ❸ Распознаны препятствия справа впереди (оранжевый свет) и сзади (красный свет)

При постановке автомобиля на стоянку сохраненные в памяти препятствия удаляются. После пуска двигателя автомобиля препятствия сначала должны быть заново распознаны, прежде чем появится новое предупреждение.

Пределы действия системы

Для функции пассивной боковой защиты кузова обычно действительны те же системные пределы, что и для системы облегчения паркования "ПАРКТРОНИК".

Объекты, подставленные к автомобилю сбоку, или пешеходы, подходящие к автомобилю сбоку, не распознаются.

Выключение или включение системы PARKTRONIC

! **УКАЗАНИЕ** Опасность аварии вследствие нахождения объектов в ближней зоне

Система облегчения паркования PARKTRONIC может не распознать определенные объекты в ближней зоне.

▶ При парковании обращайте особое внимание на объекты, находящиеся ниже или выше датчиков, например цветочные горшки или дышла прицепов. В противном случае автомобиль или другие объекты могут быть повреждены.

Система облегчения паркования PARKTRONIC активирована, если контрольная лампа ❶ не горит. Если контрольная лампа горит или на мультифункциональном дисплее индицируется символ , то

система облегчения паркования PARKTRONIC не активирована.

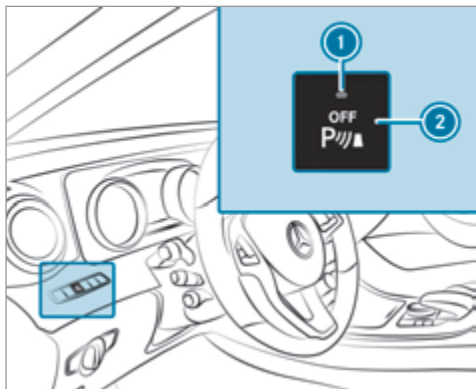

▶ Нажмите на кнопку ②.

- ① В зависимости от комплектации автомобиля кнопка также может находиться на центральной консоли.
- ① При пуске двигателя система облегчения паркования PARKTRONIC автоматически включается.

Установка предупредительных звуковых сигналов системы облегчения паркования PARKTRONIC

Мультимедийная система:

→ Автомобиль ▶▶ Установки системы ▶▶ Парковочный автопилот ▶▶ Установ. предупр. сигн.

Установка громкости предупредительных звуковых сигналов

- ▶ Выберите **Громкость предупредительных сигналов**.
- ▶ Установите значение.

Установка высоты тона предупредительных звуковых сигналов

- ▶ Выберите **Высота тона предупредительных сигналов**.
- ▶ Установите значение.

Определение момента задействия включения звуковых сигналов

Вы можете установить, должны ли предупредительные звуковые сигналы системы облегчения паркования PARKTRONIC звучать уже при относительно большом расстоянии от препятствия.

- ▶ Выберите **Раннее предупреждение**.

▶ Включите или выключите функцию.

Включение или выключение функции понижения громкости аудиисточника

Вы можете установить, должна ли громкость носителя информации в мультимедийной системе понижаться во время звукового предупреждения системы облегчения паркования PARKTRONIC.

- ▶ Выберите **Приглуш. громк. аудиопр. при предупр. сиг. .**
- ▶ Включите или выключите функцию.

Видеокамера заднего хода

Функционирование видеокамеры заднего хода

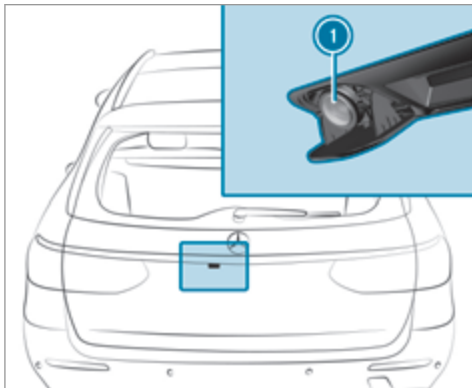

Если функция активирована в мультимедийной системе, то при включении передачи заднего хода в мультимедийной системе индицируется изображение видеокамеры заднего хода ❶. Динамические вспомогательные линии показывают путь следования, определяемый актуальным поворотом рулевого колеса. Так Вы можете ориентироваться при

движении задним и объезжать препятствия при движении задним ходом.

Видеокамера заднего хода – лишь вспомогательное средство. Она не освобождает водителя от обязанности внимательно следить за окружением автомобиля. Ответственность за безопасное маневрирование и паркование всегда возлагается на водителя. Убедитесь в том, что при маневрировании и парковании в зоне маневрирования помимо прочего не находятся люди, животные или предметы.

На выбор предлагаются следующие виды изображения:

- Обычное изображение
- Широкоугольное изображение
- Вид изображения с прицепом

Зона позади автомобиля изображается зеркально, как во внутреннем зеркале заднего вида.

Пределы действия системы

В следующих ситуациях, помимо прочего, видеокамера заднего хода не функционирует или функционирует лишь ограниченно:

- Открыта крышка багажника или дверь багажного отделения.
- Сильный дождь, снегопад или туман.

- Плохие световые условия, например ночью.
- Линза видеокамеры закрыта, загрязнена или запотела. Учитывайте указания по очистке видеокамеры заднего хода (→ стр. 315).
- Задняя часть Вашего автомобиля повреждена – в этом случае обратитесь для проверки положения и установки видеокамеры в специализированную мастерскую с квалифицированным персоналом.

Вследствие монтажа дополнительного навесного оборудования в задней части автомобиля (например, держателя номерного знака или крепления для велосипедов) поле зрения и дальнейшие функции видеокамеры заднего хода могут быть ограничены.

Автомобили без парковочного автопилота

В мультимедийной системе доступны следующие виды изображения видеокамеры:

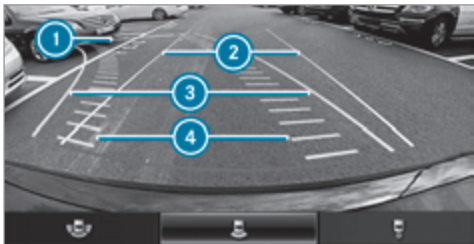

Обычное изображение

- ① Желтая вспомогательная линия на расстоянии примерно 4,0 м от задней части автомобиля
- ② Белая вспомогательная линия без поворота рулевого колеса, ширина автомобиля с учетом наружных зеркал заднего вида (статическая)
- ③ Желтая вспомогательная линия, ширина автомобиля (пересеченная площадь) в зависимости от актуального поворота рулевого колеса (динамическая)
- ④ Желтая полоса движения шин при актуальном повороте рулевого колеса (динамическая)



- ⑤ Желтая вспомогательная линия на расстоянии примерно 1,0 м от задней части автомобиля
- ⑥ Средний мост автомобиля (расчетная линия)
- ⑦ Бампер
- ⑧ Красная вспомогательная линия на расстоянии примерно 0,3 м от задней части автомобиля



Широкоугольное изображение

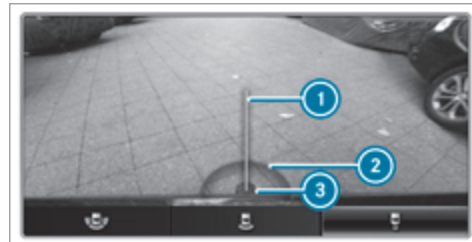

Вид изображения с прицепом

- ① Желтая вспомогательная линия, расчетная линия

- ② Красная вспомогательная линия на расстоянии примерно 0,3 м от сцепного шара фаркопа
- ③ Сцепной шар фаркопа

Автомобили с парковочным автопилотом

В мультимедийной системе доступны следующие виды изображения видекамеры:



Обычное изображение

- ① Желтая полоса движения шин при актуальном повороте рулевого колеса (динамическая)
- ② Желтая вспомогательная линия, ширина автомобиля (пересеченная площадь) в зависимости от актуального поворота рулевого колеса (динамическая)
- ③ Красная вспомогательная линия на расстоянии примерно 0,3 м от задней части автомобиля

- ④ Желтая предупредительная индикация системы комфортной парковки PARKTRONIC: препятствия на расстоянии примерно от 0,6 м до 1,0 м
- ⑤ Красная предупредительная индикация системы комфортной парковки PARKTRONIC: препятствия на очень маленьком расстоянии (примерно 0,3 м или менее)
- ⑥ Оранжевая предупредительная индикация системы комфортной парковки PARKTRONIC: препятствия на среднем расстоянии (примерно от 0,3 м до 0,6 м)
- i При выходе из строя всей системы внутренние сегменты предупредительной индикации изображаются красным цветом. На кнопке системы PARKTRONIC загорается контрольная лампа, и на мультифункциональном дисплее появляется символ .

При отказе системы сзади:

- при движении задним ходом задние сегменты изображаются красным цветом,
- при движении вперед задние сегменты выключаются.

Если парковочный автопилот активирован, то полосы движения изображаются зеленым цветом.

При выключенной системе комфортной парковки PARKTRONIC предупредительная индикация выключена.



Широкоугольное изображение



Вид изображения с прицепом

- ① Желтая вспомогательная линия, расчетная линия
- ② Красная вспомогательная линия на расстоянии примерно 0,3 м от сцепного шара фаркопа
- ③ Сцепной шар фаркопа

Включение / выключение автоматического режима видеокamеры заднего хода

Видеокamera заднего хода – лишь вспомогательное средство. Она не освобождает Вас от обязанности следить за непосредственным окружением. Ответственность за безопасное маневрирование, паркование и выезд с места парковки в любом случае несете Вы лично. Следите за тем, чтобы в зоне движения автомобиля не находились люди, животные

или предметы. Следите за окружением автомобиля и всегда будьте готовы к торможению.

Мультимедийная система:

↪ Автомобиль ▶▶ Установки

системы ▶▶ Видеокamera заднего хода ▶▶ Активирование при передаче R

▶ Включите или выключите функцию. Если Вы включили функцию **Активирование при передаче R**, то при включении передачи заднего хода в мультимедийной системе индицируется изображение видеокamеры заднего хода.

Открытие крышки видеокamеры заднего хода

Мультимедийная система:

↪ Автомобиль ▶▶ Установки

системы ▶▶ Парковочный автопилот ▶▶ Открыть камеру

▶ Включите или выключите функцию.

Видеокamera с обзором в 360°

Функционирование видеокamеры с обзором в 360°

Видеокamera с обзором в 360° – это система, состоящая из четырех видеокamer. Видеокamеры

регистрируют ближайшее окружение автомобиля. Система оказывает Вам поддержку, например, при парковании или на плохо просматриваемых выездах.

Видеокamera с обзором в 360° является лишь вспомогательным средством. Она не освобождает водителя от обязанности внимательно следить за окружением автомобиля. Ответственность за безопасное маневрирование и паркование всегда возлагается на водителя. Убедитесь в том, что при маневрировании и парковании в зоне маневрирования помимо прочего не находятся люди, животные или предметы.

Система анализирует изображения, поступающие от следующих видеокamer:

- Видеокamera заднего хода
- Передняя видеокamera
- Две боковых видеокamеры в наружных зеркалах заднего вида

Виды изображения видеокamеры с обзором в 360°

На выбор предлагаются различные виды изображения:



- ① Широкоугольное изображение спереди
- ② Top View (вид сверху) с изображением передней видеокамеры
- ③ Вид сверху и изображение боковых видеокамер в наружных зеркалах заднего вида
- ④ Широкоугольное изображение сзади
- ⑤ Top View (вид сверху) и изображение видеокамеры заднего хода
- ⑥ Top View (вид сверху) и вид изображения с прицепом

Top View (вид сверху)



- ① Полоса движения при повороте рулевого колеса в данный момент
- ② Желтая предупредительная индикация системы облегчения паркования PARKTRONIC: препятствия на расстоянии примерно 1,0 м или менее
- ③ Ваш автомобиль, вид сверху

При уменьшении расстояния до препятствия изменяется цвет предупредительной индикации ②. Начиная с расстояния примерно 0,6 м предупредительная индикация окрашивается оранжевым цветом. Начиная с расстояния примерно 0,3 м предупредительная индикация окрашивается красным цветом.

Если система облегчения паркования PARKTRONIC находится в состоянии функциональной готовности и не распознает никаких объектов, то сегменты предупредительной индикации отображаются в сером цвете.

- ⓘ При выходе из строя всей системы внутренние сегменты предупредительной индикации изображаются красным цветом. Контрольная лампа на кнопке системы PARKTRONIC загорается, и на мультифункциональном дисплее появляется символ .

При отказе системы сзади:

- при движении задним ходом задние сегменты изображаются красным цветом,
- при движении вперед задние сегменты выключаются.

При выключенной системе облегчения паркования PARKTRONIC предупредительная индикация выключена.

Вспомогательные линии



- ① Желтая полоса движения шин при актуальном повороте рулевого колеса (динамическая)
 - ② Желтая вспомогательная линия, ширина автомобиля (пересеченная площадь) в зависимости от актуального поворота рулевого колеса (динамическая)
 - ③ Красная вспомогательная линия на расстоянии примерно 0,3 м от задней части автомобиля
 - ④ Маркировка на расстоянии примерно 1,0 м
- ⓘ Если парковочный автопилот активирован, то полосы движения изображаются зеленым цветом. Вспомогательные линии на дисплее мультимедийной системы отображают расстояния до

Вашего автомобиля. Расстояния действительны только на уровне дорожного полотна. Вспомогательные линии в режиме движения с прицепом отображаются на высоте фаркопа.

Пределы действия системы

В следующих ситуациях, помимо прочего, видеочамера с обзором в 360° функционирует лишь ограниченно или не функционирует вообще:

- Двери открыты.
- Боковые наружные зеркала заднего вида повернуты вовнутрь.
- Открыта крышка багажника или дверь багажного отделения.
- Сильный дождь, снегопад или туман.
- Плохие световые условия, например ночью.
- Линза видеочамеры закрыта, загрязнена или запотела.
- Элементы автомобиля, в которых установлены видеочамеры, повреждены. В этом случае для проверки положения и установки видеочамеры обратитесь в специализированную мастерскую с квалифицированным персоналом.

В таких ситуациях не пользуйтесь видеочамерой с обзором в 360°. В противном случае при парковании при определенных обстоятельствах Вы можете

травмировать окружающих или столкнуться с предметами.

В автомобилях с регулируемой по высоте ходовой частью или в сильно загруженных автомобилях при выходе за пределы стандартной высоты по техническим причинам возможны неточности в расположении вспомогательных линий и в индикации рассчитанных видов изображения.

Монтаж дополнительного навесного оборудования (например, держателя номерного знака, крепления для велосипедов) может ограничить поле зрения и дальнейшие функции видеочамерной системы.

Учитывайте указания по очистке видеочамеры с обзором в 360° (→ стр. 315).

Выбор вида изображения видеочамеры с обзором в 360°

В мультимедийной системе выбрана функция **Активирование при передаче R**.

- ▶ Включите передачу заднего хода.
- ▶ Выберите в мультимедийной системе требуемый вид изображения.

Включение / выключение автоматического режима видеочамеры заднего хода (парковочный автопилот)

Видеочамера заднего хода – лишь вспомогательное средство. Она не освобождает водителя от обязан-

ности внимательно следить за окружением автомобиля. Ответственность за безопасное маневрирование, паркование и выезд с места парковки в любом случае несете Вы лично. Следите за тем, чтобы в зоне движения автомобиля, помимо прочего, не находились люди, животные или предметы. Следите за окружением автомобиля и всегда будьте готовы к торможению.

Мультимедийная система:

→ Автомобиль → Установки системы → Парковочный автопилот → Активирование при передаче R

- ▶ Включите или выключите функцию. Если Вы включили функцию **Активирование при передаче R**, то при включении передачи заднего хода в мультимедийной системе индицируется изображение видекамеры заднего хода.

Открытие крышки видекамеры заднего хода (парковочный автопилот)



Мультимедийная система:

→ Автомобиль → Установки системы → Парковочный автопилот → Открыть камеру

- ▶ Включите или выключите функцию.

Парковочный автопилот

Функционирование парковочного автопилота

Парковочный автопилот является электронной системой облегчения паркования с ультразвуковыми датчиками, которая автоматически активируется при движении вперед. Система действует при движении на скорости примерно до 35 км/ч. Если выполнены все предпосылки, то символ  появляется на мультифункциональном дисплее и система автоматически ищет и замеряет места парковки с обеих сторон автомобиля, параллельно и перпендикулярно направлению движения. При включенном парковочном автопилоте в мультимедийной системе индицируются подходящие места парковки. На мультифункциональном дисплее появляется символ . Стрелки указывают, на какой стороне дорожного полотна есть свободные места парковки.

Место парковки и, при необходимости, направление въезда на него можно выбрать по собственному усмотрению. Парковочный автопилот рассчитывает подходящий путь следования и поддерживает водителя при въезде на место парковки и выезде с места парковки.

Автомобили с автоматической коробкой передач: при этом парковочный автопилот осуществляет нажатие на педаль газа и на педаль тормоза, а

также управление рулевым колесом и переключение передач.

Автомобили с механической коробкой передач: парковочный автопилот оказывает Вам поддержку активным вмешательством в рулевое управление.

- ⓘ Активное тормозное воздействие и автоматическое переключение передачи доступно только в автомобилях с автоматической коробкой передач.

Парковочный автопилот является лишь вспомогательным средством. Он не освобождает водителя от обязанности внимательно следить за окружением автомобиля. Ответственность за безопасное маневрирование, паркование и выезд с места парковки в любом случае несете Вы лично. Следите за тем, чтобы в зоне движения автомобиля, помимо прочего, не находились люди, животные или предметы.

Парковочный автопилот отключается при выполнении, помимо прочего, одного из следующих действий:

- Выключение системы облегчения паркования PARKTRONIC
- Выключение парковочного автопилота
- Вращение рулевого колеса
- Задействование стояночного тормоза

- **Автомобили с автоматической коробкой передач:** Вы включаете ступень коробки передач **P**.
- Срабатывание системы ESP®

Пределы действия системы парковочного автопилота

Объекты, находящиеся выше или ниже зоны действия датчиков парковочного автопилота, не распознаются при замере места парковки. При расчете процесса паркования такие объекты, как, например, выступающий груз, свесы или погрузочные платформы грузовиков или ограничения мест парковки, не учитываются. Поэтому парковочный автопилот может слишком рано начать поворачивать автомобиль на место парковки.

▲ ОСТОРОЖНО Опасность аварии вследствие нахождения объектов выше или ниже зоны действия датчиков парковочного автопилота

Если объекты находятся выше или ниже зоны действия датчиков, то могут возникнуть следующие ситуации:

- Парковочный автопилот может слишком рано начать въезд автомобиля на место парковки.
- **Автомобили с автоматической коробкой передач:** автомобиль может не остановиться перед этими объектами.

Вследствие этого Вы можете совершить столкновение.

▶ В указанных ситуациях не пользуйтесь парковочным автопилотом.

Снегопад или сильный дождь могут привести к неточному замеру места парковки. Места парковки перед припаркованными прицепами, дышла которых выступают на место парковки, могут быть не распознаны или неправильно измерены. Пользуйтесь парковочным автопилотом только на ровной, шероховатой поверхности.

Не пользуйтесь парковочным автопилотом, помимо прочего, в следующих ситуациях:

- при экстремальных погодных условиях, например при гололедице, скользком снежном покрове или при сильном дожде,
- при транспортировке в Вашем автомобиле выступающего за пределы автомобиля груза,
- при нахождении места парковки на крутом уклоне или подъеме,
- при смонтированных цепях противоскольжения.

Парковочный автопилот иногда также может индцировать неподходящие места парковки, например:

- места парковки, паркование на которых запрещено,
- места парковки на неподходящем грунте.

Парковочный автопилот не оказывает Вам поддержку при наличии мест парковки, расположенных перпендикулярно направлению движения, помимо прочего, в следующих ситуациях:

- два места парковки расположены непосредственно рядом друг с другом,
- место парковки находится в непосредственной близости от низкого ограждения, например бордюрного камня.

Парковочный автопилот не оказывает Вам поддержку при наличии мест парковки, расположенных параллельно или перпендикулярно направлению движения, помимо прочего, в следующих ситуациях:

- место парковки расположено на бордюрном камне,
- место парковки ограничено препятствием, например деревом, столбом или прицепом.

Въезд на место парковки при помощи парковочного автопилота

- ① В зависимости от комплектации автомобиля кнопка также может находиться на другом месте на центральной консоли.

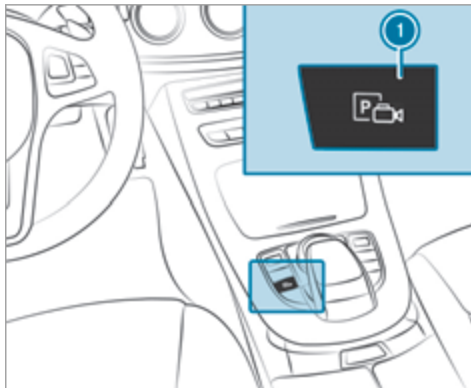

- ▶ Нажмите на кнопку ①. На дисплее мультимедийной системы появится изображение парковочного автопилота. В зоне ② индицируются распознанные места парковки ④ и путь следования ③.

- ① Индицируемый путь следования ③ на дисплее мультимедийной системы может отличаться от реального пути следования.



- ▶ Если Вы проехали мимо подходящего места парковки: остановите автомобиль.
- ▶ Выберите требуемое место парковки ④.
- ▶ При необходимости выберите направление въезда на место парковки вперед или назад. Путь следования ③ индицируется в зависимости от выбранного места парковки и направления въезда на место парковки.
- ▶ Подтвердите выбранное место парковки.

▲ ОСТОРОЖНО Опасность аварии вследствие поворачивания автомобиля при парковании или выезде с места парковки

При парковании или выезде с места парковки автомобиль поворачивается и может выехать на встречную полосу.

Вследствие этого возможно столкновение Вашего автомобиля с другими участниками дорожного движения или объектами.

- ▶ Следите за другими участниками дорожного движения и объектами.
- ▶ При необходимости остановите автомобиль или прервите парковочный маневр, производимый парковочным автопилотом.

- ▶ Если на дисплее мультимедийной системы появляется, например, сообщение **Включите заднюю передачу** : включите соответствующее положение коробки передач.

Автомобили с автоматической коробкой передач: автомобиль въезжает на выбранное место парковки.

- ▶ **Автомобили с механической коробкой передач:** остановите автомобиль не позднее, чем зазвучит непрерывный предупредительный зву-

ковой сигнал системы облегчения паркования "ПАРКТРОНИК". В зависимости от сообщения или при необходимости включите передачу переднего или заднего хода.

По окончании процесса паркования появляется сообщение: **Парковочный автопилот закончил работу. примите управление** . . Возможно, что после этого потребуются дополнительные маневры.

- ▶ По окончании процесса въезда на место парковки предохраните автомобиль от откатывания. Если этого требуют законодательные предписания или обстоятельства на месте парковки, поверните колеса в направлении бордюра.

① Автомобили с автоматической коробкой передач: во время въезда на место парковки Вы можете остановить автомобиль и включить другое положение коробки передач. После этого система рассчитывает новый путь следования. Затем возможно продолжение процесса въезда на место парковки. Если нового пути следования нет, то положение коробки передач снова меняется. Если автомобиль еще не достиг места парковки, то переключением передач процесс въезда на место парковки прерывается.

Выезд с места парковки при помощи парковочного автопилота

Предпосылка

Выезд с места парковки при помощи парковочного автопилота возможен только при условии, что Вы произвели въезд на место парковки при помощи парковочного автопилота.

Учитывайте, что Вы несете ответственность за автомобиль и его ближайшее окружение во время всего процесса паркования.

- ▶ Запустите двигатель автомобиля.

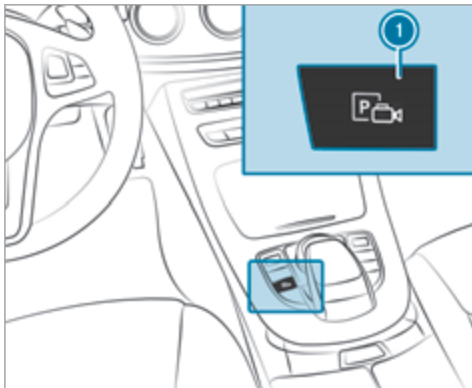

- ▶ Нажмите на кнопку ①. На дисплее мультимедийной системы появится изображение парковочного автопилота.
- ▶ Если въезд автомобиля на место парковки был произведен перпендикулярно направлению движения: в зоне ② выберите направление выезда с места парковки ③.



- ① Индицируемый путь следования на дисплее мультимедийной системы может отличаться от реального пути следования.
- ▶ Подтвердите выбор для запуска процесса выезда с места парковки.

⚠ ОСТОРОЖНО Опасность аварии вследствие поворачивания автомобиля при парковании или выезде с места парковки

При парковании или выезде с места парковки автомобиль поворачивается и может выехать на встречную полосу.

Вследствие этого возможно столкновение Вашего автомобиля с другими участниками дорожного движения или объектами.

- ▶ Следите за другими участниками дорожного движения и объектами.
- ▶ При необходимости остановите автомобиль или прервите парковочный маневр, производимый парковочным автопилотом.

- ▶ Если на дисплее мультимедийной системы появляется, например, сообщение **Включите переднюю передачу**: включите соответствующее положение коробки передач. **Автомобили с автоматической коробкой передач:** автомобиль выезжает с места парковки.
- ▶ **Автомобили с механической коробкой передач:** остановите автомобиль не позднее, чем зазвучит непрерывный предупредительный звуковой сигнал системы облегчения паркования "ПАРКТРОНИК". В зависимости от сообщения или при необходимости включите передачу переднего или заднего хода.

Как только на дисплее мультимедийной системы появляется сообщение **Парк. автоп. закончил раб. , примите управл. ,** Вы снова самостоятельно должны нажимать на педаль газа и на педаль тормоза, вращать рулевое колесо и переключать передачи.

Функционирование парковочного автопилота с дистанционным управлением

❶ Парковочный автопилот с дистанционным управлением является дополнительной функцией парковочного автопилота. Соблюдайте местные предписания и законы о дорожном движении, касающиеся пользования парковочным автопилотом с дистанционным управлением при движении по дорогам общего пользования.

Парковочный автопилот с дистанционным управлением поддерживает процесс въезда на место парковки, в то время как Вы находитесь за пределами Вашего автомобиля. После выбора подходящего места парковки Вы выходите из автомобиля, чтобы вести его на место парковки при помощи подходящего мобильного телефона. При этом парковочный автопилот с дистанционным управлением осуществляет нажатие на педаль газа и на педаль тормоза, а также управление рулевым колесом и переключение передач. Вы можете в любое время прервать процесс въезда на место парковки при помощи мобильного телефона.

При помощи мобильного телефона Вы также можете маневрировать Ваш автомобиль в прямом направлении вперед или назад в "режиме разведки" (exploration mode). Это может пригодиться, если, например, гараж является настолько

узким, что выход из автомобиля или посадка после процесса паркования невозможны или возможны только с большим трудом. Незначительные необходимые корректировки управления автоматически перенимаются парковочным автопилотом.

Парковочный автопилот с дистанционным управлением является лишь вспомогательным средством. Он не освобождает водителя от обязанности внимательно следить за окружением автомобиля. Ответственность за безопасное маневрирование, паркование и выезд с места парковки в любом случае несет Вы лично. Следите за тем, чтобы в зоне движения автомобиля, помимо прочего, не находились люди, животные или предметы.

Для пользования функцией парковочного автопилота с дистанционным управлением Вам нужно иметь мобильный телефон и актуальное приложение для парковочного автопилота с дистанционным управлением (Remote Parking Pilot App).

Поддерживаются следующие операционные системы:

- Android™
- Apple® iOS

Если соединение между автомобилем и мобильным телефоном прерывается во время паркования, то продолжение процесса возможно при условии вос-

становления соединения в течение примерно двух минут.

Поддерживаются следующие схемы:

- Въезд на место парковки вдоль направления движения
- Въезд на место парковки перпендикулярно направлению движения
- Выезд с места парковки, расположенного перпендикулярно направлению движения (exploration mode)
- Въезд в гараж в "режиме разведки" (exploration mode)
- Выезд из гаража в "режиме разведки" (exploration mode)

При возникновении технических проблем во время паркования (например, превышение допустимого уклона) автоматически производятся следующие действия:

- Процесс паркования прерывается.
- Производится торможение автомобиля до полной остановки.
- Включается положение коробки передач **P**.
- Двигатель автомобиля выключается.

При отмене паркования производится соответствующее уведомление на мобильном телефоне. В таком случае водитель может перенять управление автомобилем и произвести въезд на место парковки вручную. В качестве альтернативы Вы можете при необходимости вернуть автомобиль обратно в исходное положение.

Во время въезда автомобиля на место парковки при помощи парковочного автопилота Вы можете превратить этот процесс, чтобы перенять автомобиль парковочным автопилотом с дистанционным управлением и довести его до конечного положения.

Дальнейшую информацию Вы найдете в руководстве по эксплуатации приложения Remote Parking Pilot App на сайте <http://www.mercedes.me>.

Пределы действия системы

Снегопад или сильный дождь могут привести к неточному замеру места парковки или, при определенных обстоятельствах, к проблемам при установлении связи с мобильным телефоном. Места парковки перед припаркованными прицепами, дышла которых выступают на место парковки, могут быть не распознаны или неправильно измерены. Пользуйтесь парковочным автопилотом только на ровной, шероховатой поверхности. Место парковки должно быть как минимум на 0,60 м шире, чем

автомобиль без учета наружных зеркал заднего вида.

Не пользуйтесь парковочным автопилотом с дистанционным управлением, помимо прочего, в следующих ситуациях:

- при экстремальных погодных условиях, например при гололедице, скользком снежном покрове или при сильном дожде,
- при транспортировке в Вашем автомобиле выступающего за пределы автомобиля груза,
- при смонтированных цепях противоскольжения.
- при расположении места парковки на уклоне или подъеме.

Парковочный автопилот с дистанционным управлением отключается при выполнении, помимо прочего, одного из следующих действий:

- Выключение парковочного автопилота
- Нажатие на кнопку на ключе
- Срабатывание системы ESP®

Во время въезда на место парковки дистанция до автомобиля не должна превышать примерно 3,0 м. В противном случае процесс прерывается и на мобильном телефоне индицируется соответствующее сообщение. Если Вы снова приблизились к

автомобилю, то Вы можете продолжить процесс паркования.

Дальнейшую информацию о прерывании действия системы Вы найдете в руководстве по эксплуатации к приложению для парковочного автопилота с дистанционным управлением (Remote Parking Pilot App).

Пользование парковочным автопилотом с дистанционным управлением

▲ ОСТОРОЖНО Опасность аварии вследствие нахождения объектов выше или ниже зоны действия датчиков парковочного автопилота

Если объекты находятся выше или ниже зоны действия датчиков, то могут возникнуть следующие ситуации:

- Парковочный автопилот может слишком рано начать въезд автомобиля на место парковки.
- Автомобиль может не остановиться перед этими объектами.

Вследствие этого Вы можете совершить столкновение.

- ▶ В указанных ситуациях не пользуйтесь парковочным автопилотом.

Объекты, находящиеся выше или ниже зоны действия датчиков парковочного автопилота, не распознаются при замере места парковки. При расчете процесса паркования такие объекты, как, например, выступающий груз, свесы или погрузочные платформы грузовиков или ограничения мест парковки, не учитываются. Поэтому парковочный автопилот может слишком рано начать поворачивать автомобиль на место парковки.

⚠ ОСТОРОЖНО Опасность аварии вследствие недостаточной обзорности окружения автомобиля

Если Вы паркуете автомобиль при помощи парковочного автопилота с дистанционным управлением, обзорность окружения автомобиля может быть ограниченной.

- ▶ При въезде автомобиля на место парковки при помощи парковочного автопилота с дистанционным управлением, помимо прочего, учитывайте следующее:
 - Убедитесь в оптимальной видимости автомобиля и окружения автомобиля.

- Убедитесь в том, что в зоне движения автомобиля не находятся люди, животные или предметы.
- Убедитесь в том, что расстояние до автомобиля достаточное, а также в том, что ни Вы, ни другие участники дорожного движения не находятся под угрозой.
- Всегда следите за окружением автомобиля и старайтесь распознать возможные опасности.
- При необходимости прервите процесс въезда на место парковки.

Всегда следите за соблюдением пределов действия системы. При необходимости прервите процесс въезда на место парковки.

Помните, что Вы имеете право на пользование парковочным автопилотом с дистанционным управлением только при наличии действительных водительских прав.

Во время въезда автомобиля на место парковки в автомобиле не должны находиться люди или домашние животные.

Всегда следите за тем, чтобы был обеспечен доступ к автомобилям других участников дорожного движения.

- ⓘ При въезде автомобиля на место парковки держите ключ при себе. Путем нажатия на одну из кнопок ключа Вы можете отменить процесс въезда на место парковки и остановить автомобиль.

Предпосылка

- Мобильный телефон и парковочный автопилот соединены (→ стр. 230)

Въезд на место парковки

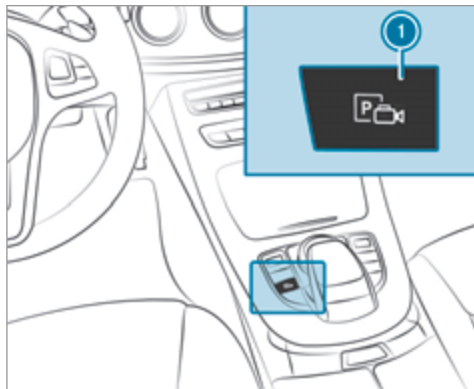

- ▶ Нажмите на кнопку ①.

На дисплее мультимедийной системы появляется изображение парковочного автопилота. В зоне ② индицируются распознанные места парковки ④ и путь следования ③.

- ① Индицируемый путь следования ③ на дисплее мультимедийной системы может отличаться от реального пути следования.



- ▶ Если Вы проехали мимо подходящего места парковки: остановите автомобиль. Активируется зона ②.
- ▶ Включите положение коробки передач **P**.
- ▶ Выберите и подтвердите требуемое место парковки в зоне ②.
- ▶ Выйдите из автомобиля.
- ▶ Убедитесь в том, что все двери автомобиля, окна, крышка багажного отделения или дверь багажного отделения закрыты.
- ▶ Запустите приложение для парковочного автопилота с дистанционным управлением (Remote Parking Pilot App).
- ▶ При помощи мобильного телефона управляйте въездом автомобиля на место парковки.

- ▶ По окончании процесса въезда на место парковки предохраните автомобиль от откатывания. Если этого требуют законодательные предписания или обстоятельства на месте парковки, поверните колеса в направлении бордюра.
- ① По окончании въезда автомобиля на место парковки производится автоматическая блокировка автомобиля.
- ① Дальнейшую информацию Вы найдете в руководстве по эксплуатации приложения Remote Parking Pilot App на сайте <http://www.mercedes.me>.

Перенятие процесса въезда автомобиля на место парковки от парковочного автопилота

- ▶ Произведите въезд автомобиля на место парковки при помощи парковочного автопилота (→ стр. 222).
- ▶ Если было достигнуто требуемое местоположение автомобиля, то включите положение коробки передач **P**. Работа парковочного автопилота заканчивается и активируется парковочный автопилот с дистанционным управлением.
- ▶ Выйдите из автомобиля.

- ▶ Убедитесь в том, что все двери автомобиля, окна, крышка багажного отделения или дверь багажного отделения закрыты.
 - ▶ Запустите приложение для парковочного автопилота с дистанционным управлением (Remote Parking Pilot App).
 - ▶ При помощи мобильного телефона управляйте въездом автомобиля на место парковки.
 - ▶ По окончании процесса въезда на место парковки предохраните автомобиль от откатывания. Если этого требуют законодательные предписания или обстоятельства на месте парковки, поверните колеса в направлении бордюра.
- ① По окончании въезда автомобиля на место парковки производится автоматическая блокировка автомобиля.
 - ② Дальнейшую информацию Вы найдете в руководстве по эксплуатации приложения Remote Parking Pilot App на сайте <http://www.mercedes.me>.

Въезд на место парковки в "режиме разведки" (Exploration Mode)



- ▶ Затормозите до полной остановки автомобиля. Активируется зона ②.
- ▶ Для активирования парковочного автопилота с дистанционным управлением включите положение коробки передач **P**.
- ▶ Выберите и подтвердите Ваш автомобиль ③.
- ▶ Выйдите из автомобиля.
- ▶ Убедитесь в том, что все двери автомобиля, окна, крышка багажного отделения или дверь багажного отделения закрыты.

- ▶ Запустите приложение для парковочного автопилота с дистанционным управлением (Remote Parking Pilot App).
- ▶ При помощи мобильного телефона производите движение автомобиля вперед или назад до требуемого положения.

Для выполнения процесса въезда на место парковки требуются минимальные размеры места парковки. Если расстояния становятся меньше при въезде на место парковки, например при въезде в гараж, то на мобильном телефона появляется сообщение. Вы должны подтвердить сокращение расстояний.

- ① По окончании въезда автомобиля на место парковки производится автоматическая блокировка автомобиля.
- ② Дальнейшую информацию Вы найдете в руководстве по эксплуатации приложения Remote Parking Pilot App на сайте <http://www.mercedes.me>.

Выезд с места парковки в "режиме разведки" (Exploration Mode)

- ▶ Снимите блокировку автомобиля.

- ▶ Запустите приложение для парковочного автопилота с дистанционным управлением (Remote Parking Pilot App) в течение одной минуты.
 - ▶ При помощи мобильного телефона произведите движение автомобиля вперед или назад до требуемого положения.
- ⓘ После выезда с места парковки автоматическое поворачивание наружных зеркал заднего вида наружу не производится.

Авторизация или деавторизация мобильного телефона для парковочного автопилота с дистанционным управлением

Мультимедийная система:

↳ Автомобиль » » Установки системы » » Парковочный автопилот » » Дистанционный парковочный автопилот

Авторизация нового мобильного телефона

Для пользования функцией парковочного автопилота с дистанционным управлением необходимо авторизовать Ваш мобильный телефон. Возможна авторизация до шести мобильных телефонов.

- ▶ Выберите **Соединить с новым прибором**. Парковочный автопилот с дистанционным управлением готов к соединению.

- ▶ Запустите приложение парковочного автопилота с дистанционным управлением и включите поиск названия автомобиля. Появляется запрос на соединение.
- ▶ Введите PIN-код.

Отмена авторизации мобильного телефона

- ▶ Выберите мобильный телефон.
- ▶ Выберите  **Опции**.
- ▶ Выберите **Отмена авторизации**.
- ▶ Выберите **Да**. Мобильный телефон удаляется из перечня приборов.

Функция Drive Away Assist

- ⓘ Функция Drive Away Assist имеется только в автомобилях с автоматической коробкой передач.

Функция Drive Away Assist может уменьшить степень тяжести столкновения при трогании с места. Если распознается препятствие в направлении движения, то скорость автомобиля на короткое время ограничивается примерно до 2 км/ч. При распознавании критической ситуации на дисплее мультимедийной системы появляется символ.

▲ ОСТОРОЖНО Опасность аварии при ограниченной возможности распознавания функции Drive Away Assist

Функция Drive Away Assist не всегда однозначно распознает объекты и дорожные ситуации.

В таких случаях функция Drive Away Assist может:

- необоснованно предупредить водителя и ограничить скорость автомобиля,
 - не предупреждать водителя вообще или не ограничивать скорость автомобиля.
- ▶ Всегда внимательно следите за дорожной ситуацией и не полагайтесь исключительно на функцию Drive Away Assist.
- ▶ Будьте готовы к торможению и, при необходимости, к объезду препятствия.

Функция Drive Away Assist является лишь вспомогательным средством. Она не освобождает водителя от обязанности внимательно следить за окружением автомобиля. Ответственность за безопасное маневрирование, паркование и выезд с места парковки в любом случае несет Вы лично. Следите за тем, чтобы в зоне движения автомобиля, помимо прочего, не находились люди, животные или предметы.

В следующих ситуациях может, например, возникнуть опасность столкновения:

- Спутывание педали газа и педали тормоза.
- Включение неправильной передачи.

Функция Drive Away Assist активируется при следующих предпосылках:

- Система облегчения паркования PARKTRONIC включена.
- При каждом переключении передачи в положение **R** или **D** на стоящем автомобиле.
- Распознанное препятствие находится на расстоянии менее примерно 1,0 м.
- Функция поддержки при маневрировании активирована в мультимедийной системе.

На подъемах и при движении с прицепом функция Drive Away Assist недоступна.

Функция Cross Traffic Alert

- ① Прочтите также указания, касающиеся системы контроля "слепых" зон (→ стр. 233).

Автомобили с системой контроля "слепых" зон: при выезде с места парковки задним ходом дополнительно может быть выдано предупреждение о транспорте, пересекающем путь следования в поперечном направлении. При распознавании кри-

тической ситуации на дисплее мультимедийной системы появляется предупредительный символ. Если водитель не реагирует на такое предупреждение, то может быть произведено автоматическое торможение автомобиля. Для этого используются радарные датчики в бампере. При этом всегда производится контроль за ближней зоной вокруг автомобиля.

Если радарные датчики закрыты транспортными средствами или прочими объектами, то распознавание не производится.

Функция Cross Traffic Alert активирована при следующих предпосылках:

- Система контроля "слепых" зон включена.
- Автомобиль движется задним ходом со скоростью пешехода.
- Функция поддержки при маневрировании активирована в мультимедийной системе.

На подъемах и при движении с прицепом функция Cross Traffic Alert недоступна.

Выключение / включение поддержки при маневрировании

Мультимедийная система:

☞ Автомобиль ☞ Установки системы ☞ Парковочный автопилот ☞ Поддерж. при маневр.

▶ Включите или выключите функцию.

Система ATTENTION ASSIST

Функционирование системы ATTENTION ASSIST

Система ATTENTION ASSIST оказывает водителю поддержку при длительных монотонных поездках, например на автострадах и автомагистралях. При распознавании признаков усталости или снижения внимательности водителя при вождении система ATTENTION ASSIST предлагает сделать перерыв.

Система ATTENTION ASSIST является лишь вспомогательным средством. Она не всегда способна вовремя распознать усталость или снижение внимательности. Система не способна заменить отдохнувшего и внимательного водителя. Во время длительных поездок своевременно и регулярно делайте перерывы с целью восстановления сил.

Вы можете выбрать две установки:

- **Стандартный режим:** нормальная чувствительность системы
- **Чувствительный режим:** более высокая чувствительность системы – предупреждение водителя происходит раньше и производится соответствующая адаптация уровня внимания (Attention Level), рассчитанного системой

Если распознается усталость или возрастающее снижение внимательности, то на дисплее приборов появляется предупредительная индикация: **Attention Assist: Сделайте перерыв!**. Вы можете подтвердить сообщение и при необходимости сделать перерыв. Если Вы пренебрегаете предупреждением сделать перерыв, а система ATTENTION ASSIST продолжает отмечать возрастающее снижение внимательности, то повторное предупреждение производится не раньше чем через 15 минут.



В меню "Вспомогательные системы" бортового компьютера можно вызвать индикацию следующей информации о состоянии системы ATTENTION ASSIST:

- Продолжительность поездки начиная с последней паузы
- Определенный системой ATTENTION ASSIST уровень внимания (Attention Level)

Если система ATTENTION ASSIST не может рассчитать уровень внимания и выдать предупреждение, то появляется сообщение: **Система в пассив. реж.**

При выключенной системе ATTENTION ASSIST графика сближения на дисплее приборов при работающем двигателе индицирует символ . При

перезапуске двигателя система ATTENTION ASSIST автоматически включается. Последний выбранный уровень чувствительности сохраняется.

Пределы действия системы

Система ATTENTION ASSIST активируется в диапазоне скоростей от 60 км/ч до 200 км/ч.

В следующих ситуациях функционирование системы ATTENTION ASSIST ограничено, а предупреждение производится с запозданием или вообще не производится:

- При продолжительности поездки менее примерно 30 минут
- При движении по очень плохим дорогам (большие неровности на дороге, выбоины на дороге)
- При сильном боковом ветре
- При спортивном стиле вождения (с высокой скоростью на поворотах или резкими ускорениями автомобиля)
- При активированном автопилоте рулевого управления автопилота поддержания установленной дистанции "ДИСТРОНИК".
- При неправильно установленном времени
- В активных дорожных ситуациях, при частых перестроениях и смене скорости движения

В следующих ситуациях оценка усталости или внимательности водителя системой ATTENTION ASSIST сбрасывается и запускается заново при продолжении поездки:

- Вы выключаете двигатель.
- Вы отстегиваете ремень безопасности и открываете дверь водителя (например, смена водителя или перерыв).

Включение / выключение системы ATTENTION ASSIST

Мультимедийная система:

↩ ➔ Автомобиль ➔ Вспомогат. системы ➔ Attention Assist

Возможности выбора

- ▶ Выберите **Стандартный режим**, **Чувствительный режим** или **Выкл.**.

Система контроля "слепых" зон и активная система контроля "слепых" зон

Функционирование системы контроля "слепых" зон или активной системы контроля "слепых" зон

Система контроля "слепых" зон при помощи двух радарных датчиков, направленных назад и в сто-

роны, контролирует зону до 40 м позади автомобиля и до 3 м непосредственно по сторонам от Вашего автомобиля.

Если начиная со скорости примерно 12 км/ч распознается автомобиль, непосредственно после этого движущийся в зоне контроля возле Вашего автомобиля, то предупредительная сигнальная лампа в наружном зеркале заднего вида горит красным светом.

Если на небольшой безопасной дистанции в зоне контроля сбоку от Вашего автомобиля находится автомобиль и Вы включаете указатель поворота в соответствующем направлении, то однократно звучит предупредительный звуковой сигнал. Красная предупредительная сигнальная лампа в наружном зеркале заднего вида мигает. Если указатель поворота остается включенным, то оповещение обо всех дальнейших распознанных автомобилях производится только миганием красной предупредительной сигнальной лампы.

Если Вы быстро обгоняете автомобиль, то предупреждение не производится.

▲ ОСТОРОЖНО Опасность аварии несмотря на систему контроля "слепых" зон

Система контроля "слепых" зон не реагирует на автомобили, приближающиеся и обгоняющие Вас с большой разницей скорости.

Вследствие этого система контроля "слепых" зон не может предупредить Вас в данной ситуации.

- ▶ Всегда внимательно следите за дорожной ситуацией и соблюдайте достаточную безопасную боковую дистанцию.

Система контроля "слепых" зон и активная система контроля "слепых" зон являются лишь вспомогательными средствами. Они не всегда в состоянии распознать все автомобили и не заменяют Вашей внимательности. Всегда соблюдайте безопасную боковую дистанцию до других участников дорожного движения и препятствий.

Пределы действия системы

Распознавание системой контроля "слепых" зон может быть ограничено в следующих ситуациях:

- При загрязненных или закрытых датчиках.
- При плохой видимости, например при тумане, сильном дожде, снегопаде или снежуре.

- При нахождении узких транспортных средств в зоне контроля, например велосипедов.

Система может произвести необоснованные предупреждения вблизи ограничительных бортов дороги или подобных ограничительных сооружений. При длительном движении возле длинных транспортных средств, например грузовых автомобилей, возможно прерывание предостережения.

При включенной передаче заднего хода система контроля "слепых" зон не работает.

Тормозное действие активной системы контроля "слепых" зон

Если активная система контроля "слепых" зон распознала опасность бокового столкновения в зоне действия датчиков, то производится торможение, корректирующее курс движения автомобиля. Оно поможет Вам избежать столкновения.

Торможение, корректирующее курс движения автомобиля, производится в диапазоне скоростей от 30 км/ч до примерно 200 км/ч.

▲ ОСТОРОЖНО Опасность аварии несмотря на тормозное воздействие активной системы контроля "слепых" зон

Торможение, корректирующее курс движения автомобиля, не всегда может предотвратить столкновение.

- ▶ Всегда самостоятельно осуществляйте управление, торможение или ускорение, в особенности если активная система контроля "слепых" зон выдает предупреждение или производит торможение, корректирующее курс движения автомобиля.
- ▶ Всегда соблюдайте достаточную безопасную боковую дистанцию.

▲ ОСТОРОЖНО Опасность аварии несмотря на активную систему контроля "слепых" зон

Система контроля "слепых" зон не реагирует в следующих ситуациях:

- Если Вы обгоняете транспортные средства с заниженной боковой дистанцией и в результате они находятся в "слепой" зоне.
- Автомобили, приближающиеся и обгоняющие Вас с большой разницей скорости.

В этих ситуациях активная система контроля "слепых" зон не может выдать предупреждение или произвести тормозное действие.

- ▶ Всегда внимательно следите за дорожной ситуацией и соблюдайте достаточную безопасную боковую дистанцию.



Во время торможения, корректирующего курс движения автомобиля, мигает красная предупредительная сигнальная лампа в наружном зеркале заднего вида и раздается предупредительный звуковой сигнал. Дополнительно на мультимедийном дисплее появляется индикация ①, обращающая внимание водителя на опасность бокового столкновения.

В редких случаях система производит необоснованное тормозное действие. Вы можете прервать это тормозное действие легким поворотом рулевого колеса в противоположном направлении или нажатием на педаль газа.

Пределы действия системы

В следующих ситуациях торможение, корректирующее курс движения автомобиля, не производится или производится в зависимости от дорожной ситуации:

- Если с обеих сторон Вашего автомобиля находятся другие автомобили или препятствия, например разделительные барьеры дороги.
- Если Вам навстречу на небольшом боковом расстоянии движется автомобиль.
- Если Вы производите движение в спортивном стиле вождения с прохождением поворотов на высоких скоростях.
- Если Вы производите сильное торможение или нажимаете на педаль газа.
- Если срабатывает система обеспечения безопасности движения, например система ESP® или активная система экстренного торможения.
- Если система ESP® выключена.

- Если было распознано падение давления воздуха в одной из шин или повреждение шины.
- Если Вы осуществляете движение с прицепом и электрическое соединение с фаркопом произведено надлежащим образом.

Включение или выключение системы контроля "слепых" зон или активной системы контроля "слепых" зон

Мультимедийная система:

- ➔ Автомобиль ➔ Вспомогат. системы ➔ Сигнализация перестроения
- ▶ Включите или выключите функцию.

Активная система удержания полосы движения

Функционирование активной системы удержания полосы движения

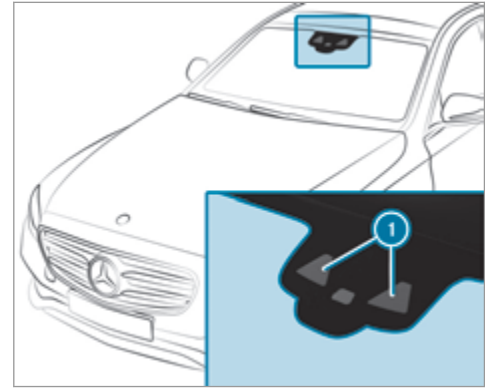

Активная система удержания полосы движения контролирует зону перед Вашим автомобилем при помощи мультифункциональной видеокамеры ①. Она призвана предохранять Ваш автомобиль от непреднамеренного отклонения от Вашей полосы движения. Для этого система может предупреждать

Вас вибрацией рулевого колеса и возвращать Ваш автомобиль на Вашу полосу движения тормозным действием, корректирующим курс движения автомобиля.

Система предупреждает Вас вибрацией рулевого колеса при наличии следующих предпосылок:

- Активная система удержания полосы движения распознает ограничительные линии разметки дорожного полотна.
- Переднее колесо наезжает на ограничительные линии разметки дорожного полотна.

Кроме того, тормозное действие, корректирующее курс движения автомобиля, возвращает Ваш автомобиль на Вашу полосу движения при наличии следующих предпосылок:

- Активная система удержания полосы движения распознает ограничительные линии разметки дорожного полотна с обеих сторон
- Одно переднее колесо наезжает на сплошную ограничительную линию разметки дорожного полотна.

Производится ли предостережение и если да, то в какой момент, также зависит от установленной чувствительности (стандартной или адаптивной).

Активная система удержания полосы движения не способна снизить опасность аварии при несоответствующем стиле вождения и не может отменить действие законов физики. Он не может учитывать дорожные и погодные условия, а также дорожную ситуацию. Активная система удержания полосы движения является лишь вспомогательным средством. Ответственность за соблюдение безопасной дистанции до движущегося впереди автомобиля, скорость движения, своевременное торможение и соблюдение полосы движения несете Вы лично.

Автомобили с пакетом контроля сохранения полосы движения: если ограничительная линия разметки дорожного полотна сплошная и если Вы не реагируете на предупреждение, то тормозное действие, корректирующее курс движения, может направить автомобиль на прежнюю полосу движения.

Автомобили с пакетом вспомогательных систем или пакетом вспомогательных систем Плюс: если Вы не реагируете на предупреждение, то тормозное действие, корректирующее курс движения, может направить автомобиль на прежнюю полосу движения. Для произведения тормозного действия, корректирующего курс движения, также и при пунктирной разметке дорожного полотна на соседней полосе движения должен быть распознан автомобиль. При этом могут распознаваться автомо-

били встречного движения, обгоняющие автомобили или автомобили параллельного движения.

Торможение производится в диапазоне скоростей от 60 км/ч до 200 км/ч.



При торможении, корректирующем курс движения, на мультимедийном дисплее появляется индикация ①.

Пределы действия системы

В следующих ситуациях тормозное действие, корректирующее курс движения автомобиля, не производится:

- если производится ощутимое поворачивание рулевого колеса, сильное торможение или нажатие на педаль газа,

- если включается указатель поворота,
- если срабатывает система обеспечения безопасности движения, например система ESP[®], активная система экстренного торможения или активная система контроля "слепых" зон,
- если Вы управляете автомобилем в спортивном стиле вождения с прохождением поворотов на высоких скоростях или резким ускорением,
- если система ESP[®] выключена,
- если Вы осуществляете движение с прицепом и электрическое соединение с прицепом произведено надлежащим образом,
- если было распознано и индицировано падение давления воздуха в шине или повреждение шины.

В следующих ситуациях система может функционировать только ограниченно или не функционировать вообще:

- при плохой видимости, например при недостаточном высвечивании дороги, при резкой смене света и тени, во время снегопада и дождя, в тумане или при образовании сильных брызг воды,

- при ослеплении, например фарами встречных автомобилей, прямым воздействием солнечного излучения или отражениями,
- при загрязнении ветрового стекла в зоне расположения мультифункциональной видеокамеры или при запотевании, повреждении или накрывании видеокамеры,
- при отсутствии ограничительных линий разметки дорожного полотна или наличии нескольких неоднозначных ограничительных линий для одной полосы движения, например в зоне проведения строительных работ,
- если линии ограничительной разметки стерты, потемнели или скрыты,
- при слишком маленьком расстоянии до движущегося впереди автомобиля и, в результате этого, нераспознавании ограничительных линий разметки дорожного полотна,
- при быстром изменении ограничительных линий разметки дорожного полотна, например при разделении, пересечении или соединении полос движения,
- на очень узких и извилистых дорогах.

Автомобили с пакетом вспомогательных систем или пакетом вспомогательных систем Плюс:
активная система удержания полосы движения

контролирует различные зоны в окружении автомобиля при помощи радарных датчиков. Если радарные датчики в заднем бампере загрязнены или покрыты снегом, то система может работать ограниченно или не работать вообще. При распознавании препятствия на Вашей полосе движения тормозное действие, корректирующее курс движения автомобиля, не производится.

Включение активной системы удержания полосы движения

▲ ОСТОРОЖНО Опасность аварии несмотря на предостережение активной системы удержания полосы движения

Тормозное действие, корректирующее курс движения автомобиля, не всегда может вернуть автомобиль на прежнюю полосу движения.

▶ Всегда самостоятельно осуществляйте управление, торможение или ускорение, в особенности если активная система удержания полосы движения выдает предупреждение или производит торможение, корректирующее курс движения автомобиля.

⚠ ОСТОРОЖНО Опасность аварии несмотря на срабатывание активной системы удержания полосы движения

Активная система удержания полосы движения не может оценить дорожную ситуацию и распознать других участников движения. В очень редких случаях система может произвести необоснованное тормозное действие, например при намеренном пересечении сплошной ограничительной линии.

Торможение, корректирующее курс движения автомобиля, в любой момент можно прервать, например, легким поворотом рулевого колеса в противоположном направлении.

▶ Всегда соблюдайте безопасную боковую дистанцию до других транспортных средств и препятствий.

⚠ ОСТОРОЖНО Опасность аварии несмотря на систему удержания полосы движения

Система удержания полосы движения не всегда может однозначно распознать ограничительные линии разметки дорожного полотна.

В таких случаях система удержания полосы движения может:

- произвести необоснованное предупреждение,
- не произвести предупреждение.

▶ Всегда внимательно следите за дорожной ситуацией и удерживайте автомобиль на полосе движения, в особенности если активная система удержания полосы движения выдает предупреждение.

Предпосылка

Поддерживаемая в данный момент скорость движения превышает 60 км/ч.

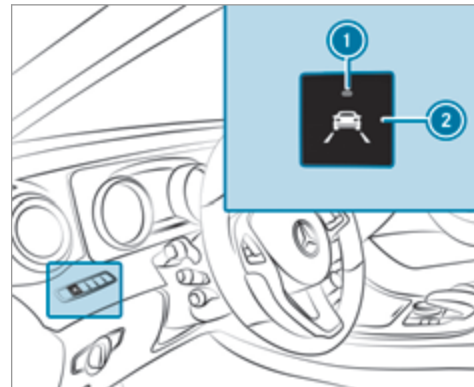

▶ Нажмите на кнопку ②.
Если контрольная лампа ① горит, то система удержания полосы движения включена. Если распознаются ограничительные линии разметки дорожного полотна, то полосы графики сближения индицируются белым цветом.

Чувствительность активной системы удержания полосы движения

При помощи установки "Стандартный режим" или "Адаптивный режим" Вы можете влиять на то,

когда должно производиться предостережение системы удержания полосы движения путем вибрации рулевого колеса.

При установках "Стандартный режим" или "Адаптивный режим" предостережение путем вибрации не производится в следующих ситуациях:

- Вы включили указатель поворота.
- Срабатывает одна из систем обеспечения безопасности движения, например система ABS, BAS или ESP®.

При установке "Адаптивный режим" предостережение путем вибрации также не производится в следующих ситуациях:

- Сильное ускорение или торможение автомобиля.
- Вы активно управляете автомобилем, например при внезапном объездном маневре или резкой смене полосы движения.
- Вы срезаете угол на крутом повороте.

Установка чувствительности активной системы удержания полосы движения

Мультимедийная система:

☞ Автомобиль ☞ Вспомогат. системы ☞ Актив. сист. удержания полосы движен.

Возможности выбора

▶ Выберите **Адаптивный режим** или **Стандартный режим**.

Тягово-сцепное устройство

Указания по движению с прицепом

Соблюдайте следующие указания по опорной нагрузке:

- По возможности обеспечивайте максимально допустимую опорную нагрузку.
- Не допускайте опорной нагрузки выше максимально допустимого значения и ниже минимально допустимого значения.

Запрещается превышение следующих значений:

- Допустимая масса буксируемого груза
- нормативная нагрузка на задний мост автомобиля-тягача,

- нормативная полная масса автомобиля-тягача,
- нормативная полная масса прицепа,
- максимально допустимая скорость движения с прицепом.

Перед началом движения убедитесь в следующем:

- Давление воздуха в шинах колес заднего моста автомобиля-тягача соответствует максимальной нагрузке.
- Фары установлены правильно.

Откидывание шаровой головки в рабочее положение / возвращение в нерабочее положение с помощью электропривода

▲ ОСТОРОЖНО Опасность аварии из-за незафиксированной шаровой головки

Если шаровая головка не зафиксирована, то прицеп может отсоединиться.

▶ Убедитесь, что шаровая головка надежно зафиксировалась в положении блокировки.

! **УКАЗАНИЕ** Повреждения тягово-сцепного устройства с полной электрической регулировкой

Возможно механическое повреждение тягово-сцепного устройства с полной электрической регулировкой при дополнительном нажатии на шаровую головку во время ее движения.

▶ Не ускоряйте движение шаровой головки дополнительным нажатием на нее.

Предпосылки

Перед возвращением шаровой головки в нерабочее положение с помощью электропривода убедитесь в следующем:

- кабель прицепа или адаптерный штекер удалены,
- зона движения свободна.

Откидывание шаровой головки в рабочее положение / возвращение в нерабочее положение с помощью электропривода

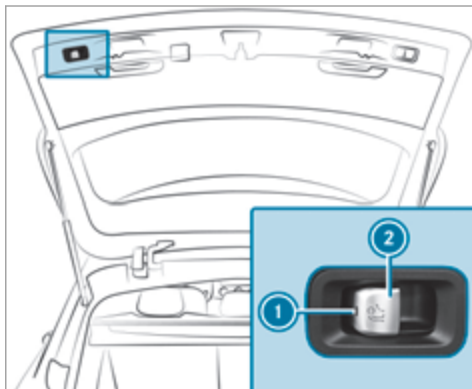

▶ Потяните кнопку ②. Контрольная лампа ① мигает, и на мультимедийном дисплее появляется сообщение: **Тягово-сцепное устройство откидывается.**

Шаровая головка откидывается в рабочее положение с помощью электропривода.

Подождите, пока шаровая головка не достигнет положения блокировки.

Шаровая головка надежно заблокирована, когда погасла контрольная лампа ①.

Если шаровая головка надежно не заблокирована, на мультимедийном дисплее появляется сообщение: **Проверьте крепление тяг. - сцеп. устр-ва.**

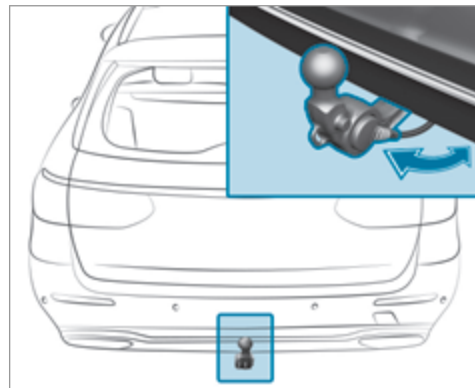

▶ Снова потяните кнопку ②.
Контрольная лампа ① мигает, и на мультимедийном дисплее появляется сообщение: **Тягово-сцепное устройство откидывается.**

Шаровая головка возвращается в нерабочее положение с помощью электропривода.

Подождите, пока шаровая головка не достигнет положения блокировки.

Шаровая головка надежно заблокирована, когда погасла контрольная лампа ①.

Если шаровая головка надежно не заблокирована, на мультимедийном дисплее появляется сообщение: **Проверьте крепление тяг. - сцеп. устр.-ва.**

Учитывайте информацию, которая может индексироваться на комбинации приборов:

- Предупредительные сигнальные и контрольные лампы (→ стр. 439)
- Сообщения на дисплее (→ стр. 380)

Присоединение / отсоединение прицепа

▲ ОСТОРОЖНО Опасность травмирования при изменении дорожного просвета

Автомобили с системой регулирования дорожного просвета: дорожный просвет может быть непреднамеренно изменен, например, другими лицами. Если в это время присоединяется или отсоединяется прицеп, то существует опасность защемления. Кроме того, возможно защемление частей тела людей, находящихся между кузовом и шиной или под автомобилем.

При присоединении- или отсоединении прицепа соблюдайте следующие указания:

- ▶ Не открывайте и не закрывайте двери или дверь багажного отделения.
- ▶ Не запускайте регулирование дорожного просвета и не задействуйте переключатель DYNAMIC SELECT.
- ▶ Не производите блокировку- или разблокировку замков автомобиля.

Предпосылки

- Прежде чем присоединить прицеп, шаровую головку необходимо полностью привести в рабочее положение с помощью электропривода и зафиксировать в положении блокировки.

- **Внедорожники:** производите подключение прицепа в режиме движения **Comfort**. (→ стр. 162)
- **Внедорожники:** убедитесь, что в автомобиле установлен нормальный уровень кузова.

Прицепы с 7-контактным штекером к автомобилю можно подключать:

- адаптерный штекер
- переходным кабелем

Чтобы прицеп распознавался автомобилем:

- Должно быть обеспечено правильное электрическое соединение.
- Приборы освещения прицепа исправны.

От правильности присоединения прицепа зависит функционирование следующих систем:

- Система ESP (электронная система стабилизации движения)[®]
- Система облегчения паркования PARKTRONIC
- Парковочный автопилот
- Система контроля "слепых" зон или активная система контроля "слепых" зон
- Активная система удержания полосы движения

Присоединение прицепа

! **УКАЗАНИЕ** Повреждение аккумуляторной батареи по причине полной разрядки

При зарядке аккумуляторной батареи прицепа через электропитание прицепа аккумуляторная батарея может получить повреждения.

▶ Не используйте напряжение питания для зарядки аккумуляторной батареи прицепа.

▶ Снимите защитный колпачок с шаровой головки и уберите его на место.

▶ Установите прицеп на ровной поверхности позади автомобиля и присоедините прицеп.



- ▶ Откройте крышку разъема.
- ▶ Вставьте штекер выступом ① в паз ③ гнезда электропитания.
- ▶ Поверните байонетную штыковую муфту ② вправо до упора.
- ▶ Зафиксируйте крышку.
- ▶ Закрепите кабель кабельными стяжками на прицепе (только для переходного кабеля).
- ▶ Обеспечьте свободный ход кабеля при движении на поворотах.
- ▶ Проверьте приборы освещения прицепа. Нажмите на комбинированный переключатель вверх / вниз и проверьте, работает ли соответствующий указатель поворота на прицепе.

Даже при правильно присоединенном прицепе на мультимедийном дисплее может появляться сообщение:

- В приборах освещения прицепа установлены светодиоды.
 - Ток освещения прицепа ниже минимально допустимого тока (50 мА).
- ① Вы можете подключать принадлежности мощностью не более 180 Вт к напряжению питания постоянного тока и к подключенному через замок зажигания напряжению питания.

Отсоединение прицепа

! **ОСТОРОЖНО** Опасность защемления при отсоединении прицепа

Если Вы отсоединяете прицеп с инерционной тормозной системой, которая находится в состоянии наката, Вы можете защемить руку между автомобилем и дышлом.

▶ Не отсоединяйте прицеп с находящейся в состоянии наката инерционной тормозной системой.

! **ОСТОРОЖНО** Опасность защемления при отсоединении кабеля прицепа

Автомобили с системой регулирования дорожного просвета: когда Вы отсоединяете кабель прицепа, автомобиль опускается.

Из-за этого возможно защемление частей тела людей, находящихся между кузовом и шиной или под автомобилем.

▶ Убедитесь, что при отсоединении кабеля прицепа в непосредственной близости от колесных арок и под автомобилем никого нет.

! **УКАЗАНИЕ** Повреждения заднего бампера из-за установленного переходного кабеля или адаптерного штекера

При возвращении шаровой головки в нерабочее положение с помощью электропривода возможно повреждение следующих деталей:

- бампер
- переходный кабель
- адаптерный штекер

▶ Перед возвращением шаровой головки в нерабочее положение с помощью электропривода всегда демонтируйте переходный кабель или адаптерный штекер.

- ▶ Предохраните прицеп против откатывания.
- ▶ Разъедините электрическое соединение между автомобилем и прицепом.
- ▶ Отсоедините прицеп.
- ▶ Наденьте защитный колпачок на шаровую головку.

Крепление для велосипедов

! **ОСТОРОЖНО** Опасность аварии вследствие ненадлежащей эксплуатации крепления для велосипедов

Крепление для велосипедов может отсоединиться от автомобиля в следующих случаях:

- Превышена допустимая несущая нагрузка тягово-сцепного устройства.
- Крепление для велосипедов используется не надлежащим образом.
- Крепление для велосипедов закреплено на шаровом пальце под шаровой головкой.

Для Вашей безопасности и безопасности других участников дорожного движения соблюдайте следующие правила:

- Всегда соблюдайте допустимую несущую нагрузку тягово-сцепного устройства.
- Крепление для велосипедов применяйте исключительно для транспортировки велосипедов.
- Крепление для велосипедов следует всегда монтировать надлежащим образом, закреп-

ляя на шаровой головке и, если возможно, дополнительно на направляющем пальце шарового пальца.

- Для транспортировки четырех велосипедов всегда следует использовать крепление для велосипедов с дополнительным упором на направляющем пальце шарового пальца.
- Используйте только разрешенные к применению компанией "Мерседес-Бенц" крепления для велосипедов.
- Также всегда необходимо соблюдать указания инструкции по эксплуатации крепления для велосипедов.

! **УКАЗАНИЕ** Повреждение или поломка тягово-сцепного устройства неподходящим креплением для велосипедов или по причине не надлежащего использования креплений для велосипедов

▶ Используйте только разрешенные к применению компанией "Мерседес-Бенц" крепления для велосипедов.

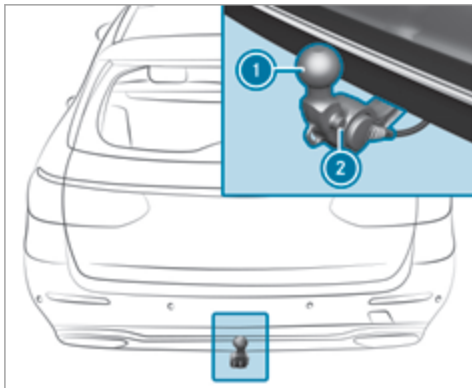

Тягово-сцепное устройство (пример с дополнительным направляющим пальцем)

В зависимости от типа конструкции крепления для велосипедов на нем можно транспортировать до четырех велосипедов:

- При креплении фиксацией на шаровой головке ① максимальная несущая нагрузка составляет 75 кг. Можно транспортировать до трех велосипедов.

- При креплении к шаровой головке ① и дополнительно на направляющем пальце ② максимальная несущая нагрузка составляет 100 кг. Можно транспортировать до четырех велосипедов.

Несущая нагрузка рассчитывается из веса крепления для велосипедов и нагрузки на крепление для велосипедов.

У велосипедов полной массой от 75 кг до 100 кг следует применять исключительно крепление для велосипедов с дополнительным креплением на направляющем пальце ②.

С креплением для велосипедов изменяются ходовые качества Вашего автомобиля. Автомобиль

- становится тяжелее
- ограничен в приёмистости- и в способности к преодолению подъёмов
- имеет увеличенный тормозной путь

Это может отрицательно сказаться на ходовых качествах автомобиля. Соответствующим образом согласовывайте Ваш стиль вождения. Поддерживайте достаточную безопасную дистанцию и двигайтесь осторожно.

При использовании крепления для велосипедов отрегулируйте давление в шинах для максимальной

нагрузки на заднем мосту Вашего автомобиля. Дополнительную информацию о давлении в шинах Вы найдете в таблице значений давления воздуха в шинах (→ стр. 346).

Указания по погрузке

Чем больше расстояние от центра тяжести груза до шаровой головки, тем выше нагрузка на тягово-сцепное устройство.

Учитывайте следующие указания:

- Тяжелые велосипеды следует закреплять как можно ближе к автомобилю.
- Груз на креплении для велосипедов следует всегда распределять как можно симметричнее по отношению к продольной оси автомобиля.

"Мерседес-Бенц" рекомендует перед погрузкой велосипедов на крепление для велосипедов снять с велосипедов все навесные детали, например, велосипедные корзины, детские сиденья и аккумуляторы. Благодаря этому может улучшиться аэродинамическое сопротивление и центр тяжести крепления для велосипедов.

Всегда закрепляйте велосипеды для предотвращения их соскальзывания и периодически проверяйте надежность их крепления.

Не используйте тент и другие защитные покрытия. Это может отрицательно сказаться на ходовых

качествах автомобиля и на обзоре заднего пространства. Кроме этого, повышается аэродинамическое сопротивление и, как следствие, нагрузка на тягово-сцепное устройство.

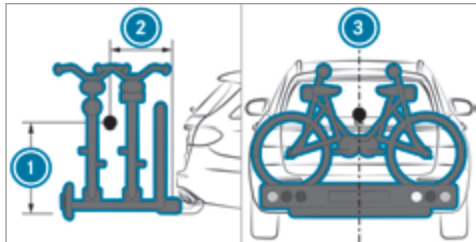

Распределение нагрузки на крепления для велосипедов

- ① Расстояние от центра тяжести груза до шаровой головки на высоте
- ② Расстояние от центра тяжести груза до шаровой головки назад
- ③ Центр тяжести находится на центральной оси автомобиля

При погрузке велосипедов на крепление для велосипедов соблюдайте следующие параметры:

количество велосипедов	Полная масса крепления для велосипедов и груза	макс. расстояние ①	макс. расстояние ②
3	до 75 кг	420 мм	300 мм
4 ¹	до 90 кг ¹	420 мм	400 мм
4 ¹	до 100 кг ¹	420 мм	400 мм

¹ При транспортировке четырех велосипедов или при полной массе от 75 кг до 100 кг следует всегда применять крепление для велосипедов с дополнительным креплением на направляющем пальце тягово-сцепного устройства.

Обзор приборного дисплея

⚠ ОСТОРОЖНО Опасность аварии при выходе из строя приборного дисплея

Если приборный дисплей вышел из строя или имеется неисправность, Вы не сможете узнать о функциональных ограничениях важных для обеспечения безопасности систем.

Эксплуатационная безопасность Вашего автомобиля может быть ограничена.

- ▶ Осторожно продолжайте движение.
- ▶ Для проверки автомобиля немедленно обратитесь в специализированную мастерскую с квалифицированным персоналом.

Если эксплуатационная надежность Вашего автомобиля ухудшилась, немедленно остановите автомобиль с учетом дорожной ситуации. Свяжитесь со специализированной мастерской с квалифицированным персоналом.

Приборный дисплей (стандартный)



- ① Спидометр
- ② Мультимедийный дисплей
- ③ Тахометр
- ④ Индикация температуры охлаждающей жидкости
- ⑤ Уровень топлива в топливном баке и индикация положения крышки люка топливного бака

Сегменты на спидометре ① отображают состояние следующих систем:

- Система ТЕМРОМАТ (→ стр. 193)
- Ограничитель скорости (→ стр. 193)
- Автопилот поддержания дистанции DISTRONIC (→ стр. 196)

! УКАЗАНИЕ Повреждение двигателя из-за превышенной частоты вращения двигателя

При движении в диапазоне превышенной частоты вращения двигателя неизбежно повреждение двигателя.

- ▶ Не допускайте движения в диапазоне превышенной частоты вращения двигателя.

При достижении красной отметки на тахометре ③ (диапазон превышенной частоты вращения двигателя) подача топлива прерывается для защиты двигателя.

Индикация температуры охлаждающей жидкости ④ в нормальном режиме движения может подниматься до 120 °С.

⚠ ОСТОРОЖНО Опасность ожога при открывании капота

Если Вы открываете капот при перегреве двигателя или при пожаре в моторном отсеке, Вы можете подвергнуться воздействию горячих газов или вытекающих эксплуатационных материалов.

- ▶ Перед открытием капота дождись остывания перегретого двигателя.

- ▶ При пожаре в моторном отсеке не открывайте капот и уведомите пожарную охрану.

Расположение кнопок на рулевом колесе



- ① Группа кнопок:
 - ↔ Кнопка главного меню и кнопка возврата (бортовой компьютер)
 - 🔊 Выключение / включение звука
 - ⊕ Увеличение громкости
 - ⊖ Уменьшение громкости
- ② Сенсорная панель управления (бортовой компьютер)

- ③ Сенсорная панель управления (мультимедийная система)
- ④ Группа кнопок:
 - ↔ Кнопка главного меню и кнопка возврата (мультимедийная система)
 - 🗣️ Система LINGUATRONIC или голосовое управление
 - ☎️ Совершение / прием телефонного вызова
 - 📞 Отклонение телефонного вызова / окончание телефонного соединения

Управление бортовым компьютером

⚠️ ОСТОРОЖНО Опасность потери контроля за дорожной ситуацией из-за информационных систем и устройств связи

Пользование интегрированными в автомобиль информационными системами и устройствами связи во время движения отвлекает Вас от дорожной ситуации. Кроме того Вы можете потерять контроль над автомобилем.

- ▶ Пользуйтесь этими устройствами только в том случае, если это допускается дорожной ситуацией.

- ▶ Если это невозможно, остановитесь в соответствии с правилами дорожного движения и произведите ввод данных во время стоянки автомобиля.

Соблюдайте при управлении бортовым компьютером законодательные нормы страны, в которой Вы в данный момент движетесь.

- ⓘ Индикация бортового компьютера появляется на мультифункциональном дисплее (→ стр. 248).



Управление бортовым компьютером производится с помощью сенсорной панели ② и кнопки возврата ① слева на рулевом колесе.

Следующие меню доступны:

- ТО
- Вспом. сист.
- Путев. стат.
- Навигация
- Радио
- Носители
- Телефон
- Проек. дисп.

Следующие меню можно открыть с помощью строки меню на мультифункциональном дисплее:



- ▶ Для вызова строки меню нажмите слева на кнопку возврата.

- ▶ Для пролистывания в строке меню проведите пальцем влево или вправо по сенсорной панели слева.
- ▶ Для вызова меню или подтверждения выбора нажмите слева на сенсорную панель.
- ▶ Для пролистывания индикации или списков в меню проведите пальцем вверх или вниз по сенсорной панели слева.
- ▶ Для вызова подменю или подтверждения выбора нажмите слева на сенсорную панель.
- ▶ Для выхода из подменю нажмите слева на кнопку возврата.

Если, находясь в подменю, Вы нажимаете и удерживаете слева кнопку возврата, то появляется строка меню.



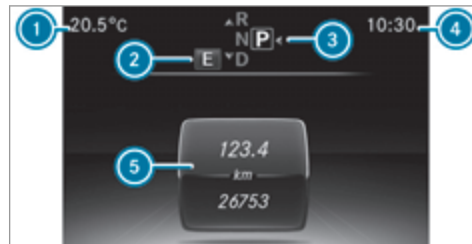





Индикация на мультифункциональном дисплее



- ① Температура наружного воздуха
- ② Программа движения
- ③ Положение коробки передач (→ стр. 163)
- ④ Время
- ⑤ Поле индикации

Другая индикация на мультифункциональном дисплее:

- † Рекомендация по переключению передачи (→ стр. 166)
- Ⓜ Парковочный автопилот включен

-  Система облегчения парковки PARKTRONIC выключена
-  Система TEMPOMAT (→ стр. 193)
-  Ограничитель скорости (→ стр. 193)
-  Автопилот поддержания дистанции DISTRONIC (→ стр. 202) (→ стр. 196)
-  Автопилот рулевого управления(→ стр. 202)
-  Функция пуска / выключения двигателя ECO
-  Функция HOLD (→ стр. 205)
-  Система адаптации фар дальнего света с расширенными функциями(→ стр. 128)
-  Вы превысили максимально разрешенную скорость (только в исполнении для определенных стран)

Установка освещения приборов

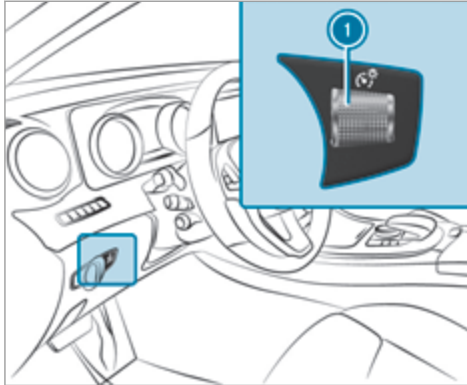

- ▶ Поверните регулятор яркости освещения ① вверх или вниз. Производится установка освещения приборного дисплея и элементов управления в салоне автомобиля.

Меню и подменю

Вызов функций в меню ТО бортового компьютера

Бортовой компьютер:

→ ТО

- ▶ Для **выбора функции** проведите пальцем вверх или вниз по сенсорной панели слева.
- ▶ Нажмите на Touch-Control слева.

Функции в меню **ТО**:

- Память сообщений (→ стр. 380)
- AdBlue: Adblue® Запас хода
- **Давление воздуха в шин.:**
 - Повторное включение сигнализации падения давления воздуха в шинах (→ стр. 352)
 - Проверка давления воздуха в шинах при помощи системы контроля давления воздуха в шинах (→ стр. 348)
 - Повторное включение системы контроля давления воздуха в шинах (→ стр. 348)
- ASSYST PLUS: Вызов срока проведения ТО (→ стр. 304)
- Уровень масла в двигателе

Вызов графики сближения

Бортовой компьютер:

↪ [Вспом. сист.](#)

Следующая индикация доступна в меню "Графика сближения":

- Графика сближения
- Уровень внимания (→ стр. 231)

▶ Для переключения между индикацией проведите пальцем вверх или вниз по Touch-Control слева.

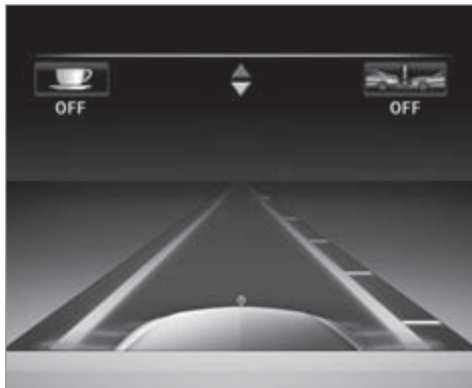

Индикация состояния в графике сближения:

- : система ATTENTION ASSIST выключена
- : активная система экстренного торможения выключена
- Светлая ограничительная разметка полосы движения: активная система удержания полосы движения включена.

- Зеленая ограничительная разметка полосы движения: активная система удержания полосы движения активирована.
- Серые радарные волны рядом с автомобилем: сигнализация перестроения включена.
- Зеленые радарные волны рядом с автомобилем: сигнализация перестроения активирована.
- Индикация системы поддержания заданной дистанции "ДИСТРОНИК" (→ стр. 196)

Вызов индикации в меню путевой статистики

Бортовой компьютер:

↪ [Путев. статис.](#)

▶ Для выбора индикации проведите пальцем вверх или вниз по Touch-Control слева.

Индикация в меню [Путев. статис.](#) :

- Стандартная индикация
- Запас хода и расход топлива в данный момент
При определенных двигателях дополнительно отображается индикация рекуперации. Если в топливном баке мало топлива, то вместо примерного запаса хода индицируется символ заправляемого топливом автомобиля .
- Индикация ECO (→ стр. 160)

- Путевая статистика **После** старта и **После сброса**
- Цифровой спидометр



Стандартная индикация (пример)

- ① Суточный пробег
- ② Общий пробег



Путевая статистика (пример)

- ① Общий пробег
- ② Время движения
- ③ Средняя скорость
- ④ Средний расход топлива

Сброс значений в меню путевой статистики бортового компьютера

Бортовой компьютер:

→ Путев. стат.

Можно сбросить значения следующих функций:

- Суточный пробег
- Путевая статистика „После пуска двигателя “ и „После сброса“

- Индикация ECO

- ▶ Для выбора функцию, сброс которой необходимо произвести, проведите пальцем вверх или вниз по сенсорной панели слева.
- ▶ Нажмите на Touch-Control слева.
- ▶ Выберите Да.
- ▶ Нажмите на Touch-Control слева.

Если Вы продолжительное время нажимаете на сенсорную панель слева, производится сброс функции.

Вызов навигационных указаний в бортовом компьютере

Бортовой компьютер:

→ Навигация



Оповещение о маневре движения отсутствует (пример)

- ① Расстояние до следующей цели
- ② Расчетное время прибытия
- ③ Расстояние до следующего маневра движения
- ④ Дорога, по которой Вы движетесь в данный момент



Оповещение о маневре движения (пример)

- ① Дорога, на которую ведет маневр движения
- ② Расстояние до маневра движения
- ③ Символ маневра движения
- ④ Рекомендуемая полоса движения и добавленная в процессе маневра новая полоса движения (белая)
- ⑤ Возможная полоса движения
- ⑥ Нерекомендуемая полоса движения (темно-серая)

Возможная другая индикация в меню **Навигация**:

- **Направление**: индикация направления движения и дороги, по которой Вы двигаетесь в данный момент

- **Новый маршрут . . .** или **Идет прокладка маршрута . . .**: рассчитывается новый маршрут.
- **Дорога не найдена**: дорога неизвестна, например, новая построенная дорога.
- **Нет маршрута**: по выбранной цели расчет маршрута невозможен.
- **Вне карты**: карта для текущего местоположения не доступна.
- **Вы в районе цели**: Вы достигли района цели.
- ☒ : Вы достигли цели или промежуточной цели.

▶ Для **выхода из меню** нажмите слева на кнопку возврата.

Выбор радиостанции при помощи бортового компьютера

Бортовой компьютер:

↗ Радио



- ① Диапазон частот
- ② Канал
- ③ Название музыкального произведения
- ④ Фамилия исполнителя

Если Вы выбираете радиостанцию в памяти радиостанций, то рядом с названием радиостанции появляется ячейка памяти. Если Вы выбираете сохраненную радиостанцию в диапазоне частот, то рядом с названием радиостанции появляется звездочка.

▶ Для выбора радиостанции проведите пальцем вверх или вниз по Touch-Control слева.

Выбор диапазона частот или памяти радиостанций

- ▶ Нажмите на Touch-Control слева.
- ▶ Для выбора диапазона частот или памяти радиостанций проведите пальцем вверх или вниз по Touch-Control слева.
- ▶ Нажмите на Touch-Control слева.

Управление воспроизведением носителей информации при помощи бортового компьютера

Бортовой компьютер:

↗ Носители

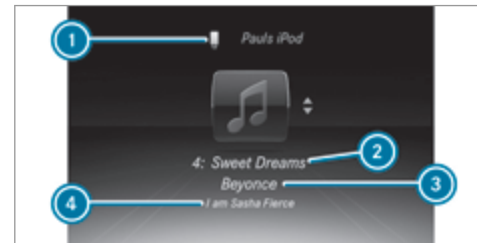

- ① Носитель информации
- ② Выбранное в данный момент произведение и номер произведения
- ③ Фамилия исполнителя
- ④ Название альбома

В индикации дополнительно появляется название папки.

- ▶ Для выбора носителя информации проведите пальцем вверх или вниз по сенсорной панели слева.

Смена носителя информации

- ▶ Нажмите на Touch-Control слева.
- ▶ Для выбора носителя информации проведите пальцем вверх или вниз по сенсорной панели слева.
- ▶ Нажмите на Touch-Control слева.

Набор номера телефона при помощи бортового компьютера

Предпосылки

- Мобильный телефон подсоединен к мультимедийной системе.

Бортовой компьютер:



▲ ОСТОРОЖНО Опасность потери контроля за дорожной ситуацией из-за информационных систем и устройств связи

Пользование интегрированными в автомобиль информационными системами и устройствами

связи во время движения отвлекает Вас от дорожной ситуации. Кроме того Вы можете потерять контроль над автомобилем.

- ▶ Пользуйтесь этими устройствами только в том случае, если это допускается дорожной ситуацией.
- ▶ Если это невозможно, остановитесь в соответствии с правилами дорожного движения и произведите ввод данных во время стоянки автомобиля.

При пользовании телефоном соблюдайте законодательные положения страны, в которой Вы находитесь в данный момент.

Автомобили с мультимедийной системой Audio 20: в меню **Телефон** отображаются последние набранные телефонные номера.

- ▶ Для выбора телефонного номера проведите пальцем вверх или вниз по Touch-Control слева.
- ▶ Нажмите на Touch-Control слева. Если для одного контакта сохранен только один телефонный номер: производится набор телефонного номера.
- ▶ Если для одного контакта сохранено несколько телефонных номеров: для выбора

телефонного номера проведите пальцем вверх или вниз по Touch-Control слева.

- ▶ Нажмите на Touch-Control слева. Производится набор телефонного номера.

Вместо набранных телефонных номеров возможно также появление следующей индикации:



- **Ждите . . .** : в настоящий момент производится запуск приложения. Если соединение с мобильным телефоном через Bluetooth® не устанавливается, в мультимедийной системе появляется меню для авторизации и подключения мобильного телефона .
- **Данные актуализируются . . .** : перечень вызовов обновляется.
- **Идет импорт контактных данных . . .** : производится импорт контактов из мобильного телефона или с носителя данных.

Телефонный вызов принять/отклонить

Если на Ваш телефон поступает входящий вызов, то проекционный дисплей показывает сообщение: **Входящий вызов.**

- ▶ Проведите пальцем вверх или вниз по Touch-Control слева и выберите (прием телефонного вызова) или (отмена телефонного вызова).

▶ Нажмите на Touch-Control слева.

Вы можете принять или отменить телефонный вызов также с помощью кнопок  или  на рулевом колесе.

Установка настроек проекционного дисплея в бортовом компьютере

Бортовой компьютер:

➔ Проек. дисп.

Возможны следующие установки проекционного дисплея:

- Позиция
- Яркость
- Содерж. индик.

▶ Для **выбора установки** проведите пальцем вверх или вниз по сенсорной панели слева.

▶ Нажмите на Touch-Control слева.

▶ Для **установки значения** проведите пальцем вверх или вниз по сенсорной панели слева.

▶ Нажмите на Touch-Control слева.

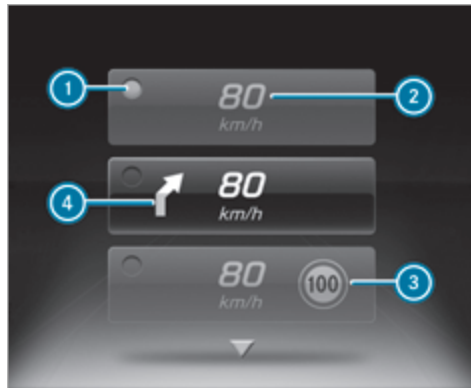

- 1 Выбранная в данный момент установка
- 2 Цифровой спидометр
- 3 Система распознавания дорожных знаков
- 4 Навигационная индикация

Проекционный дисплей

Функционирование проекционного дисплея

Проекционный дисплей проецирует информацию навигационной системы и вспомогательных систем водителя над передней панелью в поле зрения водителя.

Индикация

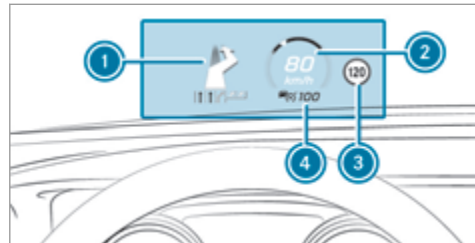

- 1 Навигационные указания
- 2 Текущая скорость движения
- 3 Распознанные указания и дорожные знаки
- 4 Установленная скорость в системе помощи водителю (например ТЕМПОМАТ)

Если на Ваш телефон поступает входящий вызов, то проекционный дисплей показывает сообщение:

 Входящий вызов.

Пределы действия системы

На видимость влияют следующие условия:

- положение сиденья
- установка положения изображения
- внешние световые условия
- Мокрая дорога
- предметы на крышке дисплея
- поляризация в солнцезащитных очках

Включение / выключение проекционного дисплея

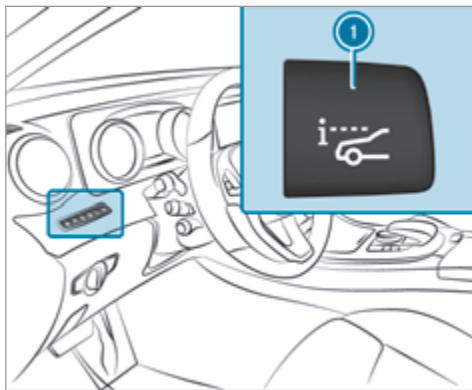

▶ Нажмите на кнопку ①.

Обзор и управление

Обзор мультимедийной системы

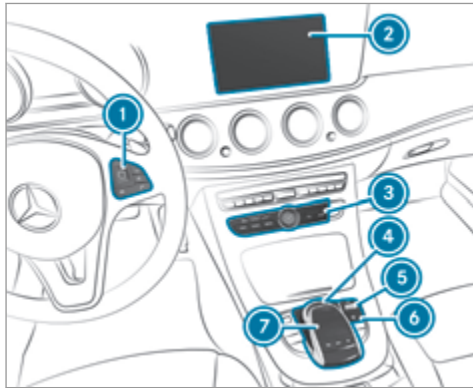

- ① Touch-Control
- ② Дисплей
- ③ Кнопки **NAVI**, **RADIO**, **MEDIA**, **TEL**, , вызов основных функций
- ④ Контроллер

- ⑤ Поворотный регулятор, установка громкости и включение или выключение звука
- ⑥ Кнопка , включение или выключение мультимедийной системы
- ⑦ Сенсорная панель

Тремя основными элементами управления являются Touch-Control ①, контроллер ④ и сенсорная панель ⑦.

Указания по дисплею

! УКАЗАНИЕ Царапины на дисплее

Дисплей обладает очень чувствительной глянцевой поверхностью. Опасность появления царапин на дисплее.

Избегайте касания дисплея.

Соблюдайте указания по чистке.

Соблюдайте указания по уходу за салоном автомобиля (→ стр. 318).

Автоматический термовыключатель: если температура слишком высока, сначала автоматически уменьшается яркость. Затем возможно временное полное выключение дисплея.

- ⓘ Если Вы носите поляризационные солнцезащитные очки, то это может затруднить или ограничить считывание индикации на дисплее.

Обзор основных элементов управления

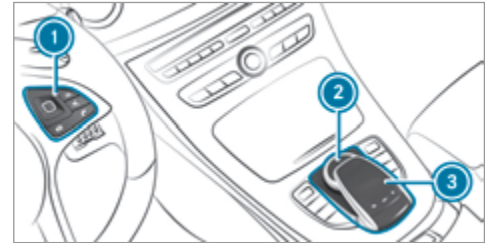

- ① Touch-Control
- ② Контроллер
- ③ Сенсорная панель

Данный перечень показывает возможности управления и приводит примеры управления.

Контроллер

- **передвижение** влево или вправо ← ⊙ →
 - Выбор радиоканала

- Вызов перечня
- **передвижение** вверх или вниз ↑⊙↓
 - Выделение ячейки памяти для канала
 - Выбор системного языка
- **передвижение** по диагонали ↗⊙↖
 - Перемещение перекрестья на карте
- **вращение** {⊙}
 - Звучание: установка высоких, средних и низких частот
 - Выбор избранного
 - Подключение мобильного телефона: выберите мобильный телефон в списке найденных мобильных телефонов
- **нажатие** ⊙
 - Ввод канала в память
 - Подтверждение выбора или ввода

Touch-Control и сенсорная панель (движения одним пальцем)

- **движение** пальцем влево или вправо
 - Выбор радиоканала
 - Вызов перечня
- **движение** пальцем вверх или вниз

- Выделение ячейки памяти для канала
 - Выбор системного языка
 - **движение** пальцем по диагонали
 - Перемещение перекрестья на карте
 - **нажатие**
 - Ввод канала в память
 - Подтверждение выбора или ввода
- Сенсорная панель (движения двумя пальцами)
- **поворот** двумя пальцами вправо или влево
 - Установки звучания: установка высоких, средних и низких частот
 - **разведение** или **сведение** двух пальцев
 - Изменение масштаба карты (увеличение или уменьшение)

Touch-Control

Пользование Touch-Control

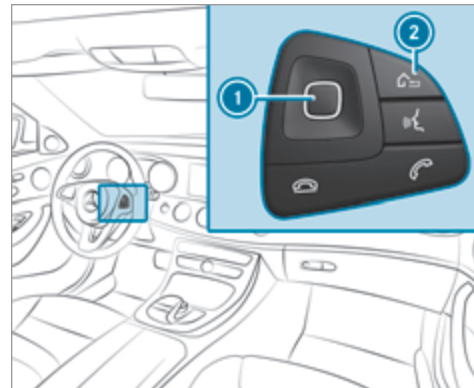

- ▶ Для **выбора пункта меню** проведите по Touch-Control ① вверх, вниз, влево или вправо.
- ▶ Нажмите на Touch-Control ①.
- ▶ **Открытие перечня:** нажмите на Touch-Control ①.
- ▶ **Закрытие перечня:** нажмите на кнопку ②.

- ▶ **Перемещение цифровой карты:** проведите пальцем в любом направлении.

Установка чувствительности



Мультимедийная система

↪ A/м ▶▶ Установки системы

- ▶ Выберите **Чувствительность Touch-Control**.
- ▶ Установите чувствительность.

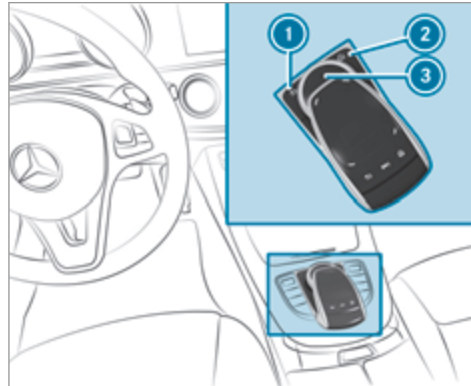



Пользование контроллером



- 1 Кнопка , назад к последней индикации (короткое нажатие), вызов основного меню (продолжительное нажатие)
- 2 Кнопка , вызов избранного
- 3 Контроллер

Возможности пользования контроллером:

- ▶ вращение влево или вправо ,

- ▶ передвижение влево или вправо ,
- ▶ передвижение вверх или вниз ,
- ▶ передвижение по диагонали ,
- ▶ короткое или продолжительное нажатие .

С помощью контроллера Вы можете:

- осуществлять навигацию по меню и перечням,
- сохранять каналы или контакты,
- создавать избранное,
- производить установки звучания,
- вводить знаки.

Сенсорная панель

Включение / выключение сенсорной панели
Мультимедийная система:

↪ A/м ▶▶ Установки системы



- ▶ **Сенсорная панель без функции распознавания рукописного текста:** **Активировать сенсорную панель**, включите или выключите .
- ▶ **Сенсорная панель с распознаванием рукописного текста:** выберите **Сенсорная панель**.
- ▶ **Активировать сенсорную панель**, включение или выключение .

Пользование сенсорной панелью

Предпосылка

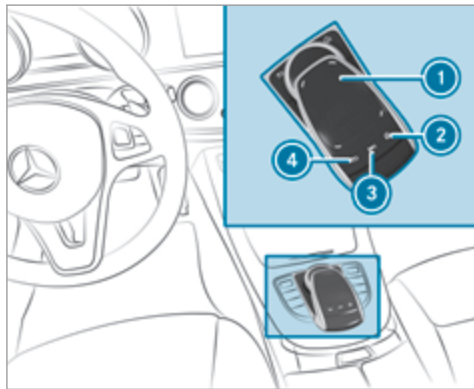
Сенсорная панель включена (→ стр. 259).



- ① Сенсорная панель
- ② Кнопка  вызов избранного
- ③ Кнопка  вызов меню аудиосистемы
- ④ Кнопка  назад к последней индикации (короткое нажатие), вызов основного меню (продолжительное нажатие)

Навигация в меню и перечнях производится на сенсорной поверхности ① при помощи скользящих движений одним пальцем.

- ▶ **Выбор пункта меню:** проведите вверх, вниз, влево или вправо.
- ▶ Нажмите на поверхность сенсорной панели.
- ▶ **Открытие или закрытие перечней:** проведите пальцем влево или вправо.
- ▶ **Перемещение цифровой карты:** проведите пальцем в любом направлении.

При помощи скользящих движений двумя пальцами можно пользоваться, например, следующими функциями:



- ▶ **Включение и выключение индикации меню аудиосистемы:** проведите двумя пальцами вверх или вниз.
- ▶ **Увеличение или уменьшение масштаба карты:** разведите или сведите два пальца.
- ▶ **Повышение или понижение значений в установках автомобиля и звучания:** сделайте поворот двумя пальцами вправо или влево.

Распознавание рукописного текста: включение и выключение функции голосового вывода

Предпосылка

Сенсорная панель имеет функцию распознавания рукописного текста.

Мультимедийная система:

 Автомобиль  Установки системы  Сенсорная панель

- ▶ **Зачитка распознанного рукопис. текста,** включение или выключение .

Распознавание рукописного текста: выбор языка ввода

- ▶ Выберите .
- ▶ Выберите язык ввода.

Выбор канала и музыкального произведения при помощи сенсорной панели

- ▶ Проведите двумя пальцами по поверхности сенсорной панели вверх. В меню управления отображается выбранный в данный момент аудиисточник.
- ▶ Проведите одним пальцем влево или вправо. Радиоприемник: устанавливается предыдущий или следующий канал.

Носитель информации: выбирается предыдущее или следующее музыкальное произведение.

- ▶ **Выключение индикации меню управления:** проведите двумя пальцами по сенсорной панели вниз.

Основные функции

Вызов основных функций

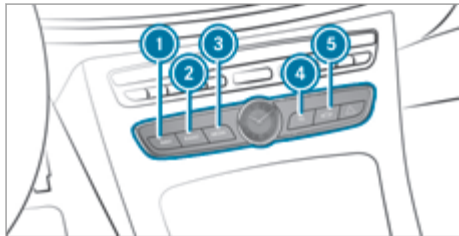

- ▶ ① Кнопка **NAVI** Включение навигации
- ▶ ② Кнопка **RADIO** Включение радиоприемника
- ▶ ③ Кнопка **MEDIA** Включение носителя информации

- ▶ ④ Кнопка **TEL** Включение режима телефонной связи
- ▶ ⑤ Кнопка Вызов функций автомобиля

Альтернативный способ

- ▶ При индикации основного меню основной функции, нажмите на кнопку .
- ▶ **Выбор основной функции:** поверните и нажмите контроллер.

или

- ▶ Проведите по сенсорной панели влево или вправо и нажмите на сенсорную панель.

Вызов меню в мультимедийной системе

Вызов меню

- ▶ Вызовите основную функцию (→ стр. 261).
- ▶ **Включение индикации меню:** проведите по сенсорной панели вверх или вниз.

или

- ▶ Сместите контроллер вверх или вниз. Выделенное место находится либо вверху в строке основных функций, либо внизу в строке меню.
- ▶ **Выбор пункта меню:** проведите по сенсорной панели влево или вправо и нажмите на панель.

или

- ▶ Сместите контроллер влево или вправо и нажмите на него.
Выбрана строка основных функций (вверху): вызывается другая основная функция.
Выбрана строка меню (внизу): появляется меню.

Вызов режима работы для определенной основной функции

- ▶ Вызовите основную функцию (→ стр. 261).
- ▶ Заново выберите основную функцию в строке основных функций.
- ▶ Проведите по сенсорной панели влево или вправо и нажмите на нее.

или

- ▶ Сместите контроллер влево или вправо и нажмите на него.
В зависимости от основной функции доступны различные режимы работы.

Для носителей информации Вы можете выбрать, например, следующие источники информации:

- [Карта памяти](#)
- [Media Interface 1](#)
- [Media Interface 2](#)

- Bluetooth Audio

- **Информация о носителях данных**

▶ Альтернативный способ для источников информации: выберите в нижней строке меню **Приборы**.

▶ Проведите по сенсорной панели вверх или вниз и нажмите на нее.

или

▶ Сместите контроллер вверх или вниз и нажмите на него.

Источник информации выбран. Начинается воспроизведение.

Избранное

Обзор избранного

Избранное предоставляет быстрый доступ к часто используемым приложениям. В общей сложности можно создать 20 записей в избранном.

Доступны следующие функции:

- Добавление **предварительно заданного избранного** из следующих категорий:

- **Навигация**
- **Развлечения**
- **Тел.** / 

- **Автомобиль**

- **Кондиционирование**

- Добавление **собственного избранного**.

- Переименование избранного.

- Перемещение избранного.

- Удаление избранного.

Вызов избранного

▶ Нажмите на кнопку . Отображается избранное.

▶ Проведите по сенсорной панели влево или вправо и нажмите на нее.

Или:

▶ Поверните и нажмите контроллер.

Выход из избранного

▶ Снова нажмите на кнопку .

Добавить избранное

Добавление предварительно заданного избранного

▶ Нажмите на кнопку . Отображается избранное.

▶ Проведите вниз по сенсорной панели или сдвиньте контроллер вниз.

Появляется меню избранного.

▶ Выберите **Причисл.** . Индицируются категории.

▶ Выберите категорию. Отображается избранное.

▶ Выберите избранное.

▶ Сохраните избранное на требуемой позиции. Если на этой позиции уже есть избранное, то оно перезаписывается.

Добавление собственного избранного (пример)

▶ Выберите **А/м** .

▶ Выберите **Полный экран "Расход энергии"** .

▶ Нажмите и удерживайте кнопку  до тех пор, пока не будет отображаться избранное.

▶ Сохраните избранное на требуемой позиции.

Переименование избранного

▶ Нажмите на кнопку . Отображается избранное.

▶ Выберите избранное.

▶ Проведите вниз по сенсорной панели или сдвиньте контроллер вниз. Появляется меню избранного.

- ▶ Выберите **Переимен.** .
- ▶ вводить знаки.
- ▶ Подтвердите ввод.

Перемещение избранного

- ▶ Нажмите на кнопку . Отображается избранное.
- ▶ Выберите избранное.
- ▶ Проведите вниз по сенсорной панели или сдвиньте контроллер вниз. Появляется меню избранного.
- ▶ Выберите **Передвин.** .
- ▶ **Сохранение избранного на требуемой позиции:** проведите по сенсорной панели влево или вправо и нажмите на нее.

или

- ▶ Поверните и нажмите контроллер. Если на этой позиции уже есть избранное, то оно перезаписывается.



Удаление избранного

- ▶ Нажмите на кнопку . Отображается избранное.
- ▶ Выберите избранное.
- ▶ Один раз перейдите вниз. Появляется меню избранного.

- ▶ Выберите **Удалить.**
- ▶ Выберите **Да.**

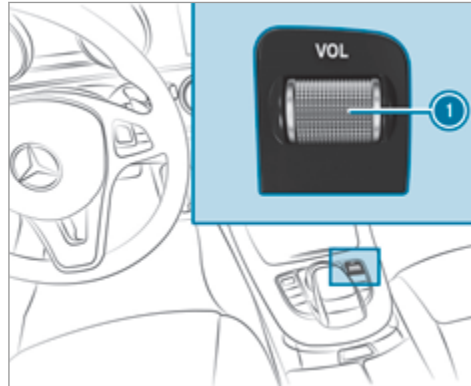
Включение / выключение звука



- ▶ **Выключение:** нажмите на поворотный регулятор . В строке состояния дисплея появляется символ .

Сообщения службы дорожной информации и голосовые навигационные сообщения слышны даже при выключенном звуке.

- ▶ **Включение:** смените источник информации или установите громкость.

Ввод знаков

Использование ввода знаков

На Touch-Control

- ▶ Выберите знак в строке знаков. В зависимости от цели ввода доступен полный набор знаков или предлагаются знаки, которые доступны после определенной стадии ввода.

На контроллере

- ▶ Выберите знак в строке знаков. В зависимости от цели ввода доступен полный набор знаков или предлагаются знаки, которые доступны после определенной стадии ввода.

На сенсорной панели

- ▶ Напишите знак на поверхности сенсорной панели. Распознавание рукописного текста имеет вспомогательную функцию предложения знаков и функцию голосового вывода.

Переход между основными элементами управления



- ▶ **Активирование Touch-Control:** нажмите на Touch-Control.
- ▶ **Активирование контроллера:** нажмите на контроллер.
- ▶ **Активирование сенсорной панели:** нажмите на сенсорную панель.

Примеры ввода знаков:

- Поиск музыкального произведения или исполнителя по ключевому слову.
- Соединение мобильного телефона с мультимедийной системой путем ввода ключа доступа.
- Ввод номера телефона.
- Ввод веб-адреса.

Ввод знаков на контроллере

Ввод знаков

- ▶ Поверните , сдвиньте  или  и нажмите контроллер.

Использование следующих функций редактирования:

-  или 

Переключение на прописные или строчные буквы.



Переключение на специальные знаки и символы.



Переключение языка шрифта.



Выбор строки ввода.



Перемещение курсора в пределах строки ввода.





Удаление знака или ввода.



Прерывание ввода знаков.

Удаление знаков или ввода.

- ▶ **Удаление знаков:** если выделено , нажмите на контроллер.
- ▶ **Удаление ввода:** если выделено , удерживайте контроллер нажатым до тех пор, пока ввод не будет удален.

Подтверждение ввода

- ▶ Выберите .

Ввод знаков на сенсорной панели





Ввод знаков

- ▶ Напишите одним пальцем на сенсорной поверхности знак. Знак вносится в строку ввода. Если возможны различные интерпретации, отображаются предлагаемые знаки.

Выберите предлагаемый знак

- ▶ Поверните контроллер.
- ▶ Нажмите на поверхность сенсорной панели.
- ▶ Продолжите ввод знаков.

Вы можете пользоваться следующими функциями редактирования:

-  Переключение языка шрифта.
-  Выбор строки ввода.
-  Перемещение курсора в пределах строки ввода.
-  Прерывание ввода знаков.

Выбор строки ввода

- ▶ Выберите
- ▶ Проведите пальцем вверх или вниз.

Перемещение курсора в пределах строки ввода

- ▶ Выберите
- ▶ Проведите пальцем влево или вправо.

Удаление знаков

- ▶ Если выбрана строка ввода, проведите влево.

Подтверждение ввода

- ▶ Нажмите на поверхность сенсорной панели.

Установки системы

Дисплей

Конфигурирование установок дисплея

Мультимедийная система:

↪ А/м ▶▶ Установки системы ▶▶ Дисплей

Дизайн индикации дисплея

- ▶ Выберите **Дневной дизайн**, **Ночной дизайн** или **Автоматический выбор**.

Яркость дисплея

- ▶ Выберите **Яркость**.
- ▶ Выберите значение яркости.

Выключение дисплея

Мультимедийная система:

↪ А/м

- ▶ Выберите **Дисплей выкл.**.
Дисплей выключается.

Время и дата

Автоматическая установка времени и даты

Данная функция доступна только в автомобилях с приемом сигнала системы GPS.

Мультимедийная система:

↪ Автомобиль ▶▶ Время

- ▶ **Автоматическая установка времени**, включение или выключение .

Установка часового пояса

Мультимедийная система:

↪ Автомобиль ▶▶ Время ▶▶ Часовой пояс:

Индицируется перечень стран.

- ▶ Выберите страну •.
В зависимости от страны отображаются часовые пояса.
- ▶ Установите часовой пояс.
Установленный часовой пояс отображается за пунктом меню **Часовой пояс**.

Установка летнего времени

Опции **Летнее время** и **Установка летнего времени** доступны не во всех странах.

Мультимедийная система:

↪ Автомобиль ▶▶ Время

Автомобили с GPS

- ▶ Выберите **Летнее время**.
- ▶ Выберите **Вкл.**, **Выкл.** или **Автоматический выбор**.
 - **Автоматический выбор**: автоматический переход на летнее время доступен не для всех часовых поясов.
 - **Выкл.**: устанавливается стандартное время.

Автомобили без GPS

- ▶ **Актуальное время**: **летнее время**, включение или выключение .

▶ Переход на летнее время: выберите **Установка летнего времени**.

▶ Выберите **Автоматический выбор**, **Летнее время** или **Нормальное время**.

Выбранная в данный момент установка имеет следующую отметку: ●.

Местное время переводится на час вперед или час назад.

- **Автоматический выбор**: автоматический переход на летнее время доступен не для всех часовых поясов.

Установка формата времени и даты

Мультимедийная система:

↪ Автомобиль ▶▶ Время ▶▶ Формат

▶ Установите формат даты и времени ●.

Установка времени и даты вручную

Мультимедийная система:

↪ Автомобиль ▶▶ Время

Автомобили с GPS

Установка времени вручную полезна в следующих ситуациях:

- Страна не содержится в перечне часовых поясов.
- Установлено время, отличающееся от местного.

▶ Выберите **Установка времени вручную**.

▶ Установите часы.

▶ Для установки минут перейдите вправо.

▶ Установите минуты.

Функция **Автоматическая установка времени** деактивируется .

ⓘ Время можно перевести на 12 часов назад и на 14 часов вперед.

Автомобили без GPS

▶ Выберите **Установка времени** или **Установка даты**.

▶ Установите время или дату.

Для обеспечения установления надежного Интернет-соединения различные установки времени и даты должны быть заданы правильно.

Функция Bluetooth®

Установки Bluetooth®

Bluetooth® – это технология беспроводной передачи данных на близком расстоянии примерно до 10 м. Через Bluetooth® Вы можете, например, подключить Ваш мобильный телефон к мультимедийной системе и пользоваться следующими функциями:

- громкоговорящая установка с доступом к следующим опциям:
 - Телефонная книга (→ стр. 274)
 - Перечни вызовов (→ стр. 276)
 - Сообщения (→ стр. 277)
- Интернет-соединение
- Прослушивание музыки с использованием аудиисточника с Bluetooth® (→ стр. 297)
- передача электронных визитных карточек в формате vCard в автомобиль

Bluetooth® является зарегистрированным товарным знаком фирмы Bluetooth Special Interest Group (SIG) Inc.

ⓘ Связь с Интернетом через Bluetooth® предлагается не во всех странах.

Включение / выключение Bluetooth®

Мультимедийная система:

↪ Автомобиль ▶▶ Установки системы ▶▶ Активирование Bluetooth

▶ Включите® или выключите функцию Bluetooth .

Включение / выключение автоматического регулирования громкости

Мультимедийная система:

↳ Автомобиль ▶▶ Установки

системы ▶▶ Автомат. регулирование громкости

Автоматическое регулирование громкости компенсирует различия в громкости при переключении между аудиоисточниками.

▶ Включите или выключите функцию.

Системный язык

Указания к системному языку

При помощи данной функции можно установить язык меню и голосовых навигационных сообщений. Выбор языка влияет на возможности ввода знаков. Голосовые навигационные сообщения возможны не на всех языках. Если выбор нужного языка для голосовых навигационных сообщений невозможен, то они производятся на английском языке.

Установка системного языка

Мультимедийная система:

↳ Автомобиль ▶▶ Установки системы ▶▶ Язык (Language)

▶ Установка языка сообщений.

Установка единицы измерения дистанции и температуры

Мультимедийная система:

↳ Автомобиль ▶▶ Установки

системы ▶▶ Единицы

Дистанция

▶ Выберите Единицы измерения.

▶ Выберите км или мили.

▶ Для отображения на мультифункциональном дисплее комбинации приборов **Дополнительный спидометр** включите .

Температура

▶ Выберите Индикация температуры.

▶ Выберите Снаружи или Охлаждение.

Импорт и экспорт данных

Функция импорта / экспорта данных

Возможны следующие функции:

- передача данных с одной системы или одного автомобиля в другую систему или другой автомобиль,
- создание резервной копии и повторная загрузка в память Ваших персональных данных,
- защита PIN-кодом Ваших персональных данных от нежелательного экспорта.

В качестве промежуточного носителя данных Вы можете использовать карту памяти SD или USB-накопитель.

ⓘ Обратите внимание на то, что файловая система NTFS не поддерживается. Рекомендуется файловая система FAT32

Импорт / экспорт данных

! УКАЗАНИЕ Потеря данных

▶ Не удаляйте носитель данных при экспорте данных.

За возможную потерю данных "Мерседес-Бенц" ответственность не несет.

Предпосылки

- Автомобиль стоит.
- Зажигание включено или двигатель автомобиля запущен.
- Карта памяти SD вставлена (→ стр. 293).

Мультимедийная система

↳ Автомобиль ►► Установки системы ►► Импорт/экспорт данных

- ▶ Выберите **Импортировать данные** или **Экспортировать данные**.

Импорт

- ▶ Выберите носитель данных. Появляется запрос о том, действительно ли Вы хотите перезаписать текущие данные.

Имеющиеся в мультимедийной системе данные, например адресные данные, перезаписываются. Появляется сообщение.

Если данные импортированы, мультимедийная система перезапускается.

Экспорт

Если защита PIN-кодом включена, производится запрос PIN-кода.

- ▶ Введите четырехзначный PIN-код.

- ▶ Выберите носитель данных. Данные экспортируются. Экспорт данных может занять несколько минут.

Включение / выключение защиты экспорта данных PIN-кодом

Мультимедийная система:

↳ Автомобиль ►► Установки системы ►► Импорт/экспорт данных

- ▶ **Включение:** включите **Активировать PIN-защиту** .
- ▶ Введите четырехзначный PIN-код.
- ▶ Повторно введите четырехзначный PIN-код. Если оба PIN-кода совпадают, защита PIN-кодом включена.
- ▶ **Выключение:** выключите **Активировать PIN-защиту** .
- ▶ Введите четырехзначный PIN-код.

- ⓘ Если Вы забыли Ваш PIN-код, то Вы можете поручить деактивирование защиты PIN-кодом пункту ТО "Мерседес-Бенц". Альтернативный способ: выключите защиту PIN-кодом, сбросив Ваши персональные данные (→ стр. 268).

Функция сброса (Reset)

Мультимедийная система:

↳ Автомобиль ►► Установки системы ►► Сброс

Производится сброс мультимедийной системы на заводские установки.

Персональные данные удаляются, например:

- Память каналов
- Подключенные мобильные телефоны

- ▶ Выберите **Да**. Появляется запрос о подтверждении необходимости сброса. Если выбрана опция **Нет**, то процесс прерывается.
- ▶ Выберите **Да**. Мультимедийная система восстанавливает заводские установки и перезагружается.

Навигационный модуль Garmin® MAP PILOT

Обзор навигационного модуля Garmin® MAP PILOT

▲ ОПАСНО Опасность для жизни при проглатывании карт памяти SD

Карты памяти SD имеют очень маленькие размеры.

Если их проглотить, то можно задохнуться.

- ▶ Храните карты памяти SD в недоступном для детей месте.
- ▶ При проглатывании карты памяти SD незамедлительно обратитесь за медицинской помощью.

▲ ОСТОРОЖНО Опасность потери контроля за дорожной ситуацией из-за информационных систем и устройств связи

Пользование интегрированными в автомобиль информационными системами и устройствами связи во время движения отвлекает Вас от дорожной ситуации. Кроме того Вы можете потерять контроль над автомобилем.

- ▶ Пользуйтесь этими устройствами только в том случае, если это допускается дорожной ситуацией.
- ▶ Если это невозможно, остановитесь в соответствии с правилами дорожного движения и произведите ввод данных во время стоянки автомобиля.

При эксплуатации Garmin® MAP PILOT необходимо обеспечить следующее:

- Соблюдайте законодательные положения страны, в которой Вы находитесь в данный момент.
- Дорожные знаки и правила дорожного движения всегда имеют приоритет перед рекомендациями системы Garmin® MAP PILOT.

Соблюдайте следующие указания по "Руководству по эксплуатации" и обновлениям:

- Руководство по эксплуатации системы Garmin® MAP PILOT сохранено на карте памяти SD в виде файла в формате PDF.
- Бокс для карты памяти SD содержит краткое печатное руководство по пользованию.

- Обновления для цифровой карты и программного обеспечения Вы можете получить в пункте ТО "Мерседес-Бенц".

В некоторых странах обновления для цифровой карты и программного обеспечения можно приобрести в качестве файла для загрузки с сервера или на карте памяти SD.

Для загрузки откройте веб-сайт <http://shop.mercedes-benz.com> и следуйте информации в разделе "Garmin® MAP PILOT".

Дальнейшая информация (см. руководство по эксплуатации изготовителя).

Включение навигационного модуля Garmin® MAP PILOT

! **УКАЗАНИЕ** Повреждения при высоких температурах

Воздействие высоких температур может повредить карту памяти SD.

- ▶ После использования карты памяти SD выньте ее и заберите с собой из автомобиля.

Мультимедийная система:

➔ Навигация

- ▶ Альтернативный способ: нажмите на кнопку **NAVI**.
- ▶ Вставьте карту памяти SD (→ стр. 293).

Телефон

Пользование телефоном

Обзор меню телефона



- ① Оператор мобильной сети
- ② Мощность приема мобильной сети
- ③ (телефон готов к эксплуатации) или (телефонное соединение активировано)

- ④ Наименование прибора Bluetooth® подсоединенного в данный момент мобильного телефона
- ⑤ Линейка знаков меню телефона
- ⑥ Ввод знаков через сенсорную панель
- ⑦ Индикация телефонной книги

Только после подсоединения мобильного телефона к мультимедийной системе индицируются изображения ① - ④. Изображения зависят от Вашего мобильного телефона и оператора мобильной сети.

Для пользования телефоном в Вашем распоряжении находится интерфейс Bluetooth®. Мобильный телефон подсоединен напрямую через мультимедийную систему.

Для пользования телефоном Вы можете воспользоваться опциональным телефонным модулем с Bluetooth® (профиль SAP).

Если подсоединенный мобильный телефон поддерживает профиль Bluetooth® MAP (Message Access Profile), то пункт меню доступен.

Указания по пользованию телефоном

▲ ОСТОРОЖНО Опасность потери контроля над дорожной ситуацией из-за пользования интегрированными в автомобиль устройствами связи во время движения

Управление интегрированными в автомобиль коммуникационными приборами во время движения отвлекает Вас от дорожной ситуации. Кроме того Вы можете потерять контроль над автомобилем.

- ▶ Пользуйтесь этими устройствами только в том случае, если это допускается дорожной ситуацией.
- ▶ Если это невозможно, остановитесь в соответствии с правилами дорожного движения и произведите ввод данных во время стоянки автомобиля.

▲ ОСТОРОЖНО Опасность потери контроля над дорожной ситуацией из-за пользования мобильными устройствами связи во время движения

Управление мобильными устройствами связи во время движения отвлекает Вас от дорожной

ситуации. Кроме того Вы можете потерять контроль над автомобилем.

Пользуйтесь данными устройствами только при неподвижном автомобиле.

Пользуясь мобильными устройствами связи в автомобиле, соблюдайте требования законодательства страны, в которой Вы в данный момент находитесь.

Пользование телефоном возможно через:

- интерфейс Bluetooth®
- телефонный модуль с Bluetooth® (профиль SAP)

Обзор профилей Bluetooth®

Профиль Bluetooth® мобильного телефона	Функция
PBAP (Phone Book Access Profile)	Контакты отображаются автоматически в мультимедийной системе
MAP (Message Access Profile)	Функции сообщений являются полезными

Дальнейшую информацию Вы получите в пункте ТО "Мерседес-Бенц" или по ссылке: <http://www.mercedes-benz.com/connect>

HD Voice®

- Для повышения качества голосовой связи мультимедийная система поддерживает HD Voice®.
- Для этого мобильные телефоны и операторы сотовой связи должны поддерживать HD Voice®.

В зависимости от стабильности передачи радиосигналов качество голосовой связи может изменяться.

В следующих ситуациях возможно прерывание телефонного соединения во время движения:

- В районе с недостаточно развитой сетью мобильной связи.
- При передвижении автомобиля из зоны действия одной приемо-передающей станции (соты) стандарта GSM или UMTS в другую, не имеющую в данный момент свободного канала телефонной связи.
- Если используемая SIM-карта несовместима с доступной сетью.
- Мобильный телефон с картой Twincard одновременно зарегистрирован в сети мобильного телефона при помощи второй SIM-карты.

Отключение мобильного телефона (отмена авторизации)

Мультимедийная система:

☛ Тел./🌐 ➤ Телефон ➤ Соединить с прибор.

- ▶ Отметьте мобильный телефон в перечне приборов.
- ▶ Выберите
- ▶ Выберите **Отмена авторизации**.
- ▶ Выберите **Да**.

Смена мобильного телефона

Предпосылка

Мобильные телефоны авторизованы .

Мультимедийная система:

☛ Тел./🌐 ➤ Телефон ➤ Соединить с прибор.

- ▶ Выберите мобильный телефон в перечне приборов.

ⓘ Возможно подключение только одного мобильного телефона. Подключенный в настоящий момент мобильный телефон отображается в пункте ●.

Установка громкости приема и передачи

Предпосылка

Мобильный телефон подсоединен (авторизован) .

Мультимедийная система:

☞ Тел. / 🌐 ☞ Телефон ☞ Соединить с прибор .

Данная функция обеспечивает оптимальное качество передачи голоса.

- ▶ Отметьте мобильный телефон в перечне приборов.
- ▶ Выберите .
- ▶ Выберите **Громкость приема** или **Громкость передачи**.
- ▶ Установите громкость.

Более подробная информация о рекомендуемой громкости приема и передачи: <http://www.mercedes-benz.com/connect>

Универсальный держатель смартфона

Функции универсального держателя смартфона

- Держатель смартфона подходит для мобильных телефонов различного размера.

- Встроенная антенна повышает качество приема и передачи сигналов.
- Вентиляция защищает мобильный телефон от перегрева.

Более подробная информация: <http://www.mercedes-benz.com/connect>

Использование универсального держателя смартфона

Предпосылки

- Для пользования громкой связью мобильный телефон подключен к мультимедийной системе .
- Мобильный телефон лежит заподлицо на опорной поверхности держателя смартфона. Из-за использования очень толстого или неровного чехла может снижаться качество приема и передачи сигналов.
- ▶ **Настройка регулятора наклона:** нажмите на кнопку на левом боку держателя смартфона . На обратной стороне держателя смартфона регулятор наклона выдвигается и фиксируется.

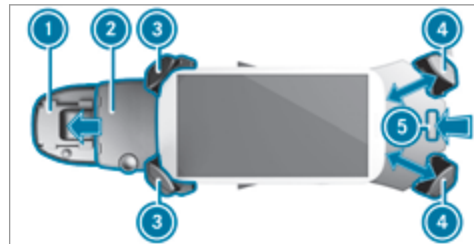

- ▶ **Монтаж держателя смартфона:** переместите держатель смартфона ② на контактную плату ① в центральной консоли.
- ▶ **Регулировка держателя смартфона:** нажмите на кнопку ⑤. Одновременно с этим переместите или сожмите нижние кронштейны ④ до требуемого положения.
- ▶ **Установка мобильного телефона:** подключите провод к USB-разъему в вещевом отделении центральной консоли.
- ▶ Установите мобильный телефон на верхних кронштейнах ③ и переместите до требуемой высоты.
- ▶ Размещение мобильного телефона. Мобильный телефон автоматически удерживается в держателе смартфона.

- ⓘ Обратите внимание на то, чтобы не была нарушена вентиляция мобильного телефона.

Демонтаж универсального держателя смартфона

Предпосылка

В универсальном держателе отсутствует мобильный телефон.

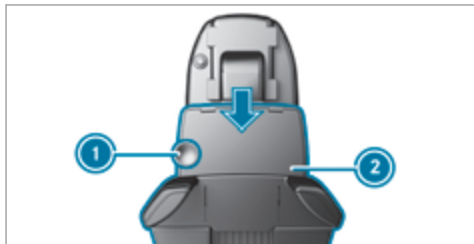

- ▶ Нажмите на кнопку ① на передней стороне держателя смартфона ②. Одновременно с этим отсоединить держатель смартфона от контактной платы.

Телефонные вызовы

Пользование телефоном

Мультимедийная система:

☛ Тел. / 🌐 ☛ Телефон

Совершение телефонного вызова

- ▶ Выберите цифры.
- ▶ Выберите .
- ▶ Производится телефонный вызов.

Прием телефонного вызова

- ▶ Выберите **Принять.**

Отклонение телефонного вызова

- ▶ Выберите **Отклонить.**

Окончание телефонного соединения

- ▶ Выберите .

Активация функций во время телефонного соединения



- ① Добавление телефонного вызова
- ② Индикация статуса микрофона
- ③ Окончание телефонного соединения
- ④ Строка знаков

- ▶ **Добавление телефонного вызова:** выберите .
- ▶ Совершите телефонный вызов.
- ▶ **Включение или выключение микрофона:** перейдите вниз. Отображается строка меню.
- ▶ Выберите **Микрофон вкл.** или **Микрофон выкл.**

▶ **Завершение разговора:** выберите .



▶ **Передача тональных сигналов:** введите знаки через строку знаков.

Телефонное соединение с несколькими абонентами

Предпосылки

- Мобильный телефон подсоединен к мультимедийной системе.
- Добавлен как минимум один телефонный вызов (→ стр. 273).

Попеременное переключение между телефонными соединениями

▶ Выбрать  (1) или  (2).
Выбранное телефонное соединение активируется. Другой телефонный вызов удерживается.

Активация или прекращение удерживаемого вызова

▶ Выберите  **Продолжить** или  **Разъединить**.

Ведение телефонного разговора в режиме конференц-связи

▶ В меню телефона выберите **Конференция**.
Новый собеседник включается в состав конференции.

Окончание активированного телефонного соединения

▶ Выберите .

ⓘ В некоторых мобильных телефонах удерживаемое телефонное соединение активируется сразу после окончания активированного телефонного соединения.

Входящий телефонный вызов во время телефонного соединения (функция "Ожидание вызова")

Предпосылка

Имеется активное телефонное соединение (→ стр. 273).

Если во время телефонного соединения поступает входящий вызов, отображается соответствующее указание. Кроме того, раздается звуковой сигнал.

▶ Выберите  **Принять**.
Входящий телефонный вызов активирован.
Предыдущий телефонный вызов удерживается.

▶ Выберите  **Отклонить**.

ⓘ Эта функция и порядок действий зависят от Вашего оператора мобильной сети и мобильного телефона (см. указания изготовителя в руководстве по эксплуатации).

Телефонная книга

Обзор телефонной книги

Телефонная книга мобильного телефона автоматически отображается в мультимедийной системе после подключения телефона:

- 2000 записей зарезервированы для постоянно хранимых в мультимедийной системе контактных данных,
- 2000 записей зарезервированы для загружаемых с мобильного телефона контактных данных.

В телефонной книге Вы можете производить следующие действия:

- поиск контактных данных (→ стр. 275)
- сохранение контактных данных (→ стр. 275)
- удаление контактных данных (→ стр. 276)

Обзор символов

Символ	Пояснение
	Контактные данные, сохраненные в мультимедийной системе
	Контактные данные, вызванные с мобильного телефона
	Контактные данные, импортированные с карты памяти или с USB-устройства
	Контактные данные, импортированные через интерфейс Bluetooth®

Загрузка контактных данных мобильного телефона

Мультимедийная система:

☞ Тел./🌐 ☞ Телефон ☞ Опции ☞ Автомат. загрузка контакт. данных

Автоматический выбор

▶ Разрешение автоматической загрузки .

Ручной режим

▶ Деактивирование автоматической загрузки .

▶ Выберите **Загрузка контактных данных**.

Поиск записи контактных данных в телефонной книге

Мультимедийная система:

☞ Тел./🌐 ☞ Телефон ☞ Телефонная книга

▶ Выберите знак.

▶ Выберите .

Контактные данные индицируются.

Изменение индикации и сортировки записей контактных данных

Мультимедийная система:

☞ Тел./🌐 ☞ Телефон ☞ Опции ☞ Индикация и сортировка

На выбор доступны следующие опции:

- **Фамилия, имя**
- **Фамилия имя**
- **Имя фамилия**

▶ Выберите одну из опций.

Сохранение записи контактных данных мобильного телефона

Мультимедийная система:

☞ Тел./🌐 ☞ Телефон ☞ Телефонная книга

▶ Найдите контактные данные мобильного телефона (→ стр. 275).

▶ Выберите .

▶ Выберите **Сохранить**.

Запись контактных данных обозначена в телефонной книге символом .

Импортирование контактных данных в телефонную книгу

При помощи пункта **Опции** Вы можете импортировать контактные данные в виде электронных визитных карточек в телефонную книгу через карту памяти, USB или Bluetooth®.







Источник	Предпосылки
 Карта памяти	Карта памяти SD вставлена.
 USB-прибор	Прибор USB вставлен в гнездо для подключения прибора USB.
 Соединение через Bluetooth®	Если поддерживается передача контактных данных в формате vCard через Bluetooth®, то контактные данные в формате vCard можно принимать, например, через мобильные телефоны или нетбуки. Связь Bluetooth® активирована в мультимедийной системе и на соответствующем приборе (см. указания изготовителя в руководстве по эксплуатации).

Удаление записи контактных данных из телефонной книги

Мультимедийная система:

 Тел. /   Телефон  Телефонная книга

Сохраненные контакты в автомобиле Вы можете удалять.

-  Выключите автоматическую загрузку контактов мобильного телефона (→ стр. 275).
-  Выделите контакт в телефонной книге.
-  Выберите .
-  Выберите **Удалить контакт**.
-  Выберите **Да**.

Перечни вызовов

Обзор перечней вызовов

Если Ваш мобильный телефон поддерживает профиль Bluetooth® PBAP, то перечни вызовов мобильного телефона отображаются в мультимедийной системе. При необходимости при подсоединении мобильного телефона требуется подтвердить соединение для профиля Bluetooth® PBAP (см. указания изготовителя в руководстве по эксплуатации).

Если Ваш мобильный телефон не поддерживает профиль Bluetooth® PBAP, то мультимедийная система составляет собственные перечни вызовов. Они не синхронны с перечнями вызовов в Вашем мобильном телефоне.

Если контактные данные по входящему телефонному вызову не сохранены в мультимедийной системе, то Вы можете сохранить телефонный номер через перечни вызовов.

Совершение телефонного вызова из перечней вызовов

Мультимедийная система:

☞ Тел./🌐 ☞ Телефон ☞ Переч. звонк.

- ▶ Выберите **Входящие** или **Набранные**.
- ▶ Выберите запись.
- ▶ Совершите телефонный вызов.

Индикация подробной информации о записи в перечне

Мультимедийная система:

☞ Тел./🌐 ☞ Телефон ☞ Переч. звонк.

- ▶ Выберите **Входящие** или **Набранные**.
Индицируется перечень.
- ▶ Отметьте запись.
- ▶ Выберите .

- ▶ Выберите **Полностью**.

Перечень быстрых наборов

Вывод на дисплей перечня быстрых наборов

Мультимедийная система:

☞ Тел./🌐 ☞ Телефон ☞ Перечни звонков

- ▶ Выберите **Перечень быстрых наборов**.

Настройка перечня быстрого набора

Мультимедийная система:

☞ Тел./🌐 ☞ Телефон ☞ Телефонная книга

- ▶ Выберите контакт.
- ▶ Выберите .
- ▶ Выберите **Причислить быстрый набор**.
- ▶ Выберите ячейку памяти для быстрого набора.

Удаление быстрых наборов

Мультимедийная система:

☞ Тел./🌐 ☞ Телефон ☞ Перечни звонков ☞ Перечень быстрых наборов

Удаление быстрого набора

- ▶ Отметьте подлежащую удалению ячейку памяти.
- ▶ Выберите .
- ▶ Выберите **Удалить быстрый набор**.
- ▶ Выберите **Да**.

Удаление всех быстрых наборов

- ▶ Отметьте подлежащей удалению ячейки памяти.
- ▶ Выберите .
- ▶ Выберите **Удалить все быстрые наборы**.
- ▶ Выберите **Да**.

Сообщения (SMS-сообщения и электронные письма)

Указания по сообщениям

Если подключенный мобильный телефон поддерживает профиль Bluetooth® MAP функциями сооб-

щений можно пользоваться через мультимедийную систему. На некоторых мобильных телефонах после подсоединения к мультимедийной системе еще следует произвести некоторые установки (см. указания изготовителя в руководстве по эксплуатации).

Новые поступившие сообщения сопровождаются звуковым сигналом и обозначаются символом  на дисплее мультимедийной системы.

Если память сообщений в мобильном телефоне заполнена, то индицируется символ .

Во время движения написание сообщений невозможно.

Более подробную информацию об установках и поддерживаемых функциях мобильных телефонов, поддерживающих Bluetooth®, Вы получите в пункте ТО "Мерседес-Бенц" или в Интернете: <http://www.mercedes-benz.com/connect>

Установки сообщений



Мультимедийная система:

 Тел./  Телефон   Установки

Установка аккаунта электронной почты

-  Выбор аккаунта электронной почты.
- Установлен аккаунт электронной почты.

Установка индицированных кратких сообщений SMS или электронной почты

-  Отметьте SMS или аккаунт электронной почты.
 -  Выберите .
- Индицируется меню со следующими опциями:
- Все сообщения
 - Новые сообщения
 - выкл. (Сообщения не отображаются автоматически.)

Чтение сообщений

Мультимедийная система:

 Тел./  Телефон 





В меню сообщений

Отображаются непрочитанные сообщения.

-  Выберите сообщение.
- Индицируется текст сообщения.

В папке сообщений

Индицируется меню сообщений.



-  Выберите  SMS или  E-Mail.
-  Выберите сообщение.
- Индицируется текст сообщения.

Совершение телефонного вызова из меню сообщений



Мультимедийная система:

 Тел./  Телефон 

Установление телефонного соединения с отправителем краткого сообщения SMS

-  Отметьте краткие сообщения SMS.
-  Выберите .
-  Выберите **Позвонить отправителю**.

Набрать телефонный номер из сообщения

-  Вывод на дисплей краткого сообщения SMS или электронной почты.
-  Выбор телефонного номера внутри сообщения.
-  Выберите **Позвонить по номеру**.

Mercedes me connect

Указания по Mercedes me connect

Mercedes me connect, кроме прочего, предоставляет следующие службы:

- Служба помощи при поломках в пути
- Запрос срока ТО или подобной информации
- Служба помощи при авариях

- Система вызова помощи "Мерседес-Бенц"

Сервисный центр "Мерседес-Бенц" и центральная станция приема сигналов о помощи "Мерседес-Бенц" доступны для Вас круглосуточно.

Кнопки вызова информационной и аварийной службы, а также сигнала о помощи Вы найдете на панели управления под крышей (→ стр. 279).

Вы можете произвести вызов через мультимедийную систему (→ стр. 279).

Обратите внимание, что Mercedes me connect представляет собой услугу "Мерседес-Бенц". В экстренных случаях в первую очередь обращайтесь за помощью по общеизвестным национальным номерам вызова экстренной помощи. В экстренных случаях Вы можете также пользоваться системой вызова помощи "Мерседес-Бенц" (→ стр. 282).

Дополнительная информация о Mercedes me connect, предлагаемом объеме работ по ТО и о пользовании: http://manuals.daimler.com/baix/cars/connectme/de_DE/index.html

Установление телефонного соединения с сервисным центром "Мерседес-Бенц" через мультимедийную систему

Условия

Для возможности пользования службой Mercedes me connect в автомобиле должны быть выполнены следующие требования:

- У Вас есть доступ к сети GSM.
- В соответствующем регионе имеется покрытие сети GSM оператора мобильной связи по договору.
- Для автоматической передачи паспортных данных автомобиля зажигание должно быть включено.

Мультимедийная система:

☞ Тел. / 🌐 ☞ Телефон

- ▶ Вызовите телефонную книгу (→ стр. 275).
- ▶ Позвоните в [Mercedes connect me](http://Mercedes-connect.me).
С Вашего согласия мультимедийная система передает необходимые данные автомобиля.
Передача данных отображается на дисплее. Потом Вы можете выбрать услугу, и Вас соединят с сотрудником сервисного центра "Мерседес-Бенц".

Дополнительная информация о Mercedes me connect, предлагаемом объеме работ по ТО и о пользовании представлена по ссылке: http://manuals.daimler.com/baix/cars/connectme/de_DE/index.html

Совершение вызовов при помощи панели управления под крышей

Предпосылки

Для возможности пользования службой Mercedes me connect в автомобиле должны быть выполнены следующие требования:

- У Вас есть доступ к сети GSM.
- В соответствующем регионе имеется покрытие сети GSM оператора мобильной связи по договору.
- Для автоматической передачи паспортных данных автомобиля зажигание должно быть включено.

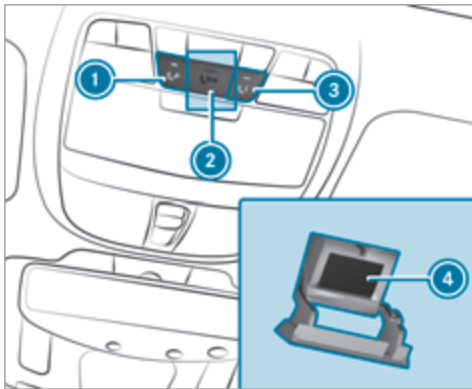

- ① Вызов аварийной службы
- ② Крышка кнопки SOS
- ③ Вызов информационной службы "Мерседес-Бенц"
- ④ Кнопка SOS

▶ **Совершение вызова аварийной службы:** нажмите на кнопку ①.

- ▶ **Отправка сигнала о помощи:** для открытия крышки кнопки SOS ② коротко нажмите на нее.
- ▶ Нажмите на кнопку SOS ④ и держите ее нажатой не менее одной секунды.
- ▶ **Совершение вызова информационной службы "Мерседес-Бенц":** нажмите на кнопку ③.

Если активирован вызов аварийной или информационной службы "Мерседес-Бенц", несмотря на это, можно активировать вызов экстренной помощи. Он имеет приоритет перед всеми остальными активными вызовами.

Совершение вызовов через панель управления под крышкой возможно только при доступной сети мобильной связи.

Больше информации о службе Mercedes me connect и других службах Вы найдете на сайте: <http://www.mercedes.me>

Информация о вызове информационной службы "Мерседес-Бенц"

Был совершен вызов информационной службы через сервисный центр "Мерседес-Бенц" при помощи панели управления под крышкой (→ стр. 279).

Кроме прочего, Вы можете получить информацию по следующим темам:

- Активирование системы Mercedes me connect
- Управление автомобилем
- Ближайший пункт ТО "Мерседес-Бенц"
- Дополнительные продукты и службы "Мерседес-Бенц"

Во время соединения с сервисным центром "Мерседес-Бенц" производится передача данных (→ стр. 281).

Информация о вызове аварийной службы

Был совершен вызов аварийной службы через сервисный центр "Мерседес-Бенц" при помощи панели управления под крышкой (→ стр. 279) или мультимедийной системы (→ стр. 279).

- Квалифицированный техник "Мерседес-Бенц" производит ремонт на месте поломки и / или буксирует автомобиль до ближайшего пункта ТО "Мерседес-Бенц".

Данные услуги могут потребовать затрат.

Во время соединения с сервисным центром "Мерседес-Бенц" производится передача данных (→ стр. 281).

Информация о службе помощи при авариях Mercedes me connect

Служба помощи при авариях Mercedes me connect дополняет систему вызова экстренной помощи "Мерседес-Бенц" (→ стр. 282).

После аварии был подан сигнал о помощи на центральную станцию приема сигналов о помощи "Мерседес-Бенц":

- Устанавливается голосовое сообщение с контактным лицом центральной станции приема сигналов о помощи "Мерседес-Бенц".
- При необходимости контактное лицо центральной станции приема сигналов о помощи "Мерседес-Бенц" перенаправляет звонок в службу помощи при авариях Mercedes me connect.
- При необходимости автомобиль эвакуируется в пункт ТО "Мерседес-Бенц".

Сообщение о ТО через Mercedes me connect

При активированной службе "Менеджмент работ по ТО" производится автоматическая передача важных данных об автомобиле в сервисный центр "Мерседес-Бенц". Благодаря этому Вы будете получать индивидуальные рекомендации относительно техобслуживания Вашего автомобиля.

Независимо от того, согласились ли Вы на использование службы "Менеджмент работ по ТО", мультимедийная система через определенный период времени напомнит Вам о необходимости техобслуживания. Появляется запрос о том, хотите ли Вы согласовать срок проведения ТО.

▶ **Согласование срока проведения ТО:** выберите **Позвонить**.

С Вашего согласия производится передача данных Вашего автомобиля, и один из сотрудников сервисного центра "Мерседес-Бенц" согласует с Вами дату проведения ТО. Затем эта информация передается требуемому пункту ТО.

Он свяжется с Вами в течение 24 часов.

❗ Если Вы выберете после появления сообщения о ТО **Позже**, индикация сообщения выключается и через определенное время появляется снова.

Согласие на передачу данных службой Mercedes me connect

Предпосылка

Имеется активный вызов в аварийную или информационную службу при помощи мультимедийной системы (→ стр. 279) или панели управления на крыше (→ стр. 279).

Если службы Breakdown и Mercedes me connect Concierge на портале Mercedes me не активированы, появляется сообщение: **Вы хотите в целях лучшей обработки Вашего запроса передать данные по автомобилю и его местонахождению в Центр обслуживания клиентов "Мерседес-Бенц"?**.

▶ Выберите **Да**.

Необходимые данные автомобиля принимаются автоматически.

Больше информации о Mercedes me: <http://www.mercedes.me>

Переданные данные в ходе вызова в сервисную службу

В определенных странах необходимо подтверждать передачу данных.

Производится передача, например, следующих данных:

Обзор переданных данных

Вызов в сервисную службу	Переданные данные
Вызов информационной службы "Мерседес-Бенц"	<ul style="list-style-type: none"> • Местонахождение автомобиля в данный момент
Вызов аварийной службы	<ul style="list-style-type: none"> • Идентификационный номер автомобиля • Код ТО • Избранные данные о техническом состоянии автомобиля.

Система вызова помощи "Мерседес-Бенц"

Указания к системе вызова помощи "Мерседес-Бенц"

Система вызова помощи "Мерседес-Бенц" функционирует только в зонах действия мобильной связи, охватывающей контрагентов. Недостаточный охват контрагентов мобильной сетью может привести к тому, что вызов экстренной помощи не передается.

Для автоматического вызова экстренной помощи зажигание должно быть включено.

Обзор системы вызова экстренной помощи "Мерседес-Бенц"

Система вызова экстренной помощи "Мерседес-Бенц" может помочь сократить время между аварией и прибытием аварийно-спасательной службы к месту дорожно-транспортного происшествия. Она облегчает определение местонахождения в трудно распознаваемом месте аварии.

Вызов экстренной помощи может производиться автоматически (→ стр. 282) или вручную (→ стр. 283). Производите вызов экстренной помощи только для спасения себя или других людей. Не вызывайте экстренную помощь при неисправности или в аналогичных ситуациях.

Индикация на дисплее мультимедийной системы:

SOS READY: функция вызова экстренной помощи доступна

SOS NOT READY: зажигание не включено или имеется неисправность системы вызова экстренной помощи.

Во время активированного вызова экстренной помощи на дисплее появляется .

Информацию о региональной доступности системы вызова экстренной помощи "Мерседес-Бенц" Вы можете получить в Интернете: http://www.mercedes-benz.com/connect_ecall

i Если вызов экстренной помощи недоступен, на мультифункциональном дисплее комбинации приборов появляется соответствующее сообщение.

Автоматический вызов экстренной помощи

Предпосылки

- Зажигание включено.
- Стартерная аккумуляторная батарея заряжена в достаточной степени.

Если при аварии были активированы системы удержания пассажиров, например подушка безопасности или натяжители ремней безопасности, то система вызова экстренной помощи "Мерседес-Бенц" может автоматически вызвать экстренную помощь.

Произведен вызов экстренной помощи:

- Устанавливается голосовая связь с центральной станцией приема сигналов о помощи "Мерседес-Бенц".

- Сообщение с данными об аварии передается на центральную станцию приема сигналов о помощи "Мерседес-Бенц".

В зависимости от местонахождения автомобиля центральная станция приема сигналов о помощи "Мерседес-Бенц" может передать данные на одну из общественных станций приема сигналов о помощи.

- При определенных условиях на центральную станцию приема сигналов о помощи "Мерседес-Бенц" дополнительно передаются данные по голосовому каналу связи.

Таким образом могут быть приняты краткосрочные аварийно-спасательные меры или организована буксировка автомобиля в пункт ТО "Мерседес-Бенц".

Если Ваш автомобиль оборудован кнопкой SOS на панели управления под крышей, то она мигает до окончания вызова экстренной помощи.

Немедленная остановка автоматического вызова экстренной помощи невозможна.

Если система вызова помощи "Мерседес-Бенц" не может направить вызов экстренной помощи на центральную станцию приема сигналов о помощи "Мерседес-Бенц", то вызов экстренной помощи

автоматически перенаправляется на общественную центральную станцию приема сигналов о помощи.

Если телефонное соединение с общественной центральной станцией приема сигналов о помощи не устанавливается, то на дисплее появляется соответствующее сообщение.

▶ Наберите номер вызова экстренной помощи "112" на мобильном телефоне.

Если вызов экстренной помощи был совершен:

- Если это допускается дорожной ситуацией, оставайтесь в автомобиле до тех пор, пока не будет установлено голосовое соединение с оператором центральной станции приема сигналов о помощи.
- После получения данных об аварии оператор центральной станции принимает решение о необходимости направления к месту аварии спасательных сил и / или полиции.
- Если никто из сидящих в автомобиле не отвечает, то на место происшествия немедленно выезжает автомобиль скорой помощи.

Вызов экстренной помощи вручную

▶ Если автомобиль оснащен кнопкой SOS в панели управления под крышей: нажмите на кнопку и удерживайте ее нажатой не менее одной секунды.

Произведен вызов экстренной помощи:

- Устанавливается голосовая связь с центральной станцией приема сигналов о помощи "Мерседес-Бенц".
- Если это допускается дорожной ситуацией, оставайтесь в автомобиле до тех пор, пока не будет установлено голосовое соединение с оператором центральной станции приема сигналов о помощи.

- После получения данных об аварии оператор центральной станции принимает решение о необходимости направления к месту аварии спасательных сил и / или полиции.

- Сообщение с данными об аварии передается на центральную станцию приема сигналов о помощи "Мерседес-Бенц".

В зависимости от местонахождения автомобиля центральная станция приема сигналов о помощи "Мерседес-Бенц" может передать данные на одну из общественных станций приема сигналов о помощи.

- При определенных условиях на центральную станцию приема сигналов о помощи "Мерседес-Бенц" дополнительно передаются данные по голосовому каналу связи.

Таким образом могут быть приняты краткосрочные аварийно-спасательные меры или организована буксировка автомобиля в пункт ТО "Мерседес-Бенц".

Если система вызова помощи "Мерседес-Бенц" не может направить вызов экстренной помощи на центральную станцию приема сигналов о помощи "Мерседес-Бенц", он автоматически перенаправляется на общественную центральную станцию приема сигналов о помощи.

Если телефонное соединение с общественной центральной станцией приема сигналов о помощи не устанавливается, то на дисплее появляется соответствующее сообщение.

▶ Наберите номер вызова экстренной помощи "112" на мобильном телефоне.

Завершение случайно включенного вызова экстренной помощи

▶ Выберите  в меню телефона.

Или:

▶ Выберите  на мультифункциональном рулевом колесе.

Переданные данные при системе вызова экстренной помощи "Мерседес-Бенц"

Следующие данные передаются на центральную станцию приема сигналов о помощи "Мерседес-Бенц":

- Данные системы GPS о местонахождении автомобиля
- Данные системы GPS о местонахождении на маршруте (около 100 метров до места аварии)
- Направление движения
- Идентификационный номер автомобиля
- Вид привода автомобиля
- Приблизительное количество сидящих в автомобиле людей
- Наличие Mercedes me connect
- Ручная или автоматическая активация вызова экстренной помощи
- Время аварии
- Установленный язык мультимедийной системы

Для выяснения обстоятельств аварии в течение часа после срабатывания вызова экстренной помощи могут приниматься следующие меры:

- Возможен запрос текущего местонахождения автомобиля.

- Возможна установка голосового соединения с находящимися в салоне людьми.

❗ Для России: в течение двух часов после совершенного вызова экстренной помощи возможно, нельзя будет пользоваться различными функциями, например приемом сообщений о дорожной ситуации.

Тестовый режим ERA-GLONASS включить/выключить (Россия)

Предпосылки

- Стартерная аккумуляторная батарея заряжена в достаточной степени.
- Зажигание включено.
- Автомобиль неподвижен минимум одну минуту.

▶ **Включение тестового режима:** кнопку  на мультифункциональном рулевом колесе нажмите и удерживайте минимум 5 секунд. Тестовый режим включается и автоматически завершается после выполнения языкового теста.

▶ **Ручное выключение тестового режима:** выключите зажигание. Тестовый режим выключается.

Телефонный модуль с профилем Bluetooth® (профиль SAP)

Монтаж / демонтаж телефонного модуля

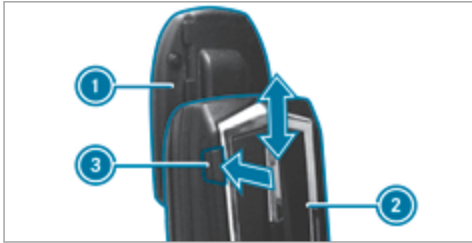

- ▶ **Монтаж:** задвиньте модуль ② в вещевом отсеке центральной консоли вверх в приемное гнездо ① так, чтобы он зафиксировался.
- ▶ **Демонтаж:** нажмите на кнопку разблокировки ③.
- ▶ Сдвиньте модуль ② вниз и снимите.

Активирование и подключение телефонного модуля

Условие

Модуль установлен (→ стр. 285).

Мультимедийная система:

↳ Тел. / 🌐 ▶▶ Телефон



- ▶ Нажмите на кнопку ②.
- ▶ Как только контрольная лампа ① начнет мигать желтым светом, отпустите кнопку.
- ▶ Включите индикацию строки меню.
- ▶ Выберите **Соединить с приб..**. Индицируется перечень приборов.
- ▶ Выберите **Соедин. с SAP-мод. "МБ"**.
- ▶ Выберите **Начать поиск**. Если модуль был найден и подсоединен, появляется сообщение: **Связь с SAP-модулем "МБ" установлена..**

Появляется меню, в котором Вы можете произвести авторизацию мобильного телефона для модуля.

- ▶ Выберите **Начать поиск** и следуйте указаниям мультимедийной системы.

Вставка / извлечение SIM-карты



- ▶ **Вставка SIM-карты:** вставьте SIM-карту ① контактной поверхностью вниз в слот SIM-карты до ее фиксации. Соединение с мобильным телефоном через Bluetooth® теперь невозможно.
- ▶ **Извлечение SIM-карты:** нажмите на SIM-карту ① и отпустите ее. SIM-карта немного выдвигается и может быть вынута.

Установка соединения между мобильным телефоном и телефонным модулем

Предпосылки

- Телефонный модуль установлен (→ стр. 285) и активирован (→ стр. 286).
- Завершите активное соединение через Bluetooth® мобильного телефона.
- Используйте телефонный модуль без SIM-карты.

В зависимости от типа на мобильном телефоне также необходимы установки (см. "Руководство по эксплуатации" производителя).

Перечень мобильных телефонов, совместимых с телефонным модулем с Bluetooth® (профиль SAP), Вы найдете в Интернете:

<http://www.mercedes-benz.com/connect>.

Мультимедийная система:

☞ Тел. / 🌐 ☞ Телефон

Поиск мобильного телефона

- ▶ Включите индикацию строки меню.
- ▶ Выберите **Соединить с приб.** . Индицируется перечень приборов.
- ▶ Выберите **Искать телефоны**.

- ▶ Выберите **Телефон SAP**.
- ▶ Выберите **Начать поиск**. Отображаются найденные мобильные телефоны.

Авторизация и подсоединение мобильного телефона

- ▶ Выберите мобильный телефон в пункте меню **Телефоны SAP-модуля "МБ"**.
- ▶ Введите любую 16-значную последовательность цифр и подтвердите ввод.
- ▶ Введите и подтвердите эту же последовательность цифр на мобильном телефоне.
- ▶ При необходимости введите в мультимедийную систему PIN-код SIM-карты и подтвердите.

Учитывайте следующие указания:

- Уже авторизованный мобильный телефон подсоединяется автоматически.
- Мультимедийная система всегда производит поиск последнего подсоединенного мобильного телефона. Если он недоступен, производится поиск подсоединенного до этого мобильного телефона.
- К модулю можно подсоединить только один мобильный телефон.

Смена мобильного телефона на телефонном модуле

Условие

Только в том случае, если в данный момент не активировано телефонное соединение, имеется возможность перехода на другой авторизованный мобильный телефон.

Мультимедийная система:

☞ Тел. / 🌐 ☞ Телефон ☞ Соединить с приб. ☞ Телефоны SAP-модуля "МБ"

- ▶ Выберите мобильный телефон. Если мобильный телефон находится в радиусе действия сети Bluetooth® и связь Bluetooth® активирована, то производится его поиск и подсоединение.
- ▶ Подтвердите на мобильном телефоне запрос на подсоединение модуля (см. указания изготовителя в руководстве по эксплуатации).
- ▶ При необходимости введите в мультимедийную систему PIN-код SIM-карты и подтвердите.

В перечне телефонов, поддерживающих связь Bluetooth®, подсоединенный в данный момент мобильный телефон отмечен точкой •.

Модуль поддерживает авторизацию максимум 15 мобильных телефонов.

Использование телефонного модуля в режиме модема для передачи данных

Мультимедийная система:

☞ Тел. /  ☞ Телефон

- ▶ Подсоедините мобильный телефон к модулю (→ стр. 285).
- ▶ Перед первым установлением связи в мультимедийной системе произведите авторизацию модуля для доступа к Интернету и выберите оператора мобильной сети (→ стр. 289).
Использование в качестве модема для передачи данных автоматически активируется.
- ▶ Включите или выключите передачу данных в роуминге (→ стр. 287).

Сохранение PIN-кода SIM-карты в телефонном модуле

Мультимедийная система:

☞ Тел. /  ☞ Телефон ☞ Соединить с приб.

- ▶ Выберите **Телефоны SAP-модуля "МБ"**.
Отображаются имена Bluetooth® авторизованных мобильных телефонов.
- ▶ Отметьте мобильный телефон.
- ▶ Выберите .

☑ Сохранить PIN-код, включение .

Установки телефонного модуля

Установки при использовании телефонного модуля с мобильным телефоном

Номер	Функция
00031	Включение функции передачи номера телефона
00030	Выключение функции передачи номера телефона
00061	Включение передачи данных в роуминге
00060	Выключение передачи данных в роуминге
00071	Включение функции ограничения операторов сети
00070	Выключение функции ограничения операторов сети
00081	Включение передачи SMS-сообщений
00080	Выключение передачи SMS-сообщений

00082	Установка затемнения контрольной лампы в зависимости от ситуации
00083	Не изменять яркость контрольной лампы

Установка тона звонка для телефонного модуля

Мультимедийная система:

☞ Тел. /  ☞ Телефон ☞ Соединить с приб. ☞ Телефоны SAP-модуля "МБ"

- ▶ Отметьте мобильный телефон.
- ▶ Выберите .
- ▶ Выберите **Тон звонка**.
- ▶ Выберите тон звонка телефонного вызова.
Проигрывается пример тона звонка.
- ▶ Установки принимаются при выходе из меню.

Передача телефонной книги через телефонный модуль

Передача происходит автоматически после установки соединения через Bluetooth®:

- Система загружает преимущественно записи телефонной книги из памяти телефона, если мобильный телефон поддерживает профиль PBAP (Phone Book Access Profile).

- Если в памяти телефона нет записей, то записи телефонной книги переносятся с SIM-карты.

Перечень подходящих мобильных телефонов Вы найдете здесь:

<http://www.mercedes-benz.com/connect>

Указания по приему SMS-сообщений при эксплуатации телефонного модуля

При эксплуатации телефонного модуля с Bluetooth® (профиль SAP) соблюдайте следующие указания:

- Возможен только доступ к памяти SMS-сообщений SIM-карты.
- Входящие SMS-сообщения сохраняются на SIM-карте.
- В зависимости от мобильного телефона SMS-сообщения не отображаются напрямую и их необходимо сначала выбрать (см. "Руководство по эксплуатации" производителя).

Перечень мобильных телефонов, совместимых с телефонным модулем с Bluetooth® (профиль SAP), Вы найдете в Интернете:

<http://www.mercedes-benz.com/connect>

Удаление перечней вызовов в телефонном модуле

Только если подключенный мобильный телефон поддерживает профиль Bluetooth® PAP (Phonebook Access Profile), в телефонном модуле доступны перечни вызовов.

Удаление перечней вызовов

Номер	Функция
0002	Перечни вызовов в телефонном модуле удаляются

Разъединение соединения между мобильным телефоном и телефонным модулем

Имеется две возможности разъединения мобильного телефона и модуля:

Автоматическое разъединение	Производится после выхода из зоны приема
Ручное разъединение	Производится разъединение соединения Bluetooth® на мобильном телефоне (см. "Руководство по эксплуатации" производителя)

Зарядка мобильного телефона через телефонный модуль

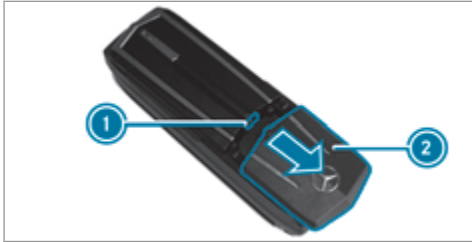

- ▶ Передвиньте крышку ② на телефонном модуле и снимите ее.
- ▶ Соединение мобильного телефона через кабель передачи данных с гнездом для подключения прибора USB ①.

Восстановление заводских установок телефонного модуля



- ▶ Нажмите и удерживайте нажатой кнопку ② на модуле.
- ▶ Как только контрольная лампа ① загорится оранжевым светом, отпустите кнопку ②.
- ▶ Еще раз нажмите на кнопку ②.

Онлайн-функции и Интернет-функции

Интернет-соединение

Настройка соединения с Интернетом

Предпосылки

- Мобильный телефон подключен к мультимедийной системе через Bluetooth®.
- Для этого мобильный телефон должен поддерживать один из следующих профилей Bluetooth®:
 - DUN (Dial-Up Networking)
 - PAN (Personal Area Network)
- Данные доступа оператора мобильной сети для подсоединенного мобильного телефона установлены в мультимедийной системе. При использовании неправильных данных доступа могут возникнуть дополнительные расходы.
- Если Вы используете телефонный модуль для пользования Интернет-функциями, то Вам необходима SIM-карта в телефонном модуле или мобильный телефон с поддержкой Bluetooth®.

Дальнейшую информацию Вы получите по адресу: <http://www.mercedes-benz.com/connect> или в пункте ТО "Мерседес-Бенц".

Мультимедийная система:

☞ Тел./🌐 ☞ Тел./🌐 ☞ Интернет ☞ Установки ☞ Управлять установками Интернета ☞ Искать интернет-приборы ☞ Начать поиск

- ▶ Выберите мобильный телефон. Если мобильный телефон поддерживает профиль Bluetooth® PAN, то доступ в Интернет настроен. Вы можете пользоваться Интернет-функциями. Если мобильный телефон не поддерживает вышеназванный профиль Bluetooth®, необходимо установить предварительно заданные данные доступа или ввести их вручную.

Выбор предварительно заданных данных доступа оператора мобильной сети

- ▶ Выберите **Заданные установки** . Появляется перечень стран.
- ▶ Выберите страну Вашего оператора мобильной связи. Появляется перечень доступных операторов.
- ▶ Выберите собственного оператора мобильной сети. Появляется обзор установок оператора.
- ▶ Выберите **Подтвердить установ.** .

Ручная установка данных доступа оператора мобильной сети

- ▶ Выберите **Ручные настройки** . Появляется обзор установок оператора.
- ▶ Установите данные доступа.
- ▶ Выберите **Подтвердить установ.** .
- ⓘ Установите данные доступа согласно Вашему тарифу данных. Вы можете получить точную информацию о данных доступа у Вашего оператора мобильной сети.

Отмена доступа мобильного телефона к Интернету

Мультимедийная система:

☞ Тел./🌐 ☞ Тел./🌐 ☞ Интернет ☞ Установки ☞ Управлять установками Интернета

- ▶ Отметьте мобильный телефон.
- ▶ Выберите .
- ▶ Выберите **Удалить конфигурацию** .
- ▶ Выберите **Да** .

Индикация подробной информации о мобильном телефоне

Мультимедийная система:

☞ Тел./🌐 ☞ Тел./🌐 ☞ Интернет ☞ Установки ☞ Управлять установками Интернета

- ▶ Отметьте мобильный телефон.
- ▶ Выберите .
- ▶ Выберите **Полностью**.



Установка Интернет-соединения

Предпосылки

- Ваше устройство подключения активировано и готово к работе.
- Ваше устройство подключения принимает сигнал и обладает соединением для передачи данных

Мультимедийная система:

☞ Тел./🌐 ☞ Тел./🌐 ☞ Интернет

- ▶ Например, откройте мобильную страницу "Мерседес-Бенц".
- ▶ Для **включения меню** нажмите на кнопку .
- ▶ **Завершение соединения:** выберите .

Приложения "Мерседес-Бенц"

Вызов приложений "Мерседес-Бенц"

Предпосылки

- Зарегистрируйтесь для пользования приложениями "Мерседес-Бенц".
- Подтвердите согласие с общими коммерческими условиями.

Мультимедийная система:

☛ Тел./🌐 ➤ Тел./🌐 ➤ Интернет ➤ Mercedes-Benz Apps

▶ Выберите приложение.

Другие приложения "Мерседес-Бенц" и дополнительную информацию Вы найдете на по адресу: <http://apps.mercedes-benz.com/apps/>

- ① Предложение зависит от страны. Может понадобиться оплата лицензионных сборов.

Браузер

Вызов веб-сайта

Мультимедийная система:

☛ Тел./🌐 ➤ Тел./🌐 ➤ Интернет ➤ www

▶ Введите веб-адрес.

▶ Для **подтверждения ввода и вызова веб-сайта** выберите .

- ① Во время движения просмотр веб-сайтов невозможен.

Обзор Интернет-браузера



- ① Закрывание браузера
- ② Переход на предыдущую страницу
- ③ Переход на следующую страницу

- ④ Обновление / остановка загрузки
- ⑤ Ввод URL
- ⑥ Избранное
- ⑦ Разъединение связи
- ⑧ Опции

Открытие опций Интернет-браузера

Мультимедийная система:

☛ Тел./🌐 ➤ Тел./🌐 ➤ Интернет ➤ www

▶ Откройте веб-сайт.

▶ **Отображение меню:** нажмите на кнопку .

▶ Для **вызова меню опций** выберите .

На выбор доступны следующие функции:

- **Добавить в избранное**
- **Актуальный URL**
- **Увеличить**
- **Переход по ссылкам**
- **Скроллинг по направлениям**
- **Установки**

▶ Выберите одну из опций.

Вызов установок Интернет-браузера

Мультимедийная система:

🔗 Тел./🌐 ➤ Тел./🌐 ➤ Интернет ➤ www

▶ Откройте веб-сайт.

▶ **Отображение меню:** нажмите на кнопку

▶ Для **вызова меню опций** выберите

▶ Выберите **Установки**.

На выбор доступны следующие функции:

- Автоматич. загрузка изображений
- Блокировать всплывающие окна
- Активировать Javascript
- Разрешить cookie-файлы
- Показать целевую ссылку
- Размер шрифта
- Кодирование символов

▶ Выберите установку.

Удаление истории Интернет-браузера

Мультимедийная система:

🔗 Тел./🌐 ➤ Тел./🌐 ➤ Интернет ➤ Установки ➤ Удалить личные данные

▶ Выберите установку.

или

▶ Выберите **Удалить все при выходе**.

Установка избранного

Мультимедийная система:

🔗 Тел./🌐 ➤ Тел./🌐 ➤ Интернет

Создание избранного

▶ Выберите **www**.

▶ Откройте веб-сайт.

▶ **Отображение меню:** нажмите на кнопку

▶ Для **вызова меню опций** выберите

▶ Выберите **Добавить в избранное**.

Выбор избранного

▶ Выберите **Мое избранное**.

▶ Выберите закладку.

Обработка избранного

▶ Выберите **Обработать**.

▶ Ввод веб-адреса.

Удаление избранного

▶ Выберите **Удалить**.

▶ Выберите **Да**.

Закрывание браузера

Мультимедийная система:

🔗 Тел./🌐 ➤ Тел./🌐 ➤ Интернет ➤ www

▶ Для **включения меню** нажмите на кнопку

▶ Выберите

Носители информации**Аудиорежим****Информация об аудиорежиме**

⚠ ОСТОРОЖНО Опасность потери контроля над дорожной ситуацией из-за пользования носителями данных

Если Вы пользуетесь носителями данных во время движения, Вы отвлекаетесь от управления автомобилем. Кроме того Вы можете потерять контроль над автомобилем.

▶ Пользуйтесь носителями данных только при неподвижном автомобиле.

Допустимые файловые системы:

- FAT32
- exFAT

- NTFS

Допустимые виды носителей данных:

- карта памяти SD
- запоминающие устройства USB

- ⓘ Мультимедийная система обрабатывает в общей сложности до 15000 файлов поддерживаемых форматов.

Поддерживаемые форматы:

- MP3
- WMA
- форматы AAC

- ⓘ Из-за большого разнообразия существующих музыкальных файлов (различия в кодировщиках, тактовой частоте и скорости передачи данных) их воспроизведение не всегда может гарантироваться.
- ⓘ Из-за большого разнообразия доступных на рынке USB-устройств воспроизведение всех USB-устройств не может гарантироваться.
- ⓘ Защищенные от копирования музыкальные файлы или файлы с кодировкой DRM могут не воспроизводиться.
- ⓘ MP3-плееры должны поддерживать протокол MTP (Media Transfer Protocol).

Указания по охране авторских прав

На аудиофайлы, создаваемые Вами для воспроизведения или воспроизводимые Вами, распространяется закон о защите авторских прав. Во многих странах любое тиражирование без получения предварительного согласия со стороны владельца авторских прав запрещено законом, в т. ч. и исключительно для личного пользования. Ознакомьтесь с действующими в Вашей стране положениями по защите авторских прав и выполняйте их требования.

Включение мультимедийного режима

Мультимедийная система:

↪ Носители ➤ Носители

На выбор доступны следующие функции:

- Карта памяти
- Media Interface 1
- Media Interface 2
- Bluetooth Audio

▶ Выберите носитель информации. Воспроизводятся музыкальные файлы поддерживаемых форматов.

Вставка / вынимание карты памяти SD

⚠ ОПАСНО Опасность для жизни при проглатывании карт памяти SD

Карты памяти SD имеют очень маленькие размеры.

Если их проглотить, то можно задохнуться.

- ▶ Храните карты памяти SD в недоступном для детей месте.
- ▶ При проглатывании карты памяти SD незамедлительно обратитесь за медицинской помощью.

! УКАЗАНИЕ Повреждения при высоких температурах

Воздействие высоких температур может повредить карту памяти SD.

- ▶ После использования карты памяти SD выньте ее и заберите с собой из автомобиля.

Мультимедийная система:

➔ Носители ➔ Носители ➔ Карта памяти

Вставка

Мультимедийный модуль подключения находится в вещевом отделении под подлокотником.

▶ Вставьте карту памяти SD в слот для карт памяти SD до фиксации. Сторона карты с контактами должна быть повернута вниз. Воспроизводятся музыкальные файлы поддерживаемых форматов.

Внимание

- ▶ Нажмите на карту памяти SD.
- ▶ Выньте карту памяти SD.

Обзор аудиорежима



- ① Активный носитель данных
- ② Режим воспроизведения
- ③ Track (Музыкальное произведение)
- ④ Номер произведения и количество музыкальных произведений в перечне музыкальных произведений
- ⑤ Исполнитель и альбом
- ⑥ Время с полосой индикации времени воспроизведения
- ⑦ Титульная информация

Подключение приборов USB

! **УКАЗАНИЕ** Повреждения при высоких температурах

Воздействие высоких температур может повредить USB-устройства.

▶ После использования USB-устройства выньте его и заберите с собой из автомобиля.

Мультимедийный модуль подключения находится в вещевом отсеке под подлокотником и имеет два гнезда для подключения прибора USB. В зависимости от комплектации автомобиля дополнительные гнезда для подключения прибора USB находятся в вещевом отсеке передней части центральной консоли или в заднем вещевом отделении с откидной крышкой.

▶ Подключите прибор USB к гнезду для подключения прибора USB.
Если включена соответствующая мультимедийная индикация, производится воспроизведение поддерживаемых музыкальных файлов.

Выбор музыкального произведения

Мультимедийная система:

↪ Носители ▶▶ Носители

- ▶ Выберите носитель информации. Воспроизводятся музыкальные файлы поддерживаемых форматов.

Выберите музыкальное произведение из текущего перечня музыкальных произведений

- ▶ Для отображения текущего перечня музыкальных произведений нажмите на сенсорную панель или контроллер.
- ▶ Выберите музыкальное произведение.

Выберите музыкальное произведение с помощью перехода к нему

- ▶ Для перехода к следующему или предыдущему музыкальному произведению перейдите влево или вправо.

Выбор опций воспроизведения

Мультимедийная система:

↪ Носители ▶▶ Опции

Режим воспроизведения

- ▶ Выберите Режим воспроизведения.

- ▶ Выберите Обычная последовательность. Музыкальные произведения выбранного в данный момент перечня музыкальных произведений воспроизводятся в том порядке, в котором они расположены на носителе данных.
- ▶ Выберите Перечень назван. - произв. выбор. Музыкальные произведения выбранного в данный момент перечня музыкальных произведений воспроизводятся в произвольном порядке.
- ▶ Выберите Носитель - произвольный выбор. Все музыкальные произведения на носителе данных воспроизводятся в произвольном порядке.

Переход к моменту времени

- ▶ Выберите Перескочить к моменту времени. Появляется меню.
- ▶ Задайте время.

Индикация информации о музыкальном произведении

- ▶ Информ. о проигрыв. произведении, включение или выключение .

Функции "Пауза" и "Воспроизведение"

Мультимедийная система:

↪ Носители

Приостановка воспроизведения

- ▶ Перейдите вниз.
- ▶ Выберите .

Продолжение воспроизведения

- ▶ Выберите .

Поиск носителей информации

Включение поиска носителей информации

Мультимедийная система:

↪ Носители ▶▶ Поиск

В зависимости от подключенных носителей информации и файлов на выбор предлагаются следующие категории:

- Актуальный перечень названий
- Папка
- Предметный поиск
- Списки воспроизведения
- Исполнители
- Альбомы

- Названия
- Музыкальные жанры
- Год
- Авторы музыки
- iTunes U (устройства Apple®)
- Миксы Genius (устройства Apple®)
- Подкасты (устройства Apple®)
- Аудиокниги (устройства Apple®)

▶ Выберите категорию.

Интерфейс Media Interface

Информация об интерфейсе Media Interface

Интерфейс Media Interface – это универсальный интерфейс для подключения портативных аудиоприборов. Мультимедийная система имеет два гнезда для подключения прибора USB. Гнезда для подключения прибора USB Вы найдете в вещевом отсеке под подлокотником.

Поддерживаемые приборы

Через интерфейс Media Interface можно подсоединить следующие носители данных:

- iPod®
- iPhone®
- MP3-плеер
- Приборы USB

Более подробную информацию и перечень поддерживаемых приборов Вы получите на веб-странице <http://www.mercedes-benz.com/connect>, в разделе „Media Interface“.

Включение интерфейса Media Interface

Мультимедийная система:

➔ Носители ➔ Носители ➔ Media Interface 1

- ▶ Подключите носитель данных к гнезду для подключения прибора USB (→ стр. 294). Воспроизводятся музыкальные файлы поддерживаемых форматов.

Обзор интерфейса Media Interface



- 1 Активный носитель данных
- 2 Режим воспроизведения
- 3 Track (Музыкальное произведение)
- 4 Номер произведения и количество музыкальных произведений в перечне музыкальных произведений
- 5 Исполнитель и альбом
- 6 Время с полосой индикации времени воспроизведения
- 7 Титульная информация

Аудиоисточник с Bluetooth®

Информация об аудиоисточниках с Bluetooth®
При первом использовании Вашего аудиоприбора, поддерживающего связь Bluetooth®, в мультимедийной системе необходимо произвести авторизацию аудиоприбора (→ стр. 297).

Обзор аудиоисточников с Bluetooth®

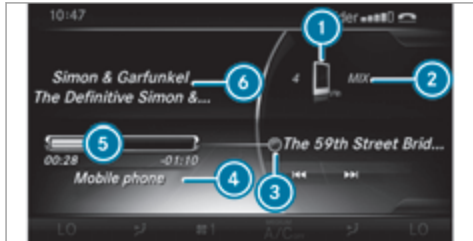

- ① Активный носитель данных
- ② Режим воспроизведения
- ③ Индикация названия
- ④ Подключенный аудиоприбор, поддерживающий связь Bluetooth®

- ⑤ Время с полосой индикации времени воспроизведения
- ⑥ Исполнитель и альбом

Поиск и авторизация аудиоприбора, поддерживающего связь Bluetooth®

Предпосылки

Связь Bluetooth® в мультимедийной системе включена (→ стр. 266).

Проверьте на Вашем аудиоприборе, поддерживающем связь Bluetooth®, следующее (см. руководство по эксплуатации изготовителя):

- Аудиоприбор, поддерживающий связь Bluetooth®, должен поддерживать аудиопрофили Bluetooth® A2DP и AVRCP.
- Функция Bluetooth® должна быть включена.
- Аудиоприбор, поддерживающий связь Bluetooth®, должен быть "виден" для других устройств.
- Для подключения через Secure Simple Pairing аудиоприбор, поддерживающий связь Bluetooth®, должен поддерживать связь Bluetooth® версии 2.1.

Мультимедийная система:

➔ Носители ➔ Носители ➔ Bluetooth Audio ➔ Опции ➔ Аудиоприборы Bluetooth ➔ Искать аудиоприборы

- ▶ Выберите **Начать поиск**. Мультимедийная система производит поиск аудиоприборов, поддерживающих связь Bluetooth®, в радиусе действия и вносит их в перечень приборов, поддерживающих связь Bluetooth®.

1-я возможность: через функцию Secure Simple Pairing

- ▶ Выберите аудиоприбор, поддерживающий связь Bluetooth®. Начинается процесс авторизации. В мультимедийной системе и на мобильном телефоне отображается код.
- ▶ Если коды идентичны, подтвердите их на обоих устройствах.

2-я возможность: ввод цифрового кода

- ▶ Выберите аудиоприбор, поддерживающий связь Bluetooth®. Появляется меню ввода цифрового кода (кодовый номер).

- ▶ **Мультимедийная система:** задайте цифровой код, включающий в себя от одной до шести цифр.
- ▶ После ввода всех цифр выберите ОК.
- ▶ **Мобильный телефон:** введите цифровой код и подтвердите ввод. После успешной авторизации производится подсоединение аудиоприбора, поддерживающего связь Bluetooth®, и начинается воспроизведение.

Установление соединения с аудиоприбором, поддерживающим связь Bluetooth®
 Наименование прибора Bluetooth® мультимедийной системы – **MB BLUETOOTH**.

- ▶ Выберите **Соединить через аудиопр...**
- ▶ Включите процесс авторизации на аудиоприборе, поддерживающем связь Bluetooth®, (см. руководство по эксплуатации изготовителя). После успешной авторизации производится подсоединение аудиоприбора, поддерживающего связь Bluetooth®, и начинается воспроизведение.

На некоторых аудиоприборах, поддерживающих связь Bluetooth®, для воспроизведения аудиофайлов

мультимедийной системой необходимо сначала включить воспроизведение на самом приборе.

- ❶ Специфичные для приборов указания по авторизации и подсоединению мобильных телефонов, поддерживающих связь Bluetooth® Вы можете получить на сайте <http://www.mercedes-benz.com/connect> или в пункте ТО "Мерседес-Бенц".

Включение аудиисточника с Bluetooth®

Мультимедийная система:

↳ Носители ▶ Носители

- ▶ Выберите **Bluetooth Audio**. Мультимедийная система активирует подключенный аудиоприбор, поддерживающий связь Bluetooth®.

Установка громкости аудиоприбора, поддерживающего связь Bluetooth®

Мультимедийная система:

↳ Носители ▶ Носители ▶ Bluetooth Audio ▶ Опции ▶ Громкость

- ▶ Выберите **Стандарт** или **Усиление**.

- ❶ В некоторых аудиоприборах, поддерживающих связь Bluetooth® громкость можно регулиро-

вать и на самом приборе (см. руководство по эксплуатации от производителя).

Индикация детальной информации аудиоприбора, поддерживающего связь Bluetooth®

Мультимедийная система:

↳ Носители ▶ Носители ▶ Bluetooth Audio ▶ Опции ▶ Аудиоприборы Bluetooth

- ▶ Выделите аудиоприбор, поддерживающий связь Bluetooth®, и перейдите вправо.
- ▶ Выберите **Полностью**.

Отмена авторизации аудиоприбора, поддерживающего связь Bluetooth® (аннулирование регистрации)

Мультимедийная система:

↳ Носители ▶ Носители ▶ Bluetooth Audio ▶ Опции ▶ Аудиоприборы Bluetooth

- ▶ Выделите аудиоприбор, поддерживающий связь Bluetooth®, и перейдите вправо.
- ▶ Выберите **Отмена авторизации**.
- ▶ Выберите **Да**. Прибор удаляется из перечня приборов, поддерживающих связь Bluetooth®.

Радиоприемник

Включение радиоприемника

Мультимедийная система:

→ Радио

- ▶ Альтернативный способ: нажмите на кнопку **RADIO**.
Появляется индикация радиоприемника. Вы слышите последний выбранный канал в последней установленной полосе частот.

Обзор функций радиоприемника



- ① Ячейка памяти
- ② Индикация выбранного радиоканала

- ③ Главное поле индикации с доступными каналами и сопроводительной информацией
- ④ Индикация исполнителя и названия музыкального произведения

Установка полосы частот

Мультимедийная система:

→ Радио ▶ Диапазон

- ▶ Выберите полосу частот.

Установка радиоканала

Мультимедийная система:

→ Радио

Через главное поле индикации

- ▶ Для выбора канала перейдите влево или вправо.

Через выбранный в данный момент перечень каналов

- ▶ Нажмите на сенсорную панель или контроллер. Появляется перечень каналов с доступными в данный момент каналами.
- ▶ Выберите канал.

Путем прямого ввода

- ▶ Выберите **Опции**.
- ▶ Выберите **Прямой ввод**.
- ▶ Выберите полосу частот.
- ▶ Введите частоту требуемого канала в поле ввода.

Или:

- ▶ Выберите **Память радиоканалов**.
- ▶ Введите память каналов требуемого канала.
- ▶ Выберите **ok**.

Через ячейку памяти

- ▶ Выберите **Память**.
- ▶ Выберите **Введите номер ячейки памяти**.
- ▶ Введите память каналов требуемого канала.
- ▶ Выберите **ok**.

Через поиск

- ▶ Выберите **🔍**.
- ▶ Введите поисковый запрос.
- ▶ Выберите **ok**.
- ▶ Отображаются результаты поиска.
- ▶ Выберите канал.

Вызов перечня радиоканалов

Мультимедийная система:

↪ Радио

- ▶ Нажмите на сенсорную панель или контроллер. Появляется перечень каналов.
- ① Каждый частотный диапазон располагает своим перечнем доступных для приема в настоящий момент радиостанций.

Перечень радиостанций с электронным программным гидом (EPG) (режим радиоприемника FM / DAB)

- ▶ Выберите **Опции**.
- ▶ Выберите **Актуальн. перечень каналов с ЭПГ**.
- ▶ Выберите радиостанцию.
- ▶ Переключение между **Актуальная программа** и **Обзор программ**: перейдите влево или вправо.

Сортировка перечня радиоканалов

Мультимедийная система:

↪ Радио ▶▶ Опции

- ▶ Выберите **Сортировка перечня каналов**.
- ▶ Выберите опцию сортировки.

Сохранение радиоканала

Мультимедийная система:

↪ Радио

- ▶ Выберите **Память**.
- ▶ Выберите **Сохранить актуальный канал**.
- ▶ Выберите ячейку памяти.

или

- ▶ в режиме радиоприемника нажмите и удерживайте сенсорную панель или контроллер до появления перечня содержания памяти.
- ▶ Выберите ячейку памяти.

Обработка памяти радиоканалов

Мультимедийная система:

↪ Радио ▶▶ Память ▶▶ Обработать память радиоканалов

Delete station (Удаление канала)

- ▶ Выделите запись в памяти и перейдите вправо.
- ▶ Выберите **Удалить маркированный канал**.
- ▶ Выберите **Да**.

Перемещение канала

- ▶ Выделите запись в памяти и перейдите вправо.
- ▶ Выберите **Передвинуть маркированный канал**.
- ▶ Выберите ячейку памяти.

Включение / выключение изображения памяти каналов

Мультимедийная система:

↪ Радио ▶▶ Память

- ▶ Выберите **Индикация памяти радиоканалов: вкл.** . .
Появляется память радиоканалов.
- ▶ Для **перехода между сохраненными каналами** перейдите влево или вправо.

Или:

- ▶ Выберите **Индикация памяти радиоканалов: выкл.** . .
Появляется полоса частот прослушиваемого в настоящий момент канала.

Отслеживание радиостанций

Мультимедийная система:

↩ Радио ➤ Опции ➤ Отслеживание каналов

На выбор доступны следующие опции:

- **Автоматически:** переход на альтернативные частоты производится мультимедийной системой для всех частотных диапазонов.
 - **Цифровой прием:** переход на альтернативные частоты производится в частотном диапазоне DAB.
 - **Аналоговый прием:** переход на альтернативные частоты производится в частотном диапазоне FM.
 - **Фиксирование частоты:** альтернативная частота не устанавливается. Мультимедийная система при плохом приеме сохраняет установленную частоту.
- ▶ Выберите одну из опций.
- ⓘ Установки сохраняются и учитываются при повторном вызове ячейки памяти.

Функция фиксирования частоты (режим FM-радиоприемника)

Мультимедийная система:

↩ Радио ➤ Опции

- ▶ Выберите **Фиксирование частоты**. Мультимедийная система при плохом приеме сохраняет установленную частоту.

Тегирование музыкальных произведений

Мультимедийная система:

↩ Радио ➤ Опции

- Если радиостанции предоставляют соответствующую информацию, Вы можете с помощью этой функции передать информацию о названии воспроизводимого в настоящий момент музыкального произведения на устройство Apple®. Затем Вы можете приобрести аудиофайл в iTunes Store®.
- ▶ Выберите **Тегировать эту композицию**. Информация о названии сохраняется.

Индикация исполнителя и названия

Мультимедийная система:

↩ Радио ➤ Опции

- ▶ Выберите **Показать исполнителя и название**.
- ▶ Включите функцию .

Включение / выключение сообщения службы дорожной информации

Мультимедийная система:

↩ Радио ➤ Опции ➤ Служба дорожн. информации (TA)

- ▶ Включите или выключите функцию.

Или:

- ▶ Нажмите на multifunctionальном рулевом колесе на кнопку и держите ее нажатой до тех пор, пока в строке состояния не появится или не исчезнет индикация **Служба дорожн. информации (TA)**.

Показать информацию канала

Условие

- Предоставление соответствующей информации радиостанцией.

Мультимедийная система:

➔ Радио



- ▶ Выберите **Информация**.
Отображается дополнительная информация.

Возврат к основной индикации

- ▶ Выберите **Информация**.

Звучание

Установки звучания

Информация об акустической системе

Акустическая система обладает мощностью 100 Ватт и оснащена семью динамиками. Все функции системы доступны в режиме радиоприемника и в мультимедийном режиме.

Вызов меню звучания

Мультимедийная система:

➔ Носители ➔

На выбор доступны следующие функции:

- **Эквалайзер**
- **Баланс/Фейдер**

- ▶ Выберите меню звучания.

Установка высоких, средних и низких частот

Мультимедийная система:

➔ Носители ➔ ➔ **Эквалайзер**

- ▶ Выберите поворотное меню.
- ▶ Произведите установку.
- ▶ **Выход из меню:** нажмите на кнопку .

Установка баланса / фейдера

Мультимедийная система:

➔ Носители ➔ ➔ **Баланс/Фейдер**

- ▶ Установите баланс и микшер.

- ▶ **Выход из меню:** нажмите на кнопку .

Акустическая система пространственного звучания **Burmester®**

Информация об акустической системе пространственного звучания **Burmester®**

Общая мощность акустической системы пространственного звучания **Burmester®** составляет 590 ватт, система оснащена 13 динамиками. Все функции системы доступны в режиме радиоприемника и в мультимедийном режиме.

Откройте меню звучания в акустической системе пространственного звучания **Burmester®**

Мультимедийная система:

➔ Носители ➔

На выбор доступны следующие функции:

- **Эквалайзер**
- **Баланс/Фейдер**

- 3D-звучание

- ▶ Выберите меню звучания.

Установка высоких, средних и низких частот в акустической системе пространственного звучания Burmester®

Мультимедийная система:

↳ Носители ▶  ▶ Эквалайзер

- ▶ Выберите поворотное меню.

- ▶ Произведите установку.

- ▶ **Выход из меню:** нажмите на кнопку .

Установка баланса / микшера в акустической системе пространственного звучания Burmester®

Мультимедийная система:

↳ Носители ▶  ▶ Баланс/Фейдер

- ▶ Установите баланс и микшер.

- ▶ **Выход из меню:** нажмите на кнопку .

Включение / выключение пространственного звучания в акустической системе пространственного звучания Burmester®

Мультимедийная система:

↳ Носители ▶  ▶ 3D-звучание

- ▶ Включите или выключите функцию в левом поворотном меню.

- ▶ **Выход из меню:** нажмите на кнопку .

Установка оптимизации звучания в акустической системе пространственного звучания Burmester®

Мультимедийная система:

↳ Носители ▶  ▶ 3D-звучание

- ▶ Выберите фокус в правом поворотном меню.

- ▶ **Выход из меню:** нажмите на кнопку .

Индикация периодичности ТО системы ASSYST PLUS

Функция индикации периодичности ТО системы ASSYST PLUS

Индикация периодичности ТО системы ASSYST PLUS информирует Вас на приборном дисплее об оставшемся промежутке времени или об оставшемся пробеге до срока проведения очередного технического обслуживания.

С помощью кнопки возврата слева на рулевом колесе Вы можете выключение сообщений ТО на дисплее.

Информацию о техобслуживании Вашего автомобиля Вы можете получить в специализированной мастерской с квалифицированным персоналом, например, в пункте ТО "Мерседес-Бенц".

Вызов на дисплей срока проведения ТО

Бортовой компьютер:

↩️ TO ➡️ ASSYST PLUS

Индикация следующего срока проведения ТО.

▶ **Выход из индикации:** нажмите кнопку возврата слева на рулевом колесе.

Обязательно также изучите другую главу, связанную с данной темой:

- Управление бортовым компьютером (→ стр. 247).

Регулярное проведение работ по ТО

! **УКАЗАНИЕ** Преждевременный износ в результате несоблюдения срока проведения ТО

Несвоевременно или неполностью проведенные работы по ТО могут привести к повышенному износу и повреждению автомобиля.

- ▶ Всегда соблюдайте предписанную периодичность ТО.
- ▶ Поручайте проведение предписанных работ по ТО специализированной мастерской с квалифицированным персоналом.

Особые меры по техобслуживанию

Предписанная периодичность ТО предусмотрена для нормальных условий эксплуатации автомобиля. При тяжелых условиях эксплуатации или при повышенной нагрузке на автомобиль работы по ТО

должны проводиться чаще, чем предписано, например:

- при регулярных поездках по городу с частыми промежуточными остановками,
- при частых поездках на короткие расстояния,
- при частой эксплуатации автомобиля в горах или на плохих дорогах,
- при частой продолжительной эксплуатации в режиме холостого хода,
- в условиях высокой запыленности или частого переключения на режим рециркуляции воздуха.

При таких или подобных условиях эксплуатации более часто производите замену, например, внутрисалонного фильтра, воздушного фильтра двигателя, моторного масла и масляного фильтра. При эксплуатации с повышенной нагрузкой следует производить более частую проверку шин. Дальнейшую информацию Вы получите в специализированной мастерской с квалифицированным персоналом.

Время простоя с отсоединенной аккумуляторной батареей

Индикация периодичности ТО системы ASSYST PLUS рассчитывает срок проведения технического обслуживания только при подсоединенной аккумуляторной батарее.

- ▶ Перед отсоединением аккумуляторной батареи вызовите на приборный дисплей и запишите индицируемый срок проведения ТО (→ стр. 304).

Моторный отсек

Активный капот (защита пешеходов)

Принцип работы активного капота (защита пешеходов)

В определенных аварийных ситуациях срабатывание активного капота может уменьшить риск травмирования пешеходов. Задняя часть капота приподнимается примерно на 85 мм.

Самостоятельно приведите сработавший активный капот в исходное положение, чтобы доехать до мастерской. При сработавшем активном капоте защита пешеходов может быть ограничена.

Полная работоспособность активного капота должна быть восстановлена в специализированной мастерской с квалифицированным персоналом.

Активный капот предлагается не во всех странах.

Приведение активного капота в исходное положение

⚠ ОСТОРОЖНО Опасность ожога о горячие детали в моторном отсеке

Отдельные детали в моторном отсеке могут быть очень горячими, например двигатель, радиатор и детали выпускной системы.

- ▶ Дайте двигателю остыть и касайтесь только описанных далее деталей

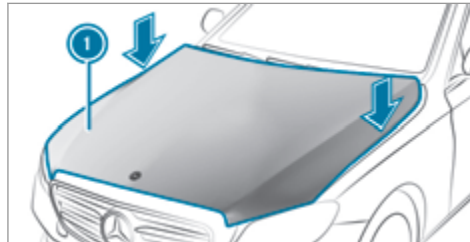

- ▶ В зоне шарниров с обеих сторон (см. стрелки) ладонями нажмите активный капот ① вниз. Капот должен зафиксироваться.
- ▶ Если в зоне шарниров капот поддается приподниманию, то повторите эту операцию до правильной фиксации.

Открытие / закрытие капота

⚠ ОСТОРОЖНО Опасность аварии при разблокировке капота во время движения

Разблокированный капот может открыться во время движения и закрыть Вам обзор дороги.

- ▶ Во время движения ни в коем случае не производите разблокировку капота.
- ▶ Перед каждой поездкой убедитесь в том, что капот заблокирован.

⚠ ОСТОРОЖНО Опасность аварии- и травмирования при открывании и закрывании капота

При открывании и закрывании капота он может резко упасть в конечное положение.

Опасность травмирования людей, находящихся в зоне движения капота!

- ▶ Открывайте и закрывайте капот только в том случае, если в зоне его движения не находятся люди.

▲ ОСТОРОЖНО Опасность ожога при открывании капота

Если Вы открываете капот при перегреве двигателя или при пожаре в моторном отсеке, Вы можете подвергнуться воздействию горячих газов или вытекающих эксплуатационных материалов.

- ▶ Перед открытием капота дождись остывания перегретого двигателя.
- ▶ При пожаре в моторном отсеке не открывайте капот и уведомите пожарную охрану.

▲ ОСТОРОЖНО Опасность травмирования движущимися деталями

Определенные компоненты в моторном отсеке могут продолжать работать даже при выключенном зажигании или внезапно снова включаться, например, вентилятор радиатора.

Прежде чем производить действия в моторном отсеке, обратите внимание на следующие указания:

- ▶ Выключите зажигание.
- ▶ Никогда не держите руки в опасной зоне движения подвижных деталей, например, в зоне вращения вентилятора.
- ▶ Снимите украшения и часы.
- ▶ Не допускайте касания подвижных деталей элементами одежды и волосами.

▲ ОСТОРОЖНО Опасность травмирования при касании токопроводящих деталей

Система зажигания и система впрыска топлива работают под высоким напряжением. При касании токопроводящих деталей Вы можете получить удар электрическим током.

- ▶ Никогда не касайтесь деталей системы зажигания или системы впрыска топлива при включенном зажигании.

▲ ОСТОРОЖНО Опасность ожога о горячие детали в моторном отсеке

Отдельные детали в моторном отсеке могут быть очень горячими, например двигатель, радиатор и детали выпускной системы.

- ▶ Дайте двигателю остыть и касайтесь только описанных далее деталей

▲ ОСТОРОЖНО Опасность травмирования из-за работы стеклоочистителя при открытом капоте

Если стеклоочистители при открытом капоте придут в движение, то это может привести к защемлению рычажным механизмом стеклоочистителя.

- ▶ Перед тем как открыть капот, всегда выключайте стеклоочистители и зажигание.

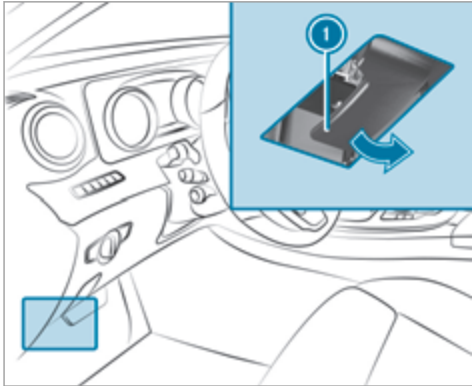

▶ **Открывание:** для разблокировки капота потяните ручку ①.

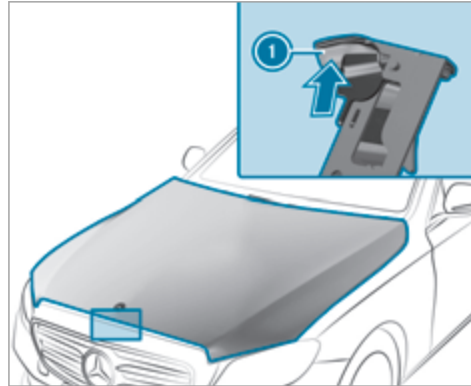

- ▶ Отожмите ручку ① фиксатора капота вверх и приподнимите капот примерно на 40 см.
- ▶ **Закрывание:** опустите капот и с небольшим размахом с высоты около 20 см закройте его.
- ▶ Если капот после этого можно немного приподнять, еще раз откройте капот и закройте его с большим размахом так, чтобы он зафиксировался.

Моторное масло

Проверка уровня моторного масла при помощи маслоизмерительного стержня

⚠ ОСТОРОЖНО Опасность ожога о горячие детали в моторном отсеке

Отдельные детали в моторном отсеке могут быть очень горячими, например двигатель, радиатор и детали выпускной системы.

- ▶ Дайте двигателю остыть и касайтесь только описанных далее деталей

В зависимости от двигателя маслоизмерительный стержень может находиться в различных местах в моторном отсеке.

Время ожидания перед проверкой уровня масла:

- при прогревом до рабочей температуры двигателя: пять минут,
- при не прогревом до рабочей температуры двигателя (например, если после пуска двигателя работал лишь короткое время): 30 минут.

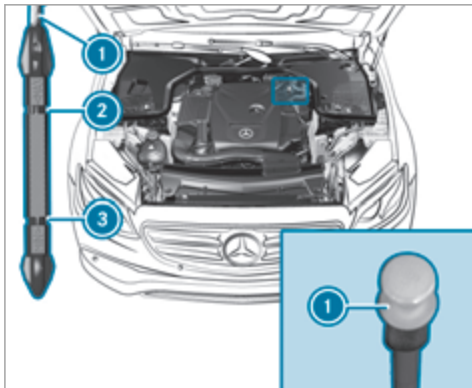

- ▶ Поставьте автомобиль на горизонтальную поверхность.
- ▶ Выньте и протрите маслоизмерительный стержень ①.
- ▶ Медленно введите маслоизмерительный стержень ① до упора в направляющую трубку и выньте по истечении трех секунд.
 - Уровень масла в норме: уровень масла находится между отметками ② и ③.

- Уровень масла ниже нормы: уровень масла находится на уровне отметки ③ или ниже.
- Уровень масла выше нормы: уровень масла находится над отметкой ②.

- ▶ Если уровень масла ниже нормы, то долейте 1 л моторного масла.
- ▶ Если уровень масла выше нормы, то слейте излишнее количество залитого масла. Обратитесь в специализированную мастерскую с квалифицированным персоналом.

Проверка уровня моторного масла при помощи бортового компьютера (E 220 d)

Определение уровня моторного масла производится в текущем режиме движения. В зависимости от профиля движения индикация уровня масла возможна только по истечении времени движения до 30 минут и при включенном зажигании.

Правильное измерение уровня масла невозможно, если:

- при измерении автомобиль не стоит на ровной поверхности,
- перед измерением был открыт капот.

В этом случае необходимо снова произвести пуск двигателя, и уровень моторного масла еще раз определяется в режиме движения.

Бортовой компьютер:

↳ ТО » Уровень мотор. масла :

На мультифункциональном дисплее появляется одно из следующих сообщений:

- ▶ **Уровень моторного масла Идет замер:** измерение уровня масла еще невозможно. Повторите запрос максимально через 30 минут движения.
- ▶ **Уровень моторного масла в норме** и полоса индикации уровня масла на мультифункциональном дисплее горит зеленым светом и находится между отметками "min" (мин.) и "max" (макс.): уровень масла в норме.
- ▶ **Уровень моторного масла Долить 1,0 л** и полоса индикации уровня масла на мультифункциональном дисплее горит оранжевым светом и находится ниже отметки "min" (мин.): долейте 1 л моторного масла.
- ▶ **Снизить уровень моторного масла** и полоса индикации уровня масла на мультифункциональном дисплее горит оранжевым светом и находится выше отметки "max" (макс.): слейте лишнее моторное масло. Обратитесь в специализированную мастерскую с квалифицированным персоналом.

- ▶ Для указания уровня мот. масла включ. зажигание: включите зажигание, чтобы проверить уровень моторного масла.
- ▶ Уровень моторного масла Система не действует: датчик неисправен или не вставлен. Обратитесь в специализированную мастерскую с квалифицированным персоналом.
- ▶ Уровень моторного масла Система врем. недоступна: закройте капот.

Доливка моторного масла

⚠ ОСТОРОЖНО Опасность ожога о горячие детали в моторном отсеке

Отдельные детали в моторном отсеке могут быть очень горячими, например двигатель, радиатор и детали выпускной системы.

- ▶ Дайте двигателю остыть и касайтесь только описанных далее деталей

⚠ ОСТОРОЖНО Опасность пожара и опасность травмирования моторным маслом

При попадании моторного масла на горячие конструкционные элементы в моторном отсеке моторное масло может воспламениться.

- ▶ Следите за тем, чтобы моторное масло не проливалось мимо наливной горловины.
- ▶ Перед пуском двигателя дайте ему остыть и тщательно очистите конструкционные элементы, загрязненные моторным маслом.

! УКАЗАНИЕ Повреждения двигателя вследствие использования неправильного масляного фильтра, неправильного масла или присадок

- ▶ Используйте только масло и масляный фильтр со спецификациями, необходимыми для предписанных интервалов ТО, и не с какими другими спецификациями.
- ▶ Не вносите изменений в моторное масло или масляный фильтр с целью достижения более длительных интервалов замены, чем предписанных.
- ▶ Не используйте присадок.
- ▶ Соблюдайте указания индикации периодичности ТО, касающиеся замены масла.

! УКАЗАНИЕ Повреждения в результате доливки излишнего количества моторного масла

В случае доливки излишнего количества моторного масла возможно повреждение двигателя или катализатора.

- ▶ Поручите откачивание лишнего моторного масла специализированной мастерской с квалифицированным персоналом.

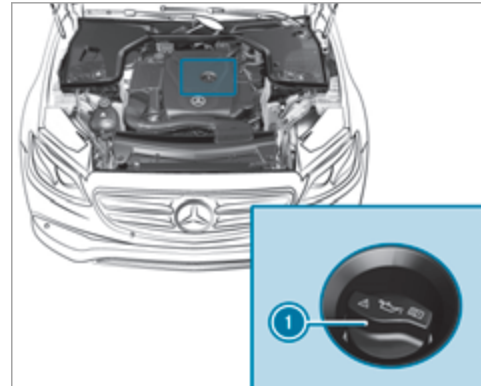

- ▶ Поверните пробку ❶ влево и снимите ее.
- ▶ Долейте моторное масло.
- ▶ Насадите пробку ❶ и поверните ее вправо до фиксации.
- ▶ Повторно проконтролируйте уровень масла (→ стр. 307).

Проверка уровня охлаждающей жидкости

⚠ ОСТОРОЖНО Опасность ожога о горячие детали в моторном отсеке

Отдельные детали в моторном отсеке могут быть очень горячими, например двигатель, радиатор и детали выпускной системы.

- ▶ Дайте двигателю остыть и касайтесь только описанных далее деталей

⚠ ОСТОРОЖНО Опасность обваривания горячей охлаждающей жидкостью

Система охлаждения двигателя находится под давлением, особенно при нагретом двигателе. При открывании пробки Вы можете обжечься выплескивающейся горячей охлаждающей жидкостью.

- ▶ Перед открыванием пробки дайте двигателю остыть.
- ▶ Перед открыванием пробки наденьте защитные очки и перчатки.
- ▶ Для сброса давления медленно отвинтите пробку на пол-оборота.

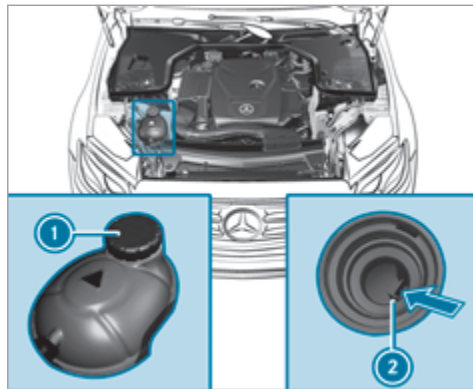

- ▶ Поставьте автомобиль на горизонтальную поверхность.

- ▶ Проверьте индикацию температуры охлаждающей жидкости на комбинации приборов. Температура охлаждающей жидкости должна быть ниже 70 °С.
- ▶ Осторожно поверните пробку ❶ влево для сброса избыточного давления.
- ▶ Продолжайте вращать пробку ❶ влево и снимите ее.

Уровень охлаждающей жидкости в норме:

- при холодном двигателе до контрольной перемычки ❷,
 - при прогревом двигателя до 1,5 см выше контрольной перемычки ❷.
- ▶ При необходимости долейте допущенную со стороны "Мерседес-Бенц" охлаждающую жидкость.
- Дальнейшая информация об охлаждающей жидкости: см. здесь (→ стр. 375)

Заполнение бачка стеклоомывателя

⚠ ОСТОРОЖНО Опасность ожога о горячие детали в моторном отсеке

Отдельные детали в моторном отсеке могут быть очень горячими, например двигатель, радиатор и детали выпускной системы.

- ▶ Дайте двигателю остыть и касайтесь только описанных далее деталей

⚠ ОСТОРОЖНО Опасность ожога при открывании капота

Если Вы открываете капот при перегреве двигателя или при пожаре в моторном отсеке, Вы можете подвергнуться воздействию горячих газов или вытекающих эксплуатационных материалов.

- ▶ Перед открытием капота дождись остывания перегретого двигателя.
- ▶ При пожаре в моторном отсеке не открывайте капот и уведомите пожарную охрану.

⚠ ОСТОРОЖНО Опасность пожара- и травмирования из-за концентрата стеклоомывающего средства

Концентрат стеклоомывающего средства легко воспламеняется. При попадании на горячие детали двигателя или выпускной системы он может воспламениться.

- ▶ Убедитесь, что концентрат стеклоомывающего средства не проливается мимо наливной горловины.

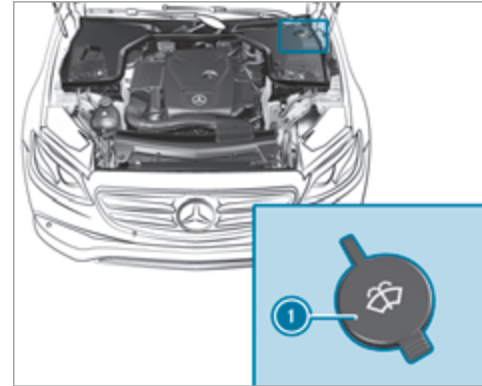

- ▶ Снимите запорную крышку ❶, потянув за язычок.
- ▶ Долейте воду в бачок стеклоомывателя.

Очистка и уход

Указания по мойке автомобиля в моечной установке

▲ ОСТОРОЖНО Опасность аварии вследствие пониженной эффективности торможения после мойки автомобиля

После мойки автомобиля тормоза Вашего автомобиля имеют пониженную эффективность торможения.

▶ После мойки автомобиля осторожно затормозите автомобиль с учетом дорожной ситуации до восстановления полной эффективности торможения.

Во избежание возникновения повреждений на вашем автомобиле учитывайте следующее, прежде чем использовать моечную установку:

- Автопилот поддержания дистанции DISTRONIC и функция HOLD должны быть выключены.
- Видеокамера с обзором в 360° или видеокамера заднего хода должна быть выключена.
- Боковые стекла и сдвижной верхний люк должны быть полностью закрыты.
- Вентилятор системы вентиляции и отопление должны быть выключены.

- Переключатель стеклоочистителя должен находиться в положении **0**.
- При пользовании моечными установками с транспортером: холостой ход **[N]** должен быть включен.
- Ключ должен находиться на минимальной дистанции 3 м от автомобиля, в противном случае дверь багажного отделения может непреднамеренно открыться.
- ⓘ Удалением воска с ветрового стекла и снятием резиновых элементов стеклоочистителей Вы избегаете образования разводов и сокращаете шум работы стеклоочистителей.

Указания по пользованию водоструйным моющим аппаратом высокого давления

▲ ОСТОРОЖНО Опасность аварии при использовании водоструйных моющих аппаратов высокого давления с круглоструйными соплами

Струя воды, выходящая из круглоструйного сопла (грязевой фрезы), может привести к невидимым снаружи повреждениям шин или конструктивных элементов ходовой части.

Поврежденные таким образом элементы могут неожиданно выйти из строя.

- ▶ Для очистки автомобиля не пользуйтесь водоструйным моющим аппаратом высокого давления с круглоструйными соплами.
- ▶ Немедленно замените поврежденные шины или конструкционные элементы ходовой части.

Во избежание повреждения Вашего автомобиля учитывайте следующие указания при пользовании водоструйным моющим аппаратом высокого давления с круглоструйными соплами:

- Храните ключ на минимальной дистанции 3 м от автомобиля. В противном случае дверь багажного отделения может непреднамеренно открыться.
- Соблюдайте минимальную дистанцию 30 см до автомобиля.
- **Автомобили с декоративной пленкой:** детали Вашего автомобиля обтянуты декоративной пленкой. Форсунка водоструйного моющего аппарата высокого давления должна находиться не ближе 70 см от покрытых пленкой деталей автомобиля. Постоянно перемещайте форсунку

водоструйного моющего аппарата высокого давления во время очистки.

- Учитывайте данные в "Руководстве по эксплуатации" изготовителя оборудования, касающиеся соблюдения правильной дистанции до автомобиля.
- Сопло водоструйного моющего аппарата высокого давления нельзя направлять непосредственно на чувствительные элементы автомобиля, как например шины, щели, электрические

элементы, аккумуляторные батареи, лампы и вентиляционные прорези.

Ручная мойка автомобиля

Соблюдайте законодательные положения, так как, например, в некоторых странах ручная мойка разрешается только в специально отведенных для этого местах.

- ▶ Используйте нейтральное моющее средство, например автошампунь.
- ▶ Мойте автомобиль слегка теплой водой и мягкой автомобильной губкой. При этом не подвергайте автомобиль прямому солнечному излучению.
- ▶ Осторожно ополосните автомобиль водой и просушите его специальной кожаной тряпкой. Не направляйте струю воды непосредственно на воздухозаборную решетку.

Указания по уходу за глянцевым и матовым лакокрасочным покрытием

Учитывайте следующие указания:

	Указания по чистке и уходу	Профилактика повреждения лакокрасочного покрытия
<p>Лакокрасочное покрытие</p>	<ul style="list-style-type: none"> • Остатки насекомых: смочите средством для удаления остатков насекомых, а затем смойте водой. • Птичий помет: смочите водой, затем смойте. • Охлаждающую жидкость, тормозную жидкость, смолу деревьев, масло, топливо и консистентную смазку удалите, протерев тканью, пропитанной бензином для очистки или для заправки зажигалок, избегая при этом сильного трения. • Битумные пятна: используйте очиститель для битумных пятен. • Воск: используйте средство для удаления силикона. 	<ul style="list-style-type: none"> • Не наклеивайте наклейки, пленку и прочее. • Удаляйте загрязнения как можно быстрее.
<p>Матовое лакокрасочное покрытие</p>	<ul style="list-style-type: none"> • По возможности мойте автомобиль вручную с использованием мягкой губки, автомобильного шампуня и большого количества воды. • Используйте только допущенные "Мерседес-Бенц" средства по уходу. 	<ul style="list-style-type: none"> • Не полируйте автомобиль и легкосплавные колесные диски. • Не пользуйтесь часто автоматическими моечными станциями и при этом не используйте программы с финишной обработкой горячим воском. • Не используйте очистители для лакокрасочного покрытия, средства для шлифовки и полировки, консерванты для лакокрасочного покрытия, например воск. • Производите работы по ремонту лакокрасочного покрытия только в специализированной мастерской с квалифицированным персоналом.

Указания по уходу за деталями автомобиля

⚠ ОСТОРОЖНО Опасность защемления при очистке ветрового стекла и включенном стеклоочистителе

Если стеклоочистители при очистке ветрового стекла или щеток стеклоочистителей придут в движение, то это может привести к защемлению частей тела.

▶ Перед очисткой ветрового стекла или щеток стеклоочистителей всегда выключайте стеклоочистители и зажигание.

⚠ ОСТОРОЖНО Опасность ожога о выпускные трубы или насадки выпускных труб

Выпускные трубы и насадки выпускных труб могут быть очень горячими. При касании этих деталей автомобиля можно получить ожог.

▶ Всегда соблюдайте осторожность, находясь рядом с выпускными трубами или насадками выпускных труб.

▶ Перед касанием необходимо подождать остывания деталей автомобиля.

Учитывайте следующие указания:

Указания по чистке и уходу		Предотвращение повреждений автомобиля
Колеса / колесные диски	Пользуйтесь водой и бескислотными очистителями ободов колес.	<ul style="list-style-type: none"> Для очистки дисков колес от тормозной пыли не пользуйтесь кислотосодержащими очистителями. В противном случае возможны повреждения болтов крепления колес и элементов тормозной системы. После очистки автомобиля для предотвращения образования коррозии на тормозных дисках и накладках ставьте автомобиль на стоянку после нескольких минут езды. Тормозные диски и тормозные накладки нагреваются и высыхают.
Стекла	Производите очистку стекол изнутри и снаружи с помощью влажной ткани и рекомендованного Mercedes-Benz средства для очистки.	Для очистки стекол с внутренней стороны не пользуйтесь сухими тканями, абразивными чистящими средствами или содержащими растворители чистящими средствами.
Щетки стеклоочистителей	Очистите отведенные вперед щетки стеклоочистителей с помощью влажной ткани.	Производите очистку щеток стеклоочистителей не слишком часто.
Наружное освещение	Производите очистку рассеивателей фар мокрой губкой и нейтральным стекломоющим средством, например автошампунем.	Используйте только пригодные для пластмассовых рассеивателей фар чистящие средства или ткани.

Указания по чистке и уходу		Предотвращение повреждений автомобиля
Система AIRPANEL	<p>При сильном загрязнении автомобиля или вследствие отложений солей на механических элементах системы AIRPANEL зона движения заслонок в облицовке радиатора может быть ограничена.</p> <ul style="list-style-type: none"> • Включите зажигание и заслонки автоматически откроются примерно через 120 секунд. • Производите очистку опор заслонок с помощью водоструйного моющего аппарата высокого давления. 	<p>При пользовании водоструйным моющим аппаратом высокого давления соблюдайте минимальное расстояние 30 см.</p>
Датчики	<p>Производите очистку датчиков в переднем и заднем бамперах и в облицовке радиатора с помощью мягкой ткани и автошампуня.</p>	<p>При пользовании водоструйным моющим аппаратом высокого давления соблюдайте минимальное расстояние 30 см.</p>
Видеокамера заднего хода и видеокамера с обзором в 360°	<ul style="list-style-type: none"> • Откройте крышку видеокамеры при помощи мультимедийной системы (→ стр. 217). • Производите очистку линзы видеокамеры мягкой тканью и чистой водой. 	<p>Не пользуйтесь водоструйным моющим аппаратом высокого давления.</p>

Указания по чистке и уходу		Предотвращение повреждений автомобиля
Выпускные трубы	Производите очистку с помощью рекомендованного Mercedes-Benz средства для очистки, особенно в зимний период и после мойки автомобиля.	Не пользуйтесь кислотосодержащими чистящими средствами.
Фаркоп	<ul style="list-style-type: none"> Удалите следы ржавчины с шара с помощью, например, проволочной щетки. Удалите грязь с помощью неворсистой ткани. После очистки нанесите на сцепной шар тонкий слой масла или консистентной смазки. Соблюдайте указания по уходу в "Руководстве по эксплуатации" изготовителя фаркопа. 	Не производите очистку ножки сцепного шара с помощью водоструйного моющего аппарата высокого давления или с применением растворителей.

Указания по уходу за интерьером

▲ ОСТОРОЖНО Опасность травмирования вследствие отсоединения пластмассовых деталей после использования содержащего растворители чистящего средства

Вследствие использования содержащих растворители средств для ухода и чистящих средств поверхности на рабочем месте водителя могут стать пористыми.

Если после этого срабатывают подушки безопасности, то возможно отсоединение пластмассовых деталей.

► Для очистки панели приборов не используйте средств для ухода и чистящих средств, содержащих растворители.

▲ ОСТОРОЖНО Опасность травмирования или опасность для жизни вследствие отбеливания ремней безопасности

Отбеливание или перекрашивание ремней безопасности может очень отрицательно сказаться на прочности ремней.

Вследствие этого ремни безопасности могут, например, порваться при аварии или выйти из строя.

► Ни в коем случае не отбеливайте и не окрашивайте ремни безопасности.

Учитывайте следующие указания:

Указания по чистке и уходу		Предотвращение повреждений автомобиля
Ремни безопасности	Для очистки пользуйтесь теплой водой и мыльным раствором.	<ul style="list-style-type: none"> • Не пользуйтесь химическими чистящими средствами. • Не сушите ремень безопасности путем нагревания выше 80 °C или прямого воздействия солнечного излучения.
Дисплей	Осторожно производите очистку поверхности с помощью ткани из микроволокна и средства для ухода за тонкопленочными / жидкокристаллическими дисплеями.	<ul style="list-style-type: none"> • Выключите дисплей и дайте ему остыть. • Не пользуйтесь другими средствами.
Пластмассовая панель	<ul style="list-style-type: none"> • Очищайте панель с помощью влажной ткани из микроволокна. • При сильном загрязнении пользуйтесь рекомендованным Mercedes-Benz средством для ухода за автомобилем. 	<ul style="list-style-type: none"> • Не наклеивайте наклейки, пленку и прочее. • Не допускайте контакта с косметическими средствами, средствами защиты от насекомых и солнцезащитными кремами.
Натуральное дерево / декоративные элементы	<ul style="list-style-type: none"> • Очищайте панель с помощью ткани из микроволокна. • Отделка под черный рояльный лак: производите очистку с помощью влажной ткани и мыльного раствора. • При сильном загрязнении пользуйтесь рекомендованным Mercedes-Benz средством для ухода за автомобилем. 	Не пользуйтесь содержащими растворители чистящими средствами, политурами или восками.
Обшивка крыши	Производите очистку при помощи щетки или сухого шампуня.	
Коврик	Используйте рекомендованные Mercedes-Benz средства для очистки ковров и текстильных изделий.	

Указания по чистке и уходу		Предотвращение повреждений автомобиля
Обивка сидений из натуральной кожи	<ul style="list-style-type: none">• Производите очистку при помощи влажной ткани, после этого протирайте сухой тканью.• Уход за кожей: используйте рекомендованное Mercedes-Benz средство для ухода за кожей.	Не производите очистку кожи слишком мокрой тканью. Не пользуйтесь тканью из микроволокна.
Обивка сидений из материала DINAMICA	Протирайте влажной тканью.	Не пользуйтесь тканью из микроволокна.
Обивка сидений из искусственной кожи	Протирайте влажной тканью и 1%-м мыльным раствором.	Не пользуйтесь тканью из микроволокна.
Матерчатые чехлы для сидений	Протирайте влажной тканью из микроволокна и 1%-м мыльным раствором, затем просушивайте поверхность.	

Авария

Вынимание сигнального жилета

Сигнальные жилеты находятся в отделениях для сигнальных жилетов в вещевых отсеках передних дверей.

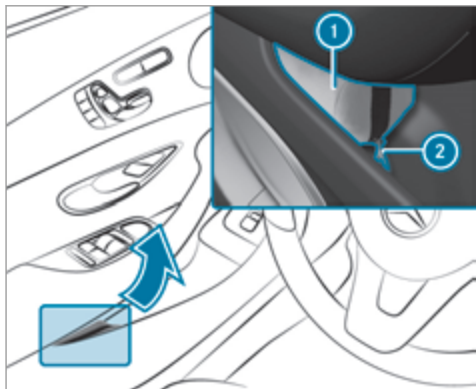

▶ **Вынимание:** вытяните сумку для сигнального жилета ① за петлю ②.

▶ Откройте сумку для сигнального жилета ① и выньте сигнальный жилет.

ⓘ В вещевых отсеках задних дверей также имеются отделения для сигнальных жилетов, в которых можно разместить сигнальные жилеты.

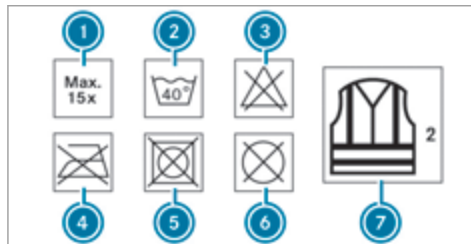

- ① Максимальное число стирок
- ② Максимальная температура стирки
- ③ Не отбеливать
- ④ Не гладить
- ⑤ Не сушить в сушилке для белья
- ⑥ Не производить химическую чистку
- ⑦ Жилет соответствует классу 2

Установленные в законодательной норме требования выполняются только в том случае, если сигнальный жилет имеет правильный размер полностью закрыт.

Замена сигнального жилета:

- при повреждении или неподдающемся удалению загрязнению светоотражающих полос,
- при превышении максимально допустимого количества стирок,
- при снижении светоотражающей способности.

Знак аварийной остановки

Вынимание знака аварийной остановки

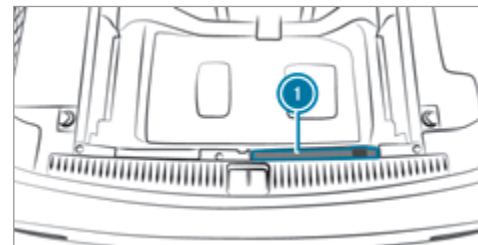

▶ Выньте знак аварийной остановки ①.

Установка знака аварийной остановки

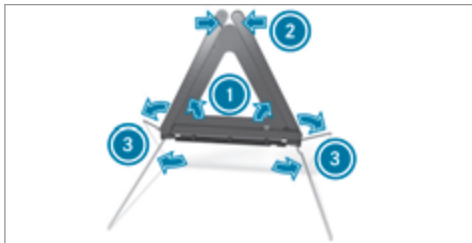

- ▶ Подняв вверх, соедините боковые отражатели ① в треугольник и скрепите верхней кнопкой ②.
- ▶ Разверните опоры ③ и расставьте их в стороны.

Аптечка

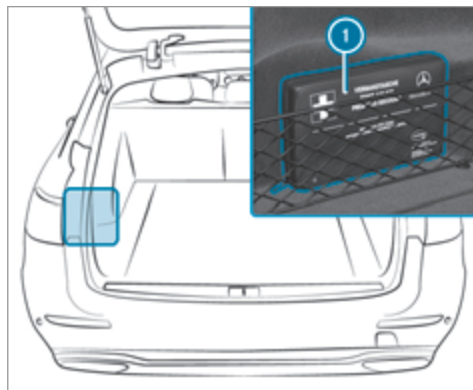

Аптечка ① находится в багажном отделении в багажной сетке слева.

Вынимание огнетушителя

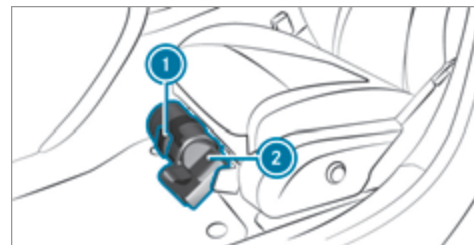

- ▶ Автомобили с левосторонним расположением рулевого управления: потяните за язычок ① вверх.
- ▶ Выньте огнетушитель ②.

Повреждение шины

Указания по действиям при проколе шины

▲ ОСТОРОЖНО Опасность аварии из-за спущенной шины

Спущенная шина сильно ухудшает ходовые качества автомобиля, а также его управляемость- и тормозные свойства.

Шины без способности сохранять эксплуатационные свойства при повреждении:

- ▶ Не допускайте движения со спущенными шинами.
- ▶ Немедленно замените колесо со спущенной шиной на временное- или полноценное запасное колесо или обратитесь в специализированную мастерскую с квалифицированным персоналом.

Шины со способностью сохранять эксплуатационные свойства при повреждении:

- ▶ Учитывайте информацию и предупредительные указания по шинам MOExtended (шины со способностью сохранять эксплуатационные свойства при повреждении).

В зависимости от комплектации автомобиля в случае прокола шины у Вас есть следующие возможности:

- **Автомобили с шинами MOExtended:** возможно продолжение движения с ограничениями. Учитывайте при этом указания по шинам MOExtended (шины со способностью сохранять эксплуатационные свойства при повреждении) (→ стр. 323).

- **Автомобили с комплектом для временного ремонта шин TIREFIT:** Вы можете отремонтировать шину для продолжения движения с ограничениями. Для этого используйте комплект для временного ремонта шин TIREFIT (→ стр. 325).
- **Автомобили с системой вызова экстренной помощи "Мерседес-Бенц":** в случае поломки в пути Вы можете обратиться в центр поддержки клиентов через систему вызова экстренной помощи "Мерседес-Бенц".
- Поменяйте колесо (→ стр. 357).
- ① Временное аварийное колесо доступно только в исполнении для определенных стран.

Шины MOExtended (шины со способностью сохранения эксплуатационных свойств при повреждении)

Шины MOExtended (шины со способностью сохранения эксплуатационных свойств при повреждении) позволяют продолжать движение при наличии одной или нескольких спущенных шин. При этом колесо не должно иметь четко видимых повреждений шин.

Шины MOExtended можно распознать по маркировке "MOExtended", находящейся на боковине шины.

Автомобили с сигнализацией падения давления воздуха в шинах: пользование шинами MOExtended разрешается только в сочетании с активной сигнализацией падения давления воздуха в шинах.

Автомобили с сигнализацией падения давления воздуха в шинах: пользование шинами MOExtended разрешается только в сочетании с активной системой контроля давления воздуха в шинах.

При появлении предупредительной индикации падения давления воздуха в шинах на мультимедийном дисплее:

- Проверьте шины на наличие повреждений.
- При продолжении движения соблюдайте следующие указания.

▲ ОСТОРОЖНО Опасность аварии во время движения в аварийном режиме

При движении в аварийном режиме ходовые свойства ухудшаются, например, на поворотах, при сильном ускорении, а также при торможении.

- ▶ Не превышайте максимально допустимую скорость.
- ▶ Избегайте резких поворотов рулевого колеса и маневров движения, а также переезда препятствий (бордюрных камней тротуара, выбоин на дороге, движения по бездорожью). Это в особенности касается загруженного автомобиля.
- ▶ В следующих случаях не продолжайте движение в аварийном режиме:
 - При стук
 - При тряске автомобиля
 - При дымообразовании с запахом резины
 - При постоянном срабатывании системы ESP®
 - При появлении трещин на боковинах шин
- ▶ После движения в аварийном режиме поручите специализированной мастерской с квалифицированным персоналом проверку дисков колес на возможность дальнейшей эксплуатации.
- ▶ Неисправную шину в любом случае необходимо заменить.

Запас хода в аварийном режиме, начиная с предупреждения о потере давления

Степень загрузки	Запас хода в аварийном режиме
Частичная загрузка	80 км
Полная загрузка	30 км

- Запас хода в аварийном режиме может различаться в зависимости от стиля вождения.
- Максимально допустимая скорость 80 км/ч.

Если в случае неисправности шины MOExtended замена аналогичной шиной невозможна, то допускается временное использование также стандартной шины.

Место хранения комплекта для временного ремонта шин TIREFIT

Комплект для временного ремонта шин TIREFIT находится под полом багажного отделения.

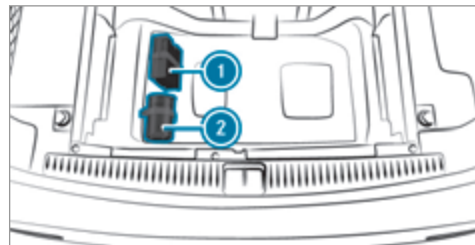

- ① компрессор для накачивания шин
- ② баллон с герметиком

ⓘ Данные для класса мощности (LК) и / или электрические параметры Вы найдете на обратной стороне компрессора для накачивания шин:

- LK2 – 12 В/15 А, 180 Вт, 0,8 кг

На расстоянии около 1 м до компрессора для накачивания шин и около 1,6 м над землей действительны следующие значения уровня шума:

- Уровень звуковой мощности L_{LA} 74,8 дБ (А)

Компрессор для накачивания шин не требует техобслуживания. В случае нарушения его работы обращайтесь в специализированную мастерскую с квалифицированным персоналом.

Использование комплекта для временного ремонта шин TIREFIT

Обеспечьте наличие следующих вспомогательных средств:

- баллон с герметиком
- приложенная наклейка "TIREFIT"
- компрессор для накачивания шин

При помощи герметика для шин TIREFIT можно герметизировать проколы размером до 4 мм, особенно на беговой дорожке протектора. Герметиком TIREFIT можно пользоваться при температуре наружного воздуха не ниже -20 °С.

▲ ОСТОРОЖНО Опасность аварии при использовании герметика для шин

В следующих ситуациях герметик непригоден в качестве средства помощи при неисправности, так как герметизация шины невозможна:

- при порезах- или проколах шины, размер которых превышает вышеназванное значение.
 - при повреждении колесного диска,
 - если Вы проехали определенную дистанцию на почти или полностью спущенном колесе.
- ▶ Продолжать движение нельзя.
- ▶ Свяжитесь со специализированной мастерской с квалифицированным персоналом.

▲ ОСТОРОЖНО Опасность травмирования и отравления герметиком для шин

Герметик для шин вреден для здоровья и вызывает раздражения. Не допускайте его попадания на кожу, глаза, одежду и в ротовую полость. Не вдыхайте пары герметика. Не допускайте детей к герметику для шин.

При контакте с герметиком для шин учитывайте следующее:

- ▶ При попадании герметика для шин на кожу необходимо немедленно смыть его водой.

- ▶ При попадании герметика для шин в глаза необходимо немедленно промыть глаза чистой водой.
- ▶ Если Вы проглотили герметик для шин, немедленно основательно прополощите ротовую полость и выпейте большое количество воды. Не вызывайте рвоту и незамедлительно обратитесь за медицинской помощью!
- ▶ Немедленно смените одежду, загрязненную герметиком для шин.
- ▶ При появлении аллергических реакций незамедлительно обратитесь за медицинской помощью.

! УКАЗАНИЕ Перегрев из-за слишком долгой работы компрессора для накачивания шин

- ▶ Компрессор для накачивания шин не может непрерывно работать более десяти минут.

Соблюдайте указания изготовителя по технике безопасности на наклейке компрессора для накачивания шин.

Баллон с герметиком подлежит замене каждые четыре года в специализированной мастерской с квалифицированным персоналом.

▶ При попадании в шину посторонних предметов, не вынимайте их из шины.

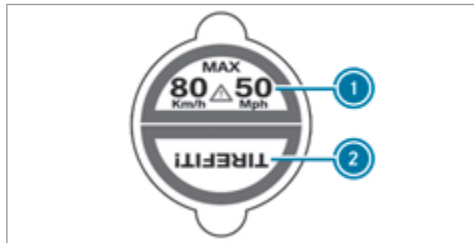

▶ Приклейте часть ① наклейки "TIREFIT" на комбинации приборов в поле зрения водителя.

▶ Приклейте часть ② наклейки "TIREFIT" вблизи вентиля на колесо с поврежденной шиной.

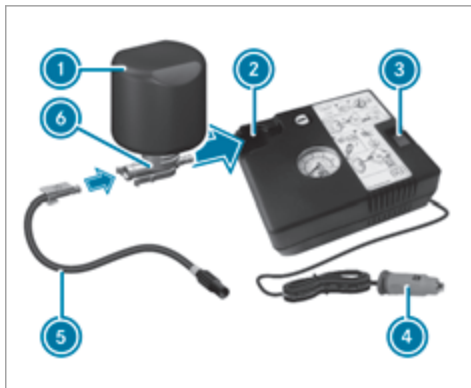

▶ Выньте штекер ④ с кабелем и шланг ⑤ из корпуса компрессора для накачивания шин.

▶ Вставьте штекер шланга ⑤ во фланец ⑥ баллона с герметиком для шин ① до фиксации штекера.

▶ Установите баллон с герметиком ① вверх дном в выемку ② компрессора для накачивания шин.



▶ Отвинтите колпачок с вентиля ⑦ поврежденной шины.

▶ Навинтите дополнительный шланг ⑧ на вентиль ⑦.

▶ Вставьте штекер ④ в гнездо электропитания на 12-В- в Вашем автомобиле.

▶ Включите зажигание.

▶ Нажмите на выключатель ③ на компрессоре для накачивания шин.

Компрессор для накачивания шин включен. Шина накачивается. Сначала в шину закачивается герметик. При этом давление может кратковременно повыситься до значения примерно 500 кПа (5 бар, 73 psi).

Не выключайте компрессор для накачивания шин на этой фазе!

- ▶ Оставьте компрессор для накачивания шин включенным не более чем на десять минут. После этого давление воздуха в шине должно достигнуть не менее 200 кПа (2,0 бар, 29 psi).

Если герметик выступил наружу, как можно быстрее очистите соответствующие места. Рекомендуется использовать чистую воду.

В случае загрязнения Вашей одежды герметиком как можно скорее сдайте ее в химчистку для обработки перхлорэтиленом.

Если через десять минут накачивания давление воздуха в шине не достигло значения 200 кПа (2,0 бар, 29 psi):

- ▶ Выключите компрессор для накачивания шин.
- ▶ Отвинтите заполнительный шланг с вентиля неисправной шины.

Учитывайте, что при отвинчивании заполнительного шланга возможна утечка герметика.

- ▶ Очень медленно проедьте на автомобиле расстояние около 10 м вперед или назад.

- ▶ Снова накачайте шину. Не более чем через десять минут давление воздуха в шине должно составлять не менее 200 кПа (2,0 бар, 29 psi).

▲ ОСТОРОЖНО Опасность аварии при недостаточном давлении воздуха в шине

Если через указанное время указанное значение давления воздуха в шине не достигнуто, шина имеет сильные повреждения. Герметик для шин не может помочь в этой ситуации.

Поврежденная шина, а также слишком низкое давление воздуха в шине могут значительно ухудшить тормозные свойства и ходовые качества автомобиля.

- ▶ Продолжать движение нельзя.
- ▶ Обратитесь в специализированную мастерскую с квалифицированным персоналом.

Если через десять минут накачивания давление воздуха в шине достигло значения 200 кПа (2,0 бар, 29 psi):

▲ ОСТОРОЖНО Опасность аварии при движении с отремонтированными герметиком шинами

Шина, временно отремонтированная с помощью герметика для шин, влияет на ходовые качества автомобиля и не рассчитана на движение с высокой скоростью.

- ▶ Адаптируйте свой стиль вождения и двигайтесь с осторожностью.
- ▶ Соблюдайте указанную максимально допустимую скорость для шин, отремонтированных с помощью герметика для шин.

- ▶ Соблюдайте максимальную допустимую скорость для временно отремонтированной при помощи герметика шины 80 км/ч.
- ▶ Приклейте верхнюю часть наклейки "TIREFIT" на комбинации приборов в поле зрения водителя.

! **УКАЗАНИЕ** Образование пятен от вытекающего герметика для шин

Остатки герметика для шин после использования могут вытечь из заполнительного шланга.

- ▶ Положите заполнительный шланг в пластиковый пакет, в котором хранился комплект для временного ремонта шин TIREFIT.

🌿 **Указание по охране окружающей среды** Загрязнение окружающей среды из-за неправильной утилизации

Герметик для шин содержит вредные вещества.

- ▶ Правильно утилизируйте использованный баллон из-под герметика для шин – например, в пункте ТО "Мерседес-Бенц".

- ▶ Выключите компрессор для накачивания шин.
- ▶ Отвинтите заполнительный шланг с вентиля неисправной шины.
- ▶ Уберите на место баллон с герметиком, компрессор для накачивания шин и знак аварийной остановки.
- ▶ **Незамедлительно продолжите движение.**

- ▶ Проехав примерно десять минут, остановитесь и при помощи компрессора для накачивания шин проверьте давление воздуха в шине. Давление воздуха в шине должно теперь составлять не менее 130 кПа (1,3 бар, 19 psi).

⚠ **ОСТОРОЖНО** Опасность аварии при недостаточном давлении воздуха в шине

Если указанное значение давления воздуха в шине после непродолжительного времени движения не достигнуто, шина имеет слишком сильные повреждения. Герметик для шин не может помочь в этой ситуации.

Поврежденная шина, а также слишком низкое давление воздуха в шине могут значительно ухудшить тормозные свойства и ходовые качества автомобиля.

- ▶ Продолжать движение нельзя.
- ▶ Свяжитесь со специализированной мастерской с квалифицированным персоналом.

Страны с круглосуточным сервисом "Мерседес-Бенц": наклейку с телефонным номером Вы найдете, например, на стойке В-со стороны водителя.

- ▶ Откорректируйте давление воздуха в шинах, если оно составляет не менее 130 кПа (1,3 бар, 19 psi). Значения приведены в таблице давления воздуха в шинах на внутренней стороне крышки люка топливного бака.
- ▶ **Повышение давления воздуха в шинах:** включите компрессор для накачивания шин.

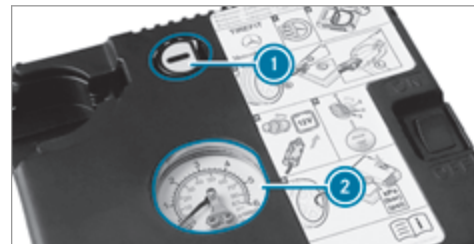

- ▶ **Понижение давления воздуха в шинах:** нажмите на спускную кнопку ① рядом с манометром ②.
- ▶ Если установлено правильное давление воздуха в шинах, то отвинтите заполнительный шланг с вентиля временно отремонтированной при помощи герметика шины.

- ▶ Навинтите колпачок вентиля на вентиль временно отремонтированной при помощи герметика шины.
- ▶ Вытяните баллон с герметиком из компрессора для накачивания шин. Заполнительный шланг остается на баллоне с герметиком.
- ▶ Доехать до ближайшей специализированной мастерской с квалифицированным персоналом и заменить шину, баллон с герметиком и заполнительный шланг.

Аккумуляторная батарея (автомобиль)

Указания, касающиеся аккумуляторной батареи на 12 В

▲ ОСТОРОЖНО Опасность аварии вследствие неквалифицированного выполнения работ на аккумуляторной батарее

Неквалифицированное выполнение работ на аккумуляторной батарее может привести, например, к короткому замыканию. Вследствие этого могут возникнуть функциональные ограничения систем обеспечения безопасности, например системы освещения, системы ABS

(антиблокировочной системы) или системы ESP® (электронной системы стабилизации движения). Эксплуатационная безопасность Вашего автомобиля может быть ограничена.

В следующих ситуациях Вы можете потерять контроль над автомобилем:

- При торможении
- При резких движениях рулевого колеса и / или несогласованной скорости движения
- ▶ При коротком замыкании или подобных происшествиях немедленно свяжитесь со специализированной мастерской с квалифицированным персоналом.
- ▶ Продолжать движение нельзя.
- ▶ Всегда проводите работы на аккумуляторной батарее в специализированной мастерской с квалифицированным персоналом.

- Дальнейшая информация о системе ABS (→ стр. 182)
- Дальнейшая информация о системе ESP® (→ стр. 182)

Из соображений безопасности Mercedes-Benz рекомендует пользоваться исключительно аккумулятор-

ными батареями, испытанными и допущенными Mercedes-Benz для Вашего автомобиля. Эти аккумуляторные батареи обеспечивают повышенную защиту от вытекания электролита с целью предотвращения ожогов пассажиров при повреждении батареи в случае аварии.

Все автомобили кроме автомобилей с литий-ионной аккумуляторной батареей

▲ ОСТОРОЖНО Опасность взрыва вследствие электростатического заряда

Электростатический заряд может привести к искрообразованию и к возгоранию взрывоопасной газовой смеси в аккумуляторной батарее.

- ▶ Для удаления электростатического заряда перед прикосновением к аккумуляторной батарее прикоснитесь к металлическому кузову автомобиля.

При зарядке аккумуляторной батареи, а также при пуске двигателя с помощью вспомогательной аккумуляторной батареи образуется взрывоопасная газовая смесь.

▲ ОСТОРОЖНО Опасность химического ожога электролитом аккумуляторной батареи

Электролит – едкая жидкость.

- ▶ Не допускайте попадания электролита на кожу, в глаза или на одежду.
- ▶ Не наклоняйтесь над аккумуляторной батареей.
- ▶ Не вдыхайте газы, выходящие из аккумуляторной батареи.
- ▶ Не подпускайте детей к аккумуляторной батарее.
- ▶ Немедленно тщательно смойте электролит большим количеством холодной воды и незамедлительно обратитесь к врачу.

Все автомобили



УКАЗАНИЕ ПО ОХРАНЕ ОКРУЖАЮЩЕЙ СРЕДЫ Нанесение ущерба окружающей среде вследствие некачественной утилизации аккумуляторных батарей



Аккумуляторные батареи содержат вредные вещества. Их удаление вместе с бытовым мусором запрещено законом.



Производите утилизацию аккумуляторных батарей в соответствии с требованиями по охране окружающей среды. Сдавайте разряженные аккумуляторные батареи в специализированные мастерские с квалифицированным персоналом или в пункт приема отработавших аккумуляторных батарей.

При необходимости подсоединения аккумуляторной батареи на 12 вольт обратитесь в специали-

рованную мастерскую с квалифицированным персоналом.

При обращении с аккумуляторными батареями соблюдайте правила техники безопасности и принимайте защитные меры.



Опасность взрыва



Пользование открытым огнем и курение при обращении с аккумуляторной батареей запрещаются. Избегайте искрообразования.



Электролит – едкая жидкость. Не допускайте попадания электролита на кожу, в глаза или одежду. Надевайте подходящую защитную одежду, в особенности перчатки, фартук и защитную маску. Немедленно смойте брызги электролита чистой водой. При необходимости обратитесь к врачу.



Надевайте защитные очки.



Не подпускайте близко детей.



Соблюдайте указания в настоящем "Руководстве по эксплуатации".

Если Вы не пользуетесь автомобилем в течение длительного времени:

- переведите автомобиль в состояние покоя или
- подсоедините аккумуляторную батарею к рекомендованному Mercedes-Benz зарядному устройству или
- обратитесь в специализированную мастерскую с квалифицированным персоналом для отсоединения аккумуляторной батареи.

Пуск двигателя с помощью вспомогательной аккумуляторной батареи и зарядка аккумуляторной батареи на 12 В

Автомобили с литий-ионной аккумуляторной батареей

- ▶ Для зарядки аккумуляторной батареи и пуска двигателя с помощью вспомогательной аккумуляторной батареи всегда используйте пусковые контакты для подключения аккумуляторной батареи другого автомобиля в моторном отсеке.

! **УКАЗАНИЕ** Повреждение аккумуляторной батареи вследствие перенапряжения

При зарядке при помощи зарядных устройств без ограничения зарядного напряжения аккумуляторная батарея или электронное оборудование автомобиля могут быть повреждены.

- ▶ Используйте только зарядные устройства с максимальным зарядным напряжением 14,4 В.

Все остальные автомобили

- ▶ Для зарядки аккумуляторной батареи и пуска двигателя с помощью вспомогательной аккумуляторной батареи всегда используйте пусковые

контакты для подключения аккумуляторной батареи другого автомобиля в моторном отсеке.

! **УКАЗАНИЕ** Повреждение аккумуляторной батареи вследствие перенапряжения

При зарядке при помощи зарядных устройств без ограничения зарядного напряжения аккумуляторная батарея или электронное оборудование автомобиля могут быть повреждены.

- ▶ Используйте только зарядные устройства с максимальным зарядным напряжением 14,8 В.

! **ОСТОРОЖНО** Опасность взрыва вследствие возгорания водородного газа

В процессе зарядки аккумуляторная батарея вырабатывает водородный газ. При возникновении короткого замыкания или искрообразования водородный газ может воспламениться.

- ▶ Следите за тем, чтобы плюсовая клемма подсоединенной аккумуляторной батареи не соприкасалась с элементами автомобиля.

- ▶ Никогда не кладите металлические предметы или инструменты на аккумуляторную батарею.
- ▶ При присоединении и отсоединении аккумуляторной батареи обязательно соблюдайте описанную последовательность клемм аккумуляторной батареи.
- ▶ При пуске двигателя с помощью вспомогательной аккумуляторной батареи всегда следите за тем, чтобы Вы соединяли только полюсные выводы аккумуляторной батареи с идентичной полярностью.
- ▶ При пуске двигателя с помощью вспомогательной аккумуляторной батареи обязательно соблюдайте описанную последовательность присоединения и отсоединения пусковых кабелей.
- ▶ При работающем двигателе не производите подсоединения или отсоединения клемм аккумуляторной батареи.

▲ ОСТОРОЖНО Опасность взрыва в процессе зарядки и при пуске двигателя с помощью вспомогательной аккумуляторной батареи

В процессе зарядки и при пуске двигателя с помощью вспомогательной аккумуляторной батареи возможно выделение взрывоопасной газовой смеси.

- ▶ Не допускайте образования огня, открытого света, и искрообразования, не курите.
- ▶ В процессе зарядки и при пуске двигателя с помощью вспомогательной аккумуляторной батареи должна быть обеспечена достаточная вентиляция.
- ▶ Не наклоняйтесь над аккумуляторной батареей.

Если при низкой температуре контрольные / предупредительные сигнальные лампы на комбинации приборов не загораются, то разряженная аккумуляторная батарея вероятнее всего замерзла.

▲ ОСТОРОЖНО Опасность взрыва при замерзшей аккумуляторной батарее

Разряженная аккумуляторная батарея может замерзнуть уже при температуре около точки замерзания.

При пуске двигателя с помощью вспомогательной аккумуляторной батареи или зарядке аккумуляторной батареи может выделиться газ.

- ▶ Перед зарядкой или пуском двигателя с помощью вспомогательной аккумуляторной батареи дайте замерзшей аккумуляторной батарее оттаять.

! УКАЗАНИЕ Уменьшение срока службы вследствие зарядки при низких температурах

Вследствие зарядки аккумуляторной батареи при очень низких температурах срок службы может уменьшиться, а пусковые характеристики могут ухудшиться.

- ▶ Не производите зарядку аккумуляторной батареи при очень низких температурах.

Срок службы оттаявшей аккумуляторной батареи может значительно сократиться.

Рекомендуется произвести проверку оттаявшей аккумуляторной батареи в специализированной мастерской с квалифицированным персоналом.

Все автомобили

! **УКАЗАНИЕ** Повреждение вследствие нескольких или продолжительных попыток пуска

Вследствие нескольких или продолжительных попыток пуска катализатор может быть поврежден несгоревшим топливом.

▶ Избегайте нескольких или продолжительных попыток пуска .

При пуске двигателя с помощью вспомогательной аккумуляторной батареи и при зарядке аккумуляторной батареи учитывайте следующее:

- Используйте только неповрежденные пусковые / зарядные кабели с достаточным поперечным сечением и изолированными полюсными клеммами.
- Неизолированные части полюсных клемм ни в коем случае не должны соприкасаться с другими металлическими деталями, если пусковые / зарядные кабели соединены с контактами аккумуляторной батареи / пусковыми контак-

тами для подключения аккумуляторной батареи другого автомобиля.

- Пусковые / зарядные кабели ни в коем случае не должны соприкасаться с деталями, могущими прийти в движение при работающем двигателе.
- Не допускайте возникновения электростатического заряда Вашего тела и аккумуляторной батареи.
- Ни в коем случае не допускайте возникновения огня и открытого пламени.
- Не наклоняйтесь над аккумуляторной батареей.
- **При зарядке:** используйте только проверенные и допущенные со стороны Mercedes-Benz зарядные устройства и прочтите руководство по эксплуатации зарядного устройства, прежде чем приступать к зарядке аккумуляторной батареи.

При пуске двигателя с помощью вспомогательной аккумуляторной батареи дополнительно учитывайте следующие пункты:

- Производите пуск двигателя с помощью вспомогательной аккумуляторной батареи только от аккумуляторных батарей с номинальным напряжением 12 В
- Автомобили не должны соприкасаться.

- **Бензиновый двигатель:** производите пуск двигателя с помощью вспомогательной аккумуляторной батареи только при холодном двигателе и при остывшей системе выпуска ОГ.

▶ Предохраните автомобиль от откатывания при помощи электрического стояночного тормоза.

▶ **Автоматическая коробка передач:** переключите коробку передач в положение **P**.

▶ **Механическая коробка передач:** включите холостой ход.

▶ Убедитесь в том, что зажигание и все потребители электроэнергии выключены.

▶ Откройте капот.

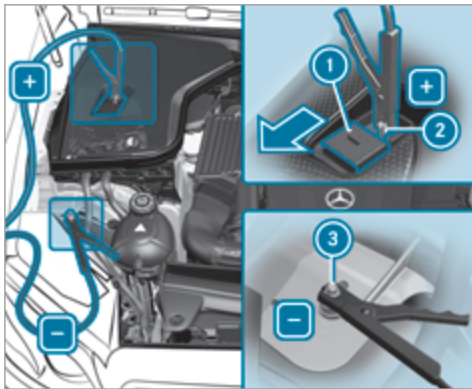

- ▶ Передвиньте крышку ① положительного контактного вывода ② на выводе для пуска двигателя с помощью вспомогательной аккумуляторной батареи в направлении стрелки.
- ▶ Соедините положительный контакт ② на Вашем автомобиле с положительным полюсом аккумуляторной батареи другого автомобиля при помощи пускового / зарядного кабеля. При этом начинайте с положительного контакта ② Вашего автомобиля.

- ▶ При пуске двигателя с помощью вспомогательной аккумуляторной батареи: двигатель другого автомобиля должен работать с частотой вращения холостого хода.
- ▶ Соедините отрицательный полюс аккумуляторной батареи другого автомобиля с точкой массы ③ Вашего автомобиля при помощи пускового / зарядного кабеля. При этом начните с аккумуляторной батареи другого автомобиля.
- ▶ При пуске двигателя с помощью вспомогательной аккумуляторной батареи: запустите двигатель Вашего автомобиля.
- ▶ При зарядке: включите процесс зарядки.
- ▶ При пуске двигателя с помощью вспомогательной аккумуляторной батареи: дайте двигателям обоих автомобилей поработать в течение нескольких минут.
- ▶ При пуске двигателя с помощью вспомогательной аккумуляторной батареи: перед отсоединением пусковых кабелей включите потребитель электроэнергии Вашего автомобиля, например обогрев заднего стекла или освещение.

Если процесс пуска двигателя с помощью вспомогательной аккумуляторной батареи / процесс зарядки завершен:

- ▶ Отсоедините пусковой / зарядный кабель сначала от точки массы ③ и отрицательного полюса аккумуляторной батареи другого автомобиля, а затем от положительного контакта ② и положительного полюса аккумуляторной батареи другого автомобиля. При этом всегда начинайте с контактов Вашего автомобиля.
- ▶ После отсоединения пускового / зарядного кабеля закройте крышку ① положительного контактного вывода ②.

Дальнейшую информацию о пуске двигателя с помощью вспомогательной аккумуляторной батареи Вы получите в любой специализированной мастерской с квалифицированным персоналом.

Пуск двигателя буксировкой и буксировка автомобиля



Допустимые методы буксировки

"Мерседес-Бенц" рекомендует в случае поломки транспортировать автомобиль на эвакуаторе, а не буксировать.

! **УКАЗАНИЕ** Повреждения автомобиля из-за ненадлежащей буксировки

▶ Соблюдайте указания и инструкции по буксировке.

Допустимые методы буксировки

	 без частичной погрузки	 с погрузкой переднего моста	 с погрузкой заднего моста
Автомобили с механической коробкой передач	Да, максимум на 50 км со скоростью 50 км/ч	Да, максимум на 50 км со скоростью 50 км/ч	Да, максимум на 50 км со скоростью 50 км/ч
Автомобили с автоматической коробкой передач	Да, максимум на 50 км со скоростью 50 км/ч	Нет	Да, если рулевое колесо зафиксировано в центральном положении устройством блокировки рулевого колеса.
Автомобили с системой 4MATIC	Да, максимум на 50 км со скоростью 50 км/ч	Нет	Нет

Буксировка с погрузкой одного моста: буксировка должна производиться специализированной службой эвакуации.

Буксировка автомобиля без частичной погрузки

- ▶ Учитывайте указания по допустимым методам буксировки (→ стр. 336) (→ стр. 334).
- ▶ Убедитесь, что аккумуляторная батарея подсоединена и заряжена.

Если аккумуляторная батарея разряжена:

- Пуск двигателя невозможен.
- Электрический стояночный тормоз нельзя отпустить или задействовать.
- **Автомобили с автоматической коробкой передач:** автоматическую коробку передач нельзя переключить в положение **[N]** или **[P]**.
- ① **Автомобили с автоматической коробкой передач:** если автоматическая коробка передач не переключается в положение **[N]**, произведите транспортировку автомобиля с погрузкой на эвакуатор (→ стр. 337). Для транспортировки автомобиля требуется эвакуатор с подъемником.

! **УКАЗАНИЕ** Повреждение из-за буксировки со слишком высокой скоростью или на слишком большое расстояние

Буксировка со слишком высокой скоростью или на слишком большое расстояние может привести к повреждению трансмиссии.

- ▶ Не превышайте скорость буксировки 50 км/ч.
- ▶ Не превышайте расстояние буксировки в 50 км.

! **ОСТОРОЖНО** Опасность аварии при буксировке автомобиля со слишком большой массой

Если буксируемый автомобиль- или автомобиль, двигатель которого запускается буксировкой, имеет полную нормативную массу выше, чем у Вашего автомобиля, возможны следующие ситуации:

- отрыв буксирной проушины,
- виляние или даже опрокидывание легкового автопоезда.
- ▶ При буксировке- автомобиля или пуске его двигателя буксировкой масса буксируемого автомобиля не должна превы-

шать полную нормативную массу Вашего автомобиля.

При необходимости буксировки автомобиля или пуска его двигателя буксировкой масса буксируемого автомобиля не должна превышать допустимую полную массу автомобиля, производящего буксировку.

- ▶ Данные о допустимой полной массе соответствующего автомобиля указаны на заводской табличке автомобиля .
- ▶ **Автомобили с автоматической коробкой передач:** не открывайте дверь водителя или переднего пассажира, так как в противном случае автоматическая коробка передач автоматически переключится в положение **[P]**.
- ▶ Установите буксирную проушину (→ стр. 339).
- ▶ Закрепите устройство для буксировки.

! **УКАЗАНИЕ** Повреждение из-за неправильного крепления

- ▶ Крепите буксирный трос или буксирную штангу только к буксирным проушинам.

① Вы можете также закрепить устройство для буксировки на тягово-сцепном устройстве.

- ▶ Выключите автоматическую блокировку (→ стр. 65).
- ▶ Не активируйте функцию HOLD.
- ▶ Выключите устройство защиты от буксировки (→ стр. 83).
- ▶ Выключите активную систему экстренного торможения (→ стр. 192).
- ▶ **Автомобили с автоматической коробкой передач:** переключите автоматическую коробку передач в положение **N**.
- ▶ **Автомобили с механической коробкой передач:** включите нейтральную передачу **N**.
- ▶ Отпустите электрический стояночный тормоз.
- ▶ **Автомобили с механической коробкой передач:** включите зажигание, в противном случае может сработать блокировка рулевого вала.

⚠ ОСТОРОЖНО Опасность аварии за счет ограничения важных для обеспечения безопасности функций автомобиля при буксировке

Важные для безопасности функции ограничены или более не доступны в следующих ситуациях:

- Зажигание выключено.
- Тормозная система или рулевое управление с гидроусилителем неисправны.
- Система электропитания или бортовая сеть неисправны.

В этом случае при буксировке автомобиля для поворота рулевого колеса и торможения может потребоваться значительно большее усилие.

- ▶ Используйте буксирную штангу.
- ▶ Перед буксировкой убедитесь, что рулевое управление имеет свободный ход.

! УКАЗАНИЕ Повреждение за счет слишком высоких тяговых усилий

Трогание с места рывками из-за слишком высоких тяговых усилий может повредить автомобилю.

- ▶ Трогайтесь с места медленно и без рывков.

Погрузка автомобиля для транспортировки

- ▶ Соблюдайте указания по транспортировке (→ стр. 336).
- ▶ Для погрузки автомобиля закрепите устройство для буксировки на буксирной проушине.
- ⓘ Вы можете также закрепить устройство для буксировки на тягово-цепном устройстве.
- ▶ **Автомобили с автоматической коробкой передач:** переключите автоматическую коробку передач в положение **N**.
- ⓘ **Автомобили с автоматической коробкой передач:** при неисправностях электрооборудования автоматическая коробка передач может быть заблокирована в положении **P**. Для переключения в положение **N** обеспечьте электропитание бортовой сети (→ стр. 331).
- ▶ **Автомобили с механической коробкой передач:** включите передачу холостого хода.
- ▶ Произведите погрузку автомобиля.

- ▶ **Автомобили с автоматической коробкой передач:** переключите автоматическую коробку передач в положение **P**.
- ▶ **Автомобили с механической коробкой передач:** включите 1-ю передачу или передачу заднего хода.
- ▶ Предохраните автомобиль от откатывания при помощи электрического стояночного тормоза.
- ▶ Закрепляйте автомобиль крепёжными ремнями только за колеса.

Автомобили с системой ADS PLUS (адаптивная демпфирующая система PLUS)

⚠ ОСТОРОЖНО Опасность аварии при транспортировке автомобилей с системой AIR BODY CONTROL

Более низкие амортизационные силы транспортируемого автомобиля могут раскачивать автомобиль с прицепом.

Поэтому при транспортировке автомобилей с системой AIR BODY CONTROL возможен занос автомобиля. Вследствие этого Вы можете потерять контроль над автомобилем.

Существует опасность аварии и травмирования!

- ▶ Произведите погрузку автомобиля в правильном положении.
- ▶ Закрепите автомобиль подходящими стяжными ремнями на всех четырех колесах.
- ▶ Не превышайте максимально допустимую скорость 60 км/ч при транспортировке.

! **УКАЗАНИЕ** Повреждения автомобиля по причине ненадлежащего его закрепления ремнями

- ▶ После погрузки автомобиль необходимо закрепить ремнями на всех четырех колесах. В противном случае автомобиль может быть поврежден.
- ▶ Необходимо соблюдать минимальное расстояние до транспортной платформы в 20 см в направлении вверх и 10 см в направлении вниз.

- ▶ После погрузки закрепить автомобиль ремнями на всех четырех колесах.

Автомобили с системой 4MATIC / автомобили с автоматической коробкой передач

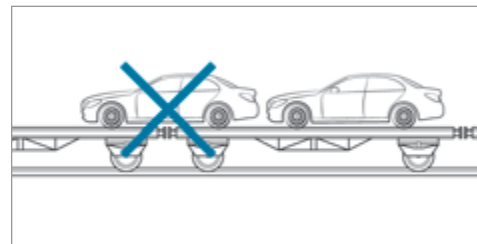

- ▶ Следите за тем, чтобы передний и задний мост были зафиксированы в неподвижном состоянии на одном и том же транспортном средстве.

! **УКАЗАНИЕ** Повреждение трансмиссии за счет неправильного расположения

- ▶ Запрещается располагать автомобиль над соединительным звеном эвакуатора.

Место хранения буксирной проушины

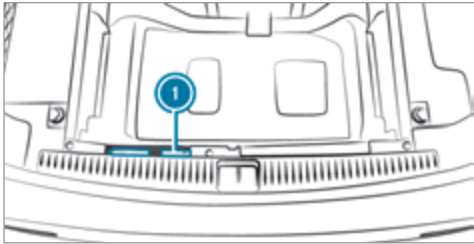

Буксирная проушина ❶ закреплена под полом багажного отделения на краю багажного отделения.

Автомобили со складным многоместным сиденьем: буксирная проушина находится под крышкой.

Монтаж буксирной проушины

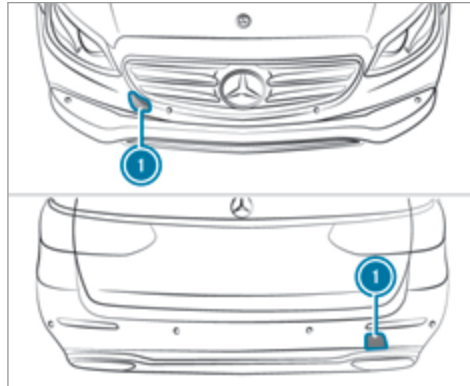

- ▶ Нажмите на крышку ❶ в месте маркировки внутри и выньте ее.
- ▶ Ввинтите буксирную проушину направо до упора и затяните.

Автомобили с тягово-сцепным устройством: в автомобиле сзади нет отверстия для установки буксирной проушины. Закрепите устройство для буксировки на тягово-сцепном устройстве.

- ❗ При демонтаже буксирной проушины следите за тем, чтобы крышка ❶ при установке зафиксировалась в бампере.

❗ УКАЗАНИЕ Повреждение из-за неправильного использования буксирной проушины

При подъеме автомобиля путем вытаскивания за буксирную проушину возможны повреждения автомобиля.

▶ Используйте буксирную проушину только для буксировки автомобиля или пуска двигателя буксировкой.

Буксировка для пуска двигателя (аварийный пуск двигателя)

Автомобили с автоматической коробкой передач

❗ УКАЗАНИЕ Повреждение автоматической коробки передач из-за буксировки для пуска двигателя

Буксировка для пуска двигателя автомобилей с автоматической коробкой передач может привести к повреждению автоматической коробки передач.

- ▶ Не производите пуск двигателя буксировкой для автомобилей с автоматической коробкой передач.

- ▶ Не производите пуск двигателя буксировкой для автомобилей с автоматической коробкой передач.

Автомобили с механической коробкой передач

- ▶ Соблюдайте указания по транспортировке (→ стр. 336).
- ▶ При необходимости дайте остыть двигателю и системе выпуска ОГ.
- ▶ Включите зажигание.
- ▶ Включите 2-ю передачу.
- ▶ Отпустите электрический стояночный тормоз.
- ▶ С нажатой до упора педалью сцепления произведите буксировку для пуска двигателя.
- ▶ Медленно отпустите педаль сцепления.
- ▶ Когда произойдет пуск двигателя, сразу включите положение холостого хода.
- ▶ Остановите автомобиль с учетом дорожной ситуации.
- ▶ Снимите устройство для буксировки.
- ▶ Демонтируйте буксирную проушину .

- ▶ Проверьте автомобиль в специализированной мастерской с квалифицированным персоналом.

Электрические предохранители

Указания, касающиеся электрических предохранителей

- ▲ **ОСТОРОЖНО** Опасность аварии и травмирования вследствие перегрузки электрических проводов

При манипулирования неисправным предохранителем, его шунтировании перемычкой или замене предохранителем с большей силой тока возможна перегрузка электрических проводов.

В результате этого возможно возникновение пожара.

- ▶ Всегда заменяйте неисправные предохранители специфицированными новыми предохранителями с надлежащей силой тока.

- ❗ **УКАЗАНИЕ** Повреждение вследствие использования неправильных предохранителей

При вставлении неправильных предохранителей возможно повреждение электрических элементов или систем.

- ▶ Используйте только предохранители, допущенные "Мерседес-Бенц" и рассчитанные на предусмотренную для соответствующих систем силу тока.

Перегоревшие предохранители необходимо заменить эквивалентными предохранителями, которые Вы распознаете по цвету и силе тока. Параметры предохранителей Вы найдете в схеме расположения предохранителей.

Схема расположения предохранителей: на блоке предохранителей в багажном отделении (→ стр. 342).

- ❗ **УКАЗАНИЕ** Повреждения или нарушения работы вследствие проникновения влаги

При проникновении влаги возможны нарушения работы или повреждения электрооборудования.

- ▶ При открытом блоке предохранителей следите за тем, чтобы в блок не могла проникнуть влага.
- ▶ При закрывании блока предохранителей убедитесь в том, что резиновое уплотнение крышки надлежащим образом прилегает к блоку предохранителей.

При повторном перегорании нового предохранителя для выяснения и устранения причины обратитесь в специализированную мастерскую с квалифицированным персоналом.

Перед заменой предохранителей убедитесь в том, что:

- Автомобиль защищен от откатывания.
- Все потребители электроэнергии выключены.
- Зажигание выключено.

Электрические предохранители распределены по различным блокам предохранителей:

- Блок предохранителей в моторном отсеке на стороне водителя (→ стр. 341)
- Блок предохранителей на панели приборов на стороне водителя (→ стр. 342)
- Блок предохранителей в пространстве для ног переднего пассажира (→ стр. 342)

- Блок предохранителей в багажном отделении справа по направлению движения (→ стр. 342)

Блок предохранителей в моторном отсеке

Предпосылки

Учитывайте указания, касающиеся электрических предохранителей (→ стр. 340).

Обеспечьте наличие следующих вспомогательных средств:

- Сухая ткань
- Отвертка

Открытие

⚠ ОСТОРОЖНО Опасность травмирования из-за работы стеклоочистителя при открытом капоте

Если стеклоочистители при открытом капоте придут в движение, то это может привести к защемлению рычажным механизмом стеклоочистителя.

- ▶ Перед тем как открыть капот, всегда выключайте стеклоочистители и зажигание.

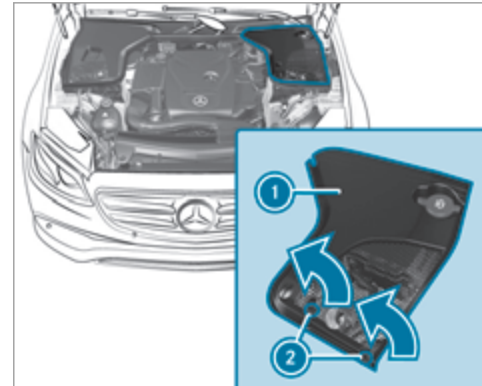

- ▶ Поверните зажим ② на крышке ① на четверть оборота влево.
- ▶ Снимите крышку ① вверх в направлении стрелки.

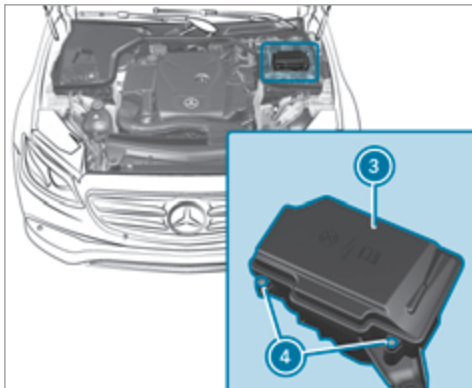

- ▶ При образовании влаги протрите блок предохранителей сухой тканью.
- ▶ Отвинтите винты ④ и снимите крышку ③ блока предохранителей вверху.

Закрывание

- ▶ Проверьте, правильно ли прилегает резиновое уплотнение в крышке.
- ▶ Вставьте крышку в держатель на задней стороне блока предохранителей.

- ▶ Опустите крышку блока предохранителей вниз и затяните винты ④.
- ▶ Вставьте крышку ① с обеих сторон и зафиксируйте предохранительные зажимы.
- ▶ Закройте капот.

Блок предохранителей на панели приборов

Блок предохранителей находится сбоку на панели приборов под крышкой.

- ▶ Для получения дальнейшей информации обратитесь в пункт ТО Mercedes-Benz.

Блок предохранителей в пространстве для ног переднего пассажира

Предпосылки

Учитывайте указания, касающиеся электрических предохранителей (→ стр. 340).

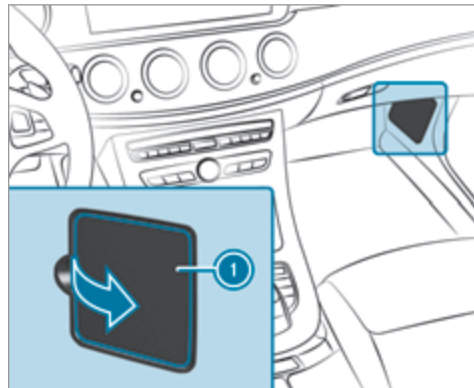

- ▶ Откиньте крышку ① в направлении стрелки и снимите.

Блок предохранителей в багажном отделении

Предпосылки

Учитывайте указания, касающиеся электрических предохранителей (→ стр. 340).

- ▶ Откиньте боковую крышку вниз.

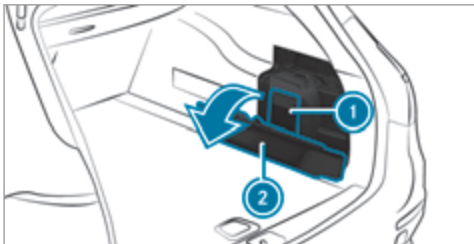

- ▶ Опустите крышку ② в направлении стрелки вниз.
- ▶ Снимите крышку ①.

Схема расположения предохранителей находится в выемке сбоку на блоке предохранителей.

Шумообразование или необычные ходовые качества

Во время движения следите за возникновением вибраций, шумов и необычных ходовых качеств, например одностороннего бокового заноса автомобиля. Это может свидетельствовать о повреждении шины или колеса. Если Вы предполагаете, что имеет место неисправность шины, снизьте скорость. Как можно скорее остановите автомобиль и проконтролируйте шины и колеса на повреждения. Скрытые повреждения шин также могут быть причиной необычных ходовых качеств. Если повреждение распознать невозможно, то для проверки колес обратитесь в специализированную мастерскую с квалифицированным персоналом.

Регулярная проверка колес и шин

▲ ОСТОРОЖНО Опасность аварии вследствие повреждения шин

Повреждение шин может привести к падению давления воздуха в шинах.

Вследствие этого Вы можете потерять контроль над автомобилем.

▶ Регулярно проверяйте шины на отсутствие повреждений, немедленно замените поврежденные шины.

▲ ОСТОРОЖНО Опасность аквапланирования из-за недостаточной высоты рисунка протектора шин

При недостаточной высоте рисунка протектора шин сцепление шин с дорогой ухудшается. Протектор не в состоянии отводить воду из-под шин.

Вследствие этого при мокрой дороге повышается опасность аквапланирования, в особенности при неподходящей скорости движения.

При завышенном или заниженном давлении воздуха в шинах степень износа отдельных шин в различных местах беговой дорожки протектора может варьироваться.

▶ Регулярно проверяйте высоту рисунка протектора и состояние беговой дорожки протектора по всей ширине на всех шинах.

Минимальная высота рисунка протектора для:

- летних шин: 3 мм

- шин M+S: 4 мм

▶ Из соображений безопасности производите замену шин до достижения предписанной законодательством минимальной высоты рисунка протектора.

Регулярно, как минимум один раз в месяц или по потребности, например перед дальней поездкой или движением по бездорожью, проводите следующие контрольные работы на всех колесах:

- Проверка давления воздуха в шинах (→ стр. 345).
- Визуальный контроль шин и колес на отсутствие повреждений
- Проверка колпачков вентиляей
Вентили должны быть защищены от проникновения влаги и грязи допущенными "Мерседес-Бенц" специально для Вашего автомобиля колпачками вентиляей.
- Визуальный контроль высоты рисунка протектора и беговой дорожки протектора по всей ширине шины
Минимальная высота рисунка протектора летних шин составляет 3 мм, а на зимних шинах она составляет 4 мм.

Указания по пользованию цепями противоскольжения

▲ ОСТОРОЖНО Опасность аварии вследствие неправильного монтажа цепей противоскольжения

Если на передние колеса монтируются цепи противоскольжения, то при движении они могут задевать за элементы кузова или ходовой части.

Вследствие этого автомобиль или шины могут быть повреждены.

- ▶ Ни в коем случае не монтируйте цепи противоскольжения на передние колеса.
- ▶ Всегда попарно монтируйте цепи противоскольжения на задних колесах.

! УКАЗАНИЕ Повреждение колпаков колес в результате монтажа цепей противоскольжения

Если на стальные колесные диски монтируются цепи противоскольжения, то они могут повредить колпаки колес.

▶ Перед монтажом цепей противоскольжения снимите колпаки колес со стальных колесных дисков.

- Цепи противоскольжения допущены только для определенных комбинаций колес и шин. Информацию по этой теме Вы можете получить в пункте ТО Mercedes-Benz.
 - Из соображений безопасности пользуйтесь исключительно допущенными для автомобилей Mercedes-Benz цепями противоскольжения или цепями противоскольжения аналогичного качества.
 - Максимально допустимая скорость движения со смонтированными цепями противоскольжения составляет 50 км/ч.
 - **Автомобили с парковочным автопилотом:** при движении со смонтированными цепями противоскольжения не пользуйтесь системой комфортной парковки PARKTRONIC.
 - **Автомобили с системой AIR BODY CONTROL:** при смонтированных цепях противоскольжения производите движение только с повышенным уровнем кузова автомобиля.
- ⓘ Вы можете произвести постоянное ограничение максимальной скорости автомобиля на

время эксплуатации автомобиля с зимними шинами (→ стр. 196).

- ⓘ Для трогания с места Вы можете выключить электронную систему стабилизации движения (ESP)[®] (→ стр. 186). Таким образом обеспечиваются прокручивание колес и повышение тяги.

Давление воздуха в шинах

Указания по давлению воздуха в шинах

▲ ОСТОРОЖНО Опасность аварии вследствие заниженного или завышенного давления воздуха в шинах

Шины с заниженным или завышенным давлением воздуха обуславливают следующие опасности:

- Шины могут лопнуть, в особенности при увеличении загрузки автомобиля и скорости движения.
- Возможен чрезмерный и / или неравномерный износ шин, что отрицательно влияет на сцепление шин с дорогой.

- Ходовые качества, а также управляемость и эффективность торможения автомобиля могут значительно ухудшиться.
- ▶ Соблюдайте рекомендованные значения давления воздуха в шинах и проверяйте давление воздуха во всех шинах, включая шину запасного колеса:
 - как минимум ежемесячно,
 - при изменении загрузки автомобиля,
 - перед каждой длительной поездкой,
 - при изменении условий эксплуатации, например при движении по бездорожью
- ▶ При необходимости откорректируйте давление воздуха в шинах.

Заниженное или завышенное давление воздуха в шинах имеет следующие последствия:

- Срок службы шин сокращается.
- Вероятность повреждения шин повышается.
- Оказывается отрицательное влияние на ходовые качества и тем самым на безопасность движения (например, вследствие аквапланирования).

▲ ОСТОРОЖНО Опасность аварии при многократном падении давления в шине

Если давление воздуха в шине многократно падает, то колесо, вентиль или шины могут быть повреждены.

Заниженное давление воздуха в шинах может привести к лопанию шины.

- ▶ Проверьте шины на наличие чужеродных тел.
- ▶ Проверьте колесо или вентиль на наличие негерметичностей.
- ▶ Если устранить дефект невозможно, то свяжитесь со специализированной мастерской с квалифицированным персоналом.

Данные о рекомендованном давлении воздуха в шинах, установленных на Вашем автомобиле в заводской комплектации, Вы найдете в таблице давления воздуха в шинах на внутренней стороне крышки люка топливного бака (→ стр. 346).

Используйте для проверки давления воздуха в шинах подходящий шинный манометр. Внешний вид шины не позволяет сделать заключение относительно давления воздуха в шинах.

Автомобили с системой контроля давления воздуха в шинах: Вы также можете проверить давление воздуха в шинах через бортовой компьютер.

Производите корректировку давления воздуха только при холодных шинах. Шины являются холодными при следующих условиях:

- Автомобиль простоял не менее трех часов без воздействия солнечных лучей на шины.
- Автомобиль проехал расстояние менее 1,6 км.

При нагреве температуры шины на 10 °С давление воздуха в шине повышается примерно на 10 кПа (0,1 бар, 1,5 пси). Учитывайте это обстоятельство при проверке давления воздуха в нагретых шинах.

Указания по движению с прицепом

Для шин заднего моста действует исключительно приведенное в таблице давления воздуха в шинах давление воздуха, рекомендованное для повышенной загрузки автомобиля.

Таблица давления воздуха в шинах

Таблица давления воздуха в шинах находится на внутренней стороне крышки люка топливного бака.

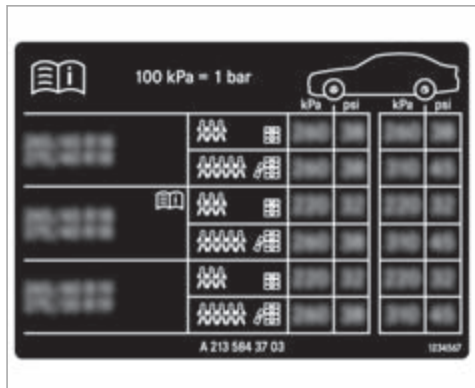

В таблице давления воздуха в шинах указано рекомендованное давление воздуха в шинах для всех шин, допущенных для данного автомобиля в заводской комплектации. Рекомендуемые значения давления воздуха действительны для холодных шин при различных состояниях загрузки и / или скорости автомобиля.

Если перед значениями давления воздуха в шинах указаны один или несколько размеров шин, то следующее за размером шины значение давления воз-

духа в шинах действительно только для этого размера или этих размеров шин.

Если размеры шин перед значениями дополняются символом , то следующие за ними значения давления воздуха в шинах обозначают альтернативные значения давления воздуха в шинах. С этими значениями давления воздуха в шинах возможно улучшение плавности качения Вашего автомобиля. При этом расход топлива может немного увеличиться.

Состояния частичной или полной загрузки автомобиля указаны в таблице различным количеством символов людей и мест багажа. Действительное количество мест в автомобиле может отличаться от указанного.

Также обязательно учитывайте следующие главы, связанные с данной темой:

- Указания, касающиеся давления воздуха в шинах (→ стр. 345)

Система контроля давления воздуха в шинах

Функционирование системы контроля давления воздуха в шинах

При помощи датчика давления воздуха в шине система контролирует давление воздуха в установленных на автомобиле шинах.

Новые датчики давления воздуха в шинах, например в зимних колесах, при первой поездке автоматически программируются.

Давление воздуха в шинах индицируется на мультифункциональном дисплее – см. здесь (→ стр. 248).

При значительном падении давления воздуха в шинах или при завышенной температуре шин производится предостережение:

- сообщениями на дисплее – см. здесь (→ стр. 417),
- предупредительной сигнальной лампой  на комбинации приборов – см. здесь (→ стр. 455).

Водитель несет ответственность за установку давления воздуха в шинах согласно условиям эксплуатации в соответствии с рекомендуемыми значениями для холодных шин. Устанавливайте давление воздуха в шинах на холодных шинах при помощи шинного манометра. Учитывайте, что системе контроля давления воздуха в шинах требуется некоторое время для программирования правильного, соответствующего актуальным условиям эксплуатации, давления воздуха в шинах.

В большинстве случаев система контроля давления воздуха в шинах автоматически актуализирует эталонные значения после того как Вы изменяете

давление воздуха в шинах. Вы можете актуализировать эталонные значения также и вручную путем перезапуска системы контроля давления воздуха в шинах (→ стр. 348).

Пределы действия системы

Предостережение системы контроля давления воздуха в шинах не производится:

- при неправильно установленном давлении воздуха в шинах,
- при неожиданном падении давления, например вследствие проникновения чужеродных предметов,
- при помехах, возникающих при наличии другого источника радиоволн.

Также обязательно учитывайте следующие главы, связанные с данной темой:

- Указания, касающиеся давления воздуха в шинах (→ стр. 345)

Проверка давления воздуха в шинах при помощи системы контроля давления воздуха в шинах

Предпосылки

- Зажигание включено.

Бортовой компьютер:

→ ТО ►► Давление воздуха в шин.

Появляется одна из следующих индикаций:

- Актуальные значения давления воздуха для каждой шины:



- Давление воздуха в шинах индицируется через несколько минут движения
- Система контроля давления воздуха в шинах активирована: процесс программирования системы еще не завершен. Значения давления воздуха в шинах в это время уже контролируются.

► Сравните давление воздуха в шинах с рекомендованным давлением воздуха в шинах для

актуального эксплуатационного состояния (→ стр. 346). При этом соблюдайте указания по температуре шин (→ стр. 345).

- ⓘ Значения, индицируемые на мультифункциональном дисплее, могут отличаться от значений шинного манометра, так как они относятся к высоте уровня моря. В местах, расположенных высоко над уровнем моря, манометры показывают более высокое давление воздуха в шинах по сравнению со значениями в бортовом компьютере. В таком случае не снижайте давление воздуха в шинах.

Также обязательно учитывайте следующие главы, связанные с данной темой:

- Указания по давлению воздуха в шинах (→ стр. 345)

Повторное включение системы контроля давления воздуха в шинах

Предпосылки

- В шинах всех четырех колес установлено рекомендованное давление воздуха для соответствующих условий эксплуатации (→ стр. 345).

В следующих ситуациях произведите перезапуск системы контроля давления воздуха в шинах:

- Давление воздуха в шинах изменилось.

- Произведена замена или установка новых колес или шин.

Бортовой компьютер:

↪ ТО ➤ Давление воздуха в шин.

- ▶ Проведите пальцем вниз по сенсорной панели управления слева на рулевом колесе. На мультифункциональном дисплее появляется сообщение **Актуальные значения давления принять как новые нормативы.**

- ▶ Подтвердите перезапуск нажатием на . На мультифункциональном дисплее появляется сообщение **Сист. контроля давления воздуха в шинах перезапущена.**

Индицируемые в данный момент предупредительные сообщения сбрасываются и желтая предупредительная сигнальная лампа гаснет.

Через несколько минут движения система проверяет, находятся ли в данный момент значения давления воздуха в шинах в заданном диапазоне. После этого актуальные значения давления воздуха в шинах перенимаются и контролируются в качестве новых эталонных значений.

Также обязательно учитывайте следующие главы, связанные с данной темой:

- Указания по давлению воздуха в шинах (→ стр. 345)

Допуск к радиосвязи системы контроля давления воздуха в шинах

Номера допуска к радиосвязи

Страна	Номер допуска к радиосвязи
Абу-Даби	TRA REGISTERED NO: ER37156/15. DEALER NO: DA0047074/10
Аргентина	AFTIC:H14788
Дубай	TRA REGISTERED NO: ER37156/15. DEALER NO: DA0047074/10
Европейский Союз	Hereby, Schrader Electronics Ltd., declares that this TPMS is in compliance with the essential requirements and other provisions of directive 1999/5/EC. The declaration of conformity may be consulted at emcteam@ schrader.co.uk

Страна	Номер допуска к радиосвязи
Иордания	Kingdom of Jordan Type approval for Tyre Pressure sensor. Manufacturer: Schrader Electronics Ltd. Model: AG5SP4 Type Approval Number: TRC/LPD/2015/21 Kingdom of Jordan Type approval for Tyre Pressure sensor. Manufacturer: Schrader Electronics Ltd. Model: MFR Type Approval Number: TRC/LPD/2015/223
Малайзия	RCDD/04A/0615/S(15-2095)
Марокко	AGREE PAR L'ANRT MAROC Numero d'agrement :MR 10216 ANRT 2015 Date d'agrement :18/3/2015
Мексика	IFT:RCPSCAG15-0627 IFT:RLVSCMF15-0959

Страна	Номер допуску к радиосвязи
Молдавия	
Филиппины	 NTC Type Approved. No:ESD-1510576CNTC
Сербия	
Сингапур	Complies with IDA Standards DA 105282

Страна	Номер допуску к радиосвязи
Южная Африка	 TA-2015/072 Approved TA-2015/117 Approved

Страна	Номер допуску к радиосвязи
Украина	 Schrader Electronics цім стверджує, що обладнання Радіопередавач моделі AG5SP4 системи контролю тиску в шині автомобіля відповідає вимогам Технічного регламенту радіообладнання і телекомунікаційного кінцевого (термінального) обладнання (Постанова КМУ № 679 від 24 червня 2009 р.) Декларація відповідності знаходиться на сайті Schrader Electronics та надається за запитом на електронну адресу emcteam@schrader.co.uk Schrader Electronics цім стверджує, що обладнання Радіопередавач моделі MFR системи контролю тиску в шині автомобіля відповідає вимогам Технічного регламенту радіообладнання і телекомунікаційного кінцевого (терміналь-

Страна	Номер допуска к радиосвязи
	ного) обладання (Постанова КМУ № 679 від 24 червня 2009 р.) Декларація відповідності знаходиться на сайті Schrader Electronics та надається за запитом на електрону адресу emcteam@schrader.co.uk
Объединенные Арабские Эмираты	TRA REGISTERED NO :ER37156/15. DEALER NO:DA0047074/10

Бразилия



Este equipamento opera em caráter secundário, isto é, não tem direito à proteção contra interferência prejudicial, mesmo de estações do mesmo tipo, e não pode causar interferência a sistemas operando em caráter primário.

Вьетнам



Сигнализация падения давления воздуха в шинах

Функционирование сигнализации падения давления воздуха в шинах

Сигнализация падения давления воздуха в шинах оповещает водителя о значительном падении давления воздуха в шинах путем сообщений на дисплее.

После изменения давления воздуха в шинах, перестановки или замены колес сигнализация падения давления воздуха в шинах должна быть заново запрограммирована (→ стр. 352).

Сигнализация падения давления воздуха в шинах не освобождает Вас от обязанности регулярно контролировать давление воздуха в шинах.

Пределы действия системы

Предостережение сигнализации падения давления воздуха в шинах не производится:

- при неправильно установленном давлении воздуха в шинах,
- при неожиданном падении давления, например вследствие проникновения чужеродных предметов,
- при равномерном падении давления в нескольких шинах.

Датчики сигнализации падения давления воздуха в шинах функционируют ограниченно или с задержкой:

- при плохом состоянии грунта, например при снеге или гравии,
- при движении с цепями противоскольжения,

- при очень спортивном стиле вождения с высокой скоростью прохождения поворотов или сильным разгоном,
- при движении с очень тяжелым или большим прицепом,
- при движении с высокой полезной нагрузкой.

Также обязательно учитывайте следующие главы, связанные с данной темой:

- Сообщения на дисплее, касающиеся шин (→ стр. 417)
- Указания, касающиеся давления воздуха в шинах (→ стр. 345)

Повторное включение сигнализации падения давления воздуха в шинах

Предпосылки

- В шинах всех четырех колес установлено рекомендованное давление воздуха для соответствующих условий эксплуатации (→ стр. 345).

Бортовой компьютер:

→ ТО ►► Давление воздуха в шинах.

На мультифункциональном дисплее появляется сообщение **Сигнализация падения давления воздуха в шинах активирована** **Перезапуск через ОК**.

В следующих ситуациях произведите перезапуск сигнализации падения давления воздуха в шинах:

- Давление воздуха в шинах было изменено.
- Была произведена замена или установка новых колес или шин.

► Включите перезапуск нажатием на **ОК**. На мультифункциональном дисплее появляется сообщение **Давление воздуха в шинах теперь ОК?**.

► Выберите **Да**.

► Подтвердите перезапуск нажатием на **ОК**. На мультифункциональном дисплее появляется сообщение **Сигнализация падения давления воздуха в шинах запущена заново**.

Через несколько минут движения сигнализация падения давления воздуха в шинах контролирует установленные значения давления воздуха во всех шинах.

Также обязательно учитывайте следующие главы, связанные с данной темой:

- Указания по давлению воздуха в шинах (→ стр. 345)

Замена колеса

Указания по выбору, монтажу и замене шин

Информацию о допустимых комбинациях колес и шин Вы можете запросить в пункте ТО Mercedes-Benz.

▲ ОСТОРОЖНО Опасность аварии из-за неправильных габаритных размеров колес и шин

При монтаже колес и шин с неправильными габаритными размерами возможны повреждение колесных тормозных механизмов или конструктивных элементов подвески колес.

► Всегда производите замену колес и шин колесами и шинами, отвечающими спецификациям фирменной детали.

При этом в отношении колес учитывайте следующее:

- Наименование
- Тип

При этом в отношении шин учитывайте следующее:

- Наименование

- Изготовитель
- Тип

▲ ОСТОРОЖНО Опасность аварии вследствие превышения несущей способности шины или допустимого индекса скорости

Превышение указанной несущей способности шины или допустимого индекса скорости может привести к повреждениям шин и лопастию шин.

- ▶ Используйте только допущенные для данного типа автомобиля типы и размеры шин -.
- ▶ Учитывайте необходимые для Вашего автомобиля несущую способность шин и индекс скорости.

! УКАЗАНИЕ Повреждения автомобиля и шин вследствие использования не допущенных типов и размеров шин

Из соображений безопасности пользуйтесь исключительно шинами, колесами и комплектующими деталями, допущенными

"Мерседес-Бенц" специально для Вашего автомобиля.

Эти шины предназначены специально для эксплуатации во взаимодействии с системами обеспечения безопасности движения, например ABS или ESP,[®] и обозначены следующим образом:

- MO = Mercedes-Benz Original
- MOE = Mercedes-Benz Original Extended (шины с возможностью движения после прокола, только для определенных колес)
- MO1 = Mercedes-Benz Original (только для определенных колес в комплектации AMG)

В противном случае возможно отрицательное воздействие на определенные свойства, как, например, ходовые качества, создаваемый при движении шум, расход топлива и т.д. Кроме того, под нагрузкой другие размеры шин могут привести к задеванию шин за кузов и элементы конструкции мостов. Последствием этого может быть повреждение шины или автомобиля.

Используйте только проверенные и рекомендованные "Мерседес-Бенц" шины, колеса или комплектующие детали.

! УКАЗАНИЕ Возникновение угрозы для безопасности движения вследствие использования восстановленных шин

Восстановленные шины не проверяются и не рекомендуются "Мерседес-Бенц", так как начальные повреждения не всегда распознаются при восстановлении шин.

Поэтому безопасность движения не может быть обеспечена.

- ▶ Не пользуйтесь бывшими в употреблении шинами, история предыдущего использования которых неизвестна.

! УКАЗАНИЕ Возможные повреждения колес и шин при переезде через препятствия

Колеса большого размера имеют меньшее поперечное сечение шин. Опасность повреждения колес и шин при переезде через препятствия повышается по мере уменьшения поперечного сечения шин.

- ▶ Избегайте переезда через препятствия или переезжайте через них с особой осторожностью.

! **УКАЗАНИЕ** Повреждение электронных элементов в результате использования монтажного инструмента

Автомобили с системой контроля давления воздуха в шинах: в колесо интегрированы электронные элементы. Установка монтажного инструмента в зоне вентиля не разрешается.

В противном случае электронные элементы могут быть повреждены.

▶ Производите замену шин только в специализированной мастерской с квалифицированным персоналом.

! **УКАЗАНИЕ** Повреждения шин с летним рисунком протектора при низкой температуре окружающей среды

Во время движения при низкой температуре окружающей среды на шине с летним рисунком протектора могут возникнуть трещины, приводящие к постоянному повреждению шины.

▶ При температуре ниже 7 °C используйте шины M+S-.

Комплекующие детали, не допущенные со стороны Mercedes-Benz для Вашего автомобиля,

или их несоответствующее использование могут отрицательно сказаться на безопасности движения.

Обратитесь перед покупкой или использованием недопущенных автомобильных принадлежностей в специализированную мастерскую с квалифицированным персоналом для получения информации о:

- целесообразности,
- законодательных норм,
- рекомендациях завода-изготовителя.

! **ОСТОРОЖНО** Опасность аварии при движении со спортивными шинами

Ввиду специального рисунка протектора спортивных шин в сочетании с оптимизированной резиновой смесью на сырой или мокрой дороге существует повышенная опасность скольжения и аквапланирования.

Кроме того, при низкой температуре наружного воздуха и достижении рабочей температуры шин сцепление шин с дорогой значительно снижается.

▶ Включите систему ESP® и соответствующим образом адаптируйте стиль вождения.

▶ При температуре ниже 10 °C используйте шины M+S-.

При выборе, монтаже и замене шин учитывайте следующее:

- Специфичные для данной страны предписания по допуску шин к эксплуатации, предписывающие для Вашего автомобиля определенный тип шин.

Кроме того, для определенных регионов и областей эксплуатации может быть рекомендовано использование шин определенного типа.

- Используйте только шины и колеса одного типа и одного исполнения (летние шины, зимние шины, шины MOExtended) и одной и той же марки.

- Монтируйте на один и тот же мост только колеса одинакового размера (слева и справа).

Исключение допускается только в случае неисправности для поездки в специализированную мастерскую с квалифицированным персоналом.

- Монтируйте на колесные диски только шины, соответствующие их размерам.
- Не вносите никаких изменений в тормозную систему, колеса и шины.

Использование компенсационных шайб и пылезащитных шайб не допускается, оно приводит к аннулированию разрешения на эксплуатацию.

- **Автомобили с системой контроля давления воздуха в шинах:** все установленные колеса должны быть оснащены функционирующими датчиками системы контроля давления воздуха в шинах.

- При температуре ниже 7 °C используйте зимние или всесезонные шины с обозначением M+S на всех колесах.

При движении автомобиля в зимних дорожных условиях оптимальное сцепление с дорогой обеспечивают шины с зимним рисунком протектора, дополнительно обозначенные символом снежинки  рядом с обозначением M+S.

- При эксплуатации шин с обозначением M+S используйте только шины с одинаковым рисунком протектора.
- Соблюдайте максимально допустимую скорость движения для установленных на автомобиле шин M+S.

Если она ниже максимально допустимой скорости автомобиля, то в поле зрения водителя должна быть установлена соответствующая указательная табличка.

- При пробеге первых 100 км производите обкатку новых шин с умеренной скоростью.
- Вне зависимости от степени износа производите замену шин не реже чем каждые шесть лет.
- **При переходе на шины без способности сохранения эксплуатационных свойств при повреждении:** автомобили с шинами MOExtended в заводской комплектации не оснащены комплектом для временного ремонта шин TIREFIT. После перехода на шины без способности сохранения эксплуатационных свойств при повреждении, например на зимние шины, рекомендуем оснастить автомобиль комплектом для временного ремонта шин TIREFIT Kit.

Для получения дальнейшей информации о колесах и шинах обратитесь в специализированную мастерскую с квалифицированным персоналом.

Также обязательно учитывайте следующие главы, связанные с данной темой:

- Указания по давлению воздуха в шинах (→ стр. 345)
- Таблица давления воздуха в шинах (→ стр. 346)
- Указания, касающиеся аварийного запасного колеса (→ стр. 362)

Указания по перестановке колес

▲ ОСТОРОЖНО Опасность аварии вследствие установки на автомобиле колес разных размеров

Если на автомобиле установлены колеса или шины разных размеров и производится перестановка передних и задних колес местами, то возможно сильное отрицательное воздействие на ходовые качества автомобиля.

Кроме того, возможны повреждения дисковых тормозных механизмов или конструктивных элементов подвески колес.

▶ Производите перестановку передних и задних колес местами исключительно в том случае, если колеса и шины имеют идентичные габаритные размеры.

Если на автомобиле установлены колеса или шины разных размеров и производится перестановка передних и задних колес местами, то разрешение на эксплуатацию терять силу.

Степень износа шин на передних и задних колесах различна:

- Шины передних колес сильнее изнашиваются в плечевой зоне протектора шины.

- Шины задних колес сильнее изнашиваются в середине протектора.

На автомобилях с одинаковым размером колес в зависимости от степени износа шин производите перестановку колес каждые 5000 – 10000 км. Следите за сохранением направления вращения колес.

При этом учитывайте предупреждения и указания по технике безопасности, касающиеся темы "Замена колеса".

Указания по хранению колес

- Храните снятые с автомобиля колеса в прохладном, сухом и по возможности темном месте.
- Не допускайте попадания на шины масла, консистентной смазки и топлива.

Обзор комплекта инструмента для замены колес

За исключением некоторых модификаций для отдельных стран автомобиля не оснащены комплектом инструмента для замены колес. Узнайте в специализированной мастерской с квалифицированным персоналом, какие инструменты для замены колес на Вашем автомобиле необходимы и допущены.

Необходимым инструментом для замены колес, может быть, например:

- автомобильный домкрат,
- Противооткатный башмак
- ключ для крепления колес,
- центрирующие штифты,

❗ Масса автомобильного домкрата составляет примерно 3,4 кг.

Максимальную грузоподъемность автомобильного домкрата Вы найдете на табличке-наклейке на домкрате.

Автомобильный домкрат не требует техобслуживания. В случае нарушения его работы обращайтесь в специализированную мастерскую с квалифицированным персоналом.

Комплект инструмента для замены колес находится в сумке с инструментом ❶ под полом багажного отделения.

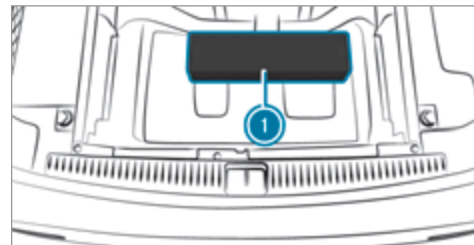

❶ Сумка с инструментом

Сумка с инструментом ❶ содержит:

- автомобильный домкрат,
- перчатки,
- ключ для крепления колес,
- центрирующие штифты,
- складной противооткатный башмак,
- трещотку для автомобильного домкрата.

Установка складного противооткатного башмака

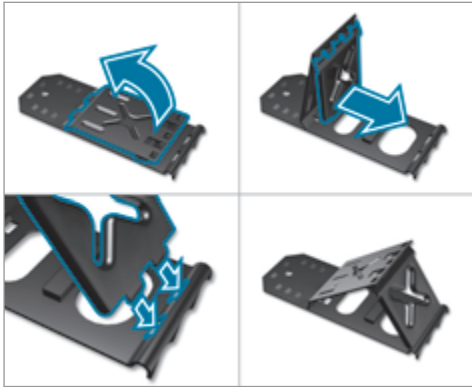

Подготовка автомобиля к замене колеса

Предпосылки

- Необходимый комплект инструмента для замены колес доступен. Если Ваш автомобиль не оснащен комплектом инструмента для замены колес, то проинформируйтесь о подхо-

дящем инструменте в специализированной мастерской с квалифицированным персоналом.

- Автомобиль не находится на подъеме или уклоне.
 - Автомобиль стоит на твердом, нескользком и ровном грунте.
- ▶ Задействуйте электрический стояночный тормоз вручную.
 - ▶ Установите передние колеса в положение движения по прямой.
 - ▶ **Автомобили с механической коробкой передач:** включите первую передачу или передачу заднего хода.
 - ▶ **Автомобили с автоматической коробкой передач:** переключите коробку передач в положение **P**.
 - ▶ **Автомобили с системой AIR BODY CONTROL:** установите нормальный дорожный просвет автомобиля (→ стр. 209).
 - ▶ Выключите двигатель.
 - ▶ Убедитесь в том, что пуск двигателя невозможен.
 - ▶ Подложите противооткатные башмаки или другие подходящие предметы спереди и сзади под

колесо, расположенное диагонально по отношению к заменяемому колесу.

- ▶ При необходимости снимите колпаки колес (→ стр. 357).
- ▶ Поднимите автомобиль (→ стр. 358).

Снятие и монтаж колпаков колес

Предпосылки

- ▶ Автомобиль подготовлен к замене колеса (→ стр. 357).

Пластмассовый декоративный колпак ступицы

- ▶ **Снятие:** поверните центральную крышку декоративного колпака влево и снимите декоративный колпак.
- ▶ **Монтаж:** убедитесь в том, что центральная крышка декоративного колпака повернута влево.
- ▶ Установите декоративный колпак и поверните центральную крышку вправо до ощутимой и слышимой фиксации декоративного колпака.

Алюминиевый декоративный колпак ступицы

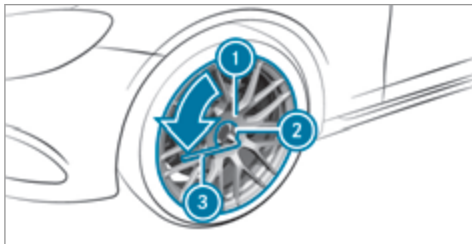

▶ **Снятие:** насадите сменную торцовую головку ② на декоративный колпак ①.

① Сменная торцовая головка находится в комплекте инструмента для замены колес.

▶ Насадите ключ для крепления колес ③ на сменную торцовую головку ②.

▶ При помощи ключа для крепления колес ③ поверните декоративный колпак ① влево и снимите его.

▶ **Монтаж:** установите декоративный колпак ① и прокрутите его до полного прилегания к колесу.

▶ Насадите сменную торцовую головку ② на декоративный колпак ①.

▶ Насадите ключ для крепления колес ③ на сменную торцовую головку ② и закрутите декоративный колпак вращением вправо.

Предписанный момент затяжки: 25 Нм.

▶ Поднимите автомобиль (→ стр. 358).

Подъем автомобиля при замене колеса

Предпосылки

- Никто не находится в автомобиле.
- Автомобиль готов к замене колеса (→ стр. 357).
- Колпаки колес сняты (→ стр. 357).

Важные указания по пользованию автомобильным домкратом:

- Для подъема автомобиля используйте только автомобильный домкрат, проверенный и допущенный для Вашего автомобиля со стороны Mercedes-Benz.
- Автомобильный домкрат предназначен только для кратковременного подъема автомобиля, однако он не предусмотрен для проведения работ по техобслуживанию под автомобилем.

- Опорная площадка для установки автомобильного домкрата должна быть ровной, твердой и нескользкой. На рыхлом грунте обязательно используйте большую по размеру, плоскую, прочную и нескользкую подкладку.
- Опора автомобильного домкрата должна находиться вертикально под приемной точкой для автомобильного домкрата.

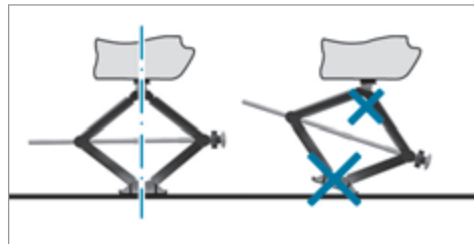

Правила поведения при поднятом автомобиле:

- Никогда не подставляйте ноги и не протягивайте руки под автомобиль.
- Никогда не ложитесь под автомобиль.
- Не запускайте двигатель и не отпускайте стояночный тормоз.

- Не открывайте и не закрывайте двери или дверь багажного отделения.

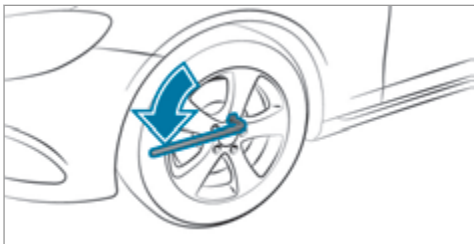

- ▶ Примерно на один оборот вывинтите болты крепления подлежащего замене колеса ключом для крепления колес. Не вывинчивайте болты полностью.

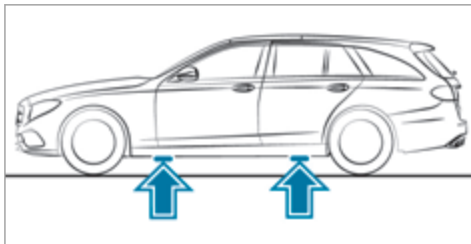

Расположение приемных точек для автомобильного домкрата

⚠ ОСТОРОЖНО Опасность травмирования вследствие неправильной установки автомобильного домкрата

В случае неправильной установки автомобильного домкрата на соответствующую приемную точку на автомобиле возможно опрокидывание автомобильного домкрата при поднятом автомобиле.

- ▶ Устанавливайте автомобильный домкрат исключительно в соответствующей приемной точке на автомобиле. Опора автомобильного домкрата должна находиться

вертикально под приемной точкой на автомобиле.

! **УКАЗАНИЕ** Повреждения автомобиля вследствие использования автомобильного домкрата

Если Вы не устанавливаете автомобильный домкрат в предусмотренных для этого приемных точках для автомобильного домкрата, то Вы можете повредить Ваш автомобиль.

- ▶ Устанавливайте автомобильный домкрат только в предусмотренных для этого приемных точках для автомобильного домкрата.

- ▶ Выньте динамометрический кольцевой гаечный ключ из комплекта инструмента для замены колес и насадите его на шестигранник автомобильного домкрата так, чтобы была видна надпись "AUF".

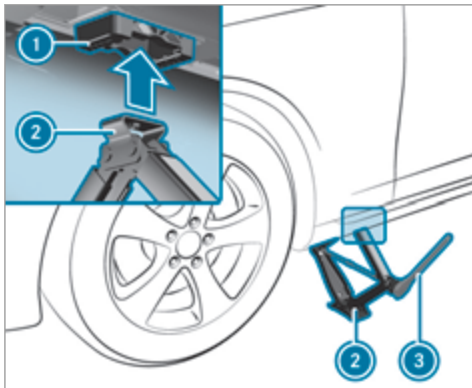

- ▶ Установите автомобильный домкрат ② под соответствующую приемную точку для установки автомобильного домкрата ①.
- ▶ Вращайте динамометрический кольцевой гаечный ключ ③ вправо до тех пор, пока автомобильный домкрат ② до конца не войдет в приемную точку для установки автомобильного домкрата ①, а опорная площадка автомобильного домкрата не будет равномерно соприкасаться с грунтом.

- ▶ Вращайте динамометрический кольцевой гаечный ключ ③ до отрыва шины от грунта максимально на 3 см.
- ▶ Отсоедините и снимите колесо (→ стр. 360).

Демонтаж колеса

Предпосылки

- Автомобиль приподнят (→ стр. 358).

При замене колеса избегайте любого воздействия силы на тормозные диски, так как это может привести к понижению комфортабельности при торможении.

! **УКАЗАНИЕ** Повреждение резьбы вследствие загрязнения болтов крепления колес

- ▶ Не кладите болты крепления колес в песок или грязь.

- ▶ Полностью вывинтите самый верхний болт крепления колеса.

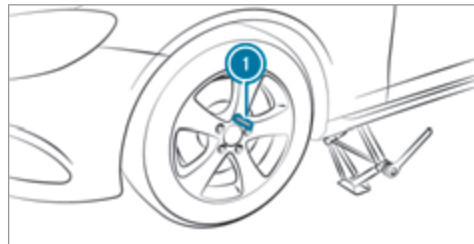

- ▶ Вместо вывинченного болта крепления колес ввинтите в резьбу центрирующий штифт ①.
- ▶ Полностью вывинтите остальные болты крепления колес.
- ▶ Снимите колесо.
- ▶ Произведите монтаж нового колеса (→ стр. 360).

Монтаж нового колеса

Предпосылки

- Колесо демонтировано (→ стр. 360).

▲ ОСТОРОЖНО Опасность аварии вследствие отсоединения колеса

Вследствие смазанных маслом или консистентной смазкой болтов крепления колес, а также повреждения резьбы болтов крепления колес или ступиц колес болты крепления колес могут отсоединиться.-

Вследствие этого колесо может отсоединиться во время движения.

- ▶ Ни в коем случае не смазывайте болты крепления колес маслом или консистентной смазкой.
- ▶ При поврежденной резьбе немедленно свяжитесь со специализированной мастерской с квалифицированным персоналом.
- ▶ Произведите замену поврежденных болтов крепления колес или поврежденной резьбы ступицы колеса.
- ▶ Продолжать движение нельзя.

- ▶ Учитывайте указания по выбору шин (→ стр. 352).

Направление вращения шины с предписанным направлением вращения указано стрелкой на бо-

вине шины. При монтаже соблюдайте направление вращения колес.

- ▶ Насадите подлежащее монтажу колесо на центрирующий штифт и прижмите.

▲ ОСТОРОЖНО Опасность травмирования при завинчивании болтов и -гаек крепления колес

Если Вы завинчиваете болты или гайки крепления колес при поднятом автомобиле, то автомобильный домкрат может опрокинуться.

- ▶ Завинчивайте болты или гайки крепления колес только при опущенном автомобиле.

- ▶ Из соображений безопасности пользуйтесь исключительно болтами крепления колес, допущенными специально для автомобилей "Мерседес-Бенц" и соответствующего колеса.
- ▶ Ввинтите болты крепления колес и слегка затяните их.
- ▶ Вывинтите центрирующий штифт.
- ▶ Ввинтите последний болт крепления колеса и слегка затяните его.
- ▶ Опустите автомобиль (→ стр. 361).

Опускание автомобиля после замены колеса

Предпосылки

- Новое колесо смонтировано (→ стр. 360).
- ▶ Установите кольцевой гаечный ключ на шестигранник домкрата таким образом, чтобы была видна надпись "AB".
- ▶ **Опускание автомобиля:** вращайте кольцевой гаечный ключ автомобильного домкрата влево.

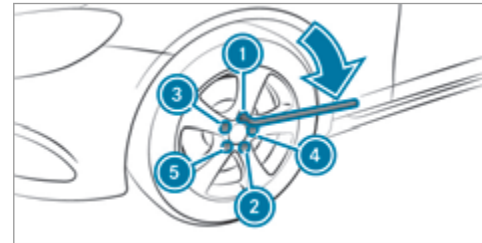

- ▶ Равномерно затяните болты крепления колес в указанной последовательности ① - ⑤ по крестообразной схеме.

Предписанный момент затяжки: 150 Нм.

▲ ОСТОРОЖНО Опасность вследствие неправильного момента затяжки

Если Вы затягиваете болты крепления колес или гайки крепления колес не с предписанным моментом затяжки, то колеса могут отсоединиться.

- ▶ После замены колеса немедленно обратитесь в специализированную мастерскую с квалифицированным персоналом для проверки момента затяжки.

- ▶ Проверьте давление воздуха в шине нового колеса и при необходимости откорректируйте его.
- ▶ **Автомобили с сигнализацией падения давления воздуха в шинах:** повторно включите сигнализацию падения давления воздуха в шинах (→ стр. 352).
Исключение: новое колесо является временным аварийным колесом.
- ▶ **Автомобили с системой контроля давления в шинах:** повторно включите систему контроля давления воздуха в шинах (→ стр. 348).
Исключение: новое колесо является временным аварийным колесом.

Также обязательно учитывайте следующие главы, связанные с данной темой:

- Указания по давлению воздуха в шинах (→ стр. 345)

Аварийное запасное колесо

Указания, касающиеся аварийного запасного колеса

▲ ОСТОРОЖНО Опасность аварии вследствие неправильных габаритов колес и шин

Габариты колеса и шины, а также тип шины аварийного или запасного колеса и заменяемого колеса могут различаться. Вследствие установки аварийного или запасного колеса возможно сильное ухудшение ходовых качеств.

Во избежание риска соблюдайте следующие указания:

- ▶ Адаптируйте свой стиль вождения и двигайтесь осторожно.
- ▶ Ни в коем случае не устанавливайте на автомобиле более одного аварийного или запасного колеса, отличающегося от заменяемого колеса.

- ▶ Используйте аварийное или запасное колеса, отличающееся от заменяемого колеса, лишь кратковременно.
- ▶ Не выключайте систему ESP®.
- ▶ Произведите замену аварийного или запасного колеса с отличающимися габаритами в следующей специализированной мастерской с квалифицированным персоналом. Обязательно соблюдайте правильные габариты колес и шин, а также тип шин.

Проконтролируйте давление воздуха в шине установленного аварийного запасного колеса. При необходимости адаптируйте его.

Максимально допустимая скорость движения с установленным аварийным запасным колесом составляет 80 км/ч.

Не монтируйте цепи противоскольжения на аварийное запасное колесо.

Вне зависимости от степени износа производите замену аварийного запасного колеса не реже чем каждые шесть лет.

- ⓘ **Автомобили с сигнализацией падения давления воздуха в шинах:** при установленном аварийном запасном колесе надежное функционирование сигнализации падения давления воздуха в шинах не обеспечено. Производите перезапуск сигнализации падения давления воздуха в шинах только после замены аварийного запасного колеса новым колесом.
- Автомобили с системой контроля давления воздуха в шинах:** при установленном аварийном запасном колесе надежное функционирование сигнализации падения давления воздуха в шинах не обеспечено. Производите перезапуск сигнализации падения давления воздуха в шинах только после замены аварийного запасного колеса новым колесом.
- Автомобили с системой контроля давления воздуха в шинах:** при установленном аварийном запасном колесе еще в течение нескольких минут может индцироваться давление воздуха в шине снятого колеса.

Также обязательно учитывайте следующие главы, связанные с данной темой:

- Указания по давлению воздуха в шинах (→ стр. 345)
- Таблица давления воздуха в шинах(→ стр. 346)

Вынимание аварийного запасного колеса

Аварийное запасное колесо зафиксировано в специальном чехле аварийного запасного колеса в багажном отделении.

- ▶ Учитывайте указания по монтажу шин (→ стр. 352).
- ▶ Откройте дверь багажного отделения.
- ▶ Отстегните крепежные ремни.
- ▶ Отцепите карабины крепежных ремней от держателей.
- ▶ Выньте чехол аварийного запасного колеса с аварийным запасным колесом.
- ▶ Откройте чехол для аварийного запасного колеса и выньте аварийное запасное колесо.

Указания по техническим характеристикам

Технические характеристики определены согласно действующим директивам ЕС. Названные данные действительны только для автомобилей в серийной комплектации. Дальнейшую информацию Вы получите в пункте ТО "Мерседес-Бенц".

Только в исполнении для определенных стран: специфические паспортные данные автомобиля Вы найдете в сертификате соответствия (CERTIFICATE OF CONFORMITY). Вы получите эту документацию при приемке автомобиля.

Электронное оборудование автомобиля

Указания по работе с электронным оборудованием двигателя

! **УКАЗАНИЕ** Преждевременный износ из-за неквалифицированного техобслуживания

Неквалифицированное техобслуживание может привести к ускоренному износу деталей автомобиля и отмене разрешения на эксплуатацию автомобиля.

► Техобслуживание электронного оборудования двигателя и относящихся к нему

деталей необходимо производить только в специализированной мастерской с квалифицированным персоналом.

Радиостанции

Указания по монтажу радиостанций

! **ОСТОРОЖНО** Опасность аварии при неквалифицированной работе с радиочастотным передатчиком

При неправильном выполнении работ с радиочастотными передатчиками или неквалифицированном дооборудовании ими электромагнитное излучение может создать помехи для работы электронного оборудования автомобиля.

Это может представлять угрозу для безопасности эксплуатации автомобиля.

► Работы с электрооборудованием и электронными устройствами всегда должны проводиться в специализированной мастерской с квалифицированным персоналом.

! **ОСТОРОЖНО** Опасность аварии при неквалифицированной эксплуатации радиочастотного передатчика

Из-за неквалифицированной эксплуатации радиочастотных передатчиков в автомобиле их электромагнитное излучение может создать помехи для работы электронного оборудования автомобиля, например:если:

- радиочастотный передатчик не подключен к наружной антенне,
- наружная антенна установлена неправильно или не экранирована.

Вследствие этого эксплуатационная надежность автомобиля может находиться под угрозой.

► Для установки экранированной наружной антенны в автомобиль обратитесь в специализированную мастерскую с квалифицированным персоналом.

► При эксплуатации в автомобиле всегда подключайте радиочастотные передатчики к экранированной наружной антенне.

! **УКАЗАНИЕ** Отмена разрешения на эксплуатацию при несоблюдении предписаний по установке и использованию

Несоблюдение условий установки и использования радиочастотных передатчиков может привести к отмене разрешения на эксплуатацию.

- ▶ Используйте только разрешенные диапазоны частот.
- ▶ Соблюдайте максимально допустимую выходную мощность в этих частотных диапазонах.
- ▶ Используйте только разрешенные места расположения антенн.

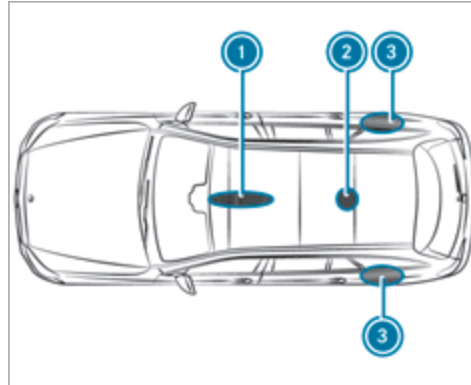

- ① Передняя зона крыши
- ② Задняя зона крыши
- ③ Задние крылья

В автомобилях с панорамной сдвижной панелью крыши монтаж антенны в передней и задней зонах крыши не допускается.

В зоне задних крыльев монтаж антенны рекомендуется на стороне водителя.

При дооборудования радиочастотными передатчиками соблюдайте предписания технической директивы ISO/TS 21609 (Road Vehicles – EMC guidelines for installation of aftermarket radio frequency transmitting equipment). Соблюдайте при установке наружных деталей соответствующие законодательные нормы.

Если Ваш автомобиль оснащен монтажным гнездом для доукомплектации радиостанцией, то используйте предусмотренные в монтажном гнезде выводы для подключения электропитания или антенны. Обязательно учитывайте при монтаже указания изготовителя в дополнительных руководствах по эксплуатации.

Мощность Радиостанции

Максимальная мощность передатчика (пиковая мощность) на основании антенны не должна превышать значения в следующей таблице:

Полоса частот и максимальная мощность передатчика

Полоса частот	Максимальная мощность передатчика
Короткие волны 3 – 54 МГц	100 Вт
4--м- диапазон 74 – 88 МГц	30 Вт
2--м- диапазон 144 – 174 МГц	50 Вт
Транкинговая радиосвязь / Tetra 380 – 460 МГц	10 Вт
70--см- диапазон 420 - 450 МГц	35 Вт
Мобильная связь (2G / 3G / 4G).	10 Вт

Без ограничений в автомобиле могут использоваться

- Радиочастотные передатчики максимальной мощностью до 100 мВт

- Радиочастотные передатчики с рабочей частотой передатчика в диапазоне частот 380 – 410 МГц и максимальной мощностью передатчика до 2 Вт (транкинговая радиосвязь / Tetra)
- Мобильные телефоны (2G / 3G / 4G)

Для следующих полос частот не существует никаких ограничений относительно мест расположения наружной антенны:

- Транкинговая радиосвязь / Tetra
- 70--см- диапазон
- 2G / 3G / 4G

Заводская табличка автомобиля, номер VIN и номер двигателя

Заводская табличка автомобиля

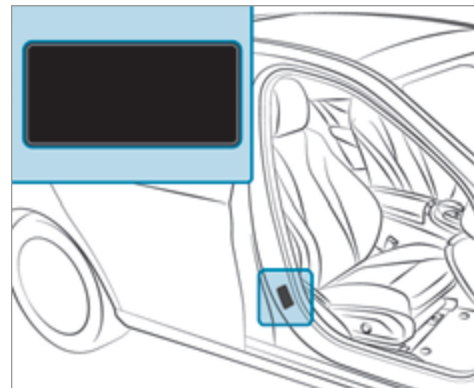

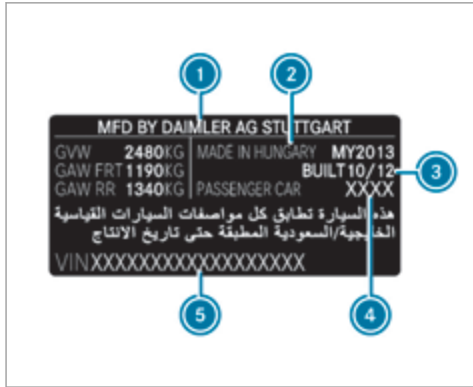

Заводская табличка автомобиля (пример: для Кувейта)

- ① Изготовитель автомобиля
- ② Место производства
- ③ Дата выпуска
- ④ Тип автомобиля
- ⑤ Идентификационный номер автомобиля (VIN)

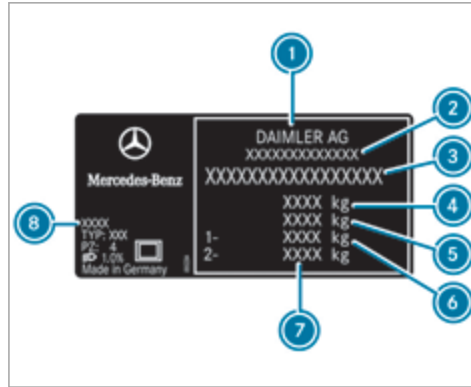

Заводская табличка автомобиля (пример - для всех остальных стран)

- ① Изготовитель автомобиля
- ② Номер разрешения на эксплуатацию ЕС (только для определенных стран)
- ③ Идентификационный номер автомобиля (VIN)
- ④ Полная нормативная масса (кг)
- ⑤ Полная нормативная масса автомобиля с прицепом (кг) (только для определенных стран)

- ⑥ Допустимая нагрузка на передний мост (кг)
- ⑦ Допустимая нагрузка на задний мост (кг)
- ⑧ Код лакокрасочного покрытия
- ⓘ Данные на изображении являются приближенными.

Номер VIN перед правым передним сиденьем

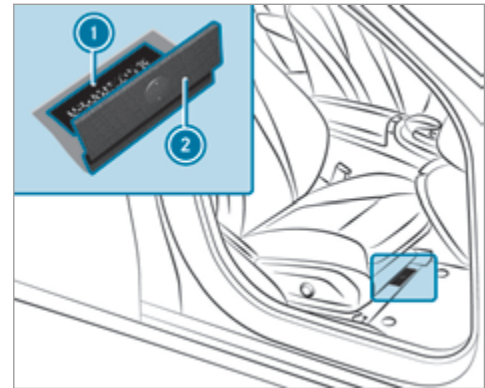

- ① Идентификационный номер автомобиля (VIN)
- ② Покрытие пола

Идентификационный номер автомобиля (у нижнего края ветрового стекла)

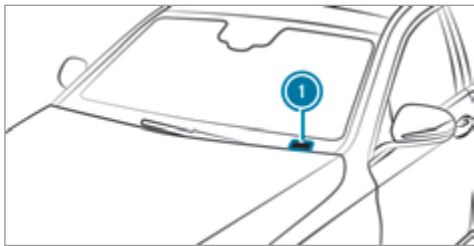

❶ Идентификационный номер автомобиля (VIN)

Номер VIN у нижнего края ветрового стекла доступен только для определенных стран.

Номер двигателя

Номер двигателя выштампован на блок-картере двигателя. Подробную информацию можно получить в любой специализированной мастерской с квалифицированным персоналом.

Эксплуатационные материалы

Указания по эксплуатационным материалам

▲ ОСТОРОЖНО Опасность травмирования вредными для здоровья эксплуатационными материалами

Эксплуатационные материалы могут быть ядовитыми и вредными для здоровья.

- ▶ При использовании, хранении и утилизации эксплуатационных материалов необходимо учитывать информацию на оригинальных емкостях.
- ▶ Эксплуатационные материалы должны храниться в закрытых оригинальных емкостях.
- ▶ Не допускайте детей до эксплуатационных материалов.

🌿 УКАЗАНИЕ ПО ОХРАНЕ ОКРУЖАЮЩЕЙ СРЕДЫ Загрязнение окружающей среды при утилизации, не соответствующей требованиям охраны окружающей среды

- ▶ Производите утилизацию эксплуатационных материалов в соответствии с требованиями по охране окружающей среды.

К эксплуатационным материалам относятся:

- Топливо
- Присадки для нейтрализации ОГ, например восстановитель AdBlue®
- Смазочные материалы
- Охлаждающая жидкость
- Тормозная жидкость
- Стекломоющее средство
- Хладагент системы кондиционирования воздуха

Используйте только допущенные "Мерседес-Бенц" продукты. Повреждения, вызванные использованием недопущенных "Мерседес-Бенц" продуктов не попадают под действие гарантийного обслуживания и послегарантийной поддержки.

Вы распознаете допущенные "Мерседес-Бенц" эксплуатационные материалы по следующим надписям на емкостях:

- MB-Freigabe (например, MB-Freigabe 229.51)
- MB-Approval (например, MB-Approval 229.51)

Дополнительная информация по допущенным эксплуатационным материалам:

- В "Предписаниях "Mercedes-Benz" по эксплуатационным материалам" в Интернете: <http://bevo.mercedes-benz.com> (указав обозначение спецификации)
- В специализированной мастерской с квалифицированным персоналом

▲ ОСТОРОЖНО Опасность пожара- и взрыва топлива

Топливо легко воспламеняется.

- ▶ Не допускайте воздействия огня и прямого света, курения и образования искр.
- ▶ Перед заправкой выключите двигатель и систему отопления независимого действия (если имеется).

▲ ОСТОРОЖНО Опасность травмирования топливом

Топливо токсично и вредно для здоровья

- ▶ Не допускайте попадания топлива на кожу, в глаза или на одежду, а также его проглатывания.
- ▶ Не вдыхайте топливные пары.
- ▶ Не допускайте детей к топливу.

Если Вы или другие люди имели контакт с топливом, соблюдайте следующие пункты:

- ▶ Немедленно тщательно смойте топливо с кожи водой и мылом.
- ▶ Если топливо попало в глаза, незамедлительно промойте глаза большим количеством чистой воды. Срочно обратитесь за медицинской помощью.
- ▶ При проглатывании топлива незамедлительно обратитесь за медицинской помощью. Не вызывайте рвоту.
- ▶ Немедленно смените загрязненную топливом одежду.

Топливо

Указания, касающиеся качества топлива в автомобилях с бензиновым двигателем

Учитывайте указания, касающиеся эксплуатационных материалов (→ стр. 368).

! УКАЗАНИЕ Повреждения вследствие использования неправильного топлива

Уже небольшие количества неправильного топлива могут привести к повреждениям системы питания, двигателя и системы нейтрализации ОГ.

- ▶ Заправляйте автомобиль только топливом класса "супер", отвечающим европейскому стандарту EN 228, или аналогичным топливом.

Топливо этой спецификации может содержать до 10 % этанола. Ваш автомобиль приспособлен для заправки топливом E10-.

Не заправляйте автомобиль

- дизельным топливом,
- топливом E85, E100,

- бензином с содержанием метанола (M15, M30, M85, M100),
- бензином с металлсодержащими присадками.

Если Вы ошибочно произвели заправку неправильным топливом:

- ▶ Не включайте зажигание.
- ▶ Свяжитесь со специализированной мастерской с квалифицированным персоналом.

E 200, E 250, E 400 4MATIC: учитывайте информацию о серосодержании на указательной табличке на внутренней стороне откидной крышки люка топливного бака:



! **УКАЗАНИЕ** Повреждение системы нейтрализации ОГ топливом с завышенным серосодержанием

▶ Используйте только бессернистое топливо (серосодержание ≤ 10 млн-1).

Все остальные модели: если доступное топливо имеет недостаточно низкое серосодержание, то возможно образование запаха.

Рекомендуемое топливо: рекомендуемое октановое число для Вашего автомобиля Вы найдете на указательной табличке на внутренней стороне откидной крышки люка топливного бака (→ стр. 167).

При отсутствии возможности заправки топливом рекомендуемого качества автомобиль разрешается временно заправлять неэтилированным низкооктановым бензином с:

- **E 250:** 93 О.Ч.И.М.
- **Все остальные модели:** 91 О.Ч.И.М.

Вследствие этого мощность двигателя может уменьшиться, а расход топлива увеличиться.

Ни в коем случае не заправляете Ваш автомобиль бензином с более низким О.Ч.И.М..

Дальнейшую информацию о топливе Вы получите:

- На автозаправочной станции
- В специализированной мастерской с квалифицированным персоналом

Указания, касающиеся присадок к бензину
Учитывайте указания, касающиеся эксплуатационных материалов (→ стр. 368).

! **УКАЗАНИЕ** Повреждение вследствие использования недопущенных присадок

Уже небольшие количества неподходящей присадки могут привести к нарушению их функций.

▶ Примешивайте к топливу только рекомендованные "Мерседес-Бенц" очистительные присадки.

"Мерседес-Бенц" рекомендует использовать марочное топливо с присадками.

В некоторых странах качество имеющегося в продаже топлива может быть недостаточным. Использование низкокачественного топлива может привести к образованию отложений в системе впрыскивания. В таких случаях рекомендуется, предварительно проконсультировавшись в пункте ТО "Мерседес-Бенц", добавить к топливу рекомендуе-

мую "Мерседес-Бенц" очистительную присадку. Обязательно соблюдайте приведенные на емкости рекомендации и информацию о соотношении смеси.

Указания, касающиеся качества топлива для автомобилей с дизельным двигателем

Общие указания

Учитывайте указания, касающиеся эксплуатационных материалов (→ стр. 368).

▲ ОСТОРОЖНО Опасность пожара вследствие смешивания разных видов топлива

При смешивании дизельного топлива с бензином точка воспламенения смеси топлива ниже точки воспламенения чистого дизельного топлива.

При работающем двигателе конструкционные элементы системы выпуска ОГ могут незаметно перегреться.

- ▶ Ни в коем случае не заправляйте Ваш автомобиль бензином.
- ▶ Ни в коем случае не примешивайте бензин к дизельному топливу.

! **УКАЗАНИЕ** Повреждения вследствие использования неправильного топлива

Уже небольшие количества неправильного топлива могут привести к повреждениям системы питания, двигателя и системы нейтрализации ОГ.

- ▶ Заправляйте автомобиль только дизельным топливом, отвечающим европейскому стандарту EN 590, или аналогичным топливом.
- ▶ **Автомобили с сажевым фильтром:** в странах, не входящих в Европейский Союз, заправляйте Ваш автомобиль только дизельным топливом с низким содержанием серы по норме евростандарта ниже 50 млн-1.

Не заправляйте автомобиль следующими видами топлива:

- Бензин
- Судовое дизельное топливо
- Котельное топливо
- Биодизельное топливо
- Растительное масло

- Петролеум
- Керосин

Указания, касающиеся низкой температуры наружного воздуха

В начале зимнего периода по возможности полностью заправьте Ваш автомобиль зимним сортом дизельного топлива.

Перед переходом на зимний сорт дизельного топлива топливный бак должен быть как можно более пустым. Уровень топлива в топливном баке при первой заправке зимним сортом дизельного топлива должен быть низким, например соответствовать минимальному резерву. При следующей заправке топливом топливный бак снова можно заправлять как обычно.

Дальнейшую информацию о топливе Вы получите:

- На автозаправочной станции
- В специализированной мастерской с квалифицированным персоналом

Указания по расходу топлива



Указание по охране окружающей среды Повышенный выброс CO₂ вследствие увеличения расхода топлива

Выброс CO₂ Вашего автомобиля непосредственно связан с расходом топлива.

▶ Сдержанным стилем вождения и регулярным техобслуживанием Вашего автомобиля Вы можете сделать вклад в минимизацию выброса CO₂.

i Только в исполнении для определенных стран: соответствующие актуальные значения расхода и данные по выбросу отработавших газов Вашего автомобиля указаны в сертификате соответствия ЕС (EG CERTIFICATE OF CONFORMITY). Вы получите эту документацию при приемке автомобиля. Значения расхода были рассчитаны согласно действующей версии стандарта

- Транспортные средства до стандарта ЕВРО-4 включительно: директива ЕС RL80/1268/EWG
- Транспортные средства от стандарта ЕВРО-5 и выше: постановление ЕС № 715/2007

Объем топливного бака и минимальный резерв топлива

В зависимости от комплектации общий объем топливного бака может варьироваться.

Заправочный объем

Модель	Общий объем
E 400 4MATIC	66,0 л или 80,0 л
Все остальные модели	50,0 л или 66,0 л
Модель	В т. ч. минимальный резерв
Все модели	7,0 л

Восстановитель AdBlue®

Указания, касающиеся восстановителя AdBlue®

Учитывайте указания, касающиеся эксплуатационных материалов (→ стр. 368).

Восстановитель AdBlue® – это растворимая в воде жидкость для нейтрализации ОГ дизельных двигателей.



УКАЗАНИЕ Повреждения вследствие добавления присадок в восстановитель AdBlue или разбавления восстановителя AdBlue®

Вследствие добавления присадок в восстановитель AdBlue или разбавления восстановителя AdBlue® система нейтрализации отработавших газов BlueTec может быть разрушена.

- ▶ Используйте только восстановитель AdBlue®, отвечающий стандарту ISO 22241.
- ▶ Не используйте присадок.
- ▶ Не разбавляйте восстановитель AdBlue®.

! **УКАЗАНИЕ** Повреждения и неисправности вследствие загрязнения восстановителя AdBlue®

Загрязнение восстановителя AdBlue® приводит к

- повышению значений токсичности ОГ,
- повреждениям катализатора,
- повреждениям двигателя,
- нарушениям работы системы нейтрализации отработавших газов BlueTec.

▶ Не допускайте загрязнения восстановителя AdBlue®.

🍃 **УКАЗАНИЕ ПО ОХРАНЕ ОКРУЖАЮЩЕЙ СРЕДЫ** Загрязнения восстановителем AdBlue®

Остатки восстановителя AdBlue® через некоторое время кристаллизуются и загрязняют соответствующие поверхности.

▶ Немедленно промойте поверхности, на которые во время заправки попал восстановитель AdBlue®, водой или уда-

лите восстановитель AdBlue® влажной тряпкой и холодной водой.

Если восстановитель AdBlue® уже кристаллизовался, то для очистки используйте губку и холодную воду.

При открывании бака восстановителя AdBlue® возможен выход незначительного количества аммиачных паров. Не вдыхайте выходящие аммиачные пары. Производите заправку бака восстановителя AdBlue® только в хорошо вентилируемых помещениях.

Заправочный объем восстановителя AdBlue®

Общий объем бака восстановителя AdBlue®

Модель	Общий объем
Все модели	23,5 л

Моторное масло

Указания, касающиеся моторного масла

Учитывайте указания, касающиеся эксплуатационных материалов (→ стр. 368).



! **УКАЗАНИЕ** Повреждения двигателя вследствие использования неправильного масляного фильтра, неправильного масла или присадок

▶ Используйте только масло и масляный фильтр со спецификациями, необходимыми именно для предписанных интервалов ТО, а не с какими-либо другими спецификациями.

▶ Не вносите изменений в моторное масло или масляный фильтр с целью достижения более длительных интервалов замены, чем предписанных.

▶ Не используйте присадок.

- ▶ Производите замену моторного масла в предусмотренный срок.

Mercedes-Benz рекомендует производить замену масла в специализированной мастерской с квалифицированным персоналом.

В двигателях Mercedes-Benz разрешается использовать только допущенных Mercedes-Benz моторных масел.

Дальнейшая информация о моторном масле и масляных фильтрах:

- В "Предписаниях "Mercedes-Benz" по эксплуатационным материалам" в Интернете: <http://bevo.mercedes-benz.com> (указав обозначение спецификации)
- В специализированной мастерской с квалифицированным персоналом

Бензиновые двигатели: для определенных стран предусмотрена возможность использования других моторных масел в сочетании с сокращенными межсервисными интервалами. Для получения дальнейшей информации обратитесь в специализированную мастерскую с квалифицированным персоналом.

Качество и заправочный объем моторного масла

MB-Freigabe или MB-Approval

Бензиновые двигатели	MB-Freigabe или MB-Approval
Все модели	229.5, 229.6

MB-Freigabe или MB-Approval

Дизельные двигатели	MB-Freigabe или MB-Approval
E 350 d	228.51, 229.31, 229.51, 229.52
Все остальные модели	228.51, 229.31, 229.51, 229.52, 229.71

Если приведенные в таблице моторные масла недоступны, то разрешается однократно долить не более 1,0 л следующих видов моторных масел:

- **Бензиновые двигатели:** MB-Freigabe или MB-Approval 229.3 или ACEA A3/B3
- **Дизельные двигатели:** MB-Freigabe или MB-Approval 229.3, 229.5 или ACEA C3

Приведенные ниже данные относятся к замене масла с одновременной заменой масляного фильтра.

Заправочный объем

Модель	Заправочный объем
E 200	7,0 л
E 250	
E200 4MATIC	6,5 л
E 400 4MATIC	
E 350 d	9,0 л
Все остальные модели	6,3 л

Указания, касающиеся тормозной жидкости

Учитывайте указания, касающиеся эксплуатационных материалов (→ стр. 368).

⚠ ОСТОРОЖНО Опасность аварии вследствие образования пузырей газа в тормозной системе

Тормозная жидкость постоянно впитывает влагу из окружающего воздуха. Вследствие

этого точка кипения тормозной жидкости понижается. Если точка кипения занижена, то при высоких нагрузках на тормоза в тормозной системе могут образоваться пузыри пара.

Это отрицательно влияет на эффективность торможения.

- ▶ Производите замену тормозной жидкости в предусмотренный срок.

Регулярную производите замену тормозной жидкости в специализированной мастерской с квалифицированным персоналом.

Используйте только допущенную Mercedes-Benz тормозную жидкость согласно MB-Freigabe или MB-Approval 331.0.

Дальнейшая информация о тормозной жидкости:

- в "Предписаниях Mercedes-Benz по эксплуатационным материалам" на сайте <http://bevo.mercedes-benz.com>,
- в специализированной мастерской с квалифицированным персоналом.

Охлаждающая жидкость

Указания, касающиеся охлаждающей жидкости
Учитывайте указания, касающиеся эксплуатационных материалов (→ стр. 368).

- ⚠ ОСТОРОЖНО** Опасность пожара - и травмирования вследствие неправильного обращения с антифризом

При попадании антифриза на горячие конструкционные элементы в моторном отсеке антифриз может загореться.

- ▶ Перед доливкой антифриза дайте двигателю остыть.
- ▶ Следите за тем, чтобы антифриз не проливался мимо горловины.
- ▶ Перед пуском двигателя тщательно очистите конструкционные элементы, загрязненные антифризом.

- !** **УКАЗАНИЕ** Повреждение вследствие использования неправильной охлаждающей жидкости

- ▶ Используйте только предварительно смешанную охлаждающую жидкость с требуемым уровнем защиты от замерзания.

Дальнейшую информацию об охлаждающей жидкости Вы найдете:

- в "Предписании "Mercedes-Benz" по эксплуатационным материалам" 310.1, например в Интернете: <http://bevo.mercedes-benz.com>
- в специализированной мастерской с квалифицированным персоналом.

- !** **УКАЗАНИЕ** Перегрев при высокой температуре наружного воздуха

При использовании неподходящей охлаждающей жидкости система охлаждения двигателя при высокой температуре наружного воздуха недостаточно защищена от перегрева и коррозии.

- ▶ Всегда используйте подходящую охлаждающую жидкость.

Регулярно поручайте замену охлаждающей жидкости специализированной мастерской с квалифицированным персоналом.

Доля концентрата антифриза с антикоррозионными присадками в системе охлаждения двигателя

- как минимум 50 % (защита от замерзания примерно до -37 °C),
- максимум 55 % (защита от замерзания до -45 °C).

Указания по стекломоющему средству

Учитывайте указания, касающиеся эксплуатационных материалов (→ стр. 368).

⚠ ОСТОРОЖНО Опасность пожара- и травмирования из-за концентрата стекломоющего средства

Концентрат стекломоющего средства легко воспламеняется. При попадании на горячие детали двигателя или выпускной системы он может воспламениться.

- ▶ Убедитесь, что концентрат стекломоющего средства не проливается мимо наливной горловины.

! УКАЗАНИЕ Повреждение наружного освещения из-за использования неподходящего стекломоющего средства

Неподходящее стекломоющее средство может повредить пластиковую поверхность элементов наружного освещения.

- ▶ Используйте только подходящее для пластиковых поверхностей стекломоющее средство, например MB SummerFit или MB WinterFit.

! УКАЗАНИЕ Засорение форсунок омывателя из-за смешивания стекломоющих средств

- ▶ Не смешивайте стекломоющие средства MB SummerFit и MB WinterFit с другими стекломоющими средствами.

Не используйте дистиллированную или деионизированную воду, так как в противном случае датчик уровня заполнения может работать ошибочно.

Рекомендованное стекломоющее средство:

- При температуре выше точки замерзания: например, MB SummerFit

- При температуре ниже точки замерзания: например, MB WinterFit

Правильное соотношение компонентов указано на емкости с антифризом.

Смешивайте воду со стекломоющим средством круглый год.

Паспортные данные автомобиля

Размеры автомобиля

Приведенные значения высоты могут колебаться в зависимости от:

- шин,
- загрузки автомобиля,
- состояния ходовой части,
- дополнительной комплектации.

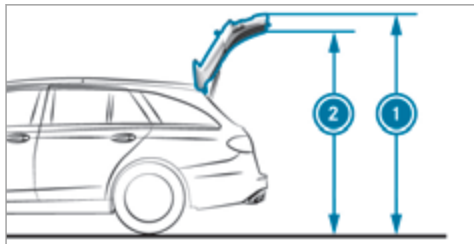

Внешняя высота подъема

Модель	1 Внешняя высота подъема	2 Внутренняя высота подъема
E 400 4MATIC	2061 мм	1937 мм
E200 4MATIC E 220 d 4MATIC	2076 мм	1950 мм
E 220 d 4MATIC All-Terrain	2098 мм	1972 мм
Все остальные модели	2070 мм	1944 мм

Размеры автомобиля

E 220 d 4MATIC All-Terrain	
Длина автомобиля	4947 мм
Ширина автомобиля с учетом наружных зеркал заднего вида	2065 мм
Ширина автомобиля без учета наружных зеркал заднего вида	1861 мм
Высота автомобиля	1497 мм
База	2939 мм
Все остальные модели	
Длина автомобиля	4933 мм
Ширина автомобиля с учетом наружных зеркал заднего вида	2065 мм
Ширина автомобиля без учета наружных зеркал заднего вида	1852 мм
База	2939 мм

Модели	Высота автомобиля
E 400 4MATIC	1466 мм
E200 4MATIC E 220 d 4MATIC	1481 мм
Все остальные модели	1475 мм

Значения массы и нагрузки

Относительно приведенных паспортных данных автомобиля учитывайте следующее:

- Элементы дополнительной комплектации увеличивают массу снаряженного автомобиля и уменьшают полезную нагрузку.
- Данные о массе конкретного автомобиля Вы найдете на заводской табличка автомобиля .

Нагрузка на крышу

Все модели	
Максимальная нагрузка на крышу	100 кг

Тягово-сцепное устройство**Общие указания по тягово-сцепному устройству**

Эксплуатация с прицепом возможна не для всех моделей (→ стр. 239).

В зависимости от модели автомобиля могут потребоваться изменения в системе охлаждения двигателя. Последующая установка тягово-сцепного устройства допускается лишь в том случае, если в документах на автомобиль указана масса буксируемого груза.

Дальнейшую информацию о тягово-сцепном устройстве Вы получите в специализированной мастерской с квалифицированным персоналом.

Допустимая масса буксируемого груза

Допустимая масса буксируемого груза, при прицепе с тормозной системой (при минимальной способности преодоления подъема в 8 % при трогании с места)

Модель	Механическая коробка передач	Автоматическая коробка передач
E 200	1500 кг	2100 кг
Все остальные модели	—	2100 кг

Допустимая масса буксируемого груза, при прицепе с тормозной системой (при минимальной способности преодоления подъема в 12 % при трогании с места)

Модель	Механическая коробка передач	Автоматическая коробка передач
E 200	1500 кг	2100 кг
Все остальные модели	—	2100 кг

Допустимая масса буксируемого груза, без тормозной системы

Модель	Допустимая масса буксируемого груза, без тормозной системы
Все модели	750 кг

Максимальная опорная нагрузка

! **УКАЗАНИЕ** Повреждение из-за отрыва прицепа

При слишком малой опорной нагрузке прицепа возможен отрыв прицепа.

- ▶ Не допускайте опорной нагрузки прицепа ниже 50 кг.
- ▶ По возможности обеспечивайте максимально допустимую опорную нагрузку.

Опорная нагрузка

Модель	Максимальная опорная нагрузка
Все модели	84 кг

Допустимая нагрузка на заднюю ось при эксплуатации с прицепом

Нагрузка на ось

Модель	Нагрузка на ось
E200 4MATIC E 200, механическая КП	1450 кг
E 200, автоматическая КП	1455 кг
E 250	1460 кг
E 200 d	1480 кг
E 350 d E 400 4MATIC	1495 кг
E 220 d 4MATIC All- Terrain	1530 кг
Все остальные модели	1485 кг

Сообщения на дисплее

Введение

Указания по сообщениям на дисплее

Сообщения на дисплее появляются на мультифункциональном дисплее.

Сообщения на дисплее с графическими изображениями могут быть изображены в "Руководстве по эксплуатации" в упрощенном виде и отличаться от изображения на мультифункциональном дисплее. Сообщения высокого приоритета на мультифункциональном дисплее индицируются красным цветом. Определенные сообщения на дисплее сопровождаются предупредительным звуковым сигналом.

Действуйте согласно сообщениям на дисплее и учитывайте дополнительные указания в настоящем "Руководстве по эксплуатации".

Сообщения на дисплее с низким приоритетом можно выключить нажатием на кнопку  или на сенсорную панель слева. При этом сообщения на дисплее вводятся в память сообщений. Как можно скорее устраните причину возникновения сообщения на дисплее.



Сообщения на дисплее с высоким приоритетом не могут быть выключены. Эти сообщения появляются на мультифункциональном дисплее постоянно до тех пор, пока не будет устранена причина их появления.

Вызов сохраненных сообщений на дисплее

Бортовой компьютер:

 TO  1 сообщение

Если сообщений на дисплее нет, то на мультифункциональном дисплее появляется индикация: **Сообщений нет.**

-  Пролистывайте сообщения на дисплее движением пальца вверх или вниз по сенсорной панели на рулевом колесе слева.
-  Для **выхода из памяти сообщений** нажмите на кнопку .

Системы безопасности

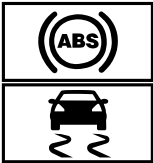
Сообщения на дисплее	Возможные причины/следствия и ► предложения по решению
 <p data-bbox="118 453 339 505">врем. нет доступа См. "Руководство"</p>	<p data-bbox="527 228 1978 298">* Системы ABS и ESP® временно недоступны. Другие системы управления автомобилем и системы обеспечения безопасности движения также могут быть неисправны.</p> <p data-bbox="574 329 1978 363">▲ ОСТОРОЖНО Опасность заноса при неисправности систем ABS и ESP®</p> <p data-bbox="574 381 1978 439">Если системы ABS и ESP® неисправны, возможна блокировка колес при торможении, а система ESP® не будет обеспечивать стабилизацию курсовой устойчивости автомобиля.</p> <p data-bbox="574 453 1978 536">При этом значительно ухудшаются управляемость и эффективность торможения. Это может привести к удлинению тормозного пути в ситуациях, требующих экстренного торможения. Кроме того, отключены другие системы обеспечения безопасности движения.</p> <ul data-bbox="574 551 1978 650" style="list-style-type: none"> ► Осторожно продолжайте движение. ► Незамедлительно поручите проверку систем ABS и ESP® специализированной мастерской с квалифицированным персоналом. <p data-bbox="553 681 1978 779"> <ul style="list-style-type: none"> ► Осторожно проедьте подходящий отрезок дороги с несколькими небольшими поворотами на скорости выше 30 км/ч. ► Если сообщение на дисплее не гаснет, обратитесь в специализированную мастерскую с квалифицированным персоналом. При этом двигайтесь с осторожностью. </p>

Сообщения на дисплее

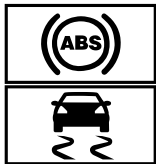

не действуют См. "Руководство"

Возможные причины/следствия и ► предложения по решению

* Системы ABS и ESP® неисправны.

Другие системы управления автомобилем и системы обеспечения безопасности движения также могут быть неисправны.

▲ ОСТОРОЖНО Опасность заноса при неисправности систем ABS и ESP®

Если системы ABS и ESP® неисправны, возможна блокировка колес при торможении, а система ESP® не будет обеспечивать стабилизацию курсовой устойчивости автомобиля.

При этом значительно ухудшаются управляемость и эффективность торможения. Это может привести к удлинению тормозного пути в ситуациях, требующих экстренного торможения. Кроме того, отключены другие системы обеспечения безопасности движения.

- Осторожно продолжайте движение.
- Незамедлительно поручите проверку систем ABS и ESP® специализированной мастерской с квалифицированным персоналом.

- Осторожно продолжайте движение.
- Немедленно обратитесь в специализированную мастерскую с квалифицированным персоналом.

Сообщения на дисплее	Возможные причины/следствия и ► предложения по решению
 <p data-bbox="118 298 339 353">врем. нет доступа См. "Руководство"</p>	<p data-bbox="527 179 983 208">* Система ESP® временно недоступна.</p> <p data-bbox="547 220 1978 249">Другие системы управления автомобилем и системы обеспечения безопасности движения также могут быть неисправны.</p> <div data-bbox="553 270 1984 322" style="background-color: #e0e0e0; padding: 5px;"> <p data-bbox="574 282 1447 311">▲ ОСТОРОЖНО Опасность заноса из-за неисправности системы ESP®</p> </div> <p data-bbox="568 334 1913 389">Если система ESP® неисправна, система ESP® не обеспечивает стабилизацию курсовой устойчивости автомобиля. Кроме того, отключены другие системы обеспечения безопасности движения.</p> <ul style="list-style-type: none"> <li data-bbox="568 401 1034 430">► Осторожно продолжайте движение. <li data-bbox="568 443 1862 472">► Проведите проверку системы ESP® в специализированной мастерской с квалифицированным персоналом. <ul style="list-style-type: none"> <li data-bbox="547 505 1978 534">► Осторожно проедьте подходящий отрезок дороги с несколькими небольшими поворотами на скорости выше 30 км/ч. <li data-bbox="547 547 1984 601">► Если сообщение на дисплее не гаснет, обратитесь в специализированную мастерскую с квалифицированным персоналом. При этом двигайтесь с осторожностью.

Сообщения на дисплее



не действует См. "Руководство"

Возможные причины/следствия и ► предложения по решению

* Система ESP® неисправна.

Другие системы управления автомобилем и системы обеспечения безопасности движения также могут быть неисправны. Тормозная система продолжает работать в обычном режиме. Это может привести к удлинению тормозного пути в ситуациях, требующих экстренного торможения.



▲ ОСТОРОЖНО Опасность заноса из-за неисправности системы ESP®

Если система ESP® неисправна, система ESP® не обеспечивает стабилизацию курсовой устойчивости автомобиля. Кроме того, отключены другие системы обеспечения безопасности движения.

- Осторожно продолжайте движение.
- Проведите проверку системы ESP® в специализированной мастерской с квалифицированным персоналом.

- Осторожно продолжайте движение.
- Немедленно обратитесь в специализированную мастерскую с квалифицированным персоналом.

Сообщения на дисплее	Возможные причины/следствия и ► предложения по решению
<div data-bbox="126 180 322 283" data-label="Image"> </div> <div data-bbox="126 288 322 391" data-label="Image"> </div> <div data-bbox="126 395 322 499" data-label="Image"> </div> <p data-bbox="118 509 433 561">не действуют См. "Руководство"</p>	<p data-bbox="527 180 1978 250">* Системы EBD, ABS и ESP® неисправны. Другие системы управления автомобилем и системы обеспечения безопасности движения также могут быть неисправны.</p> <div data-bbox="568 271 1986 323" data-label="Text"> <p>▲ ОСТОРОЖНО Опасность заноса при неисправности систем EBD, ABS и ESP®</p> </div> <p data-bbox="568 333 1917 391">Если системы EBD, ABS и ESP® неисправны, возможна блокировка колес при торможении, а система ESP® не будет обеспечивать стабилизацию курсовой устойчивости автомобиля.</p> <p data-bbox="568 406 1966 488">При этом значительно ухудшаются управляемость и эффективность торможения. Это может привести к удлинению тормозного пути в ситуациях, требующих экстренного торможения. Кроме того, отключены другие системы обеспечения безопасности движения.</p> <ul data-bbox="568 499 1917 598" style="list-style-type: none"> ► Осторожно продолжайте движение. ► Незамедлительно поручите проверку тормозной системы специализированной мастерской с квалифицированным персоналом. <ul data-bbox="547 634 1721 702" style="list-style-type: none"> ► Осторожно продолжайте движение. ► Немедленно обратитесь в специализированную мастерскую с квалифицированным персоналом.
<div data-bbox="126 716 322 820" data-label="Image"> </div> <p data-bbox="118 830 433 913">Стояночный тормоз Для отпускания включить зажигание</p>	<p data-bbox="527 716 1017 743">* Горит красная контрольная лампа .</p> <p data-bbox="547 754 1455 781">При отпускании электрического стояночного тормоза зажигание выключено.</p> <ul data-bbox="547 795 854 822" style="list-style-type: none"> ► Включите зажигание.

Сообщения на дисплее	Возможные причины/следствия и ► предложения по решению
 <p data-bbox="51 298 390 350">Стояночный тормоз Отпустить!</p>	<p data-bbox="466 179 977 210">* Мигает красная контрольная лампа .</p> <p data-bbox="486 220 1242 251">При движении задействован электрический стояночный тормоз:</p> <ul data-bbox="496 262 1866 329" style="list-style-type: none"><li data-bbox="496 262 1866 293">• Для автоматического отпускания электрического стояночного тормоза не выполнено как минимум одно условие .<li data-bbox="496 303 1477 329">• Вы производите экстренное торможение электрическим стояночным тормозом . <p data-bbox="486 350 1539 381">► Проверьте условия автоматического отпускания электрического стояночного тормоза.</p> <p data-bbox="486 391 1191 417">► Отпустите электрический стояночный тормоз вручную.</p>

Сообщения на дисплее



Стояночный тормоз
См. "Руководство"

Возможные причины/следствия и ► предложения по решению

* Горит желтая контрольная лампа . Электрический стояночный тормоз неисправен.

Для задействия стояночного тормоза:

- Выключите и снова включите зажигание.
- Задействуйте электрический стояночный тормоз вручную .

Если электрический стояночный тормоз не затягивается:

- Обратитесь в специализированную мастерскую с квалифицированным персоналом.
- При постановке автомобиля на стоянку при необходимости дополнительно примите меры для предотвращения его откатывания.

Горят желтая контрольная лампа  и красная контрольная лампа . Электрический стояночный тормоз неисправен.

Для отпущения стояночного тормоза:



- Выключите и снова включите зажигание.
- Отпустите электрический стояночный тормоз вручную .

Или:

- Произведите автоматическое отпущение электрического стояночного тормоза .



Если электрический стояночный тормоз все еще не удастся отпустить:

- Продолжать движение нельзя! Свяжитесь со специализированной мастерской с квалифицированным персоналом.



Мигают желтая контрольная лампа  и красная контрольная лампа . Электрический стояночный тормоз неисправен.

Электрический стояночный тормоз не удалось задействовать или отпустить.

- Выключите и снова включите зажигание.



Сообщения на дисплее	Возможные причины/следствия и ► предложения по решению
	<p>Для задействия стояночного тормоза:</p> <ul style="list-style-type: none"> ► Вручную отпустите, а затем задействуйте электрический стояночный тормоз . <p>Для отпускания стояночного тормоза:</p> <ul style="list-style-type: none"> ► Вручную задействуйте, а затем отпустите электрический стояночный тормоз. <p>Если электрический стояночный тормоз не задействуется или продолжает мигать красная контрольная лампа :</p> <ul style="list-style-type: none"> ► Продолжать движение нельзя! Свяжитесь со специализированной мастерской с квалифицированным персоналом. ► При постановке автомобиля на стоянку при необходимости дополнительно примите меры для предотвращения его откатывания. <p>Желтая контрольная лампа  горит, а красная контрольная лампа  мигает в течение десяти секунд после задействия или отпускания электрического стояночного тормоза. После этого лампа продолжает гореть или гаснет. Электрический стояночный тормоз неисправен.</p> <p>Если уровень заряда аккумуляторной батареи слишком низок:</p> <ul style="list-style-type: none"> ► Зарядите аккумуляторную батарею. <p>Для задействия стояночного тормоза:</p> <ul style="list-style-type: none"> ► Выключите зажигание. Производится автоматическое задействие электрического стояночного тормоза. <p>Если электрический стояночный тормоз не должен быть затянута, например на автоматической моечной линии или при буксировке автомобиля, то оставьте зажигание включенным. Исключением является буксировка автомобиля с поднятым задним мостом.</p> <p>Если электрический стояночный тормоз не задействуется автоматически:</p>

Сообщения на дисплее	Возможные причины/следствия и ► предложения по решению
	<ul style="list-style-type: none"> ► Выключите и снова включите зажигание. ► Вручную отпустите, а затем задействуйте электрический стояночный тормоз . <p>Если после этого электрический стояночный тормоз не поддается воздействию:</p> <ul style="list-style-type: none"> ► Обратитесь в специализированную мастерскую с квалифицированным персоналом. ► При постановке автомобиля на стоянку при необходимости дополнительно примите меры для предотвращения его откатывания. <p>Для отпускания стояночного тормоза:</p> <ul style="list-style-type: none"> ► Если условия автоматического отпускания стояночного тормоза выполнены, а электрический стояночный тормоз автоматически не отпускается, отпустите электрический стояночный тормоз вручную . <p>Если после этого электрический стояночный тормоз не отпускается:</p> <ul style="list-style-type: none"> ► Продолжать движение нельзя! Свяжитесь со специализированной мастерской с квалифицированным персоналом.
Немедленно тормозите!	<p>* Автомобили с механической коробкой передач: при включенной функции HOLD возникла неисправность. Дополнительно может периодически включаться звуковой сигнал. Громкость звукового сигнала возрастает при попытке заблокировать автомобиль.</p> <p>Двигатель не поддается запуску.</p> <ul style="list-style-type: none"> ► Немедленно с силой нажмите на педаль тормоза и держите ее нажатой до тех пор, пока не погаснет сообщение на дисплее. Вы снова можете запустить двигатель.

Сообщения на дисплее	Возможные причины/следствия и ► предложения по решению
 <p data-bbox="51 295 398 352">Проверьте уровень тормозной жидкости</p>	<p data-bbox="459 176 1400 207">* Уровень тормозной жидкости в бачке тормозной жидкости упал ниже нормы.</p> <div data-bbox="486 225 1921 464" style="border: 1px solid gray; padding: 5px;"> <p data-bbox="506 238 1451 269">▲ ОСТОРОЖНО Опасность аварии при низком уровне тормозной жидкости</p> <p data-bbox="506 284 1829 341">При слишком низком уровне тормозной жидкости возможно снижение эффективности торможения и тормозных качеств автомобиля.</p> <ul style="list-style-type: none"> <li data-bbox="506 352 1696 383">► Немедленно остановите автомобиль с учетом дорожной ситуации. Продолжать движение нельзя! <li data-bbox="506 393 1533 450">► Свяжитесь со специализированной мастерской с квалифицированным персоналом. Не доливайте тормозную жидкость. </div> <ul style="list-style-type: none"> <li data-bbox="486 481 1676 512">► Немедленно остановите автомобиль с учетом дорожной ситуации. Продолжать движение нельзя! <li data-bbox="486 523 1512 580">► Свяжитесь со специализированной мастерской с квалифицированным персоналом. Не доливайте тормозную жидкость.
 <p data-bbox="51 714 388 740">Износ тормозных колодок</p>	<p data-bbox="459 595 1042 626">* Тормозные накладки достигли предела износа.</p> <ul style="list-style-type: none"> <li data-bbox="486 637 1522 668">► Обратитесь в специализированную мастерскую с квалифицированным персоналом.

Сообщения на дисплее	Возможные причины/следствия и ► предложения по решению
<p>Активн. сист. торможения Функционирование временно ограничено См. "Руководство"</p>	<p>* Автомобили с пакетом вспомогательных систем водителя: активная система экстренного торможения с функцией поддержки при проезде через перекресток, ассистент рулевого управления с функцией уклонения или система PRE-SAFE® PLUS временно полностью или частично недоступны.</p> <p>Автомобили без пакета вспомогательных систем водителя: активная система экстренного торможения временно недоступна.</p> <p>Условия окружающей среды выходят за рамки предельных значений работы системы .</p> <p>► Продолжайте движение. Когда условия окружающей среды будут соответствовать предельным значениям работы системы, система снова будет доступна.</p> <p>► Если сообщение на дисплее не гаснет, остановитесь в соответствии с правилами дорожного движения и снова произведите пуск двигателя.</p>
<p>Активн. сист. торможения Функционирование ограничено См. "Руководство"</p>	<p>* Автомобили с пакетом вспомогательных систем водителя: активная система экстренного торможения с функцией поддержки при проезде через перекресток, ассистент рулевого управления с функцией уклонения или система PRE-SAFE® PLUS неисправна.</p> <p>Автомобили без пакета вспомогательных систем водителя: активная система экстренного торможения неисправна.</p> <p>► Обратитесь в специализированную мастерскую с квалифицированным персоналом.</p>
<p>PRE-SAFE не действует См. "Руководство"</p>	<p>* Функции системы PRE-SAFE® нарушены.</p> <p>► Обратитесь в специализированную мастерскую с квалифицированным персоналом.</p>
<p>PRE-SAFE Impulse при боковом ударе не действует См. "Руководство"</p>	<p>* Импульсная система PRE-SAFE® неисправна или не работает из-за срабатывания.</p> <p>► Обратитесь в специализированную мастерскую с квалифицированным персоналом.</p>

Сообщения на дисплее	Возможные причины/следствия и ► предложения по решению
<p>Радарные датчики загрязнены См. "Руководство"</p>	<p>* Радарные датчики неисправны. Возможные причины:</p> <ul style="list-style-type: none">• Загрязнение датчиков• Интенсивные осадки• Длительное движение по загородной трассе без транспорта, например в пустыне <p>Системы управления движением и системы обеспечения безопасности движения могут быть неисправны или временно недоступны.</p> <p>Если причины устранены, системы управления движением и системы обеспечения безопасности движения снова доступны.</p> <p>Если сообщение на дисплее не гаснет:</p> <ul style="list-style-type: none">► Остановите автомобиль с учетом дорожной ситуации.► Очистите все датчики .► Снова запустите двигатель.

Сообщения на дисплее	Возможные причины/следствия и ► предложения по решению
<div data-bbox="128 182 324 285" data-label="Image"> </div> <p data-bbox="118 298 425 381">Неисправность системы удерж. пасс. Обрат-ся в пункт ТО!</p>	<p data-bbox="527 179 1255 208">* Неисправность системы удержания пассажиров (→ стр. 25).</p> <div data-bbox="553 228 1984 308" data-label="Text"> <p>▲ ОСТОРОЖНО Опасность травмирования- и опасность для жизни из-за нарушения работы системы удержания пассажиров</p> </div> <p data-bbox="568 317 1958 399">Если система удержания пассажиров неисправна, существует опасность самопроизвольного срабатывания или отказа компонентов системы удержания пассажиров при аварии. Это может, например, касаться натяжителей ремней безопасности или подушек безопасности.</p> <div data-bbox="568 412 1937 472" data-label="Text"> <p>► Немедленно произведите проверку и ремонт системы удержания пассажиров в специализированной мастерской с квалифицированным персоналом.</p> </div> <p data-bbox="547 505 1289 534">Распознавание неисправности системы удержания пассажиров</p> <ul data-bbox="553 544 1974 674" style="list-style-type: none"> • При включенном зажигании предупредительная сигнальная лампа  системы удержания пассажиров не загорается. • Во время движения предупредительная сигнальная лампа  системы удержания пассажиров постоянно горит или многократно загорается. <div data-bbox="547 692 1723 721"> <p>► Немедленно обратитесь в специализированную мастерскую с квалифицированным персоналом.</p> </div>

Сообщения на дисплее



Спереди слева Неисправность Обрат-ся в пункт ТО! (пример)

Возможные причины/следствия и ► предложения по решению



* Неисправность соответствующей системы удержания пассажиров (→ стр. 25).



▲ ОСТОРОЖНО Опасность травмирования- и опасность для жизни из-за нарушения работы системы удержания пассажиров

Если система удержания пассажиров неисправна, существует опасность самопроизвольного срабатывания или отказа компонентов системы удержания пассажиров при аварии. Это может, например, касаться натяжителей ремней безопасности или подушек безопасности.

► Немедленно произведите проверку и ремонт системы удержания пассажиров в специализированной мастерской с квалифицированным персоналом.

Распознавание неисправности системы удержания пассажиров





- При включенном зажигании предупредительная сигнальная лампа  системы удержания пассажиров не загорается.
 - Во время движения предупредительная сигнальная лампа  системы удержания пассажиров постоянно горит или многократно загорается.
- Немедленно обратитесь в специализированную мастерскую с квалифицированным персоналом.

Сообщения на дисплее	Возможные причины/следствия и ► предложения по решению
 <p data-bbox="118 298 453 385">Окон. подуш. безоп. слева неисправна Обрат-ся в пункт ТО! (пример)</p>	<p data-bbox="527 178 1418 209">* Соответствующая оконная подушка безопасности неисправна (→ стр. 30).</p> <div data-bbox="568 229 1986 302" style="background-color: #f0f0f0; padding: 5px;"> <p data-bbox="576 240 1925 298">▲ ОСТОРОЖНО Опасность травмирования- и опасность для жизни из-за нарушения работы оконной подушки безопасности</p> </div> <p data-bbox="568 312 1958 375">Если оконная подушка безопасности неисправна, существует опасность ее непроизвольного срабатывания или отказа при аварии со значительным замедлением автомобиля.</p> <ul style="list-style-type: none"> <li data-bbox="568 385 1937 443">► Немедленно произведите проверку и ремонт оконной подушки безопасности в специализированной мастерской с квалифицированным персоналом. <p data-bbox="547 474 1721 505">► Немедленно обратитесь в специализированную мастерскую с квалифицированным персоналом.</p>
 <p data-bbox="118 634 282 660">не действует</p>	<p data-bbox="527 520 1385 547">* Одна или несколько основных функций системы Mercedes me connect.</p> <ul style="list-style-type: none"> <li data-bbox="547 557 1577 588">► Обратитесь в специализированную мастерскую с квалифицированным персоналом.



Сообщения на дисплее	Возможные причины/следствия и ► предложения по решению
<p>Подушка безоп. передн. пассажира выключена См. "Руководство"</p>	<p>* Подушка безопасности переднего пассажира отключена, несмотря на то, что на сиденье переднего пассажира сидит взрослый человек соответствующей комплекции. Воздействующие на сиденье дополнительные силы могут привести к тому, что измеренный системой вес будет занижен.</p> <p>▲ ОСТОРОЖНО Опасность травмирования- и опасность для жизни при отключенной подушке безопасности переднего пассажира</p> <p>Если подушка безопасности переднего пассажира отключена, она не срабатывает при аварии и не может обеспечить надлежащий уровень защиты.</p> <p>Сидящий на сиденье переднего пассажира человек может, например, удариться о детали салона автомобиля, особенно если он сидит близко к передней панели.</p> <p>► До начала движения и во время движения обеспечьте надлежащее состояние подушки безопасности переднего пассажира.</p> <p>► Немедленно остановите автомобиль с учетом дорожной ситуации.</p> <p>► Проверьте состояние системы автоматического отключения подушки безопасности переднего пассажира .</p> <p>► Если необходимо, незамедлительно обратитесь в специализированную мастерскую с квалифицированным персоналом.</p>

Сообщения на дисплее	Возможные причины/следствия и ► предложения по решению
<p>Подушка безоп. передн. пассажира включена См. "Руководство"</p>	<p>* Подушка безопасности переднего пассажира активирована во время движения:</p> <ul style="list-style-type: none"> • несмотря на то, что на сиденье переднего пассажира находится ребенок, пассажир небольшого роста или предмет весом ниже порогового значения срабатывания системы • несмотря на то, что сиденье переднего пассажира занято. <p>Система распознает в некоторых случаях дополнительный вес вследствие размещения на сиденье предметов или воздействия на сиденье сил.</p> <div style="background-color: #f0f0f0; padding: 5px; margin: 10px 0;"> <p>▲ ОСТОРОЖНО Опасность травмирования- и опасность для жизни при использовании системы удержания детей при включенной подушке безопасности переднего пассажира</p> </div> <p>Если Вы размещаете ребенка в системе удержания детей на сиденье переднего пассажира, а подушка безопасности переднего пассажира включена, подушка безопасности переднего пассажира может сработать при аварии.</p> <p>При этом подушка безопасности может ударить ребенка.</p> <p>► До начала движения и во время движения обеспечьте надлежащее состояние подушки безопасности переднего пассажира.</p> <ul style="list-style-type: none"> ► Немедленно остановите автомобиль с учетом дорожной ситуации. ► Проверьте состояние системы автоматического отключения подушки безопасности переднего пассажира . ► Если необходимо, незамедлительно обратитесь в специализированную мастерскую с квалифицированным персоналом.

Системы управления автомобилем

Сообщения на дисплее	Возможные причины/следствия и ► предложения по решению
 <p>Attention Assist: Сделайте перерыв!</p>	<ul style="list-style-type: none"> * Система ATTENTION ASSIST распознала усталость или снижение внимательности водителя (→ стр. 231). <ul style="list-style-type: none"> ► При необходимости сделайте перерыв.
 <p>Attention Assist не действует</p>	<ul style="list-style-type: none"> * Система ATTENTION ASSIST неисправна. <ul style="list-style-type: none"> ► Обратитесь в специализированную мастерскую с квалифицированным персоналом.
 <p>Автомобиль поднимается</p>	<ul style="list-style-type: none"> * Автомобиль устанавливает выбранный дорожный просвет.
 <p>Автомобиль поднимается Ждите!</p>	<ul style="list-style-type: none"> * Дорожный просвет автомобиля слишком низок, автомобиль поднимается до выбранного дорожного просвета. <ul style="list-style-type: none"> ► Начинайте движение только после выключения сообщения на дисплее.

Сообщения на дисплее	Возможные причины/следствия и ► предложения по решению
 <p data-bbox="118 298 445 350">Неисправность См. "Руководство"</p>	<p data-bbox="527 179 1978 231">* Система AIR BODY CONTROL функционирует лишь ограниченно. Это может отрицательно сказаться на ходовых качествах автомобиля.</p> <ul data-bbox="547 246 1978 423" style="list-style-type: none"><li data-bbox="547 246 1978 277">► Продолжайте движение со скоростью, соответствующей актуальному дорожному просвету, однако не более 80 км/ч.<li data-bbox="547 288 1978 319">► Обратитесь в специализированную мастерскую с квалифицированным персоналом. <p data-bbox="547 319 1927 344">Система DYNAMIC BODY CONTROL неисправна. Это может отрицательно сказаться на ходовых качествах автомобиля.</p> <ul data-bbox="547 355 1978 423" style="list-style-type: none"><li data-bbox="547 355 1978 386">► Не превышайте скорость движения 80 км/ч.<li data-bbox="547 396 1978 423">► Обратитесь в специализированную мастерскую с квалифицированным персоналом.

Сообщения на дисплее	Возможные причины/следствия и ► предложения по решению
 <p data-bbox="53 298 372 354">СТОП! Слишком низкий клиренс!</p>	<p data-bbox="466 178 1479 209">* Вы тронулись с места, несмотря на слишком низкий дорожный просвет автомобиля.</p> <ul style="list-style-type: none"> <li data-bbox="486 219 1508 277">► Остановите автомобиль с учетом дорожной ситуации. Дорожный просвет автомобиля увеличивается до выбранного дорожного просвета. <li data-bbox="486 288 1365 319">► Начиная движение только после выключения сообщения на дисплее. <p data-bbox="486 350 1925 401">Если сообщение на дисплее не выключается и дополнительно раздается предупредительный звуковой сигнал, система AIR BODY CONTROL неисправна:</p> <ul style="list-style-type: none"> <li data-bbox="486 416 1917 474">► Не превышайте скорость движения 80 км/ч и незамедлительно обратитесь в специализированную мастерскую с квалифицированным персоналом. <div data-bbox="506 509 1876 578" style="border: 1px solid black; padding: 5px;"> <p data-bbox="515 520 1868 571">! УКАЗАНИЕ Возможно повреждение шины и переднего крыла автомобиля из-за большого угла поворота рулевого колеса</p> </div> <ul style="list-style-type: none"> <li data-bbox="506 592 1864 650">► Избегайте больших углов поворота рулевого колеса во время движения и обращайтесь внимание на звуки, свидетельствующие о задевании шин за детали кузова. <li data-bbox="506 660 1843 723">► При звуках, свидетельствующих о задевании шин за детали кузова, остановитесь в соответствии с правилами дорожного движения и по возможности, установите более высокий дорожный просвет. <ul style="list-style-type: none"> <li data-bbox="486 754 1475 816">► Установите более высокий дорожный просвет . В зависимости от неисправности дорожный просвет автомобиля увеличивается.
 <p data-bbox="53 944 310 971">Двигаться медленнее</p>	<p data-bbox="466 830 1557 861">* Ваша скорость движения слишком высока для установки выбранного дорожного просвета.</p> <ul style="list-style-type: none"> <li data-bbox="486 872 1618 903">► Для установки дорожного просвета автомобиля не превышайте скорость движения 80 км/ч. <li data-bbox="486 913 1896 965">► Для установки дорожного просвета автомобиля в режиме эксплуатации с прицепом не превышайте скорость движения 30 км/ч.



Сообщения на дисплее	Возможные причины/следствия и ► предложения по решению
 <p data-bbox="118 298 429 326">Компрессор охлаждается</p>	<p data-bbox="527 181 1911 238">* Из-за частых изменений дорожного просвета в течение короткого времени для возможности установки выбранного дорожного просвета компрессор должен сначала остыть.</p> <p data-bbox="547 248 1972 336">► Продолжайте движение со скоростью, соответствующей актуальному дорожному просвету. При этом следите за тем, чтобы был установлен достаточный дорожный просвет. Когда компрессор остынет, автомобиль продолжит увеличение дорожного просвета до выбранного значения.</p>
<p data-bbox="118 388 384 416">Не превыш. 35 км/ч</p>	<p data-bbox="527 352 1972 409">* Вездеходные автомобили: белое сообщение на дисплее сообщает Вам о том, что при дорожном просвете автомобиля АТ (AllTerrain) следует не превышать скорость движения 35 км/ч</p> <p data-bbox="547 419 1972 476">Если сообщение на дисплее отображается красным цветом, то Ваша скорость движения слишком высока для дорожного просвета АТ (AllTerrain).</p> <p data-bbox="547 486 1563 514">► При дорожном просвете АТ (AllTerrain) не превышайте скорость движения 35 км/ч.</p>
<p data-bbox="118 569 378 597">Двигаться медленнее</p>	<p data-bbox="527 533 1941 561">* Вездеходные автомобили: Ваша скорость движения слишком высока для установки выбранного дорожного просвета.</p> <p data-bbox="547 571 1686 599">► Для установки дорожного просвета автомобиля не превышайте скорость движения 35 км/ч.</p> <p data-bbox="547 610 1962 667">► Для установки дорожного просвета автомобиля в режиме эксплуатации с прицепом не превышайте скорость движения 30 км/ч.</p>

Сообщения на дисплее	Возможные причины/следствия и ► предложения по решению
<p>Активная система удерж. пол. движения в наст. вр. недоступна См. "Руководство"</p>	<p>* Активная система удержания полосы движения временно недоступна. Условия окружающей среды выходят за рамки предельных значений работы системы (→ стр. 235). Автомобили с автопилотом рулевого управления: ветровое стекло может ограничивать обзор видекамеры.</p> <p>► Продолжайте движение. Когда условия окружающей среды будут соответствовать предельным значениям работы системы, система снова будет доступна.</p> <p>Если на автомобилях с автопилотом рулевого управления сообщение на дисплее не гаснет:</p> <p>► Остановите автомобиль с учетом дорожной ситуации. ► Произведите очистку ветрового стекла.</p>
<p>Активн. система удержания полосы движения не действует</p>	<p>* Активная система удержания полосы движения неисправна.</p> <p>► Обратитесь в специализированную мастерскую с квалифицированным персоналом.</p>

Сообщения на дисплее	Возможные причины/следствия и ► предложения по решению
<p>Активная система удержания полосы движ. Вид камеры ограничен См. "Руководство"</p>	<p>* Автомобили без Автопилота рулевого управления: обзор видеокамеры снижен.</p> <p>Возможные причины:</p> <ul style="list-style-type: none"> • загрязнение ветрового стекла в зоне обзора видеокамеры • интенсивные осадки или туман <p>Системы управления движением и системы обеспечения безопасности движения могут быть неисправны или временно недоступны.</p> <p>Если причины устранены, системы управления движением и системы обеспечения безопасности движения снова доступны.</p> <p>Если сообщение на дисплее не гаснет:</p> <ul style="list-style-type: none"> ► Остановите автомобиль с учетом дорожной ситуации. ► Произведите очистку ветрового стекла.
<p>Сигнализация перестроения врем. недоступна См. "Руководство"</p>	<p>* Сигнализация перестроения временно не доступна.</p> <p>Достигнуты предельные значения работы системы (→ стр. 233).</p> <ul style="list-style-type: none"> ► Продолжайте движение. Если причина неисправности устранена, система снова доступна. <p>или</p> <ul style="list-style-type: none"> ► Если сообщение на дисплее не гаснет, остановитесь в соответствии с правилами дорожного движения и снова произведите пуск двигателя. ► При необходимости очистите задний бампер. Если бампер сильно загрязнен, то работа датчиков в бампере может быть нарушена.

Сообщения на дисплее	Возможные причины/следствия и ► предложения по решению
<p>Активн. система сигнал. перестроен. врем. недоступна См. "Руководство"</p>	<ul style="list-style-type: none"> * Активная сигнализация перестроения временно недоступна. Достигнуты предельные значения работы системы (→ стр. 233). <ul style="list-style-type: none"> ► Продолжайте движение. Если причина неисправности устранена, система снова доступна. ► Если сообщение на дисплее не гаснет, остановитесь в соответствии с правилами дорожного движения и снова произведите пуск двигателя.
<p>Сигнализация перестроения не действует</p>	<ul style="list-style-type: none"> * Сигнализация перестроения неисправна. <ul style="list-style-type: none"> ► Обратитесь в специализированную мастерскую с квалифицированным персоналом.
<p>Активн. система сигнал. перестроен. не действует</p>	<ul style="list-style-type: none"> * Активная сигнализация перестроения неисправна. <ul style="list-style-type: none"> ► Обратитесь в специализированную мастерскую с квалифицированным персоналом.
<p>Парковочный автопилот Паркование прервано (пример)</p>	<ul style="list-style-type: none"> * Поддержка при парковании парковочного автопилота прервана. Вы, например, открыли дверь или дотронулись до рулевого колеса. <ul style="list-style-type: none"> ► Производите управление и торможение самостоятельно.
<div style="border: 2px solid black; padding: 5px; display: inline-block; font-weight: bold; font-size: 1.2em;">HOLD</div> <p>выключена</p>	<ul style="list-style-type: none"> * Функция HOLD отключена, так как происходит скольжение автомобиля или одно из условий включения не выполнено. <ul style="list-style-type: none"> ► Снова включите функцию HOLD через некоторое время или проверьте условия включения функции HOLD .
<p>Автопилот поддержания дистанции снова доступен</p>	<ul style="list-style-type: none"> * Система поддержания заданной дистанции "ДИСТРОНИК" готова к работе и может быть включена (→ стр. 199).

Сообщения на дисплее	Возможные причины/следствия и ► предложения по решению
Автопилот поддержания дистанции временно недоступен См. "Руководство"	<p>* Система поддержания заданной дистанции "ДИСТРОНИК" временно недоступна. Условия окружающей среды выходят за рамки предельных значений работы системы (→ стр. 196).</p> <p>► Продолжайте движение. Когда условия окружающей среды будут соответствовать предельным значениям работы системы, система снова будет доступна.</p>
Автопилот поддержания дистанции не действует	<p>* Система поддержания заданной дистанции "ДИСТРОНИК" неисправна. Другие системы управления автомобилем и системы обеспечения безопасности движения также могут быть неисправны.</p> <p>► Обратитесь в специализированную мастерскую с квалифицированным персоналом.</p>
Автопилот рулевого управления временно недоступен См. "Руководство"	<p>* Автопилот рулевого управления временно не доступен. Условия окружающей среды выходят за рамки предельных значений работы системы (→ стр. 202).</p> <p>► Продолжайте движение. Когда условия окружающей среды будут соответствовать предельным значениям работы системы, система снова будет доступна.</p> <p>► При необходимости очистите ветровое стекло в зоне обзора видеокамеры.</p>
Автопилот рулевого управления не действует	<p>* Автопилот рулевого управления неисправен. Система поддержания заданной дистанции "ДИСТРОНИК" по-прежнему доступна.</p> <p>► Обратитесь в специализированную мастерскую с квалифицированным персоналом.</p>
Ограничитель скорости в пассивном режиме	<p>* При нажатии на педаль акселератора с преодолением точки сопротивления (режим движения "кик-даун") ограничитель скорости переключается в пассивный режим (→ стр. 194).</p>

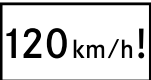

Сообщения на дисплее	Возможные причины/следствия и ► предложения по решению
 <p>--- km/h</p>	<ul style="list-style-type: none"> * ТЕМПОМАТ не поддается включению, так как выполнены не все условия включения. <ul style="list-style-type: none"> ► Учитывайте условия включения ТЕМПОМАТА .
ТЕМПОМАТ выключен	<ul style="list-style-type: none"> * ТЕМПОМАТ был выключен. Если дополнительно раздается предупредительный звуковой сигнал, то ТЕМПОМАТ автоматически выключился (→ стр. 193).
ТЕМПОМАТ и ограничитель скорости не действуют	<ul style="list-style-type: none"> * ТЕМПОМАТ и ограничитель скорости неисправны. <ul style="list-style-type: none"> ► Обратитесь в специализированную мастерскую с квалифицированным персоналом.
Ограничитель скорости не действует	<ul style="list-style-type: none"> * Ограничитель скорости неисправен. <ul style="list-style-type: none"> ► Обратитесь в специализированную мастерскую с квалифицированным персоналом.
 <p>--- km/h</p>	<ul style="list-style-type: none"> * Ограничитель скорости не поддается включению, так как выполнены не все условия включения. <ul style="list-style-type: none"> ► Учитывайте условия включения ограничителя скорости .
Ограничение скорости (зимние шины) XXX km/h	<ul style="list-style-type: none"> * Вы достигли максимальной введенной в память скорости движения для зимних шин. Превышение этой скорости движения невозможно.
 <p>Превышена максимально допустимая скорость</p>	<ul style="list-style-type: none"> * Вы превысили максимально разрешенную скорость движения (только в исполнении для определенных стран). <ul style="list-style-type: none"> ► Снизьте скорость.



Сообщения на дисплее	Возможные причины/следствия и ► предложения по решению
Сигнализ.перестр. при движении с прицепом недоступна См. "Руководство"	<ul style="list-style-type: none"> * Если Вы установили электрическое соединение с прицепом, сигнализация перестроения недоступна. <ul style="list-style-type: none"> ► Нажмите на сенсорную панель слева и подтвердите сообщение на дисплее.
Актив. сигнал. перестр. при движении с прицепом недоступна См. "Руководство"	<ul style="list-style-type: none"> * Если Вы установили электрическое соединение с прицепом, активная сигнализация перестроения недоступна. <ul style="list-style-type: none"> ► Нажмите на сенсорную панель слева и подтвердите сообщение на дисплее.
ТЕМРОМАТ не действует	<ul style="list-style-type: none"> * ТЕМРОМАТ неисправен. <ul style="list-style-type: none"> ► Обратитесь в специализированную мастерскую с квалифицированным персоналом.
Парковочный автопилот Поддержка при маневрировании огранич. См. "Руководство"	<ul style="list-style-type: none"> * Парковочный автопилот или система облегчения паркования "ПАРКТРОНИК" временно недоступны. Условия окружающей среды выходят за рамки предельных значений работы системы (→ стр. 220). Следите за обстановкой вокруг автомобиля. <ul style="list-style-type: none"> ► Когда условия окружающей среды будут соответствовать предельным значениям работы системы, система снова будет доступна.
Парковочный автопилот и PARKTRONIC не действуют См. "Руководство"	<ul style="list-style-type: none"> * Парковочный автопилот или система облегчения паркования "ПАРКТРОНИК" неисправны. <ul style="list-style-type: none"> ► Остановите автомобиль в соответствии с правилами дорожного движения и снова запустите двигатель. ► Если сообщение на дисплее появляется снова, обратитесь в специализированную мастерскую с квалифицированным персоналом.

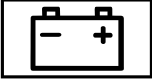

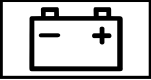
Двигатель



Сообщения на дисплее	Возможные причины/следствия и ► предложения по решению
<p>Долейте охладж. жидкость См. "Руководство"</p>	<p>* Уровень охлаждающей жидкости упал ниже нормы.</p> <div data-bbox="486 275 1923 377" style="border: 1px solid black; padding: 5px;"> <p>! УКАЗАНИЕ Повреждение двигателя из-за недостаточного объема охлаждающей жидкости</p> <p>► Избегайте длительных поездок с недостаточным объемом охлаждающей жидкости.</p> </div> <p>► Долейте охлаждающую жидкость .</p>
	<p>* Двигатель вентилятора неисправен.</p> <p>► Не допуская высокой нагрузки на двигатель, продолжайте движение до ближайшей специализированной мастерской с квалифицированным персоналом. Следите за тем, чтобы индикация температуры охлаждающей жидкости показывала менее 120 °С.</p>





Сообщения на дисплее	Возможные причины/следствия и ► предложения по решению
 <p data-bbox="118 298 437 350">Охлажд. жидкость СТОП! Выключ. двигатель!</p>	<p data-bbox="527 179 962 205">* Перегрев охлаждающей жидкости.</p> <ul style="list-style-type: none"> <li data-bbox="547 218 1653 244">► Немедленно остановите автомобиль с учетом дорожной ситуации и выключите двигатель. <div data-bbox="553 277 1984 484" style="border: 1px solid black; padding: 5px;"> <p data-bbox="574 291 1304 317">▲ ОСТОРОЖНО Опасность ожога при открывании капота</p> <p data-bbox="574 337 1913 389">Если Вы открываете капот при перегреве двигателя или при пожаре в моторном отсеке, Вы можете подвергнуться воздействию горячих газов или вытекающих эксплуатационных материалов.</p> <ul style="list-style-type: none"> <li data-bbox="574 405 1418 430">► Перед открытием капота дождись остывания перегретого двигателя. <li data-bbox="574 446 1600 472">► При пожаре в моторном отсеке не открывайте капот и уведомите пожарную охрану. </div> <ul style="list-style-type: none"> <li data-bbox="547 508 999 534">► Дождитесь охлаждения двигателя. <li data-bbox="547 550 1391 576">► Убедитесь, что подача воздуха к радиатору двигателя не затруднена. <li data-bbox="547 591 1984 669">► Не допуская высокой нагрузки на двигатель, продолжайте движение до ближайшей специализированной мастерской с квалифицированным персоналом. Следите за тем, чтобы индикация температуры охлаждающей жидкости показывала менее 120 °С.
 <p data-bbox="118 806 339 831">См. "Руководство"</p>	<p data-bbox="527 689 1111 715">* Аккумуляторная батарея больше не заряжается.</p> <div data-bbox="553 736 1984 876" style="border: 1px solid black; padding: 5px;"> <p data-bbox="574 752 1524 778">! УКАЗАНИЕ При продолжении движения возможно повреждение двигателя</p> <ul style="list-style-type: none"> <li data-bbox="574 798 972 824">► Продолжать движение нельзя! <li data-bbox="574 840 1590 866">► Свяжитесь со специализированной мастерской с квалифицированным персоналом. </div> <ul style="list-style-type: none"> <li data-bbox="547 897 1653 923">► Немедленно остановите автомобиль с учетом дорожной ситуации и выключите двигатель. <li data-bbox="547 938 1569 964">► Свяжитесь со специализированной мастерской с квалифицированным персоналом.



Сообщения на дисплее	Возможные причины/следствия и ► предложения по решению
 <p data-bbox="57 298 378 324">СТОП! См. "Руководство"</p>	<p data-bbox="466 179 1575 210">* Аккумуляторная батарея больше не заряжается и достигла слишком низкого уровня зарядки.</p> <div data-bbox="492 228 1923 370" style="border: 1px solid black; padding: 5px;"> <p data-bbox="513 241 1463 272">! УКАЗАНИЕ При продолжении движения возможно повреждение двигателя</p> <ul style="list-style-type: none"> <li data-bbox="513 291 907 317">► Продолжать движение нельзя! <li data-bbox="513 329 1524 355">► Свяжитесь со специализированной мастерской с квалифицированным персоналом. </div> <ul style="list-style-type: none"> <li data-bbox="486 391 1667 417">► Немедленно остановите автомобиль с учетом дорожной ситуации. Продолжать движение нельзя! <li data-bbox="486 429 799 455">► Выключите двигатель. <li data-bbox="486 468 1504 494">► Свяжитесь со специализированной мастерской с квалифицированным персоналом.
 <p data-bbox="57 629 369 681">Остановите а/м Оставьте двигатель включенным</p>	<p data-bbox="466 515 1289 541">* Аккумуляторная батарея достигла слишком низкого уровня зарядки.</p> <ul style="list-style-type: none"> <li data-bbox="486 554 1667 580">► Немедленно остановите автомобиль с учетом дорожной ситуации. Продолжать движение нельзя! <li data-bbox="486 592 921 618">► Оставьте двигатель включенным. <li data-bbox="486 630 1361 656">► Начинать движение только после выключения сообщения на дисплее.

Сообщения на дисплее	Возможные причины/следствия и ► предложения по решению
 <p>При заправке проверьте уровень моторного масла</p>	<p>* Уровень моторного масла упал до нижней отметки.</p> <div data-bbox="553 228 1984 329" style="border: 1px solid black; padding: 5px;"> <p>! УКАЗАНИЕ Повреждение двигателя из-за движения со слишком низким уровнем масла в двигателе</p> <p>► Избегайте длительных поездок со слишком низким уровнем масла в двигателе.</p> </div> <p>► Проверьте уровень масла при следующей заправке топливом.</p> <p>Долейте моторное масло (→ стр. 309).</p> <p>Указания по моторному маслу (→ стр. 373).</p>
 <p>Уровень мот. масла СТОП! Выключ. двигатель!</p>	<p>* Сообщение на дисплее отображается только при определенных двигателях: Падение уровня масла в двигателе ниже нормы.</p> <div data-bbox="553 570 1984 671" style="border: 1px solid black; padding: 5px;"> <p>! УКАЗАНИЕ Повреждение двигателя из-за движения со слишком низким уровнем масла в двигателе</p> <p>► Избегайте длительных поездок со слишком низким уровнем масла в двигателе.</p> </div> <p>► Немедленно остановите автомобиль с учетом дорожной ситуации. Продолжать движение нельзя!</p> <p>► Выключите двигатель.</p> <p>► Проверьте уровень моторного масла .</p> <p>Долейте моторное масло (→ стр. 309).</p> <p>Указания по моторному маслу (→ стр. 373).</p>

Сообщения на дисплее	Возможные причины/следствия и ► предложения по решению
 <p data-bbox="51 298 363 352">Снизить уровень моторного масла</p>	<p data-bbox="466 181 1379 243">* Сообщение на дисплее отображается только при определенных двигателях: Слишком высокий уровень масла в двигателе.</p> <div data-bbox="490 269 1921 367" style="border: 1px solid black; padding: 5px;"> <p data-bbox="511 279 1768 310">! УКАЗАНИЕ Повреждение двигателя из-за движения со слишком высоким уровнем масла в двигателе</p> <p data-bbox="511 326 1492 357">► Избегайте длительных поездок со слишком высоким уровнем моторного масла.</p> </div> <p data-bbox="480 388 1860 445">► Незамедлительно обратитесь в специализированную мастерскую с квалифицированным персоналом для откачки моторного масла.</p>
 <p data-bbox="51 580 337 663">При заправке на АЗС долейте 1 л моторного масла</p>	<p data-bbox="466 466 1379 528">* Сообщение на дисплее отображается только при определенных двигателях: Уровень моторного масла упал до нижней отметки.</p> <div data-bbox="490 554 1921 652" style="border: 1px solid black; padding: 5px;"> <p data-bbox="511 564 1747 595">! УКАЗАНИЕ Повреждение двигателя из-за движения со слишком низким уровнем масла в двигателе</p> <p data-bbox="511 611 1481 642">► Избегайте длительных поездок со слишком низким уровнем масла в двигателе.</p> </div> <p data-bbox="480 673 1257 704">► Проверьте уровень масла при следующей заправке топливом.</p> <p data-bbox="480 720 940 751">Долейте моторное масло (→ стр. 309).</p> <p data-bbox="480 761 1001 792">Указания по моторному маслу (→ стр. 373).</p>

Сообщения на дисплее	Возможные причины/следствия и ► предложения по решению
 <p data-bbox="118 298 425 381">Давление мотор. масла Остановить а/м Выключить двигатель</p>	<p data-bbox="527 179 1436 246">* Сообщение на дисплее отображается только при определенных двигателях: Слишком низкое давление масла в двигателе.</p> <div data-bbox="553 270 1984 368" style="border: 1px solid black; padding: 5px;"> <p data-bbox="574 280 1835 311">! УКАЗАНИЕ Повреждение двигателя из-за движения со слишком низким давлением масла в двигателе</p> <p data-bbox="574 327 1569 358">► Избегайте длительных поездок со слишком низким давлением масла в двигателе.</p> </div> <p data-bbox="547 389 1733 420">► Немедленно остановите автомобиль с учетом дорожной ситуации. Продолжать движение нельзя!</p> <p data-bbox="547 430 1569 462">► Свяжитесь со специализированной мастерской с квалифицированным персоналом.</p>
 <p data-bbox="118 590 425 642">Замер уровня моторного масла невозможен</p>	<p data-bbox="527 471 1723 538">* Электрическое соединение с датчиком уровня масла прервано или датчик уровня масла неисправен. Уровень моторного масла упал до нижней отметки.</p> <p data-bbox="547 549 1580 580">► Обратитесь в специализированную мастерскую с квалифицированным персоналом.</p>
 <p data-bbox="118 777 445 828">Долейте AdBlue См. "Руководство"</p>	<p data-bbox="527 657 1447 688">* Уровень восстановителя AdBlue® упал ниже отметки минимального резерва.</p> <p data-bbox="547 699 1201 730">► Незамедлительно долейте восстановитель AdBlue® .</p>

Сообщения на дисплее	Возможные причины/следствия и ► предложения по решению
 <p data-bbox="53 298 404 350">Долить AdBlue Пуск невозможен</p>	<ul style="list-style-type: none"> <li data-bbox="461 184 1494 210">* Запас восстановителя AdBlue® израсходован. Двигатель больше не поддается запуску. <li data-bbox="486 225 1105 251">► Долейте не менее 4,0 л восстановителя AdBlue® . <li data-bbox="486 267 784 293">► Включите зажигание. <li data-bbox="486 303 1408 329">► Вы можете снова произвести пуск двигателя примерно через одну минуту.
 <p data-bbox="53 484 277 536">Проверить AdBlue См. "Руководство"</p>	<ul style="list-style-type: none"> <li data-bbox="461 370 1111 396">* Система подачи восстановителя AdBlue® неисправна. <li data-bbox="486 412 1514 438">► Обратитесь в специализированную мастерскую с квалифицированным персоналом.
 <p data-bbox="53 676 241 702">Резерв топлива</p>	<ul style="list-style-type: none"> <li data-bbox="461 562 1105 588">* Запас топлива достиг уровня минимального резерва. <li data-bbox="486 603 915 629">► Заправьте автомобиль топливом.
 <p data-bbox="53 831 349 883">Пуск невозможен через XXX km</p>	<ul style="list-style-type: none"> <li data-bbox="461 717 1111 743">* Система подачи восстановителя AdBlue® неисправна. <li data-bbox="486 759 1657 785">► Немедленно обратитесь в специализированную мастерскую с квалифицированным персоналом.

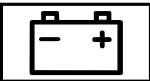
Сообщения на дисплее	Возможные причины/следствия и ► предложения по решению
 <p data-bbox="118 298 378 352">Замените воздушный фильтр</p>	<ul style="list-style-type: none"> * Автомобили с дизельным двигателем: воздушный фильтр двигателя загрязнен и должен быть заменен. <ul style="list-style-type: none"> ► Обратитесь в специализированную мастерскую с квалифицированным персоналом.
 <p data-bbox="118 484 337 507">Пуск невозможен</p>	<ul style="list-style-type: none"> * Система подачи восстановителя AdBlue® неисправна. Двигатель больше не поддается запуску. <ul style="list-style-type: none"> ► Немедленно свяжитесь со специализированной мастерской с квалифицированным персоналом.
 <p data-bbox="118 640 466 694">Долить AdBlue Пуск невозможен через XXX km</p>	<ul style="list-style-type: none"> * Запаса восстановителя AdBlue® достаточно только для движения на указанное расстояние. <ul style="list-style-type: none"> ► Незамедлительно долейте восстановитель AdBlue®. ⓘ Сообщение гаснет примерно через минуту движения со скоростью выше 15 км/ч.
 <p data-bbox="118 826 367 880">Включить двигатель См. "Руководство"</p>	<ul style="list-style-type: none"> * Двигатель выключен, а заряд аккумуляторной батареи слишком низкий. <ul style="list-style-type: none"> ► Выключите ненужные потребители электроэнергии. ► Оставьте двигатель включенным в течение нескольких минут или проедьте на автомобиле более длинную дистанцию. Аккумуляторная батарея заряжается.

Сообщения на дисплее

Возможные причины/следствия и ► предложения по решению





Прочистить топливный
фильтр

- * **Автомобили с дизельным двигателем:** необходимо слить воду из топливного фильтра.
 - Обратитесь в специализированную мастерскую с квалифицированным персоналом.

Шины

Сообщения на дисплее	Возможные причины/следствия и ► предложения по решению
<p>Давление воздуха в шинах Проверьте шины!</p>	<p>* Сигнализация падения давления воздуха в шинах распознала значительное падение давления воздуха в шине.</p> <div style="border: 1px solid black; padding: 5px; margin: 5px 0;"> <p>▲ ОСТОРОЖНО Опасность аварии из-за слишком низкого давления воздуха в шинах</p> <p>Шины со слишком низким давлением воздуха сопряжены со следующими опасностями:</p> <ul style="list-style-type: none"> • Шины могут лопнуть, в особенности при увеличении загрузки автомобиля и скорости движения. • Возможен чрезмерный и / или неравномерный износ шин, что отрицательно влияет на сцепление шин с дорогой. • Ходовые качества, а также управляемость- и эффективность торможения автомобиля могут значительно ухудшиться. <p>В этом случае Вы можете потерять контроль над автомобилем.</p> <ul style="list-style-type: none"> ► Соблюдайте рекомендованные значения давления воздуха в шинах. ► При необходимости откорректируйте давление воздуха в шинах. </div> <ul style="list-style-type: none"> ► Остановите автомобиль с учетом дорожной ситуации. ► Проверьте давление воздуха в шинах и сами шины. ► При правильно установленном давлении воздуха в шинах заново активируйте сигнализацию падения давления воздуха в шинах .
<p>После замера давлен. активируйте заново сигн. падения давления в шинах</p>	<p>* Сообщение на дисплее сигнализации падения давления воздуха в шинах было индицировано, однако после этого система заново не была запущена.</p> <ul style="list-style-type: none"> ► При правильно установленном давлении воздуха в шинах заново активируйте сигнализацию падения давления воздуха в шинах .

Сообщения на дисплее	Возможные причины/следствия и ► предложения по решению
<p>Сигнализ.паден. давления воздуха в шинах не действует</p>	<ul style="list-style-type: none"> * Сигнализация падения давления воздуха в шинах неисправна. <ul style="list-style-type: none"> ► Обратитесь в специализированную мастерскую с квалифицированным персоналом.
<div style="text-align: center;">  </div> <p>Отрегулируйте давление воздуха в шинах</p>	<ul style="list-style-type: none"> * Как минимум в одной из шин давление воздуха упало ниже нормы или имеются значительные расхождения давления воздуха в отдельных шинах. <ul style="list-style-type: none"> ► Проверьте давление воздуха в шине и при необходимости подкачайте шину. ► При правильно установленном давлении воздуха в шинах заново активируйте систему контроля давления воздуха в шинах .

Сообщения на дисплее	Возможные причины/следствия и ► предложения по решению
 <p data-bbox="118 298 337 323">Проверьте шины!</p>	<p data-bbox="527 178 1855 205">* Произошло резкое падение давления воздуха в одной или нескольких шинах. Отображается положение колеса.</p> <div data-bbox="553 228 1984 277" style="background-color: #e0e0e0; padding: 5px;"> <p data-bbox="574 239 1620 266">▲ ОСТОРОЖНО Опасность аварии из-за слишком низкого давления воздуха в шинах</p> </div> <p data-bbox="568 285 1610 312">Шины со слишком низким давлением воздуха сопряжены со следующими опасностями:</p> <ul data-bbox="578 327 1952 457" style="list-style-type: none"> • Шины могут лопнуть, в особенности при увеличении загрузки автомобиля и скорости движения. • Возможен чрезмерный и / или неравномерный износ шин, что отрицательно влияет на сцепление шин с дорогой. • Ходовые качества, а также управляемость- и эффективность торможения автомобиля могут значительно ухудшиться. <p data-bbox="568 482 1310 509">В этом случае Вы можете потерять контроль над автомобилем.</p> <ul data-bbox="568 524 1406 590" style="list-style-type: none"> ► Соблюдайте рекомендованные значения давления воздуха в шинах. ► При необходимости откорректируйте давление воздуха в шинах. <ul data-bbox="547 623 1228 689" style="list-style-type: none"> ► Остановите автомобиль с учетом дорожной ситуации. ► Проверьте давление воздуха в шинах и сами шины.



Сообщения на дисплее	Возможные причины/следствия и ► предложения по решению
 <p data-bbox="53 298 363 323">Внимание Дефект шины</p>	<p data-bbox="466 178 1700 205">* Внезапное падение давления воздуха в одной или нескольких шинах. Отображается положение колеса.</p> <div data-bbox="486 229 1923 563" style="border: 1px solid gray; padding: 5px;"> <p data-bbox="515 240 1443 267">▲ ОСТОРОЖНО Опасность аварии при движении со спущенными шинами</p> <p data-bbox="515 288 1414 314">Движение со спущенными шинами сопряжено со следующими опасностями:</p> <ul data-bbox="515 329 1843 422" style="list-style-type: none"> • Шины могут чрезмерно нагреться и вызвать пожар. • Ходовые качества, а также управляемость- и эффективность торможения автомобиля могут значительно ухудшиться. <p data-bbox="515 447 1250 474">В этом случае Вы можете потерять контроль над автомобилем.</p> <ul data-bbox="515 488 1210 551" style="list-style-type: none"> ► Не допускайте движения со спущенными шинами. ► Соблюдайте указания по действиям при проколе шины. </div> <p data-bbox="486 588 1148 615">Указания по действиям при проколе шины (→ стр. 322).</p> <ul data-bbox="486 629 1169 692" style="list-style-type: none"> ► Остановите автомобиль с учетом дорожной ситуации. ► Проверьте шины.
<p data-bbox="53 716 380 799">Сист. контроля давления воздуха в шинах временно недоступна</p>	<p data-bbox="466 706 1892 764">* Из-за сильного источника радиопомех сигналы датчиков давления воздуха в шинах не принимаются. Система контроля давления воздуха в шинах временно недоступна.</p> <ul data-bbox="486 779 1815 830" style="list-style-type: none"> ► Продолжайте движение. После исчезновения причины помех система контроля давления воздуха в шинах автоматически включается.



Сообщения на дисплее	Возможные причины/следствия и ► предложения по решению
 <p>Колесные датчики отсутствуют</p>	<ul style="list-style-type: none"> * На одной или нескольких шинах отсутствует сигнал колесного датчика давления воздуха в шине. Значения давления в таких шинах не отображаются. <ul style="list-style-type: none"> ► Замените неисправные колесные датчики в специализированной мастерской с квалифицированным персоналом.
<p>Сист. контроля давления в шинах не действует Отсутст. колес. датч.</p>	<ul style="list-style-type: none"> * Смонтированные колеса не оборудованы подходящими датчиками давления воздуха в шинах. Система контроля давления воздуха в шинах выключена. <ul style="list-style-type: none"> ► Смонтируйте колеса с подходящими датчиками давления воздуха в шинах.
<p>Сист. контроля давления воздуха в шинах не действует</p>	<ul style="list-style-type: none"> * Система контроля давления воздуха в шинах неисправна. <div style="border: 1px solid black; padding: 5px; margin-top: 10px;"> <p>▲ ОСТОРОЖНО Опасность аварии при неисправности системы контроля давления воздуха в шинах</p> <p>Если система контроля давления воздуха в шинах неисправна, она не может надлежащим образом предупредить о падении давления воздуха в одной или нескольких шинах.</p> <p>При слишком низком давлении воздуха в шинах шины могут, например, ограничить ходовые качества, а также управляемость - и эффективность торможения.</p> <ul style="list-style-type: none"> ► Проверьте систему контроля давления воздуха в шинах в специализированной мастерской с квалифицированным персоналом. </div> <ul style="list-style-type: none"> ► Обратитесь в специализированную мастерскую с квалифицированным персоналом.
<p>Перегрев шин</p>	<ul style="list-style-type: none"> * Как минимум одна шина перегрелась. Соответствующая шина отображается красным цветом. При температуре близкой к предельному значению шины отображаются желтым цветом. <ul style="list-style-type: none"> ► Снизьте скорость.

Сообщения на дисплее	Возможные причины/следствия и ► предложения по решению
<p>Перегрев шин Снизить скорость</p>	<p>* Как минимум одна шина перегрелась.</p> <div style="border: 1px solid black; padding: 5px; margin: 10px 0;"> <p>▲ ОСТОРОЖНО Опасность аварии при движении с перегретыми шинами</p> <p>Перегретые шины могут лопнуть, особенно при движении с высокой скоростью.</p> <p>► Снизьте скорость, чтобы шины могли остыть.</p> </div> <p>► Снизьте скорость, чтобы шины могли остыть.</p>

Ключ

Сообщения на дисплее	Возможные причины/следствия и ► предложения по решению
<div style="border: 1px solid black; padding: 5px; text-align: center;">  </div> <p>Замените ключ</p>	<p>* Необходима замена ключа.</p> <p>► Обратитесь в специализированную мастерскую с квалифицированным персоналом.</p>

Сообщения на дисплее	Возможные причины/следствия и ► предложения по решению
 <p data-bbox="118 298 453 350">Замените ключ См. "Руководство"</p>	<p data-bbox="527 180 1974 236">* Автомобили с цифровым ключом от автомобиля в смартфоне: недостаточно прав для пуска двигателя или они отсутствуют.</p> <ul style="list-style-type: none"> <li data-bbox="547 250 1884 277">► Убедитесь, что соединение с Интернетом в мобильном телефоне не ограничено определенными установками. <li data-bbox="547 292 1966 348">► Откройте веб-приложение Mercedes me connect https://www.mercedes.me., а затем службу "Цифровой ключ от автомобиля в смартфоне". <li data-bbox="547 362 1250 389">► Сначала отключите, а потом снова активируйте службу. <li data-bbox="547 404 1876 430">► Если сообщение на дисплее все равно появляется, обратитесь в центр поддержки клиентов "Мерседес-Бенц".
 <p data-bbox="118 562 437 614">Замените элементы питания ключа</p>	<p data-bbox="527 444 977 471">* Элемент питания ключа разрядился.</p> <ul style="list-style-type: none"> <li data-bbox="547 485 923 512">► Замените элемент питания .
 <p data-bbox="118 749 453 800">Ключ не распознан (сообщение белого цвета)</p>	<p data-bbox="527 630 1026 657">* Ключ в данный момент не распознается.</p> <ul style="list-style-type: none"> <li data-bbox="547 672 1091 699">► Измените положение ключа в автомобиле. <li data-bbox="547 713 1929 769">► Если ключ по-прежнему не распознается, произведите пуск двигателя с ключом в отсеке для пуска двигателя при помощи ключа .

Сообщения на дисплее	Возможные причины/следствия и ► предложения по решению
 <p data-bbox="53 298 355 381">Положите ключ в специально выделенный отсек См. "Руководство"</p>	<p data-bbox="461 180 870 205">* Распознавание ключа нарушено.</p> <ul style="list-style-type: none"> <li data-bbox="486 219 1030 244">► Измените положение ключа в автомобиле. <li data-bbox="486 259 1884 283">► Произведите пуск двигателя автомобиля с ключом, находящемся в отсеке для пуска двигателя при помощи ключа .
 <p data-bbox="53 512 384 570">Ключ не распознан (сообщение красного цвета)</p>	<p data-bbox="461 396 1326 421">* Ключ не распознается и, возможно, больше не находится в автомобиле.</p> <p data-bbox="486 436 1304 461">Ключ больше не находится в автомобиле и Вы выключили двигатель:</p> <ul style="list-style-type: none"> <li data-bbox="490 475 1007 500">• Двигатель больше не поддается запуску. <li data-bbox="490 514 1385 539">• Вы не сможете произвести центральную блокировку замков автомобиля. <p data-bbox="486 562 1066 587">► Убедитесь, что ключ находится в автомобиле.</p> <p data-bbox="486 622 1381 647">Если распознавание ключа нарушено из-за сильного источника радиопомех:</p> <ul style="list-style-type: none"> <li data-bbox="486 662 1310 686">► Немедленно остановите автомобиль с учетом дорожной ситуации. <li data-bbox="486 701 1295 726">► Положите ключ в отсек для пуска двигателя при помощи ключа .

Автомобиль



Сообщения на дисплее	Возможные причины/следствия и ► предложения по решению
 <p>Тягово-сцепное устройство откидывается</p>	<p>* Вы откидываете или задвигаете шаровую головку.</p> <p>Не ускоряйте, не замедляйте процесс откидывания и не двигайте неподвижную шаровую головку рукой, ногой или с помощью вспомогательных средств. Не присоединяйте прицеп во время движения шаровой головки.</p> <p>Если шаровая головка достигла рабочего положения, сообщение на дисплее гаснет.</p>

Сообщения на дисплее	Возможные причины/следствия и ► предложения по решению
 <p data-bbox="53 296 392 352">Проверьте крепление тяг. - сцеп. устр.-ва</p>	<p data-bbox="461 178 1479 205">* Тягово-сцепное устройство не находится в состоянии эксплуатационной готовности.</p> <div data-bbox="486 225 1923 474" style="border: 1px solid gray; padding: 5px;"> <p data-bbox="511 240 1479 267">▲ ОСТОРОЖНО Опасность аварии из-за незаблокированной шаровой головки</p> <p data-bbox="511 285 1586 312">Если шаровая головка не достигла положения блокировки, то прицеп может отсоединиться.</p> <ul style="list-style-type: none"> <li data-bbox="511 325 1692 352">► Немедленно остановите автомобиль с учетом дорожной ситуации. Продолжать движение нельзя! <li data-bbox="511 364 1222 391">► Отсоедините прицеп и предохраните его от откатывания. <li data-bbox="511 404 1835 457">► Заново включите процесс откидывания и присоедините прицеп только после того, как сообщение на дисплее погаснет. </div> <ul style="list-style-type: none"> <li data-bbox="486 495 1590 522">► Немедленно остановите автомобиль с учетом дорожной ситуации и выключите двигатель. <li data-bbox="486 534 1201 561">► Отсоедините прицеп и предохраните его от откатывания. <li data-bbox="486 573 1005 600">► Заново включите процесс откидывания . <li data-bbox="486 613 1651 640">► После того как сообщение на дисплее погаснет, присоедините прицеп и продолжите движение. <p data-bbox="486 673 1843 700">Если сообщение на дисплее не гаснет, тягово-сцепное устройство неисправно и шаровая головка не заблокирована.</p> <ul style="list-style-type: none"> <li data-bbox="486 712 1843 766">► Не присоединяйте прицеп и продолжите движение без прицепа. При этом обратите внимание на ограниченный дорожный просвет из-за незаблокированной шаровой головки. <li data-bbox="486 779 1516 806">► Обратитесь в специализированную мастерскую с квалифицированным персоналом.
<p data-bbox="53 835 404 888">Для снятия с передачи Р нажмите на педаль тормоза</p>	<p data-bbox="461 826 1508 853">* Вы попытались переключиться из положения Р в другое положение коробки передач.</p> <ul style="list-style-type: none"> <li data-bbox="486 866 866 893">► Нажмите на педаль тормоза.



Сообщения на дисплее	Возможные причины/следствия и ► предложения по решению
Для снятия с перед. Р или N нажмите на педаль тормоза и включите двигатель	<ul style="list-style-type: none"> * Вы попытались переключиться из положения P или N в другое положение коробки передач. <ul style="list-style-type: none"> ► Нажмите на педаль тормоза. ► Запустите двигатель.
Опасность откатывания а/м Дверь водит.открыта, АКП не в положен.Р	<ul style="list-style-type: none"> * Дверь водителя не полностью закрыта, а коробка передач находится в положении R, N или D. <ul style="list-style-type: none"> ► При постановке автомобиля на стоянку переключите коробку передач в положение P.
Активирована постоянная передача N Опасность откатывания автомобиля	<ul style="list-style-type: none"> * Во время качения или движения автомобиля, коробка передач переключилась в положение N. <ul style="list-style-type: none"> ► Для остановки нажмите на педаль тормоза, а при остановке автомобиля переключите коробку передач в положение P. ► Для продолжения движения переключите коробку передач в положение D или R.
Передача Р только при остановленном автомобиле	<ul style="list-style-type: none"> * Коробку передач можно переключить в положение P только при неподвижном автомобиле.
Не переключая передачи, обратитесь в пункт ТО!	<ul style="list-style-type: none"> * Коробка передач неисправна. Положение коробки передач больше нельзя переключить. <ul style="list-style-type: none"> ► Если коробка передач находится в положении D, не переключая положения коробки передач обратитесь в специализированную мастерскую с квалифицированным персоналом. ► При всех остальных положениях коробки передач поставьте автомобиль на стоянку в соответствии с правилами дорожного движения. ► Свяжитесь со специализированной мастерской с квалифицированным персоналом.



Сообщения на дисплее	Возможные причины/следствия и ► предложения по решению
 <p>А/м готов к эксплуат. Перед выходом из а/м выключите зажигание</p>	<ul style="list-style-type: none"> * Вы выходите из готового к эксплуатации автомобиля. <ul style="list-style-type: none"> ► Вы выходите из автомобиля, выключаете зажигание и берете с собой ключ. ► Если Вы не выходите из автомобиля, потребители электроэнергии, например система обогрева сидений, выключаются. В противном случае возможна разрядка аккумуляторной батареи на 12-В и пуск двигателя автомобиля возможен только с помощью аккумуляторная батарея другого автомобиля (пуск двигателя с помощью вспомогательной аккумуляторной батареи).
<p>Коробка передач Неисправность СТОП!</p>	<ul style="list-style-type: none"> * Коробка передач неисправна. Коробка передач автоматически переключается в положение [N]. <ul style="list-style-type: none"> ► Немедленно остановите автомобиль с учетом дорожной ситуации. ► Переключите коробку передач в положение [P]. ► Свяжитесь со специализированной мастерской с квалифицированным персоналом.
<p>Движение задним ходом невозможно Обрат-ся в пункт ТО!</p>	<ul style="list-style-type: none"> * Коробка передач неисправна. Включение передачи заднего хода больше невозможно. <ul style="list-style-type: none"> ► Обратитесь в специализированную мастерскую с квалифицированным персоналом.
<p>Остановите а/м Оставьте двигат.включ. Ждите КП охлаждается</p>	<ul style="list-style-type: none"> * Коробка передач перегрелась. Начало движения может быть временно затруднено или невозможно. <ul style="list-style-type: none"> ► Немедленно остановите автомобиль с учетом дорожной ситуации. Продолжать движение нельзя! ► Оставьте двигатель включенным. ► Начинайте движение только после выключения сообщения на дисплее.
<p>Резервная АКБ Неисправность</p>	<ul style="list-style-type: none"> * Зарядка резервной аккумуляторной батареи для коробки передач больше не производится. <ul style="list-style-type: none"> ► Обратитесь в специализированную мастерскую с квалифицированным персоналом. ► А до тех пор перед выключением двигателя всегда вручную переводите коробку передач в положение [P]. ► Перед выходом из автомобиля задействуйте электрический стояночный тормоз.



Сообщения на дисплее	Возможные причины/следствия и ► предложения по решению
<p>Для пуска двигателя выжмите педаль сцепления</p>	<p>* Вы попытались запустить двигатель, не нажав на педаль сцепления.</p> <ul style="list-style-type: none"> ► Нажмите на педаль сцепления и затем запустите двигатель. Двигатель заглох при начале движения, например, из-за слишком быстрого отпускания педали сцепления. ► Повторно нажмите на педаль сцепления. Двигатель запускается автоматически. ► Для начала движения медленно отпускайте педаль сцепления.
<p>Перегрев сцепления! Избегайте трогания с места в течение XX:XX минут</p>	<p>* Сцепление сильно нагружено и нагревается.</p> <p>Избегайте частого начала движения и продолжительного движения со скоростью пешехода.</p> <ul style="list-style-type: none"> ► Остановитесь с учетом дорожной ситуации и оставьте двигатель работать. При работающем двигателе сцепление охлаждается быстрее. <p>или</p> <ul style="list-style-type: none"> ► Если имеется возможность, продолжайте движение на равномерной скорости и уберите ногу с педали сцепления. Не допускайте пробуксовывания сцепления. Сцепление охлаждается во время движения. <p>Если сцепление охладилось, то сообщение на дисплее исчезает.</p>
<p>Кондиционер Неисправность См. "Руководство"</p>	<p>* Система кондиционирования временно функционирует с ограничениями. Количество воздуха и подача приточного воздуха регулируются автоматически.</p> <ul style="list-style-type: none"> ► Проверьте систему кондиционирования в специализированной мастерской с квалифицированным персоналом.



Сообщения на дисплее	Возможные причины/следствия и ► предложения по решению
 <p data-bbox="53 298 363 354">Перед пуском повернуть руль</p>	<p data-bbox="466 178 1905 240">* Автомобили с механической коробкой передач: электрический механизм блокировки рулевого вала не смог разблокировать рулевое управление.</p> <ul style="list-style-type: none"> <li data-bbox="486 250 805 277">► Выключите зажигание. <li data-bbox="486 288 1516 314">► Для устранения заклинивания немного поверните рулевое колесо влево или вправо. <li data-bbox="486 325 862 352">► Снова включите зажигание.
 <p data-bbox="53 488 384 544">Рулевое управление неисправно См. "Руководство"</p>	<p data-bbox="466 368 1905 430">* Автомобили с механической коробкой передач: электрический механизм блокировки рулевого вала неисправен. Рулевое управление может блокироваться электрическим механизмом блокировки рулевого вала.</p> <div data-bbox="486 451 1925 658" style="border: 1px solid gray; padding: 5px;"> <p data-bbox="515 462 1373 488">▲ ОСТОРОЖНО Опасность аварии при ограниченной управляемости</p> <p data-bbox="515 509 1892 561">Если рулевое управление перестает работать надлежащим образом, безопасность эксплуатации автомобиля под угрозой.</p> <ul style="list-style-type: none"> <li data-bbox="515 576 1692 602">► Немедленно остановите автомобиль с учетом дорожной ситуации. Продолжать движение нельзя! <li data-bbox="515 617 1528 644">► Свяжитесь со специализированной мастерской с квалифицированным персоналом. </div> <ul style="list-style-type: none"> <li data-bbox="486 679 1671 706">► Немедленно остановите автомобиль с учетом дорожной ситуации. Продолжать движение нельзя! <li data-bbox="486 721 1508 747">► Свяжитесь со специализированной мастерской с квалифицированным персоналом.

Сообщения на дисплее	Возможные причины/следствия и ► предложения по решению
<p>Обеспечьте доступ свеж. воздуха в салон! Кондиционер неисправ. Обратитесь в пункт ТО!</p>	<p>* Система кондиционирования неисправна.</p> <div style="border: 1px solid black; padding: 5px; margin: 10px 0;"> <p>▲ ОСТОРОЖНО Опасность получения травм и опасность аварии из-за недостаточной подачи приточного воздуха</p> <p>Если система кондиционирования неисправна, то диоксид углерода проникает в салон. При вдыхании диоксида углерода может закружиться голова.</p> <p>► Для обеспечения достаточной подачи приточного воздуха откройте окно.</p> </div> <p>► Для обеспечения достаточной подачи приточного воздуха откройте окно.</p> <p>► Немедленно обратитесь в специализированную мастерскую с квалифицированным персоналом.</p>
<div style="border: 1px solid black; padding: 5px; margin-bottom: 5px;">  </div> <p>Рул. управлен. неисправно Двигайтесь осторожно! Обратитесь в пункт ТО!</p>	<p>* Гидроусилитель рулевого управления неисправен. Для поворота рулевого колеса может потребоваться большее усилие.</p> <p>► Осторожно продолжайте движение.</p> <p>► Обратитесь в специализированную мастерскую с квалифицированным персоналом.</p>



Сообщения на дисплее	Возможные причины/следствия и ► предложения по решению
 <p data-bbox="53 298 374 381">Рул. управлен. неисправно Немедленно остановитесь См. "Руководство"</p>	<p data-bbox="466 179 1432 208">* Рулевое управление неисправно. Управляемость автомобиля сильно ограничена.</p> <div data-bbox="486 228 1923 436" style="border: 1px solid gray; padding: 5px;"> <p data-bbox="513 239 1375 270">▲ ОСТОРОЖНО Опасность аварии при ограниченной управляемости</p> <p data-bbox="513 285 1892 339">Если рулевое управление перестает работать надлежащим образом, безопасность эксплуатации автомобиля под угрозой.</p> <ul style="list-style-type: none"> <li data-bbox="513 355 1692 384">▶ Немедленно остановите автомобиль с учетом дорожной ситуации. Продолжать движение нельзя! <li data-bbox="513 394 1528 423">▶ Свяжитесь со специализированной мастерской с квалифицированным персоналом. </div> <ul style="list-style-type: none"> <li data-bbox="486 456 1671 485">▶ Немедленно остановите автомобиль с учетом дорожной ситуации. Продолжать движение нельзя! <li data-bbox="486 496 1508 525">▶ Свяжитесь со специализированной мастерской с квалифицированным персоналом.
 <p data-bbox="53 657 374 740">Рул. управлен. неисправно Повышен. затрата усилий См. "Руководство"</p>	<p data-bbox="466 539 1079 568">* Гидроусилитель рулевого управления неисправен.</p> <div data-bbox="486 589 1923 796" style="border: 1px solid gray; padding: 5px;"> <p data-bbox="513 599 1490 628">▲ ОСТОРОЖНО Опасность аварии из-за изменения управляемости автомобиля</p> <p data-bbox="513 644 1851 698">Если гидроусилитель рулевого управления частично или полностью неисправен, Вам необходимо будет прилагать большее усилие для поворота рулевого колеса.</p> <ul style="list-style-type: none"> <li data-bbox="513 713 1674 742">▶ Если безопасное управление автомобилем возможно, продолжайте движение с осторожностью. <li data-bbox="513 753 1743 782">▶ Незамедлительно обратитесь в специализированную мастерскую с квалифицированным персоналом. </div> <ul style="list-style-type: none"> <li data-bbox="486 815 1653 844">▶ Если безопасное управление автомобилем возможно, продолжайте движение с осторожностью. <li data-bbox="486 854 1723 883">▶ Незамедлительно обратитесь в специализированную мастерскую с квалифицированным персоналом.

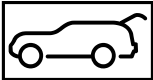



Сообщения на дисплее	Возможные причины/следствия и ► предложения по решению
 <p data-bbox="118 298 378 352">Не действует Слабое напряжение АКБ</p>	<ul style="list-style-type: none"> * Напряжение бортовой сети упало ниже нормы. Система отопления независимого действия отключилась. <ul style="list-style-type: none"> ► Проедьте на автомобиле длинную дистанцию, пока аккумуляторная батарея не будет снова заряжена в достаточной степени.
 <p data-bbox="118 484 419 538">Не действует Заправьте топливо</p>	<ul style="list-style-type: none"> * В топливном баке слишком мало топлива. Система отопления независимого действия не поддается включению. <ul style="list-style-type: none"> ► Заправьте автомобиль.
<p data-bbox="118 564 459 621">Активный капот Неисправность См. "Руководство"</p>	<ul style="list-style-type: none"> * Активный капот (защита пешеходов) неисправен или не действует из-за срабатывания. <ul style="list-style-type: none"> ► Обратитесь в специализированную мастерскую с квалифицированным персоналом.
 <p data-bbox="118 754 459 808">Не действует См. "Руководство"</p>	<ul style="list-style-type: none"> * Система отопления независимого действия временно не работает. <ul style="list-style-type: none"> ► При горизонтально стоящем автомобиле и охлажденном двигателе: четыре раза с интервалом в несколько минут попытайтесь включить систему отопления независимого действия . ► Если система отопления независимого действия не поддается включению: обратитесь в специализированную мастерскую с квалифицированным персоналом.

Сообщения на дисплее	Возможные причины/следствия и ► предложения по решению
	<p>* Открыт капот.</p> <div style="border: 1px solid gray; padding: 5px; margin: 10px 0;"> <p>▲ ОСТОРОЖНО Опасность аварии при разблокировке капота во время движения</p> <p>Разблокированный капот может открыться во время движения и закрыть Вам обзор дороги.</p> <ul style="list-style-type: none"> ▶ Во время движения ни в коем случае не производите разблокировку капота. ▶ Перед каждой поездкой убедитесь в том, что капот заблокирован. </div> <ul style="list-style-type: none"> ▶ Незамедлительно остановите автомобиль в соответствии с правилами дорожного движения. ▶ Закройте капот.
	<p>* По меньшей мере одна дверь открыта.</p> <ul style="list-style-type: none"> ▶ Закройте все двери.

Сообщения на дисплее	Возможные причины/следствия и ► предложения по решению
	<p>* Дверь багажного отделения открыта.</p> <div style="border: 1px solid black; padding: 5px; margin: 10px 0;"> <p>▲ ОСТОРОЖНО Опасность отравления отработавшими газами</p> <p>Двигатели внутреннего сгорания производят выброс токсичных отработавших газов, например моноокись углерода. Если дверь багажного отделения открыта при работающем двигателе, особенно во время движения, отработавшие газы могут попасть в салон автомобиля.</p> <ul style="list-style-type: none"> ► Всегда выключайте двигатель перед открыванием двери багажного отделения. ► Никогда не производите движение с открытой дверью багажного отделения. </div> <p>► Закройте дверь багажного отделения.</p>
 <p>Спинка сиденья сзади слева не зафиксирована (пример)</p>	<p>* Соответствующая спинка заднего многоместного сиденья не зафиксирована.</p> <p>► Откиньте соответствующую спинку сиденья назад до фиксации.</p>
 <p>Долейте жидкость стеклоомывателя</p>	<p>* Уровень воды в бачке стеклоомывателя упал ниже минимального.</p> <p>► Долейте воду в бачок стеклоомывателя .</p>

Свет

Сообщения на дисплее	Возможные причины/следствия и ► предложения по решению
 <p data-bbox="53 344 374 401">Ближний свет слева (пример)</p>	<p data-bbox="461 228 925 254">* Соответствующая лампа неисправна.</p> <ul style="list-style-type: none"> <li data-bbox="486 265 1514 291">► Обратитесь в специализированную мастерскую с квалифицированным персоналом. <p data-bbox="486 329 533 350">или</p> <ul style="list-style-type: none"> <li data-bbox="486 363 1003 389">► Проверьте возможность замены лампы . <li data-bbox="486 403 1902 456">ⓘ Светодиодные лампы: сообщение на дисплее по соответствующему элементу освещения отображается только в том случае, если неисправны все светодиоды.
 <p data-bbox="53 593 394 676">Система адаптивного освещения поворотов не действует</p>	<p data-bbox="461 474 1183 500">* Неисправность адаптивной системы освещения поворотов.</p> <ul style="list-style-type: none"> <li data-bbox="486 513 1514 539">► Обратитесь в специализированную мастерскую с квалифицированным персоналом.
 <p data-bbox="53 811 390 862">Intelligent Light System не действует</p>	<p data-bbox="461 692 1827 746">* Неисправность системы освещения Intelligent Light System. Система освещения продолжает работать без функций системы Intelligent Light System.</p> <ul style="list-style-type: none"> <li data-bbox="486 760 1514 786">► Обратитесь в специализированную мастерскую с квалифицированным персоналом.

Сообщения на дисплее	Возможные причины/следствия и ► предложения по решению
 <p data-bbox="118 298 453 354">Неисправность См. "Руководство"</p>	<ul style="list-style-type: none"> * Наружное освещение неисправно. <ul style="list-style-type: none"> ► Обратитесь в специализированную мастерскую с квалифицированным персоналом. Автомобили с тягово-сцепным устройством: возможно, что перегорел предохранитель. ► Остановите автомобиль с учетом дорожной ситуации. ► Проверьте и при необходимости замените предохранители .
 <p data-bbox="118 488 466 544">Функция автоматич. включения фар не действует</p>	<ul style="list-style-type: none"> * Датчик света неисправен. <ul style="list-style-type: none"> ► Обратитесь в специализированную мастерскую с квалифицированным персоналом.
 <p data-bbox="118 675 331 700">Выключите свет!</p>	<ul style="list-style-type: none"> * Вы выходите из автомобиля, а свет еще включен. <ul style="list-style-type: none"> ► Поверните переключатель света в положение AUTO.
 <p data-bbox="118 830 453 886">Включите наружное освещение</p>	<ul style="list-style-type: none"> * Вы производите движение без включенного ближнего света. <ul style="list-style-type: none"> ► Поверните переключатель света в положение  или AUTO.

Сообщения на дисплее	Возможные причины/следствия и ► предложения по решению
Система адаптации фар дальнего света с расшир. функциями не действует	<p>* Система адаптации фар дальнего света с расширенными функциями неисправна.</p> <p>► Обратитесь в специализированную мастерскую с квалифицированным персоналом.</p>
Сист. адаптации фар дал. света с расш. ф. в наст. вр. недоступна См. "Руководство"	<p>* Система адаптации фар дальнего света с расширенными функциями временно недоступна. Достигнуты предельные значения работы системы (→ стр. 128).</p> <p>► Продолжайте движение. Если причина неисправности устранена, система снова доступна. На дисплее появляется сообщение: Система адаптации фар дальнего света с расшир. функциями снова доступна.</p>
Сист. адапт. фар дальнего света с расширен. функц. Вид камеры ограничен См. "Руководство"	<p>* Обзор видеокamеры снижен. Возможные причины:</p> <ul style="list-style-type: none"> • загрязнение ветрового стекла в зоне обзора видеокamеры • интенсивные осадки или туман <p>Системы управления движением и системы обеспечения безопасности движения могут быть неисправны или временно недоступны.</p> <p>Если причины устранены, системы управления движением и системы обеспечения безопасности движения снова доступны.</p> <p>Если сообщение на дисплее не гаснет:</p> <p>► Остановите автомобиль с учетом дорожной ситуации.</p> <p>► Произведите очистку ветрового стекла.</p>

Предупредительные сигнальные и контрольные лампы

Обзор предупредительных сигнальных и контрольных ламп

При включении зажигания некоторые системы производят самодиагностирование. При этом могут загораться или мигать некоторые предупредительные сигнальные и контрольные лампы. Такой режим работы нормален. Только если предупредительные сигнальные и контрольные лампы загораются или мигают после пуска двигателя или во время движения, они сигнализируют о неисправности.

Приборный дисплей (стандартный)



Предупредительные сигнальные и контрольные лампы:



Ближний свет (→ стр. 123)



Стояночный свет (→ стр. 123)



Дальний свет (→ стр. 125)



Указатель поворота (→ стр. 125)



Задний противотуманный свет (→ стр. 123)



Ремень безопасности не пристегнут (→ стр. 447)



Тормозная система (красная лампа) (→ стр. 440)



Система ABS неисправна (→ стр. 440)



Система ESP (электронная система стабилизации движения)[®] (→ стр. 440)



ESP[®] OFF (→ стр. 440)



Электрический стояночный тормоз (→ стр. 440)



Усилитель рулевого управления неисправен (→ стр. 449)



Электрический неисправность (→ стр. 451)



Система удержания пассажиров (→ стр. 440)



Бортовое диагностирование двигателя (→ стр. 451)



Минимальный резерв топлива с индикацией расположения крышки люка топливного бака (→ стр. 451)



Охлаждающая жидкость слишком горячая/холодная (→ стр. 451)



Сигнализация сближения до минимальной допустимой дистанции (→ стр. 448)



Предпусковой подогрев



Система контроля давления воздуха в шинах (→ стр. 455)



Тягово-сцепное устройство не готово к работе или находится в движении (→ стр. 449)

Системы безопасности

Предупредительная сигнальная и контрольная лампа	Возможные причины/следствия и ► предложения по решению
 <p>Предупредительная сигнальная лампа тормозной системы</p>	<p>При работающем двигателе горит желтая предупредительная сигнальная лампа тормозной системы.</p> <p>▲ ОСТОРОЖНО Опасность аварии при неисправности тормозной системы</p> <p>При неисправности тормозной системы эффективность торможения может быть снижена.</p> <ul style="list-style-type: none"> ► Продолжайте движение с осторожностью. ► Незамедлительно поручите проверку тормозной системы специализированной мастерской с квалифицированным персоналом. <ul style="list-style-type: none"> ► Осторожно продолжайте движение на безопасной скорости и при достаточной дистанции до движущегося впереди автомобиля. ► Учитывайте сообщения, появляющиеся на мультимедийном дисплее. ► Обратитесь в специализированную мастерскую с квалифицированным персоналом.

Предупредительная сигнальная и контрольная лампа



Предупредительная сигнальная лампа тормозной системы

Возможные причины/следствия и ► предложения по решению

При работающем двигателе горит красная предупредительная сигнальная лампа тормозной системы.

Возможные причины:

- Усиление тормозного привода и тормозные качества автомобиля могут измениться.
- Уровень тормозной жидкости в бачке тормозной жидкости упал ниже нормы.

▲ ОСТОРОЖНО Опасность аварии при неисправности усилителя тормозного привода

Если усилитель тормозного привода неисправен, может произойти блокировка колес во время торможения. Эффективность торможения может быть ограничена. Это может привести к удлинению тормозного пути в ситуациях, требующих экстренного торможения.

- Немедленно остановите автомобиль с учетом дорожной ситуации. Продолжать движение нельзя!
- Свяжитесь со специализированной мастерской с квалифицированным персоналом.



▲ ОСТОРОЖНО Опасность аварии при низком уровне тормозной жидкости

При слишком низком уровне тормозной жидкости возможно снижение эффективности торможения и тормозных качеств автомобиля.

- Немедленно остановите автомобиль с учетом дорожной ситуации. Продолжать движение нельзя!
- Свяжитесь со специализированной мастерской с квалифицированным персоналом.
Не доливайте тормозную жидкость.

► Немедленно остановите автомобиль с учетом дорожной ситуации. Продолжать движение нельзя!

Предупредительная сигнальная и контрольная лампа	Возможные причины/следствия и ► предложения по решению
	<ul style="list-style-type: none"> ► Учитывайте сообщения на мультифункциональном дисплее. ► Свяжитесь со специализированной мастерской с квалифицированным персоналом.
<div style="text-align: center; margin-bottom: 10px;">  </div> <p>Предупредительная сигнальная лампа системы ABS</p>	<p>При работающем двигателе горит желтая предупредительная сигнальная лампа системы ABS. Система ABS неисправна</p> <p>Если это сопровождается предупредительным звуковым сигналом, то неисправна система EBD.</p> <p>Другие системы управления автомобилем и системы обеспечения безопасности движения также могут быть неисправны.</p> <div style="background-color: #e0e0e0; padding: 5px; margin: 10px 0;"> <p>▲ ОСТОРОЖНО Опасность заноса при неисправности системы EBD или системы ABS</p> </div> <p>Если система EBD или система ABS неисправны, возможна блокировка колес при торможении</p> <p>При этом значительно ухудшаются управляемость и эффективность торможения. Это может привести к удлинению тормозного пути в ситуациях, требующих экстренного торможения. Кроме того, отключены другие системы обеспечения безопасности движения.</p> <ul style="list-style-type: none"> ► Осторожно продолжайте движение. ► Незамедлительно поручите проверку тормозной системы специализированной мастерской с квалифицированным персоналом. <ul style="list-style-type: none"> ► Осторожно продолжайте движение. ► Учитывайте сообщения на мультифункциональном дисплее. ► Обратитесь в специализированную мастерскую с квалифицированным персоналом.

Предупредительная сигнальная и контрольная лампа	Возможные причины/следствия и ► предложения по решению
 <p>Предупредительная сигнальная лампа ESP® мигает</p>	<p>Желтая предупредительная сигнальная лампа системы ESP® мигает во время движения. Система ESP® срабатывает .</p> <p>► Согласуйте Ваш стиль вождения с дорожной обстановкой и погодными условиями.</p>
 <p>Предупредительная сигнальная лампа ESP® горит</p>	<p>Желтая предупредительная сигнальная лампа системы ESP® горит при работающем двигателе. Система ESP® неисправна. Другие системы управления автомобилем и системы обеспечения безопасности движения также могут быть неисправны.</p> <div style="background-color: #e0e0e0; padding: 5px; margin-bottom: 10px;"> <p>▲ ОСТОРОЖНО Опасность заноса из-за неисправности системы ESP®</p> <p>Если система ESP® неисправна, система ESP® не обеспечивает стабилизацию курсовой устойчивости автомобиля. Кроме того, отключены другие системы обеспечения безопасности движения.</p> <ul style="list-style-type: none"> ► Осторожно продолжайте движение. ► Проведите проверку системы ESP® в специализированной мастерской с квалифицированным персоналом. </div> <p>► Осторожно продолжайте движение.</p> <p>► Учитывайте сообщения на мультифункциональном дисплее.</p> <p>► Обратитесь в специализированную мастерскую с квалифицированным персоналом.</p>

Предупредительная сигнальная и контрольная лампа

Предупредительная сигнальная лампа ESP® OFF

Возможные причины/следствия и ► предложения по решению

Желтая предупредительная сигнальная лампа ESP® OFF горит при работающем двигателе.
Система ESP® отключена.

▲ ОСТОРОЖНО Опасность заноса при движении с отключенной системой ESP®



Если система ESP® отключена, система ESP® не обеспечивает стабилизацию курсовой устойчивости автомобиля. Кроме того, другие системы обеспечения безопасности движения могут быть доступны лишь в ограниченном объеме.

- Осторожно продолжайте движение.
- Отключайте систему ESP® лишь тогда, когда этого требует ситуация.

Если система ESP® не включается, то система ESP® неисправна.

- Незамедлительно поручите проверку системы ESP® специализированной мастерской с квалифицированным персоналом.

- Соблюдайте указания по отключению системы ESP® .

Предупредительная сигнальная и контрольная лампа	Возможные причины/следствия и ► предложения по решению
 <p data-bbox="118 355 451 438">Красная контрольная лампа замыкания электрического стояночного тормоза</p>  <p data-bbox="118 562 451 645">Желтая контрольная лампа неисправности электрического стояночного тормоза</p>	<p data-bbox="500 236 1984 293">Красная контрольная лампа электрического стояночного тормоза мигает или горит. Дополнительно неисправности электрического стояночного тормоза горит желтая контрольная лампа.</p> <p data-bbox="500 303 1257 334">► Учитывайте сообщения на мультифункциональном дисплее.</p>

Предупредительная сигнальная и контрольная лампа

Предупредительная сигнальная лампа системы удержания пассажиров

Возможные причины/следствия и ► предложения по решению

При работающем двигателе горит красная предупредительная сигнальная лампа системы удержания пассажиров.
Неисправность системы удержания пассажиров.

▲ ОСТОРОЖНО Опасность травмирования- и опасность для жизни из-за нарушения работы системы удержания пассажиров

Если система удержания пассажиров неисправна, существует опасность самопроизвольного срабатывания или отказа компонентов системы удержания пассажиров при аварии. Это может, например, касаться натяжителей ремней безопасности или подушек безопасности.



► Немедленно произведите проверку и ремонт системы удержания пассажиров в специализированной мастерской с квалифицированным персоналом.

► Осторожно продолжайте движение.

► Учитывайте сообщения на мультифункциональном дисплее.

► Немедленно обратитесь в специализированную мастерскую с квалифицированным персоналом.

Ремень безопасности

Предупредительная сигнальная и контрольная лампа	Возможные причины/следствия и ► предложения по решению
 <p>Предупредительная сигнальная лампа ремня безопасности горит</p>	<p>Красная предупредительная сигнальная лампа ремней безопасности загорается после пуска двигателя. Дополнительно включается предупредительный звуковой сигнал.</p> <p>Предупредительная сигнальная лампа ремня безопасности напоминает водителю и переднему пассажиру о необходимости пристегнуть ремень безопасности.</p> <p>► Пристегните ремень безопасности .</p> <p>Из-за предметов на сиденье переднего пассажира предупредительная сигнальная лампа может не погаснуть.</p>
 <p>Предупредительная сигнальная лампа ремня безопасности мигает</p>	<p>Красная предупредительная сигнальная лампа ремней безопасности мигает и раздается прерывистый звуковой сигнал. Водитель или передний пассажир не пристегнуты ремнем безопасности во время движения.</p> <p>► Пристегните ремень безопасности .</p> <p>На сиденье переднего пассажира находятся предметы.</p> <p>► Уберите предметы с сиденья переднего пассажира.</p>

Системы управления автомобилем

Предупредительная сигнальная и контрольная лампа



Предупредительная сигнальная лампа сигнализации сближения до минимальной допустимой дистанции

Возможные причины/следствия и ► предложения по решению

Красная предупредительная сигнальная лампа сближения до минимальной допустимой дистанции горит во время движения.

При выбранной скорости дистанция до движущего впереди автомобиля слишком мала.

Если раздается дополнительный предупредительный звуковой сигнал, Вы приближаетесь к препятствию со слишком высокой скоростью.

- Будьте готовы к немедленному торможению.
- Увеличьте дистанцию.

Активная система экстренного торможения .

Автомобиль

Предупредительная сигнальная и контрольная лампа



Предупредительная сигнальная лампа тягово-сцепного устройства

Возможные причины/следствия и ► предложения по решению

Горит красная предупредительная сигнальная лампа тягово-сцепного устройства.
Тягово-сцепное устройство не готово к работе или находится в движении.

▲ ОСТОРОЖНО Опасность аварии из-за незаблокированной шаровой головки

Если шаровая головка не достигла положения блокировки, то прицеп может отсоединиться.

- Немедленно остановите автомобиль с учетом дорожной ситуации. Продолжать движение нельзя!
- Отсоедините прицеп и предохраните его от откатывания.
- Заново включите процесс откидывания и присоедините прицеп только после того, как сообщение на дисплее погаснет.

► Учитывайте сообщения на мультифункциональном дисплее.

Если тягово-сцепное устройство находится в движении:

► подождите, пока шаровая головка не достигнет положения готовности к эксплуатации.

Предупредительная сигнальная и контрольная лампа



Предупредительная сигнальная лампа усилителя рулевого управления

Возможные причины/следствия и ► предложения по решению

При работающем двигателе горит красная предупредительная сигнальная лампа рулевого управления с гидроусилителем. Гидроусилитель рулевого управления или само рулевое управление неисправны.

▲ ОСТОРОЖНО Опасность аварии при ограниченной управляемости

Если рулевое управление перестает работать надлежащим образом, безопасность эксплуатации автомобиля под угрозой.

- Немедленно остановите автомобиль с учетом дорожной ситуации. Продолжать движение нельзя!
- Свяжитесь со специализированной мастерской с квалифицированным персоналом.

► Учитывайте сообщения на мультимедийном дисплее.

Двигатель

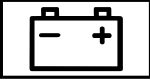
Предупредительная сигнальная и контрольная лампа	Возможные причины/следствия и ► предложения по решению
 <p data-bbox="118 401 461 484">Предупредительная сигнальная лампа бортового диагностирования двигателя</p>	<p data-bbox="502 283 1913 314">При работающем двигателе горит желтая предупредительная сигнальная лампа бортового диагностирования двигателя.</p> <p data-bbox="502 325 1463 356">Имеется неисправность в двигателе, системе выпуска ОГ или топливной системе.</p> <p data-bbox="502 366 1943 418">Предельно допустимые значения эмиссии ОГ могут быть вследствие этого превышены, возможен переход двигателя в аварийный режим.</p> <ul style="list-style-type: none"> <li data-bbox="502 428 1943 491">► Как можно скорее поручите проверку автомобиля специализированной мастерской с квалифицированным персоналом. Автомобили с дизельным двигателем: полностью израсходовано топливо в топливном баке. <li data-bbox="502 501 1923 584">► После заправки топливом запустите двигатель три-четыре раза подряд. После выключения желтой предупредительной сигнальной лампы бортового диагностирования двигателя аварийный режим деактивируется. Проверки автомобиля не требуется.
 <p data-bbox="118 723 461 806">Предупредительная сигнальная лампа электрической неисправности</p>	<p data-bbox="502 605 1483 636">Красная предупредительная сигнальная лампа электрической неисправности горит.</p> <p data-bbox="502 646 1075 677">Имеется неисправность в электрооборудовании.</p> <ul style="list-style-type: none"> <li data-bbox="502 687 1259 718">► Учитывайте сообщения на мультифункциональном дисплее.

Предупредительная сигнальная и контрольная лампа



Предупредительная сигнальная лампа минимального резерва топлива

Возможные причины/следствия и ► предложения по решению

При работающем двигателе горит желтая предупредительная сигнальная лампа минимального резерва топлива.
Запас топлива достиг уровня минимального резерва.

► Заправьте автомобиль топливом.

Предупредительная сигнальная и контрольная лампа



Предупредительная сигнальная лампа охлаждающей жидкости

Возможные причины/следствия и ► предложения по решению

При работающем двигателе горит красная предупредительная сигнальная лампа охлаждающей жидкости.

Возможные причины:

- Датчик температуры неисправен
- Уровень охлаждающей жидкости ниже нормы
- Подача воздуха к радиатору двигателя затруднена
- Вентилятор радиатора двигателя неисправен

Если дополнительно раздается предупредительный звуковой сигнал, температура охлаждающей жидкости превысила 120 °С.

▲ ОСТОРОЖНО Опасность ожога при открывании капота

Если Вы открываете капот при перегреве двигателя или при пожаре в моторном отсеке, Вы можете подвергнуться воздействию горячих газов или вытекающих эксплуатационных материалов.

- Перед открытием капота дождись остывания перегретого двигателя.
- При пожаре в моторном отсеке не открывайте капот и уведомите пожарную охрану.

- Немедленно остановите автомобиль с учетом дорожной ситуации и выключите двигатель. Продолжать движение нельзя!
- Учитывайте сообщения на мультифункциональном дисплее.

Если указатель температуры охлаждающей жидкости находится у нижнего конца температурной шкалы:

- Свяжитесь со специализированной мастерской с квалифицированным персоналом.

Предупредительная сигнальная и контрольная лампа	Возможные причины/следствия и ► предложения по решению
	<p>В ином случае:</p> <ul style="list-style-type: none">► Выйдите из автомобиля, отойдите на некоторое расстояние и подождите до тех пор, пока двигатель не остынет.► Проверьте уровень охлаждающей жидкости .► Убедитесь, что подача воздуха к радиатору двигателя не затруднена.► Не допуская высокой нагрузки на двигатель, продолжайте движение до ближайшей специализированной мастерской с квалифицированным персоналом. Следите за тем, чтобы индикация температуры охлаждающей жидкости показывала менее 120 °С.

Шины

Предупредительная сигнальная и контрольная лампа



Предупредительная сигнальная лампа системы контроля давления воздуха в шинах горит

Возможные причины/следствия и ► предложения по решению

Желтая предупредительная сигнальная лампа системы контроля давления воздуха в шинах (потеря давления / неисправность) горит.

Система контроля давления воздуха в шинах определила падение давления воздуха как минимум в одной из шин.

▲ ОСТОРОЖНО Опасность аварии из-за слишком низкого давления воздуха в шинах

Шины со слишком низким давлением воздуха сопряжены со следующими опасностями:

- Шины могут лопнуть, в особенности при увеличении загрузки автомобиля и скорости движения.
- Возможен чрезмерный и / или неравномерный износ шин, что отрицательно влияет на сцепление шин с дорогой.
- Ходовые качества, а также управляемость- и эффективность торможения автомобиля могут значительно ухудшиться.

В этом случае Вы можете потерять контроль над автомобилем.

- Соблюдайте рекомендованные значения давления воздуха в шинах.
- При необходимости откорректируйте давление воздуха в шинах.

- Остановите автомобиль с учетом дорожной ситуации.
- Проверьте давление воздуха в шинах и сами шины.

Предупредительная сигнальная и контрольная лампа

Предупредительная сигнальная лампа системы контроля давления воздуха в шинах мигает

Возможные причины/следствия и ► предложения по решению

Желтая предупредительная сигнальная лампа системы контроля давления воздуха в шинах (потеря давления / неисправность) мигает примерно в течение одной минуты, а затем горит постоянно.

Система контроля давления воздуха в шинах неисправна.

▲ ОСТОРОЖНО Опасность аварии при неисправности системы контроля давления воздуха в шинах

Если система контроля давления воздуха в шинах неисправна, она не может надлежащим образом предупредить о падении давления воздуха в одной или нескольких шинах.

При слишком низком давлении воздуха в шинах шины могут, например, ограничить ходовые качества, а также управляемость - и эффективность торможения.

► Проверьте систему контроля давления воздуха в шинах в специализированной мастерской с квалифицированным персоналом.

► Обратитесь в специализированную мастерскую с квалифицированным персоналом.

A	
Audio 20	
см. Мультимедийная система	
Антиблокировочная система	
см. Система ABS (антиблокировочная система)	
C	
Система DYNAMIC SELECT	
Индикация программы движения	162
Конфигурирование программы движения I	162
Программы движения	161
Управление (переключатель системы DYNAMIC SELECT)	162
Функция	161
E	
E10	369
M	
Mercedes me connect	
Вызов аварийной службы	280
Вызов информационной службы "Мерседес-Бенц"	280
Переданные данные	281
Служба помощи при авариях	281
Совершение вызовов при помощи панели управления под крышей	279
Согласие на передачу данных	281
Сообщение о ТО	281
Указания	278
Установление телефонного соединения с сервисным центром "Мерседес-Бенц" через мультимедийную систему	279
Q	
QR-код	
Карта экстренной помощи	22
T	
Touch-Control	
Бортовой компьютер	247
Управление	258
Установка чувствительности	259
Track (Музыкальное произведение)	
выбор (аудиорежим)	295
A	
Аварийное запасное колесо	
Внимание	363
Указания	362

Аварийное запасное колесо	
см. Замена колеса	
см. Запасное колесо	
Аварийный ключ	
Блокировка двери	66
Внимание / вставка	59
Разблокировка двери	66
Разблокировка двери багажного отделения	71
Аварийный пуск двигателя	339
Аварийный режим	
Пуск двигателя автомобиля	156
Авария	
Аптечка	322
Внимание знака аварийной остановки	321
Обзор элементов помощи при аварии	12
Сигнальный жилет	321
Установка знака аварийной остановки	322
Автоматическая коробка передач	
Включение нейтрального положения	164
Включение передачи заднего хода	164
Включение положения движения	165
Индикация положения коробки передач	163
Индикация программы движения	162
Переключатель DYNAMIC SELECT	161

Переключение в парковочное положение	165	Автомобиль	155, 156	Разъем диагностирования	20
Подрулевые переключатели передач	165	QR-код карты экстренной помощи	22	Регистрация	21
Положения коробки передач	163	Активирование или деактивирование режима энергосбережения	180	Регистрация данных	22
Программы движения	161	Блокировка (аварийный ключ)	65	Специализированная мастерская с квалифицированным персоналом	21
Режим движения "кик-даун"	166	Блокировка (автоматическая)	65	Автомобиль	
Ручное переключение передач	165	Блокировка (изнутри)	62	см. Блокировка / разблокировка	
Рычаг управления АКП DIRECT SELECT ...	163	Блокировка (при помощи мобильного телефона)	62	Автомобильный домкрат	
Автоматическая коробка передач		Блокировка (система KEYLESS-GO)	63	Место хранения	356
см. Рычаг управления АКП		Временное прекращение эксплуатации ...	180	Сертификат соответствия	19
Автоматический пуск двигателя (функция пуска / выключения двигателя ECO) ..	159	Выключение двигателя (кнопка пуска / выключения двигателя Start/Stop)	173	Автопилот поддержания дистанции	
Автоматический режим управления светом фар	124	Использование по назначению	21	DISTRONIC	196
Автоматическое выключение двигателя (функция пуска / выключения двигателя ECO)	159	комплектацию,	17	Пределы действия системы	196
Автоматическое дистанционное регулирование		Опускание	361	Функция	196
см. Автопилот поддержания дистанции DISTRONIC		Ответственность за дефекты	21	Автопилот рулевого управления	202
Автоматическое регулирование громкости	267	Подъем	358	Активный ассистент перестроения	204
Автоматическое складывание наружных зеркал заднего вида		Проветривание (комфортабельное открывание)	74	Активный ассистент экстренной остановки	204
Включение / выключение	140	Пуск двигателя (аварийный режим)	156	Включение / выключение	205
		Пуск двигателя (кнопка пуска / выключения двигателя Start/Stop)	155	Пределы действия системы	202
		Пуск двигателя (мобильный телефон)	155	Функция	202
		Разблокировка (изнутри)	62	Авторизованный пункт ТО	
		Разблокировка (при помощи мобильного телефона)	62	см. Специализированная мастерская с квалифицированным персоналом	
		Разблокировка (система KEYLESS-GO)	63	Авторские права	23

Адаптация ремня безопасности		Активная система контроля "слепых" зон		Акустическая система пространственного звучания Burmester®	
Включение или выключение	30	Включение / выключение	235	Включение / выключение пространственного звучания	302
Функция	29	Движение с прицепом	234	Вызов меню звучания	302
Адаптивная система освещения поворотов	126	Пределы действия системы	233	Информация	302
Адаптивная функция регулирования скорости		Тормозное воздействие	234	Установка баланса / фейдера	303
см. Автопилот поддержания дистанции DISTRONIC		Функция / указания	233	Установка высоких, средних и низких частот	303
Адаптивные функции светодиодных фар MULTIBEAM LED		Активная система удержания полосы движения		Установка оптимизации звучания	303
см. Система освещения Intelligent Light System		Включение / выключение	237	Акустическое подтверждение блокировки	
Адаптивный сигнал торможения	192	Движение с прицепом	235	Включение / выключение	58
Аккумуляторная батарея		Пределы действия системы	235	Аптечка	322
Дистанционное управление (система отопления независимого действия)	150	Установка чувствительности	239	Ароматизатор	
Ключ	59	Функция	235	см. Система ароматизации	
Аккумуляторная батарея (автомобиль)		Чувствительность (функция / указания)	238	Ароматизатор для воздуха в салоне	
Зарядка	331	Активная система экстренного торможения		см. Система ароматизации	
Пуск двигателя с помощью вспомогательной аккумуляторной батареи	331	Установка	187	Аудиоисточник с Bluetooth®	
Указания	329	Функция / указания	187	Включение	298
Аккумуляторная батарея (автомобиль)		Активный ассистент перестроения	204	Информация	297
см. Аккумуляторная батарея автомобиля		Активный ассистент экстренной остановки	204	Обзор	297
Аккумуляторная батарея автомобиля	329	Активный капот (защита пешеходов)	305	Отмена авторизации (аннулирование регистрации) аудиоприбора, поддерживающего связь Bluetooth®	298
		Принцип работы	305	Поиск и авторизация прибора	297
		Сброс	305		

Показать детальную информацию о приборе	298	Бензин	369	Боковые стекла см. Стекла	
Установка громкости	298	Беспроводная зарядка		см. Стеклоподъемник	
Аудиорежим		Мобильный телефон	121	Бортовой компьютер	255
Авторские права	293	Функция / указания	120	Вызов на дисплей срока проведения	
Включение мультимедийного режима	293	Ближний свет		ТО	304
Вставка / вынимание карты памяти SD ...	293	Включение / выключение	123	Меню	247
Выбор музыкального произведения	295	Замена ламп	132	Меню "Графика сближения"	250
Выбор опций воспроизведения	295	Установка	130	Меню "Навигационная система"	252
Информация	292	Установка для движения за границей		Меню "Носители информации"	253
Обзор	294	(симметричный свет)	123	Меню "Путевая статистика"	250
Перечень музыкальных произведений	295	Блокировка	57	Меню "Радиоприемник"	253
Подключение приборов USB	294	Блокировка / разблокировка	66	Меню "Телефон"	254
Поиск носителей информации	295	Блокировка / разблокировка	61, 62	Меню "ТО"	249
Функции "Пауза" и "Воспроизведение"	295	Боковая подушка безопасности	30	Мультифункциональный дисплей	248
		Боковые стекла		Управление	247
		Закрывание	73	Бортовой компьютер	
		Закрывание при помощи ключа	75	см. Компьютер	
		Комфортабельное закрывание	74	см. Система управления	
		Комфортабельное открывание	74	Браузер	
		Открывание	73	Вызов опций	291
		Открывание при помощи ключа	74	Вызов установок	292
		Проблема	76	Закрывание	292
		Солнцезащитная шторка	72	Обзор	291
		Устройство обеспечения пассивной		Открытие веб-сайта	291
		безопасности детей в задней части		Удаление избранного	292
		салона	56	Удаление истории Интернет-браузера	292
				Установка избранного	292

Б

Багаж	
фиксация	100
Безопасность	
см. Детское кресло	
Безопасность водителя и пассажиров	
.....	24, 26, 30, 33, 37, 38
Домашние животные в автомобиле	56
Безопасность водителя и пассажиров	
см. Детское кресло	

Буксирная проушина			
Место хранения	339		
Монтаж	339		
Буксировка	336		
Буксировка для пуска двигателя	339		
В			
Ввод знаков			
на контроллере	264		
на сенсорной панели	264		
Функция / указания	263		
Веб-сайт			
Открытие	291		
Вентилятор			
см. Система кондиционирования воздуха			
Вентиляционные дефлекторы	152		
Вещевой ящик	153		
Установка (сзади)	152		
Установка (спереди)	152		
Вентиляционные дефлекторы			
см. Вентиляционные дефлекторы			
Верхний багажник	113		
Ветровое стекло	134, 141		
Замена щеток стеклоочистителей	134		
Отражающее инфракрасный свет	140		
Оттаивание	141		
Ветровое стекло			
см. Ветровое стекло			
Вещевой отсек	101		
Вещевой ящик	101		
Дверь	101		
Отделение для очков	102		
Подлокотник	101		
Подлокотник в задней части салона	102		
Центральная консоль	101		
Вещевой ящик			
Блокировка / разблокировка	101		
Вентиляционный дефлектор	153		
Вещевые отделения			
см. Вещевой отсек			
см. Загрузка автомобиля			
Вид режима кондиционирования			
Установка	144		
Функция	144		
Видеокамера			
см. Видеокамера заднего хода			
см. Видеокамера с обзором в 360°			
Видеокамера заднего хода	214		
Включение / выключение автоматического режима	217		
Открывание крышки видеокамеры	217		
Уход	315		
Функция	214		
Видеокамера заднего хода (парковочный автопилот)			
Включение / выключение автоматического режима	219		
Открывание крышки видеокамеры	220		
Видеокамера с обзором в 360°	217		
Выбор вида изображения	219		
Уход	315		
Функция	217		
Вкладаш с информацией о предохранителях			
см. Предохранители			
Включение / выключение пространственного звучания			
Акустическая система пространственного звучания Burmester®	303		
Включение / выключение режима использования остаточного тепла двигателя	145		
Внутреннее освещение	130		
Замедленное выключение освещения	131		
Комфортная подсветка	131		
Установка	130		

Внутреннее освещение см. Внутреннее освещение см. Освещение см. Свет			
Внутригородской свет "Citylicht"	128		
Вода для стеклоомывателя см. Стеклоомывающее средство			
Водоструйный моющий аппарат высокого давления (уход)	312		
Возврат старых автомобилей	15		
Охрана окружающей среды	15		
Возможности размещения багажа см. Вещевой отсек см. Загрузка автомобиля			
Воспроизведение носителей информации Управление (бортовой компьютер)	253		
Восстановитель см. Восстановитель AdBlue®			
Восстановитель AdBlue®	372		
Заправочный объем	373		
Низкая температура наружного воздуха ..	372		
Присадки	372		
Указания	170		
Чистота	372		
Временное прекращение эксплуатации	180		
Время Автоматическая установка времени и даты	265		
Ручная установка времени	266		
Установка летнего времени	265		
Установка формата времени / даты	266		
Установка часового пояса	265		
Время простоя Активирование или деактивирование режима энергосбережения	180		
Вспомогательные системы см. Система обеспечения безопасности движения			
Вторичное использование материалов см. Возврат старых автомобилей			
Выбор передачи см. Переключение передач			
Вывод для пуска двигателя с помощью вспомогательной аккумуляторной батареи	331		
Вызов аварийной службы см. Вызовы сервисной службы			
Вызов информационной службы "Мерседес-Бенц" см. Вызовы сервисной службы			
Вызов меню звучания Акустическая система пространственного звучания Burmester®	302		
Вызовы сервисной службы	280		
Вызов аварийной службы	280		
Вызов информационной службы "Мерседес-Бенц"	280		
Выключение тревожной сигнализации (противоугонной сигнализационной системы)	82		
Выпускные трубы (уход)	315		
Г			
Габаритные размеры автомобиля	376		
Гнездо электропитания (12 В)	117		
Багажное отделение	119		
Задняя часть автомобиля	118		
Центральная консоль впереди	117		
Гнездо электропитания на 12 В см. Гнездо электропитания (12 В)			
Гнездо электропитания на 230 В	118		
Графика сближения Меню (бортовой компьютер)	250		
Громкоговорящая установка	62		

Груз					
закрепление	100	Дополнительная блокировка дверей	61	Запуск двигателя с помощью вспомога-	
		Открывание (изнутри)	61	тельной аккумуляторной батареи	331
		Разблокировка (аварийный ключ)	66	Функция пуска / выключения	
		Разблокировка (изнутри)	61	двигателя ECO	159
Д		Дверь		Движение с прицепом	
Давление воздуха в шинах	325	см. Блокировка / разблокировка		Активная система контроля "слепых"	
Повторное включение сигнализации		Дверь багажника	66	зон	234
падения давления воздуха в шинах	352	Аварийная разблокировка изнутри	72	Активная система удержания полосы	
Повторное включение системы конт-		Высота в открытом состоянии	376	движения	235
роля давления воздуха в шинах	348	Открывание	66	Гнездо электропитания	239
Проверка (система контроля давления		Функция HANDS-FREE ACCESS	70	Крепление для велосипедов	243
воздуха в шинах)	348	Дверь багажника		Откидывание шаровой головки в рабо-	
Сигнализация падения давления воз-		см. Блокировка / разблокировка		чее положение / возвращение в нера-	
духа в шинах (функция)	351	Дверь багажного отделения		бочее положение	239
Система контроля давления воздуха в		Закрывание	68	Присоединение / отсоединение при-	
шинах (функция)	347	Ограничение угла подъема	71	цепа	241
Таблица давления воздуха в шинах	346	Разблокировка (аварийный ключ)	71	Указания	239
Указания	345	Двигатель		Двойная шторка	
Дальний свет		Выключение двигателя (кнопка		Крепление к спинке сиденья в задней	
Включение / выключение	125	пуска / выключения двигателя Start/		части салона	108
Замена ламп	132	Stop)	173	Монтаж / демонтаж	107
Система адаптации фар дальнего света		Номер двигателя	366	Декоративный элемент (уход)	318
с расширенными функциями	128	Пуск двигателя (аварийный режим)	156	Демпфирующая система ADS PLUS	
Данные доступа		Пуск двигателя (кнопка пуска /		см. Система AIR BODY CONTROL	
Установка	289	выключения двигателя Start/Stop)	155	Держатели для напитков	114, 115
Датчики (уход)	315	Пуск двигателя (мобильный телефон)	155	Задняя часть автомобиля	116
Дверь					
Блокировка (аварийный ключ)	66				

Снятие / установка (центральная консоль)	114, 115	Сиденье переднего пассажира (система удержания детей, обращенная вперед / назад)	45	Дистанционное управление (система отопления независимого действия)	
Держатель для напитков		Дефлекторы		Замена элемента питания	150
см. Держатели для напитков		см. Вентиляционные дефлекторы		Индикация на дисплее	150
Дети		Дизельное топливо	371	Проблемы	151
Системы удержания пассажиров	39	Дисплей		Установка	149
Детское кресло	39	Указания (мультимедийная система)	257	Домашние животные в автомобиле	56
ISOFIX / i-Size (монтаж)	42	Уход	318	Дополнительная блокировка дверей	61
ISOFIX / i-Size (указания)	41	Дисплей (бортовой компьютер)	248	Дополнительная подсветка поворотов	127
Пригодное откидное многоместное сиденье	51	Дисплей (мультимедийная система)		Дополнительное крепление Top Tether	43
Пригодность сидений для крепления системы удержания детей i-Size	49, 51	Выключение	265	Дополнительный отсек под полом багажника	113
Указания	39	Установки	265	Допустимая нагрузка на мост	366
Детское сиденье		Дисплей комбинации приборов	6, 246	Допустимые методы буксировки	334
Сиденье переднего пассажира (указания)	44	Настройка освещения	249	Дорожный просвет автомобиля	
Дополнительное крепление Top Tether	43	Обзор	6	Установка	209
Крепление (указания)	46	Предупредительные сигнальные / контрольные лампы	439		
Пригодность сидений для крепления систем удержания детей ремнями безопасности	47	Функция / указания	246	Ж	
Рекомендации по использованию систем удержания детей	53	Дисплей комбинации приборов		Жалюзи радиатора	
Сиденье переднего пассажира (без системы отключения подушки безопасности)	45	см. Дисплей (бортовой компьютер)		см. Система AIRPANEL (уход)	
		см. Комбинация приборов		Животные	
		Дистанционное регулирование		Домашние животные в автомобиле	56
		см. Автопилот поддержания дистанции DISTRONIC			

З			
Заводская табличка			
Автомобиль	366		
Заводская табличка автомобиля			
Двигатель	366		
Допустимая нагрузка на мост	366		
Идентификационный номер автомобиля (VIN)	366		
Код лакокрасочного покрытия	366		
Номер разрешения на эксплуатацию ЕС	366		
Полная нормативная масса	366		
Заводская табличка автомобиля			
см. Модификация			
Загрузка автомобиля	110		
Верхний багажник	113		
Дополнительный отсек под полом багажника	113		
Крепежные проушины	110		
Крючки для сумок	110		
Загрузка автомобиля			
см. Комплект крепления багажа EASY-PACK			
Заднее сиденье			
см. Сиденье			
Заднее стекло			
Замена щеток стеклоочистителей	136		
		Задний противотуманный свет	124
		Задняя дверь (устройство обеспечения пассивной безопасности детей)	54
		Зажигание	
		Включение (кнопка пуска / выключе- ния двигателя Start/Stop)	154
		Закрывание при дожде	
		Сдвижной верхний люк	79
		Замедленное выключение освещения	
		Внутреннее освещение	131
		Наружное освещение	130
		Замена колеса	362
		Демонтаж колеса	360
		Монтаж нового колеса	360
		Опускание автомобиля	361
		Подготовка	357
		Подъем автомобиля	358
		Снятие / монтаж колпаков колес	357
		Замена колпаков колес	357
		Замена ламп	
		Ближний свет	132
		Дальний свет	132
		Обзор	131
		Указатель поворота (передний)	132
		Замена лампы	131
		Демонтаж / монтаж крышки (передняя колесная арка)	132
		Указания	131
		Замена лампы	
		см. Замена лампы	
		Замена лампы накаливания	
		см. Замена лампы	
		Запаса хода	
		Индикация	250
		Запасное колесо	362
		Заправка топливом	
		Доливка восстановителя AdBlue®	171
		Заправка автомобиля топливом	167
		Зарядка	
		Аккумуляторная батарея (автомобиль)	331
		Защита от кражи	81
		Выключение тревожной сигнализации (противоугонная сигнализационная система EDW)	82
		Дополнительная блокировка дверей	61
		Иммобилайзер	81
		Система EDW (противоугонная сигна- лизационная система)	81
		Устройство защиты от буксировки	82
		Устройство защиты салона	83

Защита пешеходов			
см. Активный капот (защита пешеходов)			
Защита экспорта данных PIN-кодом	268		
Защитная сетка			
Навешивание	109		
Звук			
Система PRE-SAFE® Sound	37		
Звучание			
см. Акустическая система пространственного звучания Burmester®			
см. Установки звучания			
Зеркала			
см. Наружные зеркала заднего вида			
Зеркало заднего вида			
см. Наружные зеркала заднего вида			
Зимние шины			
Установка постоянного ограничения скорости	196		
Знак аварийной остановки			
Внимание	321		
Установка	322		
		И	
		Идентификационный номер автомобиля	
		см. Идентификационный номер автомобиля (VIN)	
		Идентификационный номер автомобиля (VIN)	366
		Ветровое стекло	366
		Заводская табличка	366
		Сиденье	366
		Избранное	
		Добавление	262
		Обзор	262
		Открытие	262
		Переименование	262
		Перемещение	263
		Удаление	263
		Изображение памяти каналов	
		Включение / выключение	300
		Иммобилайзер	81
		Импорт / экспорт данных	
		Защита экспорта данных PIN-кодом	268
		Импорт / экспорт	267
		Функция / указания	267
		Индивидуальная программа движения	
		Выбор	162
		Конфигурирование	162
		Индикация ECO	
		Сброс	251
		Функция	160
		Индикация периодичности ТО	
		см. Система ASSYST PLUS	
		Индикация положения коробки передач	163
		Индикация программы движения	162
		Индикация состояния ремней безопасности в задней части салона	30
		Инструмент	
		см. Комплект бортового инструмента	
		Интернет	
		Настроить избранное	292
		Очистить историю	292
		Удаление избранного	292
		Интернет-соединение	
		Закрывание	290
		Настройка	289
		Отмена активации	290
		Подробная информация о мобильном телефоне	290
		Установка	290
		Установка данных доступа	289
		Интерфейс Media Interface	
		Включение	296
		Информация	296

Обзор	296
Интерфейс бортового диагностирования см. Разъем диагностирования	
Ионизация воздуха	145

К

Канал	
Перемещение	300
Поиск	299
Сохранение	300
Удаление	300
Установка	299
Фиксирование частоты	301
Капот	
Открывание / закрывание	305
Сброс (активный капот)	305
Функция (активный капот)	305
Карта памяти SD	
Установка / извлечение	293
Карта экстренной помощи	22
Клин	356
Ключ	57
Аварийный ключ	59
Аккумуляторная батарея	59
Крепление к связке ключей	59
Обзор	57

Проблема	60
Расход электроэнергии	58
Установка разблокировки	58
Экстренная тревожная сигнализация	58

Ключ

см. Блокировка	
см. Ключ автомобиля	
см. Ключ зажигания	
Ключ автомобиля	57
Ключ зажигания	57
Ключ от автомобиля	
см. Ключ	
Кнопка пуска / выключения двигателя Start/Stop	
Включение напряжения питания или зажигания	154
Выключение двигателя автомобиля	173
Пуск двигателя автомобиля	155

Кнопки

Рулевое колесо	247
Коврик	121
Коврик (уход)	318
Код лакокрасочного покрытия	366
Коленная подушка безопасности	30

Колеса

Выбор	352
Давление воздуха в шинах (указания)	345
Замена	352, 357
Замена колпаков колес	357
Комплект для временного ремонта шин TIREFIT	325
Монтаж	360
Необычные ходовые качества	344
Перестановка	355
Повреждение шины	322
Повторное включение сигнализации падения давления воздуха в шинах	352
Повторное включение системы конт- роля давления воздуха в шинах	348
Проверка	344
Проверка давления воздуха в шинах (система контроля давления воздуха в шинах)	348
Сигнализация падения давления воз- духа в шинах (функция)	351
Система контроля давления воздуха в шинах (функция)	347
Снятие	360
Таблица давления воздуха в шинах	346
Указания по монтажу	352
Уход	315
Хранение	356
Цепи противоскольжения	345









Шины MOExtended	323	Фиксация телескопической штангой	112	Крышка багажника см. Дверь багажника	
Шумообразование	344	Компрессор для накачивания шин см. Комплект для временного ремонта шин TIREFIT		Крючки для сумок	110
Колесные диски (уход)	315	Компьютер	247	Л	
Комбинация приборов	439	Комфортабельное закрывание	75	Лакокрасочное покрытие (указания по чистке)	314
Комбинация приборов см. Дисплей комбинации приборов		Комфортабельное открывание	74	Лампа см. Внутреннее освещение	
Комбинированный переключатель см. Указатель поворота		Комфортная подсветка	131	Лампа (дисплей комбинации приборов) см. Предупредительная сигнальная / контрольная лампа	
Комплект бортового инструмента	324	Конструкционные элементы системы радиосвязи автомобиля Сертификат соответствия	18	Лампа для чтения см. Внутреннее освещение	
Буксирная проушина	339	Контроллер Управление	259	М	
Комплект для временного ремонта шин TIREFIT	324	Контрольная лампа см. Предупредительная сигнальная / контрольная лампа		Максимальная скорость см. Ограничитель скорости	
Использование	325	Краткие сообщения SMS см. Сообщения		Масло см. Моторное масло	
Место хранения	324	Крепежные проушины	110	Масса груза в багажнике	377
Сертификат соответствия	19	Крепление детского кресла i-Size Монтаж	42	Матовое лакокрасочное покрытие (указания по чистке)	314
Комплект для временного ремонта шин TIREFIT см. Давление воздуха в шинах		Подходящие сиденья для крепления	51	Меню (бортовой компьютер)	255
Комплект инструмента для замены колес Обзор	356	Указания	41	Графика сближения	250
Комплект крепления багажа EASY-PACK	111	Крепление для велосипедов Движение с прицепом	243		
Указания	111				
Фиксация держателем для багажа	111				











- Навигационная система 252
 Носители информации 253
 Обзор 247
 Путевая статистика 250
 Радиоприемник 253
 Телефон 254
 Техобслуживание 249
- Меню проекционного дисплея**
 см. Бортовой компьютер
- Методы буксировки** 334
- Механическая коробка передач**
 Пользование рычагом переключения
 передач 162
- Минимальный резерв**
 Топливо 372
- Мобильный телефон** 254, 365
 Авторизация (парковочный автопилот
 с дистанционным управлением) 230
 Беспроводная зарядка 121
 Блокировка автомобиля 62
 Мощность передатчика (максимальная) .. 365
 Отмена доступа к Интернету 290
 Пуск двигателя автомобиля 155
 Разблокировка автомобиля 62
 Частоты 365
- Мобильный телефон**
 см. Блокировка / разблокировка
- см. Громкоговорящая установка
 см. Мобильный телефон
 см. Телефон
- Модификация** 366
- Моечная установка (уход)** 312
- Мойка автомобиля**
 см. Уход
- Моторное масло** 309
 MB-Freigabe или MB-Approval 374
 Доливка 309
 Заправочный объем 374
 Присадки 373
 Проверка уровня масла при помощи
 бортового компьютера 308
 Проверка уровня масла при помощи
 маслоизмерительного стержня 307
- Мультимедийная система** 257, 265
 Активирование или деактивирование
 режима энергосбережения 180
 Включение / выключение звука 263
 Вызов меню 261
 Конфигурирование установок дисплея 265
 Обзор 257
 Основные функции 261
 Основные элементы управления 257
 Сброс до заводской установки 268
- Мультимедийный режим**
 Включение 293
- Мультифункциональное рулевое колесо**
 Расположение кнопок 247
- Мультифункциональное рулевое колесо**
 см. Рулевое колесо
- Мультифункциональный дисплей (бор-
 товой компьютер)** 248
- Н**
- Навигационная система**
 Меню (бортовой компьютер) 252
- Навигационные указания**
 Бортовой компьютер 252
- Навигационный модуль Garmin® MAP
 PILOT**
 Включение 269
 Обзор 269
- Нагрузка на крышу** 377
- Нагрузка на ось**
 Движение с прицепом 379
 допустимая 366
- Напряжение питания**
 Включение (кнопка пуска / выключе-
 ния двигателя Start/Stop) 154

Наружное освещение			
Уход	315		
Наружное освещение			
см. Свет			
Наружные зеркала заднего вида ...	137, 138, 139		
Автоматическое складывание наруж- ных зеркал заднего вида	140		
Затемнение (автоматическое)	138		
Парковочное положение	139		
Складывание / раскладывание	137		
Управление функцией памяти	99		
Установка	137		
Натуральное дерево (уход)	318		
Натяжители ремней безопасности			
Активирование	25		
Неисправность	322		
Замена колеса	357		
Обзор элементов помощи при аварии	12		
Система удержания пассажиров	25		
Транспортировка автомобиля	337		
Номер двигателя	366		
Номер разрешения на эксплуатацию (ЕС)	366		
Номер разрешения на эксплуатацию ЕС	366		
Номер телефона			
Набор (бортовой компьютер)	254		
Носители информации			
Меню (бортовой компьютер)	253		
Поиск	295		
Носитель информации			
Выбор (бортовой компьютер)	253		
О			
Обзор			
Навигационный модуль Garmin® MAP PILOT	269		
Система обогрева ветрового стекла	147		
Телефонная книга	274		
Устранение запотевания стекол	145		
Облегчение выхода из автомобиля			
Установка	98		
Функционирование / указания	98		
Облегчение посадки			
Установка	98		
Функционирование / указания	98		
Обшивка крыши (уход)	318		
Общий пробег	250		
Индикация	250		
Объем топливного бака			
Восстановитель AdBlue®	373		
Минимальный резерв (топливо)	372		
Топливо	372		
Объемное изображение			
см. Видеокамера с обзором в 360°			
Огнетушитель	322		
Ограничение скорости			
см. Ограничитель скорости			
Ограничение скорости для шин с зим- ним рисунком протектора			
Установка	196		
Ограничение угла подъема (дверь багажного отделения)	71		
Ограничитель скорости	193		
В пассивном режиме	193		
Ввод в память скорости движения	194		
Включение	194		
Выбор	194		
Вызов скорости движения из памяти	194		
Выключение	194		
Постоянная установка	196		
Пределы действия системы	193		
Рычаг	194		
Условия	194		
Установка скорости	194		

Функция	193	Откидное многоместное сиденье		Панель управления под крышей	8
Одометр	250	Пригодные системы удержания детей	51	Совершение вызовов (Mercedes me connect)	279
Одометр см. Общий пробег		Открывание двери багажного отделения ногой	70	Панорамная сдвижная панель крыши см. Сдвижной верхний люк	
Оконная подушка безопасности	30	Отслеживание радиостанций		Паркование	177
Опорная нагрузка	378	Установка	301	Парковочное положение	
Опускание		Охлаждающая жидкость (двигатель)		Автоматическое включение	165
Автомобиль	361	Проверка уровня	310	Включение	165
Опции воспроизведения		Указания	375	Наружное зеркало заднего вида на стороне переднего пассажира – Сохранение с помощью кнопки памяти	139
Выбор	295	Охрана окружающей среды		Наружные зеркала заднего вида	139
Освещение	130	Возврат старых автомобилей	15	Парковочный автопилот	220
Освещение см. Свет		Указания	15	Въезд на место парковки	222
Освещение для ориентировки		Очистка		Въезд с места парковки	223
Включение / выключение	130	см. Уход		Поддержка при маневрировании	231
Освещение комбинации приборов	249	П		Пределы действия системы	220
Освещение приборов	249	Память каналов		Функция	220
Освещение приборов см. Освещение комбинации приборов		Изменение	300	Функция Cross Traffic Alert	231
Ответственность за дефекты		Память сообщений	380	Функция Drive Away Assist	230
Автомобиль	21	Панель из пластмассы (уход)	318	Парковочный автопилот см. Парковочный автопилот с дистанционным управлением	
Отделение для очков	102	Панель приборов	4	Парковочный автопилот с дистанционным управлением	225
		Обзор	4	Пределы действия системы	225
		Панель управления на двери	10		

Функция / указания	225	Переключатели передач		Пневмоподвеска	
Парковочный автопилот с дистанционным управлением (Remote Park-Pilot)		см. Подрулевые переключатели передач		см. Система AIR BODY CONTROL	
Авторизация мобильного телефона	230	Переключатель света		Повреждение шины	
Управление	226	Обзор	123	Замена колеса	357
Парковочный свет	123	Переключение передач	165	Комплект для временного ремонта шин TIREFIT	325
Паспортные данные автомобиля		Рекомендация по переключению передачи	163, 166	Указания	322
База	376	Ручной режим	165	Шины MOExtended	323
Высота автомобиля	376	Перестановка колес	355	Повреждение шины	
Длина автомобиля	376	Перечень быстрых наборов		см. Неисправность	
Масса груза в багажнике	377	Настройка	277	Подача воздуха	141
Нагрузка на крышу	377	Открытие	277	Подголовник	89
Ширина автомобиля	376	Удаление быстрых наборов	277	Сзади (демонтаж / монтаж)	91
Пепельница		Перечень каналов		Сзади (опускание из передней части салона)	91
Передняя часть центральной консоли	116	Открытие	300	Сзади (установка)	91
Пепельницы		Сортировка	300	Спереди (комфортабельный подголовник)	90
Задняя часть салона	117	Перечни вызовов		Спереди (механическая установка)	89
Передача данных в роуминге		Вывод на дисплей перечня быстрых наборов	277	Подрулевые переключатели передач	165
включение / выключение (телефонный модуль)	287	Индикация подробной информации о записи в перечне	277	Подушка безопасности	
Передача заднего хода		Настройка перечня быстрого набора	277	Активирование	25
Включение	164	Обзор	276	Боковая подушка безопасности	30
Передняя панель		Совершение телефонного вызова	277	Коленная подушка безопасности	30
см. Панель приборов		Удаление быстрых наборов	277	Места установки	30
Передняя подушка безопасности	30			Обзор	30
				Оконная подушка безопасности	30

Передняя подушка безопасности	30	Правила загрузки	100	Предупредительная сигнальная и контрольная лампа	
Потенциал защиты	31	Превентивная система защиты водителя и пассажиров	37	 Желтая контрольная лампа неисправности электрического стояночного тормоза	445
Потенциал защиты ограничен	32	Предоставление гарантии	21	 Красная контрольная лампа замыкания электрического стояночного тормоза	445
Подушки безопасности		Предохранение автомобиля от откатывания		 Предупредительная сигнальная лампа ESP® OFF	444
см. Безопасность водителя и пассажиров		см. Функция HOLD		 Предупредительная сигнальная лампа ESP® горит	443
Подъем		Предохранители	340	 Предупредительная сигнальная лампа ESP® мигает	443
Автомобиль	358	Блок предохранителей в багажном отделении	342	 Предупредительная сигнальная лампа бортового диагностирования двигателя	451
Поездка за границу		Блок предохранителей в моторном отсеке	341	 Предупредительная сигнальная лампа минимального резерва топлива	452
Симметричный ближний свет	123	Блок предохранителей в пространстве для ног переднего пассажира	342	 Предупредительная сигнальная лампа охлаждающей жидкости	453
Поиск носителей информации		Блок предохранителей в пространстве для ног переднего пассажира	342		
Пуск	295	Блок предохранителей на панели приборов	342		
Полная масса	366	Перед заменой	340		
Полная нормативная масса	366	Схема расположения предохранителей	340		
Положение движения		Указания	340		
Включение	165	Предупредительная сигнальная / контрольная лампа	439		
Поломка		PASSENGER AIR BAG	35		
Буксировка автомобиля	336	Дисплей комбинации приборов (обзор)	6		
Буксировка для пуска двигателя	339	Обзор	439		
Полоса частот					
Выбор (бортовой компьютер)	253				
Пользование телефоном					
см. Телефонные вызовы					
Поясничная опора					
см. Поясничная опора (4-позиционная)					
Поясничная опора (4-позиционная)	89				

 Предупредительная сигнальная лампа ремня безопасности горит 447	 Предупредительная сигнальная лампа усилителя рулевого управления 450	Проветривание Комфортабельное открывание 74
 Предупредительная сигнальная лампа ремня безопасности мигает 447	 Предупредительная сигнальная лампа электрической неисправности 451	Программы движения 161
 Предупредительная сигнальная лампа сигнализации сближения до минимальной допустимой дистанции 448	Предупредительная сигнальная лампа см. Предупредительная сигнальная / контрольная лампа	Проекционный дисплей Включение / выключение 256 Меню (бортовой компьютер) 255 Управление функцией памяти 99 Установка индикации (бортовой компьютер) 255 Установка положения (бортовой компьютер) 255 Установка яркости (бортовой компьютер) 255 Функция 255
 Предупредительная сигнальная лампа системы ABS 442	Предупредительный световой сигнал 125	Проекционный дисплей см. Меню (бортовой компьютер)
 Предупредительная сигнальная лампа системы контроля давления воздуха в шинах горит 455	Приборы USB Подключение 294	Протектор шин 344
 Предупредительная сигнальная лампа системы контроля давления воздуха в шинах мигает 456	Прикуриватель 117	Противооткатный башмак Место хранения 356
 Предупредительная сигнальная лампа системы удержания пассажиров 446	Приложения "Мерседес-Бенц" Открытие 291	Противооткатный башмак см. Клин
 Предупредительная сигнальная лампа тормозной системы 440, 441	Присадки 373 Восстановитель AdBlue® 372 Моторное масло 373 Топливо 370	Противотуманный свет (расширенный) 127
 Предупредительная сигнальная лампа тягово-сцепного устройства 449	Присадки (моторное масло) см. Присадки	Противоугонная сигнализационная система Защита от кражи 81
	Присадки (топливо) см. Топливо	
	Присадки к смазочным материалам см. Присадки	

Противоугонная сигнализационная система				
см. Защита от кражи				
Пункт ТО				
см. Специализированная мастерская с квалифицированным персоналом				
Пункт ТО Mercedes-Benz				
см. Специализированная мастерская с квалифицированным персоналом				
Пуск двигателя				
см. Автомобиль				
Пуск двигателя с помощью вспомогательной аккумуляторной батареи	331			
Пуск двигателя с помощью вспомогательной аккумуляторной батареи				
см. Вывод для пуска двигателя с помощью вспомогательной аккумуляторной батареи				
Путевая статистика				
Индикация	250			
Меню (бортовой компьютер)	250			
Сброс	251			
Р				
Радарные датчики	181			
Радиоканал				
Выбор (бортовой компьютер)	253			
Радиоприемник				
Delete station (Удаление канала)	300			
Save station (Ввод канала в память)	300			
Включение	299			
Включение / выключение изображения памяти каналов	300			
Включение / выключение сообщения службы дорожной информации	301			
Вызов перечня каналов	300			
Индикация информации	302			
Индикация исполнителя и названия	301			
Индикация радиотекста	302			
Меню (бортовой компьютер)	253			
Обзор	299			
Обработка памяти каналов	300			
Перемещение канала	300			
Поиск канала	299			
Сортировка перечня каналов	300			
Тегирование музыкальных произведений	301			
Установка канала	299			
Установка отслеживания радиостанций	301			
Установка полосы частот	299			
Фиксирование частоты	301			
Радиостанции	364			
Мощность передатчика (максимальная)	365			
			Указания по монтажу	364
			Частоты	365
			Радиотелефон	
			см. Мобильный телефон	
			Радиочастотные передатчики	
			см. Радиостанции	
			Разгон	
			см. Режим движения "кик-даун"	
			Разъем диагностирования	20
			Распознавание усталости	
			см. Система ATTENTION ASSIST	
			Распределение воздуха	141
			Распределение тормозных сил	
			Система EBD (электронная система распределения тормозных сил)	186
			Расход топлива	
			Бортовой компьютер	250
			Расход электроэнергии	
			Ключ	58
			Регистрация	
			Автомобиль	21
			Регистрация данных	
			Автомобиль	22
			Регулировка угла наклона фар	124

Система адаптации фар дальнего света с расширенными функциями	128	Сенсорная панель		Сигнальный жилет	321
Система освещения Intelligent Light System	126	Включение / выключение	259	Сиденье	85, 102
Система освещения для движения по автостраде	127	Выберите язык ввода	260	4-позиционная поясничная опора	89
Стояночный свет	123	Выбор канала и музыкального произведения	260	Блокировка спинки сиденья (в задней части салона)	105
Угол наклона фар	124	Голосовой вывод функции распознавания рукописного текста	260	Возможности установки	10
Указатель поворота	125	Управление	260	Откидывание вперед спинки сиденья (в задней части салона)	102
Установка ближнего света	130	Сервисное обслуживание клиентов		Откидывание назад спинки сиденья (в задней части салона)	104
Установка освещения приборов	249	см. Система ASSYST PLUS		Правильное положение сиденья водителя	84
Свет для движения при плохой погоде	128	Серосодержание	369	Управление функцией памяти	99
Свет фар		Сертификат соответствия		Установка (механическая и электрическая)	85
см. Автоматический режим управления светом фар		Автомобильный домкрат	19	Установка наклона спинки (в задней части салона)	105
Светодиодные фары MULTIBEAM LED		Комплект для временного ремонта шин TIREFIT	19	Установка положения (пакет комфортабельных сидений)	87
см. Система освещения Intelligent Light System		Конструкционные элементы системы радиосвязи автомобиля	18	Установка положения (электрическое)	88
Светодиодный свет		Электромагнитная совместимость	18	Сиденье	
см. Система освещения Intelligent Light System		Сигнализатор ремня безопасности		см. Подголовник	
Сдвижной верхний люк	77	см. Ремень безопасности		см. Складное многоместное сиденье	
Автоматические функции	79	Сигнализатор степени усталости водителя		Сиденье водителя	
Закрывание	77	см. Система ATTENTION ASSIST		см. Сиденье	
Закрывание при дожде	79	Сигнализация падения давления воздуха в шинах			
Закрывание при помощи ключа	75	Повторное активирование	352		
Открывание	77	Функция	351		
Открывание при помощи ключа	74				
Проблема	80				

Сиденье переднего пассажира					
Установка положения с сиденья водителя	88				
Сиденье переднего пассажира					
см. Сиденье					
Система ABS (антиблокировочная система)	182	Система BlueTEC			
Система AIR BODY CONTROL	207	см. Восстановитель AdBlue®			
Установка	209	Система DISTRONIC			
Ходовая часть	207	см. Автопилот поддержания дистанции DISTRONIC			
Система AIRPANEL (уход)	315	Система DRIVE PILOT	202		
Система ASSYST PLUS	304	Функция	202		
Время простоя с отсоединенной аккумуляторной батареей	305	Система DYNAMIC BODY CONTROL			
Вызов на дисплей срока проведения ТО	304	Ходовая часть	207		
Особые меры по техобслуживанию	304	Система EBD (электронная система распределения тормозных сил)			
Регулярные работы по ТО	304	Функция / указания	186		
Функция / указания	304	Система EDW (противоугонная сигнализационная система)			
Система ATTENTION ASSIST	231	Выключение сигнализации	82		
Пределы действия системы	231	Функция	81		
Функционирование	231	Система EDW (противоугонная сигнализационная система)			
Система ATTENTION ASSIST	233	см. Защита от кражи			
Включение / выключение	233	Система ESC (Electronic Stability Control)			
Система BAS (система экстренного торможения)	182	см. Система ESP® (электронная система стабилизации движения)			
		Система ESP® (электронная система стабилизации движения)	182		
		Включение / выключение	186		
				Система стабилизации при боковом ветре	186
				Функция / указания	182
				Электронная система стабилизации прицепа	186
				Система KEYLESS-GO	
				Блокировка автомобиля	63
				Проблема	64
				Разблокировка автомобиля	63
				Установка разблокировки	58
				Система PRE-SAFE® (система превентивной защиты водителя и пассажиров)	
				Отмена принятых системой мер	38
				Система PRE-SAFE® Sound	37
				Функция	37
				Система PRE-SAFE® (система превентивной защиты водителя и пассажиров)	
				см. Безопасность водителя и пассажиров	
				см. Превентивная система защиты водителя и пассажиров	
				см. Система превентивной защиты водителя и пассажиров	
				Система PRE-SAFE® Impuls (боковая поддержка)	
				Активирование	25
				Функция	38

Система PRE-SAFE® Impuls (боковая поддержка)					
см. Безопасность водителя и пассажиров					
см. Система превентивной защиты водителя и пассажиров					
Система PRE-SAFE® PLUS (система превентивной защиты водителя и пассажиров с расширенными функциями)					
Отмена принятых системой мер	38				
Функция	38				
Система PRE-SAFE® PLUS (система превентивной защиты водителя и пассажиров с расширенными функциями)					
см. Безопасность водителя и пассажиров					
см. Система превентивной защиты водителя и пассажиров					
Система TEMPOMAT	193				
Пределы действия системы	193				
Функция	193				
Система аварийной световой сигнализации	126				
Система автоматического отключения подушки безопасности переднего пассажира					
см. Система отключения подушки безопасности переднего пассажира					
Система адаптации фар дальнего света с расширенными функциями					
Включение / выключение	129				
Функция	128				
Система ароматизации	146				
Включение / выключение	146				
Установка / вынимание флакона	146				
Установка интенсивности запаха	146				
Система ароматизации					
см. Система ароматизации					
Система вентиляции					
см. Система кондиционирования воздуха					
Система вентиляции сидений					
Включение / выключение	92				
Система вызова помощи "Мерседес-Бенц"	282				
Автоматический вызов экстренной помощи	282				
Вызов экстренной помощи вручную	283				
Обзор	282				
Передаваемые данные	284				
Тестовый режим ERA-GLONASS включить/выключить	284				
Указания	282				
Система вызова экстренной помощи					
см. Система вызова помощи "Мерседес-Бенц"					
Система коммуникации ближнего поля NFC					
Пуск двигателя (мобильный телефон)	155				
Система комфортной парковки PARKTRONIC					
Включение	212				
Выключение	212				
Система кондиционирования воздуха	141				
Автоматическая регулировка	143				
Вентиляционный дефлектор в вещевом ящике	153				
Включение / выключение	143				
Включение / выключение системы обогрева заднего стекла	141				
Включение / выключение функции А/С (мультимедийная система)	143				
Включение / выключение функции А/С (панель управления)	143				
Включение / выключение функции синхронизации (мультимедийная система)	145				
Включение / выключение функции синхронизации (панель управления)	144				
Задние вентиляционные дефлекторы	152				
Ионизация воздуха	145				
Обзор мультимедийной системы	142				
Оттаивание ветрового стекла	141				

Панель управления в задней части салона	141	Система кондиционирования воздуха см. Система кондиционирования воздуха	Система обеспечения безопасности движения	181
Панель управления системы ТЕРМАТИК	141	Система контроля "слепых" зон	Адаптивный сигнал торможения	192
Панель управления системы ТЕРМОТРОНИК	141	Включение / выключение	Активная система экстренного торможения	187
Положения распределения воздуха	144	Пределы действия системы	Обзор	181
Режим использования остаточного тепла двигателя	145	Функция / указания	Ответственность	181
Режим рециркуляции воздуха	145	Система контроля "слепых" зон см. Активная система контроля "слепых" зон	Радарные датчики	181
Система ароматизации	146	Система контроля внимательности см. Система ATTENTION ASSIST	Система ABS (антиблокировочная система)	182
Система обогрева ветрового стекла	147	Система контроля внимательности водителя см. Система ATTENTION ASSIST	Система BAS (система экстренного торможения)	182
Система отопления / вентиляция независимого действия	147	Система контроля давления воздуха в шинах Контроль давления воздуха в шинах	Система EBD (электронная система распределения тормозных сил)	186
Указание	141	Повторное включение	Система стабилизации при боковом ветре ESP® (электронная система стабилизации движения)	186
Установка / вынимание флакона (система ароматизации воздуха)	146	Технические характеристики	Электронная система стабилизации прицепа ESP®	186
Установка вентиляционных дефлекторов	152	Функция	Система обеспечения безопасности движения см. Система ESP® (электронная система стабилизации движения)	
Установка вида режима кондиционирования	144	Система крепления детского кресла ISOFIX Монтаж		
Установка подачи воздуха	141	Подходящие сиденья для крепления	Система облегчения парковки см. Парковочный автопилот	
Установка распределения воздуха	141	Указания		
Установка температуры	141			
Устранение запотевания стекол	145			
Функция выбора режима кондиционирования	144			

Система облегчения парковки "ПАРКТРОНИК"	210	Дополнительная подсветка поворотов	127	Индикация на дисплее (устройство дистанционного управления)	150
Пределы действия системы	210	Обзор	126	Проблемы (дистанционное управление) ...	151
Функция	210	Противотуманный свет (расширенный) ...	127	Установка (с помощью дистанционного управления)	149
Функция боковой защиты кузова	211	Свет для движения при плохой погоде	128	Установка (с помощью мультимедийной системы)	149
Система облегчения парковки PARKTRONIC		Система адаптации фар дальнего света с расширенными функциями	128		
Установка предупредительных звуковых сигналов	213	Система освещения для движения по автостраде	127	Система охлаждения	
Система облегчения трогания с места		Система отключения подушки безопасности переднего пассажира	33	см. Система кондиционирования воздуха	
см. Система облегчения трогания с места на подъеме		Индикация состояния	35	Система поддержания установленной дистанции "ДИСТРОНИК"	
Система облегчения трогания с места на подъеме	205	Контрольная лампа PASSENGER AIR BAG ...	35	Ввод в память скорости движения	199
Система обогрева ветрового стекла	147	При занятом сиденье переднего пассажира учитывайте следующее:	33	Включение	199
Система обогрева ветрового стекла		Самодиагностирование системы	35	Выбор	199
см. Система обогрева ветрового стекла		Система отключения подушки безопасности переднего пассажира		Вызов скорости движения из памяти	199
Система обогрева заднего стекла	141	см. Безопасность водителя и пассажиров		Выключение	199
Система обогрева рулевого колеса		Система отопления		Рычаг	199
Включение / выключение	97	см. Система кондиционирования воздуха		Условия включения	199
Система обогрева сидений		Система отопления / вентиляция независимого действия		Установка скорости	199
Включение / выключение	91	Включение / выключение (с помощью панели управления)	147	Система превентивной защиты водителя и пассажиров	37, 38
Система освещения Intelligent Light System	126			Система предупреждения от грядущей усталости	
Включение / выключение	128			см. Система ATTENTION ASSIST	
Внутригородской свет "Citylicht"	128				

Система регулирования динамики движения

см. Система ESP® (электронная система стабилизации движения)

Система регулирования дистанции до движущегося впереди автомобиля

см. Автопилот поддержания дистанции DISTRONIC

Система регулирования дорожного просвета

см. Система AIR BODY CONTROL

Система стабилизации при боковом ветре

Функция / указания 186

Система тревожной сигнализации

см. Защита от кражи

Система удержания пассажиров

Дети 39
 Неисправность 25
 Потенциал защиты 24
 Потенциал защиты ограничен 24
 Предупредительная сигнальная лампа 25
 Самодиагностирование системы 25
 Функционирование при аварии 25
 Эксплуатационная готовность 25

Система удержания пассажиров

см. Безопасность водителя и пассажиров

Система удержания полосы движения

см. Активная система удержания полосы движения

Система управления 247**Система управления автомобилем**

Система DYNAMIC BODY CONTROL 207

Система управления автомобилем

см. Автопилот поддержания дистанции DISTRONIC

см. Автопилот рулевого управления

см. Активная система контроля "слепых" зон

см. Активная система удержания полосы движения

см. Видеокамера заднего хода

см. Видеокамера с обзором в 360°

см. Ограничитель скорости

см. Парковочный автопилот

см. Парковочный автопилот с дистанционным управлением

см. Система AIR BODY CONTROL

см. Система ATTENTION ASSIST

см. Система DRIVE PILOT

см. Система TEMPOMAT

см. Система контроля "слепых" зон

см. Система обеспечения безопасности движения

см. Система облегчения паркования "ПАРКТРОНИК"

см. Функция HOLD

Система экстренного торможения

см. Система BAS (система экстренного торможения)

Системы безопасности

см. Система обеспечения безопасности движения

Складное многоместное сиденье 93

Демонтаж и монтаж подушки сиденья 94

Откидывание назад 95

Раскладывание 93

Указания 93

Служба помощи при поломках в пути

см. Вызовы сервисной службы

Смартфон

см. Телефон

Солнцезащитная шторка

Боковые стекла 72

Солнцезащитная шторка

см. Шторка





























Солнцезащитный козырек







Управление 140

















Сообщение (мультифункциональный дисплей)

см. Сообщение на дисплее

Сообщение на дисплее	380	 Intelligent Light System не действует	436	Автопилот рулевого управления временно недоступен См."Руководство"	405
Вызов (бортовой компьютер)	380	PRE-SAFE Impulse при боковом ударе не действует См."Руководство"	391	Автопилот рулевого управления не действует	405
Указания	380	PRE-SAFE не действует См."Руководство"	391	Актив.сигнал.перестр. при движении с прицепом недоступна См."Руководство"	407
Сообщение о неисправности		TEMPOMAT выключен	406	Активирована постоянная передача N	
см. Сообщение на дисплее		TEMPOMAT и ограничитель скорости не действуют	406	Опасность откатывания автомобиля	427
Сообщение службы дорожной информации		TEMPOMAT не действует	407	Активн.сист.торможения Функционирование временно ограничено	
Включение / выключение	301	 А/м готов к эксплуат. Перед выходом из а/м выключите зажигание ...	428	См."Руководство"	391
Сообщения	277	 Автомобиль поднимается Ждите! ...	398	Активн.сист.торможения Функционирование ограничено См."Руководство"	391
Включение / выключение передачи (телефонный модуль)	287	 Автомобиль поднимается	398	Активн.система сигнал.перестроен. врем.недоступна См."Руководство"	404
Просмотр	278	Автопилот поддержания дистанции временно недоступен См."Руководство"	405	Активн.система сигнал.перестроен. не действует	404
Совершение телефонного вызова	278	Автопилот поддержания дистанции не действует	405	Активн.система удержания полосы движения не действует	402
Указания	277	Автопилот поддержания дистанции снова доступен	404	Активная система удерж.пол.движения в наст.вр.недоступна См."Руководство" ...	402
Установки	278				
Сообщения на дисплее					
	408, 434				
	435				
	434				
	406				
 Attention Assist не действует	398				
 Attention Assist: Сделайте перерыв!	398				
	406				

Активная система удержания полосы движ. Вид камеры ограничен См."Руководство"	403	Движение задним ходом невозможно Обрат-ся в пункт ТО!	428	 Замер уровня моторного масла невозможен	413
Активный капот Неисправность См."Руководство"	433	Для пуска двигателя выжмите педаль сцепления	429	 Ключ не распознан (сообщение белого цвета)	423
 Ближний свет слева (пример)	436	Для снятия с перед. Р или N нажмите на педаль тормоза и включите двигатель	427	 Ключ не распознан (сообщение красного цвета)	424
 Включите наружное освещение	437	Для снятия с передачи Р нажмите на педаль тормоза	426	 Колесные датчики отсутствуют	421
 Включить двигатель См."Руководство"	415	 Долейте жидкость стеклоомывателя	435	 Компрессор охлаждается	401
 Внимание Дефект шины	420	Долейте охлад.жидкость См."Руководство"	408	Кондиционер Неисправность См."Руководство"	429
 врем.нет доступа См."Руководство"	381	 Долить AdBlue Пуск невозможен через XXX km	415	Коробка передач Неисправность СТОП!	428
 врем.нет доступа См."Руководство"	383	 Долить AdBlue Пуск невозможен	414	 не действует См."Руководство"	384
 выключена	404	 Долить AdBlue См."Руководство"	413	 не действует	395
 Выключите свет!	437	 Замените воздушный фильтр	415	 не действуют См."Руководство"	382
Давление воздуха в шинах Проверьте шины!	417	 Замените ключ См."Руководство"	423	 не действуют См."Руководство"	385
 Давление мотор.масла Остановить а/м Выключить двигатель	413	 Замените ключ	422	Не переключая передачи, обратитесь в пункт ТО!	427
Двигаться медленнее	401	 Замените элементы питания ключа	423	Не превыш. 35 km/h	401
 Двигаться медленнее	400			 Неисправность системы удерж.пасс. Обрат-ся в пункт ТО!	393
				 Неисправность См."Руководство" ...	437

 Неисправность См."Руководство" ... 399	Парковочный автопилот и PARKTRONIC	 При заправке на АЗС долить 1 л
Немедленно тормозите! 389	не действуют См."Руководство" 407	моторного масла 412
Обеспечьте доступ свеж.воздуха в салон! Кондиционер неисправ. Обратитесь в пункт ТО! 431	Парковочный автопилот Паркование прервано (пример) 404	 При заправке проверьте уровень моторного масла 411
Ограничение скорости (зимние шины) XXX km/h 406	Парковочный автопилот Поддержка при маневрировании огранич. См."Руководство" 407	 Проверить AdBlue См."Руководство" 414
Ограничитель скорости в пассивном режиме 405	Перегрев сцепления! Избегайте трогания с места в течение XX:XX минут 429	 Проверьте крепление тяг.-сцеп.устр-ва 426
Ограничитель скорости не действует 406	Перегрев шин 421	 Проверьте уровень тормозной жидкости 390
 Окон.подуш.безоп. слева неисправна Обрат-ся в пункт ТО! (пример) 395	Перегрев шин Снизить скорость 422	 Проверьте шины! 419
Опасность откатывания а/м Дверь водит.открыта, АКП не в положен.Р 427	 Перед пуском повернуть руль 430	 Прочистить топливный фильтр 416
Остановите а/м Оставьте двигатель.включ. Ждите КП охлаждается 428	Передача Р только при остановленном автомобиле 427	 Пуск невозможен через XXX km 414
 Остановите а/м Оставьте двигатель включенным 410	Подушка безоп. передн.пассажира включена См."Руководство" 397	 Пуск невозможен 415
 Отрегулируйте давление воздуха в шинах 418	Подушка безоп. передн.пассажира выключена См."Руководство" 396	Радарные датчики загрязнены См."Руководство" 392
 Охлажд.жидкость СТОП! Выключ.двигатель! 409	 Положите ключ в специально выделенный отсек См."Руководство" 424	 Резерв топлива 414
	 Превышена максимально допустимая скорость 406	Резервная АКБ Неисправность 428
		 Рул.управлен.неисправно Двигайтесь осторожно! Обратитесь в пункт ТО! 431

 Рул.управлен.неисправно Немедленно остановитесь См."Руководство" 432	Сист.контроля давления воздуха в шинах врем.не доступна 420	 Тягово-сцепное устройство откидывается 425
 Рул.управлен.неисправно Повышен.затрата усилий См."Руководство" 432	Сист.контроля давления воздуха в шинах не действует 421	 Уровень мот.масла СТОП! Выключ.двигатель! 411
 Рулевое управление неисправно См."Руководство" 430	Система адаптации фар дальнего света с расшир.функциями не действует 438	 Функция автоматич. включения фар не действует 437
Сигнализ.перестр. при движении с прицепом недоступна См."Руководство" 407	 Система адаптивного освещен.поворотов не действует 436	Специализированная мастерская 21
Сигнализация перестроения врем.недоступна См."Руководство" 403	 См."Руководство" 409	Специализированная мастерская с квалифицированным персоналом 21
Сигнализация перестроения не действует 404	 Снизить уровень моторного масла .. 412	Спидометр цифровой 250
Сист.адапт.фар дальнего света с расширен.функц. Вид камеры ограничен См."Руководство" 438	 Спереди слева Неисправность Обрат-ся в пункт ТО! (пример) 394	Способность сохранения эксплуатационных свойств при повреждении Шины MOExtended 323
Сист.адаптации фар дал.света с расш.ф. в наст.вр.недоступна См."Руководство" 438	 Спинка сиденья сзади слева не зафиксирована (пример) 435	Станция ТО см. Специализированная мастерская с квалифицированным персоналом
Сист.контроля давления в шинах не действует Отсутст.колес.датч. 421	 СТОП! Слишком низкий клиренс! ... 400	Стекла 73
	 СТОП! См."Руководство" 410	Закрывание 73
	 Стояночный тормоз Для отпущения включить зажигание 385	Открывание 73
	 Стояночный тормоз Отпустить! 386	Стекла (уход) 315
	 Стояночный тормоз См."Руководство" 387	Стекломоющее средство 376
		Указания 376

Стеклоомыватель	
заливка	311
Стеклоочиститель	
Включение / выключение	133
Замена щеток стеклоочистителей	134
Стеклоочиститель заднего стекла	
Включение / выключение	134
Стеклоподъемник	73
Стояночный свет	123
Стояночный тормоз	
см. Электрический стояночный тормоз	
Сумка для лыж / сноубордов	106
Суточный пробег	
Индикация	250
Сброс	251
Суточный пробег	
см. Одометр	
см. Счетчик суточного пробега	
Счетчик суточного пробега	250

Т

Таблица давления воздуха в шинах	346
---	-----

Телефон	270
Авторизация мобильного телефона (парковочный автопилот с дистанционным управлением)	230
Активация функций во время телефонного соединения	273
Беспроводная зарядка (мобильный телефон)	121
Блокировка автомобиля (при помощи мобильного телефона)	62
Входящий телефонный вызов во время телефонного соединения	274
Громкость приема и передачи	272
Меню (бортовой компьютер)	254
Обзор меню телефона	270
Отключение мобильного телефона	271
Пользование телефоном	273
Пуск двигателя (мобильный телефон)	155
Разблокировка автомобиля (при помощи мобильного телефона)	62
Смена мобильного телефона	271
Телефонное соединение с несколькими абонентами	274
Указания	270

Телефон

см. Мобильный телефон

Телефонная книга	
Загрузка контактных данных мобильного телефона	275
Импорт записей контактных данных	276
Индикация и сортировка	275
Обзор	274
Поиск записи контактных данных	275
Сохранение записи контактных данных ..	275
Удаление записи контактных данных	276
Телефонные вызовы	273
Активация функций во время телефонного соединения	273
Входящий телефонный вызов во время телефонного соединения	274
Окончание телефонного соединения	273
Отклонение вызова	273
при помощи панели управления под крышей (Mercedes me connect)	279
Прием вызова	273
Совершение вызова	273
Телефонное соединение с несколькими абонентами	274
Телефонный модуль	
Активация и подключение	285
Включение / выключение передачи SMS-сообщений	287
Включение / выключение передачи данных в роуминге	287

Включение / выключение функции ограничения операторов сети	287	Условия	194	Качество (дизельное топливо)	371
Включение / выключение функции передачи номера телефона	287	Установка скорости	194	Низкая температура наружного воздуха ...	371
Восстановление заводских установок	289	Тестовый режим ERA-GLONASS		Объем топливного бака	372
Вставка / извлечение SIM-карты	285	включить/выключить	284	Присадки	370
Зарядка мобильного телефона	289	Технические характеристики	364	Расход	372
Монтаж / демонтаж	285	Заводская табличка автомобиля	366	Резерв топлива	372
Передача телефонной книги	287	Информация	364	Серосодержание	369
Разъединение связи	288	Масса буксируемого груза (эксплуатация с прицепом)	378	Тормозная жидкость	
Режим модема для передачи данных	287	Нагрузка на ось (эксплуатация с прицепом)	379	Указания	374
Смена мобильного телефона	286	Опорная нагрузка	378	Тормозная система	
Сохранение PIN-кода SIM-карты	287	Система контроля давления воздуха в шинах	349	Адаптивный сигнал торможения	192
Удаление перечней вызовов	288	Указания (тягово-сцепное устройство)	378	Новые / замененные тормозные колодки / тормозные диски	157
Указания по приему SMS-сообщений	288	Техобслуживание		Ограниченная эффективность торможения (обработанные солью дороги)	157
Установка тона звонка	287	Меню (бортовой компьютер)	249	Система ABS (антиблокировочная система)	182
Установка яркости	287	Техобслуживание		Система BAS (система экстренного торможения)	182
Установки	287	см. Система ASSYST PLUS		Система EBD (электронная система распределения тормозных сил)	186
Установление соединения с мобильным телефоном	286	Техобслуживание автомобиля		Указания по вождению	157
Температура	141	см. Система ASSYST PLUS		Указания по обкатке	157
ТЕМПОНАТ		Топливо	370	Функция HOLD	205
Ввод в память скорости движения	194	E10	369	Тормозная система	
Включение	194	Бензин	369	см. Активная система экстренного торможения	
Выбор	194	Дизельное топливо	371		
Вызов скорости движения из памяти	194	Заправка топливом	167		
Выключение	194	Качество (бензин)	369		
Рычаг	194				

Транспортировка				
Автомобиль	337			
Тревожная сигнализация				
см. Экстренная тревожная сигнализация				
Тягово-сцепное устройство				
Гнездо электропитания	239			
Крепление для велосипедов	243			
Масса буксируемого груза	378			
Нагрузка на ось	379			
Общие указания	378			
Опорная нагрузка	378			
Откидывание шаровой головки в рабочее положение / возвращение в нерабочее положение	239			
Указания	239			
Уход	315			
У				
Указания по вождению				
Общие указания по управлению автомобилем	157			
Поездка за границу (симметричный ближний свет)	123			
Указания по обкатке	157			
Указания по обкатке	157			
Указатель поворота	125			
Включение / выключение	125			
		Замена лампы (вперед)	132	
		Указатель поворота		
		см. Указатель поворота		
		Универсальный держатель смартфона		
		Вставьте мобильный телефон	272	
		Демонтаж	273	
		Использование	272	
		Монтаж	272	
		Настройка регулятора наклона	272	
		отрегулировать	272	
		Функции	272	
		Усилитель тормозного привода		
		см. Система BAS (система экстренного торможения)		
		Установка баланса / фейдера		
		Акустическая система пространственного звучания Burmester®	303	
		Установка единицы измерения дистанции и температуры	267	
		Установка летнего времени	265	
		Установка оптимизации звучания		
		Акустическая система пространственного звучания Burmester®	303	
		Установка разблокировки	58	
		Установка скорости		
		см. Система TEMPOMAT		
		Установка формата даты	266	
		Установки		
		Сообщения	278	
		Установки звучания	302	
		Вызов меню звучания	302	
		Информация	302	
		Установка баланса / микшера	302	
		Установка высоких, средних и низких частот	302	
		Установки системы		
		Автоматическое регулирование громкости	267	
		Указания по выбору языка	267	
		Установка единицы измерения дистанции и температуры	267	
		Функция сброса (мультимедийная система)	268	
		Язык сообщений	267	
		Установки системы		
		см. Мультимедийная система		
		Устройство дистанционного открывания ворот гаража		
		Номера допуска к радиосвязи	177	
		Осуществление синхронизации перемноженного кода	175	

Открытие или закрытие ворот гаража	176	Матовое лакокрасочное покрытие	314	Функция Bluetooth®	
Программирование кнопок	174	Наружное освещение	315	Включение / выключение	266
Сброс памяти	177	Натуральное дерево / декоративные элементы	318	Установки	266
Устранение проблем	176	Обивка сиденья	318	Функция Cross Traffic Alert	231
Устройство защиты от буксировки		Обшивка потолка	318	Функция Drive Away Assist	230
Включение / выключение	83	Пластмассовая панель	318	Функция HANDS-FREE ACCESS	70
Функция	82	Ремень безопасности	318	Функция HANDS-FREE ACCESS	
Устройство защиты салона		Ручная мойка	313	см. Открытие двери багажного отделения ногой	
Включение / выключение	83	Система AIRPANEL	315	Функция HOLD	205
Функция	83	Стекла	315	Включение / выключение	205
Устройство обеспечения пассивной безопасности детей		Тягово-сцепное устройство	315	Функция / указания	205
Боковые стекла в задней части салона	56	Щетки стеклоочистителей	315	Функция боковой защиты кузова	211
Задняя дверь	54			Функция памяти	
Уход	318	Ф		Наружные зеркала заднего вида –	
Автоматическая моечная установка	312	Фирменные детали	16	Вызов сохраненного положения	99
Видеокамера заднего хода / видеокамера с обзором в 360°	315	Флакон		Наружные зеркала заднего вида –	
Водоструйный моющий аппарат высокого давления	312	Установка / вынимание	146	Сохранение установок	99
Выпускные трубы	315	Флакон для ароматизатора		Проекционный дисплей – Вызов сохраненного положения	99
Датчики	315	см. Система ароматизации		Проекционный дисплей – Сохранение установок	99
Дисплей	318	Функциональное сиденье		Рулевое колесо – Вызов сохраненного положения	99
Коврик	318	см. Панель управления на двери		Рулевое колесо – Сохранение установок ...	99
Колеса / колесные диски	315	Функция А/С			
Лакокрасочное покрытие	314	Включение / выключение (мультимедийная система)	143		
		Включение / выключение (панель управления)	143		

Сиденье – Вызов сохраненного положения	99
Сиденье – Сохранение установок	99
Управление	99
Функция помощи при парковке	
см. Парковочный автопилот с дистанционным управлением	
см. Система облегчения паркования "ПАРКТРОНИК"	
Функция пуска / выключения двигателя	
см. Функция пуска / выключения двигателя ECO	
Функция пуска / выключения двигателя ECO	159, 160
Автоматический пуск двигателя	159
Автоматическое выключение двигателя ..	159
Выключение / включение	160
Принцип работы	159
Функция сброса (мультимедийная система)	268
Функция синхронизации	
Включение / выключение (мультимедийная система)	145
Включение / выключение (панель управления)	144

Функция увеличения объема багажника

см. Сиденье

Х**Ходовая часть**

Система DYNAMIC BODY CONTROL	207
Установка дорожного просвета автомобиля	209
Характеристика жесткости амортизаторов	207

Ходовая часть

см. Система AIR BODY CONTROL

Ходовые качества (необычные)	344
---	-----

Холостой ход

Включение	164
-----------------	-----

Ц

Цепи противоскольжения	345
-------------------------------------	-----

Цепи противоскольжения

см. Цепи противоскольжения

Цифровой спидометр	250
---------------------------------	-----

Ч**Частоты**

Мобильный телефон	365
-------------------------	-----

Радиостанция	365
Чехол сиденья (уход)	318

Ш**Шаровая головка**

откидывание в рабочее положение / возвращение в нерабочее положение	239
---	-----

Шины

Выбор	352
Давление воздуха в шинах (указания)	345
Замена	352, 357
Замена колпаков колес	357
Комплект для временного ремонта шин TIREFIT	325
Монтаж	360
Необычные ходовые качества	344
Повреждение шины	322
Повторное включение сигнализации падения давления воздуха в шинах	352
Повторное включение системы контроля давления воздуха в шинах	348
Проверка	344
Проверка давления воздуха в шинах (система контроля давления воздуха в шинах)	348
Сигнализация падения давления воздуха в шинах (функция)	351

Система контроля давления воздуха в шинах (функция)	347	Сертификат соответствия (автомобильный домкрат)	19	Электрические предохранители см. Предохранители
Снятие	360	Сертификат соответствия (использующие радиосвязь компоненты систем автомобиля)	18	Электрический стояночный тормоз 177, 178, 179, 180
Таблица давления воздуха в шинах	346	Сертификат соответствия (комплект для временного ремонта шин TIREFIT)	19	Автоматическое задействование
Указания по монтажу	352	Сертификат соответствия (электромагнитная совместимость)	18	Автоматическое отпусkanie
Хранение	356	Эксплуатационные материалы		Ручное задействование или отпусkanie ...
Цепи противоскольжения	345	Восстановитель AdBlue®	372	Совершение экстренного торможения
Шины MOExtended	323	Моторное масло	373	Электрический стояночный тормоз см. Паркование
Шумообразование	344	Охлаждающая жидкость (двигатель)	375	Электромагнитная совместимость Сертификат соответствия
Шины MOExtended	323	Присадки (топливо)	370 18
Шторка	72	Стекломоющее средство	376	Электронная система стабилизации движения см. Система ESP® (электронная система стабилизации движения)
Шторка багажного отделения		Топливо (бензин)	369	Электронная система стабилизации прицепа Функция / указания
Разматывание / сматывание	107	Топливо (дизельное топливо)	371 186
Указания	106	Тормозная жидкость	374	Электронное "Руководство по эксплуатации"
Шум		Указания	368 14
Колеса и шины	344	Эксплуатация в зимний период		Электронное оборудование
		Цепи противоскольжения	345 364
		Экстренная тревожная сигнализация	58	Электронное оборудование автомобиля
		Активирование / деактивирование	58	Радиостанции
		Экстренное торможение	180	Указания
		Экстренный случай		Электронное оборудование двигателя
		Огнетушитель	322 364
			 364
			 364

Щ

Щетки стеклоочистителей

Замена	134
Уход	315

Э

Эксплуатационная надежность

Информация	17
------------------	----

Электронное оборудование автомобиля

см. Технические характеристики

см. Электронное оборудование

Электронное оборудование двигателя

Указания 364

Электронные письма

см. Сообщения

Я**Язык сообщений**

Указания 267

Установка 267

Выходные данные

Интернет

Дальнейшую информацию об автомобилях "Мерседес-Бенц" и о концерне Daimler AG Вы найдете в Интернете на странице:

<http://www.mercedes-benz.com>

<http://www.daimler.com>

Редакция

Все вопросы и предложения, касающиеся настоящего руководства по эксплуатации, просим направлять в Техническую редакцию по адресу:

Daimler AG, HPC: CAC, Customer Service, 70546
Stuttgart, Deutschland

©"Даймлер АГ": перепечатка, перевод и тиражирование, в том числе выдержками, без письменного согласия "Даймлер АГ" не разрешаются.

Изготовитель автомобиля

Daimler AG

Mercedesstraße 137

70327 Stuttgart

Deutschland



В электронном виде в автомобиле

Вы можете просматривать материалы "Руководства по эксплуатации" непосредственно в мультимедийной системе Вашего автомобиля (Пункт меню "Автомобиль"). Начните с функции быстрого входа, ознакомьтесь с особенностями Вашего автомобиля или углубите Ваши знания с помощью полезных советов.



Папка с документами на автомобиль в автомобиле

Здесь Вы найдете всю информацию об управлении, сервисных услугах и гарантии на Ваш автомобиль в печатной форме.



В электронном виде в Интернете

Вы можете получить доступ к "Руководству по эксплуатации" на Вашей домашней странице "Мерседес-Бенц".



В электронном виде, в виде приложения

Приложение "Mercedes-Benz Guides" доступно бесплатно в распространенных магазинах приложений.



2135843704Z122

Заказ № P213 0463 22 Изделие № 213 584 37 04 Z122
Выпуск NA 2016-09d



Apple® iOS



Android™