



# EQE

Руководство по эксплуатации +

Mercedes-Benz



**Предупреждение о подушке безопасности  
переднего пассажира**



**⚠ ВНИМАНИЕ** Опасность травмирования или опасность для жизни при активированной подушке безопасности переднего пассажира

Если подушка безопасности переднего пассажира активирована, то в случае аварии она может задеть ребенка на сиденье переднего пассажира.

▶ НИ В КОЕМ СЛУЧАЕ не используйте обращенное назад устройство удержания детей на сиденье с АКТИВИРОВАННОЙ ФРОНТАЛЬНОЙ ПОДУШКОЙ БЕЗОПАСНОСТИ. Это может привести к НАНЕСЕНИЮ

РЕБЕНКУ СЕРЬЕЗНЫХ ТЕЛЕСНЫХ ПОВРЕЖДЕНИЙ или ЕГО ГИБЕЛИ.

Учитывайте информацию, приведенную в главе «Дети в автомобиле».

## Добро пожаловать в мир Mercedes-Benz!

Внимательно прочтите настоящее руководство по эксплуатации, а перед первой поездкой ознакомьтесь со своим автомобилем Mercedes-Benz. Для обеспечения своей безопасности и увеличения срока службы автомобиля соблюдайте указания и предупреждения, приведенные в настоящем руководстве по эксплуатации. Несоблюдение указаний и предупреждений может привести к повреждению автомобиля и травмированию людей.

Комплектация или товарное наименование Вашего автомобиля могут варьироваться и зависеть от следующих факторов:

- модель
- заказ
- исполнение для страны назначения
- доступность

Поэтому в некоторых случаях описание и изображения могут отличаться от Вашего автомобиля.

На иллюстрациях настоящего руководства по эксплуатации изображен автомобиль с левым расположением рулевого управления. В автомобилях с правым расположением рулевого управления расположение деталей автомобиля и элементов управления соответственно отличаются.

Mercedes-Benz постоянно совершенствует свои автомобили.

В связи с этим Mercedes-Benz оставляет за собой право на внесение изменений в:

- форму
- комплектацию
- технические решения

Следующие документы являются неотъемлемой частью автомобиля:

- электронное руководство по эксплуатации
- печатное руководство по эксплуатации
- сервисная книжка
- руководства по эксплуатации дополнительного оборудования (в зависимости от комплектации)
- дополнительные документы

Постоянно храните эти документы в автомобиле. Убедитесь, что при продаже или предоставлении автомобиля в аренду все документы находятся в автомобиле или передаются новому владельцу или водителю.

### Отказ от ответственности

Настоящая онлайн-версия руководства по эксплуатации описывает все модели, элементы базовой и

дополнительной комплектации Вашего автомобиля. Возможны отклонения в языковых вариантах, связанные со спецификой отдельных стран. Учитывайте, что Ваш автомобиль может быть оснащен не всеми описанными функциями. Это касается также систем и функций, важных для обеспечения безопасности.

Для получения печатного руководства по эксплуатации для автомобилей других моделей и модельных годов мы просим Вас обращаться к Вашему официальному дилеру Mercedes-Benz. Это онлайн-руководство по эксплуатации всегда содержит самую актуальную информацию. Возможные отклонения, касающиеся Вашего конкретного автомобиля, могут быть не учтены, поскольку компания Mercedes-Benz постоянно совершенствует свои автомобили в соответствии с новейшим уровнем техники, а также производит изменения формы и комплектации.

Прочитайте также печатное руководство по эксплуатации, дополнительные документы, а также электронное руководство по эксплуатации.

**Авторские права**

Все права защищены. Все тексты, иллюстрации и графические изображения защищены авторским правом и другими законами по защите интеллектуальной собственности. Запрещается их копирование, изменение и использование на других веб-сайтах в коммерческих целях или для передачи третьим лицам.

<b>Символы</b> .....	<b>6</b>	<b>Общий обзор</b> .....	<b>58</b>	Указания по монтажу номерного знака в переднем кронштейне номерного знака .....	78
<b>Быстрый запуск и полезные советы</b> .....	<b>7</b>	Передняя панель (центральный дисплей) .....	58	Заявления о соответствии и национальные предписания .....	78
Сиденья .....	7	Передняя панель (экран MBUX Hyperscreen) .....	60	Диагностический интерфейс .....	83
Дети в автомобиле .....	7	Сигнальные и контрольные лампы (стандартный дисплей приборов) .....	62	Специализированная мастерская с квалифицированным персоналом .....	85
DIGITAL LIGHT .....	7	Сигнальные и контрольные лампы (с камерой наблюдения за водителем) .....	64	Регистрация автомобиля .....	85
Сенсорные элементы управления .....	9	Потолочная блок-панель управления .....	66	Использование автомобиля по назначению .....	85
Радиоприемник .....	10	Панель управления на двери и установки положения сидений .....	68	Информация по регламенту REACH .....	85
Точка доступа Wi-Fi .....	11	Авария и поломка в пути .....	70	Указания для лиц с электронными медицинскими вспомогательными устройствами .....	86
Подключение мобильного телефона .....	11	<b>Электронное руководство по эксплуатации</b> .....	<b>72</b>	Ответственность за дефекты .....	86
Голосовой ассистент системы MBUX .....	12	Вызов электронного руководства по эксплуатации .....	72	QR-код для определения карты экстренной помощи .....	87
Пакеты ENERGIZING .....	12	<b>Общие указания</b> .....	<b>73</b>	Хранение данных .....	87
Пакет вспомогательных систем .....	13	Охрана окружающей среды .....	73	Авторские права .....	90
Пакет систем помощи при парковке .....	13	Возврат подлежащих утилизации автомобилей .....	73	<b>Безопасность водителя и пассажиров</b> .....	<b>91</b>
Высоковольтная аккумуляторная батарея: зарядка переменным током (режим 2 или 3) .....	14	Оригинальные детали Mercedes-Benz .....	74	Краткий обзор самого важного .....	91
Высоковольтная аккумуляторная батарея: зарядка постоянным током (режим 4) .....	14	Сенсорные элементы управления .....	75	Информация об автоматических функциях системы удержания пассажиров .....	98
Ввод цели навигации .....	14	Приложение Mercedes me .....	75	Цели и функционирование системы удержания пассажиров .....	102
Обновления мультимедийной системы .....	15	Эксплуатационная безопасность .....	76	Ремни безопасности .....	107
На заправочной станции .....	22			Подушки безопасности .....	107
Подготовка к отпуску .....	27				
Багаж и загрузка .....	31				
Снег и лед .....	41				
Помощь при поломке в пути .....	46				
Советы экспертов .....	53				

<b>Дети в автомобиле</b> .....	<b>109</b>	Система облегчения посадки и выхода из автомобиля .....	187	<b>Движение и паркование</b> .....	<b>252</b>
Краткий обзор самого важного .....	109	Функция памяти .....	189	Управление автомобилем .....	252
Важные указания по технике безопасности .....	110	Возможности размещения багажа .....	191	DYNAMIC SELECT .....	269
Подходящие системы удержания детей для перевозки детей .....	116	Держатели для напитков .....	202	Коробка передач .....	274
Сиденья, пригодные для установки систем удержания детей .....	120	Розетки .....	207	Функционирование системы 4MATIC .....	277
Крепление системы удержания детей .....	125	Беспроводная зарядка мобильного телефона и соединение с наружной антенной .....	208	Зарядка высоковольтной аккумуляторной батареи .....	278
Системы защитной блокировки от детей .....	130	Установка или снятие напольного коврика .....	212	Паркование .....	299
Система напоминания о людях в автомобиле ...	133			Системы управления автомобилем и системы обеспечения безопасности движения .....	305
		<b>Свет и видимость</b> .....	<b>213</b>	Тягово-сцепное устройство .....	400
<b>Открытие и закрытие</b> .....	<b>134</b>	Наружное освещение .....	213	Функция кронштейна для велосипедов .....	406
Ключ .....	134	Внутреннее освещение .....	226	Указания по буксировке автомобилей .....	409
Цифровой ключ .....	138	Стеклоочиститель и стеклоомыватель .....	228		
Двери .....	144	Зеркала .....	231	<b>Дисплей водителя</b> .....	<b>410</b>
Багажник .....	155	Участок лобового стекла, пропускающий радиоволны .....	233	Указания относительно дисплея водителя .....	410
Боковые стекла .....	161	Функция отражающего инфракрасный свет лобового стекла .....	234	Указания относительно запаса хода .....	410
Сдвижной верхний люк .....	164			Пользование дисплеем водителя .....	411
Защита от кражи .....	168	<b>Система кондиционирования воздуха</b> .....	<b>235</b>	Меню на дисплее водителя .....	412
		Обзор систем кондиционирования воздуха .....	235	Проекционный дисплей .....	421
<b>Сиденья и размещение вещей</b> .....	<b>172</b>	Управление системами кондиционирования воздуха .....	238	Функционирование индикации доступной мощности .....	423
Указания относительно правильного положения сиденья водителя .....	172			Обзор индикаций состояния на дисплее водителя .....	424
Указания по поручням .....	172			Обзор индикаций состояния на дисплее водителя (автомобили Mercedes-AMG) .....	425
Сиденья .....	173				
Рулевое колесо .....	184				

<b>Голосовой ассистент системы MBUX</b> .....	<b>427</b>	Управление техобслуживанием .....	598	<b>Технические характеристики</b> .....	<b>650</b>
Указания по эксплуатационной безопасности .....	427	Теледиагностика .....	598	Информация по техническим данным .....	650
Управление .....	427	Моторный отсек .....	599	Электронное оборудование автомобиля .....	650
Эффективное использование голосового ассистента системы MBUX .....	429	Заполнение бачка стеклоомывателя .....	602	Информация в соответствии с регламентом радиосвязи .....	652
Важные голосовые команды .....	430	Очистка и уход .....	602	Обзор заводской таблички автомобиля, номера VIN и номера двигателя .....	764
<b>Мультимедийная система MBUX</b> .....	<b>434</b>	<b>Помощь при неисправности</b> .....	<b>612</b>	Эксплуатационные материалы .....	765
Обзор и управление .....	434	Авария .....	612	Паспортные данные автомобиля .....	768
Камера наблюдения за водителем .....	464	Повреждение шины .....	614	Тягово-сцепное устройство .....	773
Установки системы .....	466	Аккумуляторная батарея (автомобиль) .....	620	<b>Сообщения на дисплее и предупредительные сигнальные / контрольные лампы</b> .....	<b>777</b>
Система AMG TRACK PACE .....	475	Пуск двигателя буксировкой и буксировка автомобиля .....	622	Сообщения на дисплее .....	777
Настройки системы привода .....	480	Электрические предохранители .....	629	Предупредительные сигнальные и контрольные лампы .....	864
Бодрость и здоровье .....	480	<b>Колеса и шины</b> .....	<b>632</b>	<b>Предметный указатель</b> .....	<b>884</b>
Навигация и дорожное движение .....	484	Указания, касающиеся шумообразования или непривычных ходовых качеств .....	632		
Телефон .....	528	Указания по регулярной проверке колес и шин .....	632		
Онлайн-функции и Интернет-функции .....	565	Указания касательно цепей противоскольжения .....	632		
Носители данных .....	573	Включение или выключение режима цепей противоскольжения .....	633		
Радиоприемник .....	581	Давление воздуха в шинах .....	634		
Телевизор .....	585	Замена колеса .....	637		
Звучание .....	592	Аварийное запасное колесо .....	648		
<b>Техобслуживание и уход</b> .....	<b>597</b>				
Индикация периодичности ТО системы ASSYST PLUS .....	597				

В данном руководстве по эксплуатации можно найти следующие символы:

 **ПРЕДУПРЕЖДЕНИЕ** Опасность вследствие несоблюдения предупреждающих указаний

Предупреждения указывают на опасности, которые представляют угрозу для Вашей жизни или здоровья или для жизни или здоровья других людей.

 Соблюдайте предупреждающие указания.

 **Указание по охране окружающей среды** Ущерб окружающей среде из-за несоблюдения указаний по охране окружающей среды

Указания по охране окружающей среды содержат информацию об эксплуатации и утилизации в соответствии с требованиями по охране окружающей среды.

 Соблюдайте указания по охране окружающей среды.

 **УКАЗАНИЕ** Материальный ущерб из-за несоблюдения указаний о возможном материальном ущербе

Указания о возможном материальном ущербе информируют о рисках, которые могут привести к повреждению автомобиля.

 Соблюдайте указания о возможном материальном ущербе.

 Полезные указания или прочие сведения, которые могут Вам пригодиться.

 Инструкция

(→ стр.) Дополнительная информация по теме

**Индикация** Индикация на центральном дисплее



Самый верхний уровень меню, который необходимо выбрать в мультимедийной системе



Соответствующие подменю, которые необходимо выбрать в мультимедийной системе

\*

Обозначает причину

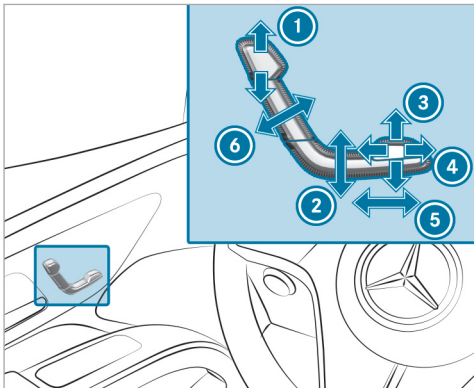

**Сиденья****Регулировка положения сидений**

- ① Высота подголовника
- ② Высота подушки сиденья
- ③ Наклон подушки сиденья
- ④ Длина подушки сиденья
- ⑤ Продольное направление регулировки сиденья
- ⑥ Наклон спинки сиденья

- ▶ Сохранение настроек с помощью функции памяти (→ стр. 189).

**Дети в автомобиле****Безопасная перевозка детей в автомобиле**

- ▶ Указания, обязательные к соблюдению при перевозке детей (→ стр. 110)
- ▶ Важные предупреждения (→ стр. 111)
- ▶ Рекомендованные системы удержания детей (→ стр. 118)
- ▶ Подходящие сиденья для установки системы удержания детей (→ стр. 109)
- ▶ Категории допуска для систем удержания детей (→ стр. 116)
- ▶ Пригодность сидений для закрепления систем крепления детского кресла ISOFIX (→ стр. 120)
  - Установка системы крепления детского кресла ISOFIX на заднее сиденье (→ стр. 127)
- ▶ Пригодность сидений для крепления систем удержания детей стандарта i-Size (→ стр. 122)
  - Установка системы удержания детей стандарта i-Size на заднее сиденье (→ стр. 127)

- ▶ Фиксация ремня Top Tether (→ стр. 128)
- ▶ Пригодность сидений для крепления систем удержания детей ремнями безопасности (→ стр. 123)
  - Указания для автомобилей без системы автоматического отключения подушки безопасности переднего пассажира (→ стр. 116)
  - Указания, касающиеся обращенных назад и вперед систем удержания детей на сиденье переднего пассажира (→ стр. 113)
  - Крепление системы удержания детей с помощью ремня безопасности (→ стр. 130)
- ▶ Система автоматического отключения подушки безопасности переднего пассажира (→ стр. 114)
- ▶ Системы защитной блокировки от детей для боковых стекол в задней части салона (→ стр. 132)
- ▶ Системы защитной блокировки от детей для задних дверей (→ стр. 130)

**DIGITAL LIGHT****Адаптивные функции системы DIGITAL LIGHT**

При наличии этой системы производится адаптация фар с учетом дорожной ситуации и погодных усло-

вий. Кроме того, она предлагает расширенные функции для улучшенного освещения дорожного полотна.

В систему входят следующие адаптивные функции:

- Активный поворотный свет (→ стр. 217)
- Освещение выполняемого поворота (→ стр. 217)
- Освещение для автомагистралей (→ стр. 217)
- Расширенный противотуманный свет (→ стр. 218)
- Освещение при плохой погоде (→ стр. 218)
- Освещение для движения по городу (→ стр. 218)
- Топографическая компенсация (→ стр. 218)

### ▶ Включение или выключение DIGITAL LIGHT:

- Нажмите на  на дисплее мультимедийной системы.
- Выберите [Установки](#).
- Выберите [Свет](#).
- Выберите [DIGITAL LIGHT](#).
- Включите или выключите [Динамичный ближний свет](#).

### ▶ Включение или выключение расширенных вспомогательных функций:

- Выберите [Вспомогательные проекции](#).

- Включите или выключите необходимую проекцию.

Доступность вспомогательных функций зависит от страны.

## Сенсорные элементы управления

### Обзор сенсорных элементов управления

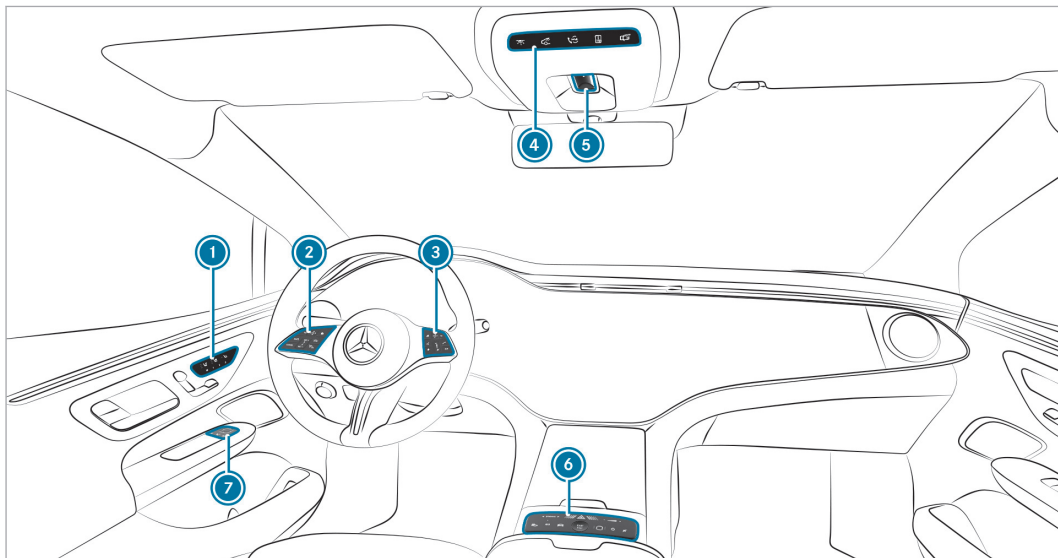

1 Группа управления:

 Включение / выключение подогрева сидений

 Включение / выключение вентиляции сидений

 Пользование функцией памяти

2 Группа управления:

Дисплей водителя

 Активная система поддержания дистанции DISTRONIC и регулируемый ограничитель скорости

3 Группа управления мультимедийной системы MBUX

4 Группа управления:

 Включение / выключение освещения передней части салона

 Включение / выключение освещения задней части салона

 Кнопка me

 Включение / выключение функции автоматического управления освещением салона

5  Открывание / закрывание панорамной крыши со сдвижным люком

 Открывание / закрывание солнцезащитной шторки

6 Группа управления:

 DYNAMIC SELECT

 Активная система помощи при парковке

 Вызов меню EQ

 Быстрый доступ в автомобиль

 Тактильный датчик

 Включение / выключение мультимедийной системы MBUX

 Выключение / включение звука

 Регулировка громкости

7  Пользование наружными зеркалами заднего вида

▶ Соблюдайте указания по использованию сенсорных элементов управления (→ стр. 75).

## Радиоприемник

### Пользование радиоприемником

▶ **Включение радиоприемника:**

- Нажмите  на дисплее мультимедийной системы.

- Нажмите .

▶ **Настройка диапазона частот:**

- Нажмите  на дисплее мультимедийной системы.

- Нажмите .

- Выберите диапазон частот или элемент избранного.

▶ **Настройка радиостанции:**

- Нажмите  на дисплее мультимедийной системы.

- Нажмите .

- Проведите пальцем влево или вправо по элементу управления или выберите радиостанцию.

▶ **Вызов списка радиостанций:**

- Нажмите  на дисплее мультимедийной системы.

- Нажмите .

- Выберите .

▶ **Поиск радиостанции по названию или путем ввода частоты:**

- Нажмите  на дисплее мультимедийной системы.



- Нажмите .

- Выберите .



- Введите название радиостанции или частоту.

- Выберите радиостанцию.

▶ **Сохранение радиостанции:**

- Нажмите  на дисплее мультимедийной системы.
- Нажмите .
- Выберите .

#### ▶ **Настройка повышения громкости радиопередачи дорожной информации:**

- Нажмите  на дисплее мультимедийной системы.
- Нажмите .
- Выберите Система.
- Выберите Аудио.
- Выберите Оповещения навиг.системы и службы дорож.информации.
- Установите значение для опции Повышение громкости службы дорожной информации.

### Точка доступа Wi-Fi

#### Настройка точки доступа Wi-Fi

Как правило, доступны два типа подключения по Wi-Fi:

- Использование мультимедийной системы в качестве точки доступа Wi-Fi

Мультимедийная система служит в качестве точки доступа Wi-Fi для мобильных устройств связи, например для смартфона или планшетного компьютера.

Для подключения к данным используется объем данных автомобиля или уже подключенного в качестве точки доступа устройства.

Объем данных необходимо приобрести на портале Mercedes me за отдельную плату.

Использование тарифного плана автомобиля внешними устройствами доступно не во всех странах.

- Использование мобильного устройства связи в качестве точки доступа Wi-Fi (тетеринг)

Для подключения мультимедийной системы к Интернету необходимо получить доступ к внешней точке доступа Wi-Fi.

Соединение в сети передачи данных устанавливается с использованием тарифного плана мобильного устройства связи с помощью опции **Приобретен.тариф**.

Опции для установления соединения:

- QR-код

Соединение устанавливается при сканировании отображаемого в мультимедийной системе QR-кода.

- Система коммуникации ближнего поля (NFC)  
Соединение устанавливается при размещении мобильного устройства связи в зоне NFC автомобиля.
- Ключ безопасности  
Соединение устанавливается при вводе ключа безопасности, отображаемого в мультимедийной системе.



### Подключение мобильного телефона

#### Подключение мобильного телефона

##### ▶ Включение Bluetooth®:

- Убедитесь в том, что Bluetooth® в мобильном телефоне включен.
- Нажать  на центральном или мультимедийном дисплее.
- Выберите Установки.
- Выберите Система.
- Выберите Интернет и Bluetooth.
- Включите Bluetooth®.

### ► Поиск мобильного телефона:

- Нажать  на центральном или мультимедийном дисплее.
- Выберите [Телефон](#).
- Выберите .
- Выберите [Приборы](#).
- Выберите [Приборы](#).
- Выберите [Соединить с новым прибором](#).

### ► Авторизация мобильного телефона:

- Выберите мобильный телефон.

В мультимедийной системе и в мобильном телефоне отображается код.

► Если коды совпадают, то подтвердите код на мобильном телефоне.

## Голосовой ассистент системы MBUX

### Пользование голосовым ассистентом системы MBUX

С помощью голосового ассистента системы MBUX, в зависимости от комплектации автомобиля, вы можете пользоваться следующими функциями:

- Телефон
- SMS-сообщения и электронная почта

- Навигация
- Радиоприемник и носители данных
- Функции автомобиля
- Онлайн-функции



Примеры используемых голосовых команд:

- Пользование телефоном: Позвони моему отцу.
- Управление электронной почтой: Покажи новые электронные письма.
- Пользование навигацией: Найди азиатский ресторан, но не японский, в южной части Штутгарта.
- Пользование радиоприемником: Какую станцию я сейчас слушаю?
- Управление медиа: Включи похожую композицию.
- Управление системой отопления, вентиляции и кондиционирования: У меня замерзли ноги.
- Управление функциями автомобиля: Открой окно.
- Запрос информации о погоде: Будет завтра солнечно?
- Вопрос по общим знаниям: Кто написал картину «Крик»?

## Пакеты ENERGIZING

### Пользование программой ENERGIZING COMFORT

#### ► Запуск программы ENERGIZING:

- Нажмите  на дисплее мультимедийной системы.
- Выберите [Комфорт](#).
- Выберите [ENERGIZING COMFORT](#).
- Выберите программу и запустите ее нажатием .

#### ► Конфигурирование программы ENERGIZING:

- Выберите программу.
- Выберите [Установки](#).
- Включите или выключите используемые в программе функции.

#### ► Запуск программы тренировок:

- Выберите [Тренинги](#).
- Выберите программу и запустите ее нажатием .
- Для включения функции ароматизации для тренинга выберите [Ароматизация](#).

#### ► Включение рекомендаций:

- Выберите [Полезные советы](#).
- Выберите часть тела и запустите рекомендации нажатием .

## Пакет вспомогательных систем

### Функции пакета вспомогательных систем

Пакет вспомогательных систем содержит различные функции, помогающие водителю при движении. Для этого с помощью видеокамер и радарных датчиков выполняется контролирование пространства перед автомобилем, позади него и рядом с ним.

Пакет вспомогательных систем содержит различные функции, доступность которых определяется в зависимости от страны:

- ▶ Активная система поддержания дистанции DISTRONIC (→ стр. 324)

По следующей ссылке можно посмотреть анимационный ролик на эту тему:

- ▶ Активная система предупреждения о скоростных ограничениях (зависит от страны) (→ стр. 330)
- ▶ Основанная на анализе маршрута адаптация скорости (зависит от страны) (→ стр. 331)
- ▶ Активная система экстренного торможения (→ стр. 340)
- ▶ Активная система помощи в рулевом управлении (зависит от страны) (→ стр. 334)

По следующей ссылке можно посмотреть анимационный ролик на эту тему:

- ▶ Активная система помощи при экстренной остановке (зависит от страны) (→ стр. 336)
- ▶ Активная система помощи при перестроении (зависит от страны) (→ стр. 338)
- ▶ Активная система помощи при движении в пробке (зависит от страны) (→ стр. 333)
- ▶ Активная система контроля «слепых» зон с сигнализатором опасности при высадке (→ стр. 356)
- ▶ Активная система удержания полосы движения (→ стр. 360)

## Пакет систем помощи при парковке

### Функции пакетов систем помощи при парковке

Ваш автомобиль может оснащаться различными функциями, поддерживающими Вас при парковании и маневрировании, доступность которых определяется в зависимости от страны. Для этого с помощью видеокамер и ультразвуковых датчиков выполняется контролирование пространства вокруг автомобиля.

В зависимости от варианта комплектации пакет системы помощи при парковке включает следующие системы и функции:

- ▶ **Камера заднего вида:** контролирует зону позади автомобиля и показывает ее на дисплее водителя (→ стр. 370).
- ▶ **Камера 360°:** система, состоящая из четырех видеокамер, которые регистрируют ближайшее окружение автомобиля и показывают его на дисплее водителя (→ стр. 372).
- ▶ **Система комфортной парковки PARKTRONIC:** электронная система помощи при парковке, которая с помощью ультразвуковых датчиков контролирует пространство вокруг Вашего автомобиля и расстояние между Вашим автомобилем и препятствиями вокруг него (→ стр. 377).
- ▶ **Активная система помощи при парковке:** электронная система помощи при парковке, которая помогает водителю при въезде на место парковки и выезде с места парковки благодаря увеличению подачи топлива в двигатель, выполнению торможения, поворачиванию рулевого колеса и переключению передач (→ стр. 382).
- ▶ **Система дистанционной парковки:** может выполнить процесс въезда на место парковки и процесс выезда с места парковки, в то время как Вы находитесь за пределами Вашего автомобиля (→ стр. 388).

По следующей ссылке можно посмотреть анимационный ролик на эту тему:

- ▶ **Парковочный ассистент с функцией памяти:** может припарковать Ваш автомобиль на ранее сохраненном в памяти месте парковки и выполнить процесс выезда с места парковки (→ стр. 396).

По следующей ссылке можно посмотреть анимационный ролик на эту тему:

### Высоковольтная аккумуляторная батарея: зарядка переменным током (режим 2 или 3)

#### Зарядка переменным током (режим 2 или 3)

Начало и завершение процесса зарядки (розетка Combo 2)

Начало и завершение процесса зарядки (розетка Combo 1)

- ▶ Дополнительные указания по зарядке высоковольтной аккумуляторной батареи (→ стр. 278)
- ▶ Обзор панели управления зарядного кабеля (→ стр. 285)

### Высоковольтная аккумуляторная батарея: зарядка постоянным током (режим 4)

#### Зарядка постоянным током (режим 4)



Начало и завершение процесса зарядки (розетка Combo 2)

Начало и завершение процесса зарядки (розетка Combo 1)

- ▶ Дополнительные указания по зарядке высоковольтной аккумуляторной батареи (→ стр. 278)
- ▶ Обзор панели управления зарядного кабеля (→ стр. 285)

### Ввод цели навигации

#### Ввод цели навигации

- ▶ Нажмите  на дисплее мультимедийной системы. Отобразится нулевой уровень.
- ▶ Выберите  **Куда?**.

На выбор имеются следующие варианты ввода цели:

- Ввод особой цели, адреса или адреса из трех слов в строке ввода.  
Результаты онлайн-поиска особых целей (если доступно) могут содержать дополнительную

информацию, например время работы и цены. Информация предоставляется картографической онлайн-службой.

Более подробную информацию об адресах из трех слов можно найти по адресу: <https://what3words.com>

- Выбор предложения цели напрямую на нулевом уровне.

Условия:

Опция **Навигация** включена в настройках пользователя в разделе **Предложения**.

Мультимедийная система собрала достаточно данных для отображения предложений по целям.

- Выбор **Последние цели**.

Выберите последнюю цель.

Цель можно сохранить в избранном.

- Выбор **Особые цели**.

Выберите категорию особых целей, например **P**, или введите в строке ввода название или категорию особой цели.

При отображении результатов поиска ограничьте их с помощью опции **Фильтр**, например по месту поиска или необходимому времени нахождения в пути.

- Выбор **Контакты**.



Условия:

Мобильный телефон подключен к мультимедийной системе, контакты загружены.

В данных контакта имеется подходящий для навигации адрес.

- Ввод географических координат в строке ввода (градусы широты и долготы).

Пример 1: 47°58'11"N 7°57'25"E (градусы, минуты, секунды и направление по компасу)

Пример 2: 47,969722 7,956944 (градусы в виде десятичного числа)

- Выбор цели на карте.
- Выбор **Избранное**.

Условия:

Цели были сохранены в избранном.

- Выбор **Полученные цели**.

Условия:

Для приема внешних целей имеется интернет-соединение.

Цели были переданы в автомобиль.

## Обновления мультимедийной системы

### Информация о меню «Телефон»

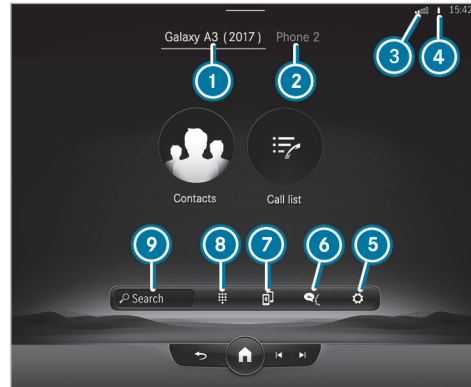

- 1 Имя устройства Bluetooth® подключенного в данный момент мобильного телефона/мобильного телефона
- 2 Имя устройства Bluetooth® подключенного в данный момент мобильного телефона/мобильного телефона (режим подключения двух телефонов)

- 3 Уровень сигнала сети мобильной связи
- 4 Состояние аккумуляторной батареи подключенного мобильного телефона
- 5 Опции
- 6 Сообщения
- 7 Вызов раздела «Мои устройства»
- 8 Цифровой блок
- 9 Запуск поиска контактов

### Обзор меню «Телефон»

С помощью меню «Телефон» Вы можете использовать функции в сочетании с Вашим мобильным телефоном.

Можно пользоваться следующими функциями:

- Списки вызовов
- Контакты
- Сообщения
- Диспетчер устройств

### Использование списка вызовов

Если Ваш мобильный телефон поддерживает Bluetooth®-профиль RPAR, то списки вызовов мобильного телефона отображаются в мультимедийной системе.

Доступны следующие функции:

- Совершение вызовов из списка вызовов

- Открытие контакта из списка вызовов

### Сообщения

В меню «Сообщения» Вы можете получать SMS-сообщения, создавать и отправлять их с помощью голосового ассистента системы MBUX. Кроме того, во время движения Вы можете воспользоваться удобной функцией воспроизведения.

### Диспетчер устройств

В диспетчере устройств Вы можете подключать свои мобильные телефоны к мультимедийной системе.

У Вас имеется возможность использовать только один мобильный телефон в режиме одного телефона или вместе с другим мобильным телефоном в режиме подключения двух телефонов.

### Использование контактов

Если Вы разрешаете мультимедийной системе доступ к контактам мобильного телефона, то Вы можете использовать их в автомобиле. Вы можете сохранять до 8000 контактов.

В меню «Контакты» доступны следующие возможности:

- Совершение телефонных вызовов (вызов контакта)
- Навигация

- Создание сообщений с помощью голосового ассистента системы MBUX
- Другие опции

Контакты из мобильного телефона можно загружать вручную или автоматически.

### Совершение телефонных вызовов

Для телефонных вызовов помимо функций совершения, приема или отклонения вызова доступны и другие функции. Например, Вы можете переключаться между телефонными разговорами, разговаривать с несколькими абонентами или проводить телефонные конференции.

Также имеется возможность принимать или отклонять параллельные вызовы. Если во время телефонного разговора поступает входящий вызов, то отображается соответствующее указание.

Во время вызова Вы можете запустить следующие функции:

- Выключение микрофона
- Включение цифрового блока для передачи тональных сигналов
- Добавление телефонного вызова
- Режим громкой связи для участия в разговоре по телефону пассажиров в передней или задней части салона

- Конфиденциальный режим для разговора по телефону или с наушниками

## Информация о навигации



### Цифровая карта и приложения пользователя



1. Навигационный модуль (свернутый вид) или EQ-модуль (свернутый вид)  
Функция ведения к цели активирована:  
Навигационный модуль показывает в свернутом виде информацию, имеющую отношение к маршруту, например следующую остановку для зарядки, цель и задержку в движении транспорта  
 Завершение текущего процесса ведения к цели

При нажатии навигационный модуль откроется в развернутом виде с опцией **Маршрут**  
 Функция ведения к цели не активирована:  
 EQ-модуль отображается в свернутом виде  
 При нажатии EQ-модуль откроется в развернутом виде с функциями зарядки

- ② Ввод цели
- ③ Вызов центра управления в статусной строке
- ④ Текущее местоположение автомобиля (символ автомобиля или стрелка)
- ⑤ Область индикации с источниками мультимедийной системы, телефоном, активными приложениями и предложениями
- ⑥ Поиск особых целей, например зарядных станций  и мест для парковки **P**, а также настройка ориентации и типа карты
- ⑦ В окне навигации отображаются следующий маневр при движении (свернутый вид) или монитор маршрута (развернутый вид)  
 Например, при активации функции ведения к цели участки маршрута из списка маршрутов, изображения для предстоящих маневров при движении, рекомендации по выбору полосы движения

-  Выключение функции воспроизведения голосовых указаний навигационной системы
-  Включение функции воспроизведения голосовых указаний навигационной системы

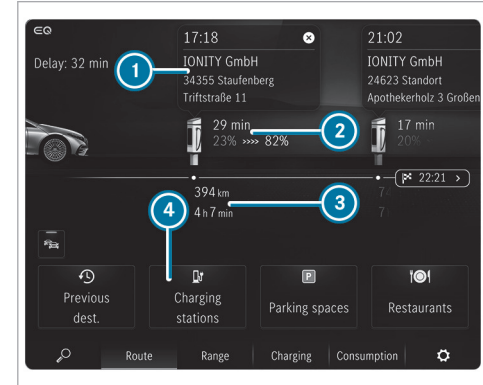

## Навигационный модуль (развернутый вид)



- ① Время прибытия на место остановки для зарядки, тип зарядной станции
- ② При остановке для зарядки отображаются время зарядки, рекомендуемое навигационной системой с опцией Electric Intelligence, а также уровни заряда по прибытии и при продолжении поездки для оптимального времени нахождения в пути

- 3 Расстояние от текущего местоположения автомобиля и оставшееся время в пути
- 4 Поиск дополнительной зарядной станции

После вызова  в нулевом уровне появляется цифровая карта. Навигационная система предлагает множество опций для ввода цели, планирования маршрута и ведения к цели. Во время процесса ведения к цели учитывается дорожная обстановка. Во время процесса ведения к цели с использованием дополненной реальности перед маневром поворота на изображении с камеры может отображаться дополнительная информация. Службы, приложения и сервисы помогут Вам достичь цели быстро, безопасно и удобно.

Ввод цели начинается с выбора опции  **Куда?** или на начальном экране с помощью кнопки быстрого доступа  под приложением. Вы можете ввести цель в автомобиле в виде особой цели, адреса или контакта или найти ее в режиме онлайн с помощью картографической службы. Также можно выбрать одну из последних целей. Цель можно сохранить в избранном или в виде домашнего и рабочего адресов. Если включена опция [Учить данные поездок](#), будут доступны предложения по целям. Они определяются на основе Ваших постоянных маршрутов, что дает Вам возможность удобного выбора цели. Если Вы получаете

внешние цели и маршруты из приложений или от сервисов, они также будут в Вашем распоряжении.

Целью можно поделиться, отсканировав отображаемый QR-код.

Для планирования маршрутов в Вашем распоряжении имеются, например:

- опции маршрутов  
например, объезд или использование платных дорог, туннелей, грунтовых дорог или областей
- промежуточные цели
- альтернативные маршруты
- маятниковый маршрут
- функция автоматического поиска придорожных зон отдыха

Вы можете записывать, сохранять маршруты и выбирать их с USB-устройства, а также передавать их.

Во время процесса ведения к цели на многополосных дорогах отображаются рекомендации по выбору полосы движения. При движении по автомагистрали могут отображаться расположенные впереди объекты сервисной инфраструктуры, которые можно использовать для ведения к цели.

Служба Live Traffic Information учитывает текущую дорожную обстановку. На карте могут отображаться транспортный поток в данный момент, дорожные

события или предупредительные сообщения, например перед концом опасной пробки.

Автомобиль автоматически распознает опасные ситуации в условиях дорожного движения с помощью службы Car-to-X-Communication, либо о них может сообщать водитель. Своевременное предупреждение позволяет вовремя скорректировать стиль вождения. На карте отображаются остановленные автомобили (поломки), аварии, опасные погодные условия или включенная аварийная световая сигнализация.

На карте отображаются картографические данные базы данных или информация картографической онлайн-службы. При мелком масштабе карты здания изображаются на карте реалистично.

В карту могут быть интегрированы сведения о погоде и данные других сервисов. Крытые автостоянки с соответствующим оборудованием могут, например, предоставлять данные о текущей заполненности и стоимости парковки. Служба обновления карт онлайн позволяет обновлять картографические данные.

Предлагаемые опции различаются в зависимости от страны, комплектации автомобиля и доступных сервисов.

## Информация о радиоприемнике

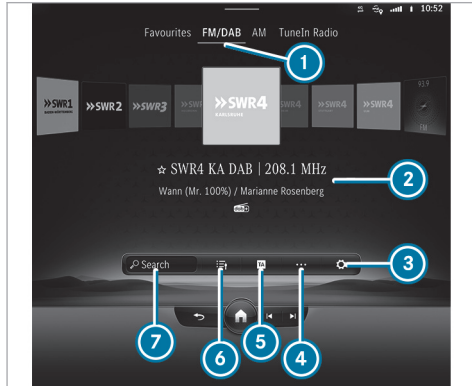

- 1 Активный диапазон частот
- 2 Название радиостанции или настроенная частота
- 3 Настройки
- 4 Прочие опции
- 5 Включение сообщений о дорожной ситуации
- 6 Список радиостанций
- 7 Поиск

С помощью меню «Радиоприемник» можно прослушивать различные радиостанции и пользоваться интернет-радио TuneIn. Ищите Ваши любимые радиостанции и сохраняйте их в избранном или в списках радиостанций.

**i** Наличие функции интернет-радио TuneIn зависит от конкретной страны.

**Радиотекст:** с помощью данной функции отображаются, например, название радиостанции, имя исполнителя и название воспроизводимой в данный момент песни.

**DAB:** функция DAB позволяет отображать графически подготовленную дополнительную информацию радиостанции, например логотипы, обложку альбома, название музыкальной композиции, программу, новости или сервисную информацию.

**Сообщения радиопередачи дорожной информации:** нажатием на **TA** можно отобразить сообщения о дорожной ситуации.

## Информация о носителях данных

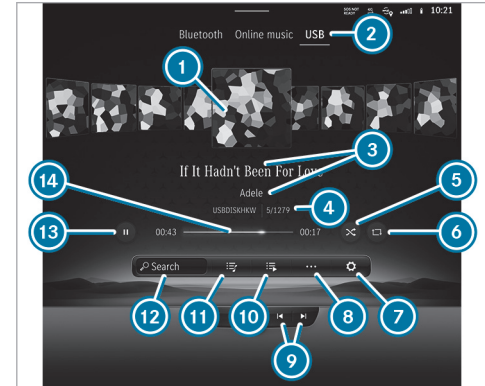

- 1 Обложка альбома
- 2 Активный источник носителя данных
- 3 Композиция и исполнитель
- 4 Активный носитель данных и текущий номер композиции / композиция в списке воспроизведения
- 5 Воспроизведение в случайном порядке
- 6 Повтор

- 7 Настройки
- 8 Прочие опции
- 9 Предыдущая или следующая композиция и быстрая перемотка назад или вперед
- 10 Другие категории
- 11 Список воспроизведения и категории
- 12 Поиск носителя данных
- 13 Управление воспроизведением
- 14 Шкала времени

С помощью приложения **Носители** можно настраивать и использовать режимы аудиовоспроизведения и функции видеосъемки Вашей мультимедийной системы. Вы можете, например, слушать музыку или смотреть видео.

**USB:** с помощью меню **USB** можно воспроизводить собственные аудио- или видеофайлы с подключенного через USB носителя данных.

**Bluetooth®:** с помощью меню **Bluetooth** можно подключать аудиоустройства с Bluetooth® к мультимедийной системе и воспроизводить музыкальные композиции, имеющиеся на аудиоустройстве. При этом подключение устройств происходит с помощью удобного диспетчера устройств, позволяющего выполнить все настройки несколькими нажатиями.

**Музыка онлайн:** с помощью меню **Музыка онлайн** Вы можете получить доступ к пользованию функциями потокового аудиовоспроизведения.

### Информация о комфорте

Меню **Комфорт** позволяет пользоваться всеми функциями, которые обеспечивают Ваш комфорт во время движения или остановки.

#### **Комфорт сиденья**

В меню **Сиденье** можно гибко регулировать контур сидений в соответствии со своими потребностями, настраивая положения боковых валиков и поясничного подпора независимо друг от друга. Вы можете сохранить эти настройки в Вашем профиле Mercedes me, чтобы иметь возможность снова вызывать их в каждой поездке. С помощью функции **Кинетич.функц.сиденья** Вы можете запустить программу, которая во время поездки вызывает небольшие изменения положения сидений. Эти изменения позволят поддерживать здоровье Вашей спины.

#### **Массаж**

В меню **Массаж** можно найти доступные для Вашего автомобиля программы массажа. При выборе нужной программы она сразу же запускается и выполняется в течение приблизительно десяти минут (в зависимости от выбранной программы). С помощью

функции **Интенсивно** Вы можете повысить эффективность массажа.

#### **Светодиодная подсветка салона**

В меню **Комфортная подсветка** можно регулировать цвет и яркость светодиодной подсветки салона. С помощью функции **Объединить зоны** можно по отдельности регулировать зоны «Внутреннее пространство», «Акцент» и «Впечатление», что позволит Вам индивидуально настроить освещение в Вашем автомобиле.

### Информация об интеграции смартфона

В меню **Интеграция смартфона** доступны различные приложения, которые помогут перенести функции Вашего мобильного телефона на дисплей мультимедийной системы. Управление может осуществляться, например, с помощью сенсорного экрана или системы голосового управления.

С помощью интеграции смартфона к мультимедийной системе может быть подключен только один мобильный телефон. Даже в режиме подключения двух телефонов при использовании функции интеграции смартфона к мультимедийной системе по Bluetooth® может быть подключен только один дополнительный мобильный телефон.

Используйте Android Auto для мобильных телефонов с операционной системой Android, используйте Apple CarPlay® в сочетании со своим iPhone®. Полная функциональность систем Android Auto и Apple CarPlay® обеспечивается только при наличии интернет-соединения.

### Информация о технологии AMG Performance

С помощью меню **AMG Performance** можно запросить информацию о мощности Вашего автомобиля.

В зависимости от автомобиля доступны следующие меню:

- **Подача энергии**

Визуализация энергопотока в автомобиле

- **Расход**

Индикация значений текущего и среднего расхода топлива автомобиля

- **Автомобиль**

Отображение данных автомобиля

- **Двигатель**

Отображение данных двигателя, например текущих значений мощности и крутящего момента

- **Привод**

Отображение текущих данных различных элементов привода, например тока, электрического напряжения и температуры

### Информация по данным автомобиля

В меню **Информация** можно отображать важную информацию об автомобиле. Тем самым Вы можете получить краткий обзор, например, данных автомобиля и двигателя или текущих показателей расхода топлива. Дополнительно с помощью пункта меню **"Руководство по экспл."** можно открыть электронное руководство по эксплуатации.

#### **Данные автомобиля**

Здесь отображаются, например, следующие данные:

- Активность педалей газа и тормоза
- Активность пружинных амортизационных стоек
- Угол поворота колес
- Индикация инерционных сил продольного и поперечного ускорения

#### **Данные двигателя**

Отображаются следующие данные:

- Температура масла в коробке передач

- Температура двигателя / охлаждающей жидкости
- Мощность
- Крутящий момент
- Давление наддува

#### **Показатели расхода топлива**

В зависимости от Вашего стиля вождения эта индикация будет показывать текущий и средний расход топлива. Учитывая отображаемые данные автомобиля и двигателя, Вы сможете корректировать стиль вождения таким образом, чтобы он был максимально эффективным и экономичным.

### Информация о службе «Офис в автомобиле»

С помощью меню «Офис в автомобиле» Вы можете подключить Ваши онлайн-сервисы к мультимедийной системе.

Это открывает Вам большое количество возможностей:

- Организовывайте свои встречи и телефонные конференции.
- Управляйте своей электронной почтой и встречами.

- Позвольте доставить Вас к месту проведения совещания.

### Информация о приложениях Mercedes me

В меню «Приложения Mercedes me» доступны различные сервисы и онлайн-функции:

- Управление сервисами Mercedes me
- Использование видеорегистратора
- Использование веб-браузера для поиска в Интернете

Чтобы иметь возможность пользоваться предложениями и услугами, вам потребуется учетная запись пользователя, и Ваш автомобиль должен быть привязан к учетной записи пользователя.

- ❗ Если в мобильном телефоне установлено приложение Mercedes me, то привязка автомобиля может выполняться с помощью отображаемого QR-кода.

Учитывайте, что наличие предложений зависит от конкретной страны.

### Информация о настройках

В меню **Установки** можно выполнить основные настройки мультимедийной системы и автомобиля.

В этом меню доступны все функции: от включения и выключения вспомогательных систем до настроек дисплея и языка.

Настройки разделены на следующие меню:

- **Вспомогательные сист.**
- **Автомобиль**
- **Свет**
- **Система**

#### Меню «Вспомогательные системы»

В меню **Вспомогательные сист.** Вы получаете непосредственный доступ ко всем вспомогательным системам, установленным в Вашем автомобиле, можете включать или выключать их или конфигурировать по своему усмотрению.

#### Меню «Автомобиль»

Здесь можно активировать, например, следующие функции:

- автоматическое складывание наружных зеркал заднего вида при остановке автомобиля
- автоматическая регулировка положения сиденья и рулевого колеса для облегчения посадки и высадки
- автоматический запуск камеры 360° при включении передачи заднего хода

#### Меню «Свет»

Все настройки освещения можно выполнять в меню **Свет**. Здесь Вы можете включить или выключить систему Intelligent Light System или настроить, через какое время после остановки или открывания автомобиля освещение должно быть выключено.

#### Меню «Система»

В меню **Система** можно выполнить все самые важные настройки, связанные с мультимедийной системой.

В частности, Вы можете выполнить следующие настройки:

- настройка системного языка
- конфигурация Wi-Fi и Bluetooth®
- установка времени и даты

### На заправочной станции

#### Заполнение бачка стеклоомывателя

**⚠ ОСТОРОЖНО** Опасность пожара и травмирования из-за концентрата стеклоомывающей жидкости

Концентрат стеклоомывающей жидкости легко воспламеняется.



- ▶ Не допускайте воздействия огня, курения и образования искр при совершении действий с концентратом стеклоомывающей жидкости.

#### Условия

- Замки автомобиля разблокированы.

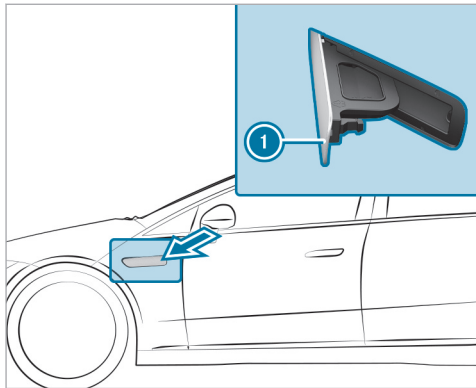

- ▶ Нажмите на заднюю часть лючка заливной горловины бачка омывателя ①. Лючок заливной горловины бачка омывателя ① открывается.
- ▶ Долейте омывающую жидкость.
- ▶ Закройте лючок заливной горловины бачка омывателя ①.

По следующей ссылке можно посмотреть анимационный ролик на эту тему:

#### Замена щеток стеклоочистителей лобового стекла

- ⚠ **ВНИМАНИЕ** Опасность защемления при замене щеток стеклоочистителя и включенном стеклоочистителе

Если стеклоочистители при замене щеток стеклоочистителей придут в движение, то Вас может защемить поводком стеклоочистителя.

- ▶ Перед заменой щеток стеклоочистителей всегда выключайте стеклоочистители и автомобиль.

#### Перемещение поводков стеклоочистителей в положение для замены

- ▶ Включите и сразу выключите зажигание.
- ▶ В течение примерно 15 секунд нажмите на комбинированном переключателе клавишу  и удерживайте ее около трех секунд (→ стр. 228). Поводки стеклоочистителей перемещаются в положение для замены.

#### Снятие щеток стеклоочистителей

- ▶ Отведите поводки стеклоочистителей от лобового стекла.

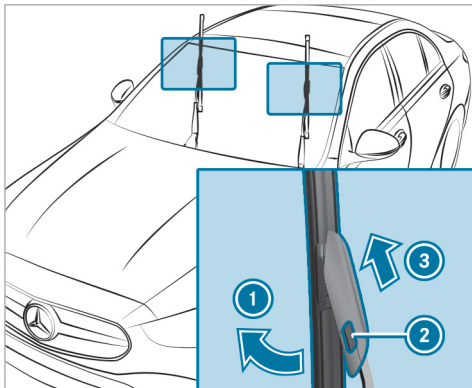

- ▶ Одной рукой удерживайте поводок стеклоочистителя. Другой рукой отверните щетку стеклоочистителя от поводка стеклоочистителя в направлении стрелки ① до упора.
- ▶ Нажмите кнопку разблокировки ②.
- ▶ Снимите щетку стеклоочистителя с поводка стеклоочистителя в направлении стрелки ③.

### Установка щеток стеклоочистителей

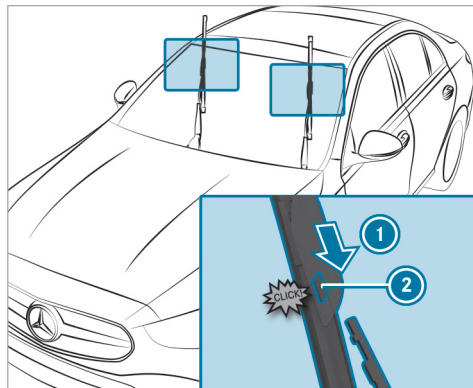

- ▶ Вставьте новую щетку стеклоочистителя в направлении стрелки ① в поводок стеклоочистителя до фиксации кнопки разблокировки ②.
- ▶ Проверьте прочность крепления щетки стеклоочистителя.
- ▶ Опустите поводки стеклоочистителей на лобовое стекло.
- ▶ Включите зажигание.

- ▶ Нажмите клавишу  на комбинированном переключателе. Поводки стеклоочистителей перемещаются в исходное положение.
- ▶ Выключите зажигание.

- ⓘ Регулярно проверяйте состояние щеток стеклоочистителей и заменяйте их при наличии видимых повреждений или в случае постоянного образования разводов.

### Индикация срока до ТО

На кончиках новых щеток стеклоочистителей есть индикация срока до ТО.

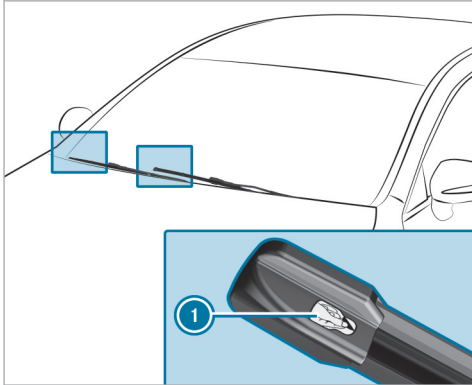

▶ Снимите защитную пленку ① с индикации срока до ТО.

Если цвет индикации срока до ТО изменяется с черного на желтый, необходимо заменить щетки стеклоочистителей.

### Указания по мойке автомобиля в автомобильной мойке

**⚠ ОСТОРОЖНО** Опасность аварии вследствие пониженной эффективности торможения после мойки автомобиля

После мойки автомобиля тормоза Вашего автомобиля имеют пониженную эффективность торможения.

▶ После мойки автомобиля осторожно затормозите автомобиль с учетом дорожной ситуации до восстановления полной эффективности торможения.

**! УКАЗАНИЕ** Повреждение вследствие автоматического торможения

Если включена одна из следующих функций, то в определенных ситуациях автомобиль выполняет торможение автоматически:

- Активная система экстренного торможения
- Активная система поддержания дистанции DISTRONIC
- Функция HOLD
- Активная система помощи при парковке

Во избежание повреждения автомобиля выключайте эти системы, например, при буксировке или на линии автоматической мойки.

**! УКАЗАНИЕ** Повреждения из-за использования неподходящей моечной установки

- ▶ Перед заездом в моечную установку убедитесь в том, что она подходит для мытья автомобилей такого размера.
- ▶ Убедитесь в том, что между днищем кузова и направляющими моечной установки достаточно места.
- ▶ Убедитесь в том, что ширина тоннеля моечной установки, в частности ширина направляющих, соответствует размерам автомобиля.

Для предотвращения повреждения автомобиля перед использованием автомобильной мойкой примите во внимание следующее:

- Активная система поддержания дистанции DISTRONIC выключена.
- Функция HOLD должна быть выключена.
- Камера 360° или камера заднего вида должны быть выключены.

- Двери автомобиля должны быть заблокированы, а ручки дверей задвинуты.
- Боковые стекла и сдвижной люк должны быть полностью закрыты.
- Наружные зеркала заднего вида должны быть сложены.
- Вентилятор системы кондиционирования и отопления должен быть выключен.
- Переключатель стеклоочистителя должен находиться в положении **0**.
- Ключ должен находиться на расстоянии как минимум 6 м от автомобиля. В противном случае крышка багажника или одна из дверей могут самопроизвольно открыться.  
Это также относится к цифровому ключу автомобиля.
- При пользовании автомобильными мойками с моечными транспортерами:
  - Должен быть включен холостой ход **N**.
  - Автомобиль должен быть заблокирован изнутри.

**i** Удаление воска с лобового стекла и резиновых элементов щеток стеклоочистителей после мойки автомобиля позволяет избежать образ-

ования разводов и уменьшить шум во время работы стеклоочистителей.

### Режим автомойки

В режиме автомойки автомобиль подготовлен к въезду на автомобильную мойку. Режим автомойки может быть включен на скорости до 20 км/ч (→ стр. 604).

При активации режима автомойки на дисплее водителя появляется сообщение **Режим для автомойки активирован**. Выполняются следующие настройки:

- Наружные зеркала заднего вида складываются.
- Во избежание автоматического срабатывания стеклоомывателя отключается датчик дождя.
- Окна и сдвижной люк при необходимости закрываются.
- Выполняется деактивация комфортных дверей.
- Отключается система комфортной парковки PARKTRONIC.
- **Автомобили с камерой 360°**: примерно через восемь секунд на дисплее появляется изображение с передней камеры.
- **Автомобили с функцией HANDS-FREE ACCESS**: отключается функция распознавания движения ног.

Если выполнение одного из действий невозможно, то это отображается с помощью символа **X** за соответствующей настройкой.

При нажатии пункта меню **Выключить** работа в режиме автомойки завершается. При скорости более 20 км/ч режим автомойки автоматически отключается.

Вы также можете отключить режим автомойки в мультимедийной системе MBUX (→ стр. 604).

При деактивации режима автомойки сбрасываются следующие настройки:

- Наружные зеркала заднего вида раскладываются.
- Включается датчик дождя.
- Выполняется активация комфортных дверей.
- Система комфортной парковки PARKTRONIC сбрасывается до выбранной ранее настройки.
- Окна и сдвижной люк остаются закрытыми.
- **Автомобили с камерой 360°**: изображение спереди отключается на скорости более 18 км/ч.
- **Автомобили с функцией HANDS-FREE ACCESS**: включается функция распознавания движения ног.

## Подготовка к отпуску

### Указания по перенастройке системы освещения при поездках за границу

В качестве функции повышения комфорта при пересечении границы стран, в которых движение осуществляется по другой стороне дороги, фары автоматически перенастраиваются. При необходимости фары можно также перенастроить в меню **Ближний свет** вручную (→ стр. 225).

Функция автоматической перенастройки освещения доступна:

- если автоматически активирована в меню **Ближний свет**
- если доступна навигационная система и положение навигации

Проверьте регулировку фар и при необходимости перенастройте их вручную в следующих случаях:

- если на дисплее отображается сообщение **Установка ближнего света (лево-/правостороннее движение) возможна только вручную**.
- если на дисплее отображается сообщение **Проверить установку ближнего света (лево-/правостороннее движение)**.

После перенастройки фар вручную:

- Свет фар Вашего автомобиля не ослепляет водителей встречного транспорта.
- Край проезжей части высвечивается уже не так далеко и высоко.
- Функции «Освещение для автомагистралей» и «Расширенный противотуманный свет» недоступны.

### Указания по регулярной проверке колес и шин

**⚠ ПРЕДУПРЕЖДЕНИЕ** Опасность аварии по причине поврежденных шин

Поврежденные шины могут стать причиной потери давления воздуха в шинах.

▶ Регулярно проверяйте шины на отсутствие повреждений и незамедлительно замените поврежденные шины.

**⚠ ОСТОРОЖНО** Опасность аквапланирования из-за недостаточной высоты рисунка протектора шин

При недостаточной высоте рисунка протектора шин сцепление шин с дорогой ухудшается.

На мокрой дороге повышается опасность аквапланирования, в особенности при неподходящей скорости движения.

▶ Регулярно проверяйте высоту рисунка протектора и состояние беговой дорожки протектора по всей ширине на всех шинах.

Минимальная высота рисунка протектора для:

- летних шин: 3 мм
- шин M+S: 4 мм

▶ Из соображений безопасности производите замену шин до достижения предписанной законодательством минимальной высоты рисунка протектора.

Регулярно, как минимум один раз в месяц или по мере потребности, например перед дальней поездкой или перед движением по бездорожью, проводите следующие контрольные работы на всех колесах:

- Проверка давления воздуха в шинах (→ стр. 634)
- Визуальный контроль шин и колес на отсутствие повреждений
- Проверка колпачков вентиля

- Визуальный контроль остаточной глубины рисунка протектора и беговой дорожки протектора по всей ширине шины.  
Минимальная остаточная глубина рисунка протектора летних шин составляет 3 мм, а на зимних шинах – 4 мм.

### Извлечение светоотражающего жилета

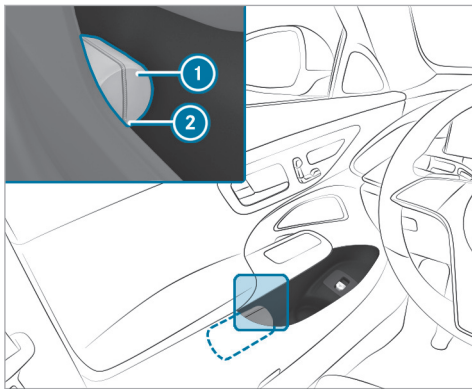

В вещевых отсеках во всех дверях есть отделение для размещения светоотражающего жилета.

- ▶ Извлечение: вытяните сумку для светоотражающего жилета ① за петлю ②.
  - ▶ Откройте сумку со светоотражающим жилетом и достаньте светоотражающий жилет ①.
  - ▶ Укладка на место: сложите жилет, сверните его и уложите в сумку для светоотражающего жилета ①.
  - ▶ Задвиньте сумку светоотражающего жилета ① вдоль нижней кромки подлокотника в отделение для светоотражающего жилета. При этом следите за тем, чтобы петля ② оставалась хорошо доступной.
- ⓘ Перед укладкой в отделение нового светоотражающего жилета удалите упаковочную пленку. В противном случае она может стать причиной нежелательного выскальзывания жилета или затруднить его извлечение.  
Соблюдайте нормативные предписания отдельных стран.

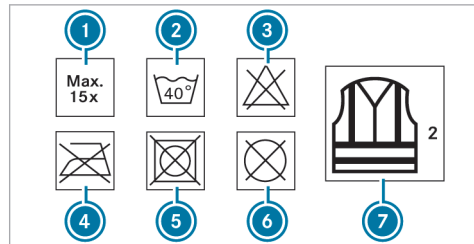

- ① Максимальное количество стирок
- ② Максимальная температура стирки
- ③ Не отбеливать
- ④ Не гладить
- ⑤ Не сушить в сушилке для белья
- ⑥ Не производить химическую чистку
- ⑦ Светоотражающий жилет, 2 класс

Установленные законом требования выполняются только в том случае, если светоотражающий жилет имеет надлежащий размер и полностью застегнут.  
Замените старый светоотражающий жилет в следующих случаях:

- Светоотражающие полосы повреждены или загрязнены.

- Превышено максимально допустимое количество стирок.
- Флуоресцентные свойства уменьшаются, например, вследствие продолжительного воздействия солнечного излучения.

Экологичная утилизация светоотражающего жилета:

- Для этого обратитесь в соответствующее предприятие по утилизации.

### Извлечение знака аварийной остановки

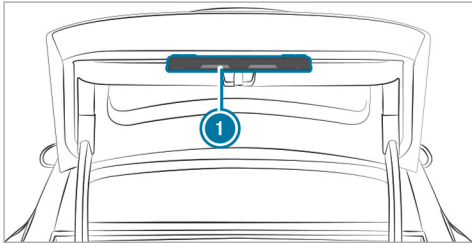

- ▶ Извлеките знак аварийной остановки ①.

### Аптечка

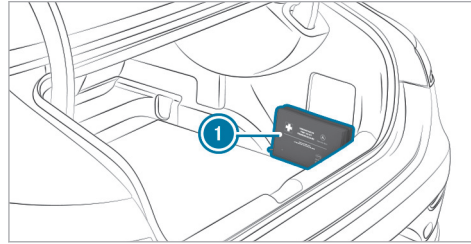

Аптечка ① при поставке автомобиля находится в багажнике справа.

### Обзор обновления картографических данных

Поскольку содержимое цифровой карты автомобильных дорог очень быстро меняется, устаревшие данные могут отрицательно повлиять на все функции навигации. Для получения наилучшего впечатления от навигационной системы MBUX необходимо устанавливать все предлагаемые Mercedes-Benz обновления карт.

Доступны следующие возможности обновления картографических данных:

- Обновление карт онлайн
  - Обновление через портал Mercedes me
  - Обновление на авторизованной СТОА Mercedes-Benz
- При этом могут возникнуть дополнительные расходы.

### Обновление карт онлайн

Условия:

- Сервис Mercedes me connect доступен.
- У Вас имеется учетная запись пользователя Mercedes me.
- Сервис «Обновление карт онлайн» доступен для Вашего региона.
- Сервис активирован.

❗ Сервис «Обновление карт онлайн» доступен только в некоторых странах.

Установка выполняется в фоновом режиме в виде автоматического обновления карт.

Мультимедийная система MBUX устанавливает все доступные обновления карт для регионов Европы, в которых находится или перемещается автомобиль.

Обновление карт онлайн активируется сразу после следующего включения двигателя автомобиля.

### Обновление через портал Mercedes me

Картографические данные некоторых регионов можно также обновить вручную. Войдите в систему под своей учетной записью пользователя Mercedes me на сайте: <https://www.mercedes-benz.de/>

Следуйте по пути доступа к меню [Моя учетная запись Mercedes me](#) > [Мои автомобили](#) > [Выбор автомобиля](#) > [Обновление карты онлайн](#). Выберите необходимые регионы, которые требуется загрузить на носитель данных.

После копирования картографических данных подключите носитель данных к автомобилю. Выберите уведомление с информацией о новой версии картографических данных и запустите установку. После перезагрузки мультимедийной системы MBUX используются обновленные картографические данные.

### Ввод особой цели или адреса

#### Условия

Соблюдайте указания по вводу цели (→ стр. 486).

- **Для онлайн-поиска:**

- Наличие соединения с Интернетом.

- Сервис Mercedes me connect доступен.
- Автомобиль привязан к учетной записи пользователя, и Вы приняли условия использования Mercedes me connect.
- Дополнительную информацию можно найти на веб-сайте <https://www.mercedes.me>
- Сервис доступен и активирован.

**i** Если онлайн-поиск недоступен, то выполняется поиск на основе данных цифровой карты.

Мультимедийная система:

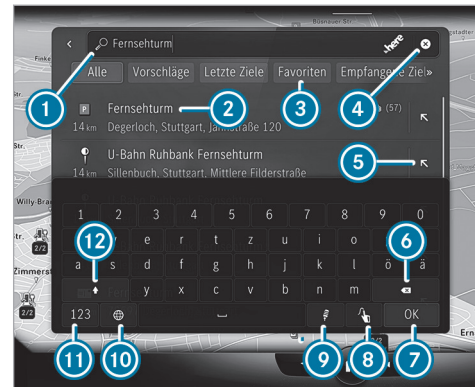

Ввод особой цели или адреса (пример)

- ① Строка ввода с актуальными введенными данными
- ② Результат поиска
- ③ Выбор поиска цели, отображение дополнительных вариантов поиска цели при нажатии на двойную стрелку



- ④ Удаление введенной информации
  - ⑤ Перенос результата поиска в строку ввода и продолжение поиска
  - ⑥ Удаление последнего введенного символа
  - ⑦ Скрытие клавиатуры
  - ⑧ Переключение на функцию распознавания рукописного текста (→ стр. 462)
  - ⑨ Запуск голосового ассистента системы MBUX (→ стр. 427)
  - ⑩ Настройка раскладки клавиатуры
  - ⑪ Переключение на цифры и специальные знаки
  - ⑫ Переключение на прописные или строчные буквы
- ▶ Введите цель. Ввод может выполняться в любой последовательности. Результаты поиска отображаются в списке.
- ① Результаты онлайн-поиска особых целей могут содержать дополнительную информацию, например, время работы и отзывы. Информация предоставляется картографической онлайн-службой. Функция в режиме онлайн доступна не во всех странах.

Вы можете ввести, например, в строке ① следующие данные:

- город, улица, номер дома или улица, город
- почтовый индекс
- название или категория особой цели, например, **Рестораны**
- город, название особой цели
- имя контакта
- географические координаты (→ стр. 489)
- используемые в сервисе what3words адреса из трех слов (→ стр. 489)

Ввод адресов из трех слов возможен в режиме онлайн-поиска.

- ▶ Скройте клавиатуру, нажав .
  - ▶ Выберите цель в списке. В следующем меню отображается выбранная цель с адресной информацией и соответствующим фрагментом карты.
- В меню можно рассчитать маршрут.

## Поиск радиостанции по названию или путем непосредственного ввода частоты

Мультимедийная система:



- ▶ Выберите .
- ▶ Введите название радиостанции или частоту.
- ▶ Выберите радиостанцию.

## Багаж и загрузка

### Крепление багажника на крыше

**⚠ ОСТОРОЖНО** Опасность аварии при превышении максимальной нагрузки на крышу

Центр тяжести автомобиля, привычные характеристики движения, а также характеристики рулевого управления и тормозной системы меняются.

Если Вы превысите максимально допустимую нагрузку на крышу, это приведет к существенному ухудшению ходовых качеств автомобиля, характеристик рулевого управления и тормозной системы.

- ▶ Обязательно соблюдайте максимальную нагрузку на крышу и соответствующим образом адаптируйте свой стиль вождения.

Значение максимальной нагрузки на крышу приведено в разделе «Технические характеристики» в печатном руководстве по эксплуатации.

- ! **УКАЗАНИЕ** Повреждение автомобиля при несоблюдении максимально допустимой высоты проезда

Если высота автомобиля превышает максимально допустимую высоту проезда, это может привести к повреждению крыши и других частей автомобиля.

- ▶ Учитывайте указанную на дорожном знаке высоту проезда.
- ▶ Не въезжайте при превышении допустимой высоты проезда.
- ▶ Учитывайте факт изменения высоты автомобиля при установке оборудования на крыше.

- ! **УКАЗАНИЕ** Повреждение автомобиля вследствие использования неразрешенного багажника на крыше

Использование непроверенных и не разрешенных для Mercedes-Benz багажников на крыше может привести к повреждениям автомобиля.

- ▶ Используйте только проверенные и разрешенные для Mercedes-Benz багажники на крыше.
- ▶ Проследите, чтобы при установленном багажнике на крыше в зависимости от комплектации автомобиля можно было полностью открыть дверь багажника.
- ▶ Размещайте груз на багажнике на крыше таким образом, чтобы автомобиль не получил повреждений также и во время движения.

- ! **УКАЗАНИЕ** Повреждение панорамной крыши со сдвижным люком из-за багажника на крыше

Если при установленном багажнике на крыше открывается панорамная крыша со сдвижным верхним люком, то она может быть повреждена багажником на крыше.

- ▶ Не открывайте панорамную крышу со сдвижным верхним люком при установленном багажнике на крыше.

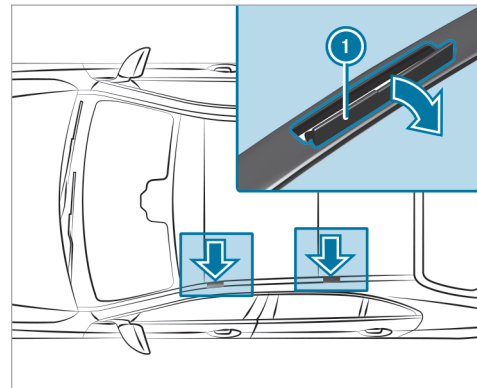

- ! **УКАЗАНИЕ** Повреждение крышек

При открывании крышек их можно повредить и поцарапать.

- ▶ Не используйте металлические или твердые предметы.

- ▶ Осторожно откиньте крышки ❶ вверх в направлении стрелки.
- ▶ Закрепите багажник на крыше в точках крепления под крышками ❶.
- ▶ Соблюдайте указания, приведенные в руководстве по монтажу багажника на крыше.
- ▶ Закрепите груз на багажнике на крыше.

### Складывание спинок сидений в задней части салона

**⚠ ОСТОРОЖНО** Опасность защемления при установке сидений

Если Вы изменяете положение сиденья, Вы можете защемить себя или находящегося в автомобиле человека.

- ▶ Убедитесь, что при регулировке сиденья ничьи части тела не находятся в зоне движения сиденья.

**⚠ ВНИМАНИЕ** Опасность аварии из-за незафиксированной спинки сиденья

Спинка сиденья может сложиться.

При этом возникают, в частности, следующие риски:

- Находящийся в автомобиле человек может быть прижат ремнем безопасности. Ремень безопасности будет не в состоянии обеспечить надлежащую защиту и может нанести Вам дополнительные травмы.
- У системы удержания детей больше не будет правильной опоры или расположения, и она больше не сможет выполнять свою функцию надлежащим образом.
- Спинка сиденья не сможет удержать предметы или груз в багажнике или грузовом отделении.

Всегда проверяйте фиксацию спинок сидений, в частности:

- после выполнения регулировки сиденья;
- после раскладывания сидений из положения для увеличения объема багажника.

Убедитесь, что красная отметка указателя блокировки больше не видна. В противном случае спинка сиденья не будет заблокирована.

Всегда следите за тем, чтобы все находящиеся в автомобиле люди были правильно пристегнуты и

правильно сидели. Особое внимание обратите на посадку детей.

#### Условия

- Подголовники спинок сидений в задней части салона полностью опущены.
- Автомобили со складным подлокотником в задней части салона: подлокотник в задней части салона поднят вверх.

### Складывание спинок крайних сидений в задней части салона

Спинки среднего и правого сидений можно складывать по отдельности.

Спинку левого сиденья можно сложить только вместе со спинкой среднего сиденья.

Если Вам больше не нужно использовать сложенную спинку сиденья в задней части салона для увеличения грузочного пространства, снова разложите ее.

- ▶ Убедитесь, что спинка среднего сиденья установлена в вертикальное положение и зафиксирована вместе со спинкой левого сиденья (→ стр. 199).

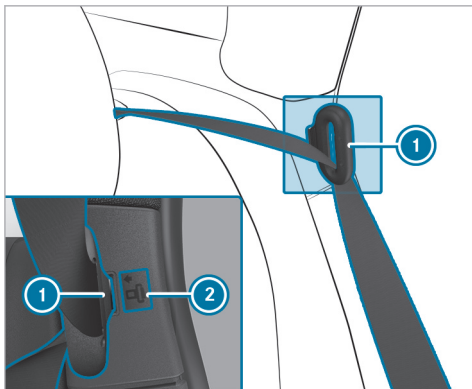

- ▶ Нажмите на язычок ремня безопасности ①, чтобы он установился в отмеченное положение ②.
- ▶ При необходимости переместите сиденье водителя или переднего пассажира вперед.

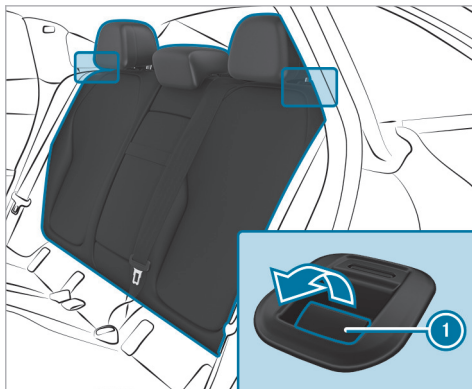

- ▶ Потяните за рычаг разблокировки ①.
- ▶ Сложите спинку соответствующего сиденья.

#### Отдельное складывание спинки среднего сиденья в задней части салона

Если Вам больше не нужно использовать сложенную спинку сиденья для увеличения грузочного пространства, снова разложите спинку сиденья.

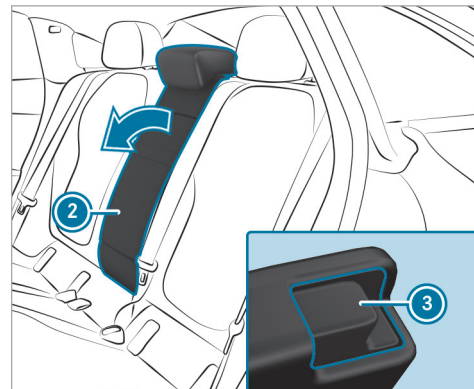

- ▶ Нажмите кнопку разблокировки ③.
- ▶ Сложите спинку сиденья ②.

## Раскладывание спинки сиденья в задней части салона

**⚠ ОСТОРОЖНО** Опасность защемления при установке сидений

Если Вы изменяете положение сиденья, Вы можете защемить себя или находящегося в автомобиле человека.

▶ Убедитесь, что при регулировке сиденья ничьи части тела не находятся в зоне движения сиденья.

**⚠ ВНИМАНИЕ** Опасность аварии из-за незафиксированной спинки сиденья

Спинка сиденья может сложиться.

При этом возникают, в частности, следующие риски:

- Находящийся в автомобиле человек может быть прижат ремнем безопасности. Ремень безопасности будет не в состоянии обеспечить надлежащую защиту и может нанести Вам дополнительные травмы.
- У системы удержания детей больше не будет правильной опоры или расположения, и она

больше не сможет выполнять свою функцию надлежащим образом.

- Спинка сиденья не сможет удержать предметы или груз в багажнике или грузовом отделении.

Всегда проверяйте фиксацию спинки сидений, в частности:

- после выполнения регулировки сиденья;
- после раскладывания сидений из положения для увеличения объема багажника.

Убедитесь, что красная отметка указателя блокировки больше не видна. В противном случае спинка сиденья не будет заблокирована.

Всегда следите за тем, чтобы все находящиеся в автомобиле люди были правильно пристегнуты и правильно сидели. Особое внимание обратите на посадку детей.

**! УКАЗАНИЕ** Повреждение ремня безопасности вследствие защемления при откидывании спинки сиденья назад

При откидывании назад спинки сиденья возможно защемление ремня безопасности, которое может вызвать его повреждение.

▶ Следите за тем, чтобы ремень безопасности при откидывании назад спинки сиденья не был защемлен.

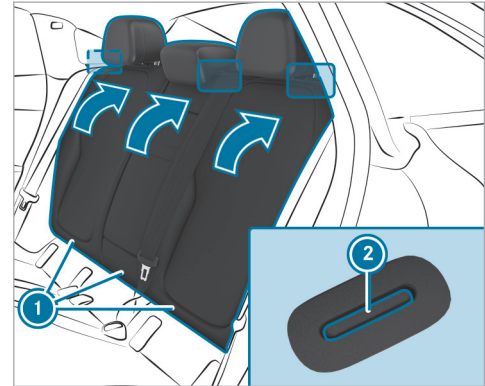

▶ При необходимости переместите сиденье водителя или переднего пассажира вперед.

- ▶ Откиньте спинку сиденья ① назад, чтобы она зафиксировалась.  
Если спинка среднего сиденья не зафиксирована и не заблокирована, то будет виден красный указатель блокировки ②.

### Открытие отделения для хранения вещей под полом багажника

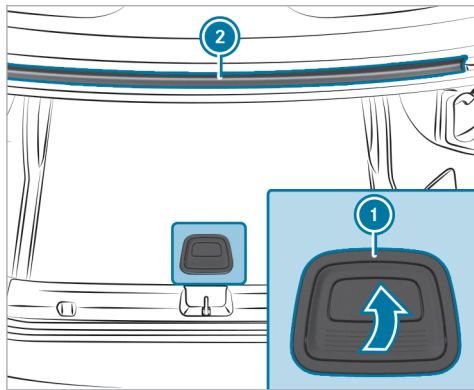

- ▶ Потяните ручку ① вверх и зафиксируйте ее в водоотводной планке ②.

### Раскладывание или складывание ножки сцепного шара

**⚠ ОСТОРОЖНО** Опасность аварии из-за незафиксированной шаровой головки

Если шаровая головка не зафиксирована, то прицеп может отсоединиться.

- ▶ Всегда фиксируйте шаровую головку согласно описанию.

**⚠ ОСТОРОЖНО** Опасность получения травмы по причине выбрасывания шаровой головки

Если Вы разблокируете шаровую головку или при возвращении в нерабочее положение не зафиксируете ее должным образом, то она выбрасывается.

В зоне перемещения шаровой головки существует опасность получения травмы!

- ▶ Шаровую головку следует разблокировать только в том случае, если зона ее перемещения свободна.

- ▶ Всегда следите за тем, чтобы шаровая головка фиксировалась при возвращении в нерабочее положение.

**!** **УКАЗАНИЕ** Повышенный риск нанесения материального ущерба из-за откинутой ножки сцепного шара

- ▶ При отсутствии подсоединенного прицепа или закрепленного кронштейна для велосипедов сложите ножку сцепного шара или переместите ее в нерабочее положение в случае оснащения фаркопом с электроприводом.

**!** **УКАЗАНИЕ** Повреждение автомобиля из-за неправильного использования фаркопа

При вытаскивании застрявшего автомобиля за фаркоп возможно повреждение автомобиля или самого фаркопа.

- ▶ Используйте фаркоп только для движения с прицепом или крепления допущенных систем крепления багажа, например кронштейна для велосипедов.

**Исключение:** Поскольку автомобили с фаркопом сзади не имеют крепления для

буксирной проушины, буксировка допустима.

- ▶ При буксировке при помощи фаркопа учитывайте информацию в главе "Установка и снятие буксирной проушины".

### Раскладывание ножки сцепного шара

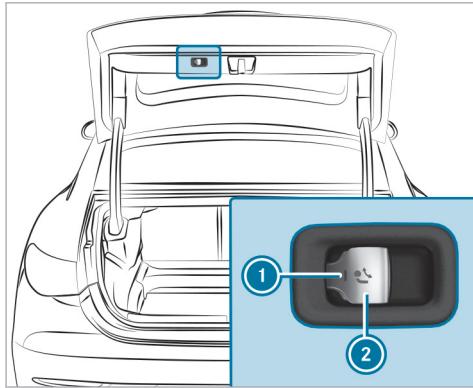

- ▶ Примите меры для предотвращения откатывания автомобиля.

- ▶ Держите зону движения свободной.
- ▶ Удаление кабеля для прицепа или штепселя-переходника.
- ▶ Потяните кнопку ②, чтобы разблокировать ножку сцепного шара. Ножка сцепного шара раскладывается под задним бампером. Мигает контрольная лампа ①.

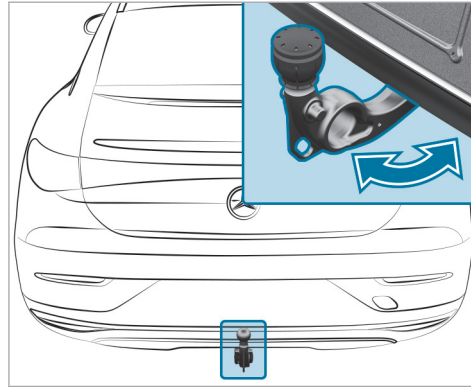

- ▶ Потяните ножку сцепного шара в направлении стрелки, чтобы она с характерным щелчком зафиксировалась в вертикальном положении. Контрольная лампа ① в кнопке разблокировки ножки сцепного шара погаснет. Если ножка сцепного шара заблокирована не до конца, на дисплее водителя появится сообщение: [Проверьте крепление тягово-сцепного устройства](#).
- ▶ Снимите защитный колпачок со сцепного шара и уберите его в надежное место.

Следите за тем, чтобы ножка сцепного шара была чистой. Следите за тем, чтобы, в зависимости от указаний изготовителя прицепа, ножка сцепного шара во время эксплуатации была смазана или оставалась сухой (без смазки).

### Складывание ножки сцепного шара

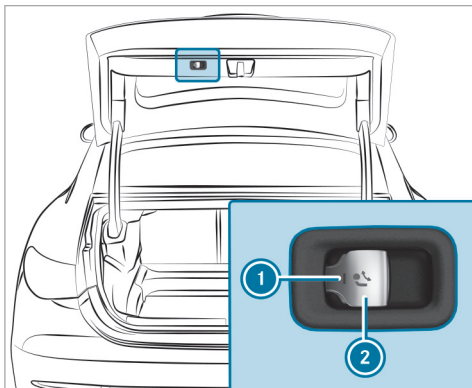

▶ Потяните кнопку ②, чтобы разблокировать ножку сцепного шара. Ножка сцепного шара складывается под задний бампер.

Мигает контрольная лампа ①.

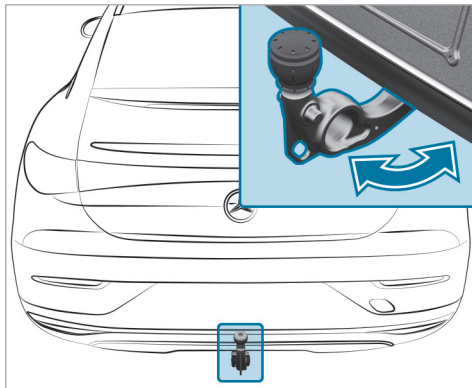

▶ Нажмите на ножку сцепного шара в направлении стрелки, чтобы она с характерным щелчком зафиксировалась за бампером. Контрольная лампа ① и индикация на дисплее водителя погаснут.

Учитывайте информацию об индикации на дисплее водителя:

- Сигнальные и контрольные лампы (→ стр. 864)
- Сообщения на дисплее (→ стр. 777)

### Обзор крепежных проушин

Соблюдайте указания по загрузке автомобиля (→ стр. 191).

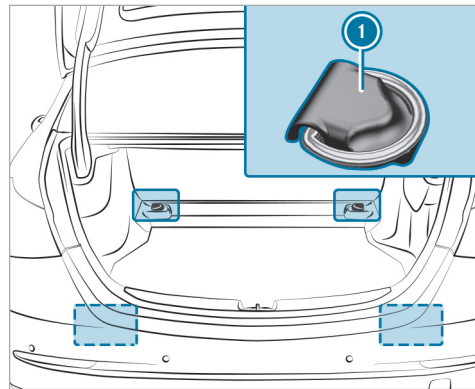

① Крепежные проушины

ⓘ Только в автомобилях с проемом для загрузки длинномерных предметов в многоместном заднем сиденье (функция трансформации салона EASY-PACK Quickfold) имеются четыре крепежные проушины.



## Обзор передних вещевых отделений

**⚠ ОСТОРОЖНО** Опасность получения травмы из-за неправильного размещения предметов

При неправильном размещении предметов в салоне автомобиля существует опасность их смещения или падения, при этом они могут задеть сидящих в автомобиле. Кроме того, держатели для напитков, открытые вещевые отсеки и держатели для мобильных телефонов в случае аварии не всегда способны удержать находящиеся в них предметы.

Существует опасность травмирования, в особенности при торможении или внезапном изменении направления движения!

- ▶ Всегда размещайте предметы так, чтобы они не могли упасть в таких или подобных ситуациях.
- ▶ Всегда следите за тем, чтобы предметы не выступали из вещевых отсеков или багажных сеток.
- ▶ Закрывайте запираемые вещевые отсеки перед началом движения.
- ▶ Всегда размещайте и закрепляйте тяжелые, твердые, острые предметы, предметы

с острыми краями, а также бьющиеся или слишком большие предметы в багажнике.

Соблюдайте указания по загрузке автомобиля.

**⚠ ОСТОРОЖНО** Опасность возникновения аварии ввиду нахождения вещей в пространстве для ног водителя и пассажира переднего сиденья

Вещи в пространстве для ног водителя и пассажира переднего сиденья могут ограничить ход педали или заблокировать нажатую педаль.

Это угрожает эксплуатационной безопасности автомобиля и безопасности движения.

- ▶ Безопасно разместите в автомобиле все вещи, чтобы они не могли попасть в пространство для ног водителя и переднего пассажира.
- ▶ Коврики должны быть всегда жестко зафиксированы согласно предписаниям, чтобы всегда обеспечивалось достаточное свободное пространство для хода педалей.
- ▶ Не используйте незакрепленные коврики и не кладите несколько ковриков друг на друга.

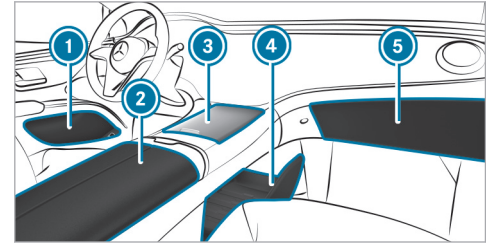

- ① Вещевые отделения в дверях
- ② Вещевое отделение и отделение для телефона под подлокотником с мультимедийными и USB-разъемами, а также отделение, например, для MP3-плеера
- ③ Вещевое отделение в центральной консоли спереди, в зависимости от комплектации автомобиля с подстаканниками, USB-разъемами и зарядным модулем для беспроводной зарядки мобильного телефона
- ④ Вещевой лоток под центральным дисплеем мультимедийной системы с USB-разъемами
- ⑤ Перчаточный ящик

- ❗ Резиновый коврик в вещевом отделении центральной консоли спереди ③ можно вынуть и вымыть чистой тепловатой водой. Соблюдайте указания по уходу за салоном автомобиля (→ стр. 608).
- ❗ Надежно храните предметы в вещевом лотке под центральным дисплеем, зафиксировав их с помощью резиновой ленты.

### Открытие и закрытие перчаточного ящика

**⚠ ОСТОРОЖНО** Опасность получения травмы из-за неправильного размещения предметов

При неправильном размещении предметов в салоне автомобиля существует опасность их смещения или падения, при этом они могут задеть сидящих в автомобиле. Кроме того, держатели для напитков, открытые вещевые отсеки и держатели для мобильных телефонов в случае аварии не всегда способны удержать находящиеся в них предметы.

Существует опасность травмирования, в особенности при торможении или внезапном изменении направления движения!

- ▶ Всегда размещайте предметы так, чтобы они не могли упасть в таких или подобных ситуациях.
- ▶ Всегда следите за тем, чтобы предметы не выступали из вещевых отсеков или багажных сеток.
- ▶ Закрывайте запираемые вещевые отсеки перед началом движения.
- ▶ Всегда размещайте и закрепляйте тяжелые, твердые, острые предметы, предметы с острыми краями, а также бьющиеся или слишком большие предметы в багажнике.

Соблюдайте указания по загрузке автомобиля.

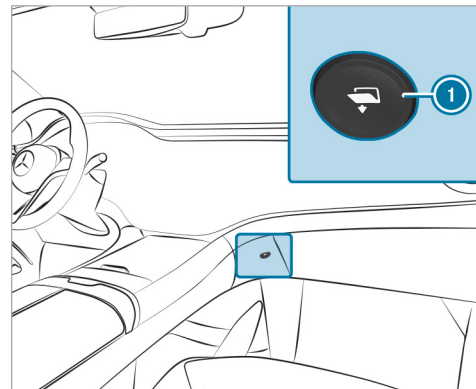

- ▶ **Открытие:** нажмите кнопку ①. Перчаточный ящик откроется.
- ▶ **Закрывание:** захлопните перчаточный ящик движением вверх. Перчаточный ящик закрыт.

**Снег и лед****Указания по регулярной проверке колес и шин**

**⚠ ПРЕДУПРЕЖДЕНИЕ** Опасность аварии по причине поврежденных шин

Поврежденные шины могут стать причиной потери давления воздуха в шинах.

- ▶ Регулярно проверяйте шины на отсутствие повреждений и незамедлительно заменяйте поврежденные шины.

**⚠ ОСТОРОЖНО** Опасность аквапланирования из-за недостаточной высоты рисунка протектора шин

При недостаточной высоте рисунка протектора шин сцепление шин с дорогой ухудшается.

На мокрой дороге повышается опасность аквапланирования, в особенности при неподходящей скорости движения.

- ▶ Регулярно проверяйте высоту рисунка протектора и состояние беговой дорожки протектора по всей ширине на всех шинах.

Минимальная высота рисунка протектора для:

- летних шин: 3 мм
- шин M+S: 4 мм

▶ Из соображений безопасности производите замену шин до достижения предписанной законодательством минимальной высоты рисунка протектора.

Регулярно, как минимум один раз в месяц или по мере потребности, например перед дальней поездкой или перед движением по бездорожью, проводите следующие контрольные работы на всех колесах:

- Проверка давления воздуха в шинах (→ стр. 634)
- Визуальный контроль шин и колес на отсутствие повреждений
- Проверка колпачков вентиля
- Визуальный контроль остаточной глубины рисунка протектора и беговой дорожки протектора по всей ширине шины.

Минимальная остаточная глубина рисунка протектора летних шин составляет 3 мм, а на зимних шинах – 4 мм.

**Установка ограничения скорости для зимних шин**

Мультимедийная система:

 **▶▶ Установки ▶▶ Автомобиль**

**▶▶ Движение ▶▶ Огран.скор.(зимние шины)**

▶ Включите или выключите **Огран.скор.(зимние шины)**.

**Установка скорости**

- ▶ Выберите **Огран.скор.(зимние шины)**.
- ▶ Выберите скорость.

**Указания касательно цепей противоскольжения**

**⚠ ОСТОРОЖНО** Опасность аварии вследствие неправильного монтажа цепей противоскольжения

Если Вы монтируете цепи противоскольжения на передние колеса, то цепи противоскольжения могут тереться о кузов или за элементы конструкции ходовой части.

- ▶ Никогда не монтируйте цепи противоскольжения на передние колёса.

▶ Цепи противоскольжения всегда попарно монтируйте на задние колёса.

**!** **УКАЗАНИЕ** Повреждение деталей кузова или деталей ходовой части в результате монтажа цепей противоскольжения

Если у автомобилей 4MATIC на передние колеса монтируются цепи противоскольжения, то детали кузова или детали ходовой части могут получить повреждения.

▶ У автомобилей 4MATIC монтируйте цепи противоскольжения только на задние колеса.

**!** **УКАЗАНИЕ** Повреждение колпаков колес в результате монтажа цепей противоскольжения

Если на алюминиевые колесные диски монтируются цепи противоскольжения, то они могут повредить колпаки колес.

▶ Перед монтажом цепей противоскольжения снимите колпаки со алюминиевые колесных дисков.

При использовании цепей противоскольжения обратите внимание на следующие указания:

- Использование цепей противоскольжения допускается только для определенных комбинаций колесных дисков и шин. Информацию по этой теме Вы можете получить в авторизованной СТОА Mercedes-Benz.
- Из соображений безопасности используйте исключительно цепи противоскольжения, одобренные для автомобилей Mercedes-Benz, или цепи противоскольжения аналогичного качества.
- Соблюдайте указания, приведенные в руководстве по монтажу от производителя цепей противоскольжения.
- Максимально допустимая скорость движения с установленными цепями противоскольжения составляет 50 км/ч.
- **Автомобили с активной системой помощи при парковке:** не следует использовать активную систему помощи при парковке при установленных цепях противоскольжения.
- **Автомобили с системой AIRMATIC:** при установленных цепях противоскольжения движение должно осуществляться только с повышенным уровнем кузова автомобиля (→ стр. 364).

- **Автомобили с функцией подруливания колес заднего моста:** при установленных цепях противоскольжения движение должно осуществляться только с активированным режимом для цепей противоскольжения (→ стр. 633).

- ⓘ Вы можете ввести постоянное ограничение максимальной скорости автомобиля при режиме эксплуатации на зимних шинах (→ стр. 323).
- ⓘ Чтобы тронуться с места, Вы можете выключить систему ESP® (→ стр. 313). Таким образом обеспечивается прокручивание колес и увеличение тяги.

#### Указания по стеклоomyвayющей жидкости

Соблюдайте указания по эксплуатационным материалам (→ стр. 765).

**!** **ОСТОРОЖНО** Опасность пожара и травмирования из-за концентрата стеклоomyвayющей жидкости

Концентрат стеклоomyвayющей жидкости легко воспламеняется. При попадании на горячие детали может воспламениться.

▶ Убедитесь, что концентрат стеклоомывающей жидкости не проливается мимо заливной горловины.

**!** **УКАЗАНИЕ** Повреждение наружного освещения из-за использования неподходящего стеклоомывающего средства

Неподходящее стеклоомывающее средство может повредить пластиковую поверхность элементов наружного освещения.

▶ Используйте только подходящее для пластиковых поверхностей стеклоомывающее средство, например MB SummerFit или MB WinterFit.

**!** **УКАЗАНИЕ** Засорение форсунок омывателя из-за смешивания стеклоомывающих средств

▶ Не смешивайте стеклоомывающие средства MB SummerFit и MB WinterFit с другими стеклоомывающими средствами.

Не используйте дистиллированную или деионизированную воду. В противном случае возможно ошибочное срабатывание датчика уровня.

Рекомендованная стеклоомывающая жидкость:

- При температуре выше точки замерзания: например, MB SummerFit
- При температуре ниже точки замерзания: например, MB WinterFit

Правильное соотношение компонентов смеси указано на емкости с антифризом.

Смешивайте омывающую жидкость со стеклоомывающей жидкостью круглый год.

### Стеклоомыватель

#### Заправочный объем бачка стеклоомывателя

Модель	Заправочный объем
Все модели	максимум 3,7 л

#### Заполнение бачка стеклоомывателя

**!** **ОСТОРОЖНО** Опасность пожара и травмирования из-за концентрата стеклоомывающей жидкости

Концентрат стеклоомывающей жидкости легко воспламеняется.

▶ Не допускайте воздействия огня, курения и образования искр при совершении действий с концентратом стеклоомывающей жидкости.

#### Условия

- Замки автомобиля разблокированы.

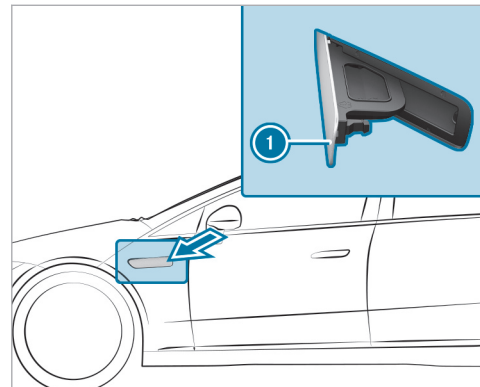

- ▶ Нажмите на заднюю часть лючка заливной горловины бачка омывателя ①.
- Лючок заливной горловины бачка омывателя ① открывается.
- ▶ Долейте омывающую жидкость.
- ▶ Закройте лючок заливной горловины бачка омывателя ①.

По следующей ссылке можно посмотреть анимационный ролик на эту тему:

### Замена щеток стеклоочистителей лобового стекла

**⚠ ВНИМАНИЕ** Опасность защемления при замене щеток стеклоочистителя и включенном стеклоочистителе

Если стеклоочистители при замене щеток стеклоочистителей придут в движение, то Вас может защемить поводком стеклоочистителя.

- ▶ Перед заменой щеток стеклоочистителей всегда выключайте стеклоочистители и автомобиль.

### Перемещение поводков стеклоочистителей в положение для замены

- ▶ Включите и сразу выключите зажигание.
- ▶ В течение примерно 15 секунд нажмите на комбинированном переключателе клавишу  и удерживайте ее около трех секунд (→ стр. 228). Поводки стеклоочистителей перемещаются в положение для замены.

### Снятие щеток стеклоочистителей

- ▶ Отведите поводки стеклоочистителей от лобового стекла.

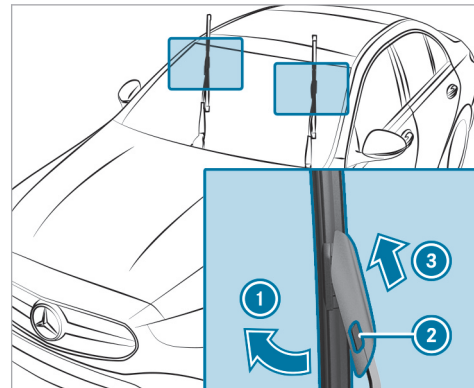

- ▶ Одной рукой удерживайте поводок стеклоочистителя. Другой рукой отверните щетку стеклоочистителя от поводка стеклоочистителя в направлении стрелки ① до упора.
- ▶ Нажмите кнопку разблокировки ②.
- ▶ Снимите щетку стеклоочистителя с поводка стеклоочистителя в направлении стрелки ③.

## Установка щеток стеклоочистителей

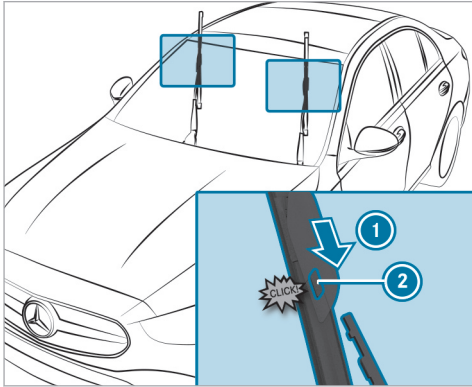

- ▶ Вставьте новую щетку стеклоочистителя в направлении стрелки ① в поводок стеклоочистителя до фиксации кнопки разблокировки ②.
- ▶ Проверьте прочность крепления щетки стеклоочистителя.
- ▶ Опустите поводки стеклоочистителей на лобовое стекло.
- ▶ Включите зажигание.

- ▶ Нажмите клавишу  на комбинированном переключателе. Поводки стеклоочистителей перемещаются в исходное положение.

- ▶ Выключите зажигание.

- ① Регулярно проверяйте состояние щеток стеклоочистителей и заменяйте их при наличии видимых повреждений или в случае постоянного образования разводов.

### Индикация срока до ТО

На кончиках новых щеток стеклоочистителей есть индикация срока до ТО.

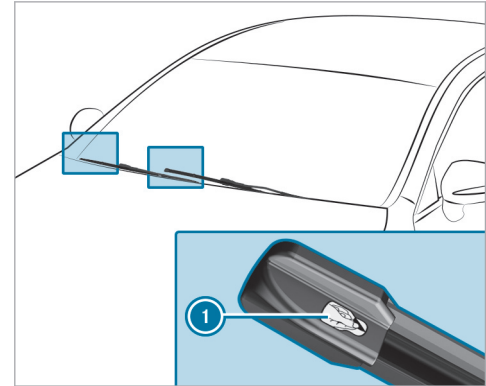

- ▶ Снимите защитную пленку ① с индикации срока до ТО.

Если цвет индикации срока до ТО изменяется с черного на желтый, необходимо заменить щетки стеклоочистителей.

### Помощь при поломке в пути

#### Включение или выключение аварийной световой сигнализации

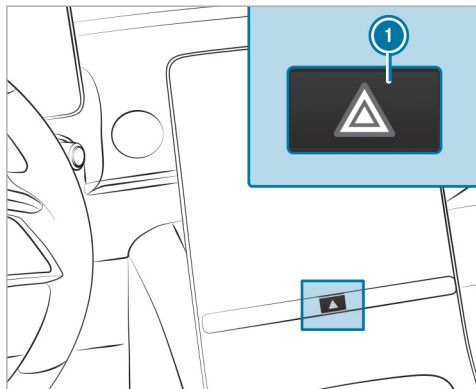

Автомобили без экрана MBUX Hyperscreen

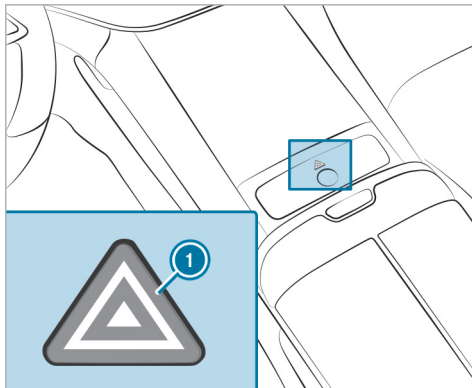

Автомобили с экраном MBUX Hyperscreen

▶ Нажмите на кнопку ①.

Аварийная световая сигнализация автоматически включается в следующих ситуациях:

- При срабатывании подушки безопасности.
- При резком торможении автомобиля до полной остановки на скорости выше 70 км/ч.

При последующем повторном трогании с места система аварийной световой сигнализации автоматически выключается на скорости примерно 10 км/ч. Вы также можете выключить систему аварийной световой сигнализации с помощью кнопки аварийной световой сигнализации.

#### Извлечение огнетушителя

**⚠ ОСТОРОЖНО** Опасность аварии вследствие ненадлежащего крепления огнетушителя в пространстве для ног водителя

Огнетушитель может ограничивать ход педалей или блокировать нажатую педаль.

Это угрожает эксплуатационной безопасности автомобиля и безопасности движения.

Огнетушитель может перемещаться и травмировать водителя или других находящихся в автомобиле людей.

- ▶ Всегда надлежащим образом убирайте огнетушитель в держатель и закрепляйте его.
- ▶ Во время движения не вынимайте огнетушитель из держателя.



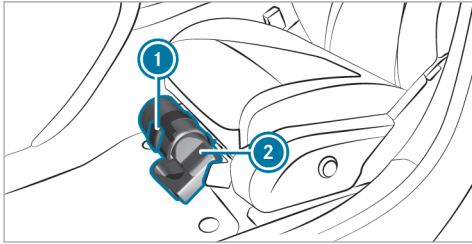

- ▶ **Автомобили с левым расположением рулевого управления:** потяните за язычок ① вверх.
- ▶ **Автомобили с правым расположением рулевого управления:** потяните за язычок ① вниз.
- ▶ Выньте огнетушитель ②.

### Извлечение светоотражающего жилета

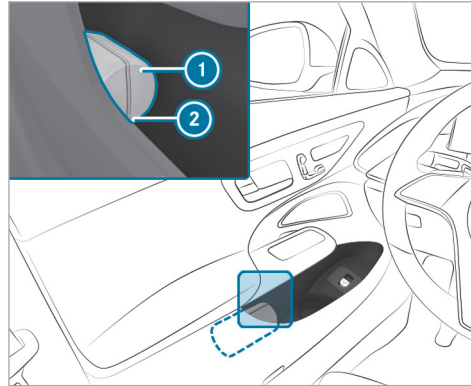

В вещевых отсеках во всех дверях есть отделение для размещения светоотражающего жилета.

- ▶ Извлечение: вытяните сумку для светоотражающего жилета ① за петлю ②.
- ▶ Откройте сумку со светоотражающим жилетом и достаньте светоотражающий жилет ①.
- ▶ Укладка на место: сложите жилет, сверните его и уложите в сумку для светоотражающего жилета ①.

▶ Задвиньте сумку светоотражающего жилета ① вдоль нижней кромки подлокотника в отделение для светоотражающего жилета. При этом следите за тем, чтобы петля ② оставалась хорошо доступной.

ⓘ Перед укладкой в отделение нового светоотражающего жилета удалите упаковочную пленку. В противном случае она может стать причиной нежелательного выскальзывания жилета или затруднить его извлечение. Соблюдайте нормативные предписания отдельных стран.

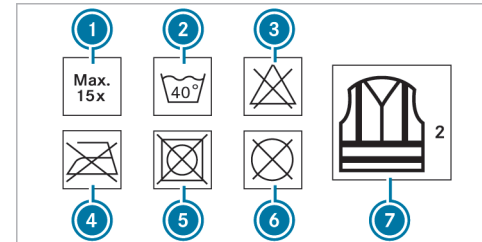

- ① Максимальное количество стирок
- ② Максимальная температура стирки
- ③ Не отбеливать

- ④ Не гладить
- ⑤ Не сушить в сушилке для белья
- ⑥ Не производить химическую чистку
- ⑦ Светоотражающий жилет, 2 класс

Установленные законом требования выполняются только в том случае, если светоотражающий жилет имеет надлежащий размер и полностью застегнут.

Замените старый светоотражающий жилет в следующих случаях:

- Светоотражающие полосы повреждены или загрязнены.
- Превышено максимально допустимое количество стирок.
- Флуоресцентные свойства уменьшаются, например, вследствие продолжительного воздействия солнечного излучения.

Экологичная утилизация светоотражающего жилета:

- Для этого обратитесь в соответствующее предприятие по утилизации.

### Извлечение знака аварийной остановки

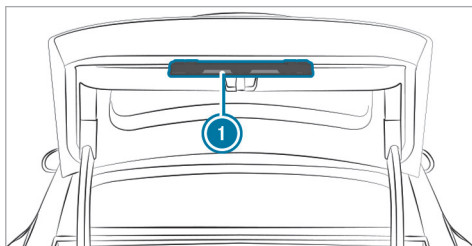

▶ Извлеките знак аварийной остановки ①.

### Аптечка

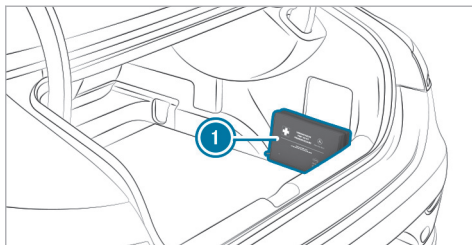

Аптечка ① при поставке автомобиля находится в багажнике справа.

### QR-код для определения карты экстренной помощи

На защитной крышке розетки и на противоположной стороне на средней стойке кузова наклеены QR-коды. В случае аварии спасательные службы с помощью QR-кодов смогут быстро найти соответствующую карту экстренной помощи для Вашего автомобиля. На карте экстренной помощи в компактной форме содержится важная информация о Вашем автомобиле, например о расположении электрических проводов.

Дополнительную информацию можно получить по адресу <https://www.mercedes-benz.de/qr-code>

### Облегчение пуска двигателя и зарядка аккумуляторной батареи на 12-В

- ▶ Для пуска двигателя от внешнего источника питания обращайтесь только в специализированную мастерскую с квалифицированным персоналом, например, в пункт ТО Mercedes-Benz.
- ▶ Для зарядки аккумуляторной батареи обращайтесь только в специализированную мастерскую с

квалифицированным персоналом, например, в пункт TO Mercedes-Benz.

### Указания по электрическим предохранителям

**⚠ ОСТОРОЖНО** Опасность аварии и травмирования вследствие перегрузки электрических проводов

При манипулирования неисправным предохранителем, его шунтировании перемычкой или замене предохранителем с большей силой тока возможна перегрузка электрических проводов.

В результате этого возможно возникновение пожара.

▶ Всегда заменяйте неисправные предохранители специфицированными новыми предохранителями с надлежащей силой тока.

**❗ УКАЗАНИЕ** Повреждение вследствие использования неправильных предохранителей

При использовании неправильных предохранителей возможно повреждение электрических эле-

ментов или систем или возможно значительное ограничение их функционирования.

▶ Используйте только предохранители, допущенные Mercedes-Benz и рассчитанные на предусмотренную для соответствующих систем силу тока.

Перегоревшие предохранители необходимо заменять эквивалентными предохранителями, которые можно распознать по цвету и напечатанному обозначению. Параметры предохранителей и дополнительную важную информацию Вы найдете на схеме расположения предохранителей.

**Схема расположения предохранителей:** на коробке предохранителей в задней части салона (→ стр. 631)

**❗ УКАЗАНИЕ** Повреждения или нарушения работы вследствие проникновения влаги

При проникновении влаги возможны нарушения работы или повреждения электрооборудования.

▶ При открытом блоке предохранителей следите за тем, чтобы в блок не могла проникнуть влага.

▶ При закрывании блока предохранителей убедитесь в том, что резиновое уплотнение

крышки надлежащим образом прилегает к блоку предохранителей.

При повторном перегорании нового предохранителя для выяснения и устранения причины обратитесь в специализированную мастерскую с квалифицированным персоналом.

Перед заменой предохранителей убедитесь в следующем:

- Автомобиль зафиксирован во избежание отката.
- Все потребители электроэнергии выключены.
- Двигатель автомобиля выключен.

Электрические предохранители распределены по различным коробкам предохранителей:

- Коробка предохранителей на передней панели на стороне водителя (→ стр. 630)
- Коробка предохранителей в пространстве для ног переднего пассажира (→ стр. 630)
- Коробка предохранителей в задней части салона (→ стр. 631)

## Указания относительно действий при повреждении шины

**⚠ ВНИМАНИЕ** Опасность возникновения аварии из-за движения со спущенной шиной

Из-за спущенной шины происходит значительное ухудшение ходовых качеств автомобиля, а также его управляемости и тормозных характеристик.

### Шины без возможности движения после прокола:

- ▶ Не допускайте движения со спущенной шиной.
- ▶ Немедленно замените колесо со спущенной шиной на аварийное или запасное колесо или обратитесь для этого в специализированную мастерскую с квалифицированным персоналом.

### Шины с возможностью движения после прокола:

- ▶ Учитывайте информацию и предупредительные указания по шинам MOExtended (шины с возможностью движения после прокола).

В зависимости от комплектации автомобиля в случае повреждения шины у Вас имеются следующие возможности:

- **Автомобили с шинами MOExtended:** возможно продолжение движения с ограничениями. Учитывайте при этом указания относительно шин MOExtended (шины с возможностью движения после прокола) (→ стр. 615).
  - **Автомобили с комплектом TIREFIT:** Вы можете загерметизировать шину для ограниченного продолжения движения. Для этого используйте комплект TIREFIT (→ стр. 616).
  - **Автомобили с Mercedes me connect:** в случае поломки Вы можете вызвать аварийную службу с помощью потолочной блок-панели управления (→ стр. 550).
  - **Все автомобили:** поменяйте колесо (→ стр. 642).
- i** Аварийное запасное колесо доступно только для определенных стран (→ стр. 648).

## Обзор комплекта инструмента для замены колес

За исключением некоторых модификаций, ориентированных на конкретную страну, автомобили не

оснащаются комплектом инструмента для замены колес. Узнайте в специализированной мастерской с квалифицированным персоналом, какой инструмент для замены колес Вашего автомобиля необходим и разрешен.

Для замены колеса Вам потребуется, например, следующий инструмент:

- Автомобильный домкрат
- Противооткатный упор
- Ключ для крепления колес
- Центрирующие штифты

- i** Масса автомобильного домкрата составляет примерно 3,4 кг. Максимальная несущая способность автомобильного домкрата указана на наклейке, расположенной на нем. Автомобильный домкрат не требует техобслуживания. В случае неисправности обращайтесь в специализированную мастерскую с квалифицированным персоналом.

Комплект инструмента для замены колес находится в сумке для инструмента **1** в багажнике.

- i** При размещении сумки с инструментом следите за ее надлежащим закреплением.

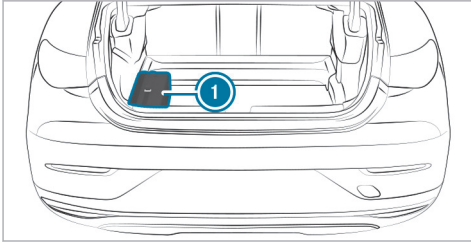

В сумке для инструмента находятся:

- Автомобильный домкрат
- перчатки
- Ключ для крепления колес
- Центрирующие штифты
- Складной противооткатный упор
- Ключ-трещотка для автомобильного домкрата

### Место хранения комплекта TIREFIT

Комплект TIREFIT находится под полом багажника.

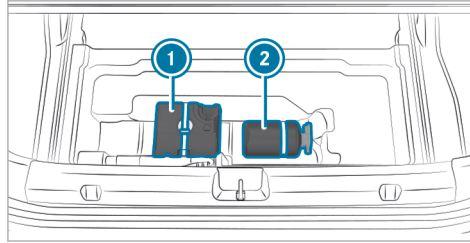

- ① Компрессор для накачивания шин
- ② Баллон с герметиком

В зависимости от исполнения комплект TIREFIT может находиться в других местах под полом багажника.

- ⓘ Данные о классе мощности (KM) и/или электрические параметры указаны на обратной стороне компрессора для накачивания шин:
  - KM3 – 12 В / 20 А, 240 Вт, 1 кг

На расстоянии около 1 м от компрессора для накачивания шин и около 1,6 м над землей действительны следующие значения уровня громкости звука:

- Уровень звукового давления эмиссии  $L_{pA}$  84 дБ (A)
- Уровень звуковой мощности  $L_{WA}$  92 дБ (A)

Компрессор для накачивания шин не требует техобслуживания. В случае неисправности обращайтесь в специализированную мастерскую с квалифицированным персоналом.

### Буксировка автомобиля без отрыва передних и задних колес



- ▶ Соблюдайте указания относительно допустимых методов буксировки (→ стр. 622).
- ▶ Убедитесь в том, что аккумуляторная батарея 12-В- подсоединена и заряжена.

Если аккумуляторная батарея 12-В- отсоединена или разряжена, то учитывайте следующие моменты:

- Систему привода невозможно запустить.
- Электрический стояночный тормоз невозможно отпустить или привести в действие.

- Рычаг селектора АКП не может переключаться в положение **N** или **P**.

Если имеет место, как минимум, одна из следующих ситуаций, то допускается только транспортировка на эвакуаторе:

- Если рычаг селектора АКП невозможно перевести в положение **N**.
- Если аккумуляторная батарея 12-В-отсоединена или разряжена.
- Если дисплей комбинации приборов вышел из строя.
- Если на дисплее появляется сообщение  **Буксировка запрещена См. "Руководство"**.
- Если на дисплее появляется сообщение  **Долейте охлаждающую жидкость См. "Руководство"**.
- Если на дисплее появляется сообщение  **Остановите автомобиль Выключите двигатель**.

▶ В этих случаях перевозите автомобиль на эвакуаторе (→ стр. 625).

**!** **УКАЗАНИЕ** Повреждение из-за буксировки со слишком высокой скоростью или на слишком большое расстояние

Буксировка со слишком высокой скоростью или на слишком большое расстояние может привести к повреждению трансмиссии.

- ▶ Не превышайте скорость буксировки 50 км/ч.
- ▶ Не превышайте расстояние буксировки в 50 км.

**!** **ВНИМАНИЕ** Опасность аварии при буксировке автомобиля слишком большой массы

Если масса буксируемого автомобиля или автомобиля, двигатель которого запускается посредством буксировки, больше допустимой полной массы Вашего автомобиля, могут возникнуть следующие ситуации:

- Срыв буксирной проушины.
- Состав из сцепленных ТС кренится и может опрокинуться.
- ▶ Перед буксировкой для пуска двигателя или буксировкой неисправного автомобиля проверьте, не превышает ли масса

буксируемого автомобиля значение максимально допустимой полной массы.

При необходимости буксировки неисправного автомобиля или буксировки для пуска двигателя допустимая полная масса буксируемого автомобиля не должна превышать значения допустимой полной массы автомобиля-тягача.

▶ Данные о допустимой полной массе соответствующего автомобиля можно найти на заводской табличке автомобиля (→ стр. 764).

### Буксировка неисправного автомобиля

- ▶ Установите буксирную проушину (→ стр. 628).
- ▶ Закрепите устройство для буксировки.

**!** **УКАЗАНИЕ** Повреждение из-за неправильного крепления устройства для буксировки

▶ Крепите буксирный трос или буксирную штангу только к буксирным проушинам.

- ▶ Выключите функцию автоматического запираания (→ стр. 148).
- ▶ Не включайте функцию HOLD.
- ▶ Отключите защиту от буксировки (→ стр. 170).

- ▶ Выключите активную систему экстренного торможения (→ стр. 346).
- ▶ Переместите рычаг селектора АКП в положение **N**.
- ▶ Отпустите электрический стояночный тормоз.
- ▶ Во время буксировки оставайтесь в кабине и следите за сообщениями на дисплее.
- ▶ Не выключайте двигатель автомобиля во время буксировки. Не нажимайте кнопку пуска/выключения двигателя Start/Stop после перемещения рычага селектора в положение **N**.
- ▶ Не открывайте дверь водителя или переднего пассажира, так как в противном случае рычаг селектора АКП автоматически переключится в положение **P**.

**⚠ ВНИМАНИЕ** Опасность возникновения несчастного случая из-за ограниченных функций безопасности при буксировке

Функции безопасности ограничены или недоступны в следующих случаях:

- Двигатель автомобиля выключен.
- Кнопка пуска/выключения двигателя Start/Stop была нажата после того, как рычаг

селектора АКП был переведен в положение **N**.

- Сбой тормозной системы или рулевого управления с усилителем привода.
  - Сбой электроснабжения или бортовой сети автомобиля.
- ▶ Не буксируйте автомобиль в таких случаях.

▶ Транспортировка автомобиля (→ стр. 625).

**⚠ УКАЗАНИЕ** Повреждение системы привода из-за неправильной буксировки

Запрещается буксировать автомобиль в следующих ситуациях:

- Двигатель автомобиля выключен.
- Кнопка пуска/выключения двигателя Start/Stop была нажата после того, как рычаг селектора АКП был переведен в положение **N**.
- Сбой тормозной системы или рулевого управления с усилителем привода.
- Сбой электроснабжения или бортовой сети автомобиля.

▶ Не буксируйте автомобиль в таких случаях.

**⚠ УКАЗАНИЕ** Повреждение за счет слишком высоких тяговых усилий

Трогание с места рывками из-за слишком высоких тяговых усилий может повредить автомобилю.

▶ Трогайтесь с места медленно и без рывков.

### Советы экспертов

#### Дополнительные функции кнопок

**■ Закрывание и открывание окон с помощью кнопки режима рециркуляции воздуха (комфортное закрывание/открывание)**

При включении режима рециркуляции воздуха боковые окна автоматически закрываются, например, перед въездом в туннель. При выключении режима рециркуляции воздуха боковые стекла автоматически возвращаются в исходное положение.

**⚠ ОСТОРОЖНО** Опасность защемления при невнимательном пользовании функцией комфортабельного закрывания

При комфортабельном закрывании возможно защемление частей тела в зоне закрывания бокового стекла и сдвижного верхнего люка.

- ▶ При комфортабельном закрывании контролируйте весь процесс закрывания и следите за тем, чтобы части тела не находились в зоне закрывания.

**⚠ ОСТОРОЖНО** Опасность защемления при невнимательном пользовании функцией комфортабельного закрывания

При комфортабельном закрывании возможно защемление частей тела в зоне закрывания боковых стекол.



- ▶ При комфортабельном закрывании контролируйте весь процесс закрывания и следите за тем, чтобы части тела не находились в зоне закрывания.

- ▶ **Закрывание окон:** нажмите и удерживайте клавишу  в строке настроек системы климат-контроля на центральном дисплее или на панели

управления климатической установкой, пока не начнется движение стекол. Окна закрываются, и включается режим рециркуляции воздуха.

**⚠ ОСТОРОЖНО** Опасность защемления при комфортабельном открывании



При комфортабельном открывании части тела могут быть втянуты или защемлены между боковым стеклом и рамой стекла.

- ▶ При открывании следите за тем, чтобы никто не прикасался к боковому стеклу.
- ▶ В случае защемления немедленно нажмите на кнопку  в двери с целью открывания боковых стекол. Боковые стекла останавливаются.
- ▶ Чтобы снова закрыть боковое стекло, потяните кнопку .

- ▶ **Повторное открывание закрытых окон:** нажмите и удерживайте клавишу  в строке настроек системы климат-контроля на центральном дисплее или на панели управления климатической установкой, пока не начнется движение стекол. Окна возвращаются в первоначальное положение, режим рециркуляции воздуха выключается.

**Автомобили со сдвижным люком:** одновременно закрывается или открывается сдвижной люк.

**При защемлении частей тела сдвижным люком:**

- ▶ **Остановка:** нажмите на клавишу .
- ▶ **Открытие:** потяните клавишу  назад.

**■ Закрывание и открывание окон с помощью кнопки режима рециркуляции воздуха (комфортное закрывание/открывание)**

При включении режима рециркуляции воздуха боковые окна автоматически закрываются, например, перед въездом в туннель. При выключении режима рециркуляции воздуха боковые стекла автоматически возвращаются в исходное положение.

**⚠ ОСТОРОЖНО** Опасность защемления при невнимательном пользовании функцией комфортабельного закрывания

При комфортабельном закрывании возможно защемление частей тела в зоне закрывания бокового стекла и сдвижного верхнего люка.



- ▶ При комфортабельном закрывании контролируйте весь процесс закрывания и следите за тем, чтобы части тела не находились в зоне закрывания.



- ▶ **Закрывание окон:** в строке установок системы кондиционирования воздуха на центральном дисплее нажмите и удерживайте  до тех пор, пока стекла не начнут подниматься. Окна закрываются, включается режим рециркуляции воздуха.

**⚠ ОСТОРОЖНО** Опасность защемления при комфортабельном открывании

При комфортабельном открывании части тела могут быть втянуты или защемлены между боковым стеклом и рамой стекла.



- ▶ При открывании следите за тем, чтобы никто не прикасался к боковому стеклу.
- ▶ В случае защемления немедленно нажмите на кнопку  в двери с целью открывания боковых стекол. Боковые стекла останавливаются.
- ▶ Чтобы снова закрыть боковое стекло, потяните кнопку .

- ▶ **Открывание закрытых окон:** в строке установок системы кондиционирования воздуха на центральном дисплее нажмите и удерживайте

-  до тех пор, пока стекла не начнут опускаться. Окна возвращаются в первоначальное положение, режим рециркуляции воздуха выключается.

**Автомобили со сдвижным люком:** одновременно закрывается или открывается сдвижной люк.

**При защемлении частей тела сдвижным люком:**

- ▶ **Остановка:** нажмите на клавишу .
- ▶ **Открывание:** потяните клавишу  назад.

**Сброс настроек климатической установки**

- ▶ В строке меню климатической установки в мультимедийной системе нажмите запись **Меню кондицион.** и удерживайте ее в течение четырех секунд. Настройки климатической установки сбрасываются до базовых настроек.

**Включение/выключение радиопередачи дорожной информации**

Мультимедийная система:

   Радио

- ▶ Выберите . Функция радиопередачи дорожной информации будет включена или выключена.

**Полезные функции автомобиля**

■ **Сохранение положения для парковки наружного зеркала заднего вида со стороны переднего пассажира с помощью кнопки памяти**

**Условия**

- Передача заднего хода не включена.

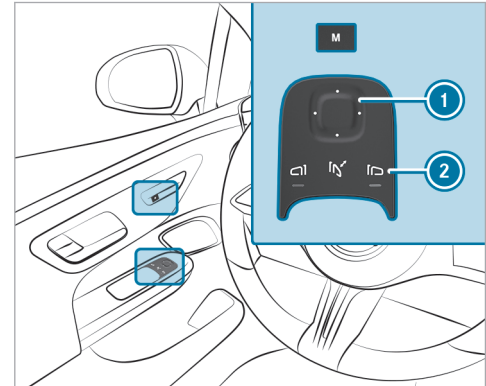

- ▶ С помощью кнопки **2** выберите наружное зеркало заднего вида со стороны переднего пассажира.
  - ▶ Посредством кнопки **1** установите наружное зеркало заднего вида со стороны переднего пассажира в нужное для парковки положение.
  - ▶ Нажмите на кнопку памяти **M**.
  - ▶ Сразу же подтвердите сохранение в памяти нажатием на кнопку **1**.
- i** Между нажатиями на кнопку памяти **M** и кнопку **1** должно пройти не более трех секунд. Через три секунды процесс регулировки положения зеркала прерывается.

### Следует знать

#### ■ Деактивация функции ключа

При деактивации функции ключа также деактивируются функции системы KEYLESS-GO. В этом случае санкционированный доступ к управлению с системой KEYLESS-GO будет больше невозможен с помощью соответствующего ключа. Активируйте функцию ключа, чтобы снова сделать доступными все функции с данным ключом. Кроме этого, Вы можете деактивировать функцию ключа, чтобы снизить расход электроэнергии соответствующим ключом,

если Вы не пользуетесь автомобилем или ключом длительное время.

Если Вы длительное время не пользуетесь автомобилем или ключом, то Вы можете деактивировать функцию ключа, чтобы снизить расход электроэнергии соответствующим ключом.

- ▶ Нажмите и удерживайте кнопку **Ⓜ** ключа.
  - ▶ При нажатой кнопке **Ⓜ** немедленно коротко нажмите на кнопку **Ⓜ** ключа два раза подряд. Контрольный индикатор элемента питания ключа загорается один раз коротко и один раз продолжительно.
- i** У вас есть следующие возможности для повторной активации ключа:
- Нажмите на любую кнопку ключа.
  - Произведите пуск двигателя автомобиля ключом, находящимся в вещевом отделении центральной консоли (→ стр. 258).

#### ■ Обзор систем экстренного вызова

Система экстренного вызова Mercedes-Benz, как и система экстренного вызова по номеру 112 (система eCall в ЕС), может помочь сократить время между аварией и прибытием служб спасения к месту дорожно-транспортного происшествия. Они помогают определить местоположение автомобиля в слу-

чае дорожно-транспортного происшествия в трудно-доступном месте.

Обе системы экстренного вызова могут передавать сигнал экстренного вызова автоматически (→ стр. 560) или вручную (→ стр. 561).

Передавайте сигнал экстренного вызова только для спасения себя или других людей. Не передавайте сигнал экстренного вызова при поломке или в аналогичных ситуациях.

#### Индикации на дисплее

В обеих системах экстренного вызова на центральном или мультимедийном дисплее появляются следующие индикации:

- **SOS NOT READY:** двигатель автомобиля не включен, или имеет место неисправность системы экстренного вызова. Это не обязательно означает полный отказ системы экстренного вызова. Сигналы экстренного вызова все равно могут передаваться.

Индикация касается исключительно автомобиля и не учитывает доступности сетей мобильной связи и центра приема экстренных вызовов Mercedes-Benz.

Функциональная готовность системы экстренного вызова автомобиля определяется тем, что

индикация **SOS NOT READY** гаснет после включения двигателя автомобиля.

- : эта индикация появляется на дисплее во время активного сигнала экстренного вызова.

- ⓘ Если имеет место неисправность системы экстренного вызова, то могут быть неисправны, например, динамик, микрофон, подушка безопасности или клавиша SOS.

О неисправности системы экстренного вызова Вы сможете узнать по следующим индикациям:

- На дисплее водителя появляется соответствующее сообщение.
- Клавиша SOS постоянно горит красным светом.

### **■ Экстренный помощник**

При авариях или поломках экстренный помощник выводит на центральный дисплей указания по технике безопасности.

Сюда входят, например:

- Рекомендации по действиям при выходе из автомобиля
- Рекомендации по безопасному отстегиванию ремня безопасности в случае аварии с переворотом на крышу

Запуск экстренного помощника производится в следующих ситуациях:

- включение системы пассивной безопасности
  - передача сигнала экстренного вызова
  - определенные ситуации при поломках
- ⓘ Доступность, а также объем функций экстренного помощника зависят от страны и комплектации автомобиля.

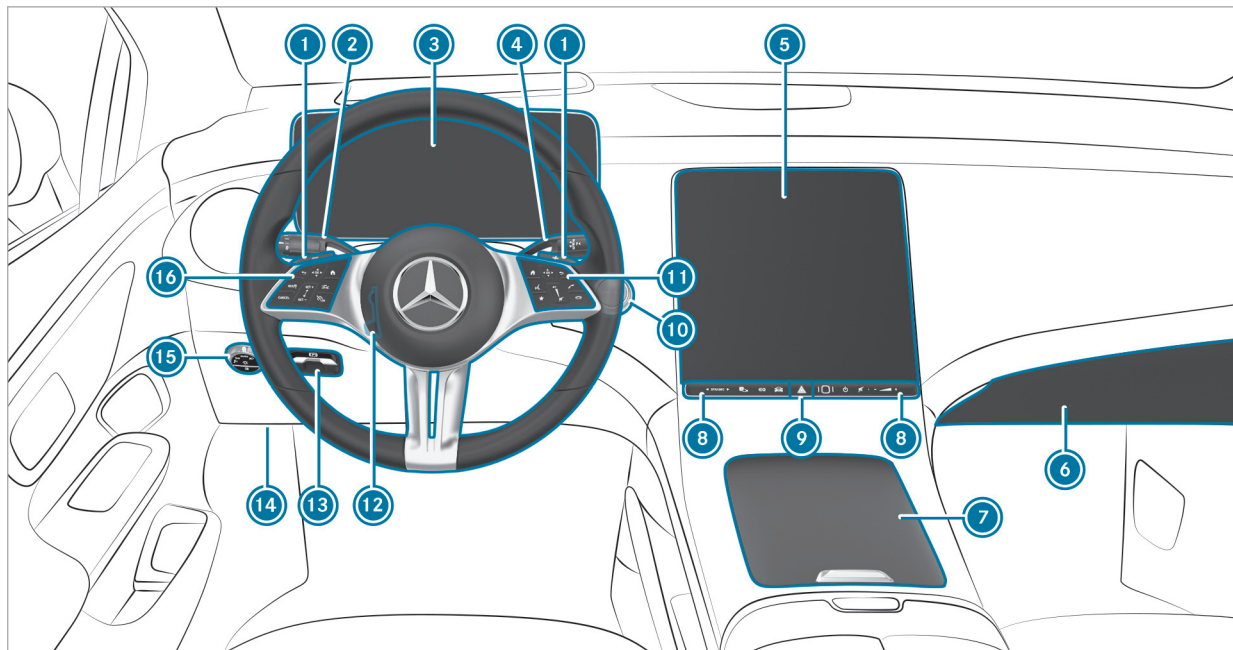

1	Увеличение рекуперации	→	263	Выключение / включение звука	→	459
	Уменьшение рекуперации	→	263	Регулировка громкости	→	461
2	Комбинированный переключатель	→	215	9  Система аварийной световой сигнализации	→	46
3	Дисплей водителя	→	411	10  Кнопка пуска / выключения двигателя Start / Stop	→	255
4	Селектор АКП DIRECT SELECT	→	274	11  Группа управления мультимедийной системы MBUX	→	445
5	Центральный дисплей	→	434	12  Регулировка положения рулевого колеса	→	184
6	Перчаточный ящик	→	39	13  Электрический стояночный тормоз	→	301
7	Вещевое отделение	→	39	14  Диагностический интерфейс	→	83
8	Панель переключателей:			15  Переключатель света	→	213
	Кнопка DYNAMIC SELECT	→	271	16  Группа управления: дисплей водителя	→	411
	Активная система помощи при парковке	→	383	Активная система поддержания дистанции DISTRONIC и регулируемый ограничитель скорости	→	327
	Вызов меню EQ	→	298			
	Быстрый доступ в автомобиль					
	Дактилоскопический датчик	→	448			
	Включение / выключение мультимедийной системы MBUX	→	434			

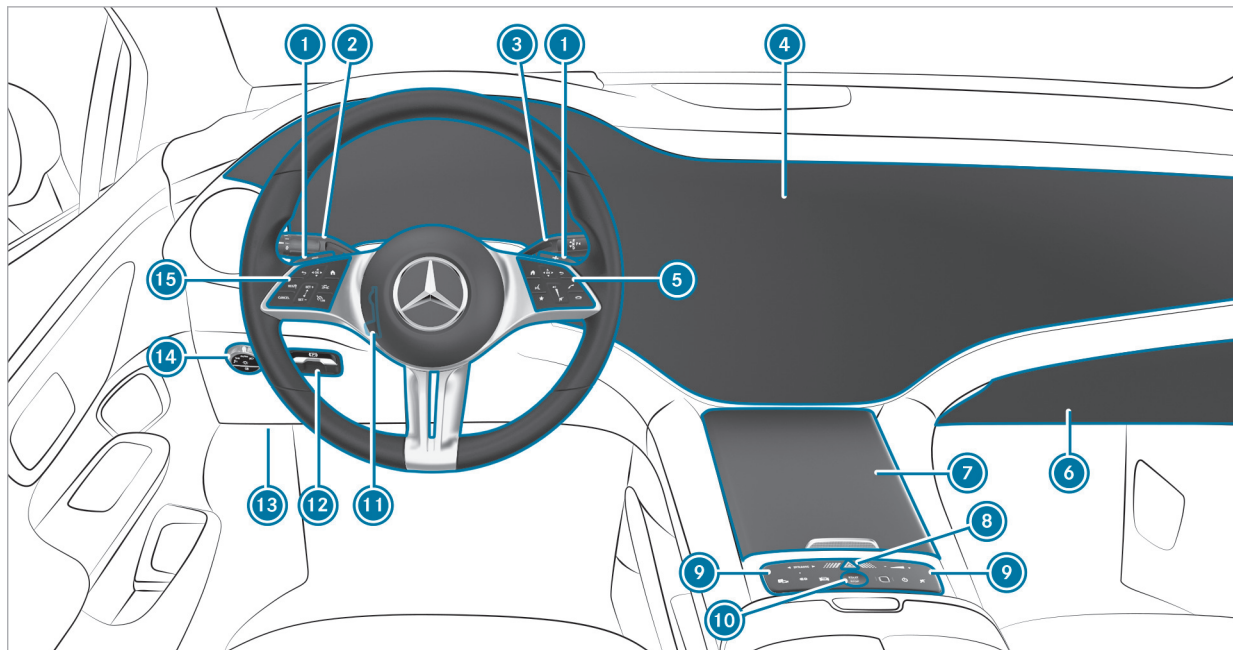

①	Увеличение рекуперации	→	263	Быстрый доступ в автомобиль			
	Уменьшение рекуперации	→	263	Дактилоскопический датчик	→	448	
②	Комбинированный переключатель	→	215	Включение / выключение мультимедийной системы MBUX	→	434	
③	Селектор АКП DIRECT SELECT	→	274	Выключение / включение звука	→	459	
④	Экран MBUX Hyperscreen с:			Регулировка громкости	→	461	
	дисплеем водителя	→	410	⑩	Кнопка пуска / выключения двигателя Start / Stop	→	255
	центральным дисплеем	→	434	⑪	Регулировка положения рулевого колеса	→	184
	дисплеем переднего пассажира	→	434	⑫	Электрический стояночный тормоз	→	301
⑤	Группа управления мультимедийной системы MBUX	→	445	⑬	Диагностический интерфейс	→	83
⑥	Перчаточный ящик	→	39	⑭	Переключатель света	→	213
⑦	Вещевое отделение	→	39	⑮	Группа управления:		
⑧	Система аварийной световой сигнализации	→	46		дисплей водителя	→	411
⑨	Панель переключателей:				Активная система поддержания дистанции DISTRONIC и регулируемый ограничитель скорости	→	327
	Кнопка DYNAMIC SELECT	→	271				
	Активная система помощи при парковке	→	383				
	Вызов меню EQ	→	298				

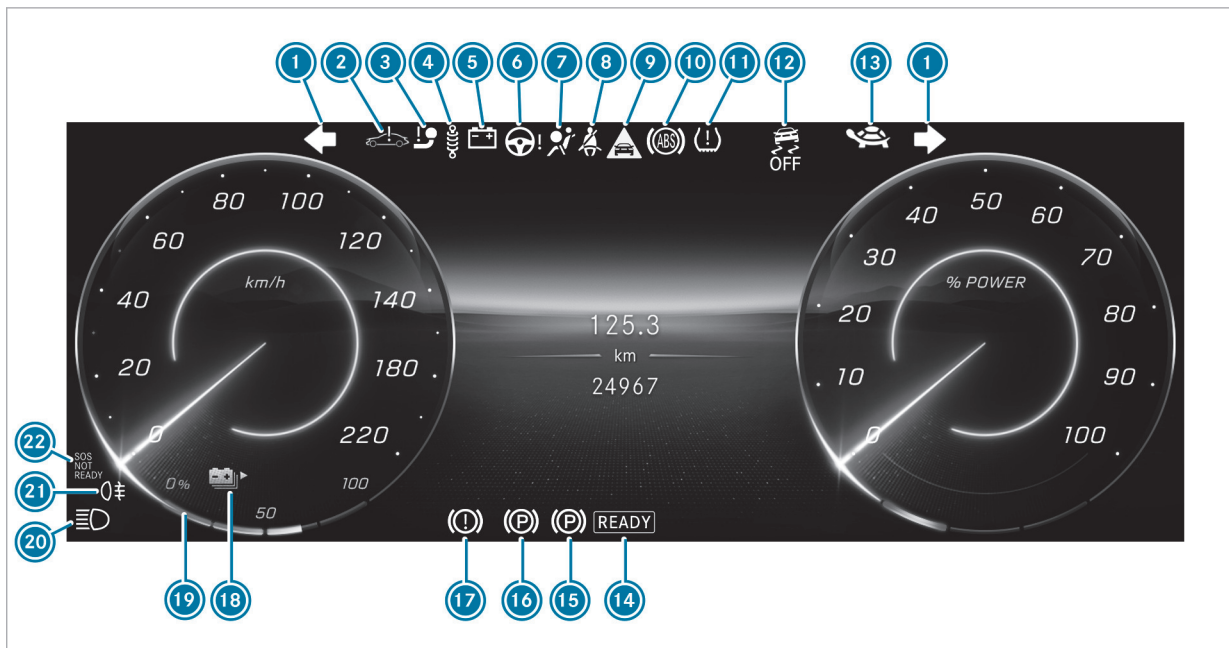





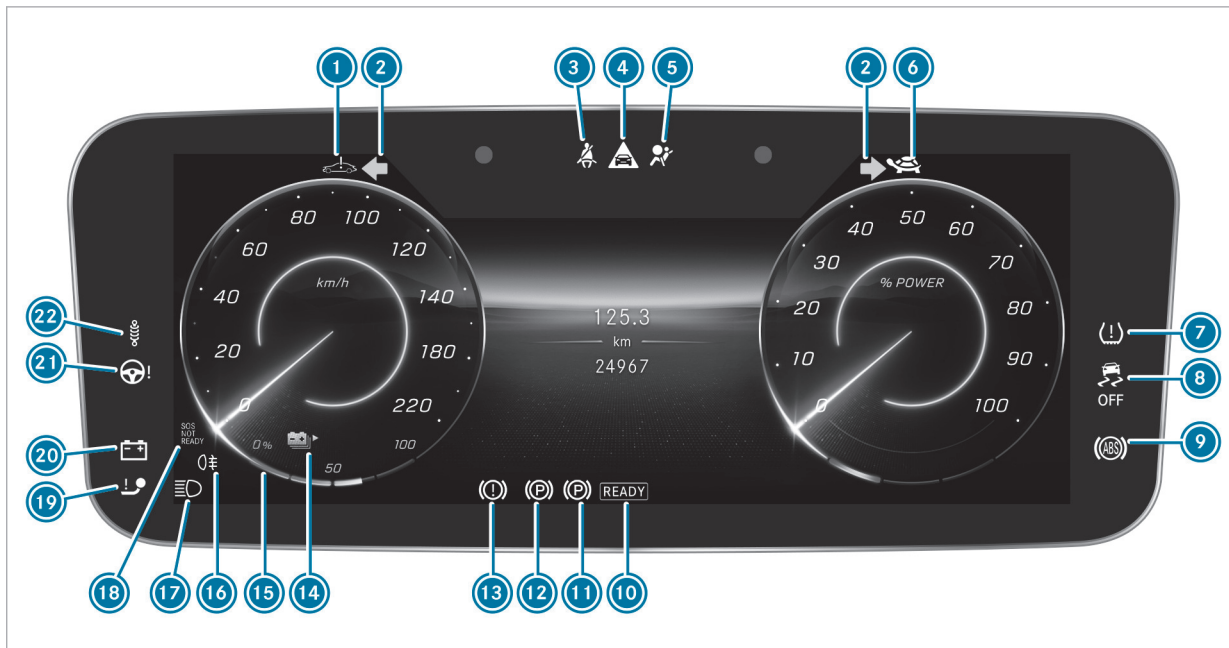

































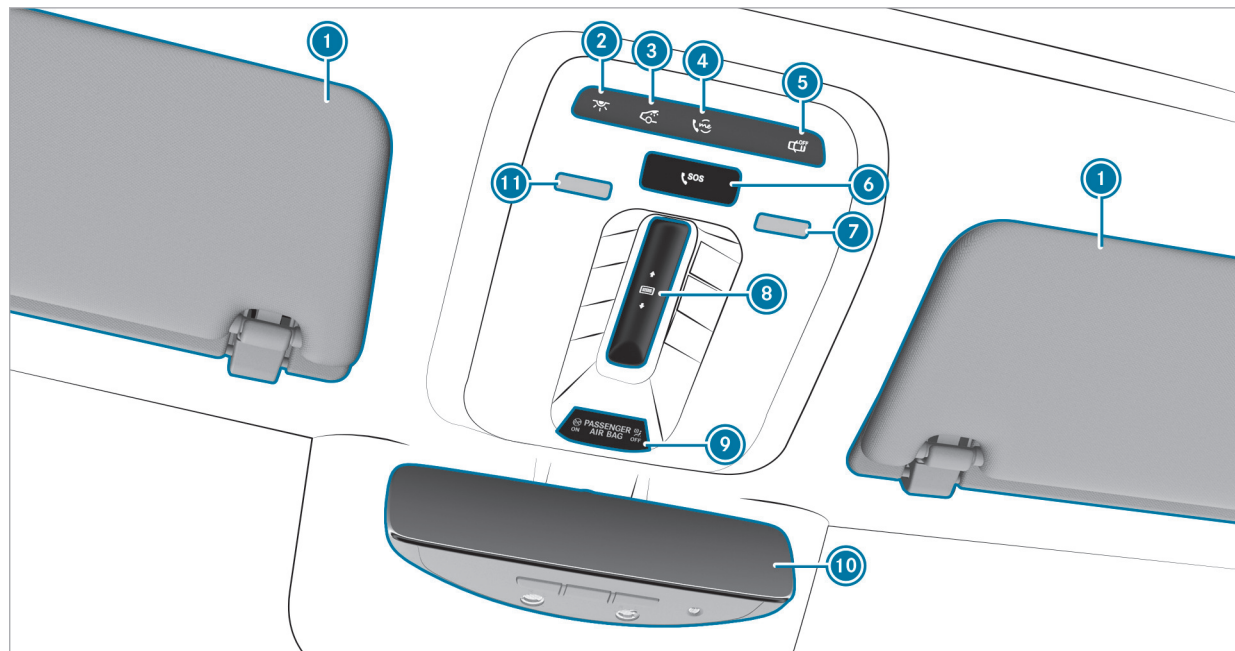

1		Мигающий свет	→	215	12		Система ESP® выкл.	→	874
2		Системная ошибка	→	868			Система ESP®	→	874
3		Фаркоп	→	869	13		Мощность снижена	→	868
4		Ходовая часть (красная лампа)	→	874	14		Готовность системы привода к движению	→	255
		Ходовая часть (желтая лампа)	→	874	15		Электрический стояночный тормоз (желтая лампа)	→	872
5		Электрическая неисправность	→	868	16		Электрический стояночный тормоз (красная лампа)	→	872
6		Рулевое управление с усилителем привода (красная лампа)	→	869	17		Тормозная система (красная лампа)	→	872
		Рулевое управление с усилителем привода (желтая лампа)	→	869			Тормозная система (желтая лампа)	→	872
		Функция подруливания колес заднего моста (красная лампа)	→	869	18		Запас хода	→	415
		Функция подруливания колес заднего моста (желтая лампа)	→	869	19		Индикация состояния зарядки	→	415
7		Система удержания пассажиров	→	866	20		Дальний свет фар	→	215
8		Ремень безопасности	→	866			Ближний свет фар	→	213
9		Предупреждение об опасной дистанции	→	874			Габаритные огни	→	213
10		Антиблокировочная система ABS	→	874	21		Задний противотуманный фонарь	→	214
11		Система контроля давления в шинах	→	882	22		Система экстренного вызова Mercedes-Benz	→	882











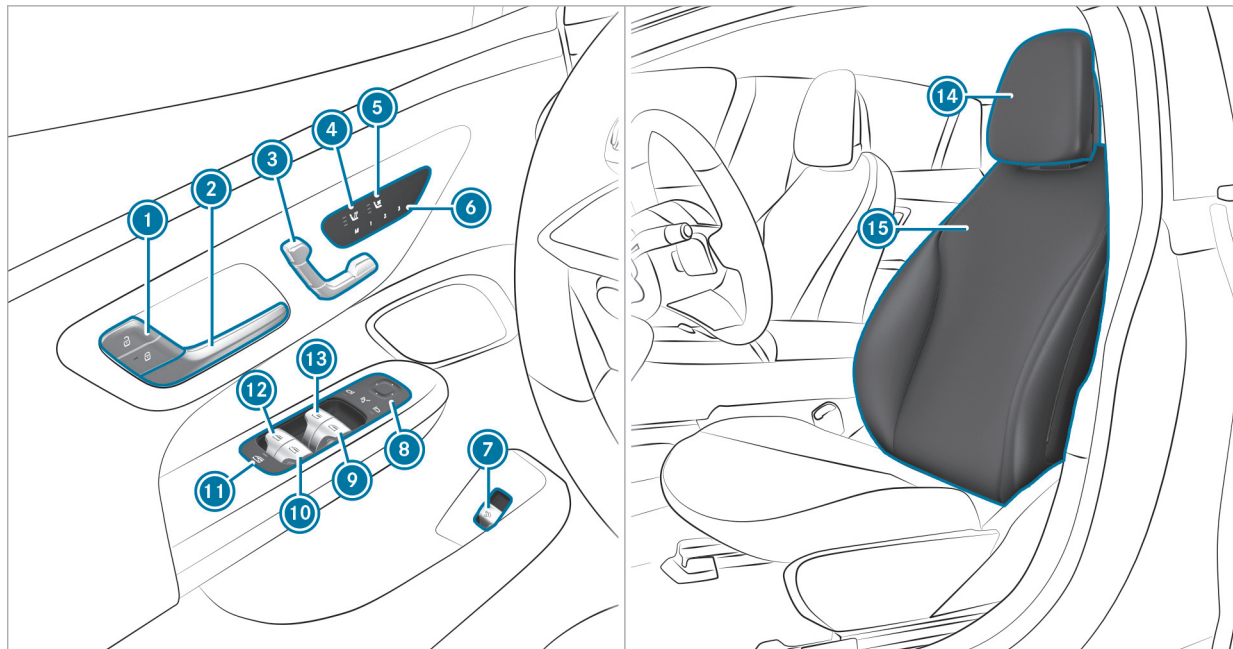



Дисплей водителя с камерой наблюдения за водителем

1		Системная ошибка	→	868	15		Индикация состояния зарядки	→	415
2		Мигающий свет	→	215	16		Задний противотуманный фонарь	→	214
3		Ремень безопасности	→	866	17		Дальний свет фар	→	215
4		Предупреждение об опасной дистанции	→	874			Ближний свет фар	→	213
5		Система удержания пассажиров	→	866			Габаритные огни	→	213
6		Мощность снижена	→	868	18		Система экстренного вызова Mercedes-Benz	→	882
7		Система контроля давления в шинах	→	882	19		Фаркоп	→	869
8		Система ESP® выкл.	→	874	20		Электрическая неисправность	→	868
		Система ESP®	→	874	21		Рулевое управление с усилителем привода (красная лампа)	→	869
9		Антиблокировочная система ABS	→	874			Рулевое управление с усилителем привода (желтая лампа)	→	869
10		Готовность системы привода к движению	→	255			Функция подруливания колес заднего моста (красная лампа)	→	869
11		Электрический стояночный тормоз (желтая лампа)	→	872			Функция подруливания колес заднего моста (желтая лампа)	→	869
12		Электрический стояночный тормоз (красная лампа)	→	872	22		Ходовая часть (красная лампа)	→	874
13		Тормозная система (красная лампа)	→	872			Ходовая часть (желтая лампа)	→	874
		Тормозная система (желтая лампа)	→	872					
14		Запас хода	→	415					



1	Солнцезащитные козырьки		
2	 Включение / выключение освещения передней части салона	→	226
3	 Включение / выключение освещения задней части салона	→	226
4	 Кнопка me	→	550
5	 Включение / выключение автоматического управления освещением салона	→	226
6	 Кнопка SOS	→	550
7	Включение / выключение правой лампы для чтения	→	226
8	 Открывание / закрывание панорамной крыши со сдвижным люком	→	164
	 Открывание / закрывание солнцезащитной шторки панорамной крыши со сдвижным люком	→	164
9	Контрольные лампы PASSENGER AIR BAG	→	96
10	Внутрисалонное зеркало заднего вида	→	232
11	Включение / выключение левой лампы для чтения	→	226



1	 	Блокировка / разблокировка автомобиля	→	145	9		Открытие / закрытие правого бокового стекла	→	161
2		Открытие двери	→	144	10		Открытие / закрытие правого заднего стекла	→	161
3		Электрическая установка положения сиденья	→	175	11		Защита от детей для боковых стекол в задней части салона	→	132
4		Включение / выключение подогрева сидений	→	182	12		Открытие / закрытие левого заднего стекла	→	161
5		Включение / выключение вентиляции сидений	→	183	13		Открытие / закрытие левого бокового стекла	→	161
6		Пользование функцией памяти	→	189	14		Регулировка положения подголовников	→	177
7		Открытие / закрытие крышки багажника	→	155	15		Установки положения сидений при помощи мультимедийной системы	→	180
8		Пользование наружными зеркалами заднего вида	→	231					

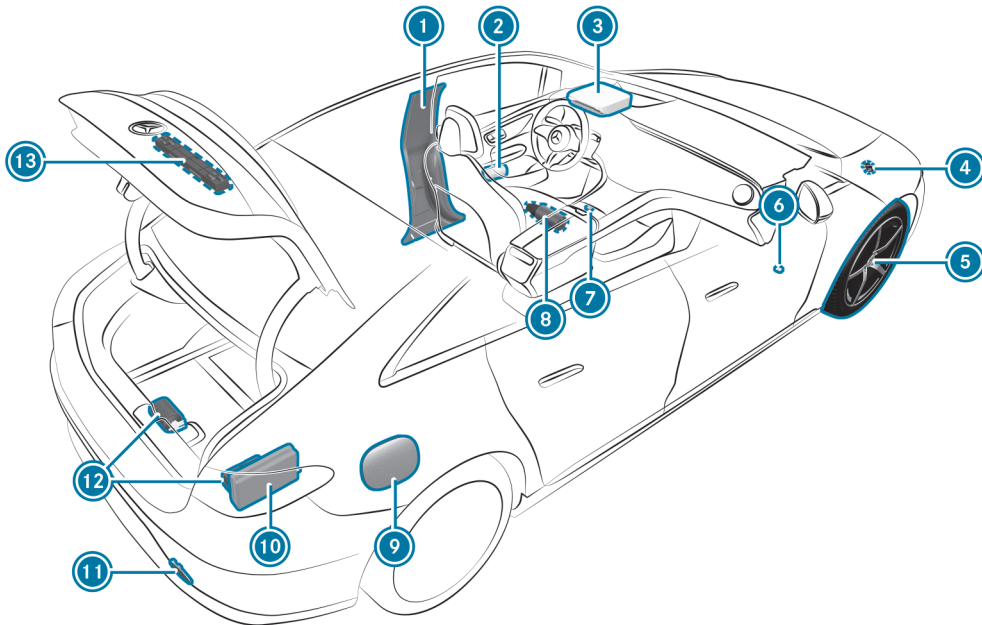



① Средняя стойка кузова с: QR-кодом для определения карты экстренной помощи	→	48	⑦  Система аварийной световой сигнализации	→	46
информационной табличкой с указанием давления воздуха в шинах	→	635	⑧ Огнетушитель	→	46
② Светоотражающие жилеты	→	28	⑨ Защитная крышка розетки с: QR-кодом для определения карты экстренной помощи	→	48
③  Кнопка me	→	550	⑩ Аптечка	→	29
 Кнопка SOS	→	550	⑪ Буксировка неисправного автомобиля	→	622
④ Буксировка неисправного автомобиля	→	622	⑫ Комплект TIREFIT	→	616
⑤ Повреждение шины	→	50	⑬ Знак аварийной остановки	→	29
⑥ Использование устройства для отключения высоковольтной сети	→	252			

### Вызов электронного руководства по эксплуатации

Мультимедийная система:

- ➔ [Иконка дома] ➔ Установки ➔ Информация
- ➔ "Руководство по эксплуат."
- ➔ Открыть электронное "Руководство"

В электронном руководстве по эксплуатации описаны функции автомобиля и мультимедийной системы и управление ими.

- ▶ Выберите один из следующих пунктов меню в электронном руководстве по эксплуатации:
  - **Краткое руководство:** здесь можно ознакомиться с первыми шагами по регулировке вашего сиденья (со стороны водителя).
  - **Полезные советы:** здесь приведена информация, которая подготовит вас к определенным будничным ситуациям, связанным с вашим автомобилем.
  - **Анимационные ролики:** здесь можно посмотреть анимационные ролики о функциях автомобиля.
  - **Сообщения:** здесь приведена дополнительная информация о сообщениях на дисплее водителя.
  - **Язык:** здесь можно установить язык электронного руководства по эксплуатации.

В поисковой строке **Поиск** можно осуществлять поиск по ключевым словам, чтобы быстро найти ответы на вопросы по эксплуатации автомобиля.

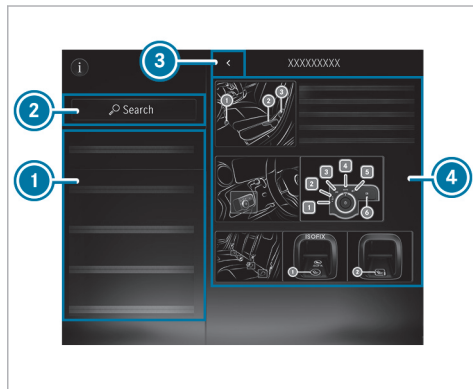

- ① Меню
- ② Поиск
- ③ Возврат
- ④ Область содержимого

Некоторые разделы электронного руководства по эксплуатации, например «Предупреждения», можно открывать в новом окне и закрывать.

**Дополнительные возможности вызова электронного руководства по эксплуатации:**

**Дисплей водителя:** вызов краткой информации о сообщениях на дисплее водителя

**Голосовой ассистент системы MBUX:** вызов с помощью системы голосового управления

**Глобальный поиск:** вызов результатов поиска информации в электронном руководстве по эксплуатации на начальном экране

Из соображений безопасности во время движения электронное руководство по эксплуатации отключено.

## Охрана окружающей среды



**УКАЗАНИЕ ПО ОХРАНЕ ОКРУЖАЮЩЕЙ СРЕДЫ** Ущерб окружающей среде, обусловленный условиями эксплуатации и индивидуальным стилем вождения

Чтобы уменьшить ущерб экологии, эксплуатируйте автомобиль с бережным отношением к окружающей среде. Для этого соблюдайте следующие рекомендации по условиям эксплуатации и индивидуальному стилю вождения.

### Условия эксплуатации:

- ▶ Следите за правильным давлением воздуха в шинах.
- ▶ Не возите с собой ненужные предметы (например, неиспользуемый багажник на крыше).
- ▶ Контролируйте расход энергии.
- ▶ Соблюдайте межсервисные интервалы. Регулярно проходящий техобслуживание автомобиль наносит меньший вред окружающей среде.
- ▶ Всегда проводите сервисные работы в специализированной мастерской с квалифицированным персоналом.

### Индивидуальный стиль вождения:

- ▶ Двигайтесь осмотрительно и соблюдайте безопасную дистанцию.
- ▶ Избегайте частых и интенсивных разгонов и торможений.
- ▶ Экономьте энергию при движении. Для обеспечения энергоэффективного стиля вождения придерживайтесь индикации ECO.



**Указание по охране окружающей среды** Загрязнение окружающей среды из-за не соответствующей экологическим требованиям утилизации высоковольтной аккумуляторной батареи

Высоковольтная аккумуляторная батарея содержит вредные для окружающей среды вещества.

- ▶ Поручите утилизацию неисправной высоковольтной аккумуляторной батареи специализированной мастерской с квалифицированным персоналом.

## Возврат подлежащих утилизации автомобилей

### Только для стран – членов ЕС:

Mercedes-Benz примет Ваш автомобиль, подлежащий утилизации, для экологически безопасной утилизации в соответствии с требованиями Директивы Европейского союза (ЕС) по утилизации автомобилей.

Для возврата подлежащего утилизации автомобиля в Вашем распоряжении имеется разветвленная сеть пунктов приема и предприятий по демонтажу. На этих предприятиях Вы можете бесплатно сдать свой автомобиль. Тем самым Вы внесете ценный вклад в завершение замкнутого цикла переработки отходов и в дело бережного отношения к природным ресурсам.

Дополнительную информацию о переработке подлежащих утилизации автомобилей, утилизации и условиях возврата можно найти на домашней странице Mercedes-Benz своей страны.

### Оригинальные детали Mercedes-Benz



#### УКАЗАНИЕ ПО ЗАЩИТЕ ОКРУЖАЮЩЕЙ СРЕДЫ

Нанесение вреда окружающей среде вследствие неиспользования восстановленных агрегатов

Компания Mercedes-Benz AG предлагает восстановленные агрегаты и запасные части, идентичные по качеству новым деталям. При этом действует такая же гарантия на дефекты, как и для новых деталей.

- ▶ Используйте восстановленные агрегаты и запасные части от компании Mercedes-Benz AG.



**УКАЗАНИЕ** Ограничение работоспособности систем удержания пассажиров вследствие инсталляции комплектующих деталей, ремонтных или сварочных работ

В следующих зонах автомобиля могут быть установлены подушки безопасности, натяжители ремней безопасности, а также блоки управления и датчики для систем удержания пассажиров:

- Двери

- Стойки крепления дверей
- Пороги
- Сиденья
- Передняя панель
- Дисплей водителя
- Центральная консоль
- Боковая рама крыши

- ▶ Не устанавливайте в этих зонах никаких аксессуаров, таких как аудиосистема.
- ▶ Не выполняйте в этих зонах никаких ремонтных или сварочных работ.
- ▶ Для дооборудования автомобиля комплектующими деталями обращайтесь в специализированную мастерскую с квалифицированным персоналом.

При использовании не допущенных компанией Mercedes-Benz деталей, шин и колес, а также важных для обеспечения безопасности аксессуаров эксплуатационная надежность автомобиля может находиться под угрозой. Возможно нарушение работы систем, важных для обеспечения безопасности, например тормозной системы. Используйте только оригинальные детали Mercedes-Benz или детали такого же качества. Используйте только допу-

щенные для Вашего типа автомобиля шины и колеса, а также аксессуары.

Mercedes-Benz проверяет оригинальные детали и допущенные для типа Вашего автомобиля комплектующие и аксессуары на надежность, безопасность и пригодность. Несмотря на постоянное наблюдение за рынком, Mercedes-Benz не в состоянии произвести оценку деталей других производителей. Даже если в отдельном случае имеется приемочный документ допуска к эксплуатации органа технического контроля или ведомственное разрешение, Mercedes-Benz не берет на себя ответственность за использование этих деталей в автомобилях Mercedes-Benz.

Только при условии соответствия действующим законодательным предписаниям определенные детали допускаются для использования при монтаже и переоборудовании. Все оригинальные детали Mercedes-Benz отвечают условиям допуска. Использование недопущенных деталей может привести к аннулированию разрешения на эксплуатацию.

Это происходит в следующих ситуациях:

- При изменении вида транспортного средства, указанного в разрешении на эксплуатацию.
- При вероятном возникновении угрозы для безопасности других участников дорожного движения.

- При ухудшении шумовых показателей.

При заказе оригинальных деталей Mercedes-Benz всегда указывайте идентификационный номер автомобиля (VIN) (→ стр. 764).

### Сенсорные элементы управления

В дополнение к традиционным переключателям и клавишам автомобиль оснащен сенсорными элементами управления.

Они находятся в следующих местах:

- Панель управления на двери и на потолке
- Система отопления, вентиляции и кондиционирования
- Рулевое колесо
- Мультимедийная система MBUX

Элементы управления оснащены сенсорными поверхностями. Управление осуществляется посредством нажатия на эти поверхности или скользящих движений пальцем по ним, например, для выполнения настроек или запуска функций.

В области центрального дисплея сенсорная поверхность также обладает тактильной обратной связью, например в форме импульсов, вибрации или изменения структуры поверхности.

Получить тактильную обратную связь можно, например, в следующих ситуациях:

- При нажатии на поверхность клавиши
- При пролистывании списка или таблицы
- При переходе в новую зону на экране, например, к всплывающему окну

Во избежание проблем при управлении учитывайте следующие пункты при обращении с сенсорными поверхностями:

- Не наклеивайте на сенсорные поверхности наклейки и т. п.
- Не устанавливайте держатель для смартфона и другие крепления на поверхность центрального дисплея.
- Защищайте поверхности от влаги и сырости.
- Не допускайте попадания на сенсорные поверхности пыли и грязи (→ стр. 608).

Некоторые сенсорные элементы управления, помимо условного обозначения, оснащены также встроенными контрольными лампами. При управлении следите за тем, чтобы нажатие осуществлялось на символ элемента управления.

### Приложение Mercedes me

#### Указания по комплектации на заказ

Даже после покупки своего автомобиля Вы можете дополнительно активировать различные функции (комплектация на заказ) через Mercedes me.

При возникновении вопросов обращайтесь на авторизованную СТОА Mercedes-Benz.

#### Активация комплектации на заказ через Mercedes me

##### Условия

- В автомобиле имеется подключение к сети радиосвязи.
- Автомобиль привязан к учетной записи пользователя Mercedes me.

#### Заказ и активация комплектации на заказ

- ▶ В магазине Mercedes me Store положите в корзину необходимую для автомобиля комплектацию на заказ.
- ▶ Завершите заказ. Комплектация на заказ будет активирована в процессе использования автомобиля.

**Запуск активации**

- ▶ Выключите двигатель и заблокируйте автомобиль.
- ▶ Примерно через две минуты разблокируйте автомобиль и включите двигатель. Комплектация на заказ будет активирована. Для некоторых элементов комплектации дополнительно появится уведомление в мультимедийной системе автомобиля.

Если активация не удалась, повторите процесс.

**Эксплуатационная безопасность**

**⚠ ВНИМАНИЕ** Опасность аварии из-за нарушения работы или полного отказа системы

Если Вы не проводите предписанные работы по сервисному/техническому обслуживанию или необходимые работы по ремонту, возможны нарушения работы или полный отказ систем автомобиля.

- ▶ Всегда выполняйте предписанные работы по сервисному и техническому обслуживанию, а также необходимые работы по ремонту в специализированной мастерской с квалифицированным персоналом.

**⚠ ПРЕДУПРЕЖДЕНИЕ** Опасность аварии и получения травм из-за недопустимых изменений электронных компонентов

Вследствие изменений электронных компонентов, их программного обеспечения, а также разводки проводов их функционирование и/или функционирование подключенных к ним компонентов или систем, связанных с безопасностью, может быть нарушено.

Это может отрицательно повлиять на эксплуатационную безопасность автомобиля.

- ▶ Не вносите изменения в разводку проводов, а также в электронные компоненты или их программное обеспечение.
- ▶ Всегда проводите работы с электрическими и электронными устройствами в специализированной мастерской с квалифицированным персоналом.

Внесение изменений в электронное оборудование автомобиля ведет к аннулированию разрешения на эксплуатацию.

Учитывайте информацию, приведенную в разделе «Электронное оборудование автомобиля» главы «Технические характеристики».

**! УКАЗАНИЕ** Нарушение работоспособности автомобиля или отдельных компонентов из-за вмешательства в электронное оборудование автомобиля

Автомобиль оснащен производителем различными механизмами безопасности, которые оказывают взаимное воздействие друг на друга.

Если система распознает вмешательство в электронное оборудование автомобиля в виде несанкционированного изменения блоков управления и/или их программного обеспечения / данных, это может иметь следующие последствия:

- Отдельные функции автомобиля (временно) больше не будут работать.
- Автомобиль (временно) больше не будет функционировать.

- ▶ Незамедлительно обратитесь в специализированную мастерскую с квалифицированным персоналом для проверки автомобиля и при необходимости сброса его состояния до заводского.

**!** **УКАЗАНИЕ** Повреждение автомобиля вследствие слишком быстрой езды и ударов по днищу кузова и деталям шасси

Автомобиль может быть поврежден, в частности, в следующих случаях:

- Автомобиль садится днищем, например на высоких бордюрах или грунтовых дорогах.
- Автомобиль слишком быстро проезжает над препятствием, например над бордюром, искусственной неровностью для принудительного ограничения скорости движения или выбоиной.
- Тяжелый предмет ударяет о днище или детали шасси.

Кузов, днище, детали шасси, колеса или шины и части высоковольтной аккумуляторной батареи в таких или подобных ситуациях также могут получить невидимые повреждения. Поврежденные таким образом компоненты могут неожиданно выйти из строя или не смогут больше выдерживать нагрузки, возникающие в результате аварии, как это предполагается.

- ▶ Незамедлительно проверьте и отремонтируйте автомобиль в специализированной

мастерской с квалифицированным персоналом.

или

- ▶ При нарушении безопасности движения незамедлительно остановитесь с учетом дорожной ситуации и обратитесь в специализированную мастерскую с квалифицированным персоналом.

На электромобилях установлен электродвигатель. Электроснабжение электродвигателя осуществляется от высоковольтной бортовой сети.

**⚠** **ОПАСНО** Опасность для жизни и опасность возникновения пожара по причине измененных и / или поврежденных деталей высоковольтной бортовой сети

Высоковольтная бортовая сеть находится под высоким электрическим напряжением. Если Вы вносите изменения в элементы высоковольтной бортовой сети или прикасаетесь к поврежденным элементам, то Вы можете получить удар электрическим током. Кроме этого, измененные и / или поврежденные детали могут стать причиной пожара.

При аварии или при контакте днища с неровностями детали высоковольтной бортовой сети также могут получить скрытые повреждения.

- ▶ Никогда не вносите изменения в высоковольтную бортовую сеть.
- ▶ Не включайте и не эксплуатируйте автомобиль с измененными или поврежденными деталями высоковольтной бортовой сети.
- ▶ Не прикасайтесь к поврежденным компонентам высоковольтной бортовой сети.
- ▶ После аварии не касайтесь компонентов высоковольтной бортовой сети.
- ▶ После аварии поручите транспортировку автомобиля специализированной службе.
- ▶ Проверку и при необходимости замену компонентов высоковольтной бортовой сети поручите специализированной мастерской с квалифицированным персоналом.

Компоненты высоковольтной бортовой сети обозначены желтыми наклейками с предупредительными указаниями. Кабели высоковольтной бортовой сети окрашены в оранжевый цвет.

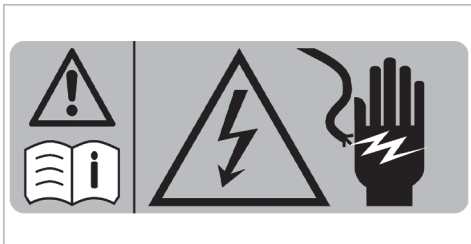

Компоненты высоковольтной системы, которые могут очень сильно нагреваться, отмечены специальными наклейками с предупредительными указаниями:



Пример

Автомобили с электродвигателем издают значительно меньше шума по сравнению с автомобилями с двигателем внутреннего сгорания.

Поэтому другие участники дорожного движения могут не услышать Ваш автомобиль из-за значительного снижения уровня шума при движении.

Поэтому автомобиль оснащен генератором звука, выступающим в роли системы искусственного шума автомобиля (AVAS). Это защитное устройство предписано законодательно.

Наружный шум генератора звука (AVAS) при низкой скорости слышен в салоне автомобиля и нарушением функционирования не является.

#### Указания по монтажу номерного знака в переднем кронштейне номерного знака

**!** **УКАЗАНИЕ** Нарушение функционирования и отказы системы из-за неправильного монтажа номерного знака в переднем кронштейне номерного знака

Неправильная установка номерного знака в переднем кронштейне номерного знака может привести к нарушению функционирования или отказу датчиков, камер или вспомогательных систем и систем безопасности.

При монтаже номерного знака в переднем кронштейне номерного знака учитывайте следующее:

- ▶ Устанавливайте номерной знак без рекламной подложки или других держателей непосредственно в кронштейн номерного знака.
- ▶ Установите номерной знак так, чтобы он не выступал сверху или по бокам над адаптером номерного знака.

#### Заявления о соответствии и национальные предписания

##### Электромагнитная совместимость

Электромагнитная совместимость компонентов автомобиля была проверена и подтверждена в соответствии с Правилами ЕЭК ООН N 10 в действующей редакции.



### Национальные указания по компонентам в соответствии с регламентом радиосвязи

#### Информация при пересечении государственных границ

Во время эксплуатации автомобиля соблюдайте правила регламента радиосвязи страны, в которой в данный момент находитесь.

**Только для стран ЕС и ЕАСТ, а также стран, признающих декларацию соответствия ЕС изготовителя:**



Следующее указание относится ко всем компонентам системы радиосвязи автомобиля, а также встроенным в автомобиль информационным системам и устройствам связи:

Изготовители компонентов радиосвязи заверяют о соответствии всех установленных в автомобиле компонентов радиосвязи Директиве 2014/53/ЕС. Полный текст деклараций соответствия ЕС можно найти в Интернете по следующему адресу:

[https://moba.i.mercedes-benz.com/markets/ece-row/baix/cars/certificates-of-conformity/en\\_GB/index.html](https://moba.i.mercedes-benz.com/markets/ece-row/baix/cars/certificates-of-conformity/en_GB/index.html)



Дополнительную информацию можно получить на авторизованной СТО Mercedes-Benz.

#### **Только для Израиля:**

Запрещено вносить изменения в установленный в автомобиле радиоблок, которые могут повлиять на характеристики радиосвязи устройства. К ним отно-

сятся изменения программного обеспечения, замена оригинальной антенны или возможность подключения устройства к внешней антенне без предварительного получения разрешения соответствующего министерства по телекоммуникациям, поскольку существуют сомнения в отношении радиопомех.

#### **Только для Соединенного Королевства:**



Следующее указание относится ко всем компонентам системы радиосвязи автомобиля, а также встроенным в автомобиль информационным системам и устройствам связи:

Настоящим производители установленных в автомобиле компонентов системы радиосвязи заявляют, что все установленные в автомобиле компоненты системы радиосвязи соответствуют требованиям, предусмотренным законом. Полный текст декларации соответствия доступен в Интернете по следующему адресу:

[https://moba.i.mercedes-benz.com/markets/ece-row/baix/cars/certificates-of-conformity/en\\_GB/index.html](https://moba.i.mercedes-benz.com/markets/ece-row/baix/cars/certificates-of-conformity/en_GB/index.html)



**Только для Бразилии:**



Информация о радиосистемах в автомобиле:

Данные системы не защищены от воздействия вредных помех и не должны вызывать помехи в допущенных к эксплуатации системах.

**Только для Ямайки:**

Все компоненты радиосвязи автомобиля получили одобрение типа транспортного средства от Управления по использованию радиочастотного спектра (SMA, Spectrum Management Authority).

**Только для Нигерии:**

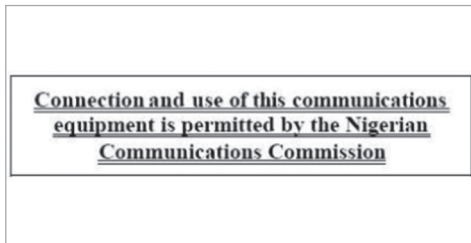

Подключение и использование устройств радиосвязи в этом автомобиле одобрены Комиссией по вопросам связи Нигерии.

**Только для России:**



Настоящим производители установленных в автомобиле компонентов системы радиосвязи заявляют, что все установленные в автомобиле компоненты системы радиосвязи соответствуют техническим предписаниям для радиостанций. Дополнительную информацию можно получить на авторизованной СТО Mercedes-Benz.

**Только для Украины:**



Настоящим изготовители компонентов радиосвязи заверяют о соответствии установленных в автомобиле компонентов радиосвязи техническим нормам для радиостанций. Более подробную информацию можно получить на авторизованной СТОА Mercedes-Benz.

### Автомобильный домкрат

#### Только для стран ЕС и ЕАСТ:

Копия и перевод оригинальной декларации соответствия:

#### Декларация соответствия ЕС

1.

Нижеподписавшиеся, выступающие в качестве представителей

Изготовитель:

BRANO a.s.

747 41 Hradec nad Moravicí, Opavská 1000,

Чешская Республика

Идент. №: 64-387-5933

Идент. № плательщика НДС: CZ64-387-5933

под нашу исключительную ответственность заявляет о том, что изделие:

2. а)

Наименование:

Автомобильный домкрат

Тип, номер:

A) A 164 580 02 18, A 166 580 01 18

B) A 240 580 00 18

C) A 639 580 02 18

D) A 639 580 03 18

E) A 910 580 00 00

F) A 247 580 00 00, A 293 580 00 00

G) A 247 580 01 00, A 293 580 01 00

H) A 247 580 02 00, A 293 580 02 00

Год выпуска: 2022

отвечает всем требованиям соответствующих положений

Директивы № 2006/42/ЕС

b)

Описание и предназначение:

Автомобильный домкрат предназначен исключительно для подъема указанного автомобиля согласно наклеенной на домкрат инструкции по эксплуатации.

3.

Справочные данные гармонизированных стандартов или спецификаций

ISO 4063, EN ISO 14341-A, AS 2693, DBL 8230.10, DBL 7382.20, DBL 7392.10, DBL 8451.15, MBN 10435,

Техническая документация на изделие хранится на заводе-изготовителе. Уполномоченный на составление технической документации: руководитель технического отдела Brano a.s.

4.

Hradec nad Moravicí

Место

5.

14.03.2022

Дата

Дипл. инж. Михал Коберски

[подпись]

Директор SBU-CJ

#### Только для Соединенного Королевства:

Копия и перевод оригинальной декларации соответствия:

#### Декларация соответствия Соединенного Королевства

1.

Нижеподписавшиеся, выступающие в качестве представителей

Изготовитель:

BRANO a.s.

74741 Hradec nad Moravicí, Opravská 1000, Чешская Республика

Идент. №: 64-387-5933

Идент. № плательщика НДС: CZ64-387-5933

под нашу исключительную ответственность заявляет о том, что изделие:

2. а)

Наименование:

Автомобильный домкрат

Тип, номер:

A) A 164 580 02 18, A 166 580 01 18

B) A 240 580 00 18

C) A 639 580 02 18

D) A 639 580 03 18

E) A 910 580 00 00

F) A 247 580 00 00, A 293 580 00 00

G) A 247 580 02 00, A 293 580 02 00

Год выпуска: 2022

отвечает всем требованиям соответствующих положений

Регламент для поставляемого оборудования (безопасность) 2008 г.

b)

Описание и предназначение:

Автомобильный домкрат предназначен исключительно для подъема указанного автомобиля согласно наклейки на домкрат инструкции по эксплуатации.

3.

Справочные данные гармонизированных стандартов или спецификаций

ISO 4063, EN ISO 14341-A, DBL 8230.10, DBL 7382.20, DBL 7392.10, DBL 8451.15, MBN 10435,

Техническая документация на изделие хранится на заводе-изготовителе. Уполномоченный на составление технической документации: руководитель технического отдела Brano a.s.

4. Градец-над-Моравици	5. 04.07.2022	[подпись] Дипл. инж. Михал Коберски
Место	Дата	Директор SBU-CJ

### Комплект TIREFIT

#### Только для стран ЕС и EACT:

Копия и перевод оригинальной декларации соответствия:

#### CE

#### Декларация соответствия стандартам ЕС

Мы,

Dunlop Tech GmbH

Offenbacher Landstr. 8

63456 Hanau, Германия,

под исключительную ответственность заявляем, что  
Наименование изделия: компрессор для накачивания шин

Серийный номер: от 000000001 до 999999999

Марка: Mercedes Benz

Исполнение: DT 200146 (UW0851ve-IBK LK2), DT 200177 (UW0872-IBK-LK2P), 200156 (UW0867-LK3)

Номер детали Mercedes Benz: A 000 583 8205, A 000 583 8305, A 000 583 8405

отвечает всем применимым положениям директивы: 2014/30/ЕС об электромагнитной совместимости и соответствует следующим стандартам:

EN IEC 55014-1:2021

EN IEC 55014-2:2021

Включая (категория I)

Dunlop Tech GmbH, Offenbacher Landstr. 8, 63456 Hanau, Германия. Лицо, уполномоченное на составление технической документации.

Название завода: UNIK WORLD IND. CO., LTD.

Адрес: NO. 110-2, Xiwei, Shanhua Dist., Tainan City 74163, Тайвань (КНР)

Название: Dunlop Tech GmbH

Уполномоченное лицо: Бернд Шухардт

Адрес: Offenbacher Landstraße 8, 63456 Hanau, Германия

15.07.2022	[Б. Шухардт]
	Подпись

Место заявления: Германия

### Только для Соединенного Королевства:

Копия и перевод оригинальной декларации соответствия:

Dunlop Tech GmbH

### Декларация соответствия стандартам UKCA

Изделие:

Изделие:

компрессор для накачивания шин

Исполнение/марка

DT 200146 (UW0851ve-IBK LK2), DT 200177 (UW0872), DT 200156 (UW0867-LK3)

Номер детали Mercedes Benz:

A 000 583 8205, A 000 583 8305, A 000 583 8405

Уполномоченное лицо (Великобритания):

Название:

Адрес:

Контактные партнеры:

Указанное уполномоченное лицо несет исключительную ответственность за выдачу данной декларации. Указанное в декларации устройство соответствует следующим стандартам Великобритании:

Нормативный акт 2016 года № 1091

Регламент по электромагнитной совместимости технических средств 2016 г.

Предполагается соответствие аналогичным регламентам Соединенного Королевства, созданным на основании ниже указанных стандартов:

BS EN IEC 55014-1:2021

BS EN IEC 55014-2:2021

Ответственный за составление настоящей декларации:

Название: Dunlop Tech GmbH

Уполномоченное лицо: Бернд Шухардт

Адрес: Offenbacher Landstraße 8, 63456 Hanau, Германия

15.07.2022	[Б. Шухардт]
(дата)	Подпись

### Диагностический интерфейс

Диагностический интерфейс – это технический интерфейс в автомобиле. Он используется, например, в рамках работ по ремонту и сервисному обслуживанию или для считывания данных автомобиля работниками специализированной мастерской с квалифицированным персоналом. В связи с этим

подключение диагностических устройств должны производить только работники специализированной мастерской с квалифицированным персоналом.

**⚠ ВНИМАНИЕ** Опасность аварии вследствие подключения устройств к диагностическому интерфейсу

При подключении устройств к диагностическому интерфейсу автомобиля возможно нарушение работы систем автомобиля и снижение эксплуатационной безопасности.

▶ Из соображений безопасности рекомендуется использовать и подключать только продукты, допущенные авторизованной СТОА Mercedes-Benz.

**⚠ ОСТОРОЖНО** Опасность аварии из-за предметов в пространстве для ног водителя

Предметы в пространстве для ног водителя могут ограничивать ход педалей и блокировать нажатую педаль.

Это угрожает эксплуатационной безопасности автомобиля и безопасности движения.

- ▶ Все предметы в автомобиле должны быть размещены надежно, чтобы они не смогли попасть в пространство для ног водителя.
- ▶ Коврики должны быть всегда жестко зафиксированы согласно предписаниям, чтобы всегда обеспечивалось достаточное свободное пространство для хода педалей.
- ▶ Не используйте незакрепленные коврики и не кладите несколько ковриков друг на друга.

**! УКАЗАНИЕ** Разрядка аккумуляторной батареи вследствие подключения приборов к разъему диагностирования

Использование приборов на разъеме диагностирования представляет оказывает нагрузку на аккумуляторную батарею.

- ▶ Проверьте уровень зарядки аккумуляторной батареи.
- ▶ При низком уровне зарядки производите зарядку аккумуляторной батареи, например, длительной поездкой на автомобиле.

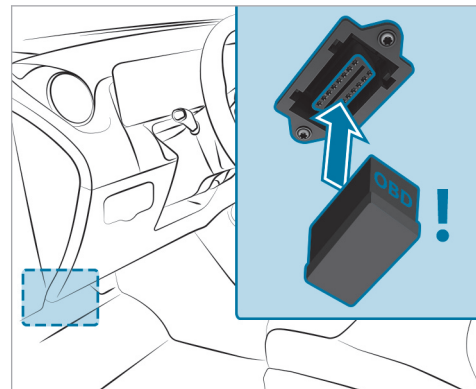

Подключение к диагностическому интерфейсу и использование других устройств могут иметь следующие последствия:

- функциональные сбои систем автомобиля
- выход компонентов автомобиля из строя на длительный срок

В связи с этим соблюдайте условия гарантии.

### Специализированная мастерская с квалифицированным персоналом

Специализированная мастерская с квалифицированным персоналом располагает необходимыми специальными знаниями, инструментом и квалификацией для правильного выполнения необходимых работ с автомобилем. В особенности это касается работ, важных для обеспечения безопасности.

Всегда обращайтесь в специализированную мастерскую с квалифицированным персоналом для проведения следующих работ с автомобилем:

- работы, важные для обеспечения безопасности
- работы по сервисному и техническому обслуживанию
- ремонтные работы
- изменения, а также монтаж встраиваемого оборудования и переоборудование
- работы с электронными компонентами

Для этого Mercedes-Benz рекомендует пользоваться услугами авторизованной СТОА Mercedes-Benz.

### Регистрация автомобиля

Компания Mercedes-Benz может поручить своим авторизованным СТОА проведение технической

инспекции определенных автомобилей. Эти инспекции призваны содействовать улучшению качества и безопасности автомобилей.

Mercedes-Benz может информировать Вас о проверках технического состояния автомобиля только при наличии Ваших регистрационных данных в базе данных Mercedes-Benz.

В следующих случаях может оказаться, что Ваш автомобиль еще не зарегистрирован на Ваше имя:

- Вы приобрели автомобиль не у авторизованного дилера.
- Ваш автомобиль еще не прошел техосмотр в авторизованной СТОА Mercedes-Benz.

Рекомендуем зарегистрировать автомобиль на авторизованной СТОА Mercedes-Benz.

Как можно скорее проинформируйте Mercedes-Benz об изменении своего адреса или смене владельца автомобиля. Это можно сделать, например, на авторизованной СТОА Mercedes-Benz.

### Использование автомобиля по назначению

Удаление предупреждающих наклеек может привести к тому, что Вы или другие лица не сможете распознать опасность. Оставьте предупреждающие наклейки в местах их размещения.

Пользуясь автомобилем, обратите особое внимание на следующую информацию:

- Указания по технике безопасности в данном руководстве по эксплуатации, руководства по эксплуатации дополнительного оборудования данного автомобиля и дополнительные документы
- Технические данные автомобиля
- Правила дорожного движения и соответствующие предписания страны, в которой Вы в данный момент находитесь
- Законы об автомобилях и стандарты безопасности страны, в которой Вы в данный момент находитесь
- Регламент радиосвязи страны, в которой Вы в данный момент находитесь

### Информация по регламенту REACH

#### Только для стран ЕС и ЕАСТ:

Регламент REACH (регламент (ЕС) № 1907/2006, статья 33) предусматривает обязанность предоставлять информацию об особо опасных веществах (SVHC).

Mercedes-Benz AG действует добросовестно, стараясь избежать внедрения и использования этих особо

опасных веществ, а также обеспечить клиенту безопасное обращение с этими веществами. Согласно информации поставщиков и внутренней информации о продукции компании Mercedes-Benz AG известны особо опасные вещества, доля которых составляет более 0,1 процента по массе в отдельных компонентах этого автомобиля.

Подробная информация приведена в Интернете по следующим адресам:

- <https://reach.mercedes-benz.com/de/home/>
- <https://reach.mercedes-benz.com/en/home/>

#### Указания для лиц с электронными медицинскими вспомогательными устройствами

Несмотря на тщательную разработку систем автомобиля, компания Mercedes-Benz AG не может полностью исключить взаимное влияние этих систем и электронных медицинских вспомогательных устройств, например кардиостимуляторов, друг на друга.

Кроме того, в автомобилях установлены компоненты, которые способны создавать магнитные поля в виде постоянного магнита независимо от режима эксплуатации автомобиля. Эти поля могут присутствовать, например, в зоне мультимедийной и аку-

стической систем или, в зависимости от комплектации автомобиля, также в зоне сидений.

Поэтому в отдельных случаях и в зависимости от используемого вспомогательного устройства это может привести к следующим последствиям:

- Неисправности вспомогательных устройств
- Нанесение вреда здоровью

Соблюдайте указания и предупреждения изготовителя вспомогательных устройств и при наличии сомнений обратитесь к изготовителю и/или своему врачу. Если у Вас остаются сомнения относительно возможных неполадок вспомогательного устройства, компания Mercedes-Benz AG рекомендует использовать лишь некоторые электрические системы автомобиля и/или соблюдать соответствующее расстояние до компонентов.

При зарядке высоковольтной аккумуляторной батареи держите медицинское вспомогательное устройство и следующие компоненты минимум на расстоянии вытянутой руки друг от друга:

- источник электропитания

Здесь относятся, например, зарядные станции в виде настенного зарядного модуля или общественной колонки.

- находящиеся под напряжением компоненты автомобиля

Здесь относятся, например, зарядный кабель и блок управления зарядкой.

Проводите работы по ремонту и техническому обслуживанию вблизи следующих компонентов только в специализированной мастерской с квалифицированным персоналом:

- находящиеся под напряжением компоненты автомобиля
- передающие антенны
- мультимедийная и акустическая системы

При наличии вопросов или предложений обращайтесь в специализированную мастерскую с квалифицированным персоналом.

#### Ответственность за дефекты

**!** **УКАЗАНИЕ** Повреждения автомобиля в результате нарушений указаний в настоящем "Руководстве по эксплуатации"

В результате нарушений указаний в настоящем "Руководстве по эксплуатации" Ваш автомобиль может быть поврежден.



Такие повреждения не подпадают под действие ответственности за дефекты Mercedes-Benz и гарантии на новые или бывшие в употреблении автомобили.

▶ Соблюдайте указания в настоящем "Руководстве по эксплуатации", касающиеся надлежащей эксплуатации автомобиля, а также возможных опасностей повреждения автомобиля.

### QR-код для определения карты экстренной помощи

На защитной крышке розетки и на противоположной стороне на средней стойке кузова наклеены QR-коды. В случае аварии спасательные службы с помощью QR-кодов смогут быстро найти соответствующую карту экстренной помощи для Вашего автомобиля. На карте экстренной помощи в компактной форме содержится важная информация о Вашем автомобиле, например о расположении электрических проводов.

Дополнительную информацию можно получить по адресу <https://www.mercedes-benz.de/qr-code>

## Хранение данных

### Обработка данных в автомобиле

#### Электронные блоки управления

Ваш автомобиль оснащен электронными блоками управления. Блоки управления обрабатывают данные, которые получают от датчиков автомобиля, которые они генерируют сами или которыми они обмениваются между собой. Одни блоки управления необходимы для безопасного функционирования Вашего автомобиля, другие помогают Вам во время движения (например, вспомогательные системы), а третьи обеспечивают работу функций обеспечения комфорта или мультимедийной системы.

Ниже представлена общая информация об обработке данных в автомобиле. Дополнительную информацию о том, какие конкретно данные собираются, хранятся и передаются третьим лицам в Вашем автомобиле и для каких целей, можно найти в указаниях по функциональным особенностям в соответствующих инструкциях по эксплуатации. Их также можно найти в Интернете, и в зависимости от комплектации они доступны в автомобиле в цифровом виде.

#### Соотнесенность с личностью

Каждому автомобилю присваивается уникальный идентификационный номер (VIN). В зависимости от страны по этому идентификационному номеру авто-

мобиля государственные органы могут определить, например, личность владельца. Существуют и другие способы идентификации личности водителя или владельца с помощью полученных из автомобиля данных, например, с помощью номерного знака автомобиля.

Поэтому данные, генерируемые или обрабатываемые блоками управления, могут быть персональными или могут становиться такими при определенных условиях. В зависимости от имеющихся данных автомобиля можно получить, например, информацию о Вашем стиле вождения, местоположении, маршруте или профиле пользователя.

#### Правовые требования к раскрытию данных

Если такое предусмотрено законодательством, производители в отдельных случаях в общем обязаны в необходимом объеме раскрывать хранящиеся у них данные по запросу государственных органов. К таким случаям относится, например, расследование преступления.

В рамках действующего законодательства государственные органы в отдельных случаях также имеют право считывать данные с автомобилей. Например, в случае аварии из блока управления подушки безопасности может быть считана информация, которая может помочь прояснить обстоятельства аварии.

**Эксплуатационные данные в автомобиле**

Блоки управления обрабатывают данные для управления системами автомобиля.

К ним относятся, например, следующие данные:

- Информация о состоянии автомобиля, например, скорость, продольное ускорение, поперечное ускорение, частота вращения колеса, индикация пристегнутых ремней безопасности
- Внешние условия, например, температура, показания датчика дождя, датчика дистанции

Как правило, эти данные постоянно меняются и не хранятся дольше времени эксплуатации, они обрабатываются только в самом автомобиле. В блоках управления, например, в ключе автомобиля, часто имеется память для хранения данных. Это необходимо для того, чтобы иметь возможность временно или постоянно документировать информацию о состоянии автомобиля, нагрузке на компоненты, потребности в техническом обслуживании или технических событиях и неисправностях.

В зависимости от технической оснащённости автомобиля сохраняются следующие данные:

- Рабочие состояния компонентов системы, например, уровень топлива, давление воздуха в шинах, состояние аккумуляторной батареи

- Нарушения работы и неисправности важных компонентов системы, например, освещения, тормозной системы
- Реакции систем в специфических дорожных ситуациях, например, срабатывание подушки безопасности, задействование систем стабилизации движения
- Информация о событиях, причиняющих ущерб автомобилю
- Уровень заряда высоковольтной аккумуляторной батареи, расчетный запас хода

В особых случаях может потребоваться сохранить данные, которые в ином случае были бы только временными. Это может потребоваться, например, в том случае, когда в автомобиле распознано нарушение функционирования.

При необходимости для ремонта и техобслуживания автомобиля сохраненные эксплуатационные данные могут быть считаны и использованы вместе с идентификационным номером автомобиля. Считывание данных автомобиля может выполняться сотрудниками сервисной сети, например, сотрудниками СТОА, представителями производителя или третьими лицами, например, аварийными службами. То же самое относится к гарантийным случаям и мерам по обеспечению качества.

Считывание осуществляется, как правило, через разъем для диагностического интерфейса в автомобиле, наличие которого предписано законом. Считанные эксплуатационные данные документируют техническое состояние автомобиля или отдельных компонентов и помогают при диагностике неисправностей, соблюдении гарантийных обязательств и повышении качества. Эти данные, особенно информация о нагрузке на компоненты, технических событиях, неправильном управлении и других неисправностях, могут быть переданы производителю вместе с идентификационным номером автомобиля. Кроме этого, производитель несет ответственность за качество продукции. Производитель использует эксплуатационные данные автомобиля, например, при проведении кампаний по отзыву продукции. Эти данные также могут быть использованы для проверки запросов на гарантийное обслуживание, поступающих со стороны клиента.

Память неисправностей в автомобиле может сбрасываться сотрудниками сервисного центра в рамках ремонтных работ, технического обслуживания или по Вашему желанию.

**Функции обеспечения комфорта и функции мультимедийной системы**

Вы можете в любой момент сохранить в памяти автомобиля и изменить или сбросить комфортные и индивидуальные настройки.

В зависимости от комплектации это могут быть, например, следующие настройки:

- положения сиденья и рулевого колеса
- настройки подвески и настройки климатической установки
- индивидуальные настройки, например, освещение салона

В рамках выбранной комплектации Вы можете самостоятельно вводить данные для функций повышения комфорта и мультимедийной системы автомобиля.

В зависимости от комплектации это могут быть, например, следующие данные:

- данные мультимедийной системы, такие как музыкальные композиции, фильмы или фотографии для воспроизведения во встроенной мультимедийной системе
- данные адресной книги для использования в сочетании со встроенной системой громкой связи или со встроенной навигационной системой
- введенные цели навигации
- данные об использовании интернет-сервисов

Данные функций обеспечения комфорта и мультимедийной системы могут локально сохраняться в автомобиле или храниться в устройстве, которое Вы

подключили к автомобилю, например, в смартфоне, USB-накопителе или MP3-плеере. Вы можете в любое время удалить введенные Вами данные.

Передача этих данных из автомобиля осуществляется исключительно по Вашему желанию. Это особенно актуально при использовании онлайн-сервисами в соответствии с выбранными Вами настройками.

### **Интеграция смартфона (например, через Android Auto или Apple CarPlay®)**

Если Ваш автомобиль имеет соответствующую комплектацию, то Вы можете подключить к нему свой смартфон или другое мобильное устройство. Вы можете управлять им с помощью встроенных в Ваш автомобиль элементов управления. При этом изображение и звук смартфона могут выводиться через мультимедийную систему. Одновременно на Ваш смартфон передается определенная информация. В зависимости от типа интеграции это могут быть, например, данные о местоположении, дневной / ночной режим и другие общие данные о состоянии автомобиля. Ознакомьтесь с инструкцией по эксплуатации автомобиля / мультимедийной системы.

Интеграция позволяет использовать некоторые приложения смартфона, например, навигационную систему или функцию воспроизведения музыки. Другого взаимодействия между смартфоном и авто-

мобилем, в особенности прямого доступа к данным автомобиля, не происходит. Способ последующей обработки данных определяет поставщик используемого приложения. Число настроек и возможность их применения зависят от соответствующего приложения и операционной системы Вашего смартфона.

### **Онлайн-сервисы**

#### **Подключение к сети сотовой связи**

Если Ваш автомобиль подключен к сети сотовой связи, то имеется возможность обмена данными между Вашим автомобилем и другими системами. Подключение к сети сотовой связи осуществляется с помощью приемо-передающего устройства автомобиля или с помощью подключенного Вами мобильного устройства, например смартфона. Через сеть сотовой связи можно пользоваться онлайн-функциями. К ним относятся онлайн-службы и приложения, которые предоставляются производителем или другими поставщиками услуг.

#### **Собственные службы производителя**

В онлайн-службах производителя описываются соответствующие функции в соответствующем месте (например, в руководстве по эксплуатации, на интернет-сайт производителя) и приводится связанная с ними информация о защите данных. Для предоставления онлайн-служб могут использоваться пер-

сональные данные. При этом обмен данными выполняется по защищенному соединению, например с помощью предназначенных для этого IT-систем производителя. Сбор, обработка и использование персональных данных, выходящие за пределы предоставления сервисов, осуществляются исключительно на основании законодательного разрешения. Эти действия, например, осуществляются в случае предусмотренной законодательством системы экстренного вызова, договорного соглашения или на основе согласия.

Как правило, Вы можете активировать и деактивировать (отчасти платные) сервисы и функции. Исключением являются, в частности, предписанные законодательством к использованию функции и сервисы, например система экстренного вызова.

### **Сервисы, предоставляемые третьими лицами**

Если имеется возможность пользоваться онлайн-сервисами сторонних поставщиков услуг, то соответствующий поставщик услуг несет ответственность в отношении данных сервисов, а также в отношении защиты данных и условий пользования. Производитель обычно не оказывает никакого влияния на информацию, которая передается при этом.

Поэтому проконсультируйтесь у соответствующего поставщика услуг о виде, объеме, цели получения и

использования персональных данных в рамках предоставляемых третьими лицами сервисов.

### **Права на защиту данных**

У Вас есть определенные права на защиту данных в зависимости от страны, оборудования и функциональности Вашего автомобиля, а также используемых услуг и сервисов. Дополнительную информацию о защите данных и о Ваших правах на защиту данных можно найти на веб-сайте производителя. Вы также можете получить эту информацию от поставщиков соответствующих услуг и сервисов. Там же Вы найдете контактные данные производителя и его сотрудника, ответственного за защиту данных.

За дополнительную плату Вы можете попросить, например, сотрудников сервисного центра считать данные, которые локально хранятся в автомобиле.

### **Авторские права**



Информацию о лицензиях используемого в Вашем автомобиле бесплатного программного обеспечения и программного обеспечения с открытым исходным кодом можно найти на носителе данных в папке с автомобильной документацией и вместе с обновлениями на следующем веб-сайте:

<https://www.mercedes-benz.com/opensource>

## Краткий обзор самого важного

### Основная информация

В частности, обеспечьте выполнение следующих требований, чтобы компоненты системы удержания пассажиров могли полностью раскрыть свой защитный потенциал:

- Правильно сесть (→ стр. 92).
- Правильно пристегнуть ремень безопасности (→ стр. 93).
  - Функция предупредительной сигнальной лампы ремня безопасности  (→ стр. 95).
  - Функционирование индикации состояния ремней безопасности в задней части автомобиля (→ стр. 95).
- Сигнальная лампа системы удержания  не загорается после самодиагностики (→ стр. 94).
- Контрольные лампы PASSENGER AIR BAG показывают правильное состояние подушки безопасности переднего пассажира (→ стр. 96).

### Для безусловного понимания

Глава «Безопасность пассажиров» содержит информацию об оборудовании, функциях и поведении, которые непосредственно способствуют безопасности пассажиров автомобиля.

Информация структурирована следующим образом:

- **Краткий обзор самого важного:** в этом разделе представлен обзор взаимодействия между системой удержания и правильным поведением всех пассажиров автомобиля.
- **Специальная информация:** в последующих разделах главы «Безопасность водителя и пассажиров» вы найдете конкретную информацию об оборудовании и функциях системы удержания.
- **Указатель:** определенные темы данного руководства по эксплуатации можно также найти по указателю.

В главу «Безопасность водителя и пассажиров» не включена информация по следующим темам:

- Дети в автомобиле (→ стр. 109)
- Системы помощи водителю и системы обеспечения безопасности движения (→ стр. 305)
- Возможности хранения (→ стр. 191)

### Четкое распределение общих терминов

В данном руководстве по эксплуатации используются следующие общие термины:

- **Безопасность водителя и пассажиров:** включает в себя системные компоненты и функции,

которые помогают минимизировать стресс и последствия аварии для пассажиров автомобиля.

- **Система удержания пассажиров:** включает в себя те компоненты, которые наряду с конструкцией транспортного средства при аварии помогают снизить риск удара сидящих в автомобиле об элементы салона автомобиля. Так, например, ремни безопасности и подушки безопасности являются компонентами системы удержания.
- **Система удержания детей:** всю информацию можно найти в главе «Дети в автомобиле» (→ стр. 109).

### Ответственность

Правильное положение в кресле и правильно пристегнутый ремень безопасности имеют решающее значение для того, чтобы компоненты системы удержания раскрыли свой защитный потенциал.

Учтите, что небрежное отношение при посадке ребенка в кресло и пристегивании его ремнем безопасности может иметь серьезные последствия. Проявляйте ответственность и перед каждой поездкой проверяйте, что все пассажиры автомобиля занимают правильное положение и пристегнуты ремнями безопасности (→ стр. 92).

### Информация о правильном положении сиденья

Компоненты системы удерживания раскрывают свой защитный потенциал в сочетании с правильным положением сиденья.

Положение сиденья влияет как на защитный потенциал ремня безопасности, так и на дополнительный защитный потенциал подушек безопасности.

Правильное положение при почти вертикальном положении сиденья и правильно пристегнутом ремне безопасности также снижают риск от срабатывания подушки безопасности.

При выборе сиденья учитывайте имеющееся пространство. Если Вы сидите правильно и практически прямо, Ваша голова не должна касаться потолка салона.

**▲ ВНИМАНИЕ** Опасность травмирования или опасность для жизни вследствие неправильного положения сиденья-

Если Вы отклоняете сиденье от правильного положения, то подушка безопасности не сможет обеспечить предусмотренную защиту.

Каждый находящийся в автомобиле человек должен соблюдать следующие правила.

▶ Занимать правильное положение сиденья.

▶ Правильно пристегнуть ремень безопасности. Обратите особое внимание на то, что у беременных женщин поясная часть ремня безопасности ни в коем случае не должна проходить по животу или по нижней части живота.

▶ Выполнять следующие указания.

Для реализации потенциала защиты системы удержания пассажиров необходимо соблюдать следующие указания:

- Перед троганием с места правильно установите сиденье (→ стр. 172).

При этом убедиться, что Вы смогли правильно пристегнуть ремень безопасности. Плечевая часть ленты ремня должна проходить от выхода ремня безопасности вперед через центр плеча.

- Соблюдать дистанцию до подушек безопасности, в частности к подушкам безопасности в передней части салона. При правильно застегнутом ремне безопасности сместите сиденья водителя и пассажира как можно дальше назад.
- При размещении людей на задних сиденьях пассажиры транспортного средства должны сохранять соразмерную максимальную дистанцию до частей салона, расположенных перед ними.

- Убедитесь, что между сидящими в автомобиле и подушкой безопасности не находятся другие люди, животные или предметы.
- Будучи водителем, учитывайте информацию о правильном положении сиденья водителя (→ стр. 172).

Держите рулевое колесо только за обод рулевого колеса. Только так обеспечивается беспрепятственное раскрытие подушки безопасности водителя.

- Примите почти вертикальное положение сидя, отведя тазобедренную часть тела как можно дальше назад к зазору между подушкой и спинкой сиденья.

Это гарантирует максимально ровное и плотное прилегание спины к спинке сиденья.

- Не наклоняйтесь вперед или к двери, или боковому окну во время движения. В противном случае Вы окажетесь в области раскрытия подушки безопасности.
- По возможности сидеть так, чтобы ноги стояли на полу. Подушка сиденья должна слегка поддерживать Ваши бедра.

Не класть ноги, например, на переднюю панель. В противном случае Ваши ноги окажутся в области раскрытия подушки безопасности.

- Правильно пристегнуть ремень безопасности (→ стр. 93).

### Указания по правильному использованию ремня безопасности

Перед троганием с места всегда надлежащим образом пристегивайтесь ремнем безопасности. Только правильно пристегнутый ремень безопасности может реализовать свой потенциал защиты.

**⚠ ОСТОРОЖНО** Опасность травмирования или опасность для жизни при неправильно пристегнутом ремне безопасности

Неправильно пристегнутый ремень безопасности не может обеспечить предусмотренную защиту.

Кроме того, неправильно пристегнутый ремень безопасности может привести к травмам, например, в случае аварии, при торможении или внезапном изменении направления движения.

▶ Всегда следите за тем, чтобы все пассажиры были правильно пристегнуты ремнем безопасности и сидели надлежащим образом.

**⚠ ОСТОРОЖНО** Опасность травмирования или опасность для жизни людей небольшого роста без дополнительных систем удержания пассажиров-

Люди ростом ниже 1,50 м не в состоянии правильно пристегнуть ремень безопасности без подходящих дополнительных систем удержания пассажиров.

▶ Для безопасного размещения людей ростом 1,50 м всегда используйте подходящие дополнительные системы удержания пассажиров.

Учитывайте информацию о правильном положении и фиксации сиденья (→ стр. 92).

Каждый находящийся в автомобиле человек должен, в частности, соблюдать следующие указания:

- Ремень безопасности не должен быть перекручен.
- Плечевая часть ленты ремня должна проходить от выхода ремня безопасности вперед через центр плеча.
- Плечевая часть ремня безопасности не должна касаться шеи и не должна быть пропущена под рукой или за спиной.

- Поясная часть ремня должна проходить как можно ниже по изгибу бедра.

Для этого прижмите поясную часть ремня вниз изгиб бедра и натяните его за плечевую часть ремня. Поясная часть ремня безопасности ни в коем случае не должна проходить по животу или по нижней части живота.

Беременным женщинам также следует обратить на это внимание.

- После затягивания плечевой и поясной ремни должны плотно прилегать к телу.
- Избегайте толстой одежды, например зимнего пальто.
- Ни в коем случае не проводите ремень безопасности по острым, шероховатым или бьющимся предметам.
- Одним ремнем безопасности всегда должен быть пристегнут только один человек.
- Ни в коем случае не пристегивайте одним ремнем пассажира и какие-либо предметы. Убедитесь также в том, что никакие предметы, например подушки, не находятся между человеком и сиденьем.

При перевозке ребенка в автомобиле обязательно учитывайте информацию в разделе «Дети в автомобиле» (→ стр. 109).

Для надежного размещения различных предметов, багажа или груза учитывайте указания по загрузке автомобиля (→ стр. 191).

### Пристегивание и регулировка ремня безопасности

Если Вы быстро или рывками вытягиваете ремень безопасности, то инерционная катушка ремня безопасности блокируется. Ремень безопасности не вытягивается дальше.

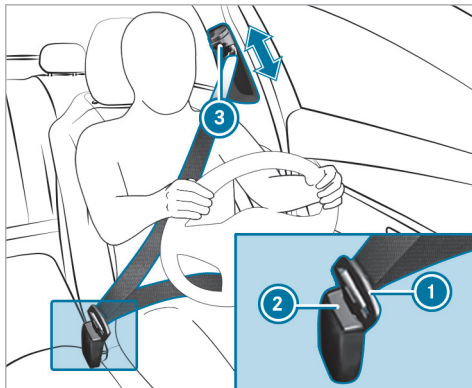

- ▶ Всегда фиксируйте язычок замка ① ремня безопасности в относящемся к сиденью замке ремня безопасности ②.
- ▶ **Установка высоты ремня безопасности:** нажмите кнопку ③ на месте выхода ремня безопасности и передвиньте место выхода ремня безопасности в требуемое положение.
- ▶ **Фиксирование места выхода ремня безопасности:** отпустите ③ кнопку и убедитесь, что

место выхода ремня безопасности зафиксировалось.

**!** **УКАЗАНИЕ** Срабатывание компонентов системы удержания пассажиров при незанятом сиденье переднего пассажира, если язычок замка ремня безопасности переднего пассажира зафиксирован в замке ремня безопасности

Если при незанятом сиденье переднего пассажира язычок замка ремня безопасности зафиксирован в замке ремня безопасности, то на стороне переднего пассажира в случае аварии возможно необоснованное срабатывание компонентов системы удержания пассажиров, например, натяжителя ремня безопасности.

▶ Используйте ремень безопасности только надлежащим образом.



### Функция сигнальной лампы системы удержания пассажиров

При включенном зажигании во время самодиагностирования системы горит предупредительная сигнальная лампа системы удержания пассажиров . Она выключается через несколько секунд после пуска двигателя автомобиля. После этого ком-



поненты системы удержания пассажиров готовы к эксплуатации.

В следующих случаях имеет место неисправность системы удержания пассажиров:

- При включенном двигателе сигнальная лампа системы удержания пассажиров  не загорается.
- Во время движения предупредительная сигнальная лампа системы удержания пассажиров  постоянно горит или многократно загорается.

При срабатывании компонентов системы удержания пассажиров предупредительная сигнальная лампа системы удержания пассажиров горит  постоянным светом.

**⚠ ОСТОРОЖНО** Опасность получения травмы вследствие нарушения работы системы удержания пассажиров

Компоненты системы удержания пассажиров могут самопроизвольно активироваться или в случае аварии не сработать должным образом.

- ▶ Немедленно проверьте и отремонтируйте систему удержания пассажиров в специализированной мастерской с квалифицированным персоналом.

Если система удержания пассажиров неисправна, функция автоматического аварийного отключения высоковольтной системы может не работать.

**⚠ ОПАСНО** Опасность для жизни при неисправности функции автоматического аварийного отключения высоковольтной системы

При аварии высоковольтная бортовая сеть не может быть отключена надлежащим образом.

Касание поврежденных компонентов высоковольтной бортовой сети может привести к удару электрическим током.

- ▶ Немедленно обратитесь в специализированную мастерскую с квалифицированным персоналом для проверки и ремонта функции автоматического аварийного отключения высоковольтной сети.
- ▶ После аварии незамедлительно выключите автомобиль.

Mercedes-Benz рекомендует отбуксировать автомобиль в специализированную мастерскую с квалифицированным персоналом.

### Функция сигнальной лампы ремня безопасности

Сигнальная лампа ремня безопасности  на дисплее водителя указывает на необходимость пристегивания всех сидящих в автомобиле лиц ремнями безопасности надлежащим образом.

Дополнительно включается предупредительный звуковой сигнал.

Предупреждение о непристегнутом ремне безопасности выключается, как только водитель и передний пассажир пристегивают ремни.

### Функционирование индикации состояния ремней безопасности в задней части автомобиля

Индикация состояния ремней безопасности в задней части салона на дисплее водителя указывает на необходимость пристегивания всех сидящих в автомобиле ремнями безопасности надлежащим образом.

Дополнительно включается предупредительный звуковой сигнал.

Если во время движения пассажир в задней части салона отстегивает ремень безопасности, то индикация состояния ремней безопасности в задней части автомобиля снова включается.

### Индикация на дисплее водителя

Каждый раз при включении автомобиля индикация состояния ремней безопасности в задней части салона в течение определенного промежутка времени показывает, какой ремень безопасности в задней части салона не пристегнут.



Состояние ремня безопасности в задней части салона Вы распознаете по цвету символа сиденья на дисплее водителя следующим образом:

- Серый: ремень безопасности в задней части салона не пристегнут.
- Зеленый цвет: язычок замка ремня безопасности в задней части салона зафиксирован в замке ремня безопасности отображаемого сиденья.

- Красный цвет: пассажир на заднем сиденье отстегнул ремень.

### Функция контрольных ламп PASSENGER AIR BAG (подушка безопасности переднего пассажира)



Автомобили без системы автоматического отключения подушки безопасности переднего пассажира снабжены специальной наклейкой на стороне

переднего пассажира сбоку на передней панели (→ стр. 116).

Контрольные лампы PASSENGER AIR BAG показывают состояние подушки безопасности переднего пассажира:

Если сиденье переднего пассажира занято или на сиденье переднего пассажира установлена система удержания детей, Вы должны обеспечить правильное состояние подушки безопасности переднего пассажира в зависимости от ситуации до начала движения и во время движения.

**⚠ ВНИМАНИЕ** Опасность получения травм, в том числе смертельных, исходящая от предметов под сиденьем переднего пассажира

Предметы, застрявшие под сиденьем переднего пассажира, могут привести к нарушению работы функции автоматического отключения подушки безопасности переднего пассажира или повреждению системы.

- ▶ Не храните предметы под сиденьем переднего пассажира.
- ▶ При занятом сиденье переднего пассажира убедитесь, что никакие предметы не защемлены под сиденьем переднего пассажира.

**Самотестирование:** при включенном двигателе автомобиля обе контрольные лампы PASSENGER AIR BAG ON и OFF одновременно горят в течение нескольких секунд.

После самотестирования можно определить состояние подушки безопасности переднего пассажира следующим образом:

- **Подушка безопасности переднего пассажира отключена:** PASSENGER AIR BAG OFF горит постоянно.

При аварии подушка безопасности переднего пассажира не срабатывает. Когда горит PASSENGER AIR BAG OFF, нахождение пассажира на переднем сиденье не разрешается.

Если на сиденье переднего пассажира установлена обращенная назад система удержания детей, PASSENGER AIR BAG OFF должна гореть постоянно.

- **Включенная подушка безопасности пассажира:** PASSENGER AIR BAG ON горит до 60 секунд или обе контрольные лампы PASSENGER AIR BAG ON и OFF не горят.

При аварии подушка безопасности переднего пассажира может сработать. В этом состоянии подушки безопасности переднего пассажира запрещено устанавливать обращенную назад

систему удержания детей на сиденье переднего пассажира.

- ⓘ При перевозке ребенка в автомобиле обязательно учитывайте информацию в разделе «Дети в автомобиле» (→ стр. 109).

**⚠ ОСТОРОЖНО** Опасность травмирования или опасность для жизни при отключенной подушке безопасности переднего пассажира

Если контрольная лампа PASSENGER AIR BAG OFF горит, то подушка безопасности переднего пассажира отключена.

Сидящий на сиденье переднего пассажира человек может, например, удариться о детали салона автомобиля, особенно если он сидит близко к передней панели.

При занятом сиденье переднего пассажира всегда следите за тем, что:

- классификация человека на сиденье переднего пассажира была выполнена правильно, а подушка безопасности переднего пассажира в соответствии с этим была отключена или активирована,

- сиденье переднего пассажира приведено в крайнее заднее положение,
- человек сидел надлежащим образом.

▶ До и во время движения обеспечьте надлежащее состояние подушки безопасности переднего пассажира.

### Неисправность автоматического отключения подушки безопасности переднего пассажира

Контрольная лампа PASSENGER AIR BAG OFF и сигнальная лампа системы удержания пассажиров  горят одновременно.

В этом случае запрещено использовать сиденье переднего пассажира и устанавливать систему удержания детей на сиденье переднего пассажира.

Немедленно обратитесь в специализированную мастерскую с квалифицированным персоналом для проверки и ремонта системы автоматического отключения подушки безопасности переднего пассажира.

### Включение или выключение подушки безопасности переднего пассажира

Система автоматического отключения подушки безопасности переднего пассажира может в зависи-

мости от ситуации отключить или включить подушку безопасности переднего пассажира.

Это выполняется автоматически за счет классификации человека или системы удержания детей на сиденье переднего пассажира.

Вы не можете вручную включать или выключать подушку безопасности переднего пассажира.

### Информация о системе удержания детей

При установке детского удерживающего устройства следуйте инструкциям в разделе «Дети в автомобиле» (→ стр. 109).

### Указания по системе удержания детей на сиденье переднего пассажира

**⚠ ВНИМАНИЕ** Опасность травмирования или опасность для жизни при активированной подушке безопасности переднего пассажира

Если подушка безопасности переднего пассажира активирована, то в случае аварии она может задеть ребенка на сиденье переднего пассажира.

▶ НИ В КОЕМ СЛУЧАЕ не используйте обращенное назад устройство удержания детей

на сиденье с АКТИВИРОВАННОЙ ФРОНТАЛЬНОЙ ПОДУШКОЙ БЕЗОПАСНОСТИ. Это может привести к НАНЕСЕНИЮ РЕБЕНКУ СЕРЬЕЗНЫХ ТЕЛЕСНЫХ ПОВРЕЖДЕНИЙ или ЕГО ГИБЕЛИ.

Примите во внимание также в частности указания для обращенных назад или вперед систем удержания детей на сиденье переднего пассажира (→ стр. 113).

### Информация об автоматических функциях системы удержания пассажиров

#### Функционирование автоматического отключения подушки безопасности переднего пассажира

Пассажир, сидящий на переднем сиденье, должен соблюдать следующие указания:

- Правильно сидеть (→ стр. 92).
- Правильно пристегнуть ремень безопасности (→ стр. 93).

Система автоматического отключения подушки безопасности переднего пассажира может в зависимости от ситуации отключить или включить подушку безопасности переднего пассажира.

Обязательно учитывайте следующую информацию:

- Состояние подушки безопасности переднего пассажира, см. раздел «Функция контрольных ламп PASSENGER AIR BAG» (→ стр. 96).
- При монтаже системы удержания детей на сиденье переднего пассажира учитывайте специфические для автомобиля указания (→ стр. 113).



Состояние подушки безопасности переднего пассажира зависит от телосложения пассажира:

- **Подушка безопасности переднего пассажира отключена:** PASSENGER AIR BAG OFF горит постоянно.

При аварии подушка безопасности переднего пассажира не срабатывает. Когда горит PASSENGER AIR BAG OFF, нахождение пассажира на переднем сиденье не разрешается.

- **Включенная подушка безопасности пассажира:** PASSENGER AIR BAG ON горит до 60 секунд или обе контрольные лампы PASSENGER AIR BAG ON и OFF не горят.

При аварии подушка безопасности переднего пассажира может сработать. Учитывайте информацию о правильном положении сиденья (→ стр. 92).

**Автомобили с задним сиденьем:** пассажира невысокого роста следует перевозить на заднем сиденье.

### Системные пределы

Подушка безопасности переднего пассажира может быть ошибочно отключена, например, в следующих ситуациях:

- Передний пассажир переносит свой вес на подлокотники, опираясь на них.

- Передний пассажир сидит, не оказывая достаточной нагрузки на подушку сиденья.

**!** **УКАЗАНИЕ** Срабатывание компонентов системы удержания пассажиров при незанятом сиденье переднего пассажира

В случае аварии на стороне переднего пассажира возможно необоснованное срабатывание компонентов системы удержания пассажиров, если:

- на сиденье переднего пассажира лежат тяжелые предметы,
- язычок замка ремня безопасности при незанятом сиденье переднего пассажира зафиксирован в замке ремня безопасности.

▶ Размещайте предметы в подходящем для этого месте.

▶ Одним ремнем безопасности всегда должен быть пристегнут только один человек.

В зависимости от распознанной аварийной ситуации может сработать оконная подушка безопасности со стороны переднего пассажира. Срабатывание не зависит от того, занято сиденье переднего пассажира или не занято.

### Функционирование системы PRE-SAFE® (система превентивной защиты водителя и пассажиров)

Система PRE-SAFE® может распознавать определенные критические дорожные ситуации и принимать превентивные меры защиты водителя и пассажиров.

Система PRE-SAFE® независимо друг от друга может принимать следующие меры:

- Предварительное натяжение ремней безопасности на сиденье водителя и переднего пассажира.
- Закрывание бокового стекла.
- **Автомобили со сдвижным верхним люком:** закрывание сдвижного верхнего люка.
- **Автомобили с функцией памяти:** установка более удобного положения для сидения на сиденье переднего пассажира.
- **Автомобили с мультиконтурным сиденьем:** повышение боковой фиксации за счет надувания боковых валиков спинки сиденья.
- **Система PRE-SAFE® Sound** может активировать собственный механизм защиты слуха при помощи короткого звукового сигнала при включенной мультимедийной системе.

**!** **УКАЗАНИЕ** Повреждения вследствие размещения предметов в пространстве для ног или за сиденьем

Сиденье и / или предмет могут быть повреждены вследствие автоматической установки положения для сидения.

▶ Размещайте предметы в подходящем для этого месте.

### **Отмена мер, принятых системой PRE-SAFE®**

Если авария не состоялась, то принятые превентивные меры защиты отменяются.

Определенные установки Вы должны выполнить самостоятельно.

▶ Если натяжение ремня безопасности не уменьшается, немного наклоните спинку сиденья назад.  
Предварительное натяжение ремней безопасности снимается.

### **Функционирование системы PRE-SAFE® PLUS (система превентивной защиты водителя и пассажиров Плюс)**

Система PRE-SAFE® PLUS может распознать определенные ситуации столкновения и принять превентивные меры для защиты сидящих в автомобиле людей. Эти меры не могут предотвратить грозящее столкновение.

Система PRE-SAFE® PLUS независимо может принимать следующие меры:

- Предварительное натяжение ремней безопасности на сиденье водителя и переднего пассажира.
- Включение аварийной световой сигнализации в задней части автомобиля с повышенной частотой.
- Повышение давления в тормозной системе стоящего автомобиля. Это тормозное воздействие автоматически отключается при трогании с места.

Если авария не случилась, принятые превентивные меры защиты отменяются.

### **Ограничения системы**

Система не срабатывает в следующих ситуациях:

- при движении задним ходом или
- при движении с прицепом и грозящем ударе сзади.

Система не осуществляет тормозное воздействие в следующих ситуациях:

- во время движения или
- при въезде на место парковки или выезде с места парковки с помощью активной системы помощи при парковке.

### **Функционирование системы PRE-SAFE® Impuls с защитой при боковом ударе**

Система PRE-SAFE® Impuls с защитой при боковом ударе в случае распознавания предстоящего бокового удара может превентивно сместить верхнюю часть туловища находящегося спереди в автомобиле человека к середине автомобиля. Для этого на стороне удара очень быстро надувается воздушная камера, находящаяся во внешнем боковом валике спинки сиденья. Таким образом расстояние между

дверью и находящимся в автомобиле человеком увеличивается.

Если система PRE-SAFE® Impuls с защитой при боковом ударе сработала или неисправна, то отображается сообщение на дисплее: **PRE-SAFE Impulse при боковом ударе не действует** См. "Руководство".

### Функция адаптации ремня безопасности

**Автомобили с PRE-SAFE®:** после пристегивания ремень безопасности переднего сиденья можно наложить на тело, потянув его слегка с плеча. При этом не придерживайте ремень безопасности.

Эта функция указывает на необходимость пристегивания всех сидящих в автомобиле ремнями безопасности надлежащим образом.

Вы можете включать или выключать функцию адаптации ремня безопасности через мультимедийную систему (→ стр. 101).

### Включение или выключение функции адаптации ремней безопасности через мультимедийную систему

Мультимедийная система:

→  ► Установки ► Автомобиль  
►► Безопасность вод.и пассаж.

► Включите или выключите Функцию адаптации ремней безопасности.

### Обзор автоматических мер после аварии

В зависимости от типа и от тяжести аварии, а также в зависимости от комплектации автомобиля могут выполняться, например, следующие мероприятия:

- автоматическое торможение (система предотвращения множественных столкновений) (→ стр. 101)
- включение аварийной световой сигнализации
- запуск функции автоматического экстренного вызова (→ стр. 56)
- Автомобили с гибридным приводом: отключение системы гибридного привода и высоковольтной бортовой сети
- Разблокировка дверей
- Опускание боковых стекол

- Отображение системы помощи в экстренной ситуации на центральном дисплее (→ стр. 57)
- Включение освещения салона

### Работа функции замедления для предотвращения последующих столкновений после аварии

В зависимости от аварийной ситуации функция замедления для предотвращения последующих столкновений может уменьшить степень тяжести последующего столкновения или даже предотвратить его.

При распознавании аварии функция замедления для предотвращения последующих столкновений может инициировать автоматическое торможение. Если автомобиль замедлен до полной остановки, автоматически включается стояночный тормоз.

Водитель может следующими действиями прервать автоматическое торможение:

- выполнять более сильное торможение, чем автоматическое,
- с усилием нажать на педаль газа.

### Цели и функционирование системы удержания пассажиров

#### Обзор сценариев срабатывания (система удержания пассажиров)

В частности, обеспечьте выполнение следующих требований, чтобы компоненты системы удержания пассажиров могли полностью раскрыть свой защитный потенциал:

- Правильно сесть (→ стр. 92).
- Правильно пристегнуть ремень безопасности (→ стр. 93).
  - Функция сигнальной лампы ремня безопасности (→ стр. 95).
  - Функция индикации состояния ремней безопасности в задней части автомобиля (→ стр. 95).
- Сигнальная лампа системы удержания пассажиров  не загорается после самодиагностики (→ стр. 94).
- Контрольные лампы PASSENGER AIR BAG показывают правильное состояние подушки безопасности переднего пассажира (→ стр. 96).

В зависимости от распознанной экстренной ситуации компоненты системы удержания пассажиров могут активироваться или сработать независимо друг от друга:

- Натяжители ремней безопасности: фронтальное столкновение, удар сзади, боковой удар, опрокидывание
- Подушка безопасности водителя, подушка безопасности переднего пассажира: фронтальное столкновение
- Коленная подушка безопасности: фронтальное столкновение
- Боковая подушка безопасности: боковой удар
- Центральная подушка безопасности: боковой удар
- Оконная подушка безопасности: боковой удар, опрокидывание, фронтальное столкновение
- Система PRE-SAFE® Impuls с защитой при боковом ударе: боковой удар

Место установки подушки безопасности можно узнать по обозначению AIRBAG (→ стр. 107).

Следуйте указаниям в информации о принципе действия системы удержания пассажиров (→ стр. 102).

### Информация о принципе действия системы удержания пассажиров

Принцип действия системы удержания пассажиров определяется выявленной тяжестью столкновения и намечающимся родом аварии.

Информацию о типе аварии см. в разделе «Обзор сценариев срабатывания» (→ стр. 102).

Определение порогов срабатывания для компонентов системы удержания пассажиров производится путем оценки показаний датчиков, снятых в различных частях автомобиля. Этот процесс носит превентивный характер. Срабатывание компонентов системы удержания пассажиров должно происходить своевременно, в начале столкновения.

Факторы, которые проявляются или поддаются изменению только после столкновения, не могут повлиять на срабатывание подушек безопасности. Они также не являются причиной для их срабатывания.

Автомобиль может быть значительно деформирован, но при этом подушка безопасности может не сработать. Это происходит, если удар приходится на относительно легко деформируемые элементы автомобиля без сильного замедления автомобиля. И наоборот, подушка безопасности может сработать при незначительной деформации автомобиля. Если удар приходится на очень жесткие элементы конструкции



автомобиля, например лонжерон, замедление автомобиля может быть достаточно сильным.

В зависимости от обозначенного типа аварии и распознанного сценария срабатывания натяжителя ремней безопасности и/или подушки безопасности дополняют правильно пристегнутый ремень безопасности.

При активировании подушка безопасности может повысить потенциал защиты соответствующего человека в автомобиле.

Возможный потенциал защиты соответствующей подушки безопасности:

- Коленная подушка безопасности: бедра, колени и икры
- Подушка безопасности водителя, подушка безопасности переднего пассажира: голова и грудная клетка
- Оконная подушка безопасности: голова
- Боковая подушка безопасности: грудная клетка, впереди также для таза
- Центральная подушка безопасности: голова и грудная клетка

Однако ни одна из предлагаемых в данный момент систем не способна полностью исключить травмы и смертельный исход во всех аварийных ситуациях. В

частности, ремень безопасности и подушка безопасности не в состоянии предотвратить травмирования предметами, проникающими в автомобиль извне. Риск травмирования срабатывающей подушкой безопасности также не может быть полностью исключен.

После аварии Mercedes-Benz рекомендует отбуксировать автомобиль в специализированную мастерскую с квалифицированным персоналом. Учитывайте это особенно в тех случаях, когда сработали натяжители ремней безопасности или подушки безопасности.

Срабатывание натяжителей ремней безопасности или подушек безопасности сопровождается громким хлопком с возможным выделением порошковой пыли:

- Хлопок, как правило, не оказывает отрицательного воздействия на слух.
- Выделяющаяся порошковая пыль в целом не причиняет вреда здоровью, однако у лиц, страдающих астмой или нарушениями дыхания, она может вызвать кратковременные затруднения дыхания.

Если это не опасно, то для предотвращения нарушений дыхания немедленно покиньте автомобиль или откройте окно.

### Примечания об ограниченном защитном потенциале системы удержания пассажиров

#### Риск из-за неправильного поведения находящихся в автомобиле людей

Каждый находящийся в автомобиле человек должен, в частности, соблюдать следующие указания:

- Учитывайте информацию о правильном положении сиденья (→ стр. 92).
- Не держите в карманах одежды тяжелых, острых или бьющихся предметов. Храните подобные предметы в подходящем месте.



**ОСТОРОЖНО** Опасность травмирования или опасность для жизни вследствие неправильного положения для сиденья

Если спинка сиденья не находится в почти вертикальном положении, то ремень безопасности не обеспечивает надлежащим образом защитную функцию.

В особенности Вы можете выскользнуть из-под ремня безопасности и при этом получить травмы.



Перед троганием с места правильно устанавливайте положение сиденья.

- ▶ Постоянно следите за тем, чтобы спинка сиденья находилась в почти вертикальном положении и плечевая часть ремня проходила по середине плеча.

### Риск из-за предметов в салоне

Каждый находящийся в автомобиле человек должен, в частности, соблюдать следующие указания:

- Учитывайте информацию о правильном положении сиденья (→ стр. 92).
- Не кладите никаких предметов между сиденьем и дверью или стойкой двери (средняя стойка кузова).
- Не вешайте никаких твердых предметов, например, вешалок, на ручки для держания или крючки для одежды.
- Не держите в карманах одежды тяжелых, острых или бьющихся предметов. Храните подобные предметы в подходящем месте.

**⚠ ОСТОРОЖНО** Опасность травмирования или опасность для жизни вследствие блокировки замков ремней безопасности и элементов крепления ремней безопасности-

Если предметы, расположенные возле переднего сиденья, блокируют замок ремня безопасности или подвижные элементы крепления ремня безопасности на переднем сиденье, то функционирование натяжителя ремня безопасности ограничено.

- ▶ Перед троганием с места убедитесь в том, что в зоне замка ремня безопасности или между передним сиденьем и дверью не находится никаких предметов.

**⚠ ВНИМАНИЕ** Опасность травмирования предметами в зоне раскрытия подушки безопасности

Предметы в зоне раскрытия подушки безопасности могут ограничить или предотвратить надлежащее раскрытие подушки безопасности.

В этом случае подушка безопасности может раскрываться неконтролируемым образом и даже может нанести дополнительные травмы при срабатывании. В особенности это может произойти

в том случае, если подушка безопасности встроена в сиденье.

- ▶ Всегда надлежащим образом размещайте и закрепляйте предметы.
- ▶ Перед троганием с места убедитесь в том, что никаких предметов не находится в зоне раскрытия подушки безопасности.

Место установки подушки безопасности можно узнать по обозначению AIRBAG (→ стр. 107).

Соблюдайте следующие указания:

- Указания по загрузке автомобиля (→ стр. 191)
- Информация по центральной подушке безопасности в сиденье водителя (→ стр. 108)

### Риск из-за монтажа аксессуаров

Не крепите никаких аксессуаров, например портативные навигационные устройства, мобильные телефоны или держатели для напитков, в зоне раскрытия подушки безопасности, например на передней панели, на дверях, боковых стеклах или боковой облицовке.

Также кабель подключения, стяжной ремешок или удерживающий ремень не должен проходить или закрепляться в зоне раскрытия подушки безопасности. Обязательно всегда соблюдайте указания по монтажу в руководстве изготовителя аксессуаров, в

частности также указания для подходящего места крепления.

**⚠ ВНИМАНИЕ** Опасность травмирования или опасность для жизни вследствие неподходящих чехлов сидений

Вследствие использования неподходящих чехлов сидений подушки безопасности больше не могут обеспечить предусмотренную защиту сидящих в автомобиле людей.

▶ Используйте только чехлы сидений, допущенные Mercedes-Benz для соответствующего сиденья.

Функционирование автоматического отключения подушки безопасности переднего пассажира может быть нарушена из-за неподходящего чехла сиденья. При занятом сиденье переднего пассажира обеспечьте, чтобы контрольные лампы PASSENGER AIR BAG отображали надлежащее состояние подушки безопасности переднего пассажира (→ стр. 96).

### Риск из-за домашних животных в салоне

**⚠ ОСТОРОЖНО** Опасность аварии и получения травм при оставлении животных в автомобиле без присмотра или без защитных устройств

Если Вы оставляете животных в автомобиле без присмотра или без защитных устройств, они, например, могут нажать на кнопки или переключатели.

Вследствие этого животные, например, могут:

- активировать элементы комплектации автомобиля и, например, их может защемить.
- включить или выключить системы автомобиля и вследствие этого причинить вред другим участникам дорожного движения.

Кроме того, при отсутствии защитных устройств животные при аварии или резком повороте и торможении могут перемещаться по салону автомобиля и при этом травмировать находящихся в автомобиле людей.

- ▶ Никогда не оставляйте животных в автомобиле без присмотра.
- ▶ Во время поездки всегда обеспечивайте надлежащее размещение животных,

▶ например, используя подходящую переноску для животных.

### Риск, связанный с изменением, повреждением или износом компонентов системы удержания пассажиров

**⚠ ВНИМАНИЕ** Опасность травмирования и опасность для жизни вследствие внесения изменений в систему удержания пассажиров

Вследствие внесения изменений в систему удержания пассажиров она больше не сможет обеспечить предусмотренную защиту сидящих в автомобиле.

- ▶ Никогда не вносите изменения в компоненты системы удержания пассажиров.
- ▶ Не допускайте вмешательства в электропроводку и в электронные компоненты или их программное обеспечение.

При необходимости адаптации автомобиля к потребностям человека с ограниченными физическими возможностями обратитесь в специализированную мастерскую с квалифицированным персоналом.

Mercedes-Benz рекомендует пользоваться оборудованием для водителей с ограниченными возможно-

стями, допущенным Mercedes-Benz для Вашего автомобиля.

**⚠ ОСТОРОЖНО** Опасность травмирования или опасность для жизни вследствие повреждения или изменения ремней безопасности-

Ремни безопасности могут не защитить особенно в следующих ситуациях:

- Ремень безопасности поврежден, изменен, сильно загрязнен, выцвел или изменил цвет.
- Замок ремня безопасности поврежден или сильно загрязнен.
- Изменен аварийный натяжитель ремня безопасности, изменены элементы жесткого крепления ремня безопасности или изменен стягивающий механизм ремня безопасности.

При аварии ремни безопасности могут получить также и скрытые повреждения, например, осколками стекла.

Измененные или поврежденные ремни безопасности могут порваться или выйти из строя, например, при аварии.

Измененные натяжители ремней безопасности могут непроизвольно сработать или не выполнить предусмотренную функцию.

- ▶ Ни в коем случае не вносите изменения в конструкцию системы ремней безопасности, например, в конструкцию ремня безопасности, замка ремня безопасности, аварийного натяжителя ремня безопасности, элементов жесткого крепления ремня безопасности и стягивающего механизма ремня безопасности.
- ▶ Убедитесь в том, что ремни безопасности являются неповрежденными, неизношенными и чистыми.
- ▶ После аварии немедленно обратитесь в специализированную мастерскую с квалифицированным персоналом для проверки ремней безопасности.

Mercedes-Benz рекомендует пользоваться ремнями безопасности, допущенными Mercedes-Benz для Вашего автомобиля.

**⚠ ВНИМАНИЕ** Опасность травмирования вследствие изменения крышек подушек безопасности

При изменении крышки подушки безопасности или размещении на ней предметов, например также при наклеивании наклеек, подушка безо-

пасности больше не может функционировать надлежащим образом.

- ▶ Ни в коем случае не изменяйте крышку подушки безопасности.
- ▶ Не размещайте на крышке подушки безопасности никакие предметы.

Место установки подушки безопасности Вы распознаете по обозначению AIRBAG (→ стр. 107).

**⚠ ОСТОРОЖНО** Опасность травмирования вследствие нарушения работы датчиков в двери

По причине изменений или неквалифицированного проведения работ на дверях или на обшивках дверей подушки безопасности больше не смогут функционировать надлежащим образом.

- ▶ Ни в коем случае не изменяйте двери или их отдельные части.
- ▶ Поручайте проведение работ на дверях или обшивках дверей специализированной мастерской с квалифицированным персоналом.

**Риск из-за уже сработавших компонентов системы удержания пассажиров**

После аварии Mercedes-Benz рекомендует отбуксировать автомобиль в специализированную мастерскую с квалифицированным персоналом.

**⚠ ОСТОРОЖНО** Опасность ожога горячими элементами подушки безопасности

Элементы подушки безопасности нагреваются при срабатывании подушки безопасности.

- ▶ Не прикасайтесь к элементам подушки безопасности.
- ▶ Немедленно произведите замену сработавшей подушки безопасности в специализированной мастерской с квалифицированным персоналом.

**⚠ ОСТОРОЖНО** Опасность травмирования вследствие сработавшей подушки безопасности

Уже сработавшая подушка безопасности больше не обеспечивает защиту.

- ▶ Для замены сработавшей подушки безопасности произведите буксировку автомо-

биля в специализированную мастерскую с квалифицированным персоналом.

Немедленно производите замену сработавших подушек безопасности.

**⚠ ОСТОРОЖНО** Опасность травмирования или опасность для жизни вследствие пиротехнического срабатывания натяжителей ремней безопасности

Пиротехнически сработавшие натяжители ремней безопасности больше не работоспособны и поэтому они не могут обеспечить предусмотренную защиту.

- ▶ Немедленно замените пиротехнически сработавшие натяжители ремней безопасности в специализированной мастерской с квалифицированным персоналом.

**Ремни безопасности**

**Отстегивание ремня безопасности**

- ▶ Нажмите на кнопку разблокировки в замке ремня безопасности и отведите ремень назад вместе с язычком замка ремня.

**! УКАЗАНИЕ** Повреждение ремня безопасности вследствие защемления

Если неиспользуемый ремень безопасности смотан не полностью, то он может быть зажат дверью или механизмом сиденья.

- ▶ Всегда следите за тем, чтобы неиспользуемый ремень безопасности был полностью смотан.

**Подушки безопасности**

**Обзор подушек безопасности**

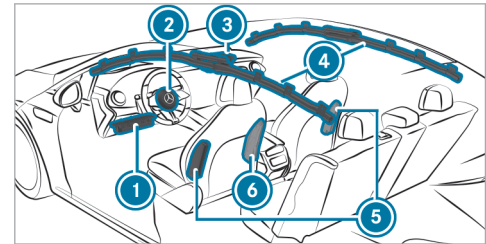

Сиденье водителя/переднего пассажира:

- ① Коленная подушка безопасности

- ② Подушка безопасности водителя
- ③ Подушка безопасности переднего пассажира
- ④ Оконная подушка безопасности
- ⑤ Боковая подушка безопасности
- ⑥ Центральная подушка безопасности<sup>1</sup>

<sup>1</sup>) Только для определенных стран.

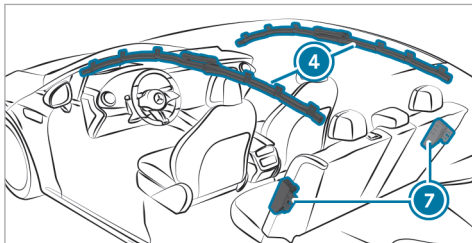

Задние сиденья:

- ④ Оконная подушка безопасности
- ⑦ Боковая подушка безопасности

Место установки подушки безопасности можно узнать по обозначению AIRBAG. У определенных подушек безопасности символ стрелки ► дополнительно указывает на место установки.

Обратите внимание на информацию в разделе «Обзор сценариев срабатывания» (→ стр. 102).

### Информация по центральной подушке безопасности в сиденье водителя

При срабатывании центральная подушка безопасности раскрывается между передними сиденьями. Не размещайте никаких предметов в зоне раскрытия центральной подушки безопасности.

Соблюдайте указания по загрузке автомобиля (→ стр. 191).

**Краткий обзор самого важного**  
**Безопасная перевозка детей в автомобиле**

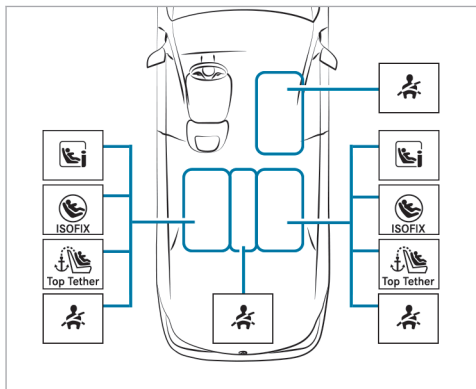

При перевозке детей всегда учитывайте следующее:

- Не оставляйте детей без присмотра в автомобиле (→ стр. 111).
- При перевозке детей ростом до 1,50 м на соответствующем сиденье (см. рисунок выше) они

всегда должны находиться в подходящей и одобренной системе удержания детей (→ стр. 116), а младенцы – в обращенной назад системе удержания детей.

- Соблюдайте указания по монтажу в руководстве изготовителя системы удержания детей.

**Левое/правое заднее сиденье (предпочтительные места)**

Предпочтительная система крепления:

- ☞ Крепежные скобы ISOFIX (→ стр. 120) или
- ☞ Крепежные скобы i-Size (→ стр. 122)

и

- ☞ Если имеется, дополнительно зафиксируйте крепление «Top Tether» (→ стр. 128).

Альтернативная система крепления:

- ☞ Ремень безопасности сиденья автомобиля (→ стр. 130)
- ☞ Если производитель системы удержания детей рекомендует, дополнительно зафиксируйте крепление «Top Tether» (→ стр. 128).

Одобрены следующие системы удержания детей с категорией Universal: U, UF, i-U, IUf. Обратите вни-

мание на другие варианты использования (→ стр. 120).

**Сиденье переднего пассажира**

Система крепления:

- ☞ Ремень безопасности сиденья автомобиля (→ стр. 130)

Обязательно обратите внимание:

- При занятом сиденье переднего пассажира обеспечьте надлежащее для данной ситуации состояние подушки безопасности переднего пассажира (→ стр. 96).

Одобрены следующие системы удержания детей с категорией Universal: U(\*), UF. Обратите внимание на другие варианты использования (→ стр. 123).

(\* ) обращенные назад системы удержания детей только в сочетании с автоматическим отключением подушки безопасности

**Среднее заднее сиденье**

Система крепления:

- ☞ Ремень безопасности сиденья автомобиля (→ стр. 130)

Одобрены следующие прикрепляемые ремнями безопасности системы удержания детей с

категорией Universal: U, UF. Обратите внимание на другие варианты использования (→ стр. 130).

### Важные указания по технике безопасности

#### Основная информация

##### Ответственность

Учтите, что небрежное отношение при фиксации ребенка в системе удержания детей может иметь серьезные последствия. Всегда относитесь с ответственностью к соблюдению правил и надежно фиксируйте ребенка перед каждой поездкой.

Ни в коем случае не перевозите младенцев или детей на коленях находящихся в автомобиле людей.

Mercedes-Benz рекомендует для повышения уровня защиты детей младше 12 лет или ростом ниже 1,50 м обязательно следовать данным указаниям:

- Всегда размещайте ребенка в пригодной для Вашего автомобиля Mercedes-Benz системе удержания детей.
- Система удержания детей должна соответствовать их возрасту, весу и росту.
- Сиденье автомобиля должно быть пригодно для используемой системы удержания детей.
  - Крепежные скобы ISOFIX: (→ стр. 120)

- Крепежные скобы i-Size: (→ стр. 122)
- Крепление с помощью ремня безопасности сиденья автомобиля: (→ стр. 123)

Статистика дорожного травматизма показывает, что дети, зафиксированные на задних сиденьях, в целом защищены лучше, чем дети, зафиксированные на передних сиденьях. Поэтому Mercedes-Benz настоятельно рекомендует монтировать систему удержания детей на заднем сиденье.

##### Общее понятие «Система удержания детей»

В данном руководстве по эксплуатации используется общее понятие «Система удержания детей». Системой удержания детей, например, является:

- автолюлька
- обращенное назад детское кресло
- обращенное вперед детское кресло
- детское кресло-бустер – Mercedes-Benz рекомендует использовать детское кресло-бустер со спинкой и направляющими для ремня безопасности.

##### Соблюдайте законы и предписания

Всегда соблюдайте законодательные предписания для использования системы удержания детей в автомобиле.

Убедитесь в том, что система удержания детей допущена к эксплуатации в соответствии с действующими техническими условиями испытаний и директивами. Более подробную информацию можно получить в специализированной мастерской с квалифицированным персоналом. Mercedes-Benz рекомендует пользоваться услугами авторизованной СТОА Mercedes-Benz.

##### Системы крепления для систем удержания детей в автомобиле

Для крепления систем удержания детей используйте только следующие системы крепления:

- крепежные скобы ISOFIX или крепежные скобы i-Size
- система ремней безопасности автомобиля
- дополнительные крепления Top Tether

Простой монтаж на штатных крепежных скобах ISOFIX или i-Size уменьшает риск неправильно установленной системы удержания детей.

Если ребенок удерживается встроенным ремнем безопасности системы удержания детей стандарта i-Size или ISOFIX, то обязательно учитывайте допустимую полную массу ребенка и системы удержания детей (→ стр. 127).



## Важные предупреждения

### Всегда правильно закрепляйте систему удержания детей

**⚠ ОСТОРОЖНО** Опасность травмирования или опасность для жизни вследствие неправильного монтажа системы удержания детей

В этом случае система не сможет надлежащим образом защитить или удержать ребенка.

- ▶ Обязательно принимайте во внимание указания в руководстве по монтажу от изготовителя системы удержания детей, а также область применения.
- ▶ Следите за тем, чтобы вся опорная поверхность системы удержания детей всегда располагалась на поверхности подушки сиденья.
- ▶ Ни в коем случае не кладите никаких предметов, например подушек, под или за систему удержания детей.
- ▶ Используйте системы удержания детей только с предусмотренным для них оригинальным чехлом.
- ▶ Заменяйте поврежденные чехлы только оригинальными чехлами.

- Всегда соблюдайте указания, относящиеся к автомобилю.
  - Монтаж системы удержания детей ISOFIX или i-Size на заднее сиденье (→ стр. 127).
  - Фиксация системы удержания детей с помощью ремня безопасности (→ стр. 130).
- Соблюдайте указания на наклейках-предостережениях в салоне автомобиля и на системе удержания детей.

**⚠ ОСТОРОЖНО** Опасность травмирования или опасность для жизни из-за незакрепленных систем удержания детей в автомобиле

Если система удержания детей неправильно смонтирована или не зафиксирована, то она может отсоединиться.

В этом случае система не сможет надлежащим образом защитить или удержать ребенка.

Неиспользуемая система удержания детей может неконтролируемо переместиться в кабине и задеть сидящих в автомобиле.

- ▶ Обязательно принимайте во внимание указания в руководстве по монтажу от изготовителя системы удержания детей, а также область применения.

- ▶ Всегда надлежащим образом монтируйте системы удержания детей, даже если Вы не используете их.

### Не изменяйте систему удержания детей

**⚠ ОСТОРОЖНО** Опасность травмирования вследствие внесения изменений в систему удержания пассажиров

Система удержания пассажиров больше не может функционировать надлежащим образом. Существует опасность травмирования!

- ▶ Никогда не вносите изменения в систему удержания детей.
- ▶ Размещайте только такое дополнительное оборудование, которое изготовитель системы удержания детей разрешил использовать специально для данной системы удержания детей.

### Используйте только исправные системы удержания детей

**⚠ ОСТОРОЖНО** Опасность травмирования или опасность для жизни вследствие использования поврежденных систем удержания детей

Системы удержания детей, поврежденные или подвергавшиеся сильным нагрузкам при аварии, уже не могут обеспечить предусмотренную защиту.

При определенных условиях система не сможет удержать ребенка.

- ▶ Немедленно заменяйте системы удержания детей, поврежденные или подвергавшиеся сильным нагрузкам при аварии.
- ▶ Немедленно поручите проверку креплений системы удержания детей специализированной мастерской с квалифицированным персоналом, прежде чем снова монтировать систему удержания детей.

### Избегайте прямого воздействия солнечных лучей

**⚠ ВНИМАНИЕ** Опасность ожога вследствие прямого воздействия солнечного излучения на детское сиденье

Если система удержания детей подвергается прямому воздействию солнечного излучения, то ее элементы могут сильно нагреться.

Дети могут получить ожоги, прикоснувшись к этим элементам, в особенности к металлическим элементам системы удержания детей.

- ▶ Всегда следите за тем, чтобы система удержания детей не подвергалась прямому воздействию солнечного излучения.
- ▶ Накрывайте его, например, одеялом.
- ▶ Если система удержания детей подвергалась прямому воздействию солнечных лучей, то дайте ей остыть, прежде чем размещать в ней ребенка.
- ▶ Никогда не оставляйте детей в автомобиле без присмотра.

### Соблюдайте следующие указания при остановке или при парковке автомобиля

**⚠ ВНИМАНИЕ** Опасность для жизни вследствие воздействия жары или холода в автомобиле

Если люди (особенно дети) в течение длительного времени подвергаются воздействию жары или холода, существует опасность травмирования или даже опасность для жизни!

- ▶ Никогда не оставляйте людей (особенно детей) в автомобиле без присмотра.

**⚠ ОСТОРОЖНО** Опасность аварии- и травмирования при оставлении детей в автомобиле без присмотра

Если Вы оставляете детей в автомобиле без присмотра, то они могут:

- открыть двери и тем самым создать опасную ситуацию для других людей или участников дорожного движения,
- выйти из автомобиля и попасть в поток транспорта,

- задействовать элементы комплектации автомобиля и, например, быть защемлены.

Кроме того, дети могут привести автомобиль в движение, например, следующим образом:

- отпустив стояночный тормоз,
  - изменив положение коробки передач,
  - запустив автомобиль.
- ▶ Никогда не оставляйте детей в автомобиле без присмотра.
- ▶ При выходе из автомобиля всегда берите с собой ключ и запирайте автомобиль.
- ▶ Храните ключ в недоступном для детей месте.

### Обзор наклеек с предупреждениями в автомобиле

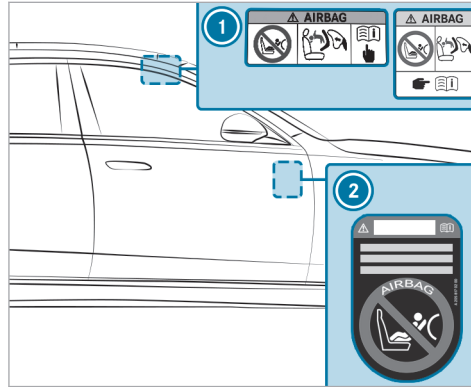

- 1 Предупреждение о подушке безопасности переднего пассажира (на солнцезащитном козырьке переднего пассажира) (→ стр. 113)
- 2 Предупреждение о том, что автомобиль без системы автоматического отключения подушки безопасности переднего пассажира (видно с открытой дверью переднего пассажира) (→ стр. 116)

### Указания, касающиеся установки на сиденье переднего пассажира обращенных назад и вперед систем удержания детей

**⚠ ВНИМАНИЕ** Опасность травмирования и опасность для жизни вследствие использования обращенной назад системы удержания детей при включенной подушке безопасности переднего пассажира

Если Вы размещаете ребенка в обращенной назад системе удержания детей на сиденье переднего пассажира, а контрольная лампа PASSENGER AIR BAG OFF выключена, подушка безопасности переднего пассажира может сработать при аварии.

Подушка безопасности может ударить ребенка.

- ▶ Всегда следите за тем, чтобы подушка безопасности переднего пассажира была отключена. Контрольная лампа PASSENGER AIRBAG OFF должна гореть.
- ▶ НИ В КОЕМ СЛУЧАЕ не используйте обращенное назад устройство удержания детей на сиденье с АКТИВИРОВАННОЙ ФРОНТАЛЬНОЙ ПОДУШКОЙ БЕЗОПАСНОСТИ. Это может привести к НАНЕСЕНИЮ

**РЕБЕНКУ СЕРЬЕЗНЫХ ТЕЛЕСНЫХ ПОВРЕЖДЕНИЙ или ЕГО ГИБЕЛИ.**

Учитывайте специальные указания, касающиеся обращенных назад и вперед систем удержания детей (→ стр. 125).

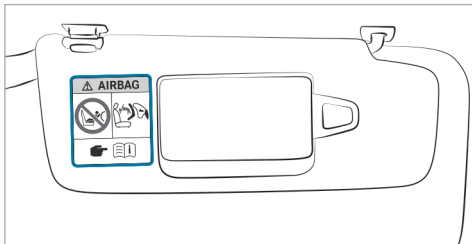

Предостережение на солнцезащитном козырьке на стороне переднего пассажира

Если обстоятельства требуют установки системы удержания детей на сиденье переднего пассажира, обязательно соблюдайте следующие указания:

- Указания по автоматическому отключению подушки безопасности переднего пассажира (→ стр. 97).

- При использовании обращенной назад системы удержания детей на сиденье переднего пассажира подушка безопасности переднего пассажира всегда должна быть отключена. Отключение подушки безопасности переднего пассажира гарантировано только при постоянном горении контрольной лампы PASSENGER AIR BAG OFF (→ стр. 96).
- Если контрольная лампа PASSENGER AIR BAG OFF не горит, то подушка безопасности переднего пассажира активирована. При аварии подушка безопасности переднего пассажира может сработать. В этом случае использовать обращенные назад системы удержания детей запрещается.

**Информация о системе автоматического отключения подушки безопасности переднего пассажира**

При занятом сиденье переднего пассажира обеспечьте до начала движения и во время движения надлежащее для данной ситуации состояние подушки безопасности переднего пассажира.

**⚠ ВНИМАНИЕ** Опасность травмирования или опасность для жизни при нахождении предметов между подушкой сиденья и системой удержания детей

Наличие посторонних предметов между подушкой сиденья и системой удержания детей может привести к нарушению функционирования системы автоматического отключения подушки безопасности переднего пассажира.

- ▶ Не кладите никаких предметов в зону между подушкой сиденья и устройством удержания детей.
- ▶ Убедитесь в том, что опорная поверхность системы удержания детей полностью прилегает к подушке сиденья переднего пассажира.
- ▶ Убедитесь в том, что спинка обращенной вперед системы удержания детей по возможности всей своей поверхностью прилегает к спинке сиденья переднего пассажира.
- ▶ Обязательно соблюдайте указания в руководстве по монтажу производителя системы удержания детей.

При монтаже системы удержания детей на сиденье переднего пассажира учитывайте специфичные для автомобиля указания (→ стр. 113).

### **Обращенная назад система удержания детей на сиденье переднего пассажира**

Если на сиденье переднего пассажира установлена обращенная назад система удержания детей, необходимо отключить подушку безопасности переднего пассажира. Контрольная лампа PASSENGER AIR BAG OFF должна постоянно гореть (→ стр. 96).

**⚠ ВНИМАНИЕ** Опасность травмирования и опасность для жизни вследствие использования обращенной назад системы удержания детей при включенной подушке безопасности переднего пассажира

Если Вы размещаете ребенка в обращенной назад системе удержания детей на сиденье переднего пассажира, а контрольная лампа PASSENGER AIR BAG OFF выключена, подушка безопасности переднего пассажира может сработать при аварии.

Подушка безопасности может ударить ребенка.

▶ Всегда следите за тем, чтобы подушка безопасности переднего пассажира была

отключена. Контрольная лампа PASSENGER AIRBAG OFF должна гореть.

▶ НИ В КОЕМ СЛУЧАЕ не используйте обращенное назад устройство удержания детей на сиденье с АКТИВИРОВАННОЙ ФРОНТАЛЬНОЙ ПОДУШКОЙ БЕЗОПАСНОСТИ. Это может привести к НАНЕСЕНИЮ РЕБЕНКУ СЕРЬЕЗНЫХ ТЕЛЕСНЫХ ПОВРЕЖДЕНИЙ или ЕГО ГИБЕЛИ.

**i** В зависимости от системы удержания детей и от телосложения ребенка подушка безопасности переднего пассажира может быть включена. Контрольная лампа PASSENGER AIR BAG OFF не горит.

При аварии подушка безопасности переднего пассажира может сработать. В этом состоянии подушки безопасности переднего пассажира запрещено устанавливать обращенную назад систему удержания детей на сиденье переднего пассажира.

Вместо этого монтируйте обращенную назад систему удержания детей на подходящем для этого заднем сиденье.

### **Обращенная вперед система удержания детей на сиденье переднего пассажира**

Если на сиденье переднего пассажира установлена обращенная вперед система удержания детей, подушка безопасности переднего пассажира может быть автоматически включена или отключена. Состояние подушки безопасности переднего пассажира зависит от системы удержания детей и от телосложения ребенка.

Контрольная лампа PASSENGER AIR BAG OFF либо горит постоянно, либо не горит (→ стр. 96). Всегда соблюдайте следующие указания.

**⚠ ВНИМАНИЕ** Опасность травмирования или опасность для жизни вследствие неправильного расположения системы удержания детей

Если Вы размещаете ребенка в обращенной вперед системе удержания детей на сиденье переднего пассажира и перемещаете сиденье переднего пассажира слишком близко к передней панели, то в случае аварии:

- ребенок может удариться, например, о детали салона автомобиля, если горит контрольная лампа PASSENGER AIR BAG OFF.

- ребенок может получить удар подушкой безопасности, если контрольная лампа PASSENGER AIR BAG OFF не горит.

- ▶ Всегда устанавливайте сиденье переднего пассажира в крайнее заднее положение. При этом всегда следите за надлежащим прохождением плечевой части ленты ремня от выхода ремня безопасности на автомобиле к направляющей плечевой части ремня системы удержания детей. Плечевая часть ленты ремня должна проходить от выхода ремня безопасности вперед и вниз. При необходимости соответствующим образом установите выход ремня и сиденье переднего пассажира.
- ▶ Обязательно соблюдайте указания в руководстве по монтажу производителя системы удержания детей.

### Указания для автомобилей без системы автоматического отключения подушки безопасности переднего пассажира

Автомобили без системы автоматического отключения подушки безопасности переднего пассажира снабжены специальной наклейкой на стороне

переднего пассажира сбоку на передней панели (→ стр. 113).

Обязательно соблюдайте следующие указания:

- Никогда не устанавливайте обращенную назад систему удержания детей на сиденье переднего пассажира.
- Обращенную назад систему удержания детей всегда устанавливайте на подходящем заднем сиденье.
- Указания, касающиеся обращенных назад и вперед систем удержания детей на сиденье переднего пассажира (→ стр. 113)

### **Подходящие системы удержания детей для перевозки детей**

#### Информация о преимуществе обращенной назад системы удержания детей

Перевозить грудных детей следует исключительно в подходящей обращенной назад системе удержания детей, а для малолетних детей это предпочтительно. В этом случае ребенок сидит против направления движения и смотрит назад.

У грудных и малолетних детей сравнительно слабо развита шейная мускулатура в соотношении с размером и массой их головы. В обращенной назад

системе удержания детей может быть уменьшен риск травмирования шейного отдела позвоночника при аварии.

### Категории допуска для систем удержания детей

Разрешается использовать в автомобиле только системы удержания детей, отвечающие следующим стандартам Европейской экономической комиссии ООН:

- Стандарт ЕЭК ООН R44
- Стандарт ЕЭК ООН R129

### **Маркировка системы удержания детей**

На наклейке допуска системы удержания детей имеются, например, следующие данные:

- категория допуска
- группа веса ребенка
- номер разрешения
- класс размера системы удержания детей

### **Категории допуска согласно стандарту ЕЭК ООН R44**



Пример наклейки допуска

- **Universal:** системы удержания детей категории Universal допущены для установки в автомобилях. В соответствии с данными о пригодности сидений для крепления систем удержания детей можно использовать сиденья с маркировкой U, UF или IUF.

Маркировка IUF относится к системам удержания детей ISOFIX категории Universal. Эти системы удержания детей должны быть дополни-

тельно закреплены с помощью якорного ремня Top Tether или опорной стойки.

- **Semi-universal:** системы удержания детей категории Semi-universal разрешается использовать, только если автомобиль и автомобильное сиденье указаны в списке типов автомобилей от производителя системы удержания детей.
- **Специальные:** системы удержания детей категории «Специальные» разрешается использовать, только если автомобиль и автомобильное сиденье указаны в списке типов автомобилей от производителя системы удержания детей.

**Категория допуска согласно стандарту ЕЭК ООН R129**

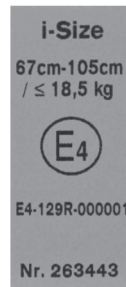

Пример наклейки допуска

- Системы удержания детей и кресла-бустеры **i-Size** со спинкой: подходят для крепления на крепежных скобах i-Size. Они могут использоваться на сиденьях с обозначением i-U. Системы удержания детей этой категории также могут крепиться к скобам ISOFIX, если это разрешается производителем системы удержания детей. Кресла-бустеры i-Size со спинкой могут использоваться на сиденьях с обозначением U,

если сиденье имеет допуск для категории B2/B3.

- Системы удержания детей и кресла-бустеры с креплением ремнями безопасности без спинки категории **Universal**: подходит для крепления на сиденьях с обозначением U.
- **Специальные** системы удержания детей (крепление ISOFIX или ремнями безопасности, а также кресла-бустеры с или без спинки): подходят для крепления на сиденьях с обозначением i-U или U, если это разрешается производителем системы удержания детей.

#### Учитывайте пригодность сидений автомобиля

- Пригодность сидений для установки системы крепления детского кресла ISOFIX (→ стр. 120)
- Пригодность сидений для крепления систем удержания детей i-Size (→ стр. 122)
- Пригодность сидений для установки систем удержания детей, прикрепляемых ремнями безопасности (→ стр. 123)

#### Обзор рекомендованных систем удержания детей

-  Дополнительную информацию о правильной системе удержания детей Вы получите в специа-

лизированной мастерской с квалифицированным персоналом. Mercedes-Benz рекомендует пользоваться услугами авторизованной СТОА Mercedes-Benz.

#### Крепление с помощью системы ISOFIX

##### Весовая группа 0+ (до 13 кг или примерно до 15 месяцев)

Тип <sup>1</sup>	BABY SAFE plus (с базовой станцией)
Класс размера	E
Разрешение	E1 04 301 146
Номер для заказа <sup>2</sup>	B6 6 86 8224
1 Изготовитель: Britax Römer	2 с кодом цвета 9H95

##### Весовая группа I (от 9 до 18кг и примерно от 9 месяцев до 4 лет)

Тип <sup>1</sup>	DUO plus
Класс размера	B1
Разрешение	E1 04 301 133

Тип <sup>1</sup>	DUO plus
Номер для заказа <sup>2</sup>	A 000 970 43 02
1 Изготовитель: Britax Römer	2 с кодом цвета 9H95

#### Крепление с i-Size (системы удержания детей R129)

Вес до 13 кг, рост от 40 до 83 см, возраст от рождения до прим. 15 месяцев

Тип <sup>1</sup>	Baby Safe 3 i-Size
Класс размера	R2
Разрешение	E1*129R03/04*0060*02
Номер для заказа	A 000 970 68 02
Номер для заказа FlexBase iSense	A 000 970 73 02
1 Изготовитель: Britax Römer	



**Вес до 18 кг, рост от 61 до 105 см, возраст от прим. 3 месяцев до 4 лет**

Тип <sup>1</sup>	Dualfix 3 i-Size
Класс размера	F2X/R2
Разрешение	E1*129R03/04*0060*02
Номер для заказа	A000 970 93 02
Номер для заказа FlexBase iSense	A000 970 73 02
1 Изготовитель: Britax Römer	

**Вес от 15 до 36 кг, рост от 100 до 150 см, возраст от прим. 3,5 до 12 лет**

Тип <sup>1</sup>	KIDFIX M i-Size
Класс размера	B2
Разрешение	E1*129R03/04*0061*02
Номер для заказа	A 000 970 89 02
1 Изготовитель: Britax Römer	

**Вес от 15 до 36 кг, рост от 100 до 150 см, возраст от прим. 3,5 до 12 лет**

Тип <sup>1</sup>	AMG KIDFIX M i-Size
Класс размера	B2
Разрешение	E1*129R03/04*0061*02
Номер для заказа	A 000 970 91 02
1 Изготовитель: Britax Römer	

**Крепление с помощью ремня безопасности сиденья автомобиля**

**Весовая группа 0 (до 10 кг и примерно до 6 месяцев) и весовая группа 0+ (до 13 кг и примерно до 15 месяцев)**

Тип <sup>1</sup>	BABY SAFE plus II
Разрешение	E1 04 301 146
Номер для заказа <sup>2</sup>	A 000 970 38 02
1 Изготовитель: Britax Römer	2 с кодом цвета 9H95

**Системы удержания детей R129 (вес до 13 кг, рост от 40 до 83 см, возраст от рождения до прим. 15 месяцев)**

Тип <sup>1</sup>	Baby Safe 3 i-Size
Класс размера	R2
Разрешение	E1*129R03/04*0060*02
Номер для заказа	A 000 970 68 02
1 Изготовитель: Britax Römer	

**Весовая группа I (от 9 до 18кг и примерно от 9 месяцев до 4 лет)**

Тип <sup>1</sup>	DUO plus
Разрешение	E1 04 301 133
Номер для заказа <sup>2</sup>	A 000 970 43 02
1 Изготовитель: Britax Römer	2 с кодом цвета 9H95

**Весовая группа II/III (от 15 до 36 кг и приблизительно от 3 до 12 лет)**

Тип <sup>1</sup> KIDFIX XP	
Разрешение	E1 04 301 304
Номер для заказа <sup>2</sup>	A 000 970 49 02
1 Изготовитель: Britax Römer	2 с кодом цвета 9H95

**Весовая группа II/III (от 15 до 36 кг и приблизительно от 3 до 12 лет)**

Тип <sup>1</sup> AMG KIDFIX XP	
Разрешение	E1 04 301 304
Номер для заказа <sup>2</sup>	A 000 970 33 02
1 Изготовитель: Britax Römer	2 с кодом цвета 9H95

**Системы удержания детей R129 (вес от 15 до 36 кг, рост от 100 до 150 см, возраст от прим. 3,5 до 12 лет)**

Тип <sup>1</sup> KIDFIX M i-Size	
Класс размера	B2
Разрешение	E1*129R03/04*0061*02
Номер для заказа	A 000 970 89 02
1 Изготовитель: Britax Römer	

**Системы удержания детей R129 (вес от 15 до 36 кг, рост от 100 до 150 см, возраст от прим. 3,5 до 12 лет)**

Тип <sup>1</sup> AMG KIDFIX M i-Size	
Класс размера	B2
Разрешение	E1*129R03/04*0061*02
Номер для заказа	A 000 970 91 02
1 Изготовитель: Britax Römer	

### Сиденья, пригодные для установки систем удержания детей

#### Обзор пригодности сидений для установки систем крепления детского кресла ISOFIX

ISOFIX – это стандартизированная система крепления для специальных систем удержания детей.

 Данным символом обозначаются сиденья, пригодные для установки системы крепления детского кресла ISOFIX в соответствии с Правилами ЕЭК ООН № R44 (→ стр. 116).

 Системы удержания детей ISOFIX также могут крепиться на сиденьях с обозначением «i-Size» (→ стр. 122).

Закрепляйте только те системы удержания детей ISOFIX, которые имеют допуск по Правилам ЕЭК ООН № R44 в следующих таблицах ISOFIX.

### Автолюлька

Класс размерности – Приспособление	левое/правое заднее сиденье
F – ISO/L1	X
G – ISO/L2	X
X – не подходит для системы крепления детского кресла ISOFIX для данной весовой группы и/или класса размерности.	

### Весовая группа 0 (до 10 кг или приблизительно до 6 месяцев)

Класс размерности – Приспособление	левое/правое заднее сиденье
E – ISO/R1	IL
IL – подходит для систем крепления детского кресла ISOFIX согласно таблице в «Обзоре рекомендованных систем удержания детей» или в том случае, если автомобиль и сиденье приведены в списке типов автомобилей от изготовителя системы удержания детей.	

### Весовая группа 0+ (до 13 кг или приблизительно до 15 месяцев)

Класс размерности – Приспособление	левое/ правое заднее сиде- нье
E – ISO/R1	IL
D – ISO/R2, ISO/R2X	IL

Класс размерности – Приспособление	левое/ правое заднее сиде- нье
C – ISO/R3	IL (1)
IL – подходит для систем крепления детского кресла ISOFIX согласно таблице в «Обзоре рекомендованных систем удержания детей» или в том случае, если автомобиль и сиденье приведены в списке типов автомобилей от изготовителя системы удержания детей.	
(1) При использовании системы удержания данного класса размерности (ISO/R3) установите переднее сиденье в крайнее верхнее положение. Убедитесь, что спинка переднего сиденья не прилегает к системе удержания детей.	

## 122 Дети в автомобиле – Сиденья, пригодные для установки систем удержания детей

Весовая группа I (9– 18 кг или приблизительно от 9 месяцев до 4 лет)

Класс размерности – Приспособление	левое/ правое заднее сиде- нье
D – ISO/R2, ISO/R2X	IL
C – ISO/R3	IL (1)
B – ISO/F2	IUF
B1 – ISO/F2X	IUF

Класс размерности –  
Приспособление

левое/  
правое  
заднее сиде-  
нье

A – ISO/F3

IUF

IL – подходит для систем крепления детского кресла ISOFIX согласно таблице в «Обзоре рекомендованных систем удержания детей» или в том случае, если автомобиль и сиденье приведены в списке типов автомобилей от изготовителя системы удержания детей.

IUF – подходит для направленных вперед систем крепления детского кресла ISOFIX категории «Universal» в данной весовой группе.

(1) При использовании системы удержания данного класса размерности (ISO/R3) установите переднее сиденье в крайнее верхнее положение. Убедитесь, что спинка переднего сиденья не прилегает к системе удержания детей.

### Обзор пригодности сидений для установки систем удержания детей i-Size

i-Size – это стандартизированная система креплений для специальных систем удержания детей.

-  Системы удержания детей i-Size крепятся к сиденьям с обозначением i-Size (→ стр. 116).  
Разрешается закреплять системы удержания детей, имеющие соответствующий допуск в следующей таблице i-Size.

#### Левое и правое заднее сиденье

Системы удержания детей i-Size (ISO/R1, ISO/R2, ISO/R2X, ISO/R3, ISO/F2, ISO/F2X, ISO/F3, ISO/B2, ISO/B3)	i-U
i-U – подходит для направленных вперед и назад систем удержания детей стандарта i-Size категории «Universal».	

### Сиденье переднего пассажира

<b>Системы удержания детей i-Size</b> (ISO/R1, ISO/R2, ISO/R2X, ISO/R3, ISO/F2, ISO/F2X, ISO/F3, ISO/B2, ISO/B3)	X
X – не подходит для системы удержания детей стандарта i-Size категории «Universal».	

### Обзор пригодности сидений для установки систем удержания детей с использованием ремня безопасности

Пригодность сидений для установки систем удержания детей, прикрепляемых ремнями безопасности

#### Задние сиденья

<b>Весовая группа 0: до 10 кг</b>	
левое/правое заднее сиденье	U, L
среднее заднее сиденье <sup>1</sup>	U, L

<b>Весовая группа 0+: до 13 кг</b>	
левое/правое заднее сиденье	U, L
среднее заднее сиденье <sup>1</sup>	U, L
<b>Весовая группа I: от 9 до 18 кг</b>	
левое/правое заднее сиденье	U, L
среднее заднее сиденье <sup>1</sup>	U, L
<b>Весовая группа II: от 15 до 25 кг</b>	
левое/правое заднее сиденье	U, L
среднее заднее сиденье <sup>1</sup>	U, L
<b>Весовая группа III: от 22 до 36 кг</b>	

левое/правое заднее сиденье	U, L
среднее заднее сиденье <sup>1</sup>	U, L
<b>Системы удержания детей UN-R129</b>	
левое/правое заднее сиденье	U, L, B2, B3
среднее заднее сиденье <sup>1</sup>	U, L, B2, B3
<sup>1</sup> Системы удержания детей с опорной ножкой непригодны для этого сиденья.	
U Пригодно для систем удержания детей категории «Universal» в этой весовой группе.	

<p>L Пригодно для полууниверсальных систем удержания детей согласно таблице в разделе «Рекомендованные системы удержания детей» или если автомобиль и сиденье указаны в списке типов автомобилей изготовителя системы удержания детей.</p>	
<p>B2, B3 Пригодно для монтажа систем удержания детей, которые соответствуют техническим условиям испытания подушки детского кресла ISO/B2 и ISO/B3.</p>	

**Указания по системам удержания детей на сиденье переднего пассажира**

- Если обстоятельства требуют установки системы удержания детей на сиденье переднего пассажира, обязательно соблюдайте указания по системам удержания детей на сиденье переднего пассажира (→ стр. 113).
- Учитывайте специальные указания, касающиеся обращенных назад и вперед систем удержания детей. При занятии сиденья переднего пассажира обеспечьте до начала движения и во время движения надлежащее для данной ситуации

состояние подушки безопасности переднего пассажира (→ стр. 96).

**Сиденье переднего пассажира**

<b>Весовая группа 0: до 10 кг</b>	
Подушка безопасности переднего пассажира активирована <sup>1</sup>	X
Подушка безопасности переднего пассажира отключена <sup>1, 2</sup>	U, L
<b>Весовая группа 0+: до 13 кг</b>	
Подушка безопасности переднего пассажира активирована <sup>1</sup>	X
Подушка безопасности переднего пассажира отключена <sup>1, 2</sup>	U, L
<b>Весовая группа I: от 9 до 18 кг</b>	

Подушка безопасности переднего пассажира активирована <sup>1</sup>	UF, L
Подушка безопасности переднего пассажира отключена <sup>1, 2</sup>	U, L
<b>Весовая группа II: от 15 до 25 кг</b>	
Подушка безопасности переднего пассажира активирована <sup>1</sup>	UF, L
Подушка безопасности переднего пассажира отключена <sup>1, 2</sup>	U, L
<b>Весовая группа III: от 22 до 36 кг</b>	
Подушка безопасности переднего пассажира активирована <sup>1</sup>	UF, L
Подушка безопасности переднего пассажира отключена <sup>1, 2</sup>	U, L

<b>Системы удержания детей UN-R129</b>	
Подушка безопасности переднего пассажира активирована <sup>1</sup>	UF, L, B2, B3
Подушка безопасности переднего пассажира отключена <sup>1, 2</sup>	U, L, B2, B3
1 Отрегулируйте наклон подушки сиденья таким образом, чтобы передний край подушки сиденья находился в самом верхнем положении, а задний край подушки сиденья – в самом нижнем положении.	
2 Автомобиль оснащен функцией автоматического отключения подушки безопасности переднего пассажира: контрольная лампа PASSENGER AIR BAG OFF должна гореть.	

X Непригодно для детей этой весовой группы.	
U Пригодно для систем удержания детей категории «Universal» в этой весовой группе.	
L Пригодно для полууниверсальных систем удержания детей согласно таблице в разделе «Рекомендованные системы удержания детей» или если автомобиль и сиденье указаны в списке типов автомобилей изготовителя системы удержания детей.	
UF Пригодно для обращенных вперед систем удержания детей категории «Universal» в этой весовой группе.	
B2, B3 Пригодно для монтажа систем удержания детей, которые соответствуют техническим условиям испытания подушки детского кресла ISO/B2 и ISO/B3.	

## Крепление системы удержания детей



### Правильная регулировка сиденья

**При установке системы удержания детей на левом или правом заднем сиденье всегда соблюдайте следующие правила:**

► Убедитесь в том, что ноги ребенка не касаются переднего сиденья. При необходимости подвиньте переднее сиденье немного вперед.

Если подголовник системы удержания детей в установленном состоянии в автомобиле не выдвигается полностью, то это приведет к ограничению максимальной высоты во время регулировки для определенных систем удержания детей. Также соблюдайте указания по монтажу в руководстве изготовителя системы удержания детей.

ⓘ Соприкосновение с потолком при полностью выдвинутом и заблокированном подголовнике не ведет к ограничению использования.

  **При установке системы удержания детей ISOFIX или i-Size дополнительно учитывайте следующее:**

► **При использовании на заднем сиденье обращенной назад системы удержания детей:** отрегулируйте переднее сиденье так, чтобы оно не касалось системы удержания детей.

▶ При использовании обращенной вперед системы удержания детей со встроенным детским ремнем безопасности:отрегулируйте подголовник соответствующего сиденья так, чтобы он не толкал систему удержания детей вперед. При необходимости соответствующий подголовник можно снять. Кроме того, спинка системы удержания детей должна как можно плотнее прилегать к спинке сиденья автомобиля. После снятия системы удержания детей сразу установите подголовник на место и правильно отрегулируйте его.

▶ Не устанавливайте систему удержания детей в зажатом состоянии между крышей и поверхностью подушки сиденья и/или с перекосом. Если возможно, то соответствующим образом отрегулируйте наклон подушки сиденья.

▶ Отрегулируйте подголовники так, чтобы они не давили на систему удержания детей.

 При установке системы удержания детей, прикрепляемой ремнями безопасности, учитывайте следующее:

▶ При использовании на заднем сиденье обращенной назад системы удержания детей: отрегулируйте переднее сиденье так, чтобы оно не касалось системы удержания детей.

▶ При использовании обращенной вперед системы удержания детей со встроенным детским ремнем безопасности: отрегулируйте подголовник соответствующего сиденья так, чтобы он не толкал систему удержания детей вперед. При необходимости соответствующий подголовник можно снять. Кроме того, спинка системы удержания детей должна как можно плотнее прилегать к спинке сиденья автомобиля. После снятия системы удержания детей сразу установите подголовник на место и правильно отрегулируйте его.

▶ Убедитесь в том, что спинка обращенной вперед системы удержания детей, насколько это возможно, всей поверхностью прилегает к спинке заднего сиденья.

▶ Не устанавливайте систему удержания детей в зажатом состоянии между крышей и поверхностью подушки сиденья и/или с перекосом. Если возможно, отрегулируйте наклон подушки сиденья соответствующим образом.

▶ Отрегулируйте подголовники так, чтобы они не давили на систему удержания детей.

▶ Убедитесь в том, что ноги ребенка не касаются переднего сиденья. При необходимости подвиньте переднее сиденье немного вперед.

 В зависимости от комплектации автомобиля при установке системы удержания детей, прикрепляемой ремнями безопасности, всегда учитывайте следующее:

▶ Следуйте указаниям, касающимся установки на сиденье переднего пассажира обращенных назад или вперед систем удержания детей (→ стр. 113).

▶ При использовании обращенной вперед системы удержания детей со встроенным ремнем: если возможно, снимите подголовник соответствующего сиденья. После снятия системы удержания детей сразу же установите подголовник на место и правильно отрегулируйте его.

▶ Убедитесь в том, что спинка обращенной вперед системы удержания детей, насколько это возможно, всей поверхностью прилегает к спинке сиденья переднего пассажира.

▶ Не устанавливайте систему удержания детей в зажатом состоянии между крышей и поверхностью подушки сиденья и/или с перекосом.

▶ Отрегулируйте подголовники так, чтобы они не давили на систему удержания детей.



- ▶ Ни в коем случае не кладите никаких предметов, например, подушек, под систему удержания детей или позади нее.
- ▶ Приведите сиденье переднего пассажира в крайнее заднее и по возможности в крайнее верхнее положение. Всегда следите за надлежащим прохождением плечевой части ленты ремня от места выхода ремня безопасности на автомобиле к направляющей плечевой части ремня системы удержания детей. Плечевая часть ленты ремня должна проходить от места выхода ремня безопасности вперед и по возможности вниз к системе удержания детей.
- ▶ Подушка сиденья должна быть полностью втянута.
- ▶ Установите наклон подушки сиденья таким образом, чтобы передний край подушки сиденья находился в самом верхнем положении, а задний край подушки сиденья – в самом нижнем.
- ▶ Установите спинку сиденья в максимально вертикальное положение.

### Установка системы удержания детей ISOFIX или i-Size

**⚠ ОСТОРОЖНО** Опасность несчастного случая из-за незафиксированного многоместного заднего сиденья, заднего сиденья и спинки сиденья

Многоместное заднее сиденье, заднее сиденье и спинка сиденья могут сложиться также и во время движения.

- Вследствие этого находящийся в автомобиле человек будет сильнее вдавлен в ремень безопасности. Ремень безопасности не в состоянии обеспечить предусмотренную защиту и может нанести Вам дополнительные травмы.
  - Спинка сиденья не сможет удержать предметы или багаж, находящиеся в багажнике или грузовом отделении.
- ▶ Перед каждой поездкой проверяйте, что многоместное заднее сиденье, заднее сиденье и спинка сиденья зафиксированы.

Если спинка сиденья в задней части салона не зафиксирована и не заблокирована, то виден красный указатель блокировки.

**⚠ ВНИМАНИЕ** Опасность травмирования или угрозы для жизни из-за превышения допустимой полной массы ребенка и системы удержания детей

Может произойти перегрузка креплений детского кресла ISOFIX и i-Size, и тогда, например в случае аварии, система не сможет удержать ребенка.

- ▶ Если ребенок зафиксирован в системе удержания детей ISOFIX или i-Size со встроенной системой ремней, полная масса ребенка и системы удержания детей не должна превышать 33 кг.

Всегда учитывайте данные о массе системы удержания детей:

- в руководстве по монтажу и эксплуатации изготовителя используемой системы удержания детей
- на наклейке системы удержания детей, если имеется

Регулярно проверяйте, не превышает ли масса ребенка и системы удержания детей допустимое значение полной массы.

При установке системы удержания детей всегда учитывайте следующее:

- ✓ Всегда учитывайте область применения и пригодность сидений для крепления системы удержания детей.

 Крепежные скобы ISOFIX (→ стр. 120)

или

 Крепежные скобы i-Size (→ стр. 122)

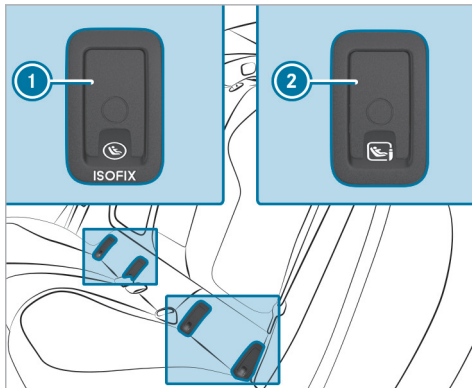

① Крепежные скобы ISOFIX

② Крепежные скобы i-Size

▶ Снимите соответствующие крышки ① или ② и уберите их.

▶ Перед каждой поездкой обязательно убеждайтесь в том, что система крепления детского кресла ISOFIX или i-Size правильно зафиксирована в обоих крепежных скобах автомобиля.

**!** **УКАЗАНИЕ** Повреждение ремня безопасности центрального сиденья при монтаже системы удержания детей

▶ Убедитесь, что ремень безопасности не зажат.

▶ Установите систему удержания детей ISOFIX или i-Size на обе крепежные скобы автомобиля.

▶ После снятия детского кресла установите крышки ① или ②.

### Фиксация якорного ремня Top Tether

**!** **ОСТОРОЖНО** Опасность травмирования или опасность для жизни при отсутствии блокировки спинки задних сидений после монтажа якорных ремней Top Tether

Во время движения спинки задних сидений могут сложиться вперед.

Вследствие этого системы удержания детей больше не смогут обеспечить предусмотренную защиту. Кроме того, это также может стать причиной дополнительных травм.

- ▶ Всегда блокируйте спинки задних сидений после монтажа якорных ремней Top Tether.
- ▶ Обязательно учитывайте индикацию блокировки.

Если спинка сиденья в задней части салона не зафиксирована и не заблокирована, то виден красный указатель блокировки.

 Если система удержания детей оснащена якорным ремнем Top Tether:

Якорный ремень Top Tether помогает снизить риск получения травм. Якорный ремень Top Tether обеспечивает дополнительное соединение между системой удержания детей, зафиксированной креплениями ISOFIX или i-Size, и автомобилем.

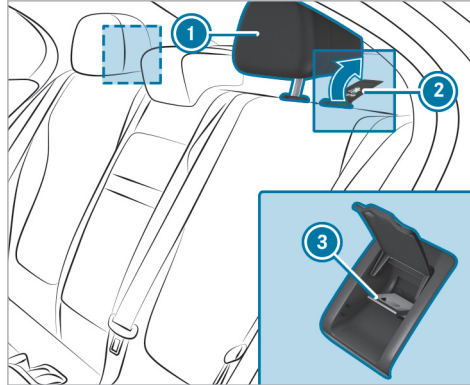

- ▶ При необходимости поднимите подголовник ① вверх (→ стр. 179).
- ▶ Откройте крышку ② крепления Top Tether ③ вверх.
- ▶ Установите систему удержания детей ISOFIX или i-Size с якорным ремнем Top Tether. При этом соблюдайте указания, приведенные в руководстве по монтажу системы удержания детей.

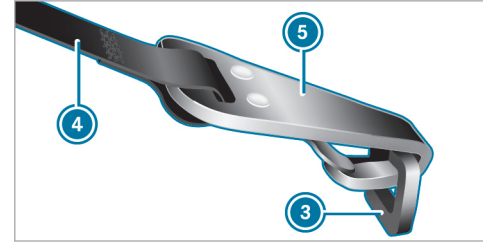

- ▶ Протяните якорный ремень Top Tether ④ под подголовником ①, между обеими стойками подголовника.
- ▶ Вставьте крючок Top Tether ⑤ якорного ремня Top Tether ④, не перекручивая ремень, в крепление Top Tether ③.
- ▶ Натяните якорный ремень Top Tether ④. При этом соблюдайте указания, приведенные в руководстве по монтажу системы удержания детей.
- ▶ Закройте крышку ② крепления Top Tether ③ вниз.
- ▶ При необходимости опустите подголовник ① вниз (→ стр. 179). Следите за беспрепятственным прохождением якорного ремня Top Tether ④.

## Фиксация системы удержания детей с помощью ремня безопасности

**⚠ ОСТОРОЖНО** Опасность несчастного случая из-за незафиксированного многоместного заднего сиденья, заднего сиденья и спинки сиденья

Многоместное заднее сиденье, заднее сиденье и спинка сиденья могут сложиться также и во время движения.

- Вследствие этого находящийся в автомобиле человек будет сильнее вдавлен в ремень безопасности. Ремень безопасности не в состоянии обеспечить предусмотренную защиту и может нанести Вам дополнительные травмы.
- Спинка сиденья не сможет удерживать предметы или багаж, находящиеся в багажнике или грузовом отделении.

▶ Перед каждой поездкой проверяйте, что многоместное заднее сиденье, заднее сиденье и спинка сиденья зафиксированы.

Если спинка сиденья в задней части салона не зафиксирована и не заблокирована, то виден красный указатель блокировки.

- ▶ При использовании системы удержания детей категории «Universal» или «Semi-Universal» убедитесь в том, что она допущена к эксплуатации на сиденье автомобиля.
- ▶ Выполните монтаж системы удержания детей. Опорная поверхность системы удержания детей должна полностью прилегать к подушке сиденья.
- ▶ Всегда следите за надлежащим прохождением плечевой части ленты ремня от места выхода ремня безопасности на автомобиле к направляющей плечевой части ремня системы удержания детей. Плечевая часть ленты ремня должна проходить от места выхода ремня безопасности вперед и по возможности вниз к системе удержания детей.
- ▶ **При установке на заднее сиденье:** если имеется, дополнительно установите Top Tether.
- ▶ **При установке на сиденье переднего пассажира:** при необходимости соответствующим образом отрегулируйте место выхода ремня безопасности и положение сиденья переднего пассажира.

## Системы защитной блокировки от детей

### Активация или деактивация системы защитной блокировки от детей для задних дверей

**⚠ ОСТОРОЖНО** Опасность аварии- и травмирования при оставлении детей в автомобиле без присмотра

Если Вы оставляете детей в автомобиле без присмотра, то они могут:

- открыть двери и тем самым создать опасную ситуацию для других людей или участников дорожного движения,
- выйти из автомобиля и попасть в поток транспорта,
- задействовать элементы комплектации автомобиля и, например, быть защемлены.

Кроме того, дети могут привести автомобиль в движение, например, следующим образом:

- отпустив стояночный тормоз,
- изменив положение коробки передач,
- запустив автомобиль.

▶ Никогда не оставляйте детей в автомобиле без присмотра.

- ▶ При выходе из автомобиля всегда берите с собой ключ и запирайте автомобиль.
- ▶ Храните ключ в недоступном для детей месте.

**⚠ ВНИМАНИЕ** Опасность для жизни вследствие воздействия жары или холода в автомобиле

Если люди (особенно дети) в течение длительного времени подвергаются воздействию жары или холода, существует опасность травмирования или даже опасность для жизни!

- ▶ Никогда не оставляйте людей (особенно детей) в автомобиле без присмотра.

**⚠ ОСТОРОЖНО** Опасность аварии и травмирования при оставлении детей в автомобиле без присмотра

Если в автомобиле находятся дети, то в особенности они могут:

- открыть двери и тем самым создать опасную ситуацию для других людей или участников дорожного движения,

- выйти из автомобиля и попасть в поток транспорта,
- задействовать элементы комплектации автомобиля и, например, быть защемлены.

▶ Если в автомобиле находятся дети, то всегда активируйте имеющиеся в автомобиле устройства обеспечения пассивной безопасности детей.

▶ Никогда не оставляйте детей в автомобиле без присмотра.

▶ При выходе из автомобиля всегда берите с собой ключ и запирайте автомобиль.

Автомобили для Соединенного Королевства: учитывайте важные указания по технике безопасности в разделе «Указания по дополнительной блокировке дверей».

В задней части салона имеются системы защитной блокировки от детей для задних дверей и боковых стекол.

Система защитной блокировки от детей в задних дверях выполняет отдельную блокировку каждой двери. Дверь больше не может быть открыта изнутри.

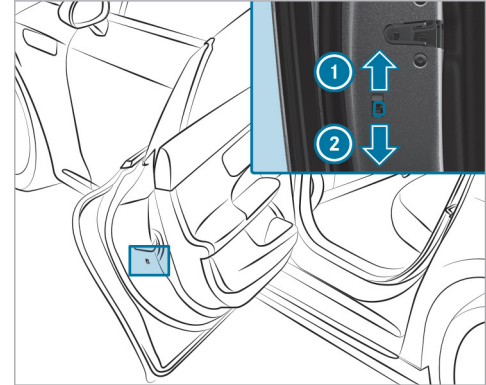

- ▶ Нажмите рычаг в направлении стрелки ① (блокировка) или ② (разблокировка).
- ▶ Проверьте работоспособность системы защитной блокировки от детей.

### Блокировка или разблокировка системы защитной блокировки от детей для боковых стекол в задней части салона

**⚠ ОСТОРОЖНО** Опасность аварии– и травмирования при оставлении детей в автомобиле без присмотра

Если Вы оставляете детей в автомобиле без присмотра, то они могут:

- открыть двери и тем самым создать опасную ситуацию для других людей или участников дорожного движения,
- выйти из автомобиля и попасть в поток транспорта,
- задействовать элементы комплектации автомобиля и, например, быть защемлены.

Кроме того, дети могут привести автомобиль в движение, например, следующим образом:

- отпустив стояночный тормоз,
  - изменив положение коробки передач,
  - запустив автомобиль.
- ▶ Никогда не оставляйте детей в автомобиле без присмотра.

- ▶ При выходе из автомобиля всегда берите с собой ключ и запирайте автомобиль.
- ▶ Храните ключ в недоступном для детей месте.

**⚠ ВНИМАНИЕ** Опасность для жизни вследствие воздействия жары или холода в автомобиле

Если люди (особенно дети) в течение длительного времени подвергаются воздействию жары или холода, существует опасность травмирования или даже опасность для жизни!

- ▶ Никогда не оставляйте людей (особенно детей) в автомобиле без присмотра.

**⚠ ОСТОРОЖНО** Опасность аварии и травмирования при оставлении детей в автомобиле без присмотра

Если в автомобиле находятся дети, то в особенности они могут:

- открыть двери и тем самым создать опасную ситуацию для других людей или участников дорожного движения,

- выйти из автомобиля и попасть в поток транспорта,
- задействовать элементы комплектации автомобиля и, например, быть защемлены.

▶ Если в автомобиле находятся дети, то всегда активируйте имеющиеся в автомобиле устройства обеспечения пассивной безопасности детей.

▶ Никогда не оставляйте детей в автомобиле без присмотра.

▶ При выходе из автомобиля всегда берите с собой ключ и запирайте автомобиль.

Автомобили для Соединенного Королевства: учитывайте важные указания по технике безопасности в разделе «Указания по дополнительной блокировке дверей».

В задней части салона имеются системы защитной блокировки от детей для задних дверей и боковых стекол.

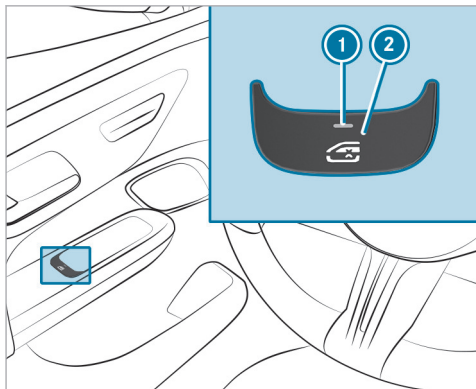

ствующей задней двери или на двери водителя

### Система напоминания о людях в автомобиле

#### Функция системы напоминания о людях в автомобиле

Система напоминания о людях в автомобиле предназначена для того, чтобы напомнить о вероятно забытых детях в задней части салона. Она включается и выключается автоматически, если задняя дверь остается открытой настолько долго, чтобы маленькие дети смогли сесть в автомобиль или выйти из него.

При выключении автомобиля на дисплее водителя появляется сообщение **Не оставляйте в автомобиле людей или животных**, если система ранее активировалась автоматически.

При помощи мультимедийной системы Вы можете перевести функцию в постоянное выключенное состояние (→ стр. 133). При деактивированной системе горит контрольная лампа  на дисплее водителя.



### Система напоминания о людях в автомобиле: включение или выключение в мультимедийной системе

Мультимедийная система:

-  ► Установки ► Автомобиль
- Безопасность вод.и пассаж.
- Включите или выключите функцию.

► **Блокировка/разблокировка:** нажмите на кнопку .

Боковое стекло в задней части салона в следующих случаях может открываться или закрываться:

- При включенной контрольной лампе : при помощи переключателя на двери водителя
- При выключенной контрольной лампе : при помощи переключателя на соответ-

## Ключ

## Обзор функций ключа

**⚠ ОСТОРОЖНО** Опасность аварии- и травмирования при оставлении детей в автомобиле без присмотра

Если Вы оставляете детей в автомобиле без присмотра, то они могут:

- открыть двери и тем самым создать опасную ситуацию для других людей или участников дорожного движения,
- выйти из автомобиля и попасть в поток транспорта,
- задействовать элементы комплектации автомобиля и, например, быть защемлены.

Кроме того, дети могут привести автомобиль в движение, например, следующим образом:

- отпустив стояночный тормоз,
- изменив положение коробки передач,
- запустив автомобиль.

▶ **Никогда не оставляйте детей в автомобиле без присмотра.**

- ▶ При выходе из автомобиля всегда берите с собой ключ и запирайте автомобиль.
- ▶ Храните ключ в недоступном для детей месте.

Это также относится к цифровому ключу автомобиля.

**! УКАЗАНИЕ** Повреждение ключа магнитным полем

- ▶ Держите ключ вдали от магнитных полей.

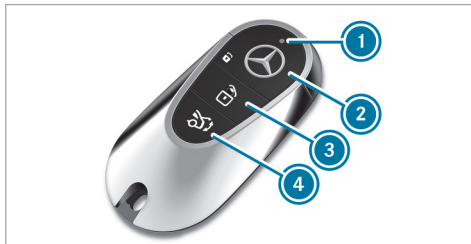

Ключ автомобиля

- ① Контрольная лампа
- ② Блокировка

- ③ Разблокировка (с тактильной формой)
- ④ Открывание/закрывание крышки багажника

ⓘ Если контрольная лампа ① не загорается при нажатии клавиши или , то элемент питания имеет низкий уровень заряда или, вероятно, разряжен. Как можно скорее замените элемент питания.

Замените элемент питания ключа (→ стр. 136).

ⓘ **Автомобили с комфорт-дверьми:** если в мультимедийной системе Вы включили функцию **Двери с комфортным управлением** (→ стр. 153), то при нажатии клавиши или Вы можете открывать или закрывать дверь водителя или дверь переднего пассажира. Дополнительная информация о комфорт-дверях (→ стр. 148).

Ключ производит блокировку и разблокировку следующих элементов:

- Двери
- Защитная крышка розетки
- Крышка багажника



Если автомобиль не был открыт в течение примерно 40 секунд после разблокировки, то автомобиль снова блокируется. Защита от кражи снова активизируется.



Не храните ключ вместе с электронными приборами или металлическими предметами. Это может отрицательно повлиять на работоспособность ключа.

### Включение или выключение звуковой сигнализации срабатывания замков автомобиля

Мультимедийная система:

 Установки   
 ▶▶ Открывание/закрывание

▶ Включите или выключите **Звук.сигнализ.срабатыв.замков а/м.**



#### **Обратите внимание:**

Выбранная настройка звуковой сигнализации срабатывания замков автомобиля должна отвечать требованиям соответствующих национальных правил дорожного движения. В некоторых странах, в частности в ФРГ, использование звуковой сигнализации срабатывания замков автомобиля не допускается правилами дорожного движения (в ФРГ согласно §16 пункта 1 и §30 пункта 1 Правил дорожного движения). Соблюдение данных требований и правил возлагается на водителя. В странах, в которых пользование данной функцией не допускается, в Вашем автомобиле данная функция не активирована и также запрещена ее активация.

### Изменение установок разблокировки

Возможные установки разблокировки ключа:

- Центральная разблокировка
- Разблокировка двери водителя и защитной крышки розетки.

▶ **Переход с одной установки на другую:** одновременно нажмите на кнопки  и  и держите их нажатыми примерно шесть секунд, пока контрольная лампа зарядки элемента питания не мигнет два раза.

Возможности при выбранной функции разблокировки двери водителя и защитной крышки розетки:

- **Центральная разблокировка автомобиля:** два раза нажмите кнопку .
- **Автомобили с системой KEYLESS-GO:** при прикосновении к внутренней поверхности ручки двери водителя производится разблокировка только двери водителя и защитной крышки розетки.



### Деактивация функции ключа

При деактивации функции ключа также деактивируются функции системы KEYLESS-GO. В этом случае санкционированный доступ к управлению с

системой KEYLESS-GO будет больше невозможен с помощью соответствующего ключа. Активируйте функцию ключа, чтобы снова сделать доступными все функции с данным ключом. Кроме этого, Вы можете деактивировать функцию ключа, чтобы снизить расход электроэнергии соответствующим ключом, если Вы не пользуетесь автомобилем или ключом длительное время.

Если Вы длительное время не пользуетесь автомобилем или ключом, то Вы можете деактивировать функцию ключа, чтобы снизить расход электроэнергии соответствующим ключом.

▶ Нажмите и удерживайте кнопку  ключа.

▶ При нажатой кнопке  немедленно коротко нажмите на кнопку  ключа два раза подряд. Контрольный индикатор элемента питания ключа загорается один раз коротко и один раз продолжительно.

 У вас есть следующие возможности для повторной активации ключа:

- Нажмите на любую кнопку ключа.
- Произведите пуск двигателя автомобиля ключом, находящимся в вещевом отделении центральной консоли (→ стр. 258).

## Извлечение и вставка аварийного ключа

### Извлечение аварийного ключа

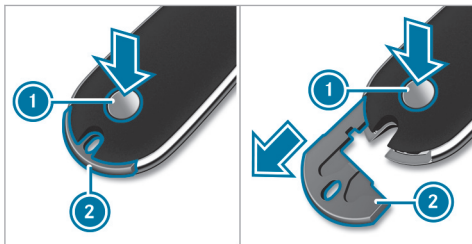

- ▶ Нажмите кнопку разблокировки ①. Аварийный ключ ② слегка выдвигается.
- ▶ Полностью извлеките аварийный ключ ②.

### Вставка аварийного ключа

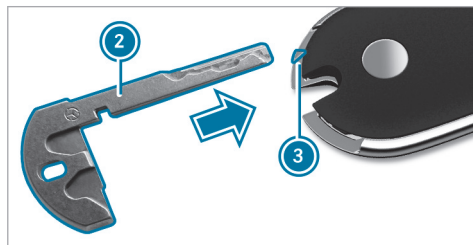

- ▶ Задвиньте аварийный ключ ② по метке ③ до фиксации.
- ⓘ Для крепления ключа к связке ключей Вы можете использовать аварийный ключ ②.

### Замена элемента питания ключа

**⚠ ОПАСНО** Опасность для жизни при проглатывании элементов питания

Элементы питания содержат ядовитые и едкие вещества. При проглатывании или при попадании элементов питания в тело другим образом

возможно возникновение тяжелых внутренних ожогов в течение двух часов.

Существует опасность для жизни!

- ▶ Храните элементы питания в недоступном для детей месте.
- ▶ Если накладка и / или крышка отсека элементов питания не может надежно закрываться, то больше не пользуйтесь ключом и храните ключ в недоступном для детей месте.
- ▶ При проглатывании или при попадании элементов питания в тело другим образом немедленно обратитесь к врачу.



**УКАЗАНИЕ ПО ОХРАНЕ ОКРУЖАЮЩЕЙ СРЕДЫ** Ущерб окружающей среде при неправильной утилизации батарей



Батареи содержат вредные вещества. Законом запрещено утилизировать их вместе с бытовыми отходами.



Утилизируйте батареи экологически безопасным способом. Передайте разряженные батареи в специализированную мастерскую или в пункт сбора подлежащих утилизации батарей.

#### Условия

- Ключ работает от одного таблеточного элемента питания на 3 В типа CR 2032.

Для замены элемента питания ключа компания Mercedes-Benz рекомендует обращаться в специализированную мастерскую с квалифицированным персоналом.

- ▶ Выньте аварийный ключ (→ стр. 136).

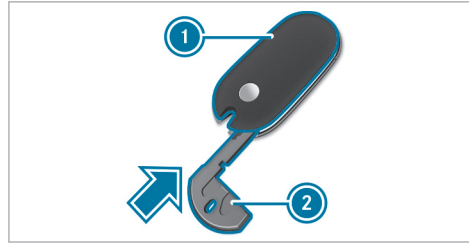

- ▶ Вдавите аварийный ключ (2) в направлении стрелки в отверстие ключа настолько, чтобы открылась крышка (1). При этом крышку (1) не закрывайте.

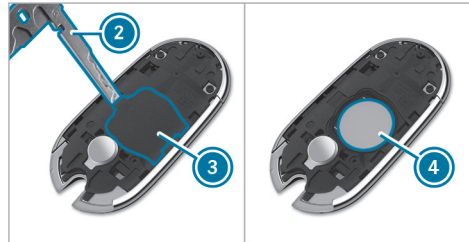

- ▶ Вставьте аварийный ключ (2) в отверстие, откиньте крышку (3) и снимите.
- ▶ Постучите ключом о ладонь, чтобы элемент питания (4) выпал из ключа.
- ▶ Вставьте новый элемент питания положительным полюсом вверх. Пользуйтесь для этого неворсистой тканью.
- ▶ Убедитесь в том, что поверхность элемента питания свободна от ворсинок, жира и прочих загрязнений.
- ▶ Сначала вставьте крышку (3) передними пластинчатыми выступами в корпус и затем закройте, нажав на нее с двух сторон.
- ▶ Убедитесь в том, что крышка (3) полностью закрыта.
- ▶ Сначала вставьте крышку отсека элементов питания (1) передними пластинчатыми выступами в корпус и, нажав на нее, полностью закройте.
- ▶ Установите обратно аварийный ключ (→ стр. 136).

### Устранение проблем с ключом

#### Блокировка или разблокировка автомобиля больше невозможна.

Возможные причины:

- Элемент питания ключа почти или полностью разрядился.
- ▶ Проверьте элемент питания с помощью контрольной лампы (→ стр. 134).
- ▶ При необходимости замените элемент питания ключа (→ стр. 136).
- ▶ Используйте запасной ключ.
- ▶ Для блокировки или разблокировки используйте аварийный ключ (→ стр. 153).
- ▶ Проверьте ключ в специализированной мастерской с квалифицированным персоналом.

#### Вы находитесь в зоне мощного источника радиосигнала.

Возможные причины отрицательного влияния на функцию ключа:

- Провода высокого напряжения
- Мобильные телефоны
- Электронные приборы (ноутбуки, планшеты)

- Экранирование металлическими предметами или индукционными петлями для механизма электропривода открывания шлагбаума или ворот

▶ Следите за тем, чтобы было обеспечено достаточное расстояние между ключом и потенциальным источником помех.

#### Вы потеряли ключ.

- ▶ Обратитесь в специализированную мастерскую с квалифицированным персоналом для блокировки ключа.
- ▶ При необходимости произведите замену механической системы замков.

### Цифровой ключ

#### Функционирование цифрового ключа автомобиля

Если вы активировали подходящее конечное устройство, например, смартфон, в качестве цифрового ключа автомобиля, вы можете использовать его как обычный ключ автомобиля.

Информацию о настройке учетной записи пользователя и активации услуги "Цифровой ключ автомо-

биля" можно найти на сайте <https://www.mercedes.me>.

Цифровой ключ автомобиля выполняет следующие функции:

- Блокировка и разблокировка замков автомобиля при помощи системы KEYLESS-GO (→ стр. 146)
- Блокировка и разблокировка замков автомобиля с помощью функции NFC (→ стр. 142)
- Функция HANDS-FREE ACCESS (→ стр. 159)
- Функция комфортного закрывания (закрывание автомобиля снаружи) (→ стр. 163)
- Защита от кражи (→ стр. 168)
- Запуск (→ стр. 255) или выключение (→ стр. 299) автомобиля
- Запуск автомобиля с помощью цифрового ключа в вещевом отделении (аварийный режим) (→ стр. 257)

Настройка и управление цифровым ключом автомобиля:

- Настройка цифрового ключа автомобиля (→ стр. 139)
- Управление цифровым ключом автомобиля (→ стр. 140)

- Удаление цифрового ключа автомобиля (→ стр. 141)
- Блокировка и разблокировка автомобиля при помощи цифрового ключа автомобиля (→ стр. 142)
- Изменение настроек разблокировки для цифрового ключа автомобиля (→ стр. 143)
- Устранение проблем с цифровым ключом автомобиля (→ стр. 143)

## Настройка цифрового ключа автомобиля

### Условия

- Учетная запись пользователя Mercedes me настроена: <https://www.mercedes.me>
- Приложение Mercedes me установлено на конечном устройстве (на выбор).
- Вы получили электронное письмо от Mercedes me connect.  
Если вы выбрали комплектацию «Цифровой ключ автомобиля», на вашу почту придет электронное письмо с информацией о том, как настроить цифровой ключ автомобиля.
- На конечном устройстве и в автомобиле включен Bluetooth®.

- Конечное устройство заряжено в достаточной степени.

У вас есть следующие возможности настройки конечного устройства в качестве цифрового ключа:

- через приложение Mercedes me
- по электронной почте
- через мультимедийную систему MBUX

### Настройка с помощью приложения Mercedes me

- ▶ Запустите приложение Mercedes me.
- ▶ Выберите меню «Настройка цифрового ключа».
- ▶ Следуйте указаниям в приложении Mercedes me.

### Когда появится сообщение «Добавить ключ и установить сопряжение с автомобилем»:

- ▶ Положите конечное устройство в вещевое отделение (→ стр. 257).
- ▶ Следуйте указаниям на конечном устройстве. Теперь ваше конечное устройство сохранено как цифровой ключ автомобиля в приложении Wallet.-

### Настройка по электронной почте

- ▶ Откройте электронное письмо от Mercedes me connect.

- ▶ Следуйте описанным в письме указаниям. Теперь ваше конечное устройство сохранено как цифровой ключ автомобиля в приложении Wallet.-

или

- ▶ Откройте ссылку в электронном письме на конечном устройстве, которое вы хотите использовать в качестве цифрового ключа автомобиля.

- ▶ Следуйте указаниям на конечном устройстве. **Когда появится сообщение «Добавить ключ и установить сопряжение с автомобилем»:**

- ▶ Положите конечное устройство в вещевое отделение (→ стр. 257).

- ▶ Следуйте указаниям на конечном устройстве. Теперь ваше конечное устройство сохранено как цифровой ключ автомобиля в приложении Wallet.-

или

- ▶ Настройте конечное устройство на автомобиле.

- ▶ Положите конечное устройство в вещевое отделение (→ стр. 257). На конечном устройстве отображается «Цифровой ключ автомобиля Mercedes-Benz».

- ▶ Нажмите «Ввести код». Появится дисплей для ввода кода.

- ▶ Введите 8-значный код, указанный в электронном письме.  
**Когда появится сообщение «Добавить ключ и установить сопряжение с автомобилем»:**
- ▶ Следуйте указаниям на конечном устройстве. Теперь ваше конечное устройство сохранено как цифровой ключ автомобиля в приложении Wallet.-

### Настройка через мультимедийную систему MBUX

- ▶ Выберите в мультимедийной системе необходимое меню [Установки](#), [Автомобиль](#), [Открывание/закрывание](#).
- ▶ Выберите меню [Цифровой автомобильный ключ](#).
- ▶ Следуйте указаниям в мультимедийной системе. Теперь ваше конечное устройство сохранено как цифровой ключ автомобиля в приложении Wallet.-
- ❗ Вы можете использовать цифровой ключ так же как обычный ключ автомобиля (→ стр. 142).
- ❗ Настройка и управление цифровым ключом автомобиля:
  - Функция (→ стр. 138)
  - Управление (→ стр. 140)
  - Удаление (→ стр. 141)

- Изменение настроек разблокировки для цифрового ключа автомобиля (→ стр. 143)

### Управление цифровым ключом автомобиля

#### Условия

- Выбранное мобильное устройство активировано как цифровой ключ автомобиля.
- На конечном устройстве (с активированным цифровым ключом автомобиля) и на автомобиле включен Bluetooth®.
- Конечное устройство заряжено в достаточной степени.

У Вас есть следующие возможности управления цифровым ключом автомобиля:

- Выключение или включение экспресс-режима (комфортного режима)
- Настройка других конечных устройств членов семьи или друзей в качестве цифровых ключей автомобиля
- Настройка прав доступа к цифровому ключу автомобиля

### Выключение или включение экспресс-режима

- ▶ Запустите приложение Wallet- на конечном устройстве.
- ▶ Выключите или включите экспресс-режим.
- ❗ Экспресс-режим включен по умолчанию. Данная настройка позволяет максимально эффективно использовать цифровой ключ автомобиля.  
**Если экспресс-режим выключен и батарея конечного устройства сильно разряжена, Вы больше не сможете разблокировать автомобиль с помощью функции NFC.**  
Выключайте экспресс-режим только в том случае, если Вы не хотите использовать функцию цифрового ключа автомобиля.

### Настройка других конечных устройств в качестве цифровых ключей автомобиля

- ▶ Запустите приложение Wallet- на конечном устройстве.
- ▶ Выберите меню «Пригласить людей воспользоваться Вашим ключом Mercedes-Benz».
- ▶ Следуйте указаниям на конечном устройстве.

## Настройка прав доступа к цифровому ключу автомобиля

Цифровым автомобильным ключам можно назначить следующие права доступа:

- Разрешение на доступ и управление автомобилем
  - Разрешение на доступ к автомобилю
- ▶ Запустите приложение Wallet- на конечном устройстве.
  - ▶ Выберите меню «Пригласить людей воспользоваться Вашим ключом Mercedes-Benz».
  - ▶ Выберите меню «Настроить доступ к ключу автомобиля».
  - ▶ Следуйте указаниям на конечном устройстве.
- ❗ Дополнительная информация о цифровом ключе:
- Функция (→ стр. 138)
  - Настройка (→ стр. 139)
  - Удаление (→ стр. 141)
  - Изменение настроек разблокировки для цифрового ключа автомобиля (→ стр. 143)

## Удаление цифрового ключа автомобиля

### Условия

- Выбранное мобильное устройство активировано как цифровой ключ автомобиля.
- На конечном устройстве (с активированным цифровым ключом автомобиля) и на автомобиле включен Bluetooth®.
- Конечное устройство заряжено в достаточной степени.

Удалить цифровой ключ возможно следующими способами:

- через приложение Wallet-
- через iCloud
- в учетной записи пользователя Mercedes me
- через мультимедийную систему MBUX

❗ Вы можете удалить отдельных пользователей или удалить собственный цифровой ключ с конечного устройства.

### Удаление через приложение Wallet-

- ▶ Запустить приложение Wallet- на конечном устройстве.
- ▶ Выберите пользователя, цифровой ключ которого необходимо удалить.

- ▶ Следуйте указаниям на конечном устройстве. Выбранный цифровой ключ автомобиля удален и больше не может быть использован.

### Удаление через iCloud

- ▶ Войдите в учетную запись iCloud.
- ▶ Следуйте указаниям. Выбранный цифровой ключ автомобиля удален и больше не может быть использован.

### Удаление в учетной записи пользователя Mercedes me

Имеются следующие возможности:

- удалить привязанный цифровой ключ автомобиля
- подать возражение против условий использования и отозвать свое согласие
- удалить учетную запись пользователя

- ▶ Войдите в учетную запись пользователя Mercedes me.
- ▶ Выберите один из вышеуказанных способов. Выбранный цифровой ключ автомобиля удален и больше не может быть использован.

### Удаление через мультимедийную систему MBUX

Имеются следующие возможности:

- отключить все цифровые ключи
  - изменить цифровой ключ основного владельца
  - отключить цифровой ключ владельца
  - удалить цифровой ключ автомобиля
- ▶ Выберите в мультимедийной системе необходимое меню **Установки, Автомобиль, Открывание/закрывание**.
- ▶ Выберите меню **Цифровой автомобильный ключ**.
- ▶ Выберите один из вышеуказанных способов.
- ▶ Следуйте указаниям в мультимедийной системе. Выбранный цифровой ключ автомобиля удален и больше не может быть использован.
- ❗ **Дополнительная информация о цифровом ключе:**
- Функция (→ стр. 138)
  - Настройка (→ стр. 139)
  - Управление (→ стр. 140)
  - Изменение настроек разблокировки для цифрового ключа автомобиля (→ стр. 143)

### Блокировка и разблокировка автомобиля при помощи цифрового ключа автомобиля

#### Условия

- Служба «Цифровой ключ автомобиля» активирована через приложение Mercedes me: <https://www.mercedes.me>
  - Выбранное конечное устройство активировано как цифровой ключ автомобиля.
  - На конечном устройстве и в автомобиле включен Bluetooth®.
  - Конечное устройство заряжено в достаточной степени.
- ❗ Если соединение через Bluetooth® нарушено или батарея цифрового ключа автомобиля сильно разряжена, Вы также можете заблокировать и разблокировать или запустить (→ стр. 257) автомобиль с помощью функции NFC.
- В зависимости от конечного устройства Вы можете продолжать пользоваться функцией KEYLESS-GO в течение определенного периода времени, даже если батарея в цифровом ключе автомобиля сильно разряжена.

Цифровой ключ автомобиля можно использовать для следующих функций:

- Блокировка и разблокировка замков автомобиля при помощи функции NFC
  - Блокировка и разблокировка замков автомобиля при помощи системы KEYLESS-GO (→ стр. 146)
  - Функция HANDS-FREE ACCESS (→ стр. 159)
  - Функция комфортного закрывания (закрывание автомобиля снаружи) (→ стр. 163)
  - Защита от кражи (→ стр. 168)
  - Запуск (→ стр. 255) или выключение (→ стр. 299) автомобиля
  - Запуск автомобиля с помощью цифрового ключа в вещевом отделении (аварийный режим эксплуатации) (→ стр. 257)
- ❗ Mercedes-Benz рекомендует возить с собой аварийный ключ на случай возникновения функциональных сбоев (→ стр. 136).
- ❗ Mercedes-Benz рекомендует на время поездки помещать цифровой ключ автомобиля в вещевое отделение (→ стр. 257).



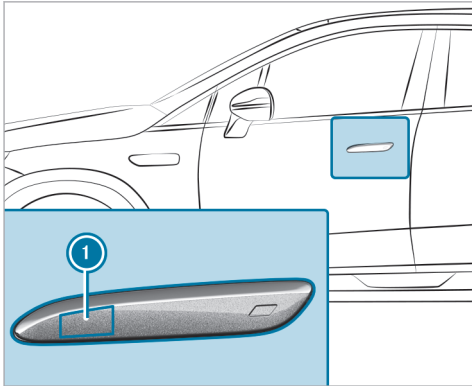

- ▶ **Блокировка и разблокировка автомобиля с помощью функции NFC:** поднесите цифровой ключ автомобиля в зону действия антенны NFC **1** на ручке двери и удерживайте его в этой зоне.

### Изменение настроек разблокировки для цифрового ключа автомобиля

Мультимедийная система:

- ▶ ▶ Установки ▶ Автомобиль
- ▶ ▶ Открытие/закрытие

### Настройка выборочной или глобальной разблокировки

- ▶ Включите **Разблокировать только дверь водителя**. Активируется выборочная разблокировка. Если эта функция деактивирована, с помощью ключа владельца выполняется разблокировка всего автомобиля.

### Устранение проблем с цифровым ключом автомобиля

#### Вы больше не можете заблокировать и разблокировать автомобиль с помощью цифрового ключа.

Возможные причины:

- На цифровом ключе автомобиля или на автомобиле выключен Bluetooth®.
- аккумулятор цифрового ключа автомобиля почти или полностью разрядился.

- ▶ Включите Bluetooth® на цифровом ключе автомобиля или на автомобиле.
- ▶ Проверьте уровень заряда аккумулятора цифрового ключа автомобиля.
- ▶ При необходимости зарядите аккумулятор цифрового ключа автомобиля.
- ▶ Для блокировки или разблокировки автомобиля используйте функцию NFC цифрового ключа автомобиля (→ стр. 142).
- ▶ Используйте ключ автомобиля.
- ▶ Для блокировки или разблокировки используйте аварийный ключ (→ стр. 153).
- ▶ Поручите проверку автомобиля и цифрового ключа специализированной мастерской с квалифицированным персоналом.

#### Вы находитесь в зоне мощного источника радиосигнала.

Возможные причины отрицательного влияния на функцию цифрового ключа автомобиля:

- Провода высокого напряжения
- Мобильные телефоны
- Электронные приборы (ноутбуки, планшеты)
- Экранирование металлическими предметами или индукционными петлями для механизма

электропривода открывания шлагбаума или ворот

- ▶ Следите за тем, чтобы было обеспечено достаточное расстояние между цифровым ключом автомобиля и потенциальным источником помех.

### Вы потеряли цифровой ключ.

- ▶ Удалите цифровой ключ автомобиля (→ стр. 141).

## Двери

### Указания, касающиеся дополнительной блокировки дверей

Дополнительная блокировка дверей доступна только в автомобилях для Соединенного Королевства.

**⚠ ОСТОРОЖНО** Опасность травмирования находящихся в автомобиле людей при активированной дополнительной блокировке дверей

Если устройство дополнительной блокировки дверей активировано, то двери больше не могут быть открыты изнутри.

- ▶ Никогда не оставляйте людей, особенно детей, в автомобиле без присмотра.
- ▶ Если в автомобиле находятся люди, не активируйте дополнительную блокировку дверей.

Активирование дополнительной блокировки дверей производится автоматически в следующих случаях:

- Блокировка автомобиля производится при помощи ключа.
- Блокировка автомобиля производится при помощи системы KEYLESS-GO.

Если автомобиль заблокирован с помощью приложения Mercedes me connect, то дополнительная блокировка дверей не активна (→ стр. 554).

Если устройство дополнительной блокировки дверей активировано, то двери не могут быть открыты изнутри.

- ⓘ После блокировки Вы можете произвести звуковой сигнал.

Вы можете предотвратить активирование дополнительной блокировки дверей посредством деактивирования устройства защиты салона (→ стр. 171) перед тем как заблокировать автомобиль.

### Разблокировка и открывание дверей изнутри

- ▶ **Только для Соединенного Королевства:** учитывайте указания, касающиеся дополнительной блокировки дверей (→ стр. 144).

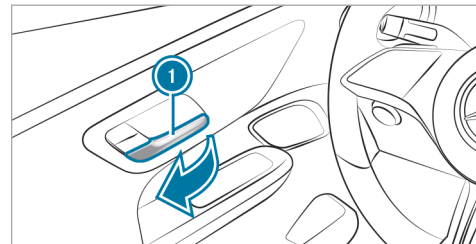

- ▶ Потяните за ручку двери ①.

### Центральная блокировка и разблокировка автомобиля изнутри

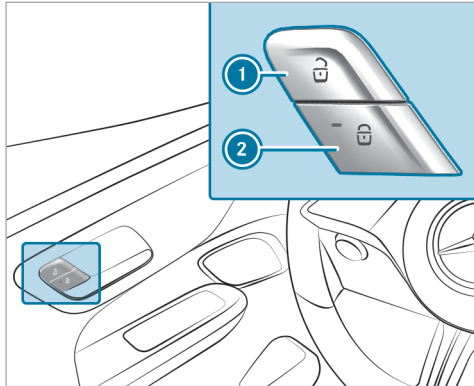

▶ **Разблокировка:** нажмите кнопку ①.

▶ **Блокировка:** нажмите кнопку ②.

Если замки автомобиля заблокированы, то горит красная контрольная лампа в кнопке ②.

Также производится блокировка и разблокировка защитной крышки розетки. Если ключ распознан в

автомобиле, то защитную крышку розетки несмотря на это можно будет открыть.

Разблокировка автомобиля не производится:

- если автомобиль был заблокирован с помощью ключа
- если автомобиль был заблокирован при помощи системы KEYLESS-GO

### Плоские задвигаемые ручки дверей: выдвигание или задвигание

Ручки дверей выдвигаются автоматически:

- если разблокировать замки автомобиля с помощью ключа
- если Вы прикасаетесь к одной из двух наружных поверхностей датчика ручки двери (если замки автомобиля разблокированы)

Ручки дверей автоматически задвигаются:

- если заблокировать замки автомобиля с помощью ключа
- при трогании с места
- по окончании времени ожидания

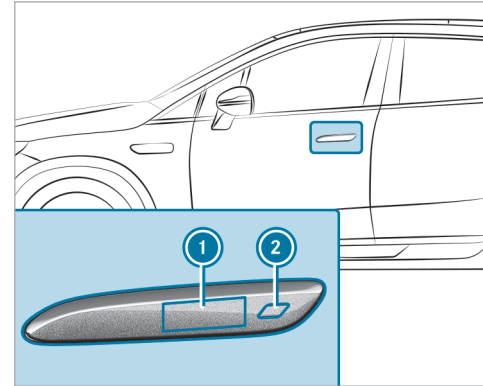

▶ **Выдвигание ручки двери:** прикоснитесь к наружным поверхностям датчика ① или ②.

▶ **Если замки автомобиля были заблокированы автоматически и в него хочет сесть еще один человек:** для разблокировки замков автомобиля нажмите на клавишу в двери водителя (→ стр. 145). Ручки дверей выдвинутся.

## Блокировка и разблокировка замков автомобиля при помощи системы KEYLESS-GO

### Условия

- Ключ находится за пределами автомобиля.
- Расстояние от ключа до автомобиля составляет не более 1 м.
- Дверь водителя и дверь, ручку которой Вы используете в данный момент, закрыты.

**и** **Автомобили с цифровым ключом:** Вы можете использовать цифровой ключ так же, как обычный ключ автомобиля.

Ручки дверей выдвигаются автоматически:

- если ключ автомобиля распознается (в этом случае замки автомобиля еще не разблокированы);
- если разблокировать замки автомобиля с помощью ключа;
- если Вы прикасаетесь к одной из двух наружных поверхностей датчика ручки двери (если замки автомобиля разблокированы).

Ручки дверей автоматически задвигаются:

- если заблокировать замки автомобиля с помощью ключа;

- если прикоснуться к одной из двух наружных поверхностей датчика ручки двери для блокировки замков;
- после комфортного закрывания; (→ стр. 163)
- при трогании с места;
- по окончании времени ожидания.

**!** **УКАЗАНИЕ** Повреждения автомобиля вследствие непреднамеренного открывания крышки багажника или двери

- при пользовании автоматической моечной установкой,
- при использовании водоструйного моющего аппарата высокого давления.

▶ В таких ситуациях деактивируйте функцию ключа.

или

▶ Следите за тем, чтобы ключ находился на расстоянии минимум 3 м (моечная установка высокого давления) или 6 м (автомобильная мойка) от автомобиля.

**Автомобили с цифровым ключом:**

**!** **УКАЗАНИЕ** Повреждения автомобиля вследствие непреднамеренного открывания крышки багажника или одной из дверей

- при пользовании автоматической моечной установкой,
- при использовании водоструйного моющего аппарата высокого давления.

▶ В таких ситуациях выключайте цифровой ключ.

или

▶ Следите за тем, чтобы ключ находился на расстоянии не менее 3 м (моечная установка высокого давления) или 6 м (автомобильная мойка) от автомобиля.

Соблюдайте указания:

- по мойке автомобиля в автомойке (→ стр. 25)
- по использованию моечной установки высокого давления (→ стр. 604)

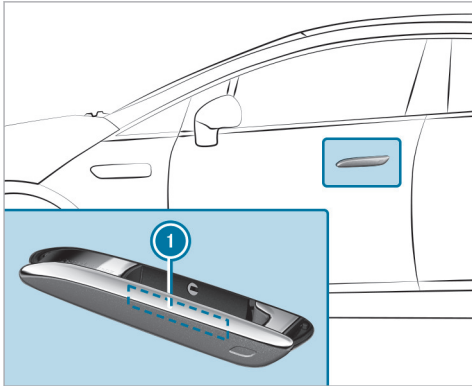

- ▶ **Разблокировка замков автомобиля:** при выдвинутой ручке двери прикоснитесь к внутренней поверхности ручки двери ①.

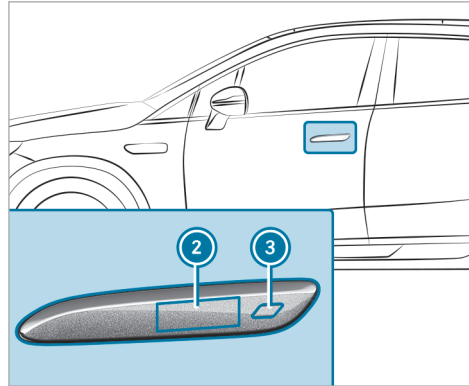

- ▶ **Если автомобиль разблокирован:** чтобы выдвинуть ручку двери, прикоснитесь к поверхности датчика ② или ③.
- ▶ **Если автомобиль заблокирован:** чтобы разблокировать, прикоснитесь к поверхности датчика ② или ③.
- ▶ **Блокировка замков автомобиля:** прикоснитесь к поверхностям датчика ② или ③.

- ▶ **Функция комфортного закрытия:** прикоснитесь к вогнутой поверхности датчика ③.

- ⓘ Дополнительная информация о функции комфортного закрытия (→ стр. 163).

По следующей ссылке можно посмотреть анимационный ролик на эту тему:

### Устранение проблем с системой KEYLESS-GO

**Блокировка и разблокировка автомобиля с помощью системы KEYLESS-GO больше невозможны.**

Возможные причины:

- Функция ключа была деактивирована.
- Элемент питания ключа почти или полностью разрядился.
- ▶ Активируйте функцию ключа (→ стр. 56).
- ▶ Проверьте элемент питания с помощью контрольной лампы (→ стр. 134).
- ▶ При необходимости замените элемент питания ключа (→ стр. 136).
- ▶ Используйте запасной ключ.
- ▶ Для блокировки или разблокировки используйте аварийный ключ (→ стр. 153).

- ▶ Поручите проверку автомобиля и ключа специализированной мастерской с квалифицированным персоналом.

### Вы находитесь в зоне мощного источника радиосигнала.

Возможные причины отрицательного влияния на функцию KEYLESS-GO:

- провода высокого напряжения
- мобильные телефоны
- электронные приборы (ноутбуки, планшеты)
- экранирование металлическими предметами или индукционными петлями для механизма электропривода открывания шлагбаума или ворот

- ▶ Следите за тем, чтобы было обеспечено достаточное расстояние между ключом и потенциальным источником помех.

### Включение или выключение автоматического запираения

Мультимедийная система:

🏠 ▶▶ Установки ▶▶ Автомобиль

▶▶ Открывание/закрывание

- ⓘ Если двигатель автомобиля включен, и скорость вращения колес превышает скорость пешехода, то производится автоматическое запираение автомобиля.

- ▶ Включите или выключите **Автом.блокировка дверей**.



В следующих ситуациях при включенной функции существует опасность остаться без ключа перед запертым автомобилем:

- При буксировке автомобиля для пуска двигателя или при толкании автомобиля.
- При нахождении автомобиля на роликовом испытательном стенде.

### Открывание и закрывание передних комфорт-дверей

**⚠ ВНИМАНИЕ** Опасность защемления при автоматическом закрывании передних комфорт-дверей

Возможно защемление частей тела. В зоне закрывания могут находиться люди или животные.

- ▶ Убедитесь, что рядом с зоной закрывания никого нет.
- ▶ Остановить закрывание можно одним из следующих способов:
  - Нажмите клавишу  или  на ключе.
  - Дверь водителя: нажмите на педаль тормоза.
  - Потяните за внутренние или внешние дверные ручки.
  - Надавите на дверь или потяните ее на себя.
  - В меню Комфорт в мультимедийной системе выберите на дисплее операцию Отмена.

**!** **УКАЗАНИЕ** Опасность несчастного случая при автоматическом открытии и закрытии комфорт-дверей

Обзор окружающего пространства может быть ограничен.

- ▶ Следите за тем, чтобы при открытии и закрытии в зоне откидывания комфорт-дверей не находились люди, животные или предметы.
- ▶ При открытии обращайтесь особое внимание на низкие объекты и препятствия в зоне откидывания комфорт-дверей.
- ▶ При открытии обращайтесь особое внимание на объекты и препятствия в зоне боковых стекол.

### Открытие или закрытие передних комфорт-дверей

При автоматическом открытии и закрытии передних комфорт-дверей требуются следующие функции:

- Система KEYLESS-GO (→ стр. 146)
- Сервозакрывание
- Парковочный пакет с камерой 360° (→ стр. 372)

или

Система дистанционной парковки с пакетом зеркал (→ стр. 388)

- Активная система контроля «слепых» зон (→ стр. 356)

Благодаря этому комфорт-двери могут автоматически открываться или закрываться.

- i** Если активная система контроля «слепых» зон выключена или недоступна, то комфорт-двери не могут быть открыты изнутри.

Для открытия или закрытия передних комфорт-дверей предусмотрены следующие возможности:



- ключ (открытие и закрытие)
- приблизиться к автомобилю (открыть дверь водителя)
- нажать на педаль тормоза (закрыть дверь водителя)
- внутренние ручки передних дверей (открыть и закрыть двери)
- внешние ручки дверей (закрыть двери)
- мультимедийная система (→ стр. 153)

Особенности передних комфорт-дверей:

- Если передняя дверь при закрытии достигла первого положения фиксации, то сервозакрыва-

ние автоматически притягивает эту дверь до полной фиксации в замке.

- ▶ **Открытие с помощью ключа:** нажмите и удерживайте клавишу  ключа до тех пор, пока не начнет открываться дверь.

- i** В мультимедийной системе Вы можете указать, какое действие должно выполняться при нажатии на клавишу  ключа: открывается дверь водителя, открывается дверь переднего пассажира, или никакая дверь не открывается (→ стр. 153).  
Если никакая передняя дверь не открывается, то при нажатии на клавишу  выполняется функция комфортного открытия. С помощью функции комфортного открытия открываются, например, боковые стекла и панорамная крыша со сдвижным люком. Дополнительная информация о функции комфортного открытия (→ стр. 163).

- ▶ **Закрытие с помощью ключа:** нажмите и удерживайте клавишу  ключа до тех пор, пока не начнет закрываться дверь. Все открытые передние двери закрываются.

▶ **Комфортное закрывание с помощью ключа:** нажмите и удерживайте клавишу  ключа. Все открытые передние двери, боковые стекла и панорамная крыша со сдвижным люком закрываются.

ⓘ Для блокировки замков автомобиля необходимо повторно нажать клавишу  на ключе.

**Открывание двери водителя при приближении к автомобилю:**

**!** **УКАЗАНИЕ** Повреждения автомобиля вследствие непреднамеренного открывания двери

- при прохождении рядом с автомобилем
- при пользовании автоматической моечной установкой,
- при использовании водоструйного моющего аппарата высокого давления.

▶ В таких ситуациях деактивируйте функцию ключа.

ⓘ Деактивация комфорт-дверей при автомоечном режиме (→ стр. 604).

Если Вы приближаетесь к Вашему автомобилю и ключ распознается, то замки автомобиля разблоки-

руются и дверь водителя открывается автоматически.

▶ Настройте функцию в мультимедийной системе (→ стр. 153).

**Закрывание двери водителя нажатием на педаль тормоза:**

▶ Нажмите на педаль тормоза и удерживайте ее нажатой до тех пор, пока не начнет закрываться дверь.

**Открывание или закрывание передних комфорт-дверей изнутри:**

▶ Потяните и удерживайте ручку двери до тех пор, пока не начнет открываться дверь (→ стр. 144).

ⓘ Если во время автоматического режима Вы потяните за ручку двери, то открывание или закрывание прерывается. Если Вы снова потяните за ручку двери, то процесс будет продолжен в противоположном направлении.

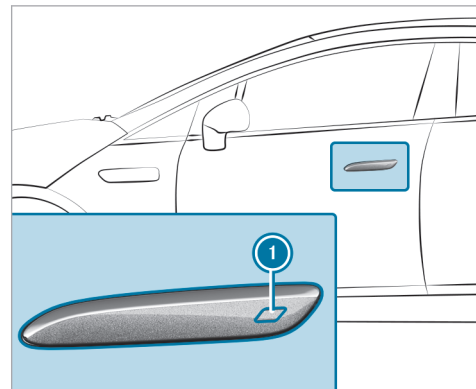

▶ **Закрывание передних комфорт-дверей снаружи:** прикоснитесь к вогнутой поверхности датчика  на ручке двери.

**Функция распознавания объектов**

Функция распознавания объектов с помощью нескольких датчиков контролирует зону открывания комфорт-дверей для обнаружения объектов. Если один из датчиков распознает объект, то комфорт-двери останавливаются, а в мультимедийной системе отображается предупреждение.



- ▶ Остановившуюся в промежуточном положении дверь откройте вручную.

Даже если комфорт-двери оснащены датчиками, невозможно гарантировать, что все объекты будут распознаваться. Функция распознавания объектов является лишь вспомогательным средством, и поэтому находящимся в автомобиле людям все же необходимо быть внимательными при открывании и закрывании, чтобы контролировать пространство непосредственно возле комфорт-дверей. Ответственность за безопасное открывание и закрывание дверей всегда несут находящиеся в автомобиле люди.

#### Область действия датчиков

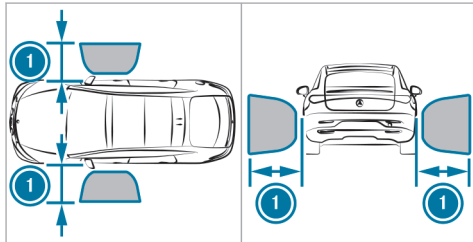

- ① приблизительно 1 м

- ! **УКАЗАНИЕ** Опасность несчастного случая в связи с наличие объектов в близкой зоне

Система распознавания объектов не всегда способна обнаружить определенные объекты в близкой зоне.

- ▶ При открывании обращайте особое внимание на низкие объекты и препятствия в зоне откидывания комфортных дверей.
- ▶ При открывании обращайте особое внимание на объекты и препятствия в зоне боковых окон.  
Система распознавания объектов не всегда обнаруживает такие объекты в близкой зоне, особенно во время движения. В противном случае это может привести к повреждению автомобиля или других объектов.

- ! **УКАЗАНИЕ** Опасность аварии вследствие внешних помех, мешающих работе датчиков

Снег или посторонние предметы могут являться внешними помехами, поглощая ультразвуковые волны.

- ▶ Убедитесь в том, что датчики очищены от грязи, льда или налипшего мокрого снега.

- ▶ Соблюдайте особую осторожность при открывании комфортных дверей, если поблизости находятся другие источники ультразвуковых волн.

- ! **УКАЗАНИЕ** Опасность аварии при ограниченной возможности распознавания датчиков в комфортных дверях

Если датчики закрыты, то не может гарантироваться надежность функционирования комфортных дверей.

- ▶ Не наносите на внешнюю сторону комфортных дверей наклейки, пленки и другие защитные покрытия.  
В противном случае датчики могут оказаться заблокированными, а препятствия не будут распознаваться или будут распознаваться только с ограничениями.

#### Сигнализатор опасности при высадке при открывании передних дверей изнутри

В качестве дополнительной защиты используется сигнализатор опасности при высадке активной системы контроля «слепых» зон. При распознавании препятствия функция комфортного открывания отключается, а открывающаяся дверь останавливается.

- ▶ Остановившуюся в промежуточном положении дверь откройте вручную.

**⚠ ВНИМАНИЕ** Опасность аварии несмотря на сигнализатор опасности при высадке

Сигнализатор опасности при высадке не реагирует на неподвижные объекты и не реагирует на людей или на других участников дорожного движения, приближающихся с большой разницей в скорости.

Сигнализатор опасности при высадке не может выдать предупреждение в таких ситуациях.

- ▶ При открывании дверей всегда внимательно следите за дорожной ситуацией и также следите за тем, чтобы было обеспечено достаточно свободного пространства.

Сигнализатор опасности при высадке является лишь вспомогательным средством и не освобождает от обязанности быть внимательным. Ответственность при открывании дверей и при высадке из автомобиля всегда несут находящиеся в автомобиле люди.

- ⓘ Дополнительная информация об активной системе контроля «слепых» зон с сигнализатором опасности при высадке (→ стр. 356).

### Распознавание блокировки при открывании передних дверей

Если какое-либо препятствие будет мешать автоматическому открыванию двери, то функция распознавания блокировки остановит движение двери. Функция автоматического распознавания блокировки является лишь вспомогательным средством, и Вам все же необходимо быть внимательным.

- ▶ Остановившуюся в промежуточном положении дверь откройте вручную.

**! УКАЗАНИЕ** Повреждение комфортных дверей несмотря на функцию распознавания блокировки

При определенных условиях функция распознавания блокировки не во всех случаях может остановить автоматический процесс открывания дверей. Это может произойти, в особенности, если препятствием являются легкие, мягкие объекты.

- ▶ Следите за тем, чтобы рядом с автомобилем было достаточно свободного места.

### Автоматическая функция реверса при закрывании передних дверей

Двери оснащены системой автоматического распознавания блокировки с функцией реверса. Если в

процессе автоматического закрывания дверь останавливается из-за препятствия, то она снова автоматически открывается. Автоматическая функция реверса является лишь вспомогательным средством, поэтому вы должны быть внимательны.



- ▶ При закрывании следите за тем, чтобы никакие части тела не находились в зоне закрывания.

**⚠ ВНИМАНИЕ** Опасность защемления, несмотря на функцию реверса

Функция реверса не срабатывает:

- при контакте с мягкими, легкими и узкими объектами, например, пальцами;
- ближе к концу процесса закрытия.

Функция реверса не сможет предотвратить защемление, особенно в подобных ситуациях.

- ▶ Проследите, чтобы никакие предметы не находились в зоне закрывания.
- ▶ В случае защемления можно использовать одну из следующих возможностей:
  - Нажмите клавишу  или  на ключе.
  - Дверь водителя: нажмите на педаль тормоза.

- Потяните за внутренние или внешние дверные ручки.
- Надавите на дверь или потяните ее на себя.
- В меню Комфорт в мультимедийной системе выберите на дисплее операцию Отмена.

По следующей ссылке можно посмотреть анимационный ролик на эту тему:

### Установка положения комфорт-дверей

Мультимедийная система:

- ➔  ➔ [Установки](#) ➔ [Автомобиль](#)
- ➔ [Комфорт](#)

- ▶ Включите или выключите [Двери с комфортным управлением](#).

### Управление комфорт-дверьми

- ▶ Выберите .
- ▶ Выберите [Открытие системы управления дверьми](#).

Открывается меню управления дверьми. Перемещающая элемент управления на центральном дисплее, можно открывать и закрывать двери.

- ▶ Выберите [Отменить процесс](#). Процесс прерывается и дверь останавливается в занятом положении.
- ▶ Нажмите и удерживайте [Закреть все](#). Все двери одновременно закрываются.

### Установка функции ключа для комфорт-дверей

- ▶ Выберите .
- ▶ Выберите [Назначение ключа](#). Функции [Функция комфортного открывания окон](#), открытие [Передняя дверь справа](#) или открытие [Передняя дверь слева](#) настраиваются для управления отдельно при помощи ключа.

### Открытие двери при приближении

- ▶ Включите или выключите функцию. При активированной функции дверь водителя открывается автоматически при приближении к автомобилю.

### Предупреждение о препятствиях в зоне дверей

- ▶ Включите или выключите функцию. Автомобиль предупреждает о препятствиях в зоне дверей с помощью звукового сигнала и графической индикации.

### Блокировка и разблокировка автомобиля при помощи аварийного ключа

#### Разблокировка левой двери при помощи аварийного ключа

- ❗ При разблокировке и открывании двери водителя при помощи аварийного ключа срабатывает противовзломно-противоугонная система.
- ❗ Если Вы снимаете блокировку замка двери водителя с помощью аварийного ключа, то блокировка замка крышки багажника не снимается.

#### Автомобили без системы KEYLESS-GO

- ▶ Выньте аварийный ключ (→ стр. 136).

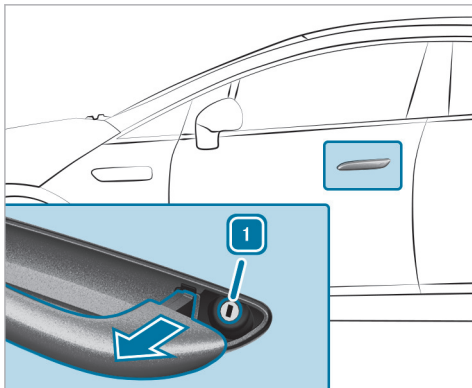

- ▶ Слегка потяните за ручку двери и удерживайте ее вытянутой.
- ▶ Вставьте аварийный ключ в замковый цилиндр.
- ▶ Поверните аварийный ключ влево в положение 1.
- ▶ Поверните аварийный ключ обратно в исходное положение.
- ▶ Извлеките аварийный ключ и отпустите ручку двери.

### Автомобили с системой KEYLESS-GO

- ▶ Выньте аварийный ключ (→ стр. 136).

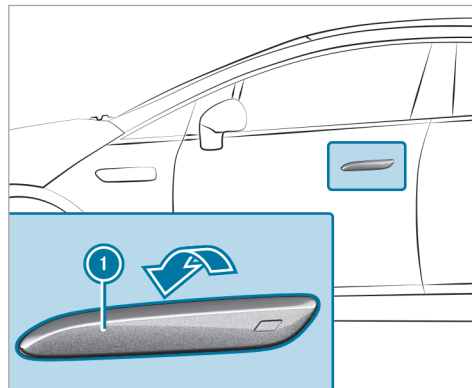

Если ручка двери убрана вовнутрь:

- ▶ Вставьте плоский, неметаллический предмет сверху за убранную вовнутрь ручку двери 1 и слегка отожмите наружу.

- ▶ Возьмитесь снизу сзади за ручку двери 1 и потяните наружу до сопротивления и удерживайте в вытянутом положении.

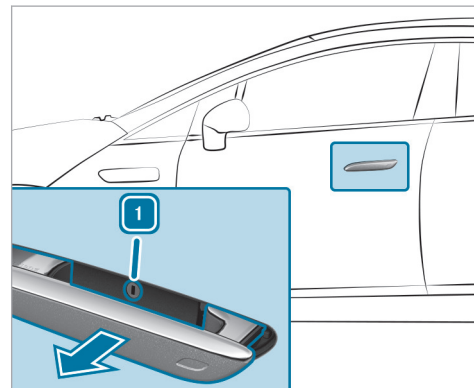

Если ручка двери выдвинута наружу:

- ▶ Потяните за ручку двери 1 наружу до сопротивления и удерживайте в вытянутом положении.
- ▶ Вставьте аварийный ключ в замковый цилиндр.

- ▶ Поверните аварийный ключ влево в положение **1**.
- ▶ Потяните за ручку двери **1** наружу с усилием с преодолением сопротивления.
- ▶ Поверните аварийный ключ обратно в исходное положение.
- ▶ Извлеките аварийный ключ и отпустите ручку двери.

По следующей ссылке можно посмотреть анимационный ролик на эту тему:

### Блокировка дверей

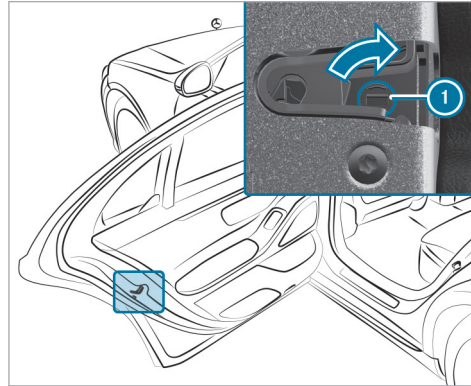

- ▶ Вставьте подходящий предмет, например, аварийный ключ, в паз **1** замка двери.
- ▶ **Блокировка левой стороны автомобиля:** поверните аварийный ключ до упора вправо.
- ▶ **Блокировка правой стороны автомобиля:** поверните аварийный ключ до упора влево.

Если затем заблокированная дверь закрывается, то снаружи она больше не будет открываться.

### Багажник

#### Открытие крышки багажника

- ! **УКАЗАНИЕ** Повреждение крышки багажника препятствиями, находящимися над автомобилем

При открывании крышка багажника поднимается вверх.

- ▶ Следите за тем, чтобы над крышкой багажника было достаточно места.

- ▶ При разблокированной крышке багажника нажмите на верхнюю часть звезды.
- ▶ **Автомобили с функцией HANDS-FREE ACCESS:** проведите ногой под бампером (→ стр. 159).

### Автомобили с функцией комфортного закрывания крышки багажника

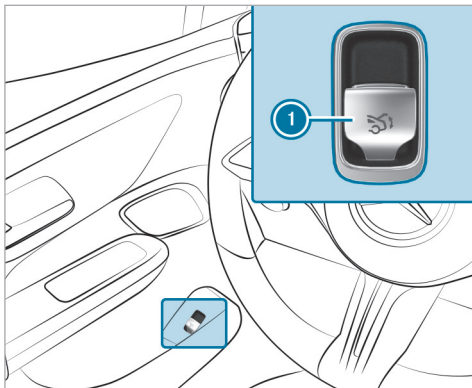

▶ Тяните кнопку дистанционного управления **1** до тех пор, пока крышка багажника не откроется.

или

▶ Нажмите и удерживайте кнопку  ключа.

- ▶ Потяните остановившуюся в промежуточном положении крышку багажника вверх. Отпустите ее, как только она начнет открываться.
- ▶ При включенном ограничителе крышки багажника потяните рукой остановившуюся крышку багажника вверх.

Если какое-либо препятствие будет мешать автоматическому открыванию крышки багажника, то функция распознавания блокировки остановит движение крышки багажника. Функция автоматического распознавания блокировки является лишь вспомогательным средством, и Вам все же необходимо быть внимательным.

### Закрывание крышки багажника

**⚠ ОСТОРОЖНО** Опасность травмирования незакрепленными предметами в автомобиле

Если находящиеся в автомобиле предметы, багаж или груз не закреплены должным образом, существует опасность их смещения, опрокидывания или падения, при котором они могут задеть находящихся в автомобиле людей.

Существует опасность травмирования, в особенности при торможении или внезапном изменении направления движения!

- ▶ Всегда размещайте предметы так, чтобы они не могли перемещаться во время движения.
- ▶ Зафиксируйте находящиеся в автомобиле предметы, багаж или груз во избежание их смещения или опрокидывания.

Соблюдайте указания по загрузке автомобиля.

### Указания по закрыванию крышки багажника:

Ваш автомобиль оснащен функцией автоматического распознавания ключа. Крышка багажника не блокируется и снова открывается при распознавании в автомобиле ключа, относящегося к этому автомобилю.

Учитывайте, что в следующей ситуации крышка багажника не блокируется:

- Вы заблокировали автомобиль и закрыли крышку багажника, в то время как относящийся к автомобилю ключ остался в автомобиле.
- и
- Второй относящийся к автомобилю ключ не распознается вне автомобиля.

Функция автоматического распознавания ключа является лишь вспомогательным средством, и Вашего внимания она не заменяет.

▶ Перед тем, как заблокировать автомобиль, убедитесь в том, что как минимум один ключ, относящийся к автомобилю, был взят при выходе из него.

▶ **Закрытие крышки багажника:** потяните крышку багажника за выемку под ручку вниз и закройте, нажав на нее.

ⓘ **Автомобили с функцией комфортного закрытия крышки багажника:** если слегка нажать на крышку багажника, то она автоматически закроется за счет функции сервозакрытия.

#### Автомобили с функцией комфортного закрытия крышки багажника

**⚠ ОСТОРОЖНО** Опасность защемления при автоматическом закрытии крышки багажника

Возможно защемление частей тела. В зоне закрытия могут находиться люди.

▶ Следите за тем, чтобы в зоне закрытия никого не было.

▶ Для остановки процесса закрытия можно использовать одну из следующих возможностей:

- Нажмите кнопку  на ключе.
- Потяните или нажмите кнопку дистанционного управления на двери водителя.
- Нажмите кнопку закрытия или блокировки на крышке багажника.
- Потяните ручку крышки багажника.

#### Автомобили с функцией HANDS-FREE ACCESS:

остановить процесс закрытия можно также движением ноги под задним бампером.

- ▶ Потяните ручку крышки багажника. Отпустите ее, как только она начнет закрываться.
- ▶ Нажмите на остановившуюся в промежуточном положении крышку багажника. Закрывание крышки багажника продолжается.

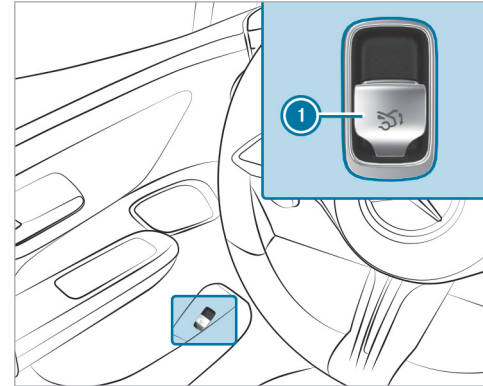

- ▶ Нажимайте на кнопку дистанционного управления  до тех пор, пока крышка багажника полностью не закроется.

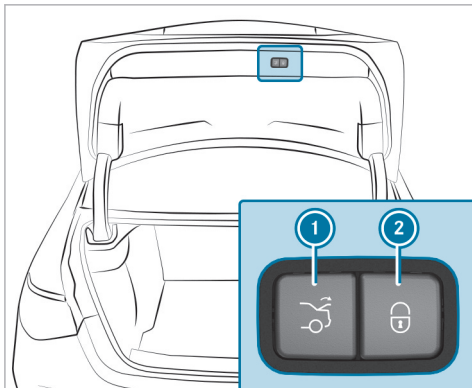

- ▶ Нажмите на кнопку закрывания ① в крышке багажника.

#### Автомобили с системой KEYLESS-GO

- ▶ Нажмите на кнопку блокировки ② в крышке багажника. При распознавании ключа вне автомобиля крышка багажника закрывается и автомобиль блокируется.

**i** **Автомобили с цифровым ключом автомобиля:** это также распространяется и на цифровой ключ автомобиля, если функция активирована и цифровой ключ привязан к автомобилю.

- ▶ При полностью открытой крышке багажника нажмите и удерживайте кнопку  ключа. При этом ключ должен находиться рядом с автомобилем.

#### Автомобили с функцией HANDS-FREE ACCESS

- ▶ При полностью открытой крышке багажника проведите ногой под бампером (→ стр. 159).

#### Функция автоматического реверса крышки багажника

Крышка багажника оснащена системой автоматического распознавания блокировки с функцией реверса. Если в процессе автоматического закрывания крышка багажника остановится из-за препятствия, то она снова автоматически откроется. Функция автоматического реверса является лишь вспомогательным средством, поэтому Вы должны быть внимательны.

- ▶ При закрывании следите за тем, чтобы никакие части тела не находились в зоне закрывания.

**⚠ ОСТОРОЖНО** Опасность защемления, несмотря на функцию реверса

Функция реверса не срабатывает:

- при контакте с мягкими, легкими и узкими объектами, например пальцами,
- в конце процесса закрывания.

Функция реверса не сможет предотвратить защемление, особенно в подобных ситуациях.

- ▶ Следите за тем, чтобы никакие части тела не находились в зоне закрывания.
- ▶ В случае защемления можно использовать одну из следующих возможностей:
  - Нажмите кнопку  на ключе.
  - Нажмите кнопку дистанционного управления на двери водителя.
  - Нажмите кнопку закрывания или блокировки на крышке багажника.
  - Потяните ручку крышки багажника.



## Функция HANDS-FREE ACCESS

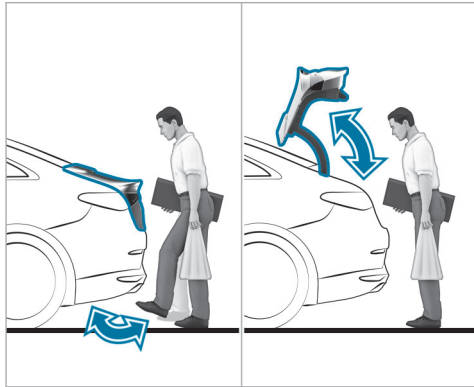

Функция HANDS-FREE ACCESS позволяет открывать и закрывать крышку багажника или останавливать ее путем движения ног под задним бампером.

Движение ног попеременно вызывает либо открытие, либо закрытие.

Соблюдайте указания при открывании (→ стр. 155) и закрывании (→ стр. 156) крышки багажника.

**i** При открывании или закрывании крышки багажника раздается предупредительный звуковой сигнал.

**!** **УКАЗАНИЕ** Повреждения автомобиля вследствие непреднамеренного открывания крышки багажника или двери

- при пользовании автоматической моечной установкой,
- при использовании водоструйного моющего аппарата высокого давления.

▶ В таких ситуациях деактивируйте функцию ключа.

или

▶ Следите за тем, чтобы ключ находился на расстоянии минимум 3 м (моечная установка высокого давления) или 6 м (автомобильная мойка) от автомобиля.

### Автомобили с цифровым ключом:

**!** **УКАЗАНИЕ** Повреждения автомобиля вследствие непреднамеренного открывания крышки багажника или одной из дверей

- при пользовании автоматической моечной установкой,
- при использовании водоструйного моющего аппарата высокого давления.

▶ В таких ситуациях выключайте цифровой ключ.

или

▶ Следите за тем, чтобы ключ находился на расстоянии не менее 3 м (водоструйный мощный аппарат высокого давления) или 6 м (автомобильная мойка) от автомобиля.

При движении ногой убедитесь, что Вы стоите устойчиво. В противном случае Вы можете потерять равновесие, например, во время гололеда.

Учитывайте следующие указания:

- Ключ находится позади автомобиля.
- **Автомобили с цифровым ключом:** цифровой ключ находится позади автомобиля.
- При движении ногой Вы должны стоять на расстоянии не менее 30 см от автомобиля.

- При движении ногой не задевайте бампер.
- Не выполняйте движение ногой слишком медленно.
- Движение ногой осуществляется вперед к автомобилю и назад.

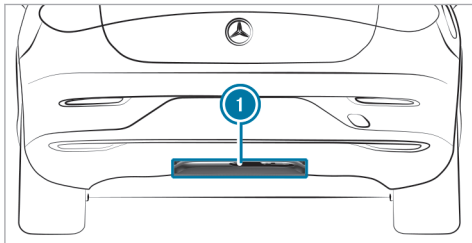

### ❶ Область действия датчиков

Если несколько движений ногой подряд были безуспешными, то подождите десять секунд.

### Системные пределы

В следующих ситуациях система может не действовать или функционировать только ограниченно:

- При загрязнении датчиков, например, солью для посыпки дорог или снегом.

- При движении не ногой, а протезом.

В следующих ситуациях может произойти непреднамеренное открывание или закрывание крышки багажника:

- При попадании рук или ног в область действия датчиков, например, при полировке автомобиля или подъеме предметов с земли.
- При передвижении предметов или постановке предметов на землю позади автомобиля, например, зарядного кабеля или предметов багажа.
- При натягивании стяжных ремней, чехлов или других защитных приспособлений поверх бампера.
- При использовании защитного мата, который выступает за пределы кромки багажника вниз в область действия датчиков.
- Если защитный мат не закреплен надлежащим образом.
- При выполнении работ на фаркопе, на прицепах или задних велобагажниках.

В таких или подобных ситуациях деактивируйте функцию ключа (→ стр. 56) или не держите ключ при себе.

## Включение или выключение отдельной блокировки багажника

Мультимедийная система:

- ➔ ➔ ➔ ➔ Установки ➔ ➔ Автомобиль  
➔ ➔ Функции закрывания

### Включение отдельной блокировки багажника

- Выберите **Блокировать багажник**.
  - Установите PIN-код.
  - Подтвердите PIN-код нажатием **OK**.
  - Повторно введите PIN-код и подтвердите ввод. Багажник остается заблокированным при разблокировке всего автомобиля.
- ❶ При распознавании аварии разблокировка багажника производится даже при включенной отдельной блокировке.

### Выключение отдельной блокировки багажника

- Выберите **Блокировать багажник**.
- Введите PIN-код.  
Если PIN-код введен правильно, то отдельная блокировка багажника отключается, а PIN-код удаляется.

## Включение или выключение функции ограничения угла подъема крышки багажника

Мультимедийная система:

→ 🏠 ▶▶ Установки ▶▶ Автомобиль  
▶▶ Другие функции

▶ Включите или выключите **Ограничение угла открытия**.

Благодаря данной функции крышка багажника не ударяется, например, о низкий потолок гаража.

## Боковые стекла

### Открытие и закрытие боковых стекол

**⚠ ОСТОРОЖНО** Опасность защемления при открытии бокового стекла

При открытии бокового стекла части тела могут быть втянуты или защемлены между боковым стеклом и рамой стекла.

- ▶ При открытии следите за тем, чтобы никто не прикасался к боковому стеклу.
- ▶ Если кто-то защемлен, немедленно отпустите кнопку и потяните кнопку, чтобы снова закрыть стекло.

**⚠ ОСТОРОЖНО** Опасность защемления при закрытии бокового стекла

При открытии бокового стекла части тела могут быть защемлены в зоне закрытия стекла.

- ▶ При закрытии следите за тем, чтобы части тела не находились в зоне закрытия.
- ▶ Если кто-то защемлен, немедленно отпустите кнопку и нажмите на кнопку, чтобы снова открыть стекло.

**⚠ ОСТОРОЖНО** Опасность защемления детей при управлении боковыми стеклами

При управлении боковыми стеклами дети могут быть защемлены, в особенности если они оставлены без присмотра.

- ▶ Активируйте систему защитной блокировки от детей для боковых стекол в задней части салона.
- ▶ При выходе из автомобиля всегда берите с собой ключ и запирайте автомобиль.
- ▶ Никогда не оставляйте детей в автомобиле без присмотра.

### Условия

- Электропитание или двигатель автомобиля включены.

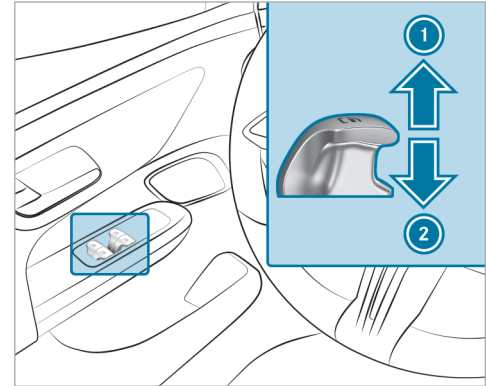

① Закрытие

② Открытие

Кнопки в двери водителя имеют приоритет.

▶ **Запуск автоматического режима:** нажмите или потяните кнопку  с преодолением точки сопротивления и отпустите.

▶ **Прерывание автоматического режима:** снова нажмите или потяните кнопку .

При выключенном двигателе можно по-прежнему управлять боковыми стеклами.

Функция также остается доступной до повторного закрывания дверей.

### Функция автоматического реверса боковых стекол

Если в процессе закрывания бокового стекла какой-либо предмет препятствует его дальнейшему закрыванию, то боковое стекло снова автоматически откроется. Функция автоматического реверса является лишь вспомогательным средством, поэтому вы должны быть внимательны.

▶ При закрывании следите за тем, чтобы никакие части тела не находились в зоне закрывания.

**⚠ ОСТОРОЖНО** Опасность защемления боковым стеклом несмотря на наличие защиты путем включения функции реверса

Функция реверса не срабатывает:

- при контакте с мягкими, легкими и узкими объектами, например пальцами;
- во время регулировки.

В таких ситуациях функция реверса не сможет предотвратить защемление.

- ▶ При закрывании следите за тем, чтобы никакие части тела не находились в зоне закрывания.
- ▶ Если кто-то оказался защемлен, нажмите кнопку , чтобы снова открыть боковое стекло.

### Автоматические функции боковых стекол

В неподвижном автомобиле автоматическое закрывание боковых стекол происходит в следующих случаях:

- при начинающемся дожде  
Распознавание дождя происходит с помощью датчика дождя на лобовом стекле.

- при очень высокой или очень низкой температуре
- спустя определенное время (в зависимости от напряжения бортовой сети)
- при сбоях в системе электропитания

Боковые стекла закрываются до положения проветривания.

**Автомобили с панорамной крышей со сдвижным люком:** при открытом сдвижном люке боковые стекла закрываются полностью.

Если боковые стекла в процессе автоматического закрывания блокируются, то соответствующее боковое стекло снова немного приоткроется. После повторного автоматического закрывания автоматическая функция может быть деактивирована. При следующем пуске двигателя автомобиля автоматическая функция снова активируется.

### Функция комфортного открывания (проветривание автомобиля перед началом поездки)

**⚠ ОСТОРОЖНО** Опасность защемления при открывании бокового стекла

При открывании бокового стекла части тела могут быть втянуты или защемлены между боковым стеклом и рамой стекла.

- ▶ При открывании следите за тем, чтобы никто не прикасался к боковому стеклу.
- ▶ Если кто-то оказался защемлен, немедленно отпустите кнопку.

#### Условия

- Ключ находится в непосредственной близости от автомобиля.
  - ▶ Нажмите кнопку  на ключе и удерживайте ее нажатой.
- Включаются следующие функции:
- Замки автомобиля разблокируются.
  - Боковые стекла открываются.
  - Панорамная крыша со сдвижным люком открывается.
  - Включается система вентиляции сиденья водителя.

**ⓘ** Если солнцезащитная шторка панорамной крыши со сдвижным люком закрыта, то сначала открывается солнцезащитная шторка.

▶ **Прерывание функции комфортного открывания:** отпустите кнопку .

▶ **Продолжение функции комфортного открывания:** снова нажмите на кнопку  и удерживайте нажатой.

### Функция комфортного закрывания (закрывание автомобиля снаружи)

**⚠ ОСТОРОЖНО** Опасность защемления при невнимательном пользовании функцией комфортабельного закрывания

При комфортабельном закрывании возможно защемление частей тела в зоне закрывания бокового стекла и сдвижного верхнего люка.

- ▶ При комфортабельном закрывании контролируйте весь процесс закрывания и следите за тем, чтобы части тела не находились в зоне закрывания.

#### Условия

- Ключ находится в непосредственной близости от автомобиля.

▶ Нажмите кнопку  на ключе и удерживайте ее нажатой.

Включаются следующие функции:

- Автомобиль блокируется.
- Боковые окна закрываются.
- Панорамная сдвижная панель крыши закрывается.

▶ **Прерывание функции комфортного закрывания:** отпустите кнопку .

▶ **Продолжение комфортного закрывания:** снова нажмите кнопку  и удерживайте ее нажатой.

**ⓘ** Функция комфортного закрывания функционирует также с системой KEYLESS-GO (→ стр. 146).

### Устранение проблем с боковыми стеклами

**⚠ ОСТОРОЖНО** Опасность защемления и опасность для жизни при отключении функции реверса

Для повторного закрывания бокового стекла непосредственно после блокировки или регулировки боковое стекло необходимо приложить

увеличенное или даже максимальное усилие. Функция реверса при этом не работает, возможно защемление частей тела.

- ▶ Следите за тем, чтобы в зоне закрывания не оказалось частей тела.
- ▶ Чтобы остановить процесс закрывания, отпустите или повторно нажмите кнопку для открывания бокового стекла.

**Одно из боковых стекол не закрывается, причина этого неясна.**

- ▶ Проверьте, нет ли посторонних предметов в направляющей планке стекла.
- ▶ Отрегулируйте боковые стекла.

### Регулировка боковых стекол

Если боковое стекло при закрывании блокируется и сразу снова открывается:

- ▶ Сразу после этого снова потяните и удерживайте соответствующую кнопку до тех пор, пока боковое стекло не будет закрыто, при этом удерживайте кнопку еще, как минимум, в течение одной секунды (повторная регулировка). Боковое стекло закрывается без использования функции автоматического реверса.

Если боковое стекло повторно блокируется при закрывании и сразу же снова открывается:

- ▶ Сразу после этого снова потяните и удерживайте соответствующую кнопку до тех пор, пока боковое стекло не будет закрыто, при этом удерживайте кнопку еще, как минимум, в течение одной секунды (дополнительная регулировка). Боковое стекло закрывается без использования функции автоматического реверса.

**Боковые стекла не открываются или не закрываются с помощью функции комфортного открывания.**

Возможные причины:

- Элемент питания ключа почти или полностью разрядился.
- ▶ Проверьте элемент питания с помощью контрольной лампы (→ стр. 134).
- ▶ При необходимости замените элемент питания ключа (→ стр. 136).

### Сдвижной верхний люк

#### Открывание и закрывание сдвижного люка

- ❗ Термин «сдвижной люк» употребляется для обозначения панорамной крыши со сдвижным люком.

**⚠ ОСТОРОЖНО** Опасность защемления при открывании и закрывании сдвижного люка

Возможно защемление частей тела в зоне движения люка.

- ▶ При открывании и закрывании следите за тем, чтобы никакие части тела не находились в зоне движения сдвижного люка.
- ▶ В случае защемления кого-либо немедленно уберите руки с панели управления.

или

- ▶ В автоматическом режиме прикоснитесь к панели управления. Процесс открывания или закрывания будет остановлен.

**⚠ ОСТОРОЖНО** Опасность защемления при использовании сдвижным верхним люком детьми

При использовании сдвижным верхним люком дети могут быть защемлены, в особенности если они оставлены без присмотра.

- ▶ Никогда не оставляйте детей в автомобиле без присмотра.
- ▶ При выходе из автомобиля всегда берите с собой ключ и производите блокировку автомобиля.

**⚠ ОСТОРОЖНО** Опасность защемления при открывании и закрывании солнцезащитной шторки

Части тела могут быть защемлены между солнцезащитной шторкой и обрамлением или сдвижным люком.

- ▶ При открывании или закрывании следите за тем, чтобы в зоне движения солнцезащитной шторки не находились части тела.
- ▶ В случае защемления кого-либо немедленно уберите руки с панели управления.

или

- ▶ Прикоснитесь к панели управления в автоматическом режиме. Процесс открывания или закрывания будет остановлен.

**! УКАЗАНИЕ** Нарушения работы из-за снега и льда

Снег и лед могут привести к нарушениям работы сдвижного верхнего люка.

- ▶ Открывайте сдвижной верхний люк только в том случае, если на нем нет снега и льда.

**! УКАЗАНИЕ** Повреждение из-за выступающих предметов

Предметы, выступающие из проема сдвижного верхнего люка, могут повредить уплотнительные планки.

- ▶ Не допускайте наличия выступающих предметов в проеме сдвижного верхнего люка.

**! УКАЗАНИЕ** Повреждение панорамной крыши со сдвижным люком из-за багажника на крыше

Если при установленном багажнике на крыше открывается панорамная крыша со сдвижным верхним люком, то она может быть повреждена багажником на крыше.

- ▶ Не открывайте панорамную крышу со сдвижным верхним люком при установленном багажнике на крыше.

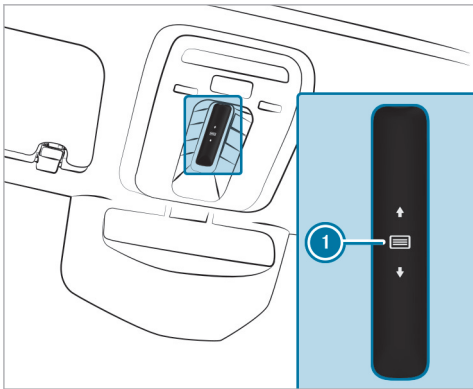

С помощью панели управления ❶ производится управление сдвижным люком и солнцезащитной шторкой.

Управлять панорамной крышей со сдвижным люком можно только при открытой солнцезащитной шторке.

- ▶ **Открытие:** проведите пальцем по панели управления назад ❶ и удерживайте.

- ▶ **Закрывание:** проведите пальцем по панели управления вперед ❶ и удерживайте.
- ▶ **Подъем или опускание:** кратко нажмите на панель управления ❶.
- ▶ **Запуск автоматического режима:** проведите по панели управления ❶ вперед или назад.
- ▶ **Прерывание автоматического режима:** снова коснитесь панели управления ❶. Процесс открывания или закрывания останавливается.

#### Функция автоматического реверса сдвижного люка

Если процесс закрывания сдвижного люка останавливается из-за какого-либо препятствия, то сдвижной люк автоматически снова открывается. Функция автоматического реверса является лишь вспомогательным средством, и поэтому Вы должны быть внимательны.

- ▶ При закрывании следите за тем, чтобы никакие части тела не находились в зоне закрывания.

**⚠ ВНИМАНИЕ** Опасность защемления, несмотря на функцию реверса

Функция реверса не срабатывает:

- при контакте с мягкими, легкими и тонкими объектами, например пальцами;
- в конце процесса закрывания;
- во время регулировки.

▶ При закрывании следите за тем, чтобы никакие части тела не находились в зоне закрывания.

▶ Если кто-то оказался защемлен, немедленно отпустите панель управления.

или

▶ При автоматическом закрывании коснитесь панели управления. Процесс закрывания будет прерван.

#### Функция автоматического реверса солнцезащитной шторки

Если процесс закрывания солнцезащитной шторки останавливается из-за какого-либо препятствия, то она автоматически снова открывается. Функция автоматического реверса является лишь вспомогательным средством, и поэтому Вы должны быть внимательны.



- ▶ При закрытии солнцезащитной шторки следите за тем, чтобы никакие части тела не находились в зоне ее движения.

**⚠ ОСТОРОЖНО** Опасность защемления несмотря на функцию реверса

Функция реверса не реагирует в особенности на мягкие, легкие и узкие объекты, например пальцы.

- ▶ При закрытии солнцезащитной шторки следите за тем, чтобы никакие части тела не находились в зоне ее движения.
- ▶ В случае защемления кого-либо немедленно уберите руки с панели управления.

или

- ▶ При автоматическом закрытии прикоснитесь к панели управления. Процесс закрытия остановится.

### Автоматические функции сдвижного люка

- ⓘ Термин «сдвижной люк» употребляется для обозначения панорамной крыши со сдвижным люком.

В остановленном автомобиле автоматическое закрытие сдвижного люка происходит в следующих ситуациях:

- при начинающемся дожде  
Распознавание дождя происходит с помощью датчика дождя в лобовом стекле.
- при очень высокой или очень низкой температуре
- спустя определенное время (в зависимости от напряжения бортовой сети)
- при сбоях в системе электропитания

После этого задняя часть сдвижного люка приподнимается, чтобы обеспечить проветривание салона автомобиля.

Если сдвижной люк блокируется в процессе автоматического закрытия, то он снова немного приоткрывается. После этого функция автоматического закрытия сдвижного люка и боковых стекол деактивирована.

### Функция закрытия при дожде во время движения

**Автомобили с панорамной крышей со сдвижным люком:** приподнятый сдвижной люк автоматически опускается во время движения при начинающемся дожде.

### Автоматическое опускание

**Автомобили с панорамной крышей со сдвижным люком:** если сдвижной люк приподнят в задней части, то на высокой скорости движения автомобиля он автоматически немного опускается. При снижении скорости движения автомобиля он снова автоматически поднимается.

**⚠ ОСТОРОЖНО** Опасность защемления при автоматическом опускании сдвижного верхнего люка

Приподнятый сдвижной верхний люк при высокой скорости движения автомобиля автоматически немного опускается в задней части.

- ▶ Следите за тем, чтобы во время движения в зоне движения сдвижного верхнего люка не было рук.
- ▶ В случае защемления прикоснитесь к панели управления.

## Устранение проблем со сдвижным люком

**▲ ВНИМАНИЕ** Опасность защемления или опасность для жизни при повторном закрывании сдвижного люка

При повторном закрывании сразу после блокировки или регулировки сдвижной люк закрывается с повышенным или максимальным усилием.

Существует опасность защемления и даже опасность для жизни!

- ▶ Следите, чтобы никакие части тела не находились в зоне закрывания.
- ▶ Если кто-то оказался зажат, немедленно отпустите панель управления.

или

- ▶ При автоматическом закрывании коснитесь панели управления. Процесс закрывания будет прерван.

**Сдвижной люк не закрывается, и причина неясна.**

- ① Термин «сдвижной люк» употребляется для обозначения панорамной крыши со сдвижным люком.

Если сдвижной люк при закрывании блокируется и снова приоткрывается:

- ▶ Сразу после срабатывания функции автоматического реверса проведите пальцем по панели управления вперед (→ стр. 164) и удерживайте палец до тех пор, пока сдвижной люк не закроется. Сдвижной люк закроется с повышенным усилием.

Если сдвижной люк снова блокируется и приоткрывается:

- ▶ Повторите предыдущее действие. Сдвижной люк снова закроется с повышенным усилием.

**Сдвижной люк или солнцезащитная шторка двигаются только рывками.**

- ▶ Выполните юстировку сдвижного люка и солнцезащитной шторки.

**Юстировка сдвижного люка и солнцезащитной шторки**

- ▶ Несколько раз проведите пальцем по панели управления вперед (→ стр. 164) и удерживайте до тех пор, пока сдвижной люк не будет полностью закрыт.

- ▶ Проведите пальцем по панели управления и удерживайте ее нажатой в течение еще одной секунды.
- ▶ Проводите по панели управления и удерживайте ее нажатой до тех пор, пока солнцезащитная шторка полностью не закроется.
- ▶ Проведите пальцем по панели управления и удерживайте ее нажатой в течение еще одной секунды.
- ▶ Полностью откройте сдвижной люк в автоматическом режиме, а затем снова закройте его.

## Защита от кражи

### Функционирование иммобилайзера

Иммобилайзер предотвращает запуск вашего автомобиля без подходящего ключа.

Это также относится к цифровому ключу автомобиля.

Иммобилайзер автоматически включается при выключении автомобиля и автоматически выключается при заводке автомобиля.

## Система EDW (противоугонная сигнализационная система)

### ■ Функционирование противоугонной сигнализационной системы EDW

При включенной противоугонной сигнализационной системе световая и звуковая тревожная сигнализация срабатывает в следующих ситуациях:

- при открывании двери
- при открывании крышки багажника
- при срабатывании системы охраны салона (→ стр. 170)
- при срабатывании защиты от буксировки (→ стр. 170)

**❗ Автомобили с цифровым ключом:** противоугонная сигнализационная система функционирует с цифровым ключом так же, как и с обычным ключом автомобиля.

Противоугонная сигнализационная система автоматически включается по истечении примерно десяти секунд в следующих случаях:

- после запираания при помощи ключа
- после запираания при помощи системы KEYLESS-GO

- после запираания при помощи функции NFC (автомобили с цифровым ключом)

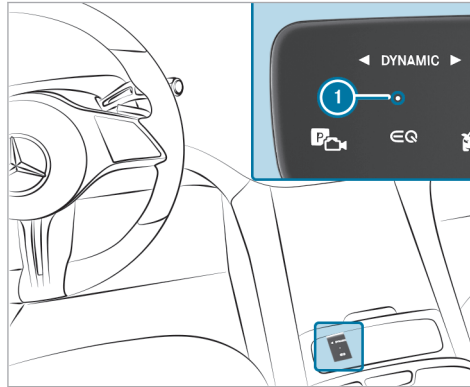

Пример с экраном MBUX Hyperscreen

При включенной противоугонной сигнализационной системе мигает контрольная лампа **1**.

Противоугонная сигнализационная система автоматически выключается в следующих случаях:

- после разблокировки при помощи ключа

- после разблокировки при помощи системы KEYLESS-GO
- после разблокировки при помощи функции NFC (автомобили с цифровым ключом)
- после нажатия кнопки пуска/выключения двигателя при помощи ключа в вещевом отделении (→ стр. 258)

### ■ Отключение сигнализации противоугонной системы EDW

▶ Нажмите на клавишу ,  или  на ключе.

или

▶ Нажмите на кнопку пуска/выключения двигателя при нахождении ключа в вещевом отделении (→ стр. 258).

▶ **Автомобили с цифровым ключом:** нажмите на кнопку пуска/выключения двигателя при помощи цифрового ключа в вещевом отсеке (→ стр. 257).

### Выключение сигнализации при помощи системы KEYLESS-GO:

▶ Прикоснитесь к внутренней поверхности ручки двери при нахождении ключа вне автомобиля. Это также относится к цифровому ключу автомобиля.

### Функционирование устройства защиты от буксировки

Если при включенном устройстве защиты от буксировки распознается изменение наклона автомобиля, то срабатывает световая и звуковая тревожная сигнализация.

Устройство защиты от буксировки автоматически активируется примерно через 60 секунд:

- после запираания при помощи ключа
- после запираания при помощи системы KEYLESS-GO



Это также относится к цифровому ключу автомобиля.

- после запираания при помощи функции NFC (**автомобили с цифровым ключом**)

Устройство защиты от буксировки активируется только в том случае, когда закрыты:

- Двери
- Крышка багажника

Устройство защиты от буксировки автоматически деактивируется:

- после нажатия на клавишу  или  на ключе

- после нажатия на кнопку пуска/выключения двигателя при помощи ключа в вещевом отделении (→ стр. 258)
- после нажатия на кнопку пуска/выключения двигателя при помощи цифрового ключа в вещевом отделении (**автомобили с цифровым ключом**) (→ стр. 257)
- после разблокировки при помощи системы KEYLESS-GO

Это также относится к цифровому ключу автомобиля.

- после разблокировки при помощи функции NFC (**автомобили с цифровым ключом**)
- при управлении системой HANDS-FREE ACCESS

Информация о распознавании задеваний припаркованного автомобиля (→ стр. 304).

### Включение или выключение устройства защиты от буксировки

Мультимедийная система:

   Установки  Автомобиль

 Открывание / закрывание

 Защита автомобиля

 Включите или выключите **Защита от буксировки**.

В следующих случаях устройство защиты от буксировки снова включается:

- Повторно снимается блокировка замков автомобиля.
- Открывается дверь.
- Повторно блокируются замки автомобиля.

### Функционирование системы охраны салона

При включенной системе охраны салона звуковая и световая сигнализация срабатывает, если регистрируется движение в салоне автомобиля.

Система охраны салона автоматически активируется по истечении примерно десяти секунд:

- после запираания при помощи ключа
- после запираания при помощи системы KEYLESS-GO

Это также относится к цифровому ключу автомобиля.



- после запираания при помощи функции NFC (**автомобили с цифровым ключом**)

Система охраны салона активируется только в том случае, если следующие элементы закрыты:

- Двери

- Крышка багажника

Система охраны салона автоматически деактивируется:

- после нажатия клавиши  или  на ключе
- после нажатия кнопки пуска/выключения двигателя при помощи ключа в вещевом отделении (→ стр. 258)
- после нажатия кнопки пуска/выключения двигателя при помощи цифрового ключа в вещевом отделении (**автомобили с цифровым ключом**) (→ стр. 257)
- после разблокировки при помощи системы KEYLESS-GO  
Это также относится к цифровому ключу автомобиля.
- после разблокировки при помощи функции NFC (**автомобили с цифровым ключом**)
- при управлении системой HANDS-FREE ACCESS

В следующих ситуациях возможно срабатывание ложной тревоги:

- при наличии подвижных предметов, например, талисманов в салоне автомобиля
- при открытом боковом стекле

- при открытой панорамной крыше со сдвижным люком

### Включение или выключение устройства защиты салона

Мультимедийная система:

-  >> Установки >> Автомобиль
- >> Открытие / закрытие
- >> Защита автомобиля

-  Включите или выключите Система охраны салона.

В следующих случаях устройство защиты салона снова включается:

- Повторно снимается блокировка замков автомобиля.
- Открывается дверь.
- Повторно блокируются замки автомобиля.

### Указания относительно правильного положения сиденья водителя

**⚠ ВНИМАНИЕ** Опасность аварии вследствие выполнения настроек автомобиля во время движения

Вы можете потерять контроль над автомобилем, в частности, в следующих ситуациях:

- При регулировке сиденья водителя, подголовника, рулевого колеса или зеркал во время движения.
- При пристегивании ремня безопасности во время движения.

▶ Перед пуском автомобиля: отрегулируйте в первую очередь сиденье водителя, подголовник, рулевое колесо и зеркала и пристегните ремень безопасности.

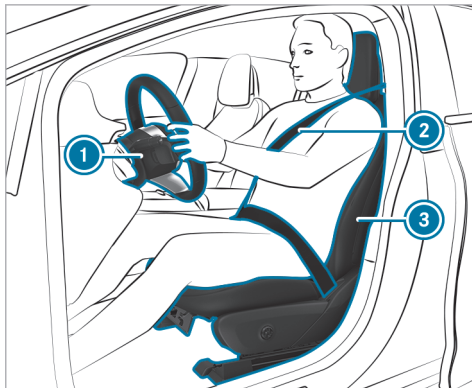

При регулировке рулевого колеса ①, ремня безопасности ② и сиденья водителя ③ учитывайте следующее:

- Вы должны сидеть как можно дальше от подушки безопасности водителя, учитывая следующие моменты.
- Вы должны занимать вертикальное положение.
- Подушка сиденья должна слегка поддерживать бедра.

- Ноги не должны быть полностью вытянуты, и Вы должны иметь возможность нажимать на педали до упора.
- Затылок должен опираться на центральную часть подголовника на уровне глаз.
- Вы должны держать рулевое колесо слегка согнутыми руками.
- Ничто не должно мешать движению ног.
- Вам должны быть хорошо видны все индикации на дисплее водителя.
- Вам должно быть хорошо видно все происходящее на дороге.
- Соблюдайте указания по правильному пристегиванию ремня безопасности (→ стр. 93).

### Указания по поручням

**⚠ ВНИМАНИЕ** Опасность травмирования вследствие чрезмерной нагрузки на поручни

Если Вы обопретесь на поручень всей массой своего тела или будете рывками тянуть за него, то Вы можете повредить поручень или он может отсоединиться от крепления. Вследствие этого Вы можете получить травму.

- ▶ Используйте поручни только для стабилизации во время сидения или в качестве вспомогательного элемента при посадке и высадке.

## Сиденья

### Механическая и электрическая регулировка положения переднего сиденья

- ⚠ ОСТОРОЖНО** Опасность защемления при регулировке сидений детьми

При регулировке сидений детей может защемить, особенно если они оставлены без присмотра.

- ▶ При выходе из автомобиля всегда берите с собой ключ и запирайте автомобиль.
- ▶ Никогда не оставляйте детей в автомобиле без присмотра.

Сиденья можно регулировать при выключенном двигателе автомобиля.

- ⚠ ПРЕДУПРЕЖДЕНИЕ** Опасность защемления при регулировке положения сиденья

При регулировке сиденья Вас или других находящихся в автомобиле людей может защемить, например, в направляющей планке сиденья.

- ▶ Убедитесь, что при регулировке сиденья в зоне движения сиденья нет частей тела.

Соблюдайте указания по технике безопасности, приведенные в разделах «Подушки безопасности» и «Дети в автомобиле».

- ⚠ ОСТОРОЖНО** Опасность аварии из-за незафиксированного сиденья водителя

Во время движения сиденье водителя может неожиданно сместиться.

Из-за этого Вы можете потерять контроль над автомобилем.

- ▶ Перед пуском двигателя всегда убеждайтесь, что сиденье водителя зафиксировано.

- ⚠ ВНИМАНИЕ** Опасность аварии вследствие выполнения настроек автомобиля во время движения

Вы можете потерять контроль над автомобилем, в частности, в следующих ситуациях:

- При регулировке сиденья водителя, подголовника, рулевого колеса или зеркал во время движения.
- При пристегивании ремня безопасности во время движения.

- ▶ Перед пуском автомобиля: отрегулируйте в первую очередь сиденье водителя, подголовник, рулевое колесо и зеркала и пристегните ремень безопасности.

- ⚠ ВНИМАНИЕ** Опасность защемления при неосторожной установке высоты сиденья

При неосторожной установке высоты сиденья Вы можете защемить себя или других находящихся в автомобиле людей и при этом получить / причинить травму.

Особенно дети могут случайно нажать кнопки электрической регулировки положения сиденья, что может привести к защемлению.

- ▶ Следите за тем, чтобы под рычажный механизм системы регулировки положения сиденья при перемещении сиденья не попадали руки или другие части тела.

**⚠ ВНИМАНИЕ** Опасность получения травмы из-за неустановленных или неправильно отрегулированных подголовников

Если подголовники не установлены или отрегулированы неправильно, существует повышенный риск получения травмы в области головы и затылка, например при аварии или торможении!

- ▶ Подголовники всегда должны быть установлены во время движения.
- ▶ Перед поездкой убедитесь, что у всех находящихся в автомобиле людей середина подголовника прилегает к затылку на уровне глаз.

Посредством перемещения в продольном направлении установите подголовник так, чтобы он находился как можно ближе к затылку.

**⚠ ОСТОРОЖНО** Опасность травмирования или опасность для жизни вследствие неправильного положения для сидения

Если спинка сиденья не находится в почти вертикальном положении, то ремень безопасности не обеспечивает надлежащим образом защитную функцию.

В особенности Вы можете выскользнуть из-под ремня безопасности и при этом получить травмы.

- ▶ Перед троганием с места правильно устанавливайте положение сиденья.
- ▶ Постоянно следите за тем, чтобы спинка сиденья находилась в почти вертикальном положении и плечевая часть ремня проходила по середине плеча.

**⚠ ВНИМАНИЕ** Опасность получения травм, в том числе смертельных, исходящая от предметов под сиденьем переднего пассажира

Предметы, застрявшие под сиденьем переднего пассажира, могут привести к нарушению работы функции автоматического отключения подушки безопасности переднего пассажира или повреждению системы.

- ▶ Не храните предметы под сиденьем переднего пассажира.
- ▶ При занятом сиденье переднего пассажира убедитесь, что никакие предметы не защемлены под сиденьем переднего пассажира.

**⚠ УКАЗАНИЕ** Повреждение сидений во время регулировки

Во время регулировки может произойти повреждение сидений теми или иными предметами.

- ▶ Проследите, чтобы во время регулировки положения сидений в пространстве для ног, под сиденьями и за ними не было никаких предметов.



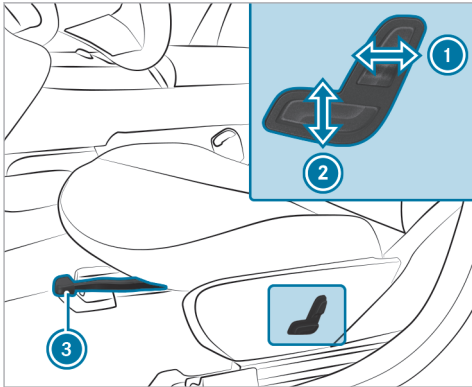

- ① Наклон спинки сиденья
- ② Высота подушки сиденья
- ③ Регулировка сиденья в продольном направлении

- ▶ **Регулировка сиденья в продольном направлении:** поднимите рычаг ③ и переместите сиденье в нужное положение.
- ▶ Убедитесь в том, что сиденье зафиксировалось.

### Электрическая регулировка положения переднего сиденья

**⚠ ОСТОРОЖНО** Опасность защемления при регулировке сидений детьми

При регулировке сидений детей может защемить, особенно если они оставлены без присмотра.

- ▶ При выходе из автомобиля всегда берите с собой ключ и запирайте автомобиль.
- ▶ Никогда не оставляйте детей в автомобиле без присмотра.

Сиденья можно регулировать при выключенном двигателе автомобиля.

**⚠ ПРЕДУПРЕЖДЕНИЕ** Опасность защемления при регулировке положения сиденья

При регулировке сиденья Вас или других находящихся в автомобиле людей может защемить, например, в направляющей планке сиденья.

- ▶ Убедитесь, что при регулировке сиденья в зоне движения сиденья нет частей тела.

Соблюдайте указания по технике безопасности, приведенные в разделах «Подушки безопасности» и «Дети в автомобиле».

**⚠ ВНИМАНИЕ** Опасность аварии вследствие выполнения настроек автомобиля во время движения

Вы можете потерять контроль над автомобилем, в частности, в следующих ситуациях:

- При регулировке сиденья водителя, подголовника, рулевого колеса или зеркал во время движения.
- При пристегивании ремня безопасности во время движения.

- ▶ Перед пуском автомобиля: отрегулируйте в первую очередь сиденье водителя, подголовник, рулевое колесо и зеркала и пристегните ремень безопасности.

**⚠ ВНИМАНИЕ** Опасность защемления при неосторожной установке высоты сиденья

При неосторожной установке высоты сиденья Вы можете защемить себя или других находящихся в автомобиле людей и при этом получить / причинить травму.

Особенно дети могут случайно нажать кнопки электрической регулировки положения сиденья, что может привести к заземлению.

- ▶ Следите за тем, чтобы под рычажный механизм системы регулировки положения сиденья при перемещении сиденья не попадали руки или другие части тела.

**⚠ ВНИМАНИЕ** Опасность получения травмы из-за неустановленных или неправильно отрегулированных подголовников

Если подголовники не установлены или отрегулированы неправильно, существует повышенный риск получения травмы в области головы и затылка, например при аварии или торможении!

- ▶ Подголовники всегда должны быть установлены во время движения.
- ▶ Перед поездкой убедитесь, что у всех находящихся в автомобиле людей середина подголовника прилегает к затылку на уровне глаз.

Посредством перемещения в продольном направлении установите подголовник так, чтобы он находился как можно ближе к затылку.

**⚠ ОСТОРОЖНО** Опасность травмирования или опасность для жизни вследствие неправильного положения для сидения

Если спинка сиденья не находится в почти вертикальном положении, то ремень безопасности не обеспечивает надлежащим образом защитную функцию.

В особенности Вы можете выскользнуть из-под ремня безопасности и при этом получить травмы.

- ▶ Перед троганием с места правильно устанавливайте положение сиденья.
- ▶ Постоянно следите за тем, чтобы спинка сиденья находилась в почти вертикальном положении и плечевая часть ремня проходила по середине плеча.

**⚠ ВНИМАНИЕ** Опасность получения травм, в том числе смертельных, исходящая от предметов под сиденьем переднего пассажира

Предметы, застрявшие под сиденьем переднего пассажира, могут привести к нарушению работы функции автоматического отключения подушки безопасности переднего пассажира или повреждению системы.

- ▶ Не храните предметы под сиденьем переднего пассажира.
- ▶ При занятом сиденье переднего пассажира убедитесь, что никакие предметы не заземлены под сиденьем переднего пассажира.

**⚠ УКАЗАНИЕ** Повреждение сидений во время регулировки

Во время регулировки может произойти повреждение сидений теми или иными предметами.

- ▶ Проследите, чтобы во время регулировки положения сидений в пространстве для ног, под сиденьями и за ними не было никаких предметов.

Переключатели для регулировки положения сидений неподвижны. Поэтому при нажатии переключателя Вы не получите от него непосредственной обратной связи. Обратная связь выражается только в виде движения сиденья.

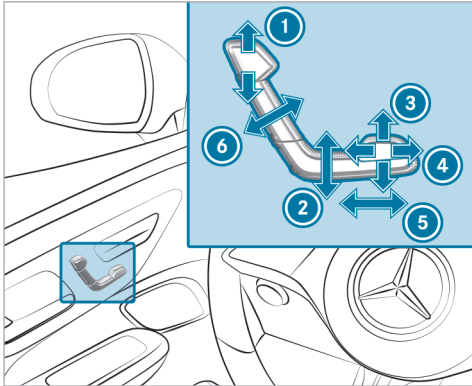

- ① Высота подголовника
- ② Высота подушки сиденья
- ③ Наклон подушки сиденья
- ④ Длина подушки сиденья
- ⑤ Регулировка сиденья в продольном направлении
- ⑥ Наклон спинки сиденья

► Сохранение настроек с помощью функции памяти (→ стр. 189).

ⓘ Во время регулировки высоты подушки сиденья или регулировки сиденья в продольном направлении высота подголовника предварительно устанавливается в автоматическом режиме.

### Регулировка 4-позиционного поясничного подпора

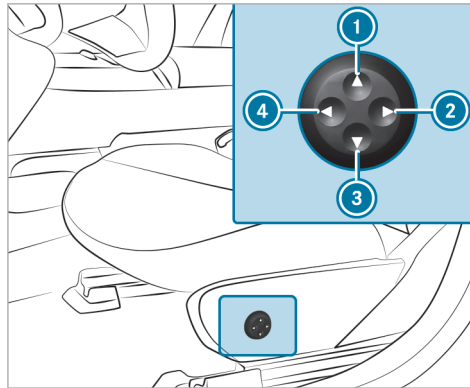

- ① Выше
- ② Мягче

- ③ Ниже
- ④ Жестче

► С помощью клавиш с ① по ④ отрегулируйте изгиб спинки сиденья.

### Подголовники

#### Механическая регулировка подголовников передних сидений

**⚠ ВНИМАНИЕ** Опасность аварии вследствие выполнения настроек автомобиля во время движения

Вы можете потерять контроль над автомобилем, в частности, в следующих ситуациях:

- При регулировке сиденья водителя, подголовника, рулевого колеса или зеркал во время движения.
- При пристегивании ремня безопасности во время движения.

► Перед пуском автомобиля: отрегулируйте в первую очередь сиденье водителя, подголовник, рулевое колесо и зеркала и пристегните ремень безопасности.

**⚠ ВНИМАНИЕ** Опасность получения травмы из-за неустановленных или неправильно отрегулированных подголовников

Если подголовники не установлены или отрегулированы неправильно, существует повышенный риск получения травмы в области головы и затылка, например при аварии или торможении!

- ▶ Подголовники всегда должны быть установлены во время движения.
- ▶ Перед поездкой убедитесь, что у всех находящихся в автомобиле людей середина подголовника прилегает к затылку на уровне глаз.

Посредством перемещения в продольном направлении установите подголовник так, чтобы он находился как можно ближе к затылку.

### Ручная регулировка

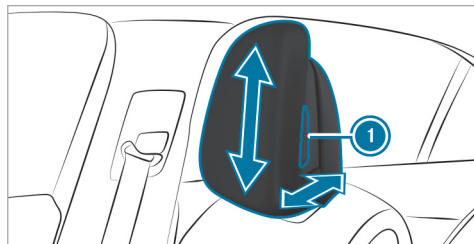

- ▶ Возьмитесь за подголовник с обеих сторон и нажмите кнопку разблокировки ①. Подголовник будет одновременно разблокирован во всех направлениях движения.
- ▶ **Перемещение вверх или вниз:** потяните подголовник вверх или нажмите его вниз.
- ▶ **Перемещение вперед или назад:** потяните подголовник вперед или нажмите его в направлении назад.
- ▶ Отпустите кнопку разблокировки ①.

### Частичная регулировка с помощью электропривода

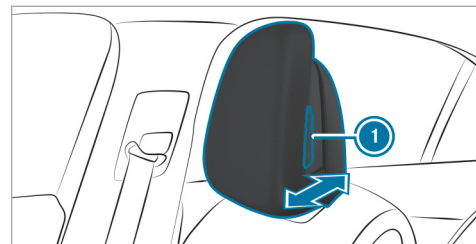

- ▶ **Перемещение вверх или вниз:** отрегулируйте подголовник с помощью кнопок панели управления на двери (→ стр. 175).
- ▶ **Перемещение вперед или назад:** возьмитесь за подголовник с обеих сторон и нажмите кнопку разблокировки ①.
- ▶ Потяните подголовник вперед или нажмите его в направлении назад.
- ▶ Отпустите кнопку разблокировки ①.

## Механическая регулировка подголовников задних сидений

**⚠ ОСТОРОЖНО** Опасность травмирования из-за неправильной регулировки подголовников

Если подголовники неправильно отрегулированы, существует повышенная опасность травмирования головы и затылка, например, в случае аварии или при торможении!

▶ Перед началом движения убедитесь в том, что положение подголовников для всех сидящих в автомобиле людей установлено таким образом, чтобы голова опиралась затылком на среднюю часть подголовника на уровне глаз.

Посредством перемещения в продольном направлении установите подголовник так, чтобы он находился как можно ближе к затылку.

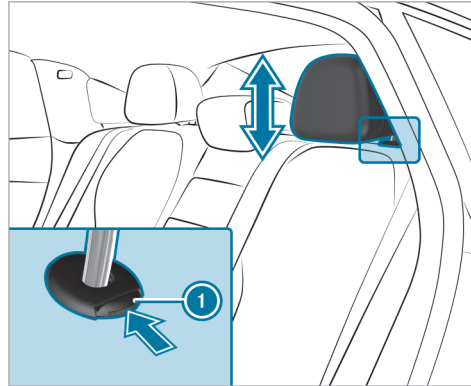

▶ **Установка среднего подголовника в 1-е положение:** потяните подголовник вверх и зафиксируйте его.

▶ **Поднятие:** нажмите кнопку разблокировки ① в направлении стрелки, потяните подголовник вверх и зафиксируйте его.

▶ **Опускание:** нажмите кнопку разблокировки ① в направлении стрелки, нажмите на подголовник вниз и зафиксируйте его.

## Снятие или установка подголовников задних сидений

**⚠ ВНИМАНИЕ** Опасность получения травмы из-за неустановленных или неправильно отрегулированных подголовников

Если подголовники не установлены или отрегулированы неправильно, существует повышенный риск получения травмы в области головы и затылка, например при аварии или торможении!

▶ Подголовники всегда должны быть установлены во время движения.

▶ Перед поездкой убедитесь, что у всех находящихся в автомобиле людей середина подголовника прилегает к затылку на уровне глаз.

Посредством перемещения в продольном направлении установите подголовник так, чтобы он находился как можно ближе к затылку.

### Снятие

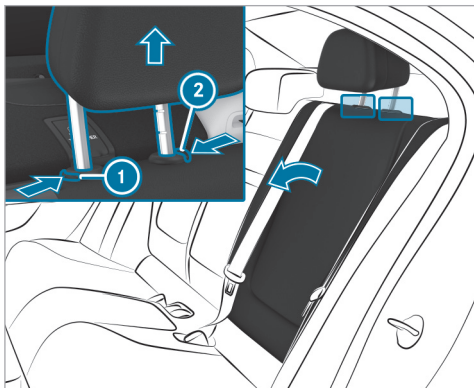

- ▶ Разблокируйте спинку заднего сиденья и откиньте ее немного вперед (→ стр. 33).
- ▶ Нажмите кнопку разблокировки ② и вытяните подголовник вверх до упора. Кнопка разблокировки ① выдвинется.
- ▶ Одновременно нажмите обе кнопки разблокировки ① и ② в направлении стрелки и вытяните подголовник.

- ▶ Откиньте назад спинку сиденья в задней части салона до фиксации.

### Установка

- ▶ Разблокируйте спинку заднего сиденья и откиньте ее немного вперед (→ стр. 33).
- ▶ Установите подголовник так, чтобы пазы фиксации стойки подголовника находились слева по направлению движения.
- ▶ Нажмите подголовник вниз до фиксации.
- ▶ Откиньте назад спинку сиденья в задней части салона до фиксации.

### Конфигурирование регулировок положения сиденья

Мультимедийная система:

→ ▶ Комфорт ▶ Сиденье

### Регулировка пневмоподушек сидений

- ▶ В соответствующем меню отрегулируйте пневмоподушки сидений для зон **Поясничная зона**, **Плечи** и **Боковины спинки сиденья**.

### Регулировка баланса подогрева сиденья

- ▶ Выберите **Установки обогрева**.

- ▶ Выберите **Баланс обогрева сиденья**.
- ▶ Отрегулируйте распределение тепла для нужного сиденья.

- ⓘ Баланс подогрева сидений в задней части салона можно отрегулировать в меню **Кондиционирование сиден..**

### Синхронизация подогрева сидений и обогрева области затылка

- ▶ Выберите **Дополнительно подогрев подголов..**
- ▶ Включите или выключите функцию для нужного сиденья. Если функция включена, то дополнительно к подогреву сиденья включится система обогрева затылка в дополнительной подушке.

### Настройка автоматической регулировки сиденья

- ⚠ **ВНИМАНИЕ** Опасность защемления при регулировке сиденья водителя после вызова профиля водителя

При выборе профиля пользователя сиденье водителя может быть установлено в положение, сохраненное для данного профиля пользователя.

Это может травмировать Вас или других находящихся в автомобиле людей.

- ▶ Убедитесь в том, что во время регулировки сиденья водителя с помощью мультимедийной системы в зоне перемещения сиденья не находятся люди или части их тел.

Если человеку, находящемуся в автомобиле, грозит опасность защемления, то немедленно прервите процесс регулировки:

- ▶ а) Нажмите на предупредительное сообщение на центральном дисплее.

или

- ▶ б) Нажмите позиционную кнопку функции памяти или регулировочный переключатель положения сиденья в двери водителя. Процесс установки положения сиденья или рулевого колеса останавливается.

Мультимедийная система:

- ↳  ▶▶ Комфорт ▶▶ Сиденье
- ▶▶ Автом.позиционир.сиденья

### Ручная регулировка положений сиденья водителя и рулевого колеса в соответствии с ростом

С учетом роста водителя автомобиль рассчитывает подходящие для него положения сиденья и рулевого колеса и сразу выполняет регулировку.

- ▶ **Настройка единицы измерения:** выберите **см** или **футы/дюймы**.

- ▶ С помощью шкалы выберите рост.

- ▶ Выберите **Начать позиционирование**. В соответствии с выбранным ростом выполняется регулировка положений сиденья водителя и рулевого колеса.

- ⓘ Эти настройки также могут быть выполнены через учетную запись пользователя Mercedes me в Вашем профиле пользователя. При синхронизации профилей в автомобиле и профилей Mercedes me connect эти настройки переносятся в Ваш автомобиль. Дополнительная информация о синхронизации профилей пользователя (→ стр. 453).

- ⓘ Если рассчитанные автомобилем положения сиденья водителя и рулевого колеса непрактичны или неудобны, их можно в любое время

отрегулировать вручную с помощью кнопок управления.

Наружные зеркала заднего вида регулируются не с помощью данной функции, а вручную с помощью кнопок управления.

### Обзор программ массажа

- **Classic Massage:** расслабляющий массаж спины.
- **Mobilizing Massage:** бодрящий массаж направленными вверх волнообразными движениями. Способствует замедлению дыхания, делает его более глубоким. Это может улучшить снабжение клеток и головного мозга кислородом.
- **Activating Massage:** активирующий массаж направленными вверх волнообразными движениями.
- **Hot Relaxing: спина:** имитируя массаж горячими камнями, программа сочетает подогрев и массаж. Программа начинается с массажа спины. Дополнительно ощущается тепло в точках надавливания, начиная с области таза.
- **Hot Relaxing: плечи:** сочетание подогрева и массажа. Программа начинается с массажа плеч. Дополнительно ощущается тепло в точках надавливания, начиная с области таза.

- **Волнообразн.массаж:** восстанавливающий массаж волнообразными движениями по спине и в подушке сиденья.
- **Глубокие волны:** волнообразные движения в подушке могут улучшить кровоток и обмен веществ в нижней части спины и в ногах.
- **Deep Workout:** сочетание программ **Workout: спинка** и **Workout: подушка**. Вибрационный массаж в подушке усиливает эффект воздействия напряжения и расслабления мышц, когда Вы давите в точке надавливания в противоположном направлении. Таким образом поддерживаются обмен веществ и кровоток в области таза и ногах.
- **Workout: спинка** и **Workout: подушка:** эти программы требуют Вашего участия. Чередование напряжения и расслабления положительно влияет на кровоснабжение мускулатуры. Как только Вы ощутите надавливание в какой-либо точке, Вам необходимо будет надавить в этом месте в обратном направлении, чтобы активизировать мышцы спины, живота и ног.

### Выбор программы массажа для передних сидений

Мультимедийная система:

Комфорт >> Массаж

- ▶ Выберите программу массажа (→ стр. 181).
  - ▶ Запустите программу для нужного сиденья .
  - ▶ **Регулировка интенсивности массажа:** включите или выключите опцию **Интенсивно**.
  - ▶ **Завершение массажа:** выберите .
- Доступность данной функции зависит от комплектации.

### Сброс настроек положения сиденья

Мультимедийная система:

Комфорт >> Сиденье

- ▶ Выберите **Сброс**.
- ▶ Выберите для нужного сиденья. Настройки для выбранного сиденья будут сброшены.

### Включение или выключение подогрева сидений

**ОСТОРОЖНО** Опасность ожога из-за повторного включения подогрева сидений

Если Вы повторно включаете подогрев сидений, подушка и обивка спинки сиденья могут очень сильно нагреться.

В особенности при ограниченной чувствительности к температуре или ограниченной возможности реагирования на повышенную температуру это может нанести вред здоровью или даже вызвать аналогичные ожогам травмы.

Не включайте повторно подогрев сидений.

Для защиты от перегрева подогрев сидений после многократного повторного включения может временно отключаться.

**УКАЗАНИЕ** Повреждение сидений предметами или подушками при включенной системе подогрева сидений

При включенном подогреве сидений из-за расположенных на сиденьях предметах или из-за подкладок, например, на подушке сиденья или на детских сиденьях, может образовываться



застой тепла. В результате этого может быть повреждена поверхность сидений.

- ▶ Убедитесь в том, что при включенной системе подогрева сидений на сиденьях не находятся предметы или документы.

#### Условия

- Электропитание включено.

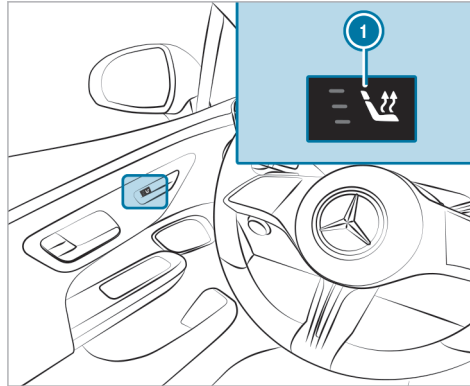

Кнопка подогрева сидений в панели управления на двери в кабине (пример)

- ▶ Нажимайте на кнопку ① для соответствующего сиденья до тех пор, пока не будет установлен нужный уровень обогрева. В зависимости от уровня обогрева горит от одной до трех контрольных ламп. Если все контрольные лампы выключены, то подогрев сидений выключен.

- ① Подогрев сидений автоматически переключается через 8, 10 и 20 минут на более низкий уровень до полного его отключения.
- ① Если в течение 20 минут Вы выключаете и снова включаете электропитание, то последняя настройка подогрева сиденья водителя остается активированной.

#### Включение или выключение вентиляции сидений

#### Условия

- Электропитание включено.

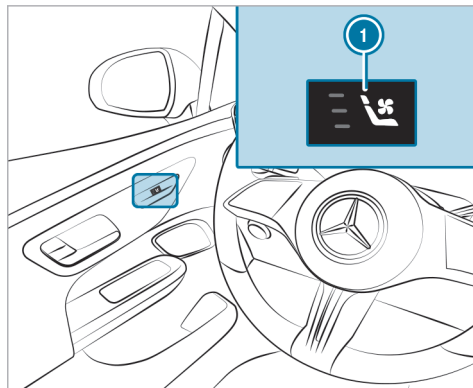
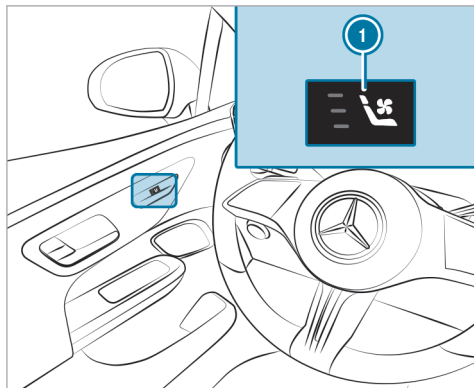

Кнопка вентиляции сидений в панели управления на двери в кабине (пример)

- ▶ Нажимайте кнопку ❶ для соответствующего сиденья до тех пор, пока не будет установлен нужный режим работы вентилятора. В зависимости от режима работы вентилятора будет гореть от одной до трех контрольных ламп. Если все контрольные лампы выключены, то вентиляция сидений выключена.

- ❶ Если в течение 20 минут Вы выключаете и снова включаете электропитание, то последняя настройка вентиляции сиденья водителя остается активированной.

### Рулевое колесо

#### Механическая регулировка положения рулевого колеса

**⚠ ВНИМАНИЕ** Опасность аварии вследствие выполнения настроек автомобиля во время движения

Вы можете потерять контроль над автомобилем, в частности, в следующих ситуациях:

- При регулировке сиденья водителя, подголовника, рулевого колеса или зеркал во время движения.
  - При пристегивании ремня безопасности во время движения.
- ▶ Перед пуском автомобиля: отрегулируйте в первую очередь сиденье водителя, подголовник, рулевое колесо и зеркала и пристегните ремень безопасности.

**⚠ ВНИМАНИЕ** Опасность защемления детей при регулировке положения рулевого колеса

При регулировке положения рулевого колеса дети могут быть защемлены.

- ▶ Никогда не оставляйте детей в автомобиле без присмотра.
- ▶ При выходе из автомобиля всегда берите с собой ключ и производите блокировку автомобиля.

### Разблокировка

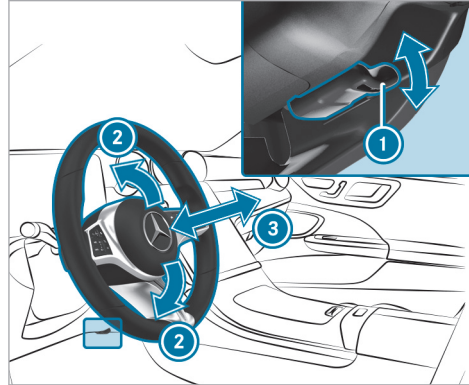

- ▶ Полностью отведите рычаг разблокировки ① вниз.
- ▶ Установите высоту ② и дистанцию ③ до рулевого колеса.

### Блокировка

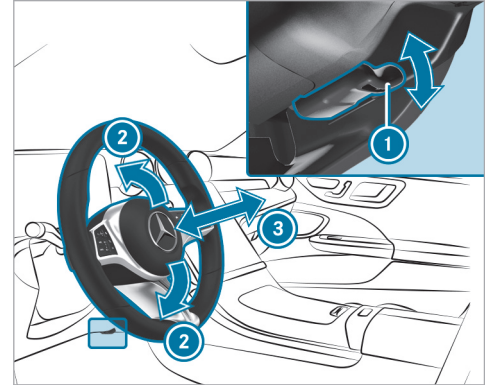

- ▶ Полностью отведите рычаг разблокировки ① вверх.
- ▶ Покрутите рулевое колесо и убедитесь в том, что рулевая колонка снова заблокирована.

## Электрическая регулировка положения рулевого колеса

**⚠ ВНИМАНИЕ** Опасность аварии вследствие выполнения настроек автомобиля во время движения

Вы можете потерять контроль над автомобилем, в частности, в следующих ситуациях:

- При регулировке сиденья водителя, подголовника, рулевого колеса или зеркал во время движения.
- При пристегивании ремня безопасности во время движения.

▶ Перед пуском автомобиля: отрегулируйте в первую очередь сиденье водителя, подголовник, рулевое колесо и зеркала и пристегните ремень безопасности.

**⚠ ВНИМАНИЕ** Опасность защемления детей при регулировке положения рулевого колеса

При регулировке положения рулевого колеса дети могут быть защемлены.

- ▶ Никогда не оставляйте детей в автомобиле без присмотра.
- ▶ При выходе из автомобиля всегда берите с собой ключ и производите блокировку автомобиля.

Регулировка положения рулевого колеса возможна при выключенном электропитании.

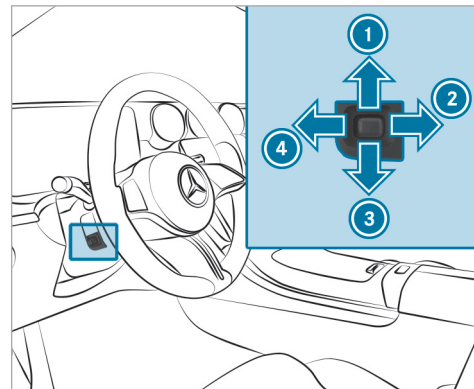

- ① Перемещение вверх
- ② Перемещение назад
- ③ Перемещение вниз
- ④ Перемещение вперед

▶ Сохранение настроек с помощью функции памяти (→ стр. 189).

## Отключение подогрева рулевого колеса от подогрева сидений

### Условия

- Электропитание или двигатель автомобиля включены.
- Функция подогрева рулевого колеса синхронизирована с функцией подогрева сидений.

Мультимедийная система:

 ►► Комфорт ►► Сиденье  
 ►► Установки обогрева

Функция включена по умолчанию, и подогрев рулевого колеса автоматически включается и выключается при включении и выключении подогрева сидений.

- Нажмите **Дополнител.подогрев рулев.колеса**. Подогрев рулевого колеса отключается от подогрева сидений.

## Система облегчения посадки и выхода из автомобиля

### Функция облегчения посадки и высадки

- ▲ **ВНИМАНИЕ** Опасность аварии при трогании с места во время процесса регулировки системы облегчения посадки и высадки

Вы можете потерять контроль над автомобилем.

- Перед троганием с места всегда дожидаетесь завершения процесса регулировки.

- ▲ **ВНИМАНИЕ** Опасность защемления при настройке функции облегчения посадки и высадки

Может произойти защемление водителя и пассажиров – в особенности детей.

- Убедитесь, что в зоне движения рулевого колеса и сиденья водителя никого нет.

В случае опасности защемления рулевым колесом:

- Переместите регулировочный рычаг рулевого колеса. Процесс регулировки останавливается.

В случае опасности защемления сиденьем водителя:

- Нажмите на переключатель для регулировки положения сиденья. Процесс регулировки останавливается.
- Никогда не оставляйте детей в автомобиле без присмотра.
- При выходе из автомобиля всегда берите с собой ключ и запирайте автомобиль.

**Автомобили с функцией памяти:** Вы можете остановить процесс регулировки, нажав на кнопку сохраненного с помощью функции памяти положения.

- ▲ **ВНИМАНИЕ** Опасность защемления при активации функции облегчения посадки и высадки детьми

Если дети активируют функцию облегчения посадки и высадки, их может защемить, особенно когда они находятся без присмотра.

- Никогда не оставляйте детей в автомобиле без присмотра.
- При выходе из автомобиля всегда берите с собой ключ и запирайте автомобиль.

Для использования функции облегчения посадки и высадки необходимо включить функцию автоматической регулировки положения сидений (→ стр. 180).

При активной функции облегчения посадки и высадки рулевое колесо и сиденье водителя перемещаются следующим образом:

- Рулевое колесо поднимается вверх.
- Сиденье водителя перемещается вперед или назад в идеальном для посадки или высадки положении.

Это происходит в следующих ситуациях:

- Вы выключаете двигатель автомобиля при открытой двери водителя.
- Вы открываете дверь водителя при выключенном двигателе автомобиля.

- ① Рулевое колесо перемещается вверх только в том случае, если оно еще не находится в крайнем верхнем положении. Сиденье водителя перемещается вперед или назад только в том случае, если оно уже не находится в идеальном для посадки или высадки положении.

Рулевое колесо и сиденье водителя возвращаются в последнее положение для движения в следующих случаях:

- При закрытой двери водителя Вы включаете электропитание или двигатель автомобиля.
- Вы закрываете дверь водителя при включенном двигателе автомобиля.

Последнее установленное положение для движения сохраняется в памяти в следующих случаях:

- Вы выключаете двигатель автомобиля.
- **Автомобили с функцией памяти:** Вы вызываете настройки положения сиденья с помощью функции памяти.
- **Автомобили с функцией памяти:** Вы сохраняете настройку положения сиденья с помощью функции памяти.

**Автомобили с функцией памяти:** если Вы нажмете одну из кнопок сохранения положения функции памяти, то процесс регулировки остановится.

## Настройка функции облегчения посадки и высадки

### Условия

- Функция автоматической регулировки сиденья активирована (→ стр. 180).

Мультимедийная система:

 [Установки](#) [Автомобиль](#)  
[Комфорт](#) [Облегч.посадки и высадки](#)

 Выберите опцию [Рул.колесо и сиденье, Только рулевое колесо](#) или [Выключено](#).

- ① Если Вы используете индивидуальный профиль пользователя, то эти данные используются при работе функции облегчения посадки и высадки. Благодаря этому сиденье водителя и рулевое колесо автоматически перемещаются в подходящее положение (→ стр. 450).

## Функция памяти

### Функционирование функции памяти

- ⚠ ОСТОРОЖНО** Опасность аварии вследствие использования функции памяти во время движения

Если во время движения Вы используете функцию памяти на стороне водителя, то в процессе выполнения установок Вы можете потерять контроль над автомобилем.

- ▶ Пользуйтесь функцией памяти на стороне водителя только на стоящем автомобиле.

- ⚠ ОСТОРОЖНО** Опасность защемления при установке положения сиденья функцией памяти

При установке положения сиденья при помощи функции памяти может произойти защемление водителя или пассажиров, в особенности детей.

- ▶ Во время установки положения функцией памяти следите за тем, чтобы в зоне движения сиденья или рулевого колеса никого не было.
- ▶ Если кто-то оказался защемлен, немедленно нажмите на позиционную кнопку

или на выключатель механизма регулировки положения сиденья. Процесс регулировки остановится.

- ⚠ ВНИМАНИЕ** Опасность защемления при активации функции памяти детьми

Если дети активируют функцию памяти, их может защемить, особенно если они оставлены без присмотра.

- ▶ Никогда не оставляйте детей в автомобиле без присмотра.
- ▶ При выходе из автомобиля всегда берите с собой ключ и блокируйте автомобиль.

Пользование функцией памяти возможно также при выключенном автомобиле.

При помощи функции памяти можно сохранять и вызывать установки положения сидений для трех человек.

Возможно сохранение следующих установок передних сидений:

- Положение сиденья, спинки и подголовника и выпуклость спинки сиденья в зоне поясицы
- Подогрев сидений: распределение обогреваемых поверхностей подушки и спинки сиденья

- Страна водителя: положение рулевого колеса, положение наружных зеркал заднего вида на стороне водителя и переднего пассажира
- Проекционный дисплей

### Пользование функцией памяти

- ⚠ ОСТОРОЖНО** Опасность аварии вследствие использования функции памяти во время движения

Если во время движения Вы используете функцию памяти на стороне водителя, то в процессе выполнения установок Вы можете потерять контроль над автомобилем.

- ▶ Пользуйтесь функцией памяти на стороне водителя только на стоящем автомобиле.

- ⚠ ОСТОРОЖНО** Опасность защемления при установке положения сиденья функцией памяти

При установке положения сиденья при помощи функции памяти может произойти защемление водителя или пассажиров, в особенности детей.

- ▶ Во время установки положения функцией памяти следите за тем, чтобы в зоне дви-

жения сиденья или рулевого колеса никого не было.

- ▶ Если кто-то оказался защемлен, немедленно нажмите на позиционную кнопку или на выключатель механизма регулировки положения сиденья. Процесс регулировки остановится.

**⚠ ВНИМАНИЕ** Опасность защемления при активации функции памяти детьми

Если дети активируют функцию памяти, их может защемить, особенно если они оставлены без присмотра.

- ▶ Никогда не оставляйте детей в автомобиле без присмотра.
- ▶ При выходе из автомобиля всегда берите с собой ключ и блокируйте автомобиль.

Это также относится к цифровому ключу автомобиля.

Пользование функцией памяти возможно также при выключенном автомобиле.

### Сохранение

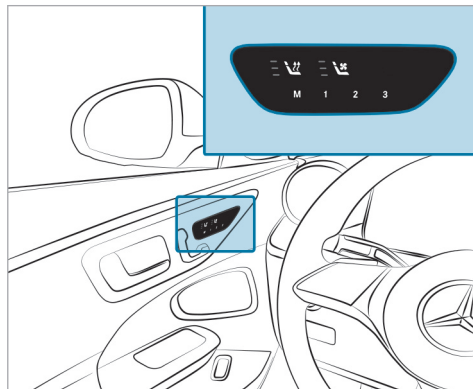

- ▶ Приведите переднее сиденье, рулевое колесо, проекционный дисплей и наружные зеркала заднего вида в требуемое положение.
- ▶ Нажмите кнопку памяти **M** и отпустите.

- ▶ В течение трех секунд нажимайте на одну из кнопок сохранения положения **1**, **2** или **3**. Раздастся звуковой сигнал. Установки сохранены.

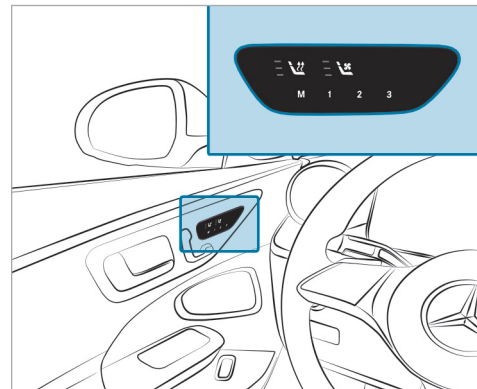

- ▶ **Вызов из памяти:** нажмите на кнопку сохранения положения **1**, **2** или **3**. Выполняется перемещение в сохраненное положение. После отпускания кнопки переднее сиденье, проекционный дисплей, наружные зеркала



заднего вида и рулевая колонка автоматически перемещаются дальше в сохраненное в памяти положение.

По следующей ссылке можно посмотреть анимационный ролик на эту тему:

### Возможности размещения багажа

#### Указания по загрузке автомобиля

Предметы, находящиеся в зоне раскрытия подушки безопасности, могут ограничить ее правильное функционирование. Следуйте указаниям в отношении подушек безопасности (→ стр. 107).

**⚠ ОСТОРОЖНО** Опасность травмирования незакрепленными предметами в автомобиле

Если находящиеся в автомобиле предметы, багаж или груз не закреплены должным образом, существует опасность их смещения, опрокидывания или падения, при котором они могут задеть находящихся в автомобиле людей.

Существует опасность травмирования, в особенности при торможении или внезапном изменении направления движения!

- ▶ Всегда размещайте предметы так, чтобы они не могли перемещаться во время движения.
- ▶ Зафиксируйте находящиеся в автомобиле предметы, багаж или груз во избежание их смещения или опрокидывания.

**⚠ ОСТОРОЖНО** Опасность получения травмы из-за неправильного размещения предметов

Если Вы неправильно разместите предметы в салоне автомобиля, они могут сдвинуться или опрокинуться, задев при этом находящихся в автомобиле людей. Кроме того, при аварии подстаканники, открытые вещевые отделения и держатели для мобильных телефонов не во всех случаях смогут удержать находящиеся в них предметы.

Существует опасность получения травмы, в особенности при торможении или резкой смене направления!

- ▶ Всегда размещайте предметы таким образом, чтобы в таких или схожих ситуациях они не могли свободно перемещаться.

- ▶ Всегда проверяйте, чтобы предметы не выступали из вещевых отделений, багажных сеток или сеток-карманов.
- ▶ Запирайте запираемые вещевые отделения перед началом поездки.
- ▶ Всегда размещайте тяжелые, твердые, колющие, режущие, хрупкие или слишком большие предметы в грузовом отделении и фиксируйте их.

**⚠ ОСТОРОЖНО** Опасность возникновения аварии ввиду нахождения вещей в пространстве для ног водителя и пассажира переднего сиденья

Вещи в пространстве для ног водителя и пассажира переднего сиденья могут ограничить ход педали или заблокировать нажатую педаль.

Это угрожает эксплуатационной безопасности-автомобиля и безопасности движения.

- ▶ Безопасно разместите в автомобиле все вещи, чтобы они не могли попасть в пространство для ног водителя и переднего пассажира.
- ▶ Коврики должны быть всегда жестко зафиксированы согласно предписаниям,

чтобы всегда обеспечивалось достаточное свободное пространство для хода педалей.

- ▶ Не используйте незакрепленные коврики и не кладите несколько ковриков друг на друга.

### Автомобили с функцией автоматического отключения подушки безопасности переднего пассажира:

предметы, застрявшие под сиденьем переднего пассажира, могут помешать срабатыванию функции автоматического отключения подушки безопасности переднего пассажира или привести к повреждению системы. Поэтому соблюдайте указания относительно функционирования системы автоматического отключения подушки безопасности переднего пассажира (→ стр. 97).

**!** **УКАЗАНИЕ** Повреждение пола грузового отделения вследствие неравномерной загрузки или нагрузки рывками.

Вследствие неравномерной загрузки или нагрузки рывками возможно повреждение пола грузового отделения.

- ▶ Равномерно распределяйте груз.
- ▶ При загруженном автомобиле двигайтесь внимательно. Двигайтесь внимательно,

избегайте резкого трогания с места, резкого торможения и резких поворотов рулевого колеса, а также быстрого прохождения поворотов.

- i** Кожа является продуктом естественного происхождения. Ее поверхность характеризуется естественными признаками, например, различиями в структуре, следами роста и повреждений и небольшими различиями в оттенках. Данные признаки являются особенностями поверхности кожи, а не дефектами материала. Кроме того, кожа подвержена естественному процессу старения, при котором свойства поверхности изменяются.

Ходовые качества Вашего автомобиля зависят от распределения груза. Поэтому при загрузке учитывайте следующие указания:

- Общая масса перевозимого груза, включая массу находящихся в автомобиле людей, не должна превышать значений допустимой полной массы или допустимой нагрузки на оси автомобиля.

Значения указаны на заводской табличке автомобиля (→ стр. 764).

- Не загружайте автомобиль выше верхнего края спинок сидений.

- По возможности всегда размещайте перевозимый груз за незанятыми сиденьями.
- Фиксируйте груз в крепежных проушинах, равномерно распределив нагрузку между ними.

Указания относительно движения с грузом на крыше

- Равномерно распределяйте груз на крыше и в багажном отделении и укладывайте тяжелые предметы вниз. При этом также соблюдайте указания по загрузке автомобиля.
- Двигайтесь внимательно, избегайте резких трогания с места, торможения и руления, а также быстрого прохождения поворотов.
- При транспортировке груза на крыше, а также при полностью загруженном или полностью занятом пассажирами автомобиле выбирайте один из режимов движения: **[E]** или **[C]**. Они разработаны с учетом поддержания курсовой устойчивости (→ стр. 269).

- i** Дополнительную информацию о вещевых отделениях и возможностях хранения можно найти в электронном руководстве по эксплуатации.

## Вещевые отделения в салоне

### Обзор передних вещевых отделений

**⚠ ОСТОРОЖНО** Опасность получения травмы из-за неправильного размещения предметов

При неправильном размещении предметов в салоне автомобиля существует опасность их смещения или падения, при этом они могут задеть сидящих в автомобиле. Кроме того, держатели для напитков, открытые вещевые отсеки и держатели для мобильных телефонов в случае аварии не всегда способны удержать находящиеся в них предметы.

Существует опасность травмирования, в особенности при торможении или внезапном изменении направления движения!

- ▶ Всегда размещайте предметы так, чтобы они не могли упасть в таких или подобных ситуациях.
- ▶ Всегда следите за тем, чтобы предметы не выступали из вещевых отсеков или багажных сеток.
- ▶ Закрывайте запираемые вещевые отсеки перед началом движения.

- ▶ Всегда размещайте и закрепляйте тяжелые, твердые, острые предметы, предметы с острыми краями, а также бьющиеся или слишком большие предметы в багажнике.

Соблюдайте указания по загрузке автомобиля.

**⚠ ОСТОРОЖНО** Опасность возникновения аварии ввиду нахождения вещей в пространстве для ног водителя и пассажира переднего сиденья

Вещи в пространстве для ног водителя и пассажира переднего сиденья могут ограничить ход педали или заблокировать нажатую педаль.

Это угрожает эксплуатационной безопасности автомобиля и безопасности движения.

- ▶ Безопасно разместите в автомобиле все вещи, чтобы они не могли попасть в пространство для ног водителя и переднего пассажира.
- ▶ Коврики должны быть всегда жестко зафиксированы согласно предписаниям, чтобы всегда обеспечивалось достаточное свободное пространство для хода педалей.

- ▶ Не используйте незакрепленные коврики и не кладите несколько ковриков друг на друга.

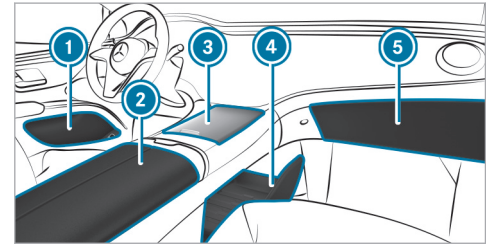

- ① Вещевые отделения в дверях
- ② Вещевое отделение и отделение для телефона под подлокотником с мультимедийными и USB-разъемами, а также отделение, например, для MP3-плеера
- ③ Вещевое отделение в центральной консоли спереди, в зависимости от комплектации автомобиля с подстаканниками, USB-разъемами и зарядным модулем для беспроводной зарядки мобильного телефона

- ④ Вещевой лоток под центральным дисплеем мультимедийной системы с USB-разъемами
- ⑤ Перчаточный ящик
- ① Резиновый коврик в вещевом отделении центральной консоли спереди ③ можно вынуть и вымыть чистой тепловатой водой. Соблюдайте указания по уходу за салоном автомобиля (→ стр. 608).
- ① Надежно храните предметы в вещевом лотке под центральным дисплеем, зафиксировав их с помощью резиновой ленты.

### Открытие и закрытие переднего вещевого отделения в центральной консоли

**⚠ ОСТОРОЖНО** Опасность получения травмы из-за неправильного размещения предметов

При неправильном размещении предметов в салоне автомобиля существует опасность их смещения или падения, при этом они могут задеть сидящих в автомобиле. Кроме того, держатели для напитков, открытые вещевые отсеки и держатели для мобильных телефонов в случае аварии не всегда способны удержать находящиеся в них предметы.

Существует опасность травмирования, в особенности при торможении или внезапном изменении направления движения!

- ▶ Всегда размещайте предметы так, чтобы они не могли упасть в таких или подобных ситуациях.
- ▶ Всегда следите за тем, чтобы предметы не выступали из вещевых отсеков или багажных сеток.
- ▶ Закрывайте запираемые вещевые отсеки перед началом движения.
- ▶ Всегда размещайте и закрепляйте тяжелые, твердые, острые предметы, предметы с острыми краями, а также бьющиеся или слишком большие предметы в багажнике.

Соблюдайте указания по загрузке автомобиля.

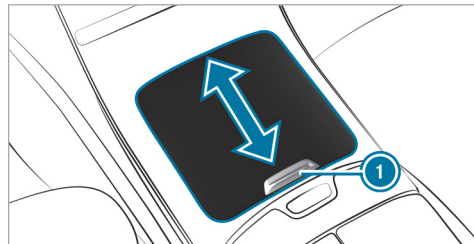

- ▶ **Открытие:** переместите крышку вещевого отделения в центральной консоли спереди за ручку ① в направлении стрелки вперед до упора.
- ▶ **Закрывание:** кратковременно нажмите на ручку ① крышки открытого вещевого отделения в центральной консоли спереди в направлении вперед. Крышка автоматически закрывает вещевое отделение в центральной консоли спереди.

## Открытие или закрытие вещевого отделения в подлокотнике спереди

**⚠ ОСТОРОЖНО** Опасность получения травмы из-за неправильного размещения предметов

При неправильном размещении предметов в салоне автомобиля существует опасность их смещения или падения, при этом они могут задеть сидящих в автомобиле. Кроме того, держатели для напитков, открытые вещевые отсеки и держатели для мобильных телефонов в случае аварии не всегда способны удержать находящиеся в них предметы.

Существует опасность травмирования, в особенности при торможении или внезапном изменении направления движения!

- ▶ Всегда размещайте предметы так, чтобы они не могли упасть в таких или подобных ситуациях.
- ▶ Всегда следите за тем, чтобы предметы не выступали из вещевых отсеков или багажных сеток.
- ▶ Закрывайте запираемые вещевые отсеки перед началом движения.

- ▶ Всегда размещайте и закрепляйте тяжелые, твердые, острые предметы, предметы с острыми краями, а также бьющиеся или слишком большие предметы в багажнике.

Соблюдайте указания по загрузке автомобиля.

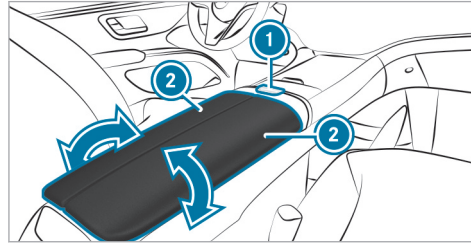

- ▶ **Открытие:** нажмите кнопку разблокировки **1** вниз. Крышки вещевого отделения в подлокотнике спереди **2** откроются автоматически в направлении стрелки.

- ▶ **Закрывание:** закройте крышки вещевого отделения в подлокотнике спереди **2** в направлении стрелки. Вещевое отделение в подлокотнике спереди закроется.

## Открытие и закрытие перчаточного ящика

**⚠ ОСТОРОЖНО** Опасность получения травмы из-за неправильного размещения предметов

При неправильном размещении предметов в салоне автомобиля существует опасность их смещения или падения, при этом они могут задеть сидящих в автомобиле. Кроме того, держатели для напитков, открытые вещевые отсеки и держатели для мобильных телефонов в случае аварии не всегда способны удержать находящиеся в них предметы.

Существует опасность травмирования, в особенности при торможении или внезапном изменении направления движения!

- ▶ Всегда размещайте предметы так, чтобы они не могли упасть в таких или подобных ситуациях.

- ▶ Всегда следите за тем, чтобы предметы не выступали из вещевых отсеков или багажных сеток.
- ▶ Закрывайте запираемые вещевые отсеки перед началом движения.
- ▶ Всегда размещайте и закрепляйте тяжелые, твердые, острые предметы, предметы с острыми краями, а также бьющиеся или слишком большие предметы в багажнике.

Соблюдайте указания по загрузке автомобиля.

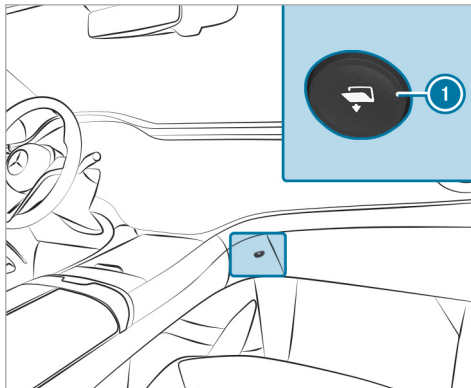

- ▶ **Открытие:** нажмите кнопку ①. Перчаточный ящик откроется.
- ▶ **Закрывание:** захлопните перчаточный ящик движением вверх. Перчаточный ящик закрыт.

### Проем для загрузки длинномерных предметов за многоместным задним сиденьем (функция трансформации салона EASY-PACK-Quickfold)

#### ■ Складывание спинок сидений в задней части салона

**▲ ОСТОРОЖНО** Опасность защемления при установке сидений

Если Вы изменяете положение сиденья, Вы можете защемить себя или находящегося в автомобиле человека.

- ▶ Убедитесь, что при регулировке сиденья ничьи части тела не находятся в зоне движения сиденья.

**▲ ВНИМАНИЕ** Опасность аварии из-за незафиксированной спинки сиденья

Спинка сиденья может сложиться.

При этом возникают, в частности, следующие риски:

- Находящийся в автомобиле человек может быть прижат ремнем безопасности. Ремень безопасности будет не в состоянии обеспе-

чить надлежащую защиту и может нанести Вам дополнительные травмы.

- У системы удержания детей больше не будет правильной опоры или расположения, и она больше не сможет выполнять свою функцию надлежащим образом.
- Спинка сиденья не сможет удержать предметы или груз в багажнике или грузовом отделении.

Всегда проверяйте фиксацию спинки сидений, в частности:

- после выполнения регулировки сиденья;
- после раскладывания сидений из положения для увеличения объема багажника.

Убедитесь, что красная отметка указателя блокировки больше не видна. В противном случае спинка сиденья не будет заблокирована.

Всегда следите за тем, чтобы все находящиеся в автомобиле люди были правильно пристегнуты и правильно сидели. Особое внимание обратите на посадку детей.

#### Условия

- Подголовники спинок сидений в задней части салона полностью опущены.

- Автомобили со складным подлокотником в задней части салона: подлокотник в задней части салона поднят вверх.

#### Складывание спинок крайних сидений в задней части салона

Спинки среднего и правого сидений можно складывать по отдельности.

Спинку левого сиденья можно сложить только вместе со спинкой среднего сиденья.

Если Вам больше не нужно использовать сложенную спинку сиденья в задней части салона для увеличения загрузочного пространства, снова разложите ее.

- ▶ Убедитесь, что спинка среднего сиденья установлена в вертикальное положение и зафиксирована вместе со спинкой левого сиденья (→ стр. 199).

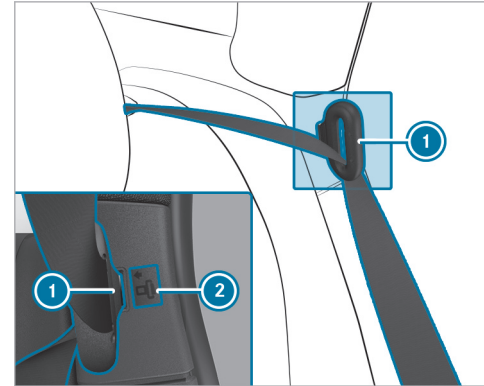

- ▶ Нажмите на язычок ремня безопасности ①, чтобы он установился в отмеченное положение ②.
- ▶ При необходимости переместите сиденье водителя или переднего пассажира вперед.



- ▶ Потяните за рычаг разблокировки ①.
- ▶ Сложите спинку соответствующего сиденья.

#### Отдельное складывание спинки среднего сиденья в задней части салона

Если Вам больше не нужно использовать сложенную спинку сиденья для увеличения грузочного пространства, снова разложите спинку сиденья.

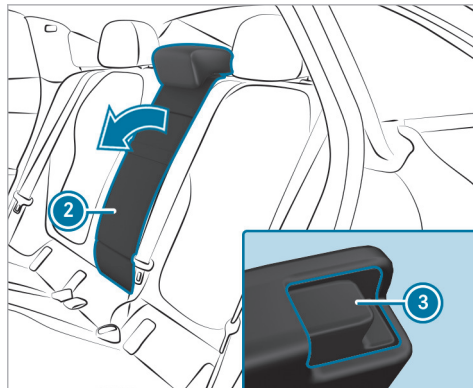

- ▶ Нажмите кнопку разблокировки ③.
- ▶ Сложите спинку сиденья ②.

#### Раскладывание спинки сиденья в задней части салона

**⚠ ОСТОРОЖНО** Опасность защемления при установке сидений

Если Вы изменяете положение сиденья, Вы можете защемить себя или находящегося в автомобиле человека.

- ▶ Убедитесь, что при регулировке сиденья ничьи части тела не находятся в зоне движения сиденья.

**⚠ ВНИМАНИЕ** Опасность аварии из-за незафиксированной спинки сиденья

Спинка сиденья может сложиться.

При этом возникают, в частности, следующие риски:

- Находящийся в автомобиле человек может быть прижат ремнем безопасности. Ремень безопасности будет не в состоянии обеспечить надлежащую защиту и может нанести Вам дополнительные травмы.
- У системы удержания детей больше не будет правильной опоры или расположения, и она



больше не сможет выполнять свою функцию надлежащим образом.

- Спинка сиденья не сможет удержать предметы или груз в багажнике или грузовом отделении.

Всегда проверяйте фиксацию спинки сидений, в частности:

- после выполнения регулировки сиденья;
- после раскладывания сидений из положения для увеличения объема багажника.

Убедитесь, что красная отметка указателя блокировки больше не видна. В противном случае спинка сиденья не будет заблокирована.

Всегда следите за тем, чтобы все находящиеся в автомобиле люди были правильно пристегнуты и правильно сидели. Особое внимание обратите на посадку детей.

**!** **УКАЗАНИЕ** Повреждение ремня безопасности вследствие защемления при откидывании спинки сиденья назад

При откидывании назад спинки сиденья возможно защемление ремня безопасности, которое может вызвать его повреждение.

- ▶ Следите за тем, чтобы ремень безопасности при откидывании назад спинки сиденья не был защемлен.

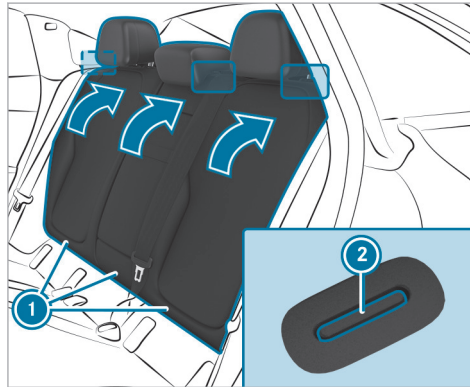

- ▶ При необходимости переместите сиденье водителя или переднего пассажира вперед.

- ▶ Откиньте спинку сиденья (1) назад, чтобы она зафиксировалась. Если спинка среднего сиденья не зафиксирована и не заблокирована, то будет виден красный указатель блокировки (2).

### Блокировка и разблокировка механизма разблокировки спинки среднего сиденья в задней части салона

**!** **ОСТОРОЖНО** Опасность защемления при установке сидений

Если Вы изменяете положение сиденья, Вы можете защемить себя или находящегося в автомобиле человека.

- ▶ Убедитесь, что при регулировке сиденья ничьи части тела не находятся в зоне движения сиденья.

**!** **ВНИМАНИЕ** Опасность аварии из-за незафиксированной спинки сиденья

Спинка сиденья может сложиться.

При этом возникают, в частности, следующие риски:

- Находящийся в автомобиле человек может быть прижат ремнем безопасности. Ремень безопасности будет не в состоянии обеспечить надлежащую защиту и может нанести Вам дополнительные травмы.
- У системы удержания детей больше не будет правильной опоры или расположения, и она больше не сможет выполнять свою функцию надлежащим образом.
- Спинка сиденья не сможет удержать предметы или груз в багажнике или грузовом отделении.

Всегда проверяйте фиксацию спинки сидений, в частности:

- после выполнения регулировки сиденья;
- после раскладывания сидений из положения для увеличения объема багажника.

Убедитесь в том, что красный указатель блокировки больше не виден. В противном случае спинка сиденья не заблокирована.

Всегда следите за тем, чтобы все находящиеся в автомобиле люди были надлежащим образом при-

стегнуты и правильно сидели. Особое внимание обратите на посадку детей.  
Для защиты багажника от несанкционированного доступа можно заблокировать спинку среднего сиденья. Тогда ее можно сложить только вместе со спинкой левого сиденья.

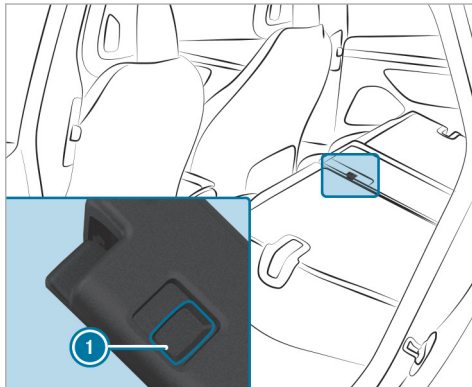

▶ **Блокировка или разблокировка:** передвиньте сдвижной фиксатор ❶ вверх или вниз.

### Обзор крепежных проушин

Соблюдайте указания по загрузке автомобиля (→ стр. 191).

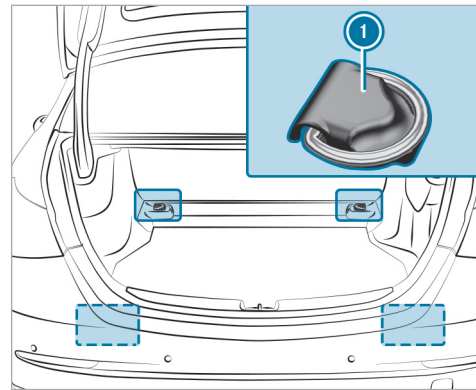

❶ Крепежные проушины

❶ Только в автомобилях с проемом для загрузки длинномерных предметов в многоместном заднем сиденье (функция трансформации салона EASY-PACK Quickfold) имеются четыре крепежные проушины.

### Открытие отделения для хранения вещей под полом багажника

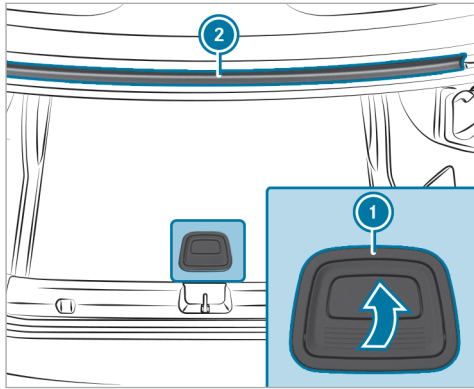

- ▶ Потяните ручку ① вверх и зафиксируйте ее в водоотводной планке ②.

### Крепление багажника на крыше

**⚠ ОСТОРОЖНО** Опасность аварии при превышении максимальной нагрузки на крышу

Центр тяжести автомобиля, привычные характеристики движения, а также характеристики рулевого управления и тормозной системы меняются.

Если Вы превысите максимально допустимую нагрузку на крышу, это приведет к существенному ухудшению ходовых качеств автомобиля, характеристик рулевого управления и тормозной системы.

- ▶ Обязательно соблюдайте максимальную нагрузку на крышу и соответствующим образом адаптируйте свой стиль вождения.

Значение максимальной нагрузки на крышу приведено в разделе «Технические характеристики» в печатном руководстве по эксплуатации.

**! УКАЗАНИЕ** Повреждение автомобиля при несоблюдении максимально допустимой высоты проезда

Если высота автомобиля превышает максимально допустимую высоту проезда, это может

привести к повреждению крыши и других частей автомобиля.

- ▶ Учитывайте указанную на дорожном знаке высоту проезда.
- ▶ Не въезжайте при превышении допустимой высоты проезда.
- ▶ Учитывайте факт изменения высоты автомобиля при установке оборудования на крыше.

**! УКАЗАНИЕ** Повреждение автомобиля вследствие использования неразрешенного багажника на крыше

Использование непроверенных и не разрешенных для Mercedes-Benz багажников на крыше может привести к повреждениям автомобиля.

- ▶ Используйте только проверенные и разрешенные для Mercedes-Benz багажники на крыше.
- ▶ Проследите, чтобы при установленном багажнике на крыше в зависимости от комплектации автомобиля можно было полностью открыть дверь багажника.
- ▶ Размещайте груз на багажнике на крыше таким образом, чтобы автомобиль не полу-

чил повреждений также и во время движения.

**!** **УКАЗАНИЕ** Повреждение панорамной крыши со сдвижным люком из-за багажника на крыше

Если при установленном багажнике на крыше открывается панорамная крыша со сдвижным верхним люком, то она может быть повреждена багажником на крыше.

▶ Не открывайте панорамную крышу со сдвижным верхним люком при установленном багажнике на крыше.

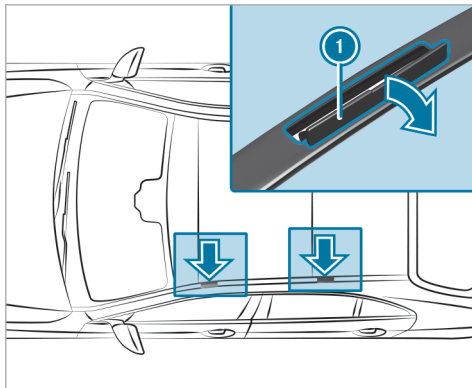

**!** **УКАЗАНИЕ** Повреждение крышек

При открывании крышек их можно повредить и поцарапать.

▶ Не используйте металлические или твердые предметы.

▶ Осторожно откиньте крышки ① вверх в направлении стрелки.

- ▶ Закрепите багажник на крыше в точках крепления под крышками ①.
- ▶ Соблюдайте указания, приведенные в руководстве по монтажу багажника на крыше.
- ▶ Закрепите груз на багажнике на крыше.

### Держатели для напитков

#### Снятие или установка подстаканника в центральной консоли

**!** **ОСТОРОЖНО** Опасность аварии- и травмирования при использовании держателями для напитков во время движения

Держатель для напитков не рассчитан на удержание емкостей во время движения.

Если Вы используете держатель для напитков во время движения, емкость может вылететь из держателя, а находящаяся в ней жидкость – пролиться. Жидкость может попасть на находящихся в автомобиле людей, которые могут получить ожог от попадания горячей жидкости. Это может отвлечь Вас от управления автомобилем, из-за чего Вы можете потерять контроль над автомобилем.

- ▶ Используйте держатели для напитков только при неподвижном автомобиле.
- ▶ Вставляйте в держатели для напитков только подходящие емкости.
- ▶ Закрывайте емкости, особенно, если они наполнены горячей жидкостью.

**⚠ ОСТОРОЖНО** Опасность получения травмы из-за неправильного размещения предметов

При неправильном размещении предметов в салоне автомобиля существует опасность их смещения или падения, при этом они могут задеть сидящих в автомобиле. Кроме того, держатели для напитков, открытые вещевые отсеки и держатели для мобильных телефонов в случае аварии не всегда способны удержать находящиеся в них предметы.

Существует опасность травмирования, в особенности при торможении или внезапном изменении направления движения!

- ▶ Всегда размещайте предметы так, чтобы они не могли упасть в таких или подобных ситуациях.

- ▶ Всегда следите за тем, чтобы предметы не выступали из вещевых отсеков или багажных сеток.
- ▶ Закрывайте запираемые вещевые отсеки перед началом движения.
- ▶ Всегда размещайте и закрепляйте тяжелые, твердые, острые предметы, предметы с острыми краями, а также бьющиеся или слишком большие предметы в багажнике.

#### Условия

- Для установки: фиксатор разъема сдвинут в направлении подстаканника.

Соблюдайте указания по загрузке автомобиля (→ стр. 191).

#### Установка

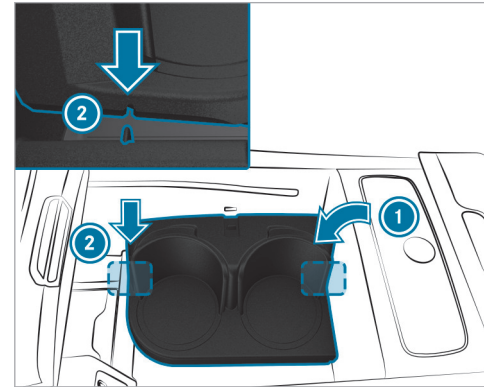

- ▶ Вставьте корпус подстаканника ① в вещевое отделение, слегка наклонив его.
- ▶ Установите корпус подстаканника ① выемками на оба выступа ② в вещевом отделении, чтобы он зафиксировался.
- ▶ Нажмите на подстаканник вниз.

### Блокировка

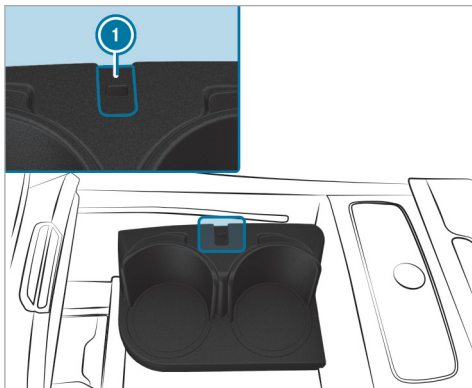

- ▶ Сдвиньте фиксатор разъема ① в направлении боковой стенки центральной консоли. Подстаканник будет заблокирован.

### Снятие

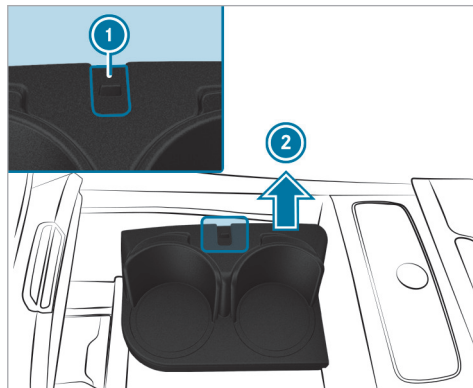

- ▶ Сдвиньте фиксатор разъема ① в направлении подстаканника. Подстаканник будет разблокирован.
- ▶ Сначала потяните подстаканник вверх в направлении стрелки ②, а затем, слегка наклонив, извлеките его из вещевого отделения.

### Использование подстаканника

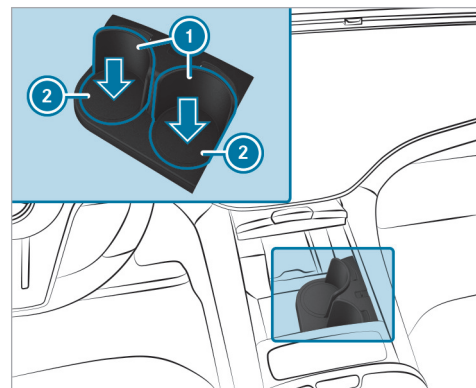

- ▶ Поставьте емкость с напитком в подстаканник. Дно ② подстаканника автоматически опустится, а боковые стенки ① подстаканника автоматически переместятся вперед.
- ⓘ Подстаканник автоматически подстроится под размер вставленной емкости.

Боковые стенки подстаканника также можно активировать различными способами вручную:

- Легким нажатием емкостью с напитком на дно вниз.
  - Нажатием на рифленую поверхность на боковой стенке подстаканника.
- ❗ Проверьте, зафиксировалась ли установленная емкость с напитком в подстаканнике. Некоторые емкости с напитками из-за формы или размера не могут быть в достаточной степени зафиксированы в подстаканнике.

#### Исходное положение

Если подстаканник не используется, то его боковые стенки можно убрать вручную. При этом автоматически убираются держатели подстаканника, после чего функция удержания больше не обеспечивается.

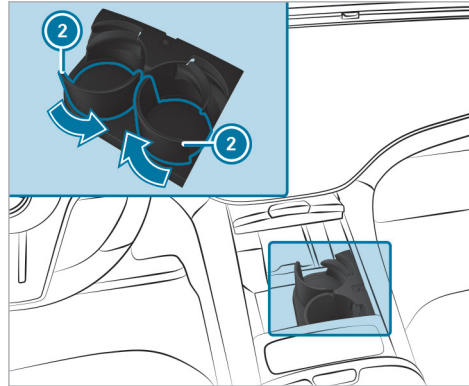

- ▶ Вручную сдвиньте боковые стенки подстаканника ② в направлении стрелки.

#### Открытие или закрытие подстаканника и маленького вещевого отделения в подлокотнике в задней части салона

**⚠ ОСТОРОЖНО** Опасность аварии- и травмирования при пользовании держателями для напитков во время движения

Держатель для напитков не рассчитан на удержание емкостей во время движения.

Если Вы используете держатель для напитков во время движения, емкость может вылететь из держателя, а находящаяся в ней жидкость – пролиться. Жидкость может попасть на находящихся в автомобиле людей, которые могут получить ожог от попадания горячей жидкости. Это может отвлечь Вас от управления автомобилем, из-за чего Вы можете потерять контроль над автомобилем.

- ▶ Используйте держатели для напитков только при неподвижном автомобиле.
- ▶ Вставляйте в держатели для напитков только подходящие емкости.
- ▶ Закрывайте емкости, особенно, если они наполнены горячей жидкостью.

**!** **УКАЗАНИЕ** Повреждение подлокотника в задней части салона под весом тела

Откинутый подлокотник в задней части салона может быть поврежден под весом тела.

▶ Не садитесь и не опирайтесь на подлокотник в задней части салона.

**!** **УКАЗАНИЕ** Повреждение подстаканника

Подстаканник может быть поврежден при откидывании подлокотника в задней части салона назад. Открытый подстаканник может быть поврежден под действием веса тела.

▶ Откидывайте подлокотник в задней части салона назад только при закрытом подстаканнике.

▶ Не садитесь и не опирайтесь на открытый подстаканник.

### Открытие держателя для мобильных телефонов в подлокотнике в задней части салона

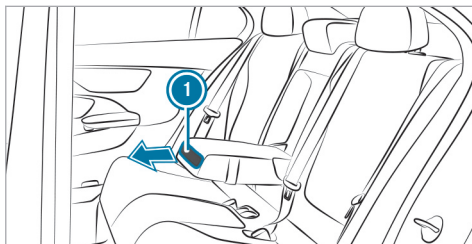

▶ Нажмите один раз на защитно-декоративную накладку ①.

Держатель для мобильных телефонов открывается в направлении стрелки.

▶ Поместите мобильный телефон в держатель или выньте его из держателя.

### Закрывание держателя для мобильных телефонов в подлокотнике в задней части салона

▶ Нажмите на защитно-декоративную накладку ①.

Держатель для мобильных телефонов и подстаканник открываются.

▶ Снова нажмите на защитно-декоративную накладку ①.

Держатель для мобильных телефонов закрывается.

① Держатель для мобильных телефонов рассчитан на два мобильных телефона или один планшет подходящего размера. Кроме того, в держателе можно заряжать устройства, вставив зарядный кабель в устройство через отверстие с нижней стороны держателя.

① Соблюдайте указания по загрузке автомобиля (→ стр. 191).

### Открытие или закрытие подстаканника в подлокотнике в задней части салона

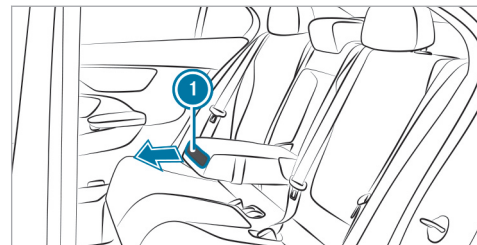



- ▶ **Открытие:** дважды нажмите на защитно-декоративную накладку ①. Подстаканник открывается в направлении стрелки.
- ▶ Вставьте емкость в подстаканник или выньте ее из подстаканника.
- ▶ **Закрывание:** задвиньте подстаканник назад в подлокотник в задней части салона.

## Розетки

### Пользование розеткой на 12 В

#### Условия

- Подключены только приборы мощностью не более 180 Вт (15 А).

В зависимости от комплектации автомобиль имеет розетки на 12 В в пространстве для ног переднего пассажира и в грузовом отделении.

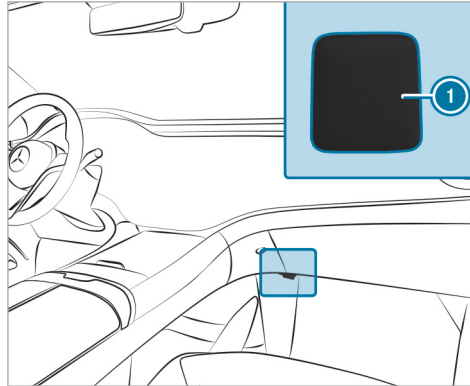

Розетка на 12 В в пространстве для ног переднего пассажира (пример)

- ▶ Откройте крышку розетки ①.
- ▶ Вставьте штекер прибора.
- ▶ Следите за тем, чтобы никакие провода не были проложены или не были закреплены в зоне раскрытия подушки безопасности, если Вы используете розетку. Следуйте указаниям в отношении подушек безопасности (→ стр. 107).

## USB-разъемы

В зависимости от комплектации автомобиль имеет следующие USB-разъемы:

- В вещевом отделении в передней части центральной консоли
- В вещевом отделении под подлокотником спереди
- Перед вещевым лотком под центральным дисплеем мультимедийной системы
- В центральной консоли в задней части салона

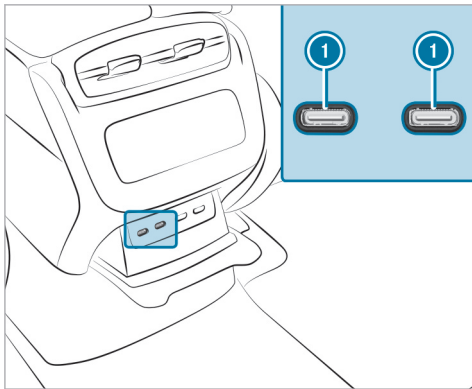

USB-разъемы в коробе для электронного оборудования в центральной консоли в задней части салона (пример)

При помощи USB-разъемов и подходящего зарядного кабеля Вы можете зарядить USB-устройство, например мобильный телефон. В зависимости от комплектации автомобиля зарядка устройств при включенном автомобиле может осуществляться с напряжением до 20 В (5 А).

### Беспроводная зарядка мобильного телефона и соединение с наружной антенной

#### Указания относительно беспроводной зарядки мобильного телефона

**⚠ ОСТОРОЖНО** Опасность травмирования из-за неправильного размещения предметов

При неправильном размещении предметов в салоне автомобиля существует опасность их смещения или опрокидывания из стороны в сторону, при этом они могут задеть находящихся в автомобиле людей. Кроме того, подстаканники, открытые вещевые отделения и держатели для мобильных телефонов в случае аварии не всегда могут удержать находящиеся в них предметы.

Существует опасность травмирования, в особенности при торможении или внезапном изменении направления движения!

- ▶ Всегда размещайте предметы так, чтобы их не опрокидывало из стороны в сторону в таких или подобных ситуациях.
- ▶ Всегда следите за тем, чтобы предметы не выступали из вещевых отделений, багажных сеток или сеток-карманов.

- ▶ Закрывайте запираемые вещевые отделения перед началом движения.
- ▶ Всегда размещайте и закрепляйте тяжелые, твердые, острые предметы, предметы с острыми краями, а также бьющиеся или слишком большие предметы в багажнике / багажном отделении.

Соблюдайте указания по загрузке автомобиля.

**⚠ ОСТОРОЖНО** Опасность пожара вследствие размещения предметов в отсеке для мобильного телефона

При размещении других предметов в отсеке для мобильного телефона в особенности может возникнуть опасность возникновения пожара.

- ▶ Кроме мобильного телефона не размещайте в отсеке для мобильного телефона никакие другие предметы, в особенности не размещайте металлические предметы.

**!** **УКАЗАНИЕ** Повреждение предметов вследствие размещения их в отсеке для мобильного телефона

При размещении предметов в отсеке для мобильного телефона предметы могут быть повреждены вследствие воздействия электромагнитных полей.

▶ Не кладите кредитных карт, носителей информации, абонементов на горнолыжный подъемник и прочих предметов, чувствительных к электромагнитным полям, в отсек для мобильного телефона.

**!** **УКАЗАНИЕ** Повреждение жидкостями отсека для мобильного телефона

Пропадание жидкостей в отсек для мобильного телефона может привести к повреждению отсека для мобильного телефона.

▶ Следите за тем, чтобы никакие технологические жидкости не попадали в отсек для мобильного телефона.

Всегда принимайте во внимание указания для людей с электронными медицинскими вспомогательными приборами (→ стр. 86).

- В зависимости от комплектации автомобиля мобильный телефон соединяется с внешней антенной автомобиля при помощи модуля зарядки.
- Функция зарядки и возможность беспроводного соединения мобильного телефона с внешней антенной автомобиля доступны только при включенном автомобиле.
- Зарядка мобильных телефонов небольшого размера не всегда возможна в любом месте отсека для мобильного телефона.
- При использовании большого мобильного телефона, не плотно прилегающего к отсеку для мобильного телефона, его зарядка и соединение с наружной антенной автомобиля могут быть невозможны.
- В процессе зарядки мобильный телефон может нагреться. Это также может зависеть от воспроизводимых в данный момент прикладных программ (приложений), которые открыты в фоновом режиме.
- Для эффективности зарядки и соединения с наружной антенной автомобиля снимите защитный чехол с мобильного телефона. Исключением являются защитные чехлы, которые рассчитаны на беспроводную зарядку.

## Беспроводная зарядка мобильного телефона в передней части салона

**!** **ОСТОРОЖНО** Опасность получения травмы из-за неправильного размещения предметов

При неправильном размещении предметов в салоне автомобиля существует опасность их смещения или падения, при этом они могут задеть сидящих в автомобиле. Кроме того, держатели для напитков, открытые вещевые отсеки и держатели для мобильных телефонов в случае аварии не всегда способны удержать находящиеся в них предметы.

Существует опасность травмирования, в особенности при торможении или внезапном изменении направления движения!

- ▶ Всегда размещайте предметы так, чтобы они не могли упасть в таких или подобных ситуациях.
- ▶ Всегда следите за тем, чтобы предметы не выступали из вещевых отсеков или багажных сеток.
- ▶ Закрывайте запираемые вещевые отсеки перед началом движения.

- ▶ Всегда размещайте и закрепляйте тяжелые, твердые, острые предметы, предметы с острыми краями, а также бьющиеся или слишком большие предметы в багажнике.

Соблюдайте указания по загрузке автомобиля.

### Условия

- Мобильный телефон приспособлен к беспроводной зарядке.

Перечень совместимых мобильных телефонов Вы найдете по ссылке: <https://www.mercedes-benz-mobile.com/>

В зависимости от комплектации автомобиль имеет следующие возможности для беспроводной зарядки мобильного телефона на рабочем месте водителя:

- В переднем вещевом отделении центральной консоли

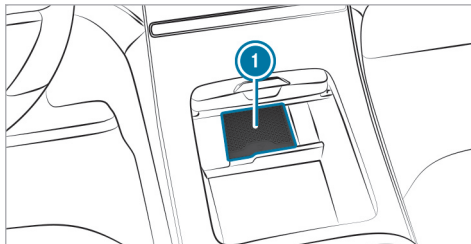

Беспроводная зарядка мобильного телефона в переднем вещевом отделении (с центральным дисплеем)

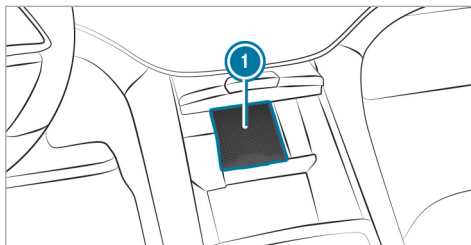

Беспроводная зарядка мобильного телефона в переднем вещевом отделении (с MBUX Hyperscreen)

- ▶ Положите мобильный телефон по возможности по центру подкладки  дисплеем вверх.

Если в мультимедийной системе отображается символ зарядки, то мобильный телефон заряжается. При этом помехи при зарядке мобильного телефона индицируются на дисплее мультимедийной системы.

-  Подкладку можно вынимать для мойки, например, чистой теплой водой.

### Номера допуска радиоканалов для Бразилии

Данное устройство работает во вторичном режиме, это означает, что оно не оснащено защитой от вредной интерференции, а также от станций такого же типа, запрещено создание данным устройством интерференции с системами, которые работают в первичном режиме.

Данное устройство допущено согласно прописанным в Директиве 242/2000 критериям бразильского телекоммуникационного агентства ANATEL и соответствует действующим техническим требованиям.

Дополнительная информация представлена на веб-сайте компании ANATEL. [www.anatel.gov.br](http://www.anatel.gov.br)

- ▶ Дальнейшая информация о сертификате соответствия конструктивных элементов системы радиосвязи автомобиля – см. здесь.

## Зарядка мобильного телефона в задней части салона

**⚠ ОСТОРОЖНО** Опасность получения травмы из-за неправильного размещения предметов

При неправильном размещении предметов в салоне автомобиля существует опасность их смещения или падения, при этом они могут задеть сидящих в автомобиле. Кроме того, держатели для напитков, открытые вещевые отсеки и держатели для мобильных телефонов в случае аварии не всегда способны удержать находящиеся в них предметы.

Существует опасность травмирования, в особенности при торможении или внезапном изменении направления движения!

- ▶ Всегда размещайте предметы так, чтобы они не могли упасть в таких или подобных ситуациях.
- ▶ Всегда следите за тем, чтобы предметы не выступали из вещевых отсеков или багажных сеток.
- ▶ Закрывайте запираемые вещевые отсеки перед началом движения.

- ▶ Всегда размещайте и закрепляйте тяжелые, твердые, острые предметы, предметы с острыми краями, а также бьющиеся или слишком большие предметы в багажнике.

Соблюдайте указания по загрузке автомобиля.

### Условия

- Мобильный телефон приспособлен к беспроводной зарядке.

Перечень мобильных телефонов Вы найдете в Интернете: <https://www.mercedes-benz-mobile.com/>

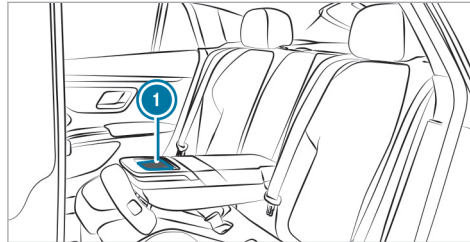

Беспроводная зарядка мобильного телефона в задней части салона у автомобилей без планшета MBUX в задней части салона

- ▶ Опустите подлокотник в задней части салона.
- ▶ По возможности положите мобильный телефон по центру подкладки ① дисплеем вверх. Если контрольная лампа в передней части системы пользования мобильным телефоном горит, то мобильный телефон заряжается. При этом помехи при зарядке мобильного телефона индицируются в виде трехкратного мигания контрольной лампы.

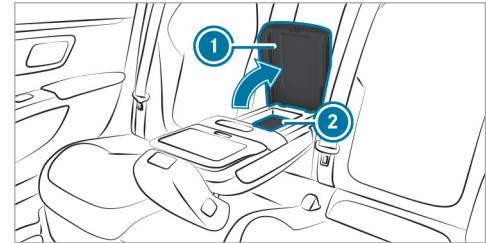

Беспроводная зарядка мобильного телефона в задней части салона у автомобилей с планшетом MBUX в задней части салона

- ▶ Опустите подлокотник в задней части салона.
- ▶ Откройте вещевое отделение в подлокотнике в задней части салона ① (→ стр. 205).

- ▶ По возможности положите мобильный телефон по центру подкладки ② дисплеем вверх. Если контрольная лампа в передней части системы пользования мобильным телефоном горит, то мобильный телефон заряжается. При этом помехи при зарядке мобильного телефона индицируются в виде трехкратного мигания контрольной лампы.

① Учитывайте указания по загрузке автомобиля (→ стр. 191).

### Установка или снятие напольного коврика

**⚠ ОСТОРОЖНО** Опасность аварии из-за предметов в пространстве для ног водителя

Предметы в пространстве для ног водителя могут ограничивать ход педалей и блокировать нажатую педаль.

Это угрожает эксплуатационной безопасности автомобиля и безопасности движения.

- ▶ Все предметы в автомобиле должны быть размещены надежно, чтобы они не смогли попасть в пространство для ног водителя.
- ▶ Коврики должны быть всегда жестко зафиксированы согласно предписаниям,

чтобы всегда обеспечивалось достаточное свободное пространство для хода педалей.

- ▶ Не используйте незакрепленные коврики и не кладите несколько ковриков друг на друга.

### Установка напольного коврика

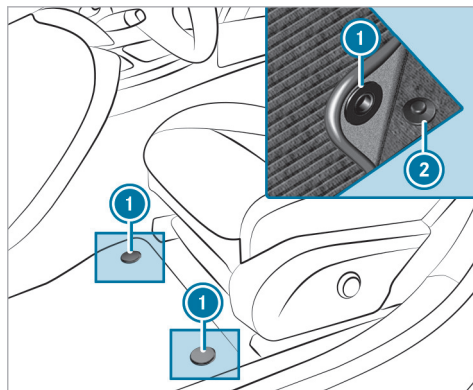

- ▶ Сдвиньте соответствующее сиденье назад и положите напольный коврик в пространство для ног с геометрическим замыканием.
- ▶ Вставьте кнопки-застежки ① в держатели ②.
- ▶ Отрегулируйте положение соответствующего сиденья.

### Снятие напольного коврика

- ▶ Сдвиньте соответствующее сиденье назад и снимите напольный коврик с держателей ②.
- ▶ Отрегулируйте положение соответствующего сиденья.

## Наружное освещение

### Указания по перенастройке системы освещения при поездках за границу

В качестве функции повышения комфорта при пересечении границы стран, в которых движение осуществляется по другой стороне дороги, фары автоматически перенастраиваются. При необходимости фары можно также перенастроить в меню **Ближний свет** вручную (→ стр. 225).

Функция автоматической перенастройки освещения доступна:

- если автоматически активирована в меню **Ближний свет**
- если доступна навигационная система и положение навигации

Проверьте регулировку фар и при необходимости перенастройте их вручную в следующих случаях:

- если на дисплее отображается сообщение **Установка ближнего света (лево-/правостороннее движение)** возможна только вручную.
- если на дисплее отображается сообщение **Проверить установку ближнего света (лево-/правостороннее движение)**.

После перенастройки фар вручную:

- Свет фар Вашего автомобиля не ослепляет водителей встречного транспорта.
- Край проезжей части высвечивается уже не так далеко и высоко.
- Функции «Освещение для автомагистралей» и «Расширенный противотуманный свет» недоступны.

### Указания о системе освещения и Вашей ответственности

Различные системы освещения автомобиля являются лишь вспомогательными средствами. Ответственность за соответствие освещения автомобиля актуальным световым условиям и условиям видимости, действующим законодательным положениям и дорожной ситуации несет водитель автомобиля.

## Переключатель света

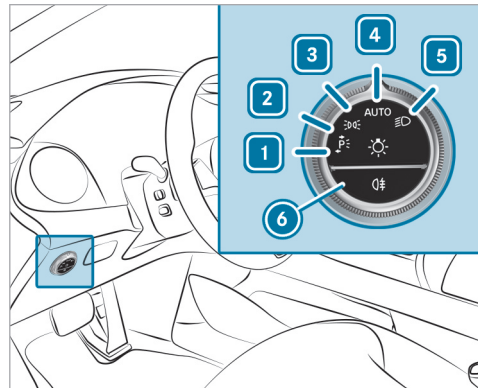

### Пользование переключателем света



- 1 Стояночные огни слева
- 2 Стояночные огни справа
- 3 Габаритные огни и подсветка номерного знака
- 4 **AUTO** Автоматическое включение наружного освещения (предпочтительное положение переключателя света)

5  Ближний/дальний свет фар

6  Включение или выключение заднего противотуманного света

При включении ближнего света фар контрольная лампа габаритных огней  гаснет, а вместо нее загорается контрольная лампа ближнего света фар .

▶ Всегда ставьте автомобиль на стоянку в безопасном месте в соответствии с предписаниями законодательства и следите за обеспечением достаточного освещения автомобиля.

**!** **УКАЗАНИЕ** Разряд аккумуляторной батареи вследствие работы габаритных огней

Не включайте габаритные огни на несколько часов.

В автомобилях шириной более 2 м или длиной более 6 м в некоторых странах не допускается включение стояночных огней с одной стороны. В этом случае в положении «Стояночные огни» также включаются габаритные огни.

При значительной разрядке аккумуляторной батареи габаритные и стояночные огни автоматически выключаются в целях экономии энергии для обеспечения последующего запуска двигателя автомобиля.

При открывании двери водителя наружное освещение (кроме габаритных и стояночных огней) автоматически выключается.

- Учитывайте указания по освещению для ориентировки (→ стр. 226).

### ■ **Функция автоматического включения наружного освещения**

При включенном двигателе автомобиля габаритные огни, ближний свет фар и дневные ходовые огни автоматически включаются и выключаются в соответствии с внешними световыми условиями.

**!** **ОСТОРОЖНО** Опасность аварии вследствие выключенного ближнего света при ограничении видимости

Если переключатель света находится в положении **AUTO**, то ближний свет не включается автоматически при тумане, снегопаде и прочих ограничениях видимости, например при образовании брызг воды.

- ▶ В таких ситуациях поверните переключатель света в положение .

Автоматическое включение наружного освещения является лишь вспомогательным средством. Ответственность за освещение автомобиля всегда несет водитель.

### ■ **Включение или выключение заднего противотуманного света**

#### Условия

- Переключатель света находится в положении  или **AUTO**.

▶ Нажмите на кнопку .

Учитывайте действующие в соответствующих странах предписания относительно пользования задним противотуманным фонарем.



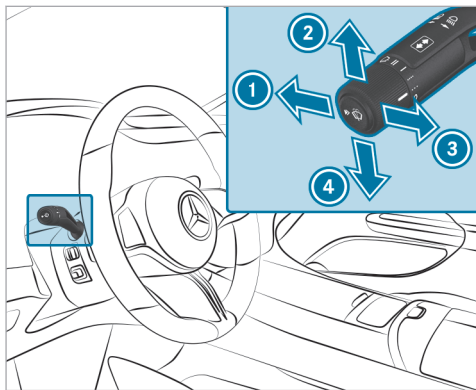

## Пользование комбинированным переключателем света



- ① Дальний свет фар
  - ② Мигающий свет справа
  - ③ Предупредительный световой сигнал
  - ④ Мигающий свет слева
- ▶ С помощью комбинированного переключателя активируйте соответствующую функцию.

### Включение дальнего света фар

- ▶ Поверните переключатель света в положение  или **AUTO**.
- ▶ Нажмите комбинированный переключатель в направлении стрелки ①. При активации дальнего света фар контрольная лампа ближнего света фар  гаснет, а вместо нее загорается контрольная лампа дальнего света фар .

### Выключение дальнего света фар

- ▶ Нажмите комбинированный переключатель в направлении стрелки ① или потяните его в направлении стрелки ③.

### Предупредительный световой сигнал

- ▶ Потяните комбинированный переключатель в направлении стрелки ③.

### Мигающий свет

- ▶ **Кратковременное мигание:** кратковременно нажмите комбинированный переключатель в направлении стрелки ② или ④ до достижения точки сопротивления. Соответствующий указатель поворота мигнет три раза.

▶ **Постоянное мигание:** нажмите комбинированный переключатель в направлении стрелки ② или ④ с преодолением точки сопротивления.

Автомобили с активной системой контроля переключения:

- На время перестроения продолжительность работы активированного водителем указателя поворота может быть увеличена.
- Указатель поворота может быть активирован автоматически, если водитель непосредственно перед этим включил указатель поворота, но сменить полосу сразу не удалось.

### Включение или выключение аварийной световой сигнализации

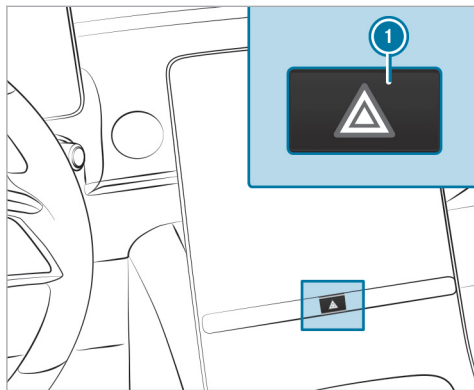

Автомобили без экрана MBUX Hyperscreen

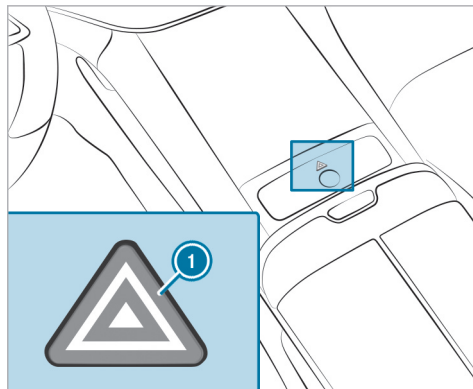

Автомобили с экраном MBUX Hyperscreen

▶ Нажмите на кнопку ①.

Аварийная световая сигнализация автоматически включается в следующих ситуациях:

- При срабатывании подушки безопасности.
- При резком торможении автомобиля до полной остановки на скорости выше 70 км/ч.

При последующем повторном трогании с места система аварийной световой сигнализации автоматически выключается на скорости примерно 10 км/ч. Вы также можете выключить систему аварийной световой сигнализации с помощью кнопки аварийной световой сигнализации.

### Адаптивные функции системы DIGITAL LIGHT

#### ■ Функционирование динамического ближнего света фар

По следующей ссылке можно посмотреть анимационный ролик на эту тему:

При наличии этой системы производится адаптация фар с учетом дорожной ситуации и погодных условий. Кроме того, она предлагает расширенные функции для улучшенного освещения дорожного полотна.

В систему входят следующие функции:

- Активный поворотный свет (→ стр. 217)
- Освещение выполняемого поворота (→ стр. 217)
- Освещение для автомагистралей (→ стр. 217)
- Расширенный противотуманный свет (→ стр. 218)
- Освещение при плохой погоде (→ стр. 218)

- Освещение для движения по городу (→ стр. 218)
- Топографическая компенсация (→ стр. 218)

Система активируется только в темноте.

### ■ Функционирование активного поворотного света

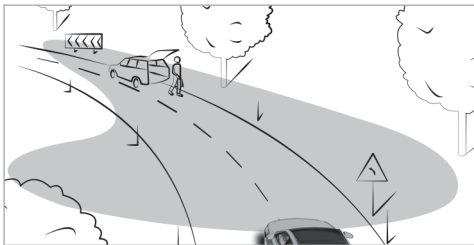

- Фары повторяют движения рулевого колеса.
- При движении расширяется высвечивание соответствующих зон.

Функции активны при включенном ближнем свете фар.

Кроме того, в зависимости от комплектации автомобиля, производится анализ собственной полосы дви-

жения, а активный поворотный свет регулируется с учетом дорожной ситуации.

### ■ Функционирование освещения выполняемого поворота

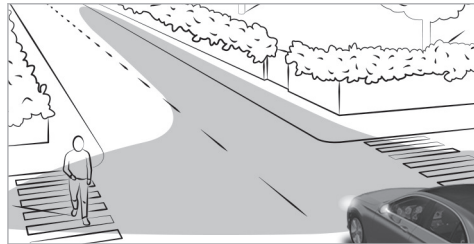

При освещении выполняемого поворота расширяется угол высвечивания дорожного полотна в направлении поворота, улучшая обзор, например, при выполнении поворотов малого радиуса. Освещение выполняемого поворота включается только при включенном ближнем свете фар.

Функция активируется в следующих случаях:

- при скорости движения менее 40 км/ч и включении указателя поворота или при вращении рулевого колеса

- при скорости движения от 40 км/ч до 70 км/ч и повороте рулевого колеса

**Функционирование на участках с круговым движением и на перекрестках:** освещение выполняемого поворота включается с обеих сторон в результате анализа текущего местоположения автомобиля навигационной системой. Оно остается включенным до проезда участка с круговым движением или перекрестка.

### ■ Функционирование освещения для автомагистралей

Освещение для движения по автомагистрали увеличивает дальность и яркость светового конуса и обеспечивает дополнительный обзор.

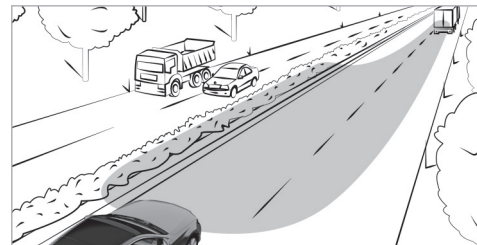

Функция включается, если система распознает движение по автомагистрали следующим образом:

- по скорости автомобиля
- с помощью мультифункциональной камеры
- с помощью навигационной системы

Функция не включается в следующих случаях:

- при скорости менее 80 км/ч

### ■ **Функционирование расширенного противотуманного света**

Расширенный противотуманный свет уменьшает ослепление водителя отраженным светом фар своего автомобиля и лучше высвечивает край дорожного полотна.

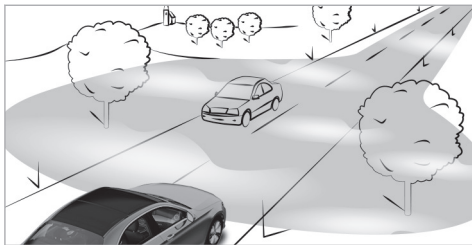

Функция автоматически активируется при следующих условиях:

- При скорости менее 70 км/ч и включенном заднем противотуманном свете

Функция автоматически отключается при следующих условиях:

- При скорости движения более 100 км/ч.
- Задний противотуманный свет выключен.

### ■ **Функционирование освещения для плохой погоды**

Освещение для плохой погоды уменьшает возникающее при дождливой погоде отражение света посредством целенаправленного затемнения отдельных зон фары. Таким образом уменьшается ослепление водителя и других участников дорожного движения.

### ■ **Функционирование освещения для движения по городу**

Освещение для движения по городу улучшает высвечивание боковых зон в населенных пунктах посредством широкого распределения света.

Функция активируется в следующих случаях:

- при низких скоростях
- на освещенных участках в пределах населенных пунктов

### ■ **Функционирование топографической компенсации**

На основании доступных картографических данных система освещения с упреждением реагирует на перепады высоты дорожного полотна. Благодаря этому дальность освещения при движении на подъеме и спуске поддерживается практически постоянной.

- ❗ Эта функция доступна только в автомобилях, оснащенных мультимедийной системой с навигацией.

### ■ **Расширенные вспомогательные функции системы DIGITAL LIGHT**

Система DIGITAL LIGHT визуально дополняет вспомогательные системы, проецируя во время движения перед автомобилем графику сближения. Тем самым система DIGITAL LIGHT может помочь водителю в критических ситуациях.

- ❗ Доступность функций зависит от конкретной страны.
- ❗ Функции системы DIGITAL LIGHT могут быть компонентом комплектации по запросу (→ стр. 75).

Система активируется в следующих случаях:

- Переключатель света находится в положении **AUTO**.

- Дальний свет фар включен.
- ⓘ В зависимости от страны, в которой Вы в данный момент находитесь, определенные функции в связи с различиями в законодательстве могут быть деактивированы, даже если они активированы в мультимедийной системе. При пересечении границы автомобиль автоматически перенастраивается на действующие правила.

### Направленный свет

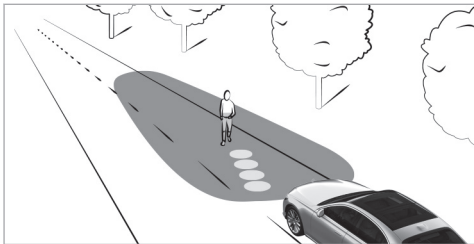

Функция направленного света работает в фоновом режиме и при распознавании пешеходов в пределах дорожной разметки посылает четыре коротких световых импульса. Дополнительно внимание водителя привлекается посредством проекции символа на место нахождения пешехода.

Функция активируется при следующих условиях:

- Вы двигаетесь за пределами освещенных населенных пунктов.
- Система распознает дорожную разметку.

### Предупреждения

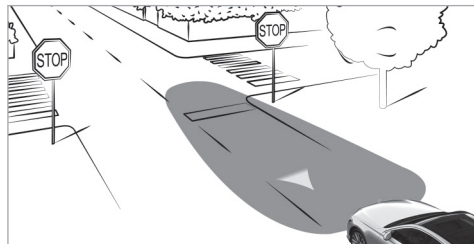

Если система распознавания дорожных знаков распознает соответствующую ситуацию, то при скорости более 30 км/ч в следующих ситуациях на дорожное полотно проецируется треугольник:

- Вы двигаетесь в недопустимом направлении, например, по въезду на автомагистраль.
- Вы подъезжаете к знаку «Стоп», не снижая скорости.

- Вы подъезжаете к светофору с запрещающим сигналом, не снижая скорости.

Учитывайте пределы системы распознавания дорожных знаков (→ стр. 350).

### Указания

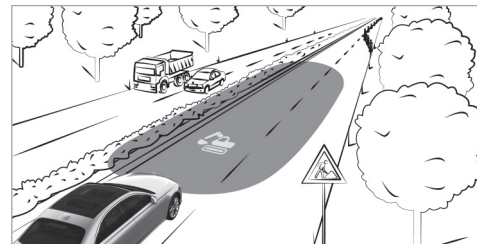

При распознавании места проведения ремонтных работ система распознавания дорожных знаков оказывает поддержку следующим образом:

- При въезде на место проведения ремонтных работ на дорожное полотно проецируется соответствующий символ.
- При движении по месту проведения ремонтных работ на дорожное полотно проецируются направляющие линии, ширина которых при-

мерно соответствует общей ширине автомобиля. На крутых поворотах направляющие линии временно гаснут.

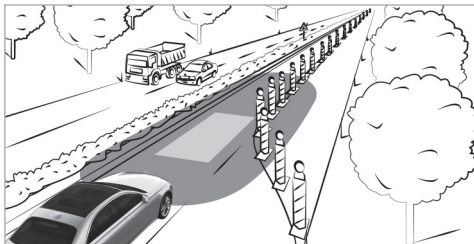

Учитывайте пределы системы распознавания дорожных знаков (→ стр. 350).

### Предупреждение о столкновении

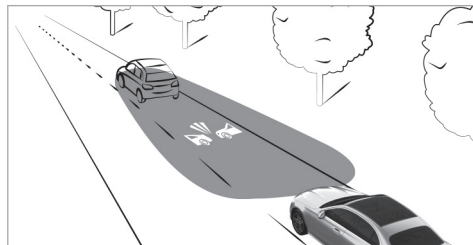

При скорости более 30 км/ч на дорожное полотно проецируется символ предупреждения о столкновении, если безопасное расстояние становится меньше минимально допустимого.

Учитывайте пределы действия активной системы экстренного торможения (→ стр. 340).

### Указание о смене полосы движения

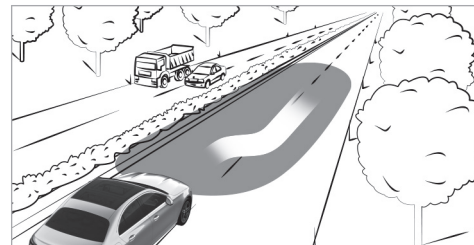

При скорости более 30 км/ч при автоматической смене полосы движения в качестве вспомогательной меры подсвечивается траектория движения. Таким образом можно своевременно распознать возможные опасности на новой полосе движения.

Учитывайте пределы действия активной системы контроля перестроения (→ стр. 338).

## Предупреждение о съезде с полосы движения и «слепой» зоне

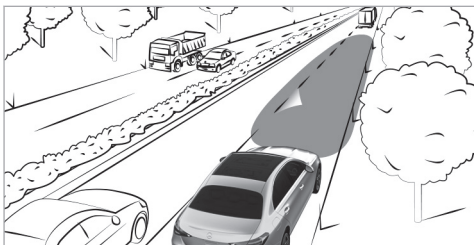

В следующих случаях при скорости более 30 км/ч на дорожное полотно проецируется треугольник, указывающий на необходимость коррекции полосы движения и обозначающий ее направление:

- Вы непреднамеренно съезжаете со своей полосы движения.

Учитывайте пределы действия активной системы удержания полосы движения (→ стр. 360).

- Вы включаете мигающий свет, в то время как в «слепой» зоне находится объект или препятствие.

Учитывайте пределы действия активной системы контроля «слепых» зон (→ стр. 356).

## Включение или выключение системы Intelligent Light System

### Условия

- Двигатель автомобиля включен.

Мультимедийная система:

→ ► Установки ► Свет  
►► DIGITAL LIGHT

- Включите или выключите **Динамичный ближний свет**.

### Включение или выключение расширенных вспомогательных функций

- ① Доступность функций зависит от конкретной страны.
- ① Данная функция является элементом комплектации, предоставляемым по запросу (→ стр. 75).
- Выберите **Вспомогательные проекции**.
- Включите или выключите необходимые проекции.
- Включите или выключите опцию **Проекция при приветствии / прощании**. Световая инсценировка высокого разрешения, встречающая и провожающая водителя, включается на короткое время при включенном освещении для ориентации или запущенном времени

задержки выключения наружного освещения, когда Вы открываете автомобиль или выключаете двигатель. Можно выбрать инсценировку **Digital Rain** или **Particle Flow**.

- ① Дополнительная информация об освещении для ориентации (→ стр. 226).  
Дополнительная информация о времени задержки выключения наружного освещения (→ стр. 225).

## Система адаптации фар дальнего света

### Функционирование системы адаптивного управления дальним светом

- ⚠ **ОСТОРОЖНО** Опасность аварии несмотря на наличие системы адаптивного управления дальним светом

Система адаптивного управления дальним светом не реагирует на:

- участников дорожного движения без освещения, например пешеходов;
- участников дорожного движения со слабым освещением, например велосипедистов;

- участников дорожного движения, освещение которых закрыто, например, разделительным барьером дороги.

В крайне редких случаях система адаптивного управления дальним светом никак не реагирует на других участников дорожного движения, имеющих собственное освещение, или реагирует несвоевременно.

Вследствие этого в таких или аналогичных ситуациях дальний свет фар не деактивируется автоматически или активируется несмотря на условия.

▶ Всегда внимательно следите за дорожной ситуацией и своевременно выключайте дальний свет.

Система адаптивного управления дальним светом не может учитывать состояние дорог и погодные условия, а также дорожную ситуацию.

В следующих случаях распознавание может быть ограничено:

- при плохой видимости, например: в туман, сильный дождь или снегопад
- при загрязнении или загорании датчиков

Система адаптивного управления дальним светом является лишь вспомогательным средством. Ответственность за выбор правильного освещения автомобиля в соответствии с фактическими условиями освещенности и видимости, а также с учетом дорожной ситуации несет водитель.

❗ Система адаптивного управления дальним светом может быть элементом комплектации, предоставляемым на заказ (→ стр. 75).

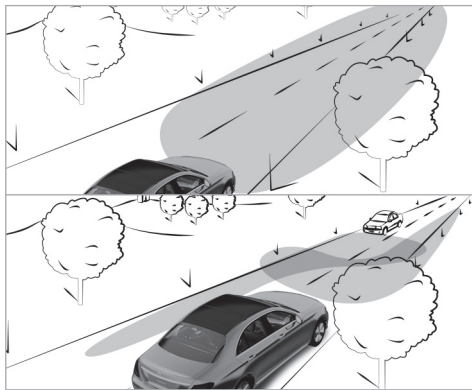

Система адаптивного управления дальним светом автоматически выполняет переключение между следующими вариантами освещения:

- Ближний свет фар
- Дальний свет фар

При скорости движения более 30 км/ч:

- Если другие участники дорожного движения не распознаны, автоматически включается дальний свет фар.

Дальний свет фар автоматически выключается в следующих случаях:

- при скорости менее 25 км/ч
- при распознавании других участников дорожного движения
- при достаточном уличном освещении

❗ Оптический датчик системы находится за лобовым стеклом в области потолочной блок-панели управления.



## Включение или выключение системы адаптивного управления дальним светом

**⚠ ОСТОРОЖНО** Опасность аварии несмотря на наличие системы адаптивного управления дальним светом

Система адаптивного управления дальним светом не реагирует на:

- участников дорожного движения без освещения, например пешеходов;
- участников дорожного движения со слабым освещением, например велосипедистов;
- участников дорожного движения, освещение которых закрыто, например, разделительным барьером дороги.

В крайне редких случаях система адаптивного управления дальним светом никак не реагирует на других участников дорожного движения, имеющих собственное освещение, или реагирует несвоевременно.

Вследствие этого в таких или аналогичных ситуациях дальний свет фар не деактивируется автоматически или активируется несмотря на условия.

▶ Всегда внимательно следите за дорожной ситуацией и своевременно выключайте дальний свет.

### Включение

- ▶ Поверните переключатель света в положение **АУТО**.
- ▶ Включите дальний свет фар с помощью комбинированного переключателя. При включении системы адаптивного управления дальним светом на дисплее водителя загорается контрольная лампа .

### Выключение

- ▶ Выключите дальний свет фар с помощью комбинированного переключателя.

## Система адаптации фар дальнего света с расширенными функциями

### Функционирование системы адаптивного управления дальним светом ПЛЮС

**⚠ ОСТОРОЖНО** Опасность аварии несмотря на наличие системы адаптивного управления дальним светом ПЛЮС

Система адаптивного управления дальним светом ПЛЮС не реагирует на:

- участников дорожного движения без освещения, например пешеходов;
- участников дорожного движения со слабым освещением, например велосипедистов;
- участников дорожного движения, освещение которых закрыто, например, разделительным барьером дороги.

В крайне редких случаях система адаптивного управления дальним светом ПЛЮС никак не реагирует на других участников дорожного движения, имеющих собственное освещение, или реагирует несвоевременно.

Вследствие этого в таких или аналогичных ситуациях дальний свет фар не деактивируется авто-

матически или активируется несмотря на условия.

- ▶ Всегда внимательно следите за дорожной ситуацией и своевременно выключайте дальний свет.

Система адаптивного управления дальним светом ПЛЮС не может учитывать состояние дорог и погодные условия, а также дорожную ситуацию.

В следующих случаях распознавание может быть ограничено:

- при плохой видимости, например: в туман, сильный дождь или снегопад
- при загрязнении или загоразивании датчиков

Система адаптивного управления дальним светом ПЛЮС является лишь вспомогательным средством. Ответственность за выбор правильного освещения автомобиля в соответствии с фактическими условиями освещенности и видимости, а также с учетом дорожной ситуации несет водитель.



Система адаптивного управления дальним светом ПЛЮС автоматически выполняет переключение между следующими вариантами освещения:

- Ближний свет фар
- Ограниченный дальний свет
- Дальний свет фар

Ограниченный дальний свет оставляет других участников дорожного движения за пределами зоны освещения дальним светом. Он не ослепляет их, но при

этом обеспечивает водителю освещение полноценным дальним светом фар рядом с автомобилями, остающимися за пределами зоны освещения дальним светом. Кроме того, дорожные знаки с сильным светоотражающим эффектом освещаются с пониженной яркостью.

При скорости движения менее 25 км/ч или при достаточном дорожном освещении:

- Ограниченный дальний свет и дальний свет фар автоматически выключаются.

При скорости движения более 30 км/ч:

- Если другие участники дорожного движения не распознаны, автоматически включается дальний свет фар.
- При распознавании других участников дорожного движения автоматически включается ограниченный дальний свет.

**i** Оптический датчик системы находится за лобовым стеклом в области потолочной блок-панели управления.

## Включение или выключение системы адаптивного управления дальним светом ПЛЮС

**⚠ ОСТОРОЖНО** Опасность аварии несмотря на наличие системы адаптивного управления дальним светом ПЛЮС

Система адаптивного управления дальним светом ПЛЮС не реагирует на:

- участников дорожного движения без освещения, например пешеходов;
- участников дорожного движения со слабым освещением, например велосипедистов;
- участников дорожного движения, освещение которых закрыто, например, разделительным барьером дороги.

В крайне редких случаях система адаптивного управления дальним светом ПЛЮС никак не реагирует на других участников дорожного движения, имеющих собственное освещение, или реагирует несвоевременно.

Вследствие этого в таких или аналогичных ситуациях дальний свет фар не деактивируется автоматически или активируется несмотря на условия.

▶ Всегда внимательно следите за дорожной ситуацией и своевременно выключайте дальний свет.

### Включение

- ▶ Поверните переключатель света в положение **АУТО**.
- ▶ Включите дальний свет фар с помощью комбинированного переключателя. Если включается система адаптивного управления дальним светом ПЛЮС, то на дисплее водителя загорается контрольная лампа . При активации ограниченного дальнего света и дальнего света фар дополнительно загорается соответствующая синяя контрольная лампа.

### Выключение

- ▶ Выключите дальний свет фар с помощью комбинированного переключателя.

## Настройка ближнего света фар



Мультимедийная система:

  ▶▶ Установки ▶▶ Свет  
▶▶ DIGITAL LIGHT ▶▶ Ближний свет

- ▶ Выберите опцию **Правостороннее движение**, **Левостороннее движение** или **Автоматически**.

## Настройка времени задержки выключения наружного освещения

Мультимедийная система:

  ▶▶ Установки ▶▶ Свет  
▶▶ Освещ.салона/наруж.освещ.

▶▶ Замедленное выключение света фар

- ▶ Настройте время задержки выключения освещения. При выключении двигателя автомобиля наружное освещение включается на установленное время.

## Включение или выключение освещения для ориентировки

Мультимедийная система:

→ 🏠 ▶▶ Установки ▶▶ Свет

▶▶ Освещ.салона/наруж.освещ.

▶ Включите или выключите **Освещение для ориентировки**.

Если функция активирована, то наружное освещение включится на 40 секунд после отпирания автомобиля или открывания двери водителя, если автомобиль был припаркован незапертым. При запуске двигателя освещение для ориентировки выключается, и включается режим автоматического включения наружного освещения.

## Внутреннее освещение

### Регулировка освещения салона

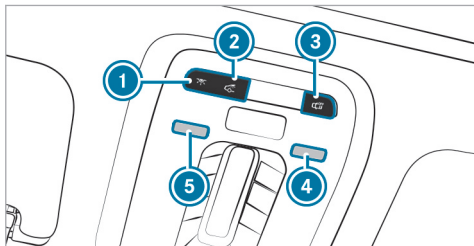

- ① Включение или выключение освещения в передней части салона.
- ② Включение или выключение освещения в задней части салона.
- ③ Включение или выключение функции автоматического управления освещением салона.

▶ **Включение или выключение ламп для чтения:** коснитесь соответствующей лампы для чтения ④ или ⑤.

## Панель управления в задней части салона

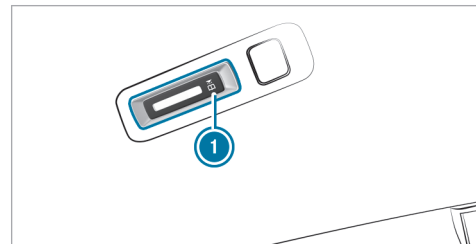

- ① Лампа для чтения в задней части салона

▶ **Включение или выключение:** нажмите кнопку ①.

## Настройка эстетической подсветки салона

Мультимедийная система:

→ 🏠 ▶▶ Комфорт

▶▶ Комфортная подсветка

### Настройка цвета

▶ Выберите **Цвет**.

▶ Выберите **Одноцветная** или **Многоцветная**.

- ▶ Установите нужный цвет или сочетание цветов.

### Energy Shine

- Интерактивные цвета Energy Shine используются для отображения различных фаз во время движения. Используя различные цвета, активная эстетическая подсветка салона отображает состояние при движении (скорость, эффект форсирования или рекуперация).

### Регулировка яркости

- ▶ Выберите **Яркость**.

- ▶ Отрегулируйте яркость.

- ⓘ В зависимости от яркости окружающей обстановки, эстетическая подсветка салона автоматически переключается на дневной или ночной режим.

### Включение яркости по зонам

- ▶ Выберите **Яркость**.

- ▶ Выключите **Объединить зоны**. Настройку для зон **Прямая**, **Косвенная** и **Акценты** можно производить по отдельности.

- ⓘ В автомобилях с активной эстетической подсветкой салона можно также настроить зону **Свет.лента**.

### Активация эффектов

**⚠ ВНИМАНИЕ** Опасность несчастного случая при не включенных эффектах эстетической подсветки и активной светодиодной подсветки салона

Эффекты для поддержки функции предупреждения активны полностью только при включенных системе помощи водителю и системе обеспечения безопасности движения в меню этих систем.

- ▶ Убедитесь в том, что система помощи водителю и система обеспечения безопасности движения включены.

- ⓘ Учитывайте указания в отношении систем помощи водителю и Вашей ответственности, в противном случае Вы можете не распознать опасность (→ стр. 305).

- ▶ Выберите **Эффекты**.

- ▶ Активируйте нужный эффект.

- ⓘ В зависимости от комплектации автомобиля, доступны различные эффекты.

### Эффекты обратной связи при управлении

- **Климат**: при изменении настроек температуры в автомобиле на некоторое время изменяется цвет эстетической подсветки салона.

- **Голосовой ассистент**: в автомобилях с активной эстетической подсветкой салона работа голосового ассистента сопровождается визуальной анимацией.
- **Приветствие**: при посадке в автомобиль включается специальная цветная анимация.
- **Визуализация зарядки**: эстетическая подсветка салона обеспечивает визуальную обратную связь, сообщаящую о различных уровнях заряда, когда автомобиль подключен к зарядной станции или отключен от нее.

### Эффекты вспомогательных предупреждений

- **Предупрежден.при высадке**: при распознавании объекта в «слепой» зоне во время высадки из автомобиля эстетическая подсветка в соответствующей двери мигает красным цветом. Дополнительная информация о предупреждении при выходе из автомобиля (→ стр. 356).
- **Акт.система удерж.полосы движ.**: при наличии предупреждения активной системы удержания полосы движения активная эстетическая подсветка салона мигает красным цветом. Дополнительная информация об активной системе удержания полосы движения (→ стр. 360).

- **Акт.сист.экстренного торможения:** при наличии предупреждения активной системы экстренного торможения активная эстетическая подсветка салона в центре передней панели мигает ярко-красным цветом.

Дополнительная информация об активной системе экстренного торможения (→ стр. 340).

- **Активн.контроль слепых зон:** в автомобилях с активной эстетической подсветкой салона эстетическая подсветка с соответствующей стороны мигает красным цветом при наличии предупреждения активной системы контроля «слепых» зон.

Дополнительная информация об активной системе контроля «слепых» зон (→ стр. 356).

- Система помощи при парковке **PARKTRONIC:** информация с датчиков парковки при выполнении парковки выделяется цветом.

Дополнительная информация о системе помощи при парковке **PARKTRONIC:** (→ стр. 377)

### Многоцветная анимация

- Установленное сочетание цветов изменяется в заданном ритме.

- В автомобилях с активной эстетической подсветкой салона включается анимация.

- **Функции активации** необходимой обратной связи при управлении и вспомогательных предупреждениях можно включить или выключить с помощью символа . В зависимости от комплектации, доступны различные варианты обратной связи при управлении и вспомогательных предупреждениях.

- Если установлен более низкий уровень яркости, то яркость воспроизводимой предупредительной анимации будет выше.

### Включение или выключение задержки выключения освещения салона

Мультимедийная система:

-  → **Установки** → **Свет**
- **Освещ.салона/наруж.освещ.**
- **Замедлен.выкл.внутр.освещения**



- ▶ Включите или выключите **Замедлен.выкл.внутр.освещения**. Если эта функция активирована, то по окончании поездки на короткое время включается освещение салона.

### Стеклоочиститель и стеклоомыватель

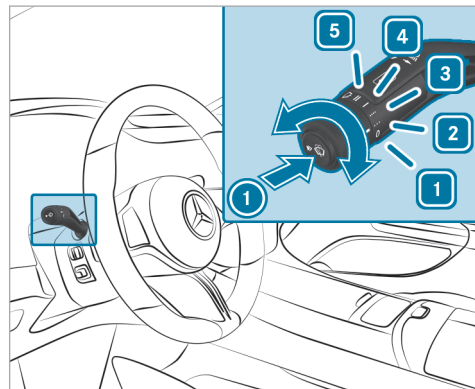
#### Включение или выключение стеклоочистителей лобового стекла



- 1 **0** Стеклоочистители выключены
- 2 **...** Автоматическая чистка стекла, обычное движение
- 3 **....** Автоматическая чистка стекла, частое движение

- 4  Постоянный режим работы стеклоочистителей, медленное движение
- 5  Постоянный режим работы стеклоочистителей, быстрое движение

▶ Поверните комбинированный переключатель в соответствующее положение 1 – 5.

▶  **Однократное срабатывание стеклоочистителя:** нажмите на клавишу 1 до достижения точки сопротивления.

▶  **Очистка стекла с подачей омывающей жидкости:** нажмите на клавишу 1 с преодолением точки сопротивления.

ⓘ Соблюдайте указания по мойке автомобиля в автомойке (→ стр. 25).

### Замена щеток стеклоочистителей лобового стекла

**⚠ ВНИМАНИЕ** Опасность защемления при замене щеток стеклоочистителя и включенном стеклоочистителе

Если стеклоочистители при замене щеток стеклоочистителей придут в движение, то Вас может защемить поводком стеклоочистителя.

▶ Перед заменой щеток стеклоочистителей всегда выключайте стеклоочистители и автомобиль.

### Перемещение поводков стеклоочистителей в положение для замены

- ▶ Включите и сразу выключите зажигание.
- ▶ В течение примерно 15 секунд нажмите на комбинированном переключателе клавишу  и удерживайте ее около трех секунд (→ стр. 228). Поводки стеклоочистителей перемещаются в положение для замены.

### Снятие щеток стеклоочистителей

- ▶ Отведите поводки стеклоочистителей от лобового стекла.

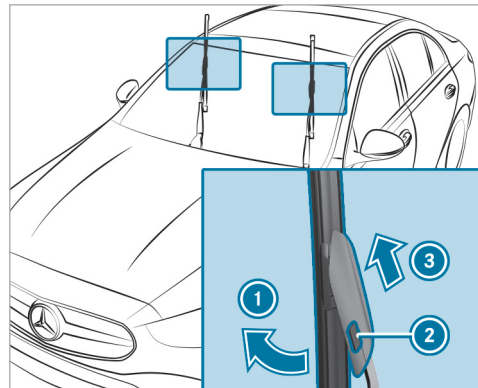

- ▶ Одной рукой удерживайте поводок стеклоочистителя. Другой рукой отверните щетку стеклоочистителя от поводка стеклоочистителя в направлении стрелки 1 до упора.
- ▶ Нажмите кнопку разблокировки 2.
- ▶ Снимите щетку стеклоочистителя с поводка стеклоочистителя в направлении стрелки 3.

## Установка щеток стеклоочистителей

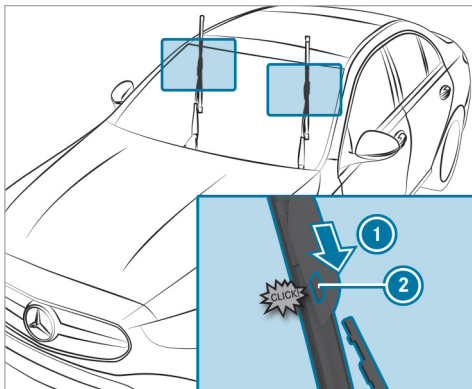

- ▶ Вставьте новую щетку стеклоочистителя в направлении стрелки ① в поводок стеклоочистителя до фиксации кнопки разблокировки ②.
- ▶ Проверьте прочность крепления щетки стеклоочистителя.
- ▶ Опустите поводки стеклоочистителей на лобовое стекло.
- ▶ Включите зажигание.

- ▶ Нажмите клавишу  на комбинированном переключателе. Поводки стеклоочистителей перемещаются в исходное положение.
- ▶ Выключите зажигание.

ⓘ Регулярно проверяйте состояние щеток стеклоочистителей и заменяйте их при наличии видимых повреждений или в случае постоянного образования разводов.

## Индикация срока до ТО

На кончиках новых щеток стеклоочистителей есть индикация срока до ТО.

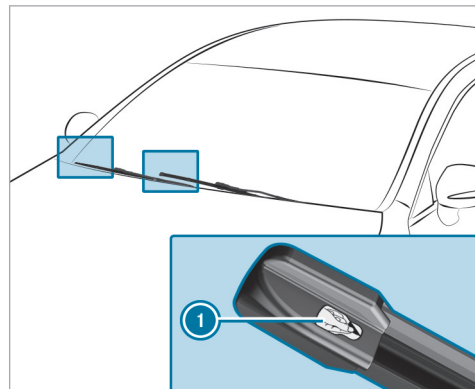

- ▶ Снимите защитную пленку ① с индикации срока до ТО.

Если цвет индикации срока до ТО изменяется с черного на желтый, необходимо заменить щетки стеклоочистителей.



## Зеркала

### Пользование наружными зеркалами заднего вида

**⚠ ВНИМАНИЕ** Опасность аварии вследствие выполнения настроек автомобиля во время движения

Вы можете потерять контроль над автомобилем, в частности, в следующих ситуациях:

- При регулировке сиденья водителя, подголовника, рулевого колеса или зеркал во время движения.
- При пристегивании ремня безопасности во время движения.

▶ Перед пуском автомобиля: отрегулируйте в первую очередь сиденье водителя, подголовник, рулевое колесо и зеркала и пристегните ремень безопасности.

**⚠ ОСТОРОЖНО** Опасность аварии при использовании наружного зеркала заднего вида из-за неправильной оценки дистанции

Наружные зеркала заднего вида уменьшают изображение. Видимые объекты находятся ближе, чем кажется в зеркале.

▶ Поэтому всегда оборачивайтесь и проверяйте фактическую дистанцию до других участников дорожного движения.

### Регулировка наружных зеркал заднего вида

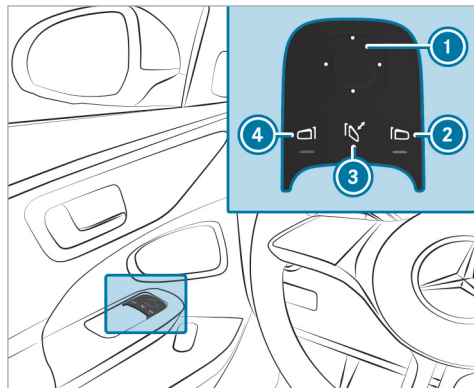

- ▶ Посредством кнопки ② или ④ выберите нужное зеркало.
- ▶ Кнопкой ① отрегулируйте положение выбранного зеркала.

**Складывание или раскладывание наружных зеркал заднего вида (автомобили с электроприводом складывания наружных зеркал заднего вида)**

▶ Коротко нажмите кнопку ③.

ⓘ Если аккумуляторная батарея отсоединена или разряжена, то необходимо кратковременно привести наружные зеркала заднего вида в движение посредством кнопки ③. Только тогда начинает работать функция автоматического складывания зеркал.

### Фиксация наружного зеркала заднего вида

Если наружное зеркало заднего вида было выведено из фиксированного положения, действуйте следующим образом:

- ▶ Автомобили без электропривода складывания наружных зеркал заднего вида: до хорошо слышимой фиксации нажмите рукой на наружное зеркало заднего вида для установки его в надлежащее положение.
- ▶ Автомобили с электроприводом для складывания наружных зеркал заднего вида: удерживайте нажатой кнопку ③. Раздается щелчок, а затем звук фиксации. Наружное зеркало заднего вида установлено в правильное положение.

## Функционирование зеркал с автоматическим затемнением

**⚠ ОСТОРОЖНО** Опасность отравления и получения химического ожога электролитом из зеркала с автоматическим затемнением

Если стекло зеркала с автоматическим затемнением разобьется, из зеркала может вытечь электролит.

Электролит вреден для здоровья и вызывает раздражения. Не допускайте его попадания на кожу, глаза, органы дыхания и одежду и в ротовую полость.

▶ При контакте с электролитом учитывайте следующее:

- Попавший на кожу электролит немедленно смойте водой и незамедлительно обратитесь за медицинской помощью.
- При попадании электролита в глаза немедленно промойте глаза большим количеством чистой воды и незамедлительно обратитесь за медицинской помощью.
- Если Вы проглотили электролит, основательно прополощите ротовую

полость. Не вызывайте рвоту. Срочно обратитесь за медицинской помощью.

- Немедленно смените одежду, загрязненную электролитом.
- При появлении аллергических реакций незамедлительно обратитесь за медицинской помощью.

При попадании света фар на датчик внутрисалонного зеркала заднего вида внутрисалонное зеркало заднего вида и наружное зеркало заднего вида со стороны водителя автоматически затемняются.

### Системные пределы

Затемнение зеркал не производится в следующих ситуациях:

- Двигатель автомобиля выключен.
- Включена передача заднего хода.
- Включено освещение салона.

### Функция положения для парковки наружного зеркала заднего вида со стороны переднего пассажира

Положение для парковки поможет Вам при парковке.

Наружное зеркало заднего вида со стороны переднего пассажира опускается вниз в направлении заднего колеса в следующих ситуациях:

- Положение для парковки сохранено в памяти (→ стр. 233).
- Выбрано зеркало заднего вида со стороны переднего пассажира.
- Включена передача заднего хода.

Наружное зеркало заднего вида со стороны переднего пассажира возвращается в исходное положение в следующих ситуациях:

- Вы переключаете коробку передач в другое положение.
- Скорость движения автомобиля превышает 15 км/ч.
- Вы нажимаете кнопку наружного зеркала заднего вида со стороны водителя.

### Сохранение и вызов парковочного положения наружного зеркала заднего вида со стороны переднего пассажира посредством включения заднего хода

#### Сохранение

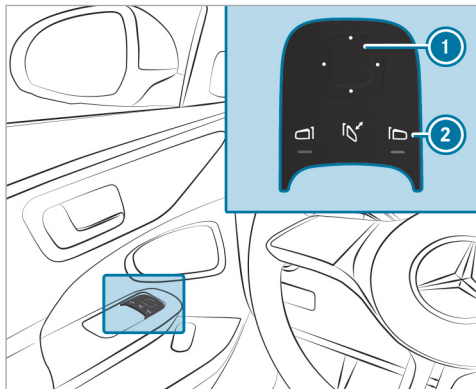

- ▶ Поставьте селектор в положение заднего хода. Поставьте селектор в положение заднего хода.
- ▶ Поставьте селектор в положение заднего хода. Поставьте селектор в положение заднего хода.

- ▶ Поставьте селектор в положение заднего хода. Поставьте селектор в положение заднего хода.

#### Вызов

- ▶ Поставьте селектор в положение заднего хода. Поставьте селектор в положение заднего хода.
- ▶ Поставьте селектор в положение заднего хода. Поставьте селектор в положение заднего хода.

### Включение или выключение функции автоматического складывания наружных зеркал заднего вида

Мультимедийная система:

- ▶ Поставьте селектор в положение заднего хода. Поставьте селектор в положение заднего хода.

- ▶ Поставьте селектор в положение заднего хода. Поставьте селектор в положение заднего хода.

### Участок лобового стекла, пропускающий радиоволны

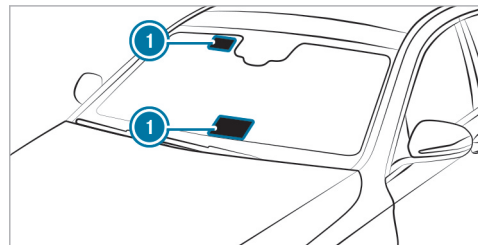

Устанавливайте использующие радиосвязь приборы, например системы учета налогооблагаемого пробега, только на пропускающих радиоволны участках 1 лобового стекла.

Пропускающие радиоволны участки 1 лучше всего видны снаружи, если лобовое стекло освещается дополнительным источником света.

Учитывайте положение для автомобилей с:

- Обогревом лобового стекла
- Лобовым стеклом с отражением инфракрасного излучения

### Функция отражающего инфракрасный свет лобового стекла

Отражающее инфракрасный свет лобовое стекло имеет специальное покрытие и препятствует нагреву салона автомобиля.

Это покрытие защищает салон от радиоволн.

## Обзор систем кондиционирования воздуха

### Указания относительно системы отопления, вентиляции и кондиционирования

Для обеспечения надлежащего функционирования кондиционера, системы контроля содержания вредных веществ и системы фильтрации воздуха необходимо всегда использовать салонный фильтр в сочетании с предварительным фильтром в моторном отсеке. Используйте только фильтры, рекомендованные и разрешенные компанией Mercedes-Benz. Проводите работы по сервисному обслуживанию только в специализированной мастерской с квалифицированным персоналом.

### Обзор строки меню климатической установки THERMATIC

Контрольные лампы указывают на то, что соответствующая функция включена.

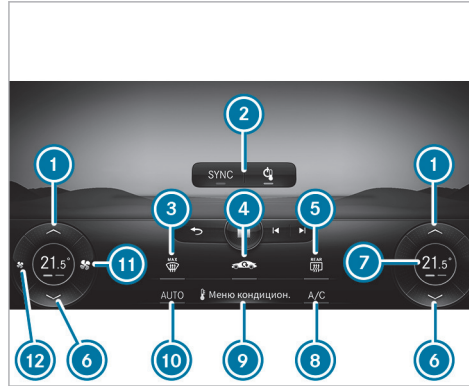

Строка меню климатической установки спереди на центральном дисплее (пример)

- 1 ▲ Повышение температуры
- 2 Верхняя область индикации строки меню климатической установки на примере опций Включение или выключение системы отопления, вентиляции и кондиционирования (→ стр. 238) и Функция синхронизации (→ стр. 243)
- 3 Разморозка лобового стекла (→ стр. 239)

- 4 Включение или выключение режима рециркуляции воздуха (→ стр. 243) или Индикация состояния пылеулавливающего предварительного микрофильтра (→ стр. 239)
- 5 Включение или выключение обогрева заднего стекла
- 6 ▼ Понижение температуры
- 7 В зависимости от комплектации автомобиля и настройки: индикация температуры, индикация функции разморозки, интенсивности воздушного потока, предварительного кондиционирования воздуха или режима климатической установки
- 8 Включение или выключение функции кондиционирования воздуха (→ стр. 240)
- 9 Вызов меню климатической установки (→ стр. 239)
- 10 Автоматический режим работы системы отопления, вентиляции и кондиционирования (→ стр. 240)
- 11 Увеличение интенсивности воздушного потока или включение системы отопления, вентиляции и кондиционирования (→ стр. 238)
- 12 Уменьшение интенсивности воздушного потока или выключение системы отопления, вентиляции и кондиционирования (→ стр. 238)

- i** Строка меню климатической установки отображается даже в остановленном автомобиле или при отключенном кондиционере (→ стр. 238).
- i** Доступность отдельных функций зависит от страны и комплектации автомобиля.

### Обзор строки меню климатической установки THERMOTRONIC

Контрольные лампы указывают на то, что соответствующая функция включена.

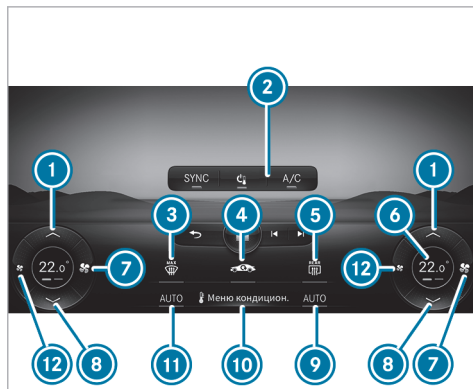

Строка меню климатической установки спереди на центральном дисплее (пример)

- 1** ▲ Повышение температуры
- 2** Верхняя область индикации строки меню климатической установки на примере опций Выключение системы отопления, вентиляции и кондиционирования (→ стр. 238), Включение или выключение функции кондиционирования воздуха (→ стр. 240) и Функция синхронизации (→ стр. 243)

- 3** Разморозка лобового стекла
- 4** Включение или выключение режима рециркуляции воздуха (→ стр. 243) или Индикация состояния пылеулавливающего предварительного микрофильтра (→ стр. 239)
- 5** Включение или выключение обогрева заднего стекла
- 6** В зависимости от комплектации автомобиля и настройки: индикация температуры, индикация функции предварительного кондиционирования воздуха или режима климатической установки
- 7** Увеличение интенсивности воздушного потока или включение системы отопления, вентиляции и кондиционирования (→ стр. 238)
- 8** ▼ Понижение температуры
- 9** **AUTO** Автоматический режим работы системы отопления, вентиляции и кондиционирования справа (→ стр. 240)
- 10** Вызов меню климатической установки (→ стр. 239)
- 11** **AUTO** Автоматический режим работы системы отопления, вентиляции и кондиционирования слева (→ стр. 240)
- 12** Уменьшение интенсивности воздушного потока или выключение системы отопления, вентиляции и кондиционирования (→ стр. 238)

- ❗ Строка меню климатической установки отображается даже в остановленном автомобиле или при отключенном кондиционере (→ стр. 238).
- ❗ Доступность отдельных функций зависит от страны и комплектации автомобиля.

### Обзор панели управления в задней части салона

Панель управления в задней части салона доступна только в автомобилях с панелью управления климатической установкой THERMOTRONIC.

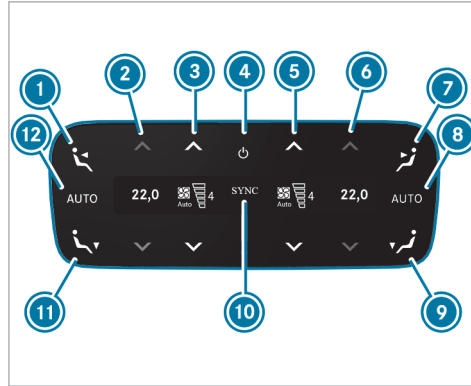

- ❶ Отрегулируйте распределение воздуха на центральных дефлекторах в задней левой части салона
- ❷ Регулировка температуры в задней части салона слева
- ❸ Регулировка интенсивности воздушного потока в задней части салона слева или включение и выключение системы отопления, вентиляции и кондиционирования (→ стр. 238)
- ❹ Включение или выключение системы отопления, вентиляции и кондиционирования (→ стр. 238)
- ❺ Регулировка интенсивности воздушного потока в задней части салона справа или включение и выключение системы отопления, вентиляции и кондиционирования (→ стр. 238)
- ❻ Регулировка температуры в задней части салона справа
- ❼ Отрегулируйте распределение воздуха на центральных дефлекторах в задней правой части салона
- ❽ Автоматический режим работы системы кондиционирования воздуха в задней части салона справа (→ стр. 240)
- ❾ Регулировка распределения воздуха на вентиляционные дефлекторы в пространстве для ног в задней части салона справа
- ❿ Синхронизация включена (→ стр. 243)
- ⓫ Регулировка распределения воздуха на вентиляционные дефлекторы в пространстве для ног в задней части салона слева
- ⓫ Автоматический режим работы системы кондиционирования воздуха в задней части салона слева (→ стр. 240)

В зависимости от комплектации автомобиля регулировка 2-го ряда сидений может проводиться на следующих приборах:

- на панели управления в задней части салона
- на дисплее мультимедийной системы MBUX класса High-End для задних пассажиров
- на планшете сзади
- на дисплее переднего пассажира (дисплей CDD-Co-Driver)
- на центральном дисплее

### Управление системами кондиционирования воздуха

#### Включение или выключение системы отопления, вентиляции и кондиционирования

##### Включение системы отопления, вентиляции и кондиционирования

Посредством кнопки  в строке климатической установки центрального дисплея установите интенсивность воздушного потока на уровень 1 или выше.

или

Нажмите на кнопку **AUTO**, ,  или .

##### Выключение системы отопления, вентиляции и кондиционирования

С помощью кнопки  в строке меню климатической установки на центральном дисплее установите интенсивность воздушного потока на уровень 0

или

Нажмите на .

При выключенной системе отопления, вентиляции и кондиционирования возможно более быстрое запотевание стекол. Выключайте систему отопления, вентиляции и кондиционирования только на некоторое время.

При выключении системы отопления, вентиляции и кондиционирования с помощью кнопки  в строке меню климатической установки появится надпись **OFF**.

При запуске функции максимального увеличения запаса хода определенные функции климатической системы ограничиваются, а система обогрева стекол и наружных зеркал заднего вида выключается. При определенных погодных условиях это может привести к запотеванию стекол и ограничению обзора. Для быстрого повторного запуска функций климатической системы нажмите на кнопку  в строке меню

климатической установки на центральном дисплее.

#### Включение или выключение системы отопления, вентиляции и кондиционирования с помощью панели управления в задней части салона

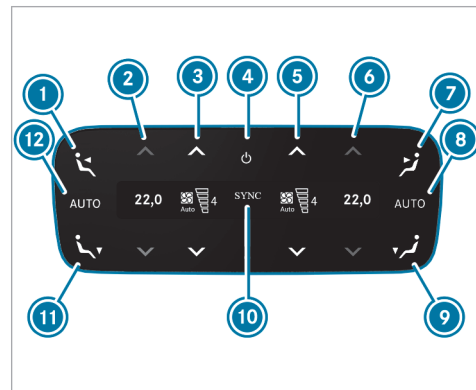

##### Включение





- ▶ Нажмите на кнопку  .

или

- ▶ С помощью кнопок  и  установите интенсивность воздушного потока на уровень 1 или выше.

или



- ▶ Нажмите кнопки , ,  или .

#### Выключение

- ▶ Нажмите на кнопку  .

или

- ▶ С помощью кнопок  и  установите интенсивность воздушного потока на уровень 0.

-  При выключении системы кондиционирования воздуха в задней части салона с помощью кнопки  на дисплее появляется надпись **OFF**.

#### Включение или выключение функции кондиционирования воздуха с помощью строки меню климатической установки

##### Условия

- Автомобиль оснащен климатической установкой THERMATIC.

Функция кондиционирования воздуха используется для кондиционирования и осушения воздуха в салоне автомобиля.

- ▶ Нажмите  в строке меню климатической установки на центральном дисплее.

-  Выключайте функцию кондиционирования воздуха лишь на непродолжительное время, в противном случае возможно более быстрое запотевание стекол.  
При включенном режиме охлаждения на днище автомобиля может образовываться водяной конденсат. Это не является признаком дефекта.

#### Вызов меню климатической установки в строке меню климатической установки

Меню климатической установки можно вызвать в строке меню климатической установки. Строка меню климатической установки постоянно отображается у нижнего края центрального дисплея.

- ▶ Выберите **Меню кондицион.** в строке меню климатической установки.  
Открывается меню **1-й ряд сидений**.

#### Переход непосредственно в меню Качество воздуха

- ▶ Выберите индикацию состояния пылеулавливающего предварительного микрофилтра  в строке меню климатической установки. Открывается меню **Качество воздуха**. Демонстрируется анимационный ролик об автоматической выполняемой очистке воздуха.



-  Индикация состояния пылеулавливающего предварительного микрофилтра находится на начальном экране рядом с индикацией температуры справа и информирует Вас о фактической концентрации мелкодисперсной пыли внутри и снаружи автомобиля. Измеренные значения отображаются в мкг/м<sup>3</sup> (микрограмм на кубический метр).

#### Разморозка лобового стекла в строке меню климатической установки

##### Включение

- ▶ Нажмите на  в строке меню климатической установки на центральном дисплее.

### Выключение

▶ В строке меню климатической установки на центральном дисплее нажмите , **AUTO** или .

или

▶ установите интенсивность воздушного потока на уровень «0».

ⓘ При включении функции разморозки стекла автоматически выключаются некоторые функции, например, регулировка температуры.

### Включение или выключение функции кондиционирования воздуха в меню климатической установки

Мультимедийная система:

➔ Меню кондицион. ➔ 1-й ряд сидений

В зависимости от внешних условий при активированной функции кондиционера обеспечивается более оптимальное охлаждение и осушение воздуха в салоне. Если в строке меню климатической установки на центральном дисплее не будет возможности управлять функцией кондиционирования воздуха, то эту функцию можно включить или выключить в меню климатической установки центрального дисплея.

▶ Выберите **A/C** (A/C).

Выключайте функцию кондиционирования воздуха лишь на непродолжительное время, в противном случае возможно более быстрое запотевание стекол.

При включенном режиме охлаждения на днище автомобиля может образовываться водяной конденсат. Это не является признаком дефекта.

### Автоматическое регулирование системы отопления, вентиляции и кондиционирования с помощью строки меню климатической установки

В автоматическом режиме установленная в салоне температура автоматически регулируется за счет подачи воздуха и поддерживается на постоянном уровне.

▶ Нажмите **AUTO** в строке меню климатической установки на центральном дисплее.

ⓘ Нажатием кнопки  в строке меню климатической установки на центральном дисплее можно увеличить или уменьшить интенсивность воздушного потока.

▶ **Переключение в ручной режим:** выключите автоматический режим или отрегулируйте распределение воздуха, например нажатием .

### Автоматическое регулирование системы отопления, вентиляции и кондиционирования с помощью панели управления в задней части салона

В автоматическом режиме установленная температура поддерживается за счет температуры выходящего воздуха и интенсивности воздушного потока.

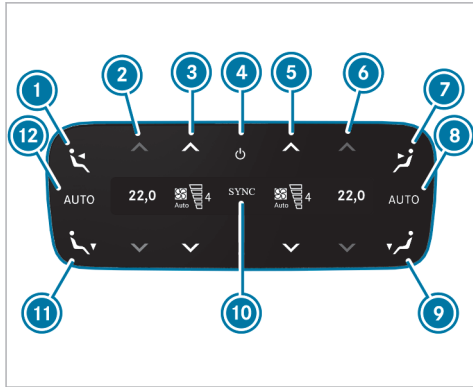

▶ Нажмите кнопку 8 или 12.

### Выбор режимов климатической установки с помощью меню климатической установки

Мультимедийная система:

➔ Меню кондицион. ➔ 1-й ряд сидений

В меню климатической установки можно выбирать различные режимы климатической установки.

Если при этом включен режим ECO или режим ECO+, то некоторые функции климатической системы работают в ограниченном объеме для экономии электроэнергии и сохранения запаса хода.

В меню климатической установки доступны следующие режимы:

- **Comfort:** максимальный климатический комфорт в автомобиле
- **ECO:** при ограниченных мощностях обогрева и охлаждения пользоваться системой отопления, вентиляции и кондиционирования по-прежнему можно без ограничений. При включении функции происходит автоматическое переключение в режим Comfort.
- **ECO+:** режим с использованием только вентилятора системы кондиционирования и при необходимости остаточного тепла двигателя. Температуру больше регулировать нельзя. При включении функции происходит автоматическое переключение в режим Comfort.

- ⓘ Если включены режимы ECO или ECO+, то стекла могут сильно запотевать.
- ⓘ Режим ECO+ также можно включать и выключать посредством клавиши максимального увеличения запаса хода в меню EQ в пункте [Запас хода](#). При выключении функции максимального уве-

личения запаса хода автоматически происходит переключение на последний выбранный режим климатической установки. При нажатии индикации регулирования температуры или вентилятора системы кондиционирования в строке меню климатической установки центрального дисплея при активированном режиме ECO или ECO+ можно перейти непосредственно в меню климатической установки. В нем нажатием клавиши ECO можно изменить режим климатической установки.

- ⓘ Система отопления, вентиляции и кондиционирования автомобиля автоматически распознает занятость тех или иных сидений. Если автомобиль обнаружит незанятые места, функции климатической системы будут ограничены. Если Вы активируете , климат-контроль переключается в режим Comfort.
- ⓘ Если автомобиль останавливается в режиме ECO или ECO+ кратковременно, то при последующем запуске выбранный ранее режим включается снова. Если автомобиль останавливается в режиме ECO или ECO+ на продолжительное время, то при последующем запуске выполняется автоматическое переключение в режим Comfort.



▶ Нажмите ECO.

- ▶ Выберите опцию **Comfort**, **ECO** или **ECO+**.

Если в меню климатической установки Вы выбираете один из режимов ECO, на указателе температуры в строке меню климатической установки загорятся два светодиода. Если включен режим ECO, один из светодиодов на указателе температуры загорается зеленым. Если включен режим ECO+, оба светодиода загораются зеленым и появляется индикация «ECO+».

### Обзор положений для распределения воздуха



Символы на центральном дисплее показывают, через какие вентиляционные дефлекторы подается воздух:

-  Дефлекторы обдува стекла
-  Центральные дефлекторы
-  Вентиляционные дефлекторы в пространстве для ног

### Регулировка распределения воздуха с помощью меню климатической установки

Мультимедийная система:

- ▶ Меню кондицион.

- ▶ Выберите **1-й ряд сидений** или **2-й ряд сидений**.
- ▶ Регулировка распределения воздуха: выберите ,  или .
- ▶ Отрегулируйте интенсивность воздушного потока.

**i** При включенном кондиционере всегда активна как минимум одна зона. Однако можно одновременно выбрать несколько направлений распределения воздуха, например для одновременного обдува салона и пространства для ног. При этом функции системы отопления, вентиляции и кондиционирования для лобового стекла  можно выбрать только для первого ряда сидений. При включенном автоматическом режиме кнопки регулировки распределения воздуха автоматически отключаются. После выключения кондиционера кнопками по-прежнему можно пользоваться, а последняя настройка сохраняется.

### Настройка системы кондиционирования воздуха в задней части салона с помощью меню климатической установки



Мультимедийная система:

- ▶ Меню кондицион.

#### Регулировка температуры



- ▶ Выберите **2-й ряд сидений**.
- ▶ Отрегулируйте температуру.

#### Регулировка интенсивности воздушного потока

- ▶ Выберите **2-й ряд сидений**.
- ▶ Установите интенсивность воздушного потока с помощью клавиши  или .

#### Автоматическое регулирование системы кондиционирования воздуха в задней части салона

- ▶ Выберите **AUTO**.

**i** При включении функции разморозки стекла автоматически выключаются некоторые функции, например, регулировка температуры. Для выключения функции разморозки нажмите , **AUTO** или  или установите интенсивность воздушного потока на «0» (→ стр. 239).

### Включение или выключение функции синхронизации в меню климатической установки

Мультимедийная система:

➤ Меню кондицион. ➤ 1-й ряд сидений

Функция синхронизации осуществляет централизованное управление системой отопления, вентиляции и кондиционирования. При этом настройки температуры, интенсивности воздушного потока и распределения воздуха со стороны водителя автоматически применяются для каждой климатической зоны.

➤ Выберите SYNC (SYNC).

### Устранение запотевания стекол

#### Запотевание стекол изнутри

- Нажмите **AUTO** в строке меню климатической установки на центральном дисплее.
- Если стекла по-прежнему запотевают: нажмите **SW MAX** в строке меню климатической установки на центральном дисплее.

#### Запотевание стекол снаружи

- Включите стеклоочиститель.
- Нажмите **AUTO** в строке меню климатической установки на центральном дисплее.

### Включение или выключение режима рециркуляции воздуха с помощью строки меню климатической установки

#### Условия

- В автомобиле не установлен пылеулавливающий предварительный микрофильтр.
- Нажмите  в строке меню климатической установки на центральном дисплее. Будет производиться рециркуляция воздуха в салоне.

Через некоторое время режим рециркуляции воздуха автоматически сменится на режим приточной вентиляции.

- ⓘ При включенном режиме рециркуляции воздуха стекла могут запотевать быстрее. Включайте режим рециркуляции воздуха только на непродолжительное время.

### Включение или выключение режима рециркуляции воздуха в меню климатической установки

#### Условия

- В автомобиле установлен пылеулавливающий предварительный микрофильтр.

Мультимедийная система:

➤ Меню кондицион. ➤ Качество воздуха

- Нажмите  в верхней области индикации строки меню климатической установки. Будет производиться рециркуляция воздуха в салоне.

Через некоторое время режим рециркуляции воздуха автоматически сменится на режим приточной вентиляции.

- ⓘ При включенном режиме рециркуляции воздуха стекла могут запотевать быстрее. Включайте режим рециркуляции воздуха только на непродолжительное время.
- ⓘ Выбрав индикацию концентрации мелкодисперсной пыли  в строке меню климатической установки, можно будет переходить непосредственно в меню «Качество воздуха».

### Включение или выключение ионизации в меню климатической установки

Мультимедийная система:

➤ Меню кондицион. ➤ Качество воздуха

При включении ионизации воздух в салоне обогащается отрицательно заряженными ионами кисло-

рода. Это способствует улучшению самочувствия пассажиров.

▶ Выберите **Ионизация**.

❗ Функция доступна только в том случае, если активирован режим AUTO или распределение воздуха настроено на боковой вентиляционный дефлектор. При закрытом боковом вентиляционном дефлекторе со стороны водителя функция ограничена.

### Система ароматизации

#### Включение или выключение системы ароматизации воздуха с помощью мультимедийной системы

##### Условия

- Автоматический климат-контроль включен.
- Перчаточный ящик закрыт.
- Флакон вставлен.

Мультимедийная система:

➡ Меню кондицион. ➡ Качество воздуха

Система ароматизации воздуха распределяет из флакона, расположенного в перчаточном ящике, приятный запах в салоне автомобиля.

▶ Перейдите вниз до активирования строки настроек системы климат-контроля.

▶ Выберите **Ароматизация**.

▶ Включение или выключение системы ароматизации воздуха.

#### Настройка системы ароматизации с помощью мультимедийной системы

##### Условия

- Флакон вставлен.
- Перчаточный ящик закрыт.
- Система отопления, вентиляции и кондиционирования включена.

Мультимедийная система:

➡ Меню кондицион. ➡ Качество воздуха

При помощи флакона в перчаточном ящике система ароматизации воздуха распределяет приятный запах в салоне автомобиля.

▶ Выберите **Ароматизация**.

▶ Нажимайте повторно до тех пор, пока не будет достигнута необходимая интенсивность.

#### Установка или вынимание флакона системы ароматизации воздуха

**⚠ ОСТОРОЖНО** Опасность травмирования вследствие использования ароматизирующей жидкости

В случае открывания флакона детьми дети могут выпить ароматизирующую жидкость или допустить ее попадание в глаза.

- ▶ Никогда не оставляйте детей в автомобиле без присмотра.
- ▶ При выпивании ароматизирующей жидкости немедленно обратитесь к врачу.
- ▶ При попадании ароматизирующей жидкости в глаза промойте глаза чистой водой.
- ▶ При длительных жалобах обратитесь к врачу.

**🔥 УКАЗАНИЕ ПО ЗАЩИТЕ ОКРУЖАЮЩЕЙ СРЕДЫ** Ущерб окружающей среде при ненадлежащей утилизации полных флаконов



Запрещается утилизировать полные флаконы вместе с бытовыми отходами.



Следует сдавать полные флаконы в пункт приема опасных отходов.

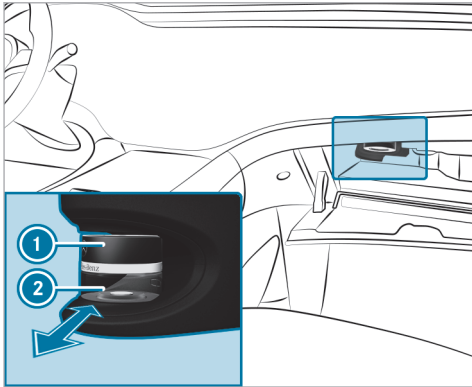

- ① Крышка
- ② Флакон

- ▶ **Установка:** до упора задвиньте флакон в держатель.
- ▶ **Внимание:** после открывания перчаточного ящика подождите приблизительно семь секунд и выньте флакон.

Если используются не фирменные ароматизаторы Mercedes-Benz для воздуха в салоне, то соблюдайте указания по технике безопасности, содержащиеся на упаковке ароматизирующей жидкости.

После опорожнения производите утилизацию флакона с фирменным ароматизатором Mercedes-Benz для воздуха в салоне и больше не наполняйте его ароматизатором.

#### Флакон для самостоятельного наполнения

- ▶ Отвинтите крышку с пустого флакона.
- ▶ Залейте во флакон не более 15 мл жидкости.
- ▶ Навинтите крышку на флакон.

Наполняйте пустой флакон для самостоятельного наполнения всегда одним и тем же ароматизатором. Соблюдайте также указания в отдельном информационном листе, который прилагается к флакону.

#### Информация по обогреву ветрового стекла

- ▲ **ОСТОРОЖНО** Опасность получения ожога при касании лобового стекла при включенном обогреве лобового стекла

При включенном обогреве лобового стекла оно может очень сильно нагреться.

При ограниченном восприятии температуры или ограниченной возможности реагирования на повышенную температуру это может нанести вред здоровью или даже вызвать аналогичные ожогам травмы.

- ▶ Прикасайтесь к лобовому стеклу только при выключенном обогреве лобового стекла.
- ▶ Дайте лобовому стеклу остыть, прежде чем прикасаться к нему.

Обогрев ветрового стекла автоматически включается, если на центральном дисплее в строке меню климатической установки включено .

После запуска двигателя автомобиля обогрев ветрового стекла при необходимости включается автоматически.

- ❗ Низкое напряжение бортовой сети может стать причиной нарушения работы обогрева ветрового стекла.

### Предварительное кондиционирование воздуха при разблокировке автомобиля

#### ■ Функция предварительного кондиционирования воздуха при разблокировке замков автомобиля

По следующей ссылке можно посмотреть анимационный ролик на эту тему:

Зону сидений можно предварительно быстро прогреть или охладить еще до посадки в автомобиль.

В зависимости от комплектации автомобиля для предварительного охлаждения при необходимости включаются следующие функции:

- Климат-контроль
- Вентилятор системы кондиционирования
- Вентиляция сидений

В зависимости от комплектации автомобиля для предварительного прогрева при необходимости включаются следующие функции:

- Климат-контроль
- Вентилятор системы кондиционирования

- Подогрев сидений
- Подогрев рулевого колеса
- Обогрев наружных зеркал заднего вида
- Обогрев заднего стекла
- Обогрев лобового стекла
- Подогрев щеток стеклоочистителя

В зависимости от комплектации автомобиля при предварительном кондиционировании воздуха производится также настройка следующих функций, если они уже были включены в обычном режиме эксплуатации автомобиля:

- Ароматизация
- Ионизация

#### ■ Настройка функции предварительного кондиционирования воздуха при разблокировке замков автомобиля в мультимедийной системе

Мультимедийная система:

↳ Меню кондицион. ➤ Предвар.кондицион.

- ▶ Включите или выключите функцию.

#### Выбор сидений

- ▶ Выберите опцию **Водитель, Передний пассажир, Сзади слева** или **Сзади справа**.  
Доступные для конкретных мест функции системы предварительного кондиционирования воздуха, например, функция подогрева сидений, включаются для выбранных сидений.

Если функция предварительного кондиционирования воздуха активирована, то светодиод в строке меню климатической установки на центральном дисплее горит синим цветом при охлаждении автомобиля и красным при его обогреве.

#### ■ Включение или выключение предварительного кондиционирования воздуха при разблокировке замков автомобиля

##### Условия

- Высоковольтная аккумуляторная батарея заряжена в достаточной степени.
- Функция включена с помощью мультимедийной системы.
- ▶ **Включение:** разблокируйте замки автомобиля. При активации системы предварительного обогрева и предварительного охлаждения функции климатической системы включаются не более чем на пять минут.



В остановленном автомобиле функцию предварительного кондиционирования воздуха при разблокировке автомобиля можно включать не более трех раз подряд.

▶ **Выключение:** нажмите  в строке меню климатической установки на центральном дисплее.

Следующие функции остаются включенными даже после запуска двигателя автомобиля:

- Подогрев сидений
- Вентиляция сидений

В зависимости от комплектации автомобиля при предварительном кондиционировании воздуха производится также настройка следующих функций, если они уже были включены в обычном режиме эксплуатации автомобиля:

- Ароматизация
- Ионизация

## Предварительное кондиционирование воздуха ко времени отъезда

### Функция предварительного кондиционирования воздуха ко времени отъезда

**⚠ ВНИМАНИЕ** Опасность для жизни вследствие воздействия жары или холода в автомобиле

Если люди (особенно дети) в течение длительного времени подвергаются воздействию жары или холода, существует опасность травмирования или даже опасность для жизни!

▶ Никогда не оставляйте людей (особенно детей) в автомобиле без присмотра.

**⚠ ОСТОРОЖНО** Опасность ожога из-за повторного включения подогрева сидений

Если Вы повторно включаете подогрев сидений, подушка и обивка спинки сиденья могут очень сильно нагреться.

В особенности при ограниченной чувствительности к температуре или ограниченной возможности реагирования на повышенную температуру это может нанести вред здоровью или даже вызвать аналогичные ожогам травмы.

▶ Не включайте повторно подогрев сидений.

Для защиты от перегрева подогрев сидений после многократного повторного включения может временно отключаться.

По следующей ссылке можно посмотреть анимационный ролик на эту тему:

Воздух в салоне остановленного автомобиля может нагреваться, вентилироваться или охлаждаться до установленной температуры.

Если автомобиль подключен к источнику электропитания, то приоритет имеет зарядка высоковольтной аккумуляторной батареи до достижения установленного минимального уровня заряда.

Продолжительность предварительного кондиционирования воздуха может уменьшаться при следующих условиях:

- Автомобиль не подключен к источнику электропитания.
- Высоковольтная аккумуляторная батарея заряжена не полностью.

Из-за активного процесса предварительного кондиционирования воздуха уровень заряда высоковольтной аккумуляторной батареи может снизиться даже при подключенном штекере зарядного кабеля.

В режимах охлаждения и вентиляции включается вентиляция сидений, если имеется.

В режиме обогрева включаются, если имеются, следующие функции:

- Подогрев сидений
- Подогрев рулевого колеса
- Обогрев наружных зеркал заднего вида
- Обогрев заднего стекла
- Обогрев лобового стекла
- Подогрев щеток стеклоочистителя

При изменении установленной температуры автоматически изменяется режим кондиционирования воздуха. Происходит переключение из режима обогрева в режим вентиляции или охлаждения, из режима охлаждения в режим вентиляции или обогрева или из режима вентиляции в режим обогрева или охлаждения.

В зависимости от комплектации автомобиля при предварительном кондиционировании воздуха производится также настройка следующих функций, если они уже были включены в обычном режиме эксплуатации автомобиля:

- Ароматизация
- Ионизация

### Предварительное кондиционирование воздуха ко времени отъезда в строке меню климатической установки

Мультимедийная система:

➔ Меню кондицион. ➔ Предвар.кондицион.

#### Установка времени отъезда

- ❗ Установленное время отъезда используется для функции предварительного кондиционирования воздуха, а также для прогнозирования уровня заряда и запаса хода к выбранному моменту времени. Дополнительная информация о настройках зарядки (→ стр. 298).
- ➔ Выберите **Обработать время отъезда** .
- ➔ Выберите время отъезда или установите новое время отъезда.
- ❗ Если активирована функция максимального увеличения запаса хода, то при остановке для зарядки автоматически определяется примерное время достижения желаемого уровня заряда. Оно используется и автоматически устанавливается в качестве примерного времени отъезда для системы предварительного кондиционирования воздуха. Ранее установленные значения времени отъезда при включении функции редактировать невозможно. Автоматически определенное время отъезда можно активиро-

вать или деактивировать с помощью меню климатической установки.

#### Установка дней повтора

- ➔ Выберите **Обработать время отъезда** .
- ➔ Установите необходимое время отъезда и выберите соответствующие дни недели, к которым должно относиться это время.
- ➔ Подтвердите нажатием **ОК**.

#### Выбор сидений

- ➔ Выберите опцию **Водитель, Передний пассажир, Сзади слева** или **Сзади справа**. Функция предварительного кондиционирования воздуха выполняется только для выбранных сидений.

Если установлено время отъезда, то светодиод в строке меню климатической установки на центральном дисплее горит желтым цветом. Одновременно светодиод в строке меню климатической установки показывает, когда будет активирована функция предварительного кондиционирования воздуха. Он горит синим во время охлаждения автомобиля и красным во время его обогрева.

### Включение или выключение функции предварительного кондиционирования воздуха ко времени отъезда

**⚠ ВНИМАНИЕ** Опасность для жизни вследствие воздействия жары или холода в автомобиле

Если люди (особенно дети) в течение длительного времени подвергаются воздействию жары или холода, существует опасность травмирования или даже опасность для жизни!

▶ Никогда не оставляйте людей (особенно детей) в автомобиле без присмотра.

**⚠ ОСТОРОЖНО** Опасность ожога из-за повторного включения подогрева сидений

Если Вы повторно включаете подогрев сидений, подушка и обивка спинки сиденья могут очень сильно нагреться.

В особенности при ограниченной чувствительности к температуре или ограниченной возможности реагирования на повышенную температуру это может нанести вред здоровью или даже вызвать аналогичные ожогам травмы.

▶ Не включайте повторно подогрев сидений.

Для защиты от перегрева подогрев сидений после многократного повторного включения может временно отключаться.

#### Условия

- Высоковольтная аккумуляторная батарея заряжена в достаточной степени.
- Функция включена с помощью мультимедийной системы.

▶ **Включение:** установите время отъезда (→ стр. 248). Функция предварительного кондиционирования воздуха ко времени отъезда включится максимум за 55 минут до выбранного времени отъезда. При задержке с отъездом функция будет работать еще пять минут.

▶ **Досрочное выключение предварительного кондиционирования воздуха ко времени отъезда:** нажмите  в строке меню климатической установки на центральном дисплее или отключите функцию предварительного выбора времени в меню климатической установки.

В зависимости от комплектации автомобиля следующие функции остаются включенными также после пуска двигателя:

- Подогрев сидений
- Вентиляция сидений

В зависимости от комплектации автомобиля при предварительном кондиционировании воздуха производится также настройка следующих функций, если они уже были включены в обычном режиме эксплуатации автомобиля:

- Ароматизация
- Ионизация

### Пользование функцией немедленного предварительного кондиционирования воздуха с помощью строки меню климатической установки

**⚠ ВНИМАНИЕ** Опасность для жизни вследствие воздействия жары или холода в автомобиле

Если люди (особенно дети) в течение длительного времени подвергаются воздействию жары или холода, существует опасность травмирования или даже опасность для жизни!

▶ Никогда не оставляйте людей (особенно детей) в автомобиле без присмотра.

**⚠ ОСТОРОЖНО** Опасность ожога из-за повторного включения подогрева сидений

Если Вы повторно включаете подогрев сидений, подушка и обивка спинки сиденья могут очень сильно нагреться.

В особенности при ограниченной чувствительности к температуре или ограниченной возможности реагирования на повышенную температуру это может нанести вред здоровью или даже вызвать аналогичные ожогам травмы.



▶ Не включайте повторно подогрев сидений.

Для защиты от перегрева подогрев сидений после многократного повторного включения может временно отключаться.

#### Условия

- Двигатель автомобиля выключен.

Кондиционирование воздуха в салоне автомобиля, например во время остановки в пути, может продолжаться до 50 минут.

- ▶ Нажмите кнопку  в строке меню климатической установки на центральном дисплее.
- ▶ Отрегулируйте температуру с помощью стрелок  или  в строке меню климатической установки на центральном дисплее.

Светодиод в строке меню климатической установки центрального дисплея отображает, когда активирована функция предварительного кондиционирования воздуха. Он горит синим во время охлаждения автомобиля и красным во время его обогрева.

### Вентиляционные дефлекторы

#### ■ Регулировка передних вентиляционных дефлекторов

**⚠ ВНИМАНИЕ** Опасность ожога или обморожения из-за слишком небольшого расстояния от вентиляционных дефлекторов

Из вентиляционных дефлекторов может выходить очень горячий или очень холодный воздух.

- ▶ Постоянно следите за тем, чтобы все находящиеся в автомобиле люди соблюдали достаточное расстояние до вентиляционных дефлекторов.
- ▶ При необходимости направьте воздушный поток в другую зону салона.

Для обеспечения подачи свежего воздуха в салон через вентиляционные дефлекторы соблюдайте следующие указания:

- Не загромождайте дефлекторы и защитные решетки в воздушных каналах в салоне.
- Не допускайте образования отложений в воздухозаборной решетке (→ стр. 602).

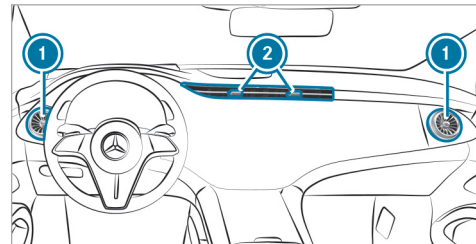

- ▶ **Открытие или закрытие боковых вентиляционных дефлекторов:** возьмите соответствующий боковой вентиляционный дефлектор  за внешнее кольцо и поверните его до упора влево или вправо.
- ▶ **Открытие или закрытие центральных дефлекторов:** возьмите за соответствующий

регулятор ② и переместите его до упора внутрь или наружу.

▶ **Регулировка направления воздушного потока боковых вентиляционных дефлекторов:** возьмите боковой вентиляционный дефлектор ① за середину и переместите его вверх, вниз, влево или вправо.

▶ **Регулировка направления воздушного потока центральных дефлекторов:** возьмите центральный дефлектор ② за регулятор и переместите его вверх, вниз, влево или вправо.

#### ■ Регулировка вентиляционных дефлекторов в задней части салона

**⚠ ВНИМАНИЕ** Опасность ожога или обморожения из-за слишком небольшого расстояния от вентиляционных дефлекторов

Из вентиляционных дефлекторов может выходить очень горячий или очень холодный воздух.

- ▶ Постоянно следите за тем, чтобы все находящиеся в автомобиле люди соблюдали достаточное расстояние до вентиляционных дефлекторов.
- ▶ При необходимости направьте воздушный поток в другую зону салона.

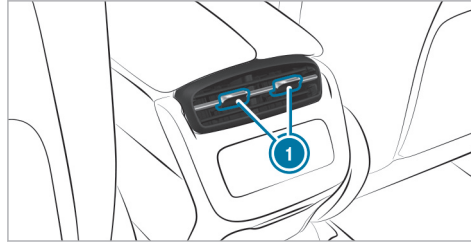

▶ **Открытие или закрытие вентиляционных дефлекторов в задней части салона:** возьмите соответствующий вентиляционный дефлектор в задней части салона ① за регулятор и переместите его до упора внутрь или наружу.

▶ **Регулировка направления воздушного потока вентиляционных дефлекторов в задней части салона:** возьмите за соответствующий регулятор ① и переместите его вверх, вниз, влево или вправо.

**Управление автомобилем****Указания относительно электрического режима**

**▲ ОСТОРОЖНО** Опасность химического ожога и отравления при поврежденной высоковольтной аккумуляторной батарее-

При повреждении корпуса высоковольтной аккумуляторной батареи существует опасность выделения жидкого электролита и газов.

- ▶ Не допускайте попадания электролита на кожу, в глаза или на одежду.
- ▶ Немедленно смойте брызги электролита водой и незамедлительно обратитесь к врачу.

**▲ ОПАСНОСТЬ** Опасность пожара и взрыва при превышении внутреннего давления в высоковольтной аккумуляторной батарее

При возгорании автомобиля может произойти выделение горючего газа, который загорится.

- ▶ При появлении необычного запаха, дыма или пятен подгара сразу же прекратите процесс зарядки.

- ▶ Незамедлительно покиньте опасную зону. Огородите опасную зону на достаточном расстоянии.
- ▶ Обратитесь в пожарную службу.

Учитывайте следующие указания относительно шума автомобиля во время движения и акустической системы оповещения транспортных средств:

- Автомобиль оснащен системой электропривода и создает значительно меньше шума при движении по сравнению с автомобилями с двигателями внутреннего сгорания.

Поэтому автомобиль оснащен генератором звука, выступающим в роли системы искусственного шума автомобиля (AVAS). Это защитное устройство предписано законодательно.

Наружный шум генератора звука при низкой скорости воспринимается в салоне автомобиля и нарушением функционирования не является.

- На скорости приблизительно до 30 км/ч генератор звука при движении автомобиля вперед и задним ходом воспроизводит шум в соответствии со скоростью движения.

За счет этого автомобиль становится более заметным для других участников дорожного дви-

жения, в частности для пешеходов и велосипедистов.

- На скорости более 20 км/ч система искусственного шума автомобиля постепенно отключается.
- При определенных обстоятельствах другие участники дорожного движения могут не услышать автомобиль, несмотря на наличие генератора звука. Учитывайте это при выборе стиля вождения.
- В остановленном автомобиле генератор звука выключен.

**Ручное отключение высоковольтной бортовой сети**

**▲ ОПАСНО** Опасность для жизни и опасность возникновения пожара по причине измененных и / или поврежденных деталей высоковольтной бортовой сети

Высоковольтная бортовая сеть находится под высоким электрическим напряжением. Если Вы вносите изменения в элементы высоковольтной бортовой сети или прикасаетесь к поврежденным элементам, то Вы можете получить удар электрическим током. Кроме этого, измененные

и / или поврежденные детали могут стать причиной пожара.

При аварии или при контакте днища с неровностями детали высоковольтной бортовой сети также могут получить скрытые повреждения.

- ▶ Никогда не вносите изменения в высоковольтную бортовую сеть.
- ▶ Не включайте и не эксплуатируйте автомобиль с измененными или поврежденными деталями высоковольтной бортовой сети.
- ▶ Не прикасайтесь к поврежденным компонентам высоковольтной бортовой сети.
- ▶ После аварии не касайтесь компонентов высоковольтной бортовой сети.
- ▶ После аварии поручите транспортировку автомобиля специализированной службе.
- ▶ Проверку и при необходимости замену компонентов высоковольтной бортовой сети поручите специализированной мастерской с квалифицированным персоналом.

### Условия

Высоковольтную бортовую сеть разрешается отключать вручную только в следующих ситуациях:

- Сигнальная лампа системы удержания пассажиров  горит на дисплее водителя, например, после аварии.
- Автомобиль сильно поврежден, например, после аварии, и компоненты системы удержания пассажиров не были активированы.

### Использование устройства для отключения высоковольтной сети

Высоковольтную бортовую сеть разрешается отключать вручную только в вышеуказанных ситуациях.

- ▶ Выключите зажигание.
- ▶ Переключите редуктор в положение **P**.
- ▶ Задействуйте электрический стояночный тормоз.
- ▶ Примите меры для предотвращения откатывания автомобиля.

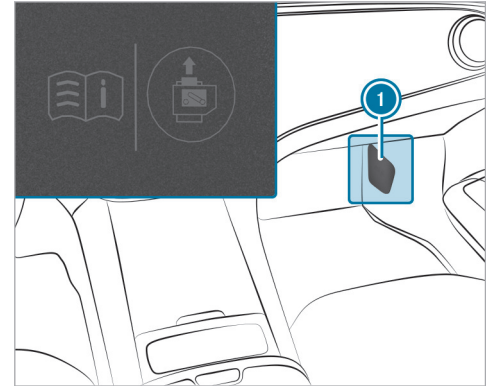

- ▶ Осторожно снимите откидную крышку **1** коробки предохранителей в пространстве для ног пассажира. Устройство для отключения высоковольтной сети **3** находится на задней стороне откидной крышки **1**.

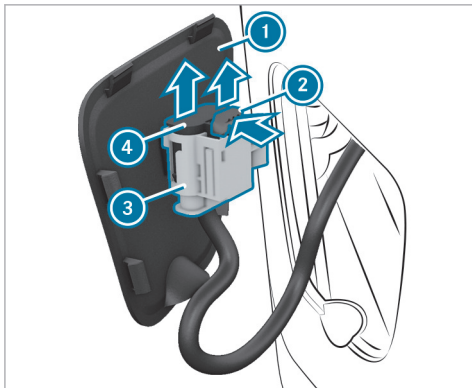

- ▶ Нажмите разблокировочный язычок ② на устройстве для отключения высоковольтной сети ③ в направлении стрелки и вытяните его.
- ▶ Потяните штекер ④ в направлении стрелки до фиксации.  
Высоковольтная бортовая сеть отключена.

Все работы на системе привода – также и после ручного отключения высоковольтной бортовой сети – разрешается производить только в специализиро-

ванной мастерской с квалифицированным персоналом.

### Включение электропитания или двигателя автомобиля

**⚠ ОСТОРОЖНО** Опасность аварии– и травмирования при оставлении детей в автомобиле без присмотра

Если Вы оставляете детей в автомобиле без присмотра, то они могут:

- открыть двери и тем самым создать опасную ситуацию для других людей или участников дорожного движения,
- выйти из автомобиля и попасть в поток транспорта,
- задействовать элементы комплектации автомобиля и, например, быть защемлены.

Кроме того, дети могут привести автомобиль в движение, например, следующим образом:

- отпустив стояночный тормоз,
- изменив положение коробки передач,
- запустив автомобиль.

- ▶ Никогда не оставляйте детей в автомобиле без присмотра.
- ▶ При выходе из автомобиля всегда берите с собой ключ и запирайте автомобиль.
- ▶ Храните ключ в недоступном для детей месте.

Это также относится к цифровому ключу автомобиля.

#### Условия

- Ключ находится в автомобиле и распознается.
- **Автомобили с цифровым ключом:** распознается цифровой ключ автомобиля с разрешением на движение.
- Педаль тормоза не нажата.



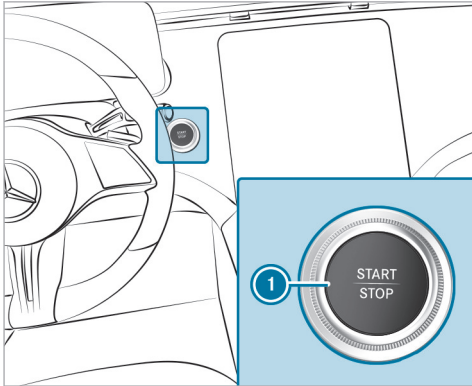

Автомобили с центральным дисплеем

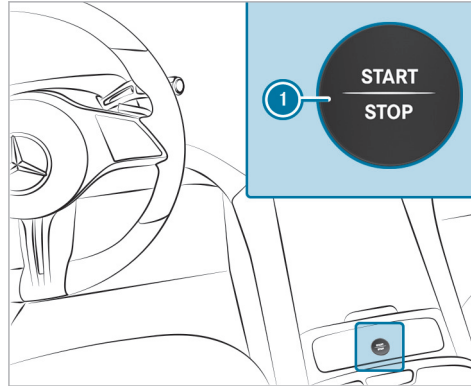

Автомобили с экраном MBUX Hyperscreen

- ▶ **Включение электропитания:** один раз нажмите клавишу ①. Можно, например, включить стеклоочиститель.

Если выполнены следующие условия, то электропитание снова выключается:

- Открывание двери водителя.
- Вы еще два раза нажимаете клавишу ①.

- ▶ **Включение двигателя автомобиля:** нажмите клавишу ① два раза. На дисплее водителя загораются сигнальные и контрольные лампы.

Если выполнено одно из следующих условий, то электропитание автомобиля снова выключается:

- Вы не запускаете двигатель автомобиля в течение 15 минут, и коробка передач находится в положении **P**, или приведен в действие электрический стояночный тормоз.
- Вы один раз нажимаете клавишу ①.

### Пуск двигателя

#### ▶ Запуск двигателя автомобиля с помощью кнопки пуска/выключения двигателя Start/Stop

- ⚠ **ОСТОРОЖНО** Опасность аварии- и травмирования при оставлении детей в автомобиле без присмотра

Если Вы оставляете детей в автомобиле без присмотра, то они могут:

- открыть двери и тем самым создать опасную ситуацию для других людей или участников дорожного движения,

- выйти из автомобиля и попасть в поток транспорта,
- задействовать элементы комплектации автомобиля и, например, быть защемлены.

Кроме того, дети могут привести автомобиль в движение, например, следующим образом:

- отпустив стояночный тормоз,
- изменив положение коробки передач,
- запустив автомобиль.

- ▶ Никогда не оставляйте детей в автомобиле без присмотра.
- ▶ При выходе из автомобиля всегда берите с собой ключ и запирайте автомобиль.
- ▶ Храните ключ в недоступном для детей месте.

Это также относится к цифровому ключу автомобиля.

#### Условия

- Ключ находится в автомобиле и распознается.
- **Автомобили с цифровым ключом:** распознается цифровой ключ автомобиля с разрешением на движение.

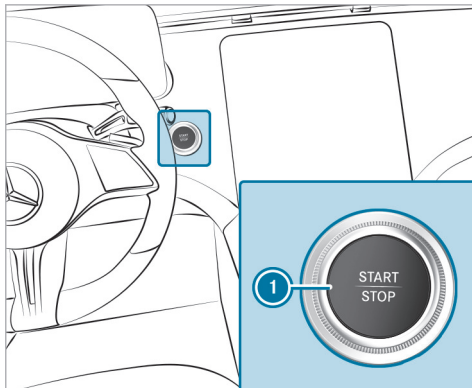

Автомобили с центральным дисплеем

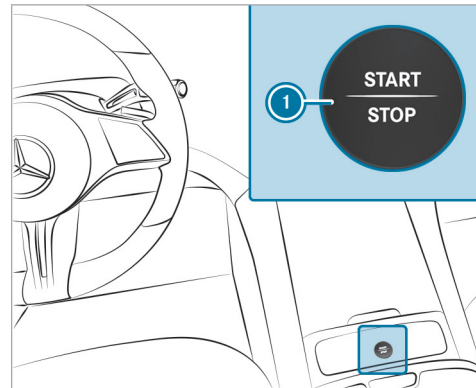

Автомобили с экраном MBUX Hyperscreen

- ▶ Переключите коробку передач в положение **P** или **N**.
- ▶ Нажмите на педаль тормоза и один раз нажмите на кнопку **1**.
  - Двигатель автомобиля запускается.
  - На дисплее водителя появляется индикация **READY**: автомобиль готов к движению.

▶ Если двигатель не запускается: отключите ненужных в данный момент потребителей электроэнергии и один раз нажмите кнопку ①.

▶ Если двигатель автомобиля по-прежнему не запускается, и на дисплее водителя появилось сообщение **Положите ключ в специально выделенный отсек** См. "Руководство": запустите двигатель автомобиля с помощью ключа в вещевом отделении (аварийный режим эксплуатации) (→ стр. 258).

① Во время движения двигатель автомобиля можно выключить. Для этого в течение примерно трех секунд удерживайте нажатой кнопку ① или в течение трех секунд три раза нажмите кнопку ①. При этом коробка передач автоматически переключается на холостой ход **N**. При повторном нажатии кнопки ① произойдет повторный запуск двигателя автомобиля, и Вы сможете снова переключить коробку передач в положение для движения **D**. При этом обязательно соблюдайте указания по технике безопасности в разделе «Указания по вождению» (→ стр. 259).

Учитывайте информацию к сообщениям, которые могут отображаться на дисплее водителя.

### ▶ **Запуск автомобиля с помощью цифрового ключа в вещевом отделении (аварийный режим)**

**⚠ ОСТОРОЖНО** Опасность аварии- и травмирования при оставлении детей в автомобиле без присмотра

Если Вы оставляете детей в автомобиле без присмотра, то они могут:

- открыть двери и тем самым создать опасную ситуацию для других людей или участников дорожного движения,
- выйти из автомобиля и попасть в поток транспорта,
- задействовать элементы комплектации автомобиля и, например, быть защемлены.

Кроме того, дети могут привести автомобиль в движение, например, следующим образом:

- отпустив стояночный тормоз,
- изменив положение коробки передач,
- запустив автомобиль.

▶ Никогда не оставляйте детей в автомобиле без присмотра.

▶ При выходе из автомобиля всегда берите с собой ключ и запирайте автомобиль.

▶ Храните ключ в недоступном для детей месте.

Это также относится к цифровому ключу автомобиля.

#### Условия

- Автомобиль оснащен подготовкой под установку функции «Цифровой ключ автомобиля».
- Выбранное мобильное устройство активировано как цифровой ключ автомобиля.

① Mercedes-Benz рекомендует возить с собой аварийный ключ на случай возникновения функциональных сбоев.

Если двигатель автомобиля не запускается и на дисплее водителя появилось сообщение **Идет поиск ключа в нише для хран. или цифр. ключа в лотке индуктивной зарядки...** См. "Руководство", то можно запустить двигатель в аварийном режиме эксплуатации.

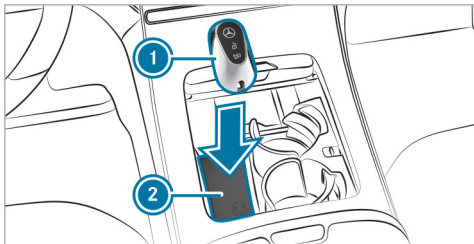

▶ Положите ключ ① в вещевое отделение ②.

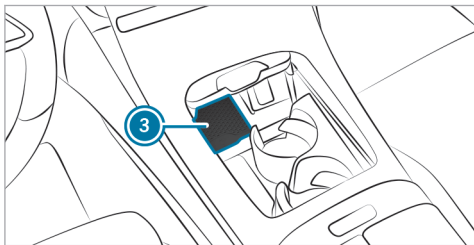

▶ Положите цифровой ключ автомобиля в отсек ③.

- ▶ Нажмите педаль тормоза и запустите двигатель автомобиля с помощью кнопки пуска/выключения двигателя.  
До запуска двигателя автомобиля может пройти несколько секунд.
- ▶ Если на дисплее водителя появится сообщение **Ключ не распознан**, то повторно нажмите кнопку пуска/выключения двигателя.

Если на дисплее водителя появится индикация **READY**, то автомобиль готов к движению.

### ■ Пуск двигателя автомобиля с помощью ключа в вещевом отсеке (аварийный режим эксплуатации)

**⚠ ОСТОРОЖНО** Опасность аварии- и травмирования при оставлении детей в автомобиле без присмотра

Если Вы оставляете детей в автомобиле без присмотра, то они могут:

- открыть двери и тем самым создать опасную ситуацию для других людей или участников дорожного движения,
- выйти из автомобиля и попасть в поток транспорта,

- задействовать элементы комплектации автомобиля и, например, быть защемлены.

Кроме того, дети могут привести автомобиль в движение, например, следующим образом:

- отпустив стояночный тормоз,
- изменив положение коробки передач,
- запустив автомобиль.

- ▶ Никогда не оставляйте детей в автомобиле без присмотра.
- ▶ При выходе из автомобиля всегда берите с собой ключ и запирайте автомобиль.
- ▶ Храните ключ в недоступном для детей месте.

Это также относится к цифровому ключу автомобиля.

Если двигатель автомобиля не запускается и на дисплее водителя появилось сообщение **Положите ключ в специально выделенный отсек** См. "Руководство", то можно запустить двигатель в аварийном режиме эксплуатации.

**Автомобили с цифровым ключом:** если двигатель не запускается и на дисплее водителя появилось сообщение **Идет поиск ключа в нише для хран. или цифр. ключа в лотке индуктивной зарядки...** См.

"Руководство", то его можно запустить в аварийном режиме эксплуатации.

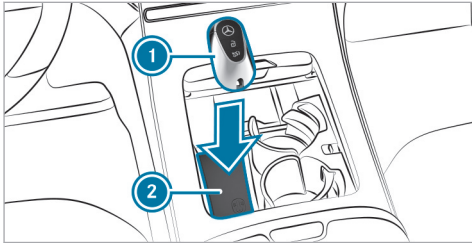

- ▶ Убедитесь в том, что вещевое отделение ② пустое.
  - ▶ Снимите ключ ① со связки ключей.
  - ▶ Положите ключ ① в вещевое отделение ② на символ .  
Через некоторое время двигатель автомобиля запустится.
- Если вынуть ключ ① из вещевого отделения ②, то автомобиль останется в состоянии готовности к движению. Однако для дальнейших запусков двигателя ключ ① на протяжении всей поездки должен лежать в вещевом отделении ② на символе .

- ▶ Проверьте ключ ① в специализированной мастерской с квалифицированным персоналом.

#### Если двигатель автомобиля не запускается:

- ▶ Оставьте ключ ① в вещевом отделении ②.
  - ▶ Нажмите педаль тормоза и запустите двигатель автомобиля с помощью кнопки пуска/выключения двигателя.
- ⓘ С помощью кнопки пуска/выключения двигателя вы также можете включить только электропитание или зажигание автомобиля.

Учитывайте информацию к сообщениям, которые могут отображаться на дисплее водителя.

#### Указания по обкатке

- Датчики некоторых вспомогательных систем и систем обеспечения безопасности движения калибруются автоматически во время прохождения определенного расстояния с момента поставки автомобиля или после проведения ремонтных работ. Полная эффективность систем может быть достигнута только после завершения данного процесса инициализации.
- Новые или замененные накладки тормозных колодок, тормозные диски и шины обеспечивают оптимальную эффективность торможения и

сцепления колес с дорогой только после прохождения нескольких сотен километров. Компенсируйте сниженную эффективность торможения за счет усиленного нажатия на педаль тормоза.

#### Указания по вождению

**▲ ОСТОРОЖНО** Опасность аварии из-за предметов в пространстве для ног водителя

Предметы в пространстве для ног водителя могут ограничивать ход педалей и блокировать нажатую педаль.

Это угрожает эксплуатационной безопасности автомобиля и безопасности движения.

- ▶ Все предметы в автомобиле должны быть размещены надежно, чтобы они не смогли попасть в пространство для ног водителя.
- ▶ Коврики должны быть всегда жестко зафиксированы согласно предписаниям, чтобы всегда обеспечивалось достаточное свободное пространство для хода педалей.
- ▶ Не используйте незакрепленные коврики и не кладите несколько ковриков друг на друга.

**⚠ ВНИМАНИЕ** Опасность аварии из-за неподходящей обуви

Неподходящей обувью является, например:

- Обувь на платформе
- Обувь на высоких каблуках
- Шлепанцы

Существует опасность аварии!

▶ Для безопасного пользования педалями всегда носите подходящую обувь.

**⚠ ВНИМАНИЕ** Опасность аварии при движении с выключенным двигателем автомобиля

Если Вы выключаете двигатель автомобиля во время движения, это ограничивает работу важных для обеспечения безопасности функций или делает их недоступными.

Это может, например, повлиять на работу усилителя рулевого управления и усилителя тормозного привода.

В этом случае, например для поворота рулевого колеса и торможения, Вам потребуется приложить значительно большее усилие.

▶ Не выключайте двигатель автомобиля во время движения.

**⚠ ВНИМАНИЕ** Опасность аварии из-за перегрева тормозной системы

Если во время движения Вы оставляете ногу на педали тормоза, чтобы дать ей отдохнуть, может произойти перегрев тормозной системы.

Из-за этого увеличивается тормозной путь, и даже возможен выход из строя тормозной системы.

▶ Никогда не используйте педаль тормоза в качестве упора для ног.

▶ Во время движения не нажимайте одновременно на педаль тормоза и педаль газа.

**! УКАЗАНИЕ** Повреждение автомобиля при несоблюдении максимально допустимой высоты проезда

Если высота автомобиля превышает максимально допустимую высоту проезда, это может привести к повреждению крыши и других частей автомобиля.

▶ Учитывайте указанную на дорожном знаке высоту проезда.

▶ Не въезжайте при превышении допустимой высоты проезда.

▶ Учитывайте факт изменения высоты автомобиля при установке оборудования на крыше.

**i** Учитывайте, что все данные о скорости, приведенные в данном руководстве по эксплуатации, являются приблизительными, и допускается определенное отклонение от этих значений.

### **Указания относительно движения с грузом на крыше, прицепом или при полностью загруженном автомобиле**

При движении с загруженным багажником на крыше или прицепом, а также при полностью загруженном или занятом пассажирами автомобиле изменяются ходовые характеристики и управляемость Вашего автомобиля.

Поэтому учитывайте следующие указания:

- Не превышайте допустимых значений нагрузки на крышу и массы буксируемого груза. Для этого учитывайте данные, указанные в разделе «Технические характеристики».

- Равномерно распределяйте груз на крыше и в багажном отделении и укладывайте тяжелые предметы вниз. При этом также соблюдайте указания по загрузке автомобиля (→ стр. 191).
- Двигайтесь внимательно, избегайте резких трогания с места, торможения и руления, а также быстрого прохождения поворотов.

#### **Указания относительно движения по дорогам, обработанным песчано-соляной смесью**

На дорогах, обработанных песчано-соляной смесью, эффективность торможения ограничена.

Поэтому учитывайте следующие указания:

- Из-за образования на тормозных дисках и тормозных колодках слоя соли возможно значительное увеличение тормозного пути или торможение только с одной стороны автомобиля.
- Соблюдайте достаточно большое безопасное расстояние до движущегося впереди автомобиля.

Удаляйте слой соли следующим образом:

- Периодически производите торможение с учетом дорожной ситуации.
- По окончании поездки и перед новой поездкой осторожно нажимайте на педаль тормоза.

#### **Указания относительно эффекта аквапланирования**

Эффект аквапланирования может возникать на дорожном полотне при определенном уровне воды.

В случае сильных осадков или в условиях, которые могут привести к возникновению эффекта аквапланирования, соблюдайте следующие указания:

- Снизьте скорость.
- Избегайте движения по колеям от колес автомобилей.
- Избегайте резких поворотов рулевого колеса.
- Тормозите осторожно.

**i** Кроме того, соблюдайте указания относительно регулярной проверки колес и шин (→ стр. 27).

#### **Указания по преодолению водных преград на дороге**

Проникновение воды в автомобиль может привести к повреждению системы привода, электрооборудования и коробки передач.

Если Вам необходимо преодолеть водную преграду, то учитывайте следующие указания:

- Уровень стоячей воды не должен быть выше нижней кромки кузова.

- Двигайтесь со скоростью, не превышающей скорости пешехода. В противном случае вода может проникнуть в автомобиль.
- Автомобили, движущиеся впереди или навстречу, могут создавать волны, высота которых может превышать максимально допустимый уровень воды.

После преодоления водной преграды эффективность торможения Вашего автомобиля снижена. Осторожно притормаживайте автомобиль с учетом дорожной ситуации до полного восстановления эффективности торможения.

#### **Функция подруливания колес заднего моста**

Функция подруливания колес заднего моста является электромеханическим дополнительным рулевым приводом на заднем мосту, который в зависимости от скорости автомобиля изменяет рулевое управление задних колес в соответствии с положением передних колес. Это обеспечивает большую мобильность и улучшает устойчивость автомобиля при движении.

Функция подруливания колес заднего моста обеспечивает следующее:

- уменьшение требуемого для поворота рулевого колеса усилия и радиуса поворота и, как след-

ствии, повышение маневренности при парковании

- более прямое рулевое управление и, как следствие, повышенная управляемость
- улучшенное прохождение поворотов автомобилем

Соблюдайте указания для цепей противоскольжения и для режима использования цепей противоскольжения (→ стр. 633).

### Функционирование индикации ECO

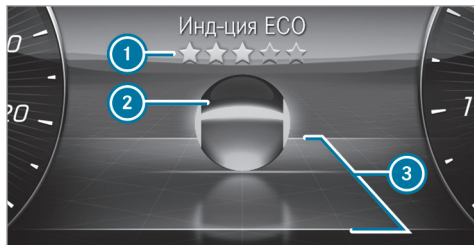

Индикация ECO в зависимости от ситуации показывает на дисплее водителя оценку Вашего стиля вождения. С ее помощью Вы сможете проверить

эффективность своего стиля вождения и при необходимости скорректировать его. В меню **Индикация ECO** отображается шарик **2**, который в соответствии со стилем вождения перемещается по стилизованной улице в направлении движения вперед или назад.

В верхней и нижней частях этой улицы линиями отмечен диапазон эффективного стиля вождения **3**. Шарик **2** светится зеленым, когда движется в пределах линий. За пределами линий шарик светится оранжевым.

Индикация ECO анализирует следующие критерии стиля вождения с оптимальным расходом топлива:

- своевременное движение накатом;
- равномерная скорость движения;
- умеренное ускорение.

Общая оценка Вашего стиля вождения «после запуска двигателя» указывается с помощью звездочек **1**. Оценка начинается с пяти пустых звездочек, которые при эффективном стиле вождения могут заполняться одна за другой. Если все пять звездочек заполнены, то на заднем плане появляется светящееся мерцание.

**i** Функцию **Инд-ция ECO** можно вызвать в меню **Классический** (→ стр. 412).

### Рекуперативная тормозная система

#### Функционирование рекуперативной тормозной системы

В зависимости от выбранной степени рекуперации, в режиме принудительного холостого хода и при торможении электродвигатели работают в качестве генератора, чтобы заряжать высоковольтную аккумуляторную батарею во время движения. Как только Вы убираете ногу с педали газа во время движения в положении АКП **D**, включается рекуперация в режиме принудительного холостого хода.

Чем больше мощность рекуперации, тем сильнее затормаживается автомобиль при движении накатом и тем больше электрической энергии поступает в высоковольтную аккумуляторную батарею.

Торможение в режиме принудительного холостого хода в зависимости от дорожной ситуации может оказаться недостаточным. При необходимости выполняйте дополнительное торможение при помощи рабочей тормозной системы. Подстраивайте скорость в соответствии с дорожной ситуацией и соблюдайте достаточную дистанцию.

Рекуперативная тормозная система имеет следующие свойства:

- Усиливает торможение с помощью усиления тормозного привода с электронным управлением



- Преобразует энергию движения автомобиля в электрическую энергию
- ❗ Если Вы производите резкое торможение, то дополнительно приводится в действие механическая тормозная система. Из-за этого не может вырабатываться максимальное значение рекуперируемой электрической энергии. Чем предусмотрительнее вы разгоняетесь и тормозите, тем более эффективно будет использоваться рекуперируемая электрическая энергия.

### Системные пределы

Эффективность торможения электродвигателем во время рекуперации в режиме принудительного холостого хода в следующих ситуациях уменьшена или вообще отсутствует:

- с увеличением уровня заряда высоковольтной аккумуляторной батареи
- если высоковольтная аккумуляторная батарея еще не прогрета до рабочей температуры

В этих случаях требуемое замедление регулируется системой регулирования торможения.

По следующей ссылке можно посмотреть анимационный ролик на эту тему:

### Установка рекуперативного торможения вручную

При помощи подрулевых переключателей Вы можете вручную установить мощность рекуперации в режиме принудительного холостого хода.

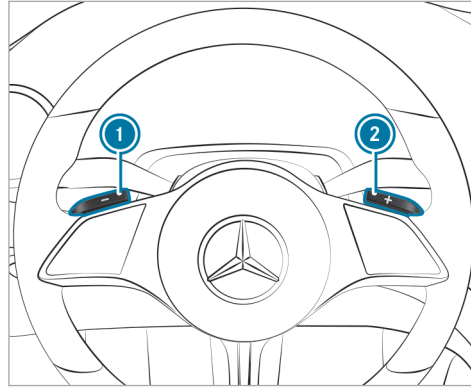

- ❗ После повторного пуска двигателя автоматически включается степень рекуперации **D**.

В распоряжении пользователя имеются следующие степени рекуперации:

- **D AUTO** Интеллектуальная, превентивная рекуперация со вспомогательной системой ECO (→ стр. 264)
- **D +** Отсутствие рекуперации: движение накатом, движение по инерции
- **D** Нормальная рекуперация (стандартная установка)
- **D -** Усиленная рекуперация: повышенное торможение в режиме принудительного холостого хода

▶ **Увеличение рекуперации:** кратковременно потяните за подрулевой переключатель ❶.

▶ **Уменьшение рекуперации:** кратковременно потяните за подрулевой переключатель ❷.

▶ **D AUTO для выбора этого режима:** нажмите и удерживайте подрулевой переключатель ❶ или ❷.

На дисплее водителя отображается фактически выбранная степень рекуперации рядом с индикацией положения КП.

### Вспомогательная система ECO

#### ■ Функционирование вспомогательной системы ECO

Вспомогательная система ECO является лишь вспомогательным средством. Она не освобождает Вас от обязанности следить за происходящим на дороге и от ответственности за соблюдение правил дорожного движения. Ответственность за соблюдение безопасной дистанции, скорости движения и своевременное торможение всегда несет водитель.

**▲ ВНИМАНИЕ** Опасность аварии при недостаточном торможении со стороны вспомогательной системы ECO

Вспомогательная система ECO тормозит Ваш автомобиль только тогда, когда Вы убираете ногу с педали газа. Если автомобиль распознан поздно, например после крутого поворота, или если Вы не сразу среагировали на индикацию вспомогательной системы ECO, торможение может быть недостаточным.

► Своевременно реагируйте на рекомендацию вспомогательной системы ECO и убирайте ногу с педали газа.

- Скорректируйте скорость в соответствии с дорожной ситуацией и соблюдайте достаточную дистанцию.
- Самостоятельно затормозите и/или объезьте препятствие.

Вспомогательная система ECO активирована только в режиме **D AUTO** (→ стр. 263).

Вспомогательная система ECO в зависимости от комплектации анализирует данные о предполагаемом отрезке маршрута автомобиля. Благодаря этому система помогает оптимально адаптировать стиль вождения с учетом предстоящего участка маршрута, затратить минимальное количество электроэнергии и выполнить максимальную рекуперацию. При распознавании системой предстоящего события или движущегося впереди автомобиля и приближении автомобиля к месту совершения события вспомогательная система ECO на основе расстояния, скорости движения и доступной информации об участках маршрута рассчитывает оптимальное распределение скоростей.

Если при этом Вы уберете ногу с педали газа, запустится интеллектуальная рекуперация в режиме принудительного холостого хода. При распознавании вспомогательной системой ECO движущегося или стоящего впереди автомобиля Ваш автомобиль смо-

жет затормозить до полной остановки. Это может произойти, например, при приближении к концу пробки или в том случае, если распознанный движущийся впереди автомобиль останавливается перед Вами.

Если торможения вспомогательной системы ECO недостаточно, то необходимо дополнительно затормозить с помощью рабочей тормозной системы. Это актуально в том случае, если Вы, например, снова начинаете движение, находясь в пробке, а расстояние до движущегося впереди автомобиля очень маленькое.

При низкой скорости движения, например, на крытой стоянке или на улице, закрытой для проезда транспорта и предназначенной для игр детей, в зависимости от комплектации регулирование при распознавании стоящих автомобилей не производится, и индикация тем самым не появляется.

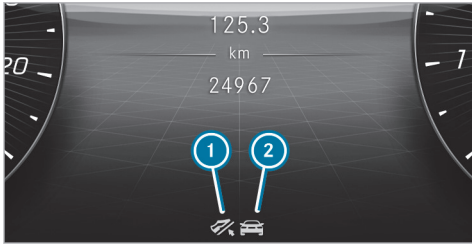

- ① Рекомендация «Уберите ногу с педали газа»
- ② Предстоящее событие на участке маршрута
- ⓘ Индикации вспомогательной системы ECO могут отображаться и на проекционном дисплее.

При распознавании предстоящего события на участке маршрута или движущегося впереди автомобиля, для которых требуется корректировка стиля вождения, отображаются соответствующий символ ② и символ  серого цвета.



Если Вы убираете ногу с педали газа, то символ  становится зеленым и в режиме принудительного холостого хода запускается рекуперация. Если замедления недостаточно, то дополнительно приведите в действие рабочую тормозную систему.



Если вспомогательная система ECO осуществляет регулировку с учетом предстоящего события на участке маршрута и Вы нажимаете на педаль газа, регулирование посредством вспомогательной системы ECO прекращается. Это правило не действует при движущемся впереди автомобиле.

Индикация вспомогательной системы ECO снова скрывается в следующих случаях:

- Вы длительное время не реагируете на рекомендацию вспомогательной системы ECO.
- Во время регулирования вспомогательной системой ECO с учетом предстоящего события на участке маршрута Вы нажимаете на педаль газа. Это правило не действует при движущемся впереди автомобиле.
- Вспомогательная система ECO не может дать другую рекомендацию для предстоящего участка маршрута.

Помимо движущегося впереди автомобиля  вспомогательная система ECO в зависимости от комплектации может распознавать следующие события на участке маршрута ②:

-  Круговое движение
-  Двойной поворот в разные стороны
-  Крутой поворот

-  Т-образный перекресток
-  Спуск
-  Ограничение скорости

Вспомогательная система ECO также может реагировать на другие перекрестки или транспортные развязки, если Вы своевременно включите указатель поворота.

- ⓘ На дорогах с правосторонним движением автомобили, движущиеся по полосе движения слева от Вас, распознаются как движущиеся впереди автомобиля.

Чтобы вспомогательная система ECO могла реагировать на предстоящие события на участке маршрута, в зависимости от комплектации должны быть включены функции регулирования скорости активной системы поддержания дистанции (→ стр. 333).

### Системные пределы

Если придерживаться рассчитанного маршрута при активном ведении по маршруту, то вспомогательная система ECO может работать еще точнее. Основная функция сохраняется даже без активного ведения по маршруту. Невозможно предусмотреть все указания и дорожные ситуации. Качество зависит от картографического материала.

❗ Вспомогательная система ECO доступна после трогания с места, как только будет завершена проверка датчиков.

В следующих ситуациях система может функционировать ограниченно или не действовать вообще:

- при плохой видимости, например: при недостаточном освещении дорожного полотна, резко меняющемся соотношении света и тени, в дождь, снегопад, туман или при образовании сильных брызг;
- при ослеплении, например: фарами встречных автомобилей, прямыми солнечными лучами или отраженным светом;
- при загрязнении лобового стекла в зоне обзора многофункциональной камеры;
- при запотевании, повреждении или закрытии многофункциональной камеры;
- при наличии плохо распознаваемых дорожных знаков, например, вследствие их загрязнения, загромождения, из-за снега или недостаточного освещения;
- при неверной или неактуальной информации на цифровой карте автомобильных дорог навигационной системы;
- при наличии неоднозначных дорожных знаков, например: дорожных знаков в зоне выполнения

ремонтных работ или на соседних полосах движения;

- при загрязнении или загромождении радарных датчиков;
- при движении по дорогам с крутым спуском или подъемом;
- при наличии движущихся впереди узких транспортных средств, например: велосипедов или мотоциклов.

По следующей ссылке можно посмотреть анимационный ролик на эту тему:

### Функционирование активной педали газа

Благодаря наличию дополнительной точки сопротивления активная педаль газа способствует поддержанию максимально эффективного стиля вождения в режиме движения .

### Максимальное увеличение запаса хода

#### ■ Функция максимального увеличения запаса хода

Функция максимального увеличения запаса хода обеспечивает максимальное увеличение запаса хода. Для этого функция частично или полностью

отключает системы комфорта, не связанные с вождением, и активирует функции вождения, повышающие эффективность.

Функция максимального увеличения запаса хода управляет ограничениями следующих функциональных групп:

- **Отопление, вентиляция и кондиционирование**

- Ограничение функций климатической системы и отключение обогрева лобового стекла, заднего стекла и наружных зеркал заднего вида



- **Интерьер**

- Отключение эстетической подсветки салона, дисплеев и некоторых функций зарядки

- **Комфорт сидений**

- Отключение подогрева рулевого колеса, подогрева и вентиляции сидений и выключение массажной функции

- **Функции вождения ECO**

- Переключение на режим движения , активация вспомогательной системы ECO и степени рекуперации  

При необходимости ограничения для отдельных функциональных групп можно снова деактивировать.

Это снизит максимальный дополнительный запас хода на значение, указанное для функциональной группы.

Если при активированной функции максимального увеличения запаса хода Вы включите какую-либо отключенную функцию, будут отменены все ограничения соответствующей функциональной группы, и, соответственно, уменьшится максимальный дополнительный запас хода. Например, если Вы снова включите подогрев сидений, будут отменены все ограничения функциональной группы «Комфорт сидений».

Это не распространяется на функциональную группу «Функции вождения ECO», поскольку здесь получение дополнительного запаса хода зависит главным образом от Вашего поведения при движении и личного стиля вождения. Активированные функции вождения ECO помогают Вам повысить энергоэффективность поездки. Указанный дополнительный запас хода для функций вождения ECO может быть достигнут только в том случае, если Вы будете следовать советам и рекомендациям по движению, отображаемым на дисплее, и двигаться без использования функции «кикдаун».

### Включение или выключение функции максимального увеличения запаса хода

Мультимедийная система:

→  ►► Установки ►► EQ ►► Запас хода

- ▶ Включите или выключите **Максимальн. запас хода**.  
Включаются или выключаются все соответствующие функциональные группы.

или



- ▶ включите или выключите отдельные подсистемы четырех функциональных групп **Кондиционирование, Интерьер, Комфорт сидений** или **Функции управл. ECO**.

### Активное звучание AMG Active Sound

#### Выбор вспомогательного звучания с помощью кнопки на рулевом колесе

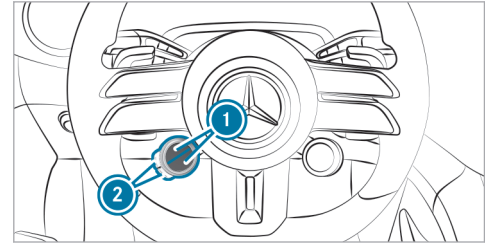
- ⓘ Можно выбрать комфортное (Balanced), спортивное (Sport) или очень спортивное (Powerful) вспомогательное звучание для салона и привода с помощью кнопки на рулевом колесе или в мультимедийной системе (→ стр. 273).



- ▶ Нажимайте верхнюю или нижнюю кнопку индикации состояния ① до тех пор, пока на ней не отобразится символ .
- ⓘ Если на кнопке индикации состояния символ не отображается, то он скрыт. Отображение функций и их последовательность можно настроить в мультимедийной системе (→ стр. 268).
- ▶ Нажмите соответствующую кнопку ②.
  - Цвет символа  обозначает выбранное в данный момент вспомогательное звучание:
    - **Синий:** Balanced – комфортное звучание
    - **Оранжевый:** Sport – спортивное звучание
    - **Красный:** Powerful – очень спортивное звучание

## Функционирование кнопок на рулевом колесе AMG

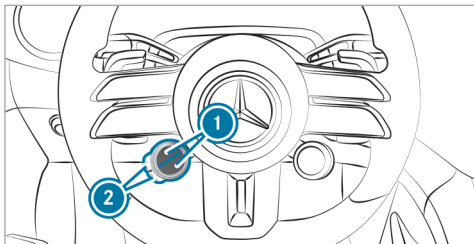





Под кнопками AMG подразумевается дополнительный элемент управления в виде двух кнопок на рулевом колесе.

Для этого элемента управления можно задать две функции автомобиля на выбор. С помощью повторного нажатия кнопок индикации состояния ① в верхней или нижней части можно переключаться между имеющимися функциями для соответствующей кнопки ②. Кнопки индикации состояния ① показывают выбранную функцию.

В зависимости от комплектации автомобиля, доступны следующие функции:

 Система ESP® (→ стр. 310)

-  Система AMG RIDE CONTROL + (→ стр. 366)
-  Виды камеры (→ стр. 372)
-  AMG DYNAMICS (→ стр. 270)
-  Активное звучание AMG Active Sound (→ стр. 267)

Дополнительно возможен выбор всех функций, созданных Вами в мультимедийной системе в качестве избранного. Информация по избранному







① Отдельные функции можно скрыть. Отображение функций и их последовательность можно настроить в мультимедийной системе (→ стр. 268).

Если для одной из кнопок индикации состояния ① задана функция, то этой функцией можно управлять с помощью соответствующей кнопки ②.

Назначение кнопок индикации состояния ① сохраняется даже после перезапуска двигателя автомобиля. Однако рабочее состояние соответствующей функции сбрасывается до базовой настройки.

## Настройка кнопок на рулевом колесе AMG

Мультимедийная система:

   **Установки**  Система  
 Элем.управлен.  Кнопки рулев.колеса AMG

① Меню **SETTINGS SELECT** также может вызываться кнопкой AMG на центральной консоли или продолжительным нажатием на соответствующую кнопку индикации состояния.

В меню **SETTINGS SELECT** можно настроить кнопки индикации состояния слева на рулевом колесе.

▶ На центральном дисплее выберите верхнюю или нижнюю кнопку индикации состояния и продолжительным нажатием на нее перейдите в режим редактирования.

▶ Нажмите  и выберите из списка необходимую функцию. Выбранная функция закреплена за соответствующей кнопкой индикации состояния и теперь может вызываться напрямую простым нажатием.

### Удаление назначения кнопок

▶ Выберите верхнюю или нижнюю кнопку индикации состояния и продолжительным нажатием на нее перейдите в режим редактирования.

- ▶ Нажмите  для удаления выбранного назначения кнопки индикации состояния.



## DYNAMIC SELECT

### Функционирование DYNAMIC SELECT

DYNAMIC SELECT позволяет быстро выбрать режим движения в соответствии с текущей дорожной ситуацией или желаемыми характеристиками автомобиля (→ стр. 271).

В зависимости от выбранного режима движения изменяются характеристики следующих систем автомобиля:

- Привод
- **Автомобили с системой AIRMATIC:** ходовая часть (→ стр. 364)
  - Подвеска и амортизаторы
  - Уровень кузова автомобиля (в зависимости от скорости)
- Рулевое управление
- Система ESP®
- Точка сопротивления на активной педали газа

-  В режиме движения  активируется дополнительная точка сопротивления на активной педали газа.
- 1-я точка сопротивления: приблизительно на 60 % хода педали (только в режиме )
  - 2-я точка сопротивления: переход в режим «кикдаун» (доступна всегда)

### Доступные режимы движения

#### (Individual)

- Характеристики следующих систем автомобиля можно регулировать индивидуально:
  - Привод
  - Ходовая часть
  - Рулевое управление
  - Система ESP®

#### (Sport)

- Спортивные и динамические характеристики движения
- предназначен только для хороших дорожных условий, сухого дорожного полотна и хорошей видимости дороги



#### (Comfort)

- комфортный режим движения

- рекомендуется для любого состояния дорожного покрытия
- оптимальный баланс между эффективностью и мощностью для любых дорожных ситуаций

#### (Eco)





- настройка функций автомобиля для оптимизации расхода топлива
- рекомендуется для любого состояния дорожного покрытия
- Дополнительная 1-я точка сопротивления на активной педали газа указывает на эффективный стиль вождения с оптимальным расходом топлива

Настройки системы ESP® в режимах движения  и  ориентированы на обеспечение курсовой устойчивости. В связи с этим рекомендуется выбирать один из этих режимов движения, особенно при транспортировке груза на крыше, в режиме эксплуатации с прицепом, а также при перевозке максимального числа пассажиров.

## Функционирование DYNAMIC SELECT (автомобили Mercedes-AMG)

DYNAMIC SELECT позволяет быстро выбрать режим движения в соответствии с текущей дорожной ситуацией или желаемыми характеристиками автомобиля.

На выбор предлагаются следующие режимы движения:

-  **Скользко**
  - Уровень мощности 1
  - Ограничение доступной мощности для достижения оптимизированных характеристик движения и трогания с места в зимнее время года и на скользких дорогах
  - Функция «кикдаун» недоступна
-  **Comfort**
  - Уровень мощности 2
  - Умеренный уровень доступной мощности для комфортного движения и достижения максимального запаса хода
-  **Individual**
  - Индивидуальные настройки привода, ходовой части, рулевого управления, системы ESP® и звучания в салоне
-  **Sport**

- Уровень мощности 3
- Практически неограниченная мощность для спортивного вождения



-  **Sport+**



- Уровень мощности 4
- Максимальный уровень доступной мощности для особо спортивного вождения



В зависимости от выбранного режима движения изменяются характеристики следующих систем автомобиля:

- Привод и доступная мощность
  - Уровень доступной мощности привода выбирается автоматически в зависимости от режима движения.
  - Четыре уровня мощности ориентированы на постоянное обеспечение мощности в течение максимально долгого времени в соответствующем режиме движения.
- Система AMG Dynamics
  - Три динамические функции Basic, Advanced и Pro автоматически выбираются в зависимости от режима движения.
  - Рулевое управление, полный привод и функции стабилизации адаптируются в соответствии с выбранным режимом движения.

- Ходовая часть
- Рулевое управление
- Активное звучание AMG Active Sound

Настройки системы ESP® в режимах движения  и  ориентированы на обеспечение курсовой устойчивости. В связи с этим рекомендуется выбирать один из этих режимов движения, особенно при транспортировке груза на крыше, в режиме эксплуатации с прицепом, а также при перевозке максимального числа пассажиров.

При нажатии педали газа с преодолением точки сопротивления («кикдаун») во всех режимах движения, кроме , всегда доступна полная мощность. В режиме движения  функция «кикдаун» недоступна.

-  Характеристики автомобиля можно настраивать с помощью мультимедийной системы (→ стр. 273).
-  Динамические функции AMG Dynamics можно настраивать также с помощью кнопок на рулевом колесе AMG.



### Выбор режима движения

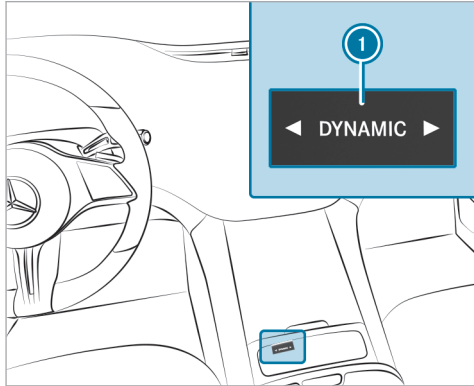

- ▶ Нажмите кнопку DYNAMIC SELECT ① слева или справа. Выбранный режим движения отображается на дисплее водителя.

### Выбор режима движения (автомобили Mercedes-AMG)

Выбор с помощью правой кнопки на рулевом колесе

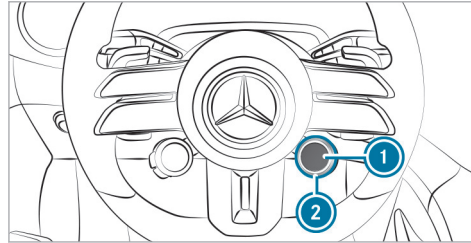

- ▶ Поверните поворотный переключатель ②. Выбранный режим движения появляется на кнопке индикации состояния ① и на дисплее водителя.
- ⓘ Отдельные режимы движения могут быть скрыты. Отображение режимов движения и их последовательность можно настроить в мультимедийной системе (→ стр. 273).
- ▶ **Выбор режима движения**  **напрямую:** нажмите на кнопку индикации состояния ①.

### Выбор с помощью центрального дисплея (мультимедийная система)

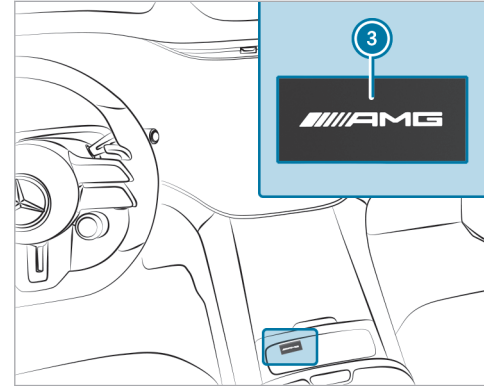

- ▶ Нажмите на кнопку ③ и выберите на центральном дисплее режим движения (→ стр. 273).

## Конфигурирование DYNAMIC SELECT в MMS

Мультимедийная система:

 Установки >> Автомобиль  
>> DYNAMIC SELECT

### Настройка режима движения «I»

▶ Выберите  Individual.

▶ Выберите и настройте категорию.

ⓘ Спортивный режим системы ESP может настраиваться в сочетании со спортивным режимом ходовой части.

### Включение/выключение индикации восстановления

▶ Включите или выключите **Запрос при старте**.

ⓘ Эту функцию необходимо включать отдельно для каждого профиля пользователя. Только если данная функция включена, для соответствующего профиля пользователя сохраняются режим движения и настройка функции ECO Start-Stop, использовавшиеся в последней поездке.

**Функция включена:** при следующем запуске двигателя появится запрос о необходимости восстановления последнего активного режима движения. Если функция ECO Start-Stop была выключена, то допол-

нительно появляется запрос о том, следует ли оставить функцию выключенной.

ⓘ Запрос появляется только в том случае, если последние активные настройки отличаются от стандартных настроек.

**Функция выключена:** при следующем запуске двигателя автоматически устанавливается режим движения . Функция ECO Start-Stop автоматически включается.

## Конфигурирование DYNAMIC SELECT в MMS (подключаемый гибрид или электромобили)

Мультимедийная система:

 Установки >> Автомобиль  
>> DYNAMIC SELECT

### Настройка режима движения «I»

▶ Выберите  Individual.

▶ Выберите и настройте категорию.

### Установите режим движения «C» (электромобили)

▶ Выберите **Comfort**.

▶ Выберите **На основе маршрута** или **Стандартный режим**.

Если ведение к цели активно и включена опция **На основе маршрута**, то использование электроэнергии рационально распределяется по всему участку пути в городе и за его пределами.

При включении опции **Стандартный режим** автомобиль движется в своем стандартном режиме движения ( **Comfort**). Распределения электроэнергии по всему участку пути не производится. Высоковольтная аккумуляторная батарея разряжается.

### Включение/выключение индикации восстановления

▶ Включите или выключите **Запрос при старте**.

ⓘ Эту функцию необходимо включать отдельно для каждого профиля пользователя. Только если данная функция включена, для соответствующего профиля пользователя сохраняется режим движения, использовавшийся в последней поездке.

**Функция включена:** при следующем запуске двигателя появится запрос о необходимости восстановления последнего активного режима движения.

- ❗ Запрос появляется только в том случае, если последние активные настройки отличаются от стандартных настроек.

**Функция выключена (электромобили):** при следующем запуске двигателя автоматически устанавливается режим движения **C**.

### Индикация данных автомобиля

Мультимедийная система:

→ 🏠 ➤ Информация

- ▶ Выберите **Автомобиль**.  
Отображаются данные автомобиля.

### Вызов индикации расхода топлива

Мультимедийная система:

→ 🏠 ➤ EQ

- ▶ Выберите **Расход**.  
Отобразятся текущие и средние значения расхода топлива.

### Настройка системы AMG DYNAMIC SELECT в мультимедийной системе MBUX

Мультимедийная система:

→ 🏠 ➤ Установки ➤ Автомобиль  
➤ DYNAMIC SELECT

### Обзор меню AMG DYNAMIC SELECT



(примерное отображение) Вид и расположение контентов зависит от комплектации.

- ❶ Настройки режима движения AMG
- ❷ Режимы движения
- ❸ Система ESP® (→ стр. 310)
- ❗ Меню AMG DYNAMIC SELECT можно вызвать, в зависимости от комплектации, с помощью клавиши AMG на центральной консоли.

▶ Выберите соответствующий режим движения.

Настройки режимов движения можно выбрать индивидуально.

▶ Выберите необходимую вкладку слева и выполните соответствующую настройку.

Варианты настройки режимов движения (в зависимости от комплектации):

- Система AMG DYNAMICS:  
режимы Basic / Advanced / Pro
- Ходовая часть:  
режимы Comfort / Sport / Sport+
- Звук:  
режимы Balanced / Sport / Powerful
- привод (может устанавливаться только в режиме движения 

### Коробка передач

#### Селектор АКП DIRECT SELECT

#### Функционирование селектора АКП DIRECT SELECT

**⚠ ОСТОРОЖНО** Опасность аварии– и травмирования при оставлении детей в автомобиле без присмотра

Если Вы оставляете детей в автомобиле без присмотра, то они могут:

- открыть двери и тем самым создать опасную ситуацию для других людей или участников дорожного движения,
- выйти из автомобиля и попасть в поток транспорта,
- задействовать элементы комплектации автомобиля и, например, быть защемлены.

Кроме того, дети могут привести автомобиль в движение, например, следующим образом:

- отпустив стояночный тормоз,
- изменив положение коробки передач,
- запустив автомобиль.

▶ Никогда не оставляйте детей в автомобиле без присмотра.

▶ При выходе из автомобиля всегда берите с собой ключ и запирайте автомобиль.

▶ Храните ключ в недоступном для детей месте.

С помощью селектора АКП DIRECT SELECT можно изменять положение АКП. Выбранное в данный момент положение АКП отображается на дисплее водителя.

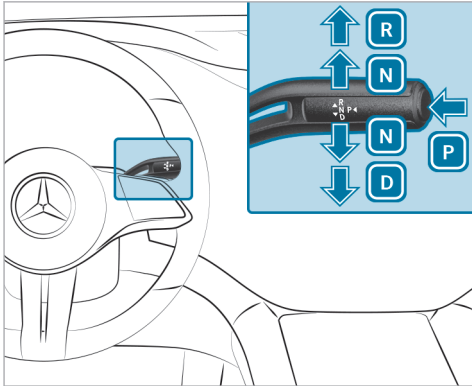

- P** Парковочное положение
- R** Передача заднего хода
- N** Холостой ход
- D** Положение для движения

### Включение передачи заднего хода «R»

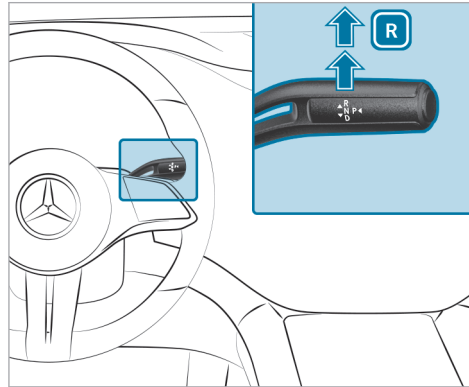

- ▶ Нажмите на педаль тормоза и переведите селектор АКП DIRECT SELECT вверх с преодолением первой точки сопротивления.

### Включение холостого хода «N»

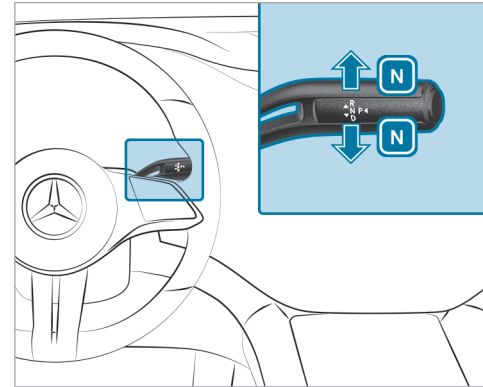

- ▶ Нажмите на педаль тормоза, переведите селектор АКП DIRECT SELECT вверх или вниз до первой точки сопротивления и удерживайте его до тех пор, пока на дисплее водителя не отобразится положение коробки передач **N**.

Теперь, отпустив педаль тормоза, можно двигать автомобиль, например толкать или буксировать.

**Если коробка передач должна оставаться в положении холостого хода «N» также и при выключенном двигателе автомобиля:**

- ▶ Запустите двигатель автомобиля.
  - ▶ Нажмите на педаль тормоза и включите холостой ход **N**.
  - ▶ Отпустите педаль тормоза.
  - ▶ Выключите зажигание.
- i** Если после этого вы покинете автомобиль, оставив в нем ключ, то коробка передач и далее останется в положении холостого хода **N**.

**Включение парковочного положения «P»**

**⚠ ОСТОРОЖНО** Опасность аварии- и травмирования при оставлении детей в автомобиле без присмотра

Если Вы оставляете детей в автомобиле без присмотра, то они могут:

- открыть двери и тем самым создать опасную ситуацию для других людей или участников дорожного движения,
- выйти из автомобиля и попасть в поток транспорта,

- задействовать элементы комплектации автомобиля и, например, быть защемлены.

Кроме того, дети могут привести автомобиль в движение, например, следующим образом:

- отпустив стояночный тормоз,
  - изменив положение коробки передач,
  - запустив автомобиль.
- ▶ Никогда не оставляйте детей в автомобиле без присмотра.
- ▶ При выходе из автомобиля всегда берите с собой ключ и запирайте автомобиль.
- ▶ Храните ключ в недоступном для детей месте.

**!** **УКАЗАНИЕ** Повреждение при включении парковочного положения **P** в движущемся накатом автомобиле

Если Вы переключите коробку передач в парковочное положение **P**, когда автомобиль движется накатом, то возможно повреждение коробки передач.

- ▶ Если автомобиль движется накатом, не открывайте двери.

- ▶ Включайте парковочное положение **P** только в неподвижном автомобиле.

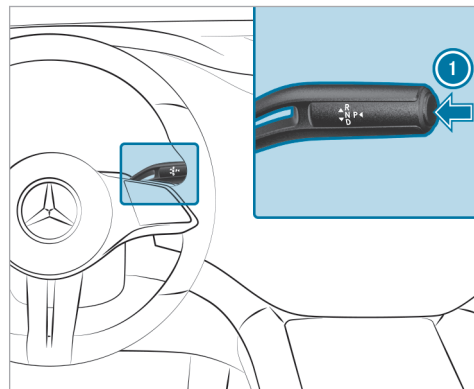

- ▶ Учитывайте указания по остановке автомобиля (→ стр. 299).
- ▶ Нажимайте на педаль тормоза, пока автомобиль не остановится.

- ▶ В неподвижном состоянии автомобиля нажмите на кнопку **ⓘ**.  
Если отображается индикация положения АКП **P**, то парковочное положение включено. Если индикация положения АКП **P** не отображается, то приведите в действие стояночный тормоз и зафиксируйте автомобиль во избежание отката.
- ⓘ В зависимости от ситуации переключение в положение **P** может занять некоторое время. Поэтому постоянно следите за индикацией положения АКП.

Переключение в парковочное положение **P** производится автоматически при выполнении одного из следующих условий:

- Вы выключаете двигатель неподвижного автомобиля при положении АКП **D** или **R**.
- Вы открываете дверь водителя в неподвижном автомобиле при положении АКП **D** или **R**.
- Вы выключаете двигатель автомобиля, движущегося накатом, при положении АКП **D** или **R** и полностью останавливаете его.
- В движущемся накатом автомобиле Вы переключаете селектор АКП в положение **N**, останавливаете автомобиль и открываете дверь водителя в неподвижном состоянии автомобиля.

- В автомобиле требуется автоматически включить парковочное положение **P**.
- ⓘ Для маневрирования с открытой дверью водителя откройте ее в неподвижном состоянии автомобиля и повторно включите положение АКП **D** или **R**.

### Включение положения для движения «D»

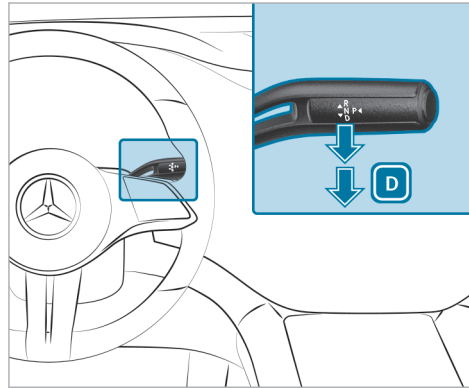

- ▶ Нажмите на педаль тормоза и переведите селектор АКП DIRECT SELECT вниз с преодолением первой точки сопротивления.

### Функционирование системы 4MATIC

Благодаря гибкому распределению мощности на все колеса в системе 4MATIC приводное усилие всегда идеально распределяется на оба моста. В зависимости от ситуации возможна передача приводного усилия только на передний или задний мост или его плавное распределение на оба моста.

Благодаря этому рекуперация может использоваться еще эффективнее, а запас хода автомобиля увеличивается (→ стр. 262).

Если ведущее колесо прокручивается из-за недостаточного сцепления, то система 4MATIC совместно с системами ESP® и 4ETS увеличивает тяговое усилие Вашего автомобиля.

Система 4MATIC не может уменьшить опасность аварии при несоответствующем стиле вождения и не может отменить действие законов физики. Она не может учитывать состояние дорог и погодные условия, а также дорожную ситуацию. Система 4MATIC является лишь вспомогательным средством. Ответственность, в особенности за соблюдение безопасной дистанции до движущегося впереди автомобиля

и скорости движения, за своевременное торможение и соблюдение полосы движения несете лично Вы.

- ⓘ Только в том случае, если в зимнее время года Вы используете зимние шины (шины M+S), при необходимости с цепями противоскольжения, Вы добьетесь максимальной эффективности системы гибкого распределения мощности на все колеса.

### Зарядка высоковольтной аккумуляторной батареи

#### Указания по зарядке высоковольтной аккумуляторной батареи

- ⚠ **УКАЗАНИЕ** Повреждение высоковольтной аккумуляторной батареи по причине длительного простоя

Литий-ионные аккумуляторные батареи подвержены естественной саморазрядке.

При простое в несколько месяцев может произойти глубокий разряд. Он может повредить высоковольтную аккумуляторную батарею.

- ▶ Для предотвращения возможных повреждений примите во внимание описанные

далее рекомендации по обращению с высоковольтной аккумуляторной батареей.

- ⚠ **ВНИМАНИЕ** Ускоренное старение высоковольтной аккумуляторной батареи при несоблюдении следующих рекомендаций

Из-за фундаментальных свойств высоковольтной аккумуляторной батареи в течение срока службы уменьшается ее емкость. По этой причине сокращается максимально достижимый запас хода и может уменьшиться максимальная отдача электрической мощности автомобиля.

Следующие факторы могут привести к ускоренному старению высоковольтной аккумуляторной батареи:

- частая полная зарядка (уровень зарядки 100%) высоковольтной аккумуляторной батареи, в особенности если после этого автомобиль сразу не начинает движение
- частая ускоренная зарядка постоянным током (режим 4)
- высокая температура окружающей среды при длительном простое

- ▶ Для предотвращения ускоренного старения примите во внимание описанные

далее рекомендации по обращению с высоковольтной аккумуляторной батареей.

Рекомендации по обращению с высоковольтной аккумуляторной батареей:

- Каждые полгода при температуре наружного воздуха выше 10 °C ставьте автомобиль на стоянку на ночь с уровнем заряда менее 20 %.
- Ускоренную зарядку высоковольтной аккумуляторной батареи постоянным током (Mode 4) следует выполнять только в случае необходимости.
- Заряжайте высоковольтную аккумуляторную батарею в среднем до уровня заряда 80 %. Начиная с уровня заряда 80 % значительно увеличивается время зарядки.
- Перед длительным простоем уровень заряда высоковольтной аккумуляторной батареи должен находиться в пределах от 30 % до 50 %. Не подключайте высоковольтную аккумуляторную батарею на длительное время к источнику электропитания.
- По возможности не оставляйте автомобиль на длительный простой при высокой температуре окружающей среды.



- Каждые шесть недель проверяйте уровень заряда высоковольтной аккумуляторной батареи (→ стр. 297).
- При уровне заряда высоковольтной аккумуляторной батареи менее 20 % подзарядите ее.
- Не отсоединяйте 12-вольтовую АКБ даже при длительном простое. В противном случае уровень заряда высоковольтной аккумуляторной батареи не сможет контролироваться автомобилем.

Уменьшению расхода энергии могут способствовать следующие мероприятия:

- предусмотрительный стиль вождения (→ стр. 262);
- меньшее использование устройств, потребляющих электроэнергию;
- регулярное техническое обслуживание автомобиля.

В течение срока службы время зарядки высоковольтной аккумуляторной батареи может изменяться.

- ⓘ В зависимости от исполнения для определенной страны Ваш автомобиль оснащен одной из следующих розеток.

Зарядка высоковольтной аккумуляторной батареи может осуществляться как переменным (Mode 2/3), так и постоянным (Mode 4) током.

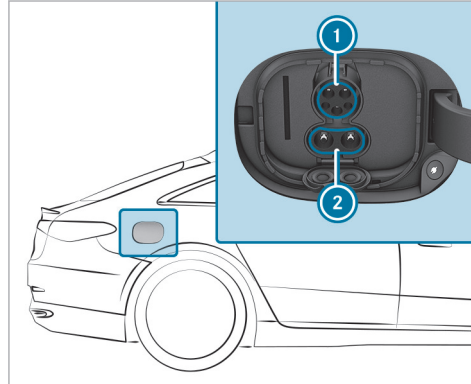

Розетка автомобиля, тип Combo 1

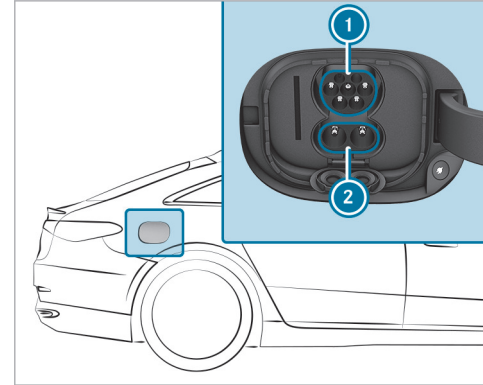

Розетка автомобиля, тип Combo 2

- ① Разъем для зарядки переменным током, тип 1 или тип 2
- ② Дополнительный разъем для зарядки постоянным током

- i** При использовании зарядного кабеля CCS (Combined Charging System) для зарядки постоянным током в розетке автомобиля типа Combo для зарядки используются оба разъема розетки автомобиля **1** и **2**.  
В зависимости от комплектации нижний разъем для зарядки постоянным током защищен крышкой розетки или откидной крышкой.

Возможности зарядки высоковольтной аккумуляторной батареи (Mode 2, 3 или 4):

- Зарядка во время движения путем рекуперации
- Стационарная зарядка переменным током:
  - от розетки бытовой электросети (Mode 2);
  - посредством устройства Wallbox или на зарядной станции (Mode 3).
- Стационарная зарядка постоянным током:
  - при помощи зарядной станции ускоренной зарядки (Mode 4)

В зависимости от комплектации для определенных стран и от зарядного кабеля Вашего автомобиля также возможна зарядка однофазным переменным током.

При зарядке всегда учитывайте различные требования электросети Вашего места пребывания. Используйте только зарядные кабели, которые соответ-

ствуют этим требованиям электросети. При возникновении вопросов относительно требований электросети обратитесь к квалифицированному специалисту или к местному оператору электросети.

Из-за высокой зарядной мощности и повышенного КПД зарядки рекомендуется производить зарядку высоковольтной аккумуляторной батареи при помощи устройства Wallbox или на зарядной станции.

### Системные пределы

Мощность высоковольтной аккумуляторной батареи может быть ограничена следующими факторами:

- низкая или высокая температура окружающей среды;
- включение потребителей электроэнергии в автомобиле, например, системы кондиционирования воздуха;
- длительный простой автомобиля без зарядки.

Время зарядки или зарядная мощность высоковольтной аккумуляторной батареи может увеличиться в связи со следующими факторами:

- низкая или высокая температура окружающей среды;
- низкий или высокий уровень заряда высоковольтной аккумуляторной батареи;

- максимально доступный ток зарядки в зарядном устройстве;
- Установки для процесса зарядки в мультимедийной системе (→ стр. 298)

По следующей ссылке можно посмотреть анимационный ролик на эту тему:

### Размещение зарядного кабеля

Всегда размещайте автомобильный зарядный кабель во входящем в объем поставки чехле и закрепляйте чехол с помощью соответствующего крепежного ремня в багажнике или в грузовом отделении. В противном случае чехол с зарядным кабелем будет недостаточно надежно закреплен.



Чехол с зарядным кабелем в багажнике или в грузовом отделении (пример)

При поставке автомобиля чехол с зарядным кабелем (1) с удерживающим ремнем (2) находится в багажнике или в грузовом отделении. Для фиксации чехла с зарядным кабелем удерживающий ремень должен быть закреплен в крепежной проушине (3). Для крепления удерживающего ремня не используйте крючки для сумок.

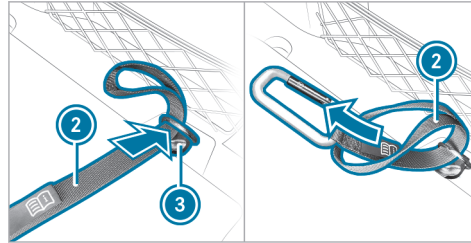

- ▶ Конец петли удерживающего ремня (2) проведите через крепежную проушину (3) в багажнике или в грузовом отделении.
- ▶ Проведите конец с карабином через петлю удерживающего ремня (2).



- ▶ Затяните удерживающий ремень (2) так, чтобы узел, который обхватывает крепежную проушину (3), сидел плотно и надежно.
- ▶ Закрепите карабин удерживающего ремня (2) на крюк в одной из крепежных проушин чехла с зарядным кабелем (1).

### Указания к зарядке высоковольтной аккумуляторной батареи от сетевой розетки (режим 2)

**⚠ ОПАСНО** Опасность для жизни вследствие неквалифицированно установленных элементов

Использование неквалифицированно установленных деталей для подключения зарядного кабеля к сетевой розетке может привести, например, к пожару или удару электрическим током.

- ▶ Подключайте зарядный кабель только к сетевой розетке, которая:
  - установлено надлежащим образом и
  - проверено и принято специалистом по электротехнике.
- ▶ Из соображений безопасности используйте только зарядные кабели, которые прилагаются к автомобилю при поставке или используйте оригинальные зарядные кабели Mercedes-Benz.
- ▶ Приобретайте их в авторизованной СТОА Mercedes-Benz и проконсультируйтесь в авторизованной СТОА Mercedes-Benz.

Компания Mercedes-Benz тщательно проверяет эти оригинальные зарядные кабели на пригодность для зарядки высоковольтной аккумуляторной батареи Вашего автомобиля.

- ▶ Не используйте поврежденный зарядный кабель.
- ▶ Не пользуйтесь:
  - удлинительными кабелями,
  - кабельными барабанами,
  - многоместными розетками.
- ▶ Для подключения зарядного кабеля к сетевой розетке не используйте адаптеров. Исключением является адаптер, проверенный и допущенный изготовителем для зарядки высоковольтной аккумуляторной батареи электромобиля.
- ▶ Обязательно соблюдайте указания по технике безопасности в "Руководстве по эксплуатации".

Разрешается использовать только следующие зарядные кабели:

- Зарядный кабель, входящий в комплектацию автомобиля
- Допущенный для автомобиля зарядный кабель

F295 0041 22

В зависимости от системы электропитания процесс зарядки может различаться. Продолжительность зарядки высоковольтной аккумуляторной батареи от сетевой розетки значительно больше, чем продолжительность зарядки от устройства ускоренной зарядки Wallbox или от зарядной станции.

Поэтому учитывайте указания на месте зарядки.

Не оставляйте элемент управления зарядного кабеля висеть на сетевой розетке.

Элемент управления не разрешается поднимать за следующие компоненты:

- за штекер зарядного кабеля,
- за сетевой штекер.

Защищайте элемент управления зарядного кабеля во время зарядки от чрезмерного нагревания, например, при попадании прямых солнечных лучей. В противном случае может произойти прерывание процесса зарядки.

### Указания к зарядке высоковольтной аккумуляторной батареи на устройстве Wallbox и на зарядной станции (Mode 3)

**⚠ ОПАСНО** Опасность для жизни вследствие неквалифицированно установленных элементов

Использование неквалифицированно установленных деталей для подключения зарядного кабеля к устройству ускоренной зарядки может привести, например, к пожару или удару электрическим током.

- ▶ Подключайте зарядный кабель только к устройству ускоренной зарядки Wallbox, которое:
  - установлено надлежащим образом и
  - проверено и принято специалистом по электротехнике.
- ▶ Из соображений безопасности используйте только зарядные кабели, проверенные и допущенные изготовителем для зарядки высоковольтной аккумуляторной батареи электромобиля.
- ▶ Не используйте поврежденные зарядные кабели.

- ▶ Не удлиняйте зарядный кабель.
- ▶ Не используйте адаптеры.
- ▶ Обязательно соблюдайте указания по технике безопасности в руководстве по эксплуатации устройства ускоренной зарядки Wallbox.

Для зарядки от устройства Wallbox без предварительно смонтированного кабеля используйте опциональный зарядный кабель для зарядки от устройства Wallbox или от зарядной станции (Mode 3). Зарядный кабель размещен в сумке в багажнике или багажном отделении.

Используйте только зарядные кабели, проверенные и допущенные изготовителем для зарядки высоковольтной аккумуляторной батареи электромобиля.

**⚠ ОПАСНО** Опасность для жизни из-за повреждения деталей

Использование поврежденной детали для подключения автомобиля к зарядной станции может привести, например, к пожару или удару электрическим током.

- ▶ Выполните визуальный осмотр зарядной станции на наличие заметных дефек-

- тов, например серьезных повреждений на корпусе или гнезде зарядного кабеля.
- ▶ Не используйте поврежденные зарядные кабели.
- ▶ Не удлиняйте зарядный кабель.
- ▶ Не используйте адаптеры.
- ▶ Обязательно учитывайте правила техники безопасности на зарядной станции.

Большинство зарядных станций перед осуществлением зарядки необходимо активировать, например, с помощью карты радиочастотной идентификации RFID или с помощью функции «Подключай и заряджай». Учитывайте при этом указания оператора зарядной станции на месте зарядки и указания к функции Mercedes me Charge (→ стр. 495).

Отображаемое на дисплее количество отдаваемой зарядной станцией электроэнергии для процесса зарядки может быть выше, чем количество электроэнергии, фактически принимаемой высоковольтной аккумуляторной батареей. Данный эффект возникает по причине различных значений потери электрического тока при зарядке и обозначается коэффициентом полезного действия. Потери электрического тока возникают, например, по причине тепловыделения во время зарядки или по причине включенных дополнительных электропотребителей.

Дополнительную информацию о коэффициенте полезного действия можно получить в специализированной мастерской с квалифицированным персоналом.

### Указания по зарядке высоковольтной аккумуляторной батареи на зарядной станции ускоренной зарядки (Mode 4)

**⚠ ОПАСНО** Опасность для жизни из-за повреждения деталей

Использование поврежденной детали для подключения автомобиля к зарядной станции может привести, например, к пожару или удару электрическим током.

- ▶ Выполните визуальный осмотр зарядной станции на наличие заметных дефектов, например серьезных повреждений на корпусе или гнезде зарядного кабеля.
- ▶ Не используйте поврежденные зарядные кабели.
- ▶ Не удлиняйте зарядный кабель.
- ▶ Не используйте адаптеры.
- ▶ Обязательно учитывайте правила техники безопасности на зарядной станции.

**⚠ ОПАСНО** Опасность для жизни при выполнении работ по техобслуживанию во время процесса зарядки

Во время процесса зарядки высоковольтная бортовая сеть находится под высоким электрическим напряжением.

- ▶ Не выполняйте работы по техобслуживанию во время процесса зарядки.

Большинство зарядных станций перед осуществлением зарядки необходимо активировать, например, с помощью карты радиочастотной идентификации RFID или с помощью функции «Подключай и заряжай». Учитывайте при этом указания оператора зарядной станции на месте зарядки и указания к функции Mercedes me Charge (→ стр. 495).

В соответствии с законодательными предписаниями в отдельных странах общая длина зарядного кабеля к автомобилю не должна превышать 30 м. Благодаря этому предотвращается возникновение помех радиоприема у радиоприборов в автомобиле или в ближайшем окружении зарядной станции. Обратите внимание на то, что также детали зарядного кабеля могут быть проложены под землей. При возникновении сомнений перед зарядкой высоковольтной батареи спросите у оператора зарядной станции о наличии укладки деталей зарядного кабеля под землей.

Отображаемое на дисплее количество отдаваемой зарядной станцией электроэнергии для процесса зарядки может быть выше, чем количество электроэнергии, фактически принимаемой высоковольтной аккумуляторной батареей. Данный эффект возникает по причине различных значений потери электрического тока при зарядке и обозначается коэффициентом полезного действия. Потери электрического тока возникают, например, по причине тепловыделения во время зарядки или по причине включенных дополнительных электропотребителей. Дополнительную информацию о коэффициенте полезного действия можно получить в специализированной мастерской с квалифицированным персоналом.

### Максимально допустимый зарядный ток для зарядки от сетевой розетки

**!** **УКАЗАНИЕ** Перегрузка сетевой розетки из-за слишком высокого зарядного тока

Завышение зарядного тока может привести к срабатыванию предохранителя или к перегреву внешней электросети.

- ▶ Убедитесь в том, что внешняя электросеть приспособлена для установленного зарядного тока.
- ▶ Из соображений безопасности используйте только зарядные кабели, которые прилегают к автомобилю при поставке или используйте оригинальные зарядные кабели Mercedes-Benz. Компания Mercedes-Benz тщательно проверяет эти оригинальные зарядные кабели на пригодность для зарядки высоковольтной аккумуляторной батареи Вашего автомобиля.
- ▶ Приобретайте их в авторизованной СТОА Mercedes-Benz и проконсультируйтесь в авторизованной СТОА Mercedes-Benz.
- ▶ Проверьте максимальный зарядный ток с помощью индицируемой зарядной мощности на дисплее водителя.

Для входящего в комплект поставки зарядного кабеля установлено специфичное для страны максимальное значение тока зарядки. При зарядке в другой стране максимальное значение может превышать допустимое в этой стране значение.

- ▶ Перед началом процесса зарядки от розетки бытовой электросети поручите квалифицирован-

ному специалисту по электрике проверить максимально допустимый ток зарядки для соответствующей розетки или системы электроснабжения соответствующего здания.

- ▶ При зарядке в другой стране соблюдайте специфичные для страны правила.

В случае возникновения вопросов в связи с током зарядки или при нарушении работы обращайтесь в специализированную мастерскую с квалифицированным персоналом.

### Обзор панели управления зарядного кабеля

Панель управления зарядного кабеля индицирует актуальное состояние процесса зарядки.

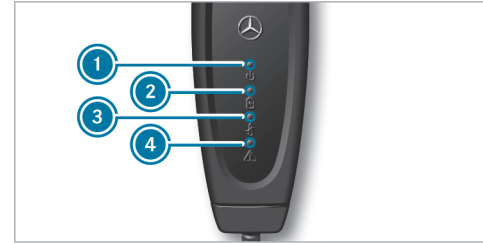

- ① Индикация напряжения сети
- ② Индикация процесс зарядки
- ③ Индикация системы контроля температуры
- ④ Индикация устройства защиты

#### Индикация напряжения сети ①

Индикация	Значение
Горит белым светом	Напряжениe сети подсоединено.

**Индикация процесса зарядки ②**

Индикация	Значение
Мигает зеленым светом	Высоковольтная аккумуляторная батарея заряжается

**Индикация системы контроля температуры ③**

Индикация	Значение
Горит красным светом	Одновременно мигает зеленый светодиод: завышенная температура – зарядная мощность сокращается Зеленый светодиод не мигает: завышенная температура – процесс зарядки завершен
Мигает красным светом	Завышенная температура на сетевом штекере – Процесс зарядки завершен

**Индикация устройства защиты ④**

Индикация	Значение
Мигает красным светом	Неисправность зарядного кабеля – процесс зарядки не может выполняться, выполните повторное включение панели управления зарядного кабеля
Горит красным светом	Белый светодиод выключен: неисправность в подключении к электросети – процесс зарядки не может выполняться, замените сетевую розетку Белый светодиод включен: неисправность в системе автомобиля – процесс зарядки не может выполняться, выполните повторное включение панели управления зарядного кабеля

Если включены все четыре индикации, то панель управления зарядного кабеля выполняет самодиагностирование.

Если система контроля температуры ③ сигнализирует о неисправности, то настоятельно рекомендуется защитить зарядный кабель от прямых солнечных лучей.

**Повторное включение панели управления зарядного кабеля:** если защитное устройство ④ сигнализирует о неисправности зарядного кабеля или о неисправности в системе автомобиля, то сначала выполните повторное включение панели управления зарядного кабеля. Для этого отсоедините зарядный кабель от автомобиля и от сетевой розетки и подождите приблизительно 5 секунд. Если после повторного подключения зарядного кабеля неисправность не устранилась, то процесс зарядки от сетевой розетки не может выполняться. В соответствии с индикацией следует заменить зарядный кабель или проверить автомобильный штекер в специализированной мастерской с квалифицированным персоналом.

**Функции контрольной лампы в розетке автомобиля**

Крышка розетки центрально блокируется и разблокируется вместе с автомобилем.



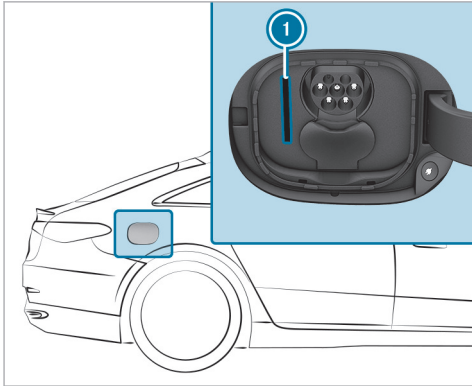

Розетка автомобиля, тип Combo 2 (пример)

Цвет и сигнализация индикации состояния <sup>1</sup> имеют следующие значения.

Состояние блокировки

- Горит белым цветом: розетка автомобиля разблокирована; подключите или отсоедините зарядный кабель

- Мигает белым цветом: разъединение или возникла неполадка при блокировании или разблокировании

Уровень заряда

- Горит синим цветом (в течение ок. 90 с): процесс зарядки завершен
- Мигает синим цветом: процесс зарядки; активированный энергопоток
- Горит оранжевым цветом (в течение ок. 90 с): перерыв в зарядке
- Мигает оранжевым цветом: соединение устанавливается
- Мигает красным цветом (приблизительно в течение 90 секунд): неполадка в системе автомобиля; процесс зарядки не может выполняться

<sup>i</sup> **Автомобили с активной светодиодной подсветкой салона:** если активирована функция визуализации зарядки, то уровень заряда дополнительно сопровождается светодиодной подсветкой салона (→ стр. 226).

### Запуск процесса зарядки переменным током (Mode 2/3)

**⚠ ОПАСНО** Опасность для жизни при зарядке от поврежденной розетки

Зарядка производится под высоким напряжением.

При повреждении зарядного кабеля, розетки автомобиля или сетевой розетки Вы можете получить удар электрическим током.

- ▶ Используйте только неповрежденный зарядный кабель.
- ▶ Не допускайте механического повреждения, например зажимания, отрезания или наезда.
- ▶ Немедленно поручите замену розетки автомобиля специализированной мастерской с квалифицированным персоналом.
- ▶ Ни в коем случае не вставляйте зарядный кабель в поврежденную розетку автомобиля.

**!** **УКАЗАНИЕ** Повреждения из-за перегрева зарядного кабеля и разъема зарядки

Во время зарядки зарядный кабель и разъем зарядки могут нагреться в пределах допустимых предельных значений.

На допустимые предельные значения влияют следующие факторы:

- Устройство электропитания электросети и зарядный кабель исправны.
  - Соблюдаются указания по обращению с зарядным кабелем и элементом управления на зарядном кабеле.
- ▶ При слишком сильном нагреве зарядного кабеля или разъема зарядки проверьте устройство электропитания электросети.

**!** **УКАЗАНИЕ** Повреждение или загрязнение розетки автомобиля при открытой защитной крышке розетки

- ▶ Крышка розетки и защитная крышка розетки всегда должны быть закрыты, если зарядный кабель не подключен. Они защищают розетку автомобиля от загрязнения и от повреждений.

- ▶ Прежде чем закрыть защитную крышку розетки, убедитесь в том, что крышка розетки правильно закрыта. В противном случае может возникнуть повреждение и в результате этого защитная крышка розетки больше не будет открываться.

**!** **УКАЗАНИЕ** Повреждение розетки автомобиля или штекера зарядного кабеля при ненадлежащем обращении

Не вставляйте штекер зарядного кабеля с чрезмерным усилием (максимальное усилие 300 Н) до упора в розетку автомобиля. В противном случае Вы можете повредить розетку автомобиля, штекер зарядного кабеля или их контакты.

- ▶ При повышенном сопротивлении выньте штекер зарядного кабеля из розетки и снова вставьте.

#### Условия

- Редуктор находится в положении **P**.
- Замки автомобиля разблокированы или замки автомобиля заблокированы и расстояние от ключа до автомобиля составляет не более 1 м.
- Двигатель автомобиля не запущен. Индикация **READY** на дисплее водителя выключена.

- Зарядный кабель не находится в натянутом состоянии.

**i** В зависимости от исполнения для определенной страны автомобиль оснащен одной из следующих розеток.

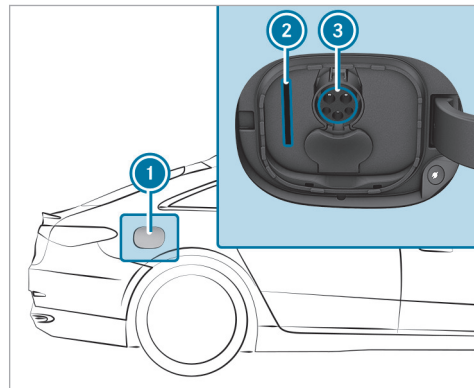

Розетка автомобиля типа Combo 1

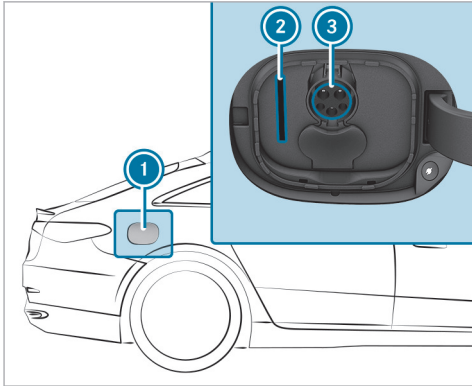

Розетка автомобиля типа Combo 2

▶ Откройте защитную крышку розетки ❶ через EQ-модуль мультимедийной системы (→ стр. 442).

или

▶ Нажмите по центру на заднюю часть защитной крышки розетки ❶.  
Открывается защитная крышка розетки ❶, а индикация состояния ❷ горит белым светом.

**Автомобили с электроприводом защитной крышки розетки:** если в процессе открывания защитная крышка розетки останавливается из-за препятствия, то защитная крышка розетки автоматически снова закрывается.

- ❗ При включенном автомобиле (горит индикация **READY** на дисплее водителя) защитная крышка розетки ❶ не сможет открываться.
- ❗ Для штекера зарядного кабеля используется только верхний разъем ❸.

▶ Для зарядки от сетевой розетки вставьте сетевой штекер до упора в сетевую розетку внешнего источника тока.

▶ Вставьте штекер зарядного кабеля до упора в разъем ❸ розетки автомобиля. Если устройство Wallbox/зарядная станция не оснащены соединительным кабелем, то вставьте штекер зарядного кабеля автомобиля до упора в розетку устройства Wallbox/зарядной станции. Следите за тем, чтобы вставленный зарядный кабель не был натянут.

Индикация состояния ❷ сначала мигает оранжевым цветом, а затем синим, как только начинается зарядка высоковольтной аккумуляторной батареи.

- ❗ Если активирована функция визуализации зарядки с помощью светодиодной подсветки F295 0041 22

салона, то светодиодная подсветка салона примерно на 30 секунд загорается аналогично индикации состояния ❷ (→ стр. 226). Если включена функция «Звуковые ландшафты», то в различных ситуациях, например, при подсоединении штекера зарядного кабеля или при начале процесса зарядки включается выбранное звуковое сопровождение (→ стр. 595).

**Автомобили с электроприводом защитной крышки розетки:** Если после открытия защитной крышки розетки зарядный кабель не подключается к автомобилю, защитная крышка розетки автоматически закрывается примерно через 60 секунд.

Если зарядный кабель подключен к автомобилю, то пуск и приведение автомобиля в движение невозможны.

С началом зарядки на дисплее водителя отображается индикация состояния зарядки с прогнозом зарядки. Прогнозом зарядки является момент времени, по достижении которого высоковольтная аккумуляторная батарея будет полностью заряжена.

- ❗ В процессе зарядки в зависимости от температуры может произойти слышимое включение вентилятора и системы охлаждения аккумуляторной батареи.

- i** Если автомобиль в течение длительного времени простаивает, подключен к электросети, то высоковольтная аккумуляторная батарея автоматически дополнительно заряжается при необходимости или при включении потребителей электроэнергии (например, системы предварительного кондиционирования воздуха).

### Завершение процесса зарядки переменным током (Mode 2/3)

**⚠ ОПАСНО** Опасность для жизни при зарядке от поврежденной розетки

Зарядка производится под высоким напряжением.

При повреждении зарядного кабеля, розетки автомобиля или сетевой розетки Вы можете получить удар электрическим током.

- ▶ Используйте только неповрежденный зарядный кабель.
- ▶ Не допускайте механического повреждения, например зажимания, отрезания или наезда.

- ▶ Немедленно поручите замену розетки автомобиля специализированной мастерской с квалифицированным персоналом.
- ▶ Ни в коем случае не вставляйте зарядный кабель в поврежденную розетку автомобиля.

**⚠ УКАЗАНИЕ** Повреждения из-за перегрева зарядного кабеля и разъема зарядки

Во время зарядки зарядный кабель и разъем зарядки могут нагреться в пределах допустимых предельных значений.

На допустимые предельные значения влияют следующие факторы:

- Устройство электропитания электросети и зарядный кабель исправны.
  - Соблюдаются указания по обращению с зарядным кабелем и элементом управления на зарядном кабеле.
- ▶ При слишком сильном нагреве зарядного кабеля или разъема зарядки проверьте устройство электропитания электросети.

**⚠ УКАЗАНИЕ** Повреждение или загрязнение розетки автомобиля при открытой защитной крышке розетки

- ▶ Крышка розетки и защитная крышка розетки всегда должны быть закрыты, если зарядный кабель не подключен. Они защищают розетку автомобиля от загрязнения и от повреждений.
- ▶ Прежде чем закрыть защитную крышку розетки, убедитесь в том, что крышка розетки правильно закрыта. В противном случае может возникнуть повреждение и в результате этого защитная крышка розетки больше не будет открываться.

#### Условия

- Замки автомобиля разблокированы или замки автомобиля заблокированы и расстояние от ключа до автомобиля составляет не более 1 м.
- i** В зависимости от исполнения для определенной страны автомобиль оснащен одной из следующих розеток.

## Розетка автомобиля, тип Combo 1

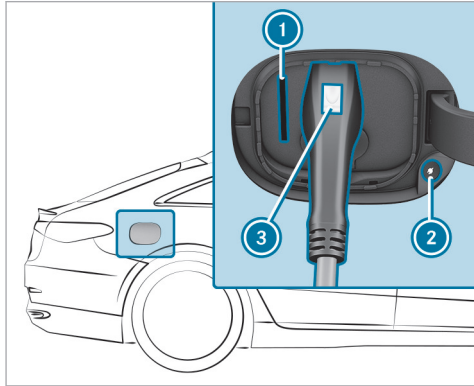

- ▶ Нажмите на кнопку прерывания зарядки ②. Процесс зарядки завершается. Индикация состояния ① горит белым светом. Розетка автомобиля разблокирована.
- ① Только если кнопка прерывания зарядки ② не действует, Вы можете альтернативно разблокировать автомобиль с помощью ключа автомобиля для завершения процесса зарядки. Для

этого нажмите клавишу  на ключе автомобиля один раз. Если после этого индикация состояния ① загорается белым цветом, розетка автомобиля разблокируется примерно на 30 секунд.

- ▶ Держа нажатой кнопку ③ на штекере зарядного кабеля, выньте штекер зарядного кабеля из розетки автомобиля.
- ① Если Вы не можете отсоединить штекер зарядного кабеля, то повторите процесс разблокировки. Если штекер зарядного кабеля по-прежнему заблокирован, то обратитесь в специализированную мастерскую с квалифицированным персоналом.
- ▶ Закройте защитную крышку розетки. Для этого у автомобилей с электроприводом защитной крышки розетки следуйте приведенным в конце главы указаниям.
- ▶ При необходимости выньте штекер зарядного кабеля из розетки бытовой электросети или из розетки устройства Wallbox/зарядной станции и надежно разместите автомобильный зарядный кабель в автомобиле (→ стр. 280).

## Розетка автомобиля, тип Combo 2

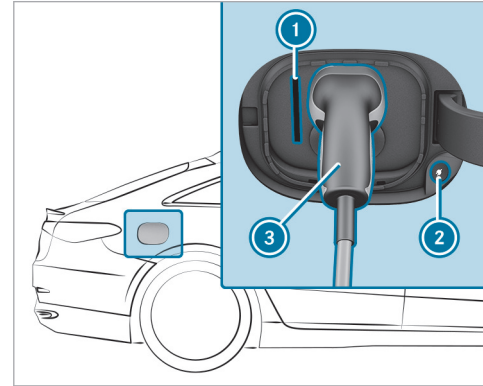

- ▶ Нажмите на кнопку прерывания зарядки ②. Процесс зарядки завершается. Индикация состояния ① горит белым светом. Розетка автомобиля разблокирована.

Только если кнопка прерывания зарядки **2** не действует, Вы можете альтернативно разблокировать автомобиль с помощью ключа автомобиля для завершения процесса зарядки. Для этого нажмите клавишу  на ключе автомобиля один раз. Если после этого индикация состояния **1** загорается белым цветом, розетка автомобиля разблокируется примерно на 30 секунд.

Отсоедините штекер зарядного кабеля **3** от розетки автомобиля.

Если Вы не можете отсоединить штекер зарядного кабеля, то повторите процесс разблокировки. Если штекер зарядного кабеля по-прежнему заблокирован, то обратитесь в специализированную мастерскую с квалифицированным персоналом.

После отсоединения штекера зарядного кабеля индикация состояния **1** горит в течение некоторого времени, а затем выключается.

Закройте защитную крышку розетки. Для этого у автомобилей с электроприводом защитной крышки розетки выполняйте следующие указания для закрывания защитной крышки розетки.

При необходимости выньте штекер зарядного кабеля из розетки бытовой электросети или из

розетки устройства Wallbox/зарядной станции и надежно разместите автомобильный зарядный кабель в автомобиле (→ стр. 280).

Защитная крышка розетки с электроприводом в следующих случаях закрывается автоматически:

- с задержкой времени после отсоединения штекера зарядного кабеля
- после легкого нажатия на защитную крышку розетки в направлении закрывания
- после переключения АКП в положение **N**, **D** или **R**

#### Функция автоматического реверса защитной крышки розетки с электроприводом

Если в процессе закрывания защитная крышка розетки с электроприводом останавливается из-за препятствия, то защитная крышка розетки с электроприводом автоматически снова открывается.

При закрывании защитной крышки розетки с электроприводом следите за тем, чтобы никакие части тела или предметы не находились в зоне закрывания.

### Запуск процесса зарядки постоянным током (Mode 4)

**⚠ ОПАСНО** Опасность для жизни при зарядке от поврежденной розетки

Зарядка производится под высоким напряжением.

При повреждении зарядного кабеля, розетки автомобиля или сетевой розетки Вы можете получить удар электрическим током.

- ▶ Используйте только неповрежденный зарядный кабель.
- ▶ Не допускайте механического повреждения, например зажимания, отрезания или наезда.
- ▶ Немедленно поручите замену розетки автомобиля специализированной мастерской с квалифицированным персоналом.
- ▶ Ни в коем случае не вставляйте зарядный кабель в поврежденную розетку автомобиля.

**!** **УКАЗАНИЕ** Повреждения из-за перегрева зарядного кабеля и разъема зарядки

Во время зарядки зарядный кабель и разъем зарядки могут нагреться в пределах допустимых предельных значений.

На допустимые предельные значения влияют следующие факторы:

- Устройство электропитания электросети и зарядный кабель исправны.
  - Соблюдаются указания по обращению с зарядным кабелем и элементом управления на зарядном кабеле.
- ▶ При слишком сильном нагреве зарядного кабеля или разъема зарядки проверьте устройство электропитания электросети.

**!** **УКАЗАНИЕ** Повреждение или загрязнение розетки автомобиля при открытой защитной крышке розетки

▶ Крышка розетки и защитная крышка розетки всегда должны быть закрыты, если зарядный кабель не подключен. Они защищают розетку автомобиля от загрязнения и от повреждений.

▶ Прежде чем закрыть защитную крышку розетки, убедитесь в том, что крышка розетки правильно закрыта. В противном случае может возникнуть повреждение и в результате этого защитная крышка розетки больше не будет открываться.

**!** **УКАЗАНИЕ** Повреждение розетки автомобиля или штекера зарядного кабеля при ненадлежащем обращении

Не вставляйте штекер зарядного кабеля с чрезмерным усилием (максимальное усилие 300 Н) до упора в розетку автомобиля. В противном случае Вы можете повредить розетку автомобиля, штекер зарядного кабеля или их контакты.

▶ При повышенном сопротивлении выньте штекер зарядного кабеля из розетки и снова вставьте.

**Условия**

- Коробка передач находится в положении **P**.
- Замки автомобиля разблокированы или замки автомобиля заблокированы и расстояние от ключа до автомобиля составляет не более 1 м.
- Двигатель автомобиля не запущен. Индикация **READY** на дисплее водителя выключена.

- Зарядный кабель не находится в натянутом состоянии.

**i** В зависимости от исполнения для определенной страны автомобиль оснащен одной из следующих розеток.

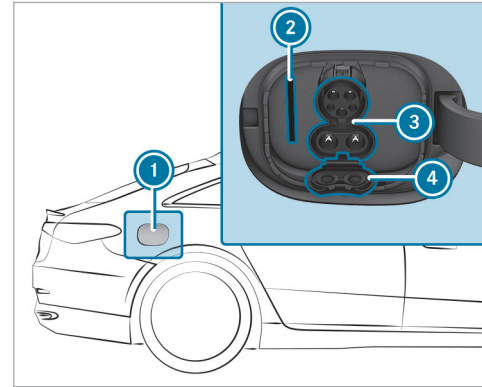

Розетка автомобиля типа Combo 1

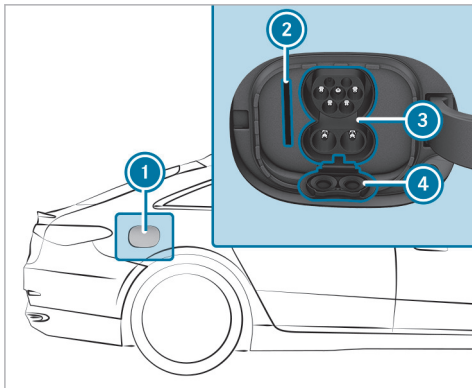

Розетка автомобиля типа Combo 2

- ▶ Откройте защитную крышку розетки ① через EQ-модуль мультимедийной системы (→ стр. 442).

или

- ▶ Нажмите по центру на заднюю часть защитной крышки розетки ①. Открывается защитная крышка розетки ①, а индикация состояния ② горит белым светом.

**Автомобили с электроприводом защитной крышки розетки:** если в процессе открывания защитная крышка розетки останавливается из-за препятствия, то защитная крышка розетки автоматически снова закрывается.

- ① При включенном автомобиле (горит индикация **READY** на дисплее водителя) защитная крышка розетки ① не сможет открываться.
- ▶ Откройте крышку розетки ④ от нижнего соединительного элемента розетки автомобиля ③ до щелчка.
- ① Для CCS-штекера зарядного кабеля требуются оба разъема розетки автомобиля ③.
- ▶ До упора вставьте штекер зарядного кабеля в розетку автомобиля ③. Следите за тем, чтобы вставленный зарядный кабель не был натянут.

Индикация состояния ② сначала мигает оранжевым цветом, а затем синим, как только начинается зарядка высоковольтной аккумуляторной батареи.

- ① Если активирована функция визуализации зарядки с помощью светодиодной подсветки салона, то светодиодная подсветка салона примерно на 30 секунд загорается аналогично индикации состояния ② (→ стр. 226).

Если включена функция «Звуковые ландшафты», то в различных ситуациях, например, при подсоединении штекера зарядного кабеля или при начале процесса зарядки включается выбранное звуковое сопровождение (→ стр. 595).

**Автомобили с электроприводом защитной крышки розетки:** Если после открытия защитной крышки розетки зарядный кабель не подключается к автомобилю, защитная крышка розетки автоматически закрывается примерно через 60 секунд.

Если зарядный кабель подключен к автомобилю, то пуск и приведение автомобиля в движение невозможны.

С началом зарядки на дисплее водителя отображается индикация состояния зарядки с прогнозом зарядки. Прогнозом зарядки является момент времени, по достижении которого высоковольтная аккумуляторная батарея будет полностью заряжена.

- ① В процессе зарядки в зависимости от температуры может произойти слышимое включение вентилятора и системы охлаждения аккумуляторной батареи.



- ❗ Если автомобиль в течение длительного времени простаивает, подключен к электросети, то высоковольтная аккумуляторная батарея автоматически дополнительно заряжается при необходимости или при включении потребителей электроэнергии (например, системы предварительного кондиционирования воздуха).

### Завершение процесса зарядки постоянным током (Mode 4)

**⚠ ОПАСНО** Опасность для жизни при зарядке от поврежденной розетки

Зарядка производится под высоким напряжением.

При повреждении зарядного кабеля, розетки автомобиля или сетевой розетки Вы можете получить удар электрическим током.

- ▶ Используйте только неповрежденный зарядный кабель.
- ▶ Не допускайте механического повреждения, например зажимания, отрезания или наезда.

- ▶ Немедленно поручите замену розетки автомобиля специализированной мастерской с квалифицированным персоналом.
- ▶ Ни в коем случае не вставляйте зарядный кабель в поврежденную розетку автомобиля.

**⚠ УКАЗАНИЕ** Повреждения из-за перегрева зарядного кабеля и разъема зарядки

Во время зарядки зарядный кабель и разъем зарядки могут нагреться в пределах допустимых предельных значений.

На допустимые предельные значения влияют следующие факторы:

- Устройство электропитания электросети и зарядный кабель исправны.
- Соблюдаются указания по обращению с зарядным кабелем и элементом управления на зарядном кабеле.
- ▶ При слишком сильном нагреве зарядного кабеля или разъема зарядки проверьте устройство электропитания электросети.

**⚠ УКАЗАНИЕ** Повреждение или загрязнение розетки автомобиля при открытой защитной крышке розетки

- ▶ Крышка розетки и защитная крышка розетки всегда должны быть закрыты, если зарядный кабель не подключен. Они защищают розетку автомобиля от загрязнения и от повреждений.
- ▶ Прежде чем закрыть защитную крышку розетки, убедитесь в том, что крышка розетки правильно закрыта. В противном случае может возникнуть повреждение и в результате этого защитная крышка розетки больше не будет открываться.

#### Условия

- Замки автомобиля разблокированы или замки автомобиля заблокированы и расстояние от ключа до автомобиля составляет не более 1 м.
- ❗ В зависимости от исполнения для определенной страны автомобиль оснащен одной из следующих розеток.

## Розетка автомобиля, тип Combo 1

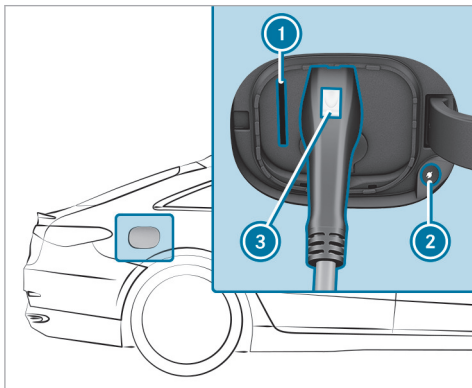

▶ Нажмите на кнопку прерывания зарядки ②. Процесс зарядки завершается. Индикация состояния ① горит белым светом. Розетка автомобиля разблокирована.

① Только если кнопка прерывания зарядки ② не действует, Вы можете альтернативно разблокировать автомобиль с помощью ключа автомобиля для завершения процесса зарядки. Для

этого нажмите клавишу  на ключе автомобиля один раз. Если после этого индикация состояния ① загорается белым цветом, розетка автомобиля разблокируется примерно на 30 секунд.

▶ Держа нажатой кнопку ③ на штекере зарядного кабеля, выньте штекер зарядного кабеля из розетки автомобиля. Откидная крышка розетки откидывается и закрывает нижний соединительный элемент розетки автомобиля.

① Если Вы не можете отсоединить штекер зарядного кабеля, то разблокируйте автомобиль и повторите процесс разблокировки. Если штекер зарядного кабеля по-прежнему заблокирован, то обратитесь в специализированную мастерскую с квалифицированным персоналом.

① После отсоединения штекера зарядного кабеля индикация состояния ① горит в течение некоторого времени, а затем выключается.

▶ Закройте защитную крышку розетки. Для этого у автомобилей с электроприводом защитной крышки розетки следуйте приведенным в конце главы указаниям.

## Розетка автомобиля, тип Combo 2

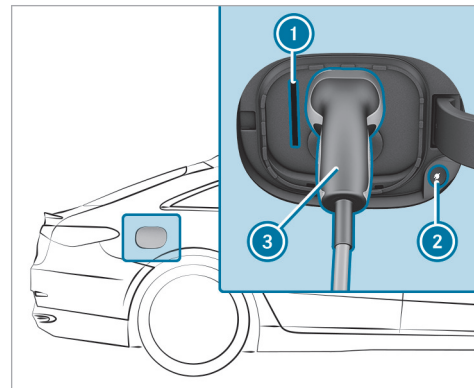

▶ Нажмите на кнопку прерывания зарядки ②. Процесс зарядки завершается. Индикация состояния ① горит белым светом. Розетка автомобиля разблокирована.

Только если кнопка прерывания зарядки **2** не действует, Вы можете альтернативно разблокировать автомобиль с помощью ключа автомобиля для завершения процесса зарядки. Для этого нажмите клавишу  на ключе автомобиля один раз. Если после этого индикация состояния **1** загорается белым цветом, розетка автомобиля разблокируется примерно на 30 секунд.

Отсоедините штекер зарядного кабеля **3** от розетки автомобиля. Откидная крышка розетки откидывается и закрывает нижний соединительный элемент розетки автомобиля.

Если Вы не можете отсоединить штекер зарядного кабеля, то разблокируйте автомобиль и повторите процесс разблокировки. Если штекер зарядного кабеля по-прежнему заблокирован, то обратитесь в специализированную мастерскую с квалифицированным персоналом.

После отсоединения штекера зарядного кабеля индикация состояния **1** горит в течение некоторого времени, а затем выключается.

Закройте защитную крышку розетки. Для этого у автомобилей с электроприводом защитной крышки розетки выполняйте следующие указания для закрывания защитной крышки розетки.

Защитная крышка розетки с электроприводом в следующих случаях закрывается автоматически:

- с задержкой времени после отсоединения штекера зарядного кабеля
- после легкого нажатия на защитную крышку розетки в направлении закрывания
- после переключения АКП в положение **N**, **D** или **R**

#### Автоматическая функция реверса защитной крышки розетки с электроприводом

Если в процессе закрывания защитная крышка розетки с электроприводом останавливается из-за препятствия, то защитная крышка розетки с электроприводом автоматически снова открывается. Автоматическая функция реверса является лишь вспомогательным средством, поэтому вы должны быть внимательными.

При закрывании защитной крышки розетки с электроприводом следите за тем, чтобы никакие части тела или предметы не находились в зоне закрывания.

#### Функция индикации уровня заряда на дисплее водителя

Данные на рисунке приведены в качестве примера.

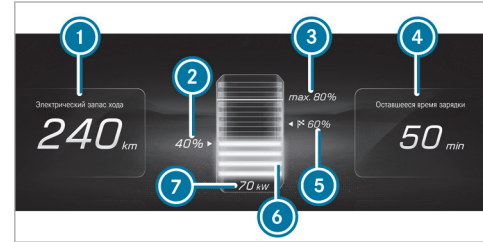

- 1 Оставшийся запас хода при фактическом уровне заряда
- 2 Уровень заряда высоковольтной аккумуляторной батареи в данный момент
- 3 Максимальный уровень заряда (в зависимости от настройки)
- 4 Оставшееся время до полной зарядки (до выбранного максимального уровня заряда)
- 5 Максимальный уровень заряда, рекомендуемый помощником запаса хода, для прибытия к ближайшему месту назначения

- ⑥ Динамичная индикация уровня заряда
- ⑦ Фактическая мощность зарядки
- ① Отображаемый оставшийся запас хода ① может варьироваться из-за различных факторов, например, из-за стиля вождения или топографии.

Если автомобиль подключен к электросети и выключен, то на дисплее водителя индикация состояния зарядки отображается примерно на две минуты.

- ① Значение фактической мощности зарядки ⑦ может отличаться от индикации на зарядной станции. Начиная с 10 кВт значение мощности зарядки на индикаторе состояния зарядки округляется и отображается без запятой.

Отображаемое под обозначением ④ значение варьируется в зависимости от установки процесса зарядки. Данное значение показывает прогноз зарядки, например, время, когда будет достигнут выбранный уровень заряда, или показывает уровень заряда в предварительно выбранное время отбытия.

## Настройка параметров зарядки

Мультимедийная система:



### Настройка программы зарядки

По следующей ссылке можно посмотреть анимационный ролик на эту тему:

- ▶ Выберите опцию **Дом**, **Работа** или **Стандартный режим**.

### Открытие и закрытие защитной крышки розетки в мультимедийной системе

- ▶ Нажмите **Открыть крышку розетки**, чтобы открыть защитную крышку розетки.
- ▶ Активный процесс зарядки может быть прерван нажатием на **Отменить зарядку**. Процесс зарядки будет завершен, а зарядный кабель будет разблокирован.
- ▶ Нажмите **Закрыть крышку розетки**, чтобы закрыть защитную крышку розетки. Защитная крышка розетки автоматически закрывается также при переключении редуктора из положения **P**. Кроме этого, защитная крышка розетки автоматически закрывается через одну минуту, если после открытия не был вставлен штекер, и через десять–пятнадцать секунд после отсоединения штекера.

- ① Закрытие защитной крышки розетки с помощью MMS доступно только на автомобилях с электроприводом защитной крышки розетки.
- ① Дополнительные указания по зарядке переменным током: (→ стр. 287) или по зарядке постоянным током: (→ стр. 292).

### Разблокировка зарядного кабеля (Mode 3 или 4)

- ① Если функция активирована, то при достижении максимального уровня заряда зарядный кабель разблокируется.

- ▶ Выберите **Дом** или **Работа**.
- ▶ Включите или выключите **Разбл.гнезда зарядки**.

### Включение или выключение зарядки в зависимости от местонахождения

- ▶ Выберите **Зарядка дома** или **Зарядка на работе**.
- ▶ Включите или выключите **Выб.в завис.от местонах..**

Если функция активирована, то текущее местоположение автомобиля сохраняется в памяти как один из выбранных вариантов. При повторном прибытии в пункт назначения автоматически выполняется переключение программы зарядки, как только будет включено парковочное положение **P**.

### Включение или выключение функции зарядки в режиме «Зарядка ESO»

- ▶ Включите или выключите функцию.

Функция зарядки ESO ограничивает ток зарядки на зарядных станциях, чтобы защитить аккумулятор автомобиля.

### Установка времени отъезда

Установленное время отъезда используется для функции предварительного кондиционирования воздуха, а также для прогнозирования уровня заряда и запаса хода к выбранному моменту времени.

Зарядка от сети постоянного тока: процесс зарядки всегда начинается без задержки.

Зарядка от сети переменного тока: если включена функция зарядки ESO, процесс зарядки приостанавливается и продолжается по мере возможности в зависимости от установленного уровня заряда. Процесс зарядки зависит от времени.

- ▶ Выберите **Время отъезда**.

Можно установить следующее время зарядки:

- Индивидуальное время зарядки
- Вкл. **Недельный профиль**

### Установка индивидуального времени отъезда

- ▶ Выберите **Добавить новое время** и установите новое время отъезда.

или

- ▶ Выберите  и соответственно измените установленное время отъезда.

### Установка дней повтора

- ▶ Выберите **Добавить новое время** и установите новое время отъезда.

- ▶ Отметьте соответствующие рабочие дни, для которых действительно время отъезда, и подтвердите нажатием **[OK]**.

или



- ▶ Выберите  и соответственно измените установленные дни повтора.

### Установка перерывов для зарядки (только для сети переменного тока)

Имеется возможность настроить до четырех перерывов в зарядке, в течение которых не будет выполняться зарядка аккумуляторной батареи, даже если автомобиль подключен к зарядной станции.

- ▶ Выберите **Прерывания зарядки**.
- ▶ Выберите **Добавить новое время**, задайте время начала и конца перерыва и сохраните в памяти.

- ▶ Активируйте или деактивируйте заданные перерывы в зарядке.

Заданные перерывы в зарядке можно редактировать с помощью  и удалять с помощью .

## Паркование

### Постановка автомобиля на стоянку

**⚠ ОСТОРОЖНО** Опасность аварии и травмирования вследствие откатывания недостаточно зафиксированного автомобиля.

Если автомобиль остановлен без выполнения достаточной фиксации, то даже при незначительном уклоне может произойти его неконтролируемое откатывание.

- ▶ На подъемах или уклонах поверните передние колеса так, чтобы, в случае если автомобиль придет в движение, он откатился к бордюрному камню.
- ▶ Задействуйте стояночный тормоз.
- ▶ Переключите коробку передач в положение **[P]**.

**⚠ ОСТОРОЖНО** Опасность аварии- и травмирования при оставлении детей в автомобиле без присмотра

Если Вы оставляете детей в автомобиле без присмотра, то они могут:

- открыть двери и тем самым создать опасную ситуацию для других людей или участников дорожного движения,
- выйти из автомобиля и попасть в поток транспорта,
- задействовать элементы комплектации автомобиля и, например, быть защемлены.

Кроме того, дети могут привести автомобиль в движение, например, следующим образом:

- отпустив стояночный тормоз,
- изменив положение коробки передач,
- запустив автомобиль.

- ▶ **Никогда не оставляйте детей в автомобиле без присмотра.**
- ▶ **При выходе из автомобиля всегда берите с собой ключ и запирайте автомобиль.**
- ▶ **Храните ключ в недоступном для детей месте.**

Это также относится к цифровому ключу автомобиля.

**! УКАЗАНИЕ** Повреждение автомобиля из-за откатывания

- ▶ Всегда надлежащим образом предохраняйте автомобиль от откатывания.

**! УКАЗАНИЕ** Повреждения вследствие опускания автомобиля

**Автомобили с системой AIRMATIC:** автомобиль может опуститься из-за разницы температур или вследствие длительного простоя. Это может привести к повреждению деталей кузова.

- ▶ При парковке автомобиля и трогании с места убедитесь, что под кузовом или в непосредственной близости от кузова автомобиля нет никаких препятствий, например бордюров.

**i** При постановке автомобиля на длительную стоянку соблюдайте следующие указания:

- Убедитесь в том, что уровень заряда высоковольтной аккумуляторной батареи достаточный, особенно при очень низкой температуре наружного воздуха. Так Вы сможете

избежать возможных проблем при последующем пуске двигателя автомобиля.

- По возможности избегайте парковочных мест, находящихся под прямыми солнечными лучами.

Прочтите указания по зарядке высоковольтной АКБ (→ стр. 278).

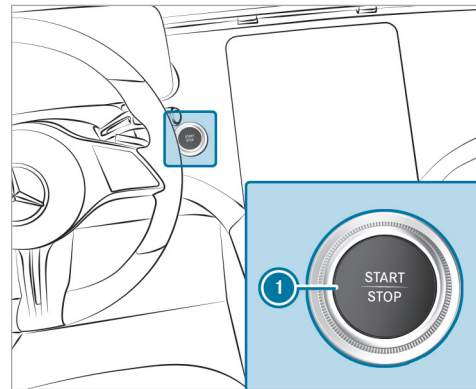

Автомобили с центральным дисплеем

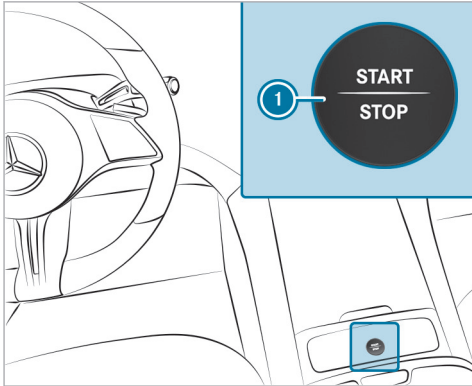

Автомобили с экраном MBUX Hyperscreen

- ▶ Остановите автомобиль, нажав педаль тормоза.
- ▶ На подъемах или спусках поверните передние колеса так, чтобы автомобиль, если он придет в движение, откатился к бордюроному камню.
- ▶ Приведите в действие электрический стояночный тормоз.

- ▶ В остановленном автомобиле при нажатой педали тормоза переключите АКП в положение **P** (→ стр. 276).
  - ▶ Выключите двигатель автомобиля нажатием кнопки **1**.
  - ▶ Медленно отпустите рабочий тормоз.
  - ▶ Выйдите из автомобиля и закройте его.
- i** После выключения двигателя боковыми стеклами и панорамной крышей со сдвижным люком можно управлять еще в течение примерно четырех минут при закрытой двери водителя.

## Электрический стояночный тормоз

### Функционирование электрического стояночного тормоза (автоматическое задействование)

**⚠ ОСТОРОЖНО** Опасность аварии- и травмирования при оставлении детей в автомобиле без присмотра

Если Вы оставляете детей в автомобиле без присмотра, то они могут:

- открыть двери и тем самым создать опасную ситуацию для других людей или участников дорожного движения,
- выйти из автомобиля и попасть в поток транспорта,
- задействовать элементы комплектации автомобиля и, например, быть защемлены.

Кроме того, дети могут привести автомобиль в движение, например, следующим образом:

- отпустив стояночный тормоз,
  - изменив положение коробки передач,
  - запустив автомобиль.
- ▶ Никогда не оставляйте детей в автомобиле без присмотра.

- ▶ При выходе из автомобиля всегда берите с собой ключ и запирайте автомобиль.
- ▶ Храните ключ в недоступном для детей месте.

Это также относится к цифровому ключу автомобиля.

Если коробка передач находится в положении **P** и выполняется одно из следующих условий, осуществляется задействование электрического стояночного тормоза:

- Двигатель автомобиля выключен.
- Язычок ремня безопасности не вставлен в замок ремня безопасности сиденья водителя, и дверь водителя открывается.

**i** Для предотвращения задействования потяните за ручку электрического стояночного тормоза (→ стр. 303).

Задействование электрического стояночного тормоза также осуществляется в следующих ситуациях:

- Функция HOLD удерживает автомобиль на месте.
- Активная система помощи при парковке удерживает автомобиль на месте.

- Активная система поддержания дистанции DISTRONIC осуществляет полную остановку автомобиля.
- **Дополнительно должно быть выполнено одно из следующих условий:**

- Двигатель автомобиля выключен.
- Язычок ремня безопасности не вставлен в замок ремня безопасности сиденья водителя, и дверь водителя открывается.
- Возникает неисправность в системе.
- Напряжение питания упало ниже нормы.
- Автомобиль неподвижен в течение длительного периода времени.

Если электрический стояночный тормоз задействован, на дисплее водителя загорается красный световой индикатор **(P)**.

### ■ **Функционирование электрического стояночного тормоза (автоматическое отпущение)**

Электрический стояночный тормоз отпускается при выполнении следующих условий:

- Дверь водителя закрыта.
- Двигатель автомобиля запущен.
- Коробка передач находится в положении **D** или **R**, и Вы нажимаете на педаль газа, или при

нахождении автомобиля на ровной местности переключаете коробку передач из положения **P** в положение **D** или **R**.

- Если коробка передач находится в положении **R**, крышка багажника должна быть закрыта.
- Язычок ремня безопасности вставлен в замок ремня безопасности сиденья водителя.

Если язычок ремня безопасности не вставлен в замок ремня безопасности сиденья водителя, должно быть выполнено одно из следующих условий:

- Вы переключаете АКП из положения **P**. или
- До этого скорость движения автомобиля превысила 3 км/ч.

Если электрический стояночный тормоз отпускается, на дисплее водителя гаснет красный световой индикатор **(P)**.



## Ручное задействование или отпущение электрического стояночного тормоза

**⚠ ОСТОРОЖНО** Опасность аварии- и травмирования при оставлении детей в автомобиле без присмотра

Если Вы оставляете детей в автомобиле без присмотра, то они могут:

- открыть двери и тем самым создать опасную ситуацию для других людей или участников дорожного движения,
- выйти из автомобиля и попасть в поток транспорта,
- задействовать элементы комплектации автомобиля и, например, быть защемлены.

Кроме того, дети могут привести автомобиль в движение, например, следующим образом:

- отпустив стояночный тормоз,
- изменив положение коробки передач,
- запустив автомобиль.

▶ Никогда не оставляйте детей в автомобиле без присмотра.

▶ При выходе из автомобиля всегда берите с собой ключ и запирайте автомобиль.

▶ Храните ключ в недоступном для детей месте.

Это также относится к цифровому ключу автомобиля.

### Задействование

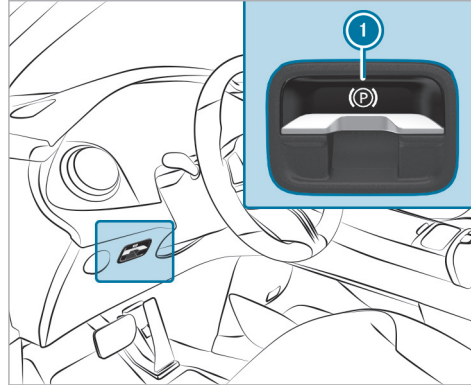

▶ Нажмите на ручку ①.  
На дисплее водителя загорается красный световой индикатор (P).

ⓘ Электрический стояночный тормоз надежно задействован только в том случае, если красный световой индикатор (P) постоянно горит.

### Отпущение

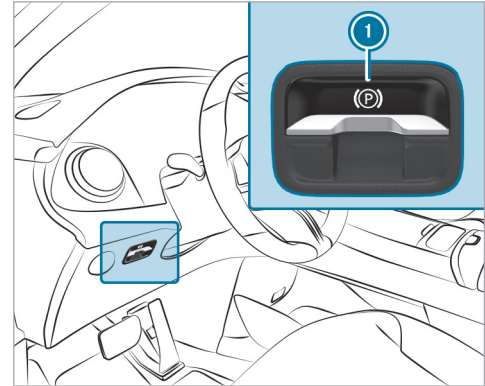



▶ Включите зажигание.

▶ Потяните за ручку ①.  
Красный световой индикатор (P) на дисплее водителя гаснет.

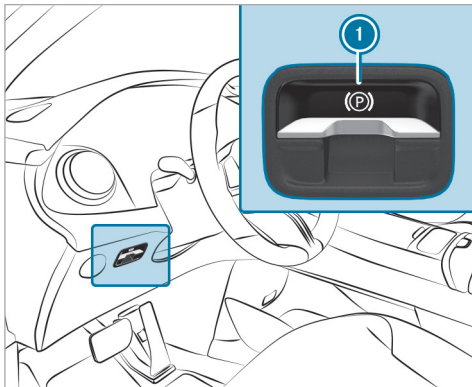
### Выполнение экстренного торможения



- ▶ Нажмите на ручку ❶ и держите ее нажатой. В то время как автомобиль еще движется, отображается сообщение **Стояночный тормоз Отпустить!**, и мигает красная контрольная лампа .
- При торможении до полной остановки автомобиля включается электрический стояночный тормоз. На дисплее водителя загорается красная контрольная лампа .

### Информация о распознавании задеваний припаркованного автомобиля

Если при включенной защите от буксировки и включенном распознавании задеваний на заблокированном автомобиле распознается повреждение вследствие наезда, то при включении двигателя автомобиля Вы получите сообщение в мультимедийной системе.

При этом Вы получите информацию о следующих пунктах:

- потенциально задетая часть автомобиля
- сила удара

В следующей ситуации возможно ложное срабатывание данной функции:

- Припаркованный автомобиль перемещается, например, в двухэтажном гараже.

- ❗ Для предотвращения ложного срабатывания функции выключите устройство защиты от буксировки. При выключении устройства защиты от буксировки функция распознавания задеваний также выключается. При помощи мультимедийной системы Вы можете перевести функцию распознавания задеваний в постоянное выключенное состояние (→ стр. 304).

### Системные пределы

Распознавание может быть ограничено в следующих ситуациях:

- при повреждениях автомобиля без удара, например при отломанном наружном зеркале заднего вида или при повреждении лакокрасочного покрытия ключом
  - при ударе вследствие наезда на низкой скорости
  - при не задействованном электрическом стояночном тормозе
- ❗ Ответственность за Ваш автомобиль несет Вы лично. Поэтому лично проверяйте отсутствие повреждений и пригодность Вашего автомобиля к продолжению движения.

### Установка распознавания задеваний припаркованного автомобиля

Мультимедийная система:

    **Установки**  **Автомобиль**

 **Открытие/закрывание**

 **Защита автомобиля**

- ▶ Включите или выключите функцию в закладке **Оповещение о столкновении**.

- ❗ Может быть зарегистрировано максимально три задевания. Для каждого задевания создается до 15 фотоснимков. Фотоснимки следующего задевания переписываются на фотоснимки первого задевания, если они не были ранее удалены.

### Включение или выключение фото задевания

Обратите внимание на вероятные юридические ограничения в некоторых странах в отношении автоматического фотографирования пространства вокруг автомобиля.

- ▶ Включите или выключите **Фотоснимки столкновения**.

### Передача фото задевания с помощью приложения Mercedes me

- ▶ Выберите **Загрузка фотосним.столкновения**.
- ▶ Выберите **Автоматическая загрузка**.
- ▶ Отсканируйте сгенерированный QR-код на центральном дисплее с помощью приложения Mercedes me. Фото задевания в закодированном виде загружаются в приложение Mercedes me.
- ❗ Вы можете посмотреть фото задевания в приложении Mercedes me на всех устройствах, с помощью которых был отсканирован QR-код.

### Копирование фото задевания на USB-накопитель

- ▶ Подключите USB-накопитель (→ стр. 576).
- ▶ Выберите **Управлять фотоснимками столкновения**.
- ▶ Выберите **Копия (USB)**. Все фото задевания копируются на USB-накопитель.
- ❗ Для безопасной работы используйте только USB-накопители с файловой системой FAT32 или exFAT.

### Удаление фото задевания

- ▶ Выберите **Управлять фотоснимками столкновения**.
- ▶ Выберите **Удалить**. Все фото задевания удаляются.

## Системы управления автомобилем и системы обеспечения безопасности движения

### Системы помощи водителю и Ваша ответственность

Ваш автомобиль оснащен системами помощи водителю, поддерживающими Вас при движении, парковке и маневрировании. Системы помощи води-

телю — только вспомогательные средства. Они не освобождают Вас от обязанности внимательно следить за окружением автомобиля и не освобождают Вас от ответственности за соблюдение правил дорожного движения. Ответственность за соблюдение безопасной дистанции до движущегося впереди автомобиля, скорость движения, своевременное торможение и соблюдение полосы движения всегда несет водитель. Всегда следите за дорожной ситуацией и при необходимости принимайте меры. Учитывайте пределы безопасной эксплуатации этих систем.

Системы помощи водителю не могут снизить опасность аварии при несоответствующем ситуации стиле вождения и не могут предотвратить действие законов физики. Они не могут всегда учитывать дорожные и погодные условия, а также дорожную ситуацию.

- ❗ Некоторые системы помощи водителю могут регулировать или ограничивать скорость до ранее установленного значения. При смене водителя обратите внимание другого водителя на сохраненную в памяти скорость.

### Информация о датчиках и камерах автомобиля

Некоторые системы управления движением и обеспечения безопасности движения контролируют про-

странство перед автомобилем, позади него и рядом с ним с помощью радарных или ультразвуковых датчиков.

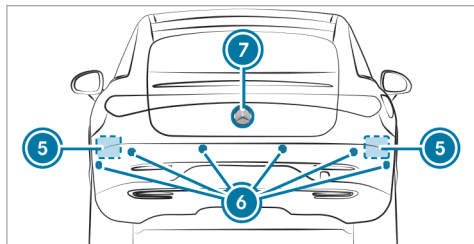
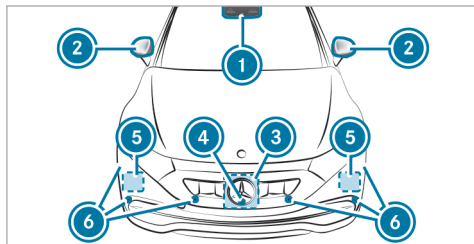

1 Многофункциональная камера

- 2 Камеры в наружных зеркалах заднего вида
- 3 Передний радарный датчик
- 4 Передняя камера
- 5 Угловые радарные датчики
- 6 Ультразвуковые датчики
- 7 Камера заднего вида

**⚠ ОСТОРОЖНО** Опасность аварии при ограниченной способности распознавания датчиками и видеокameraми автомобиля

Если зоны датчиков или видеокameraм автомобиля закрыты, повреждены или загрязнены, то может больше не обеспечиваться правильное функционирование некоторых систем помощи водителю и систем обеспечения безопасности движения. Существует опасность аварии!

- ▶ Датчики и видеокameraм автомобиля всегда должны быть открытыми и чистыми.
- ▶ Для устранения повреждения бампера, облицовки радиатора или сколов на ветровом и заднем стекле обратитесь в специализированную мастерскую с квалифицированным персоналом.

В частности, следите за тем, чтобы зоны датчиков и камер были защищены и очищены от грязи, льда или мокрого снега (→ стр. 607). Камеры и датчики, а также их области действия не должны быть закрыты. Не размещайте дополнительных кронштейнов номерного знака, рекламных конструкций, наклеек, пленок или защитных покрытий от камней в области действия камер и датчиков. Следите за тем, чтобы выступающий груз не попадал в область действия камер и датчиков.

В случае повреждения бампера или облицовки радиатора или после удара о бампер или об облицовку радиатора поручите специализированной мастерской с квалифицированным персоналом проверить функционирование датчиков. Для устранения повреждений или сколов в лобовом и заднем стекле в зоне камер обратитесь в специализированную мастерскую с квалифицированным персоналом.

**i** Для выполнения калибровки камера заднего вида может автоматически выдвигаться и задвигаться, даже если на дисплее отсутствует изображение с камеры.

#### **Обзор систем помощи водителю и систем обеспечения безопасности движения**

- ABS (→ стр. 308)

- BAS (→ стр. 308)
- ESP® (→ стр. 309)
- ESP® (автомобили Mercedes-AMG) (→ стр. 310)
- ESP®, система стабилизации при боковом ветре (→ стр. 312)
- ESP®, система стабилизации при режиме эксплуатации с прицепом (→ стр. 312)
- EBD (→ стр. 314)
- Система помощи в рулевом управлении STEER CONTROL (→ стр. 314)
- Функция HOLD (→ стр. 315)
- Противооткатная система (→ стр. 316)
- Адаптивный сигнал торможения (→ стр. 316)
- Режим парковщика (→ стр. 316)
- Режим начинающего водителя (→ стр. 317)
- ATTENTION ASSIST (→ стр. 318)
- TEMPOMAT (→ стр. 320)
- Ограничитель скорости (→ стр. 321)
- Система предупреждения о скоростных ограничениях (зависит от страны) (→ стр. 347)
- Система распознавания дорожных знаков (→ стр. 350)
- Вид со светофором (→ стр. 356)

- Система AIRMATIC (→ стр. 364)
- Система AMG RIDE CONTROL + (→ стр. 366)
- Функция RACE START (→ стр. 368)

#### Пакет вспомогательных систем

- i** Доступность некоторых функций или подфункций пакета вспомогательных систем зависит от комплектации или от страны. Набор функций Вашего пакета вспомогательных систем может отличаться от перечисленных здесь функций. Функции активной системы поддержания дистанции DISTRONIC, активной системы контроля «слепых» зон, активной системы экстренного торможения, активной системы удержания полосы движения и активной системы помощи при экстренной остановке, с ограниченной функциональностью, также доступны без пакета вспомогательных систем.
- Активная система поддержания дистанции DISTRONIC (→ стр. 324)
  - Активная система предупреждения о скоростных ограничениях (→ стр. 330)
  - Регулировка скорости с учетом маршрута (→ стр. 331)
  - Активная система экстренного торможения (→ стр. 340)

- Активная система помощи в рулевом управлении (→ стр. 334)
- Активная система помощи при экстренной остановке (→ стр. 336)
- Активная система контроля перестроения (→ стр. 338)
- Активная система помощи при движении в пробке (→ стр. 333)
- Активная система контроля «слепых» зон с сигнализатором опасности при высадке (→ стр. 356)
- Активная система удержания полосы движения (→ стр. 360)
- Система PRE-SAFE® Impuls с защитой при боковом ударе (→ стр. 100)

#### Парковочный пакет

- i** Доступность отдельных функций зависит от страны и комплектации автомобиля.
- Камера заднего вида (→ стр. 370)
  - Камера 360° (→ стр. 372)
  - Система комфортной парковки PARKTRONIC (→ стр. 377)
  - Активная система помощи при парковке (→ стр. 382)

- Система дистанционной парковки (→ стр. 388)
- Помощник парковки с функцией памяти (зависит от страны) (→ стр. 396)

### Информация о пакете AMG DYNAMIC PLUS

-  Пакет AMG DYNAMIC PLUS является элементом комплектации по запросу (→ стр. 75).

 **УКАЗАНИЕ** Повреждения автомобиля и шин вследствие использования неразрешенных типов шин

Движение с увеличенной максимальной конструктивной скоростью допускается только с определенными шинами.

-  Перед использованием данных функций обратите внимание на указания по разрешенным типам шин. В противном случае Вы можете не распознать опасность.

Указания относительно разрешенных типов шин можно найти в разделе «Колеса и шины» (→ стр. 637).

Пакет AMG DYNAMIC PLUS включает в себя следующие функции:

- Увеличение максимальной конструктивной скорости (→ стр. 769)
- Функция RACE START с эффектом форсирования (→ стр. 368)
- Дополнительный динамичный звуковой ландшафт для создания особенно спортивного впечатления во время движения (→ стр. 596)

### Функционирование системы ABS

Антиблокировочная система (ABS) регулирует давление в тормозной системе в критических ситуациях:

- При торможении предотвращается блокировка колес – например, при торможении до полной остановки или при недостаточном сцеплении шин с дорогой.
- При торможении обеспечивается управляемость автомобиля.

При срабатывании системы ABS ощущается пульсирование педали тормоза. Пульсирование педали тормоза может указывать на опасные дорожные условия и на необходимость придерживаться особо внимательного стиля вождения.

### Системные пределы

- Система ABS функционирует начиная со скорости примерно 5 км/ч.
- Система ABS может работать лишь ограниченно или не работать вообще, если имеет место неисправность, и желтая предупредительная сигнальная лампа системы ABS  постоянно горит после запуска автомобиля.

### Функция системы BAS

 **ОСТОРОЖНО** Опасность аварии вследствие неисправности системы BAS (системы экстренного торможения)

Неисправность системы BAS может привести к удлинению тормозного пути в ситуациях, требующих экстренного торможения.

-  В ситуациях, требующих экстренного торможения, с полной силой нажмите на педаль тормоза. При этом система ABS предотвращает блокировку колес.

Система экстренного торможения (BAS) поддерживает Вас в ситуации, требующей экстренного торможения, дополнительным тормозным усилием.

При быстром нажатии на педаль тормоза система BAS активируется:

- Система BAS автоматически повышает давление в тормозной системе.
- Система BAS может сократить тормозной путь.
- При этом система ABS предотвращает блокировку колес.

При отпускании педали тормоза тормозная система снова функционирует как обычно. Система BAS деактивируется.

### Функционирование системы ESP®

**⚠ ОСТОРОЖНО** Опасность заноса вследствие выключенной системы ESP®

Если Вы выключаете систему ESP®, то система ESP® не обеспечивает стабилизацию курсовой устойчивости автомобиля.

▶ Выключайте систему ESP® только при наличии описанных ниже ситуаций.

Электронная система стабилизации движения (ESP®) в пределах физических границ может контролировать и улучшать курсовую устойчивость и тяговое усилие в следующих ситуациях:

- При трогании с места на мокром или скользком дорожном полотне.
- При торможении.

Если автомобиль отклоняется от выбранного водителем направления движения, система ESP® может стабилизировать автомобиль путем принятия следующих мер:

- Целенаправленное притормаживание одного или нескольких колес.
- Адаптация мощности системы привода к ситуации.

Если сигнальная лампа  постоянно горит, то система ESP® выключена:

- Улучшение курсовой устойчивости автомобиля больше не обеспечивается.
- Ведущие колеса могут прокручиваться.
- Система регулирования тягового усилия ETS/4ETS остается активированной.

**i** Если система ESP® выключена, система ESP® по-прежнему оказывает Вам поддержку при торможении.

Если мигает сигнальная лампа , то это означает, что одно или несколько колес достигли предела сцепления с поверхностью:

- Согласуйте Ваш стиль вождения с дорожной обстановкой и погодными условиями.
- Ни в коем случае не выключайте систему ESP®.
- При трогании с места нажимайте на педаль газа лишь настолько, насколько это необходимо.

Для улучшения сцепления выключайте систему ESP® в следующих ситуациях:

- При эксплуатации автомобиля с цепями противоскольжения.
- При движении по глубокому снегу.
- При движении по песку или гравиию.

**i** За счет фрезерного эффекта проворачивающиеся колеса обеспечивают лучшую тягу.

Если сигнальная лампа  постоянно горит, то система ESP® недоступна ввиду неисправности.

Учитывайте следующую информацию:

- Сигнальные и контрольные лампы (→ стр. 864)

- Сообщения на дисплее (→ стр. 777)

### Система ETS/4ETS (электронная система регулирования тягового усилия)

Система регулирования тягового усилия ETS/4ETS является составной частью системы ESP® и обеспечивает трогание с места и ускорение на скользком дорожном полотне.

Система ETS/4ETS может улучшить сцепление автомобиля с дорогой путем принятия следующих мер:

- При пробуксовке ведущих колес они по отдельности притормаживаются.
- Усиливается передача тягового момента на колесо или колеса, имеющие сцепление с дорогой.

### Влияние режимов движения на систему ESP®

Режимы движения обеспечивают адаптацию системы ESP® к различным погодным условиям, состояниям дороги и индивидуальному стилю вождения. В зависимости от выбранного режима движения активируется соответствующий режим системы ESP® (→ стр. 271).

### Функционирование системы ESP® (автомобили Mercedes-AMG)

Вы можете выбирать между следующими состояниями электронной системы стабилизации движения (ESP®):

- ESP® ON
- ESP® SPORT
- ESP® OFF

### Свойства при включенной системе ESP®

Система ESP® контролирует и улучшает курсовую устойчивость и тяговое усилие в особенности в следующих ситуациях:

- при трогании с места на мокром или скользком дорожном полотне;
- при торможении.
- **Автомобили с фаркопом:** при режиме эксплуатации с прицепом со скоростью движения 65 км/ч и выше, если прицепной состав начинает вилять
- При сильном боковом ветре и скорости движения выше 80 км/ч

Система ESP® может стабилизировать автомобиль принятием следующих мер:

- Целенаправленное притормаживание одного или нескольких колес.
- Адаптация мощности системы привода к ситуации.

Система ESP® включается каждый раз при запуске автомобиля, независимо от того, был ли выбран режим ESP® SPORT или режим ESP® OFF перед остановкой автомобиля.

Если мигает сигнальная лампа , то это означает, что одно или несколько колес достигли предела сцепления с поверхностью:

- Приведите Ваш стиль вождения в соответствие с дорожной обстановкой и погодными условиями.
- Ни в коем случае не выключайте систему ESP®.
- При трогании с места нажимайте на педаль газа с усилием, необходимым только для начала движения автомобиля.



### Свойства режима ESP® SPORT

**▲ ОСТОРОЖНО** Опасность заноса при неправильном использовании спортивного режима SPORT системы ESP®

При включении спортивного режима SPORT системы ESP® существует повышенная опасность заноса- и аварии!

▶ Включайте спортивный режим SPORT системы ESP® только при описанных ниже обстоятельствах.

Если выбран режим ESP® SPORT, то сигнальные лампы загораются  и  горят постоянно.

Выбирайте режим ESP® SPORT, если требуется несвойственная автомобилю избыточная или недостаточная управляемость, например, на перекрытых дорогах.

Для движения в режиме ESP® SPORT или с выключенной системой ESP® водитель автомобиля должен быть чрезвычайно квалифицированным и опытным.

Если при включенном режиме ESP® SPORT пробуксовывают одно или несколько колес, то мигает сигнальная лампа . В таком случае система ESP® улучшает курсовую устойчивость автомобиля лишь ограниченно.

Кроме этого, режим ESP® SPORT имеет следующие свойства:



- Система ESP® лишь ограниченно улучшает курсовую устойчивость.
- Система регулирования тягового усилия ETS/4ETS остается активированной.
- Мощность системы привода ограничивается в зависимости от ситуации лишь незначительно, и возможно пробуксовывание ведущей шестерни. Пробуксовывающие колеса на твердой поверхности обеспечивают лучшую тягу за счет фрезерного эффекта.
- При сильном нажатии на педаль тормоза торможение и далее осуществляется при поддержке системы ESP®.
- **Автомобили с фаркопом:** стабилизация сцепного состава больше не активирована.
- Система стабилизации при боковом ветре больше не активирована.

### Свойства при выключенной системе ESP®

**▲ ОСТОРОЖНО** Опасность заноса вследствие выключенной системы ESP®

Если Вы выключаете систему ESP®, то система ESP® не обеспечивает стабилизацию курсовой устойчивости автомобиля.

▶ Выключайте систему ESP® только при наличии описанных ниже ситуаций.

Если система ESP® выключена, то сигнальные лампы загораются  и  горят постоянно.

Выключение системы ESP® имеет следующие эффекты:

- Улучшение курсовой устойчивости автомобиля больше не обеспечивается.
- Ведущая шестерня может прокручиваться.
- Система регулирования тягового усилия ETS/4ETS остается активированной.
- **Автомобили с фаркопом:** стабилизация сцепного состава больше не активирована.
- Система стабилизации при боковом ветре больше не активирована.

**i** Даже если система ESP® выключена, ESP® и далее оказывает Вам поддержку при сильном торможении.

В следующих ситуациях включение режима ESP® SPORT или выключение системы ESP® может быть целесообразным:

- при эксплуатации автомобиля с цепями противоскольжения;
- при движении по глубокому снегу;
- при движении по песку или гравию.

**i** За счет фрезерного эффекта проворачивающиеся колеса обеспечивают лучшую тягу.

**i** Сразу же включите систему ESP®, если описанные выше ситуации миновали. В противном случае система ESP® не осуществляет стабилизацию автомобиля при заносе или прокручивании одного из колес.

Если сигнальная лампа  постоянно горит, то система ESP® недоступна ввиду неисправности.

Принимайте во внимание сообщения на дисплее и сигнальные и контрольные лампы:

- Сигнальные и контрольные лампы (→ стр. 864)
- Сообщения на дисплее (→ стр. 777)

### Система ETS/4ETS (электронная система регулирования тягового усилия)

Регулирование тягового усилия ETS/4ETS является составной частью системы ESP®.

Система ETS/4ETS может улучшить сцепление автомобиля с дорогой путем принятия следующих мер:

- При пробуксовке ведущей шестерни ведущие колеса по отдельности притормаживаются.
- Усиливается передача приводного момента колесу или колесам, имеющим сцепление с дорогой.

### Функция системы противодействия боковому ветру ESP®

Система противодействия боковому ветру системы ESP® распознает неожиданные порывы бокового ветра и помогает водителю удерживать автомобиль на полосе движения:

- Система противодействия боковому ветру ESP® действует при движении по прямой или на незначительных поворотах в диапазоне скоростей примерно от 80 км/ч до 200 км/ч.
- Автомобиль стабилизируется целенаправленным и односторонним торможением.

### Функция электронной системы стабилизации прицепа ESP®

**▲ ОСТОРОЖНО** Опасность аварии при плохих дорожных и погодных условиях.

При плохих дорожных и погодных условиях электронная система стабилизации прицепа не может предотвратить влияние прицепного состава. Прицепы с высоким центром тяжести могут опрокинуться, прежде чем это будет распознано системой ESP®.

▶ Всегда согласуйте Ваш стиль вождения с дорожной обстановкой и погодными условиями.

Электронная система стабилизации прицепа ESP® может стабилизировать Ваш автомобиль при движении с прицепом, если прицеп начнет вилять:

- Электронная система стабилизации прицепа ESP® активируется начиная со скорости примерно 65 км/ч.
- При легком вилянии автомобиль стабилизируется целенаправленным и односторонним торможением.

- При сильном вилянии дополнительно сокращается мощность системы привода и производится притормаживание всех колес.

В следующей ситуации электронная система стабилизации прицепа ESP® может работать ограниченно или не работать вообще:

- Прицеп подсоединен неправильно или не распознается автомобилем надлежащим образом.

### Включение или выключение системы ESP® (электронная система стабилизации движения)

Мультимедийная система:



- ▶ Выберите ESP.
- ▶ Выберите Вкл. или Выключено.



Если на дисплее водителя постоянно горит сигнальная лампа системы ESP® OFF , то система ESP® выключена.

Учитывайте информацию о сигнальных лампах и сообщениях, которые могут отображаться на дисплее водителя.

### Настройка системы ESP® с помощью кнопки на рулевом колесе

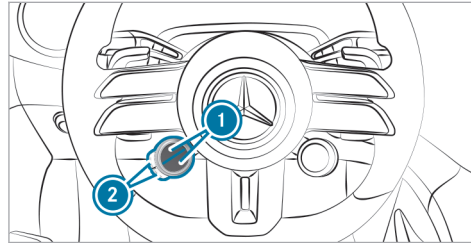

- ❗ Вы можете настроить систему ESP® также с помощью мультимедийной системы (→ стр. 314).







- ▶ **Настройка системы ESP®:** повторно нажимайте верхнюю или нижнюю кнопку дисплея , пока на ней не отобразится символ .



- ❗ Если на кнопке индикации состояния символ не отображается, то он скрыт. Отображение функций и их последовательность можно настроить в мультимедийной системе (→ стр. 268).



Цвет дороги на символе кнопки  показывает текущую настройку:



-  (синий): система ESP® включена (ON)
-  (желтый): система ESP® в спортивном режиме (SPORT)
-  (красный): система ESP® выключена (OFF)

- ▶ **Настройка спортивного режима (SPORT) системы ESP®:** при включенной системе ESP® кратковременно нажмите на кнопку . Дорога на символе кнопки  горит желтым цветом.

На дисплее водителя загораются сигнальные лампы  и .

- ▶ **Выключение системы ESP®:** установите режим ESP® SPORT, затем нажмите и удерживайте кнопку . Дорога на символе кнопки  горит красным цветом.

На дисплее водителя загораются сигнальные лампы  и .

- ▶ **Включение системы ESP®:** в режиме ESP® SPORT или при выключенной системе ESP® кратковременно нажмите на кнопку . Дорога на символе кнопки  горит синим цветом.

Сигнальные лампы  и  или  выключаются.

Если на кнопке индикации состояния отображается символ  с красным знаком **!**, то система ESP® неисправна. Учитывайте информацию о сигнальных лампах и сообщениях на дисплее водителя.

### Установка системы ESP® в мультимедийной системе

Мультимедийная система:

  **Установки**  **Автомобиль**



 **DYNAMIC SELECT**



 Меню AMG **DYNAMIC SELECT** можно вызвать, в зависимости от комплектации, с помощью клавиши AMG на центральной консоли.

После запуска двигателя система ESP всегда включена. Дорога на символе клавиши  горит синим цветом.

 Установка спортивного режима SPORT системы **ESP** : при включенной системе ESP временно нажмите на клавишу  , чтобы перейти в режим **Sport**. Дорога на символе клавиши  горит желтым цветом.

 **Выключение системы ESP** : установите программу ESP SPORT и нажмите и удерживайте клавишу  , чтобы выключить систему ESP. Дорога на символе клавиши  горит красным цветом. На дисплее водителя загораются сигнальные лампы  и .

 **Включение системы ESP** : в программе ESP SPORT или при выключенной системе ESP временно нажмите  . Дорога на символе клавиши  горит синим цветом.

Световые индикаторы  и  или  выключаются.

 Вы можете установить систему ESP также с помощью клавиш на рулевом колесе (→ стр. 313).

### Функция системы EBD

Электронная система распределения тормозных сил (EBD) имеет следующие свойства:

- Контроль и регулирование давления в тормозной системе на задних колесах
- Повышение курсовой устойчивости при торможении, в особенности на поворотах

### Функционирование ассистента рулевого управления STEER CONTROL

Ассистент рулевого управления STEER CONTROL посредством усилия, действующего на рулевое колесо в определенном направлении, помогает сохранять курсовую устойчивость автомобиля.

Вы получаете данную рекомендацию по рулевому управлению в следующих ситуациях:

- При торможении правые или левые колеса находятся на мокром или скользком дорожном полотне.
- Автомобиль начинает заносить.

### Системные пределы

В следующих ситуациях ассистент рулевого управления STEER CONTROL может быть нарушен или не работать:

- Система ESP® выключена.
- Система ESP® неисправна.
- Рулевое управление неисправно.

Если система ESP® неисправна, то усилитель рулевого управления продолжает оказывать Вам поддержку.

## Функция HOLD

### ■ Функция HOLD

Функция HOLD удерживает автомобиль без необходимости нажатия на педаль тормоза, например при ожидании на проезжей части.

Функция HOLD является лишь вспомогательным средством. Ответственность за надежное и безопасное удерживание автомобиля в неподвижном положении несет водитель.

### Системные пределы

Функция HOLD служит исключительно для помощи водителю в режиме движения и не предотвращает неподвижный автомобиль от откатывания.

- Крутизна подъема не должна превышать 30 %.

### ■ Включение и выключение функции HOLD

**▲ ОСТОРОЖНО** Опасность аварии вследствие включенной функции HOLD при выходе из автомобиля

Если торможение автомобиля осуществляется только функцией HOLD, то в следующих ситуациях автомобиль может тронуться с места:

- при неисправности системы или напряжения питания,

- при выключении функции HOLD путем нажатия на педаль газа или педаль тормоза, например одним из сидящих в автомобиле людей,

▶ Перед выходом из автомобиля всегда предохраняйте автомобиль от откатывания.

### Условия

- Автомобиль остановлен.
- Дверь водителя закрыта или пристегнут ремень безопасности на стороне водителя.
- Двигатель автомобиля запущен.
- Электрический стояночный тормоз отпущен.
- Активная система поддержания дистанции DISTRONIC выключена.
- Коробка передач находится в положении **[D]**, **[R]** или **[N]**.

### Включение функции HOLD

▶ Нажмите на педаль тормоза, спустя короткое время нажмите на нее до упора и держите нажатой до тех пор, пока на дисплее водителя не появится индикация **[HOLD]**.

▶ Отпустите педаль тормоза.

### Выключение функции HOLD

▶ Для трогания с места нажмите на педаль газа. или

▶ Держите педаль тормоза нажатой до тех пор, пока не выключится индикация **[HOLD]** на дисплее водителя.

Функция HOLD выключается в следующих ситуациях:

- Включается активный ассистент поддержания дистанции DISTRONIC.
- Коробка передач переключается в положение **[P]**.
- Автомобиль удерживается электрическим стояночным тормозом.

В следующих ситуациях удерживание автомобиля обеспечивается положением коробки передач **[P]** и/или электрическим стояночным тормозом:

- Ремень безопасности отстегивается, и открывается дверь водителя.
- Автомобиль останавливается.
- Возникает неисправность в системе.
- Недостаточное напряжение питания.

Дополнительно на дисплее водителя может появиться сообщение **Немедленно тормозите!** и включиться непрерывный звуковой сигнал.

- ▶ Немедленно с силой нажмите на педаль тормоза и держите ее нажатой до тех пор, пока не пропадет предупредительное сообщение. Функция HOLD выключается.
- ▶ Дополнительно примите меры для предотвращения откатывания автомобиля.

### Функционирование противооткатной системы

Противооткатная система при трогании с места удерживает автомобиль на короткое время на подъеме при соблюдении следующих условий:

- Коробка передач находится в положении **D** или **R**.
- Электрический стояночный тормоз отпущен.

Таким образом у Вас есть время для переноса ноги с педали тормоза на педаль газа без немедленного откатывания автомобиля.

**⚠ ОСТОРОЖНО** Опасность аварии и травмирования вследствие откатывания автомобиля

Через короткое время противооткатная система больше не удерживает автомобиль.

- ▶ Поэтому быстро переставляйте ногу с педали тормоза на педаль акселератора.

Не покидайте автомобиль, если он удерживается при помощи противооткатной системы.

### Функционирование адаптивного сигнала торможения

При резком торможении адаптивный сигнал торможения предупреждает движущиеся позади автомобиля следующим образом:

- мигание фонарей сигнала торможения;
- включение системы аварийной световой сигнализации. (→ стр. 46)

При экстренном торможении автомобиля на скорости выше 50 км/ч фонари сигнала торможения мигают учащенно. Таким образом производится усиленное визуальное предупреждение движущегося позади транспорта.

### Режим парковщика

#### Функционирование режима парковщика

- ⓘ Данная функция является элементом комплектации, предоставляемым по запросу (→ стр. 75).

В режиме парковщика ускорение автомобиля ограничено, чтобы снизить риск повреждений и неправильного использования автомобиля при передаче третьим лицам.

Режим парковщика имеет следующие характеристики:

- Мощность ограничена.
- Как правило, максимальная скорость может достигать 80 км/ч.
- Программы спортивного вождения и режим движения **I\*** недоступны.
- Систему ESP® нельзя отключить.
- Зарегистрированные профили отключаются, а незащищенные сохраняются.





### Включение или выключение режима парковщика

#### Условия

- Для активации: автомобиль стоит.
- Для деактивации: включено парковочное положение **P**.

Мультимедийная система:

 **»» Приложения** **»» Режим парковщика**

-  Данная функция является элементом комплектации, предоставляемым на заказ (→ стр. 75).
-  Включите или выключите функцию. Если активирован режим парковщика, на дисплее водителя загорится контрольная лампа.
-  Кроме того, режим парковщика можно включить или выключить через приложение Mercedes me connect. Дополнительная информация о Mercedes me connect (→ стр. 554)
-  Режим парковщика защищен от деактивации третьими лицами только в сочетании с Mercedes me connect. Если автомобиль подключен к Mercedes me connect, режим можно будет снова деактивировать только в профиле, через который его активировали, или это может сделать назначенный главный пользователь.
-  Режим парковщика остается активированным также при смене профиля или при выключении и повторном включении двигателя автомобиля, и его должны специально отключать уполномоченные пользователи.

## Режим начинающего водителя

### ■ Функционирование режима начинающего водителя

-  Данная функция является элементом комплектации, предлагаемым на заказ (→ стр. 75).

В режиме начинающего водителя ускорение автомобиля ограничено, чтобы повысить безопасность для неопытных водителей.

Режим начинающего водителя имеет следующие характеристики:

- Мощность ограничена.
- Как правило, максимальная скорость может достигать 120 км/ч.
- Программы спортивного вождения и режим движения  недоступны.
- Систему ESP® нельзя отключить.

### ■ Включение или выключение режима начинающего водителя





#### Условия

- Для активации: автомобиль стоит.
- Для деактивации: включено парковочное положение .

Мультимедийная система:

 **»» Приложения**

**»» Режим начинающего водителя**

-  Данная функция является элементом комплектации, предоставляемым по запросу (→ стр. 75).
-  Включите или выключите функцию. Если активирован режим начинающего водителя, на дисплее водителя загорится контрольная лампа.
-  Кроме того, режим начинающего водителя можно включить или выключить через приложение Mercedes me connect. Дополнительная информация о Mercedes me connect (→ стр. 554)
-  Режим начинающего водителя защищен от деактивации третьими лицами только в сочетании с Mercedes me connect. Если автомобиль подключен к Mercedes me connect, режим можно будет снова деактивировать только в профиле, через который его активировали, или это может сделать назначенный главный пользователь.
-  Режим начинающего водителя остается активированным также при смене профиля или при выключении и повторном включении двигателя автомобиля, и его должны специально отключать уполномоченные пользователи.

## Система ATTENTION ASSIST

### ■ Функционирование системы ATTENTION ASSIST

❗ Система ATTENTION ASSIST в зависимости от страны и комплектации имеет функцию распознавания микросна и распознавания отвлечения внимания. Данные функции доступны только в сочетании с камерой наблюдения за водителем на дисплее водителя (→ стр. 464).

Система ATTENTION ASSIST оказывает водителю поддержку при длительных монотонных поездках, например, на автострадах и автомагистралях. Если система распознает признаки утомления или снижения внимательности водителя при вождении, она предлагает сделать перерыв.

Система ATTENTION ASSIST является лишь вспомогательным средством. Она не всегда способна вовремя распознать усталость или снижение внимательности. Система не способна заменить отдохнувшего и внимательного водителя. Во время длительных поездок своевременно и регулярно делайте перерывы с целью восстановления сил.

Вы можете выбирать один из двух режимов:

- **Стандартный режим:** нормальная чувствительность системы

- **Чувствительный режим:** более высокая чувствительность системы. В этом случае водитель раньше получает предупреждение, и производится соответствующая корректировка уровня внимания, определенного системой.

Если распознается усталость или возрастающее снижение внимательности, то на дисплее водителя появляется предупреждение: **Attention Assist: Сделайте перерыв!**. Вы можете подтвердить сообщение и при необходимости сделать перерыв. Если Вы не делаете перерыв, а система ATTENTION ASSIST продолжит отмечать возрастающее снижение внимательности, повторное предупреждение произойдет не раньше чем через 15 минут.

Если система ATTENTION ASSIST не может рассчитать уровень внимания и выдать предупреждение, то появляется сообщение: **Сис.в пассивном реж..**

Если на дисплее водителя отображается предупреждение, мультимедийная система предложит выполнить поиск автостоянки для отдыха. Вы можете выбрать место отдыха и включить навигацию, чтобы добраться до него.



При повторном запуске автомобиля система ATTENTION ASSIST включается автоматически. Последний выбранный уровень чувствительности сохраняется.



На дисплее водителя отображается следующая информация:

- Продолжительность поездки, начиная с последнего перерыва
- Уровень внимания, определенный системой ATTENTION ASSIST:
  - Чем больше отображается круговых сегментов ②, тем выше уровень внимания, определенный системой.
  - При снижении внимания отображается меньше круговых сегментов ②.
- Статус распознавания микросна и распознавания отвлечения внимания ①:
  - Система выключена: индикация ① отключена.



- Система включена, но не готова к работе: индикация  горит серым.
- Система включена и готова к работе: индикация  горит зеленым.

### Распознавание микросна

Если система с помощью камеры наблюдения за водителем распознает признаки микросна, то на дисплее водителя появляется предупредительное сообщение **ATTENTION ASSIST Микросон Сделайте перерыв!**, одновременно включается предупредительный звуковой сигнал. Предупредительное сообщение необходимо подтвердить с помощью сенсорного управления. Рекомендуется сразу же сделать перерыв.

Если водитель не реагирует на предупреждение о микросне, система может инициировать экстренную остановку (→ стр. 336).

### Распознавание отвлечения внимания

Система ATTENTION ASSIST может с помощью камеры наблюдения за водителем распознать, что взгляд водителя не направлен на дорогу и, следовательно, его внимание отвлечено.

Если система распознает отвлечение внимания водителя, через несколько секунд появляется сообщение белого цвета: **ATTENTION ASSIST Будьте внимательны!** и раздается предупредительный звуко-

вой сигнал. Если водитель после этого не направил свой взгляд на дорогу, сообщение отображается желтым цветом и раздается продолжительный предупредительный сигнал.

Если водитель по-прежнему не реагирует на предупреждение, система может инициировать экстренную остановку (→ стр. 336).

### Системные пределы

Система ATTENTION ASSIST активна в диапазоне скоростей движения от 60 км/ч до 200 км/ч.

Функция распознавания микросна доступна начиная со скорости движения 20 км/ч.

Если система недоступна по причине неисправности, на дисплее водителя постоянно горит сигнальная лампа ATTENTION ASSIST .

Система ATTENTION ASSIST в следующих ситуациях функционирует с ограничениями, а предупреждение выполняется с задержкой или вообще не выполняется:

- при продолжительности поездки менее 30 минут;
- при движении по дорогам в плохом состоянии (большие неровности, выбоины на дороге);
- при сильном боковом ветре;

- при спортивном стиле вождения (с высокой скоростью на поворотах или резкими ускорениями автомобиля);
- при активной системе помощи в рулевом управлении активной системы поддержания дистанции DISTRONIC;
- при неправильно установленном времени;
- в условиях активного вождения, при частых перестроениях и смене скорости движения;

Кроме того, распознавание микросна и отвлечения внимания не работает, если камера наблюдения за водителем не может зафиксировать глаза водителя, например, по причине следующих факторов:

- глаза скрыты, например, из-за положения рулевой колонки;
- неблагоприятные световые условия;
- некоторые типы очков и солнцезащитные очки;
- направление взгляда вне зоны видимости камеры наблюдения за водителем.

Также обратите внимание на сообщения, которые отображаются на дисплее водителя.

В следующих ситуациях оценка усталости или внимательности водителя системой ATTENTION ASSIST сбрасывается и запускается заново при возобновлении движения:

- Вы выключаете двигатель автомобиля.
- Вы отстегиваете ремень безопасности и открываете дверь водителя (например, при смене водителя или перерыве).

### Настройка системы ATTENTION ASSIST

Мультимедийная система:

- ➔  ➔ Установки
- ➔ Вспомогательные системы ➔ Поддержка
- ➔ ATTENTION ASSIST

### Настройка чувствительности

- ▶ Выберите  рядом с ATTENTION ASSIST.
- ▶ Выберите **Стандартный режим** или **Чувствительный режим**.

### Включение или выключение предупреждения о микросне

- ▶ Включите или выключите **Предупреждение о микросне**.

### Система TEMPOMAT и ограничитель скорости

#### Функционирование системы TEMPOMAT

Система TEMPOMAT поддерживает заданную водителем скорость движения.

Если Вы производите ускорение автомобиля, например, для обгона, то введенная в память скорость движения не сбрасывается. Если после обгона Вы снимаете ногу с педали газа, то система TEMPOMAT снова устанавливает введенную в память скорость движения.

Вы можете установить любую скорость движения выше 20 км/ч до максимальной конструктивной скорости, до рекомендованной ассистентом запаса хода скорости или до сохраненного ограничения действия зимних шин.

Учитывайте указания, касающиеся систем помощи водителю и Вашей ответственности, в противном случае Вы можете не распознать опасность (→ стр. 305).

**Автомобили Mercedes-AMG** : система TEMPOMAT доступна при скорости движения не выше 250 км/ч.

#### Индикация на дисплее водителя

 **Зеленый цвет:** система TEMPOMAT выбрана, но пока не активирована, или временно находится в пассивном режиме.



**Зеленый цвет:** система TEMPOMAT активирована.

Сохраненная скорость отображается под индикацией  и выделяется на спидометре.

#### Системные пределы

На подъеме система TEMPOMAT может не удержать установленную скорость движения. Как только подъем заканчивается, введенная в память скорость движения восстанавливается.

На затяжных и крутых уклонах необходимо своевременно увеличить рекуперацию. Учитывайте это в особенности при загруженном автомобиле. Благодаря этому Вы используете торможение электродвигателем и при этом заряжаете высоковольтную аккумуляторную батарею. В результате снижается нагрузка тормозной системы и предотвращается перегрев и преждевременный износ тормозов.

Не пользуйтесь системой TEMPOMAT в следующих ситуациях:

- в дорожных ситуациях, требующих частых изменений темпа, например, при движении в плотном транспортном потоке или на извилистых дорогах;
- на скользких или покрытых грязью дорогах. Ведущие колеса при ускорении могут потерять

сцепление с дорогой, что грозит заносом автомобиля;

- при плохой видимости.

### ■ **Функционирование ограничителя скорости**

Ограничитель скорости ограничивает скорость движения автомобиля. Для перехода к введенной в память скорости движения ограничитель скорости самостоятельно производит торможение.

Вы можете ограничить скорость движения следующим образом:

- **переменно:** для кратковременного ограничения скорости, например, в населенных пунктах.
- **постоянно:** для длительного ограничения скорости, например, при эксплуатации автомобиля с зимними шинами.

Вы можете установить любую скорость движения выше 20 км/ч до максимальной конструктивной скорости или до сохраненного ограничения действия зимних шин. После пуска двигателя автомобиля Вы можете производить установку также и при стоящем автомобиле.

Учитывайте указания касательно систем помощи водителю и Вашей ответственности, в противном случае Вы можете не распознать опасность (→ стр. 305).

**Автомобили Mercedes-AMG :** ограничитель скорости доступен при скорости движения не выше 250 км/ч.



### Индикация на дисплее водителя

 **Серый цвет:** переменный ограничитель скорости выбран, но пока не активирован.

 **Мигает серым цветом:** переменный ограничитель скорости временно находится в пассивном режиме.

 **Зеленый цвет:** переменный ограничитель активирован.

Сохраненная скорость отображается под индикацией  и выделяется на спидометре.

При нажатии на педаль газа с преодолением точки сопротивления (кикдаун) переменный ограничитель скорости переключается в пассивный режим. На дисплее водителя появляется сообщение  в **пассивном режиме** и мигает индикация .

Переменный ограничитель скорости снова активируется в следующих ситуациях:

- Поддерживаемая в данный момент скорость движения падает ниже сохраненной скорости.
- Производится вызов сохраненной скорости движения.
- Вы сохраняете новую скорость движения.

### ■ **Управление системой TEMPOMAT или переменным ограничителем скорости**

 **ОСТОРОЖНО** Опасность аварии вследствие вызова сохраненной скорости

Если Вы вызываете введенную в память скорость и если она ниже поддерживаемой в данный момент скорости, то автомобиль производит торможение.

 Учитывайте дорожную ситуацию перед вызовом введенной в память скорости.

### Условия

#### TEMPOMAT



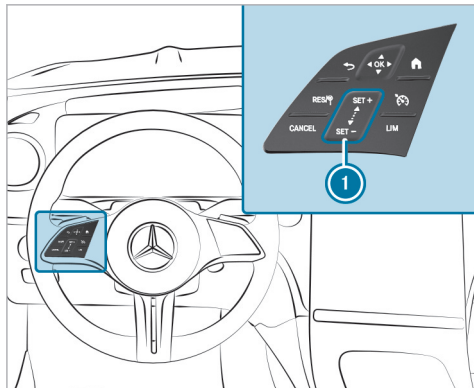

- Система TEMPOMAT выбрана.
- Система ESP® включена, но не может осуществлять регулирование.
- Поддерживаемая в данный момент скорость движения составляет не менее 20 км/ч.
- Коробка передач находится в положении .

#### Переменный ограничитель скорости

- Переменный ограничитель скорости выбран.





Панель управления на рулевом колесе для системы TEMPOMAT и переменного ограничителя скорости

-  Применение сохраненной / обнаруженной скорости
-  Деактивация системы TEMPOMAT / переменного ограничителя скорости
-  Выбор системы TEMPOMAT
-  Выбор переменного ограничителя скорости
-  Панель переключателей для повышения / понижения скорости движения



### Управление системой TEMPOMAT и переменным ограничителем скорости:

- ▶ Одним пальцем нажмите соответствующую клавишу или проведите по панели переключателей.

### Переключение между системой TEMPOMAT и переменным ограничителем скорости:

- ▶ **Выбор системы TEMPOMAT:** нажмите .
- ▶ **Выбор переменного ограничителя скорости:** нажмите .
- ⓘ Автомобили с активной системой поддержания дистанции DISTRONIC: переменный ограничитель скорости выбирается с помощью другой клавиши (→ стр. 327).

### Активация системы TEMPOMAT или переменного ограничителя скорости:

- ▶ нажмите  или  на панели переключателей .
- Актуальная скорость движения сохраняется и поддерживается (система TEMPOMAT) или ограничивается (переменный ограничитель скорости).

или



- ▶ Нажмите .
- Последняя сохраненная скорость вызывается из памяти и поддерживается автомобилем (система

TEMPOMAT) или используется в качестве ограничения (переменный ограничитель скорости).

Если до этого последняя сохраненная скорость движения была сброшена, то поддерживаемая в данный момент скорость вводится в память.

- ⓘ При выключении двигателя автомобиля последняя сохраненная скорость движения сбрасывается.
- Если Вы активируете систему TEMPOMAT или активную систему поддержания дистанции DISTRONIC, последняя сохраненная скорость для переменного ограничителя скорости сбрасывается.

### Повышение / понижение сохраненной скорости движения:

- ▶ Повышение сохраненной скорости движения: проведите пальцем снизу вверх по панели переключателей .
  - Сохраненная скорость движения повышается на 1 км/ч.
- ▶ Снижение сохраненной скорости движения: проведите пальцем сверху вниз по панели переключателей .
  - Сохраненная скорость движения понижается на 1 км/ч.

или

- ▶ Кратковременно нажмите **SET+** или **SET-** на панели переключателей **1**.
- Сохраненная скорость движения повышается или понижается до следующего значения с шагом десять единиц (например, до 50 км/ч или до 60 км/ч).

или

- ▶ нажмите **SET+** или **SET-** на панели переключателей **1** и удерживайте.
- Сохраненная скорость движения повышается или понижается до следующего значения с шагом десять единиц, а затем — с шагом 10 км/ч.

или

- ▶ Выполните ускорение автомобиля до требуемой скорости движения.
- ▶ Нажмите **SET+** на панели переключателей **1**.
- i** Если переменный ограничитель скорости переключен в пассивный режим, то Вы не сможете повысить или понизить сохраненную скорость движения с шагом 1 км/ч.

#### **Применение распознанной скорости движения:**

Если система распознавания дорожных знаков при активированной системе TEMPOMAT / переменном ограничителе скорости распознает дорожный знак с

максимально допустимой скоростью и отображает его на дисплее водителя:

- ▶ Нажмите **RES/Ⓟ**.
- Максимальная скорость, допускаемая дорожным знаком, сохраняется и поддерживается автомобилем либо ограничивается соответствующим образом.

#### **Деактивация системы TEMPOMAT или переменного ограничителя скорости:**

- ▶ Нажмите **CANCEL**.
- i** При торможении, выключении системы ESP® или срабатывании системы ESP® система TEMPOMAT деактивируется. Переменный ограничитель скорости не деактивируется.
- i** При выключении двигателя автомобиля последняя сохраненная скорость движения сбрасывается.
- Если Вы активируете систему TEMPOMAT или активную систему поддержания дистанции DISTRONIC, последняя сохраненная скорость для переменного ограничителя скорости сбрасывается.

#### **Информация о постоянном ограничителе скорости**

Если автомобиль постоянно должен не превышать определенную скорость движения (например, для эксплуатации автомобиля с шинами с зимним рисунком протектора), Вы можете установить предельную скорость при помощи постоянного ограничителя скорости.

В мультимедийной системе Вы можете для этого ограничить скорость движения до значения от 160 км/ч до 240 км/ч (→ стр. 41).

Незадолго до достижения установленной скорости движения она отображается на дисплее водителя. Если Вы подтверждаете это сообщение, то до выключения двигателя больше не производится никакой индикации. Повторная индикация производится только после повторного пуска двигателя автомобиля или при изменении установленной скорости движения.

Даже в режиме движения «кикдаун» постоянный ограничитель скорости не переключается в пассивный режим, и поддерживаемая в данный момент скорость движения остается ниже установленной предельной скорости.

### ■ Установка ограничения скорости для зимних шин

Мультимедийная система:

 Установки ►► Автомобиль  
►► Движение ►► Огран.скор.(зимние шины)

► Включите или выключите Огран.скор.(зимние шины).

### Установка скорости

► Выберите Огран.скор.(зимние шины).

► Выберите скорость.

### Активный ассистент поддержания дистанции DISTRONIC

#### ■ Функционирование активной системы поддержания дистанции DISTRONIC

При свободном пути движения активная система поддержания дистанции DISTRONIC поддерживает установленную скорость движения. При распознанных движущихся впереди автомобилях поддерживается установленное расстояние до движущегося впереди автомобиля, при необходимости до полной остановки. В зависимости от расстояния до движущегося впереди автомобиля и от установленной скорости автомобиль ускоряется или замедляется.

Настройка и сохранение скорости и дистанции выполняются на рулевом колесе.

Доступный диапазон скорости:

- **Автомобили без пакета вспомогательных систем:** 20 км/ч - 160 км/ч
  - **Автомобили с пакетом вспомогательных систем:** 20 км/ч - 210 км/ч
- i** Устанавливаемая фиксированная скорость может отличаться, если сохранено ограничение скорости (например, ограничение действия зимних шин) (→ стр. 323).
- i** Если активная система поддержания дистанции DISTRONIC активирована, а система мониторинга запаса хода рекомендует пониженную скорость, то она автоматически принимается в качестве новой заданной скорости. Заданную скорость при необходимости можно снова увеличить вручную.

Другие свойства активной системы поддержания дистанции DISTRONIC:

- Адаптация стиля вождения в соответствии с выбранным режимом движения (экономичный, комфортабельный или динамичный) (→ стр. 269)

- Инициирование ускорения до сохраненной скорости, если включается указатель поворота для перестроения на полосу для обгона
  - **Автомобили с пакетом вспомогательных систем:**
    - Реагирование в городском диапазоне скоростей на распознанные стоящие транспортные средства (за исключением велосипедов и мотоциклов)
    - Учет односторонних запретов обгона на автомагистралях или многополосных дорогах с отдельными полосами движения (зависит от страны)
- i** В меню DYNAMIC SELECT можно установить стиль вождения активной системы поддержания дистанции DISTRONIC. В зависимости от выбранного режима движения стиль езды автомобиля может быть экономичным, комфортным или динамичным. В меню активной системы поддержания дистанции можно установить постоянный комфортный или динамичный стиль вождения (→ стр. 333).

**Автомобили с активной системой помощи при парковке и пакетом вспомогательных систем:** если активная система поддержания дистанции DISTRONIC осуществляет торможение автомобиля до полной остановки, то в течение 30 секунд авто-

мобиль может автоматически возобновить движение вслед за движущимся впереди автомобилем, тронувшимся с места после остановки, если система распознает, что водитель держит руки на рулевом колесе. Если при трогании с места распознается критическая ситуация рядом с автомобилем, например, появляется пешеход на пути следования автомобиля, то появляется визуальное и звуковое предупреждение о необходимости взять управление на себя, и водитель должен управлять автомобилем самостоятельно. Дальнейшее ускорение автомобиля не производится.

Учитывайте указания, касающиеся систем помощи водителю и Вашей ответственности, в противном случае Вы можете не распознать опасность (→ стр. 305).

### Индикация на дисплее водителя в меню **Вспомогательные сист.**

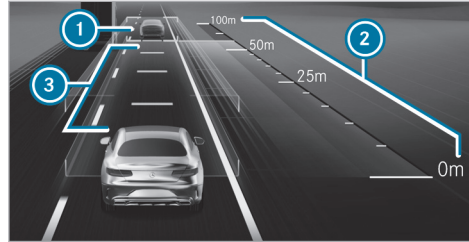



- ❶ Движущийся впереди автомобиль
- ❷ Шкала дистанций
- ❸ Заданная целевая дистанция

Распознанное движущееся впереди транспортное средство ❶ выделяется зеленым цветом. Оно может находиться также слева на соседней полосе движения, если обгон справа запрещен, например, на автомагистралях.

#### Постоянная индикация состояния

 **Серый цвет:** активная система поддержания дистанции DISTRONIC выбрана, но еще не активирована.

 **Зеленый спидометр, серый автомобиль:** активная система поддержания дистанции DISTRONIC активирована, скорость установлена.

 **Зеленый цвет:** активная система поддержания дистанции DISTRONIC активирована, и автомобиль обнаружен.

Сохраненная скорость отображается под постоянной индикацией состояния и выделена на спидометре. Если активная система поддержания дистанции DISTRONIC находится в пассивном режиме, то индикация состояния обозначается серым цветом.

Если скорость движения движущегося впереди автомобиля или скорость, адаптированная ввиду предстоящего события на маршруте движения, ниже сохраненной скорости, то сегменты на спидометре светятся.

Если Вы увеличиваете или уменьшаете установленную заданную дистанцию, то на короткое время появляется индикация .

❶ Готовность к началу движения циклически отображается зеленым символом автомобиля .

-  Если Вы нажимаете педаль газа таким образом, что она преодолевает заданное положение активной системы поддержания дистанции DISTRONIC, то система переключается в пассивный режим. На дисплее водителя в течение короткого времени отображается сообщение:

 Пассивный режим.

### Системные пределы

В следующих ситуациях система может функционировать только ограниченно или не функционировать вообще:

- при снегопаде, дожде, тумане, образовании сильных брызг, ослеплении, прямом солнечном свете или в резко меняющихся световых условиях;
- в случае загрязнения, запотевания, повреждения или прикрытия ветрового стекла в зоне установки видекамеры;
- если радарные датчики загрязнены или закрыты;
- в многоярусных паркингах или на дорогах с крутым уклоном или подъемом;
- при наличии движущихся впереди узких транспортных средств, например велосипедов или мотоциклов.

Кроме этого, вследствие торможения или ускорения на скользкой дороге одно или несколько колес могут потерять сцепление с дорогой, в результате чего возникает угроза заноса автомобиля.

В этих ситуациях не пользуйтесь активной системой поддержания дистанции DISTRONIC.

 **ОСТОРОЖНО** Опасность аварии вследствие ускорения автомобиля или торможения автомобиля активным ассистентом поддержания дистанции DISTRONIC

Активный ассистент поддержания дистанции DISTRONIC может произвести ускорение или торможение, например, в следующих случаях:

- Если процесс трогания с места производится активным ассистентом поддержания дистанции DISTRONIC.
- Если Вы вызываете из памяти сохраненную скорость и она является значительно выше или ниже актуальной скорости движения.
- Если активный ассистент поддержания дистанции DISTRONIC больше не распознает движущийся впереди автомобиль или реагирует на объекты, не имеющие значения.

- ▶ Всегда внимательно следите за дорожной ситуацией и будьте готовы к торможению.
- ▶ Учитывайте дорожную ситуацию перед вызовом сохраненной скорости.

 **ВНИМАНИЕ** Опасность аварии при недостаточном замедлении автомобиля активным ассистентом поддержания дистанции DISTRONIC

Активный ассистент поддержания дистанции DISTRONIC затормаживает Ваш автомобиль с приложением до 50 % возможного замедления. Если этого замедления недостаточно, то активный ассистент поддержания дистанции DISTRONIC предупреждает Вас об этом при помощи световой и звуковой сигнализации.

- ▶ Скорректируйте скорость и соблюдайте безопасную дистанцию.
- ▶ Самостоятельно производите торможение и / или объезжайте препятствие.



**⚠ ОСТОРОЖНО** Опасность возникновения аварии из-за ограниченного распознавания активного ассистента поддержания дистанции DISTRONIC

Активный ассистент поддержания дистанции DISTRONIC не реагирует или реагирует лишь ограниченно:

- при движении со смещением или перестроении,
- на пешеходов, животных, двухколёсные транспортные средства или стоящие автомобили, а также неожиданные препятствия,
- на сложные дорожные ситуации,
- на автомобили, движущиеся во встречном или поперечном направлениях.

В таких ситуациях активный автопилот поддержания дистанции DISTRONIC не может выдать предупреждение или сработать для поддержки водителя.

▶ Всегда внимательно следите за дорожной ситуацией и реагируйте соответствующим образом.

По следующей ссылке можно посмотреть анимационный ролик на эту тему:

### ■ Управление активной системой поддержания дистанции DISTRONIC и переменным ограничителем скорости

**⚠ ОСТОРОЖНО** Опасность возникновения аварии из-за ограниченного распознавания активного ассистента поддержания дистанции DISTRONIC

Активный ассистент поддержания дистанции DISTRONIC не реагирует или реагирует лишь ограниченно:

- при движении со смещением или перестроении,
- на пешеходов, животных, двухколёсные транспортные средства или стоящие автомобили, а также неожиданные препятствия,
- на сложные дорожные ситуации,
- на автомобили, движущиеся во встречном или поперечном направлениях.

В таких ситуациях активный автопилот поддержания дистанции DISTRONIC не может выдать предупреждение или сработать для поддержки водителя.

▶ Всегда внимательно следите за дорожной ситуацией и реагируйте соответствующим образом.

**⚠ ОСТОРОЖНО** Опасность аварии вследствие ускорения автомобиля или торможения автомобиля активным ассистентом поддержания дистанции DISTRONIC

Активный ассистент поддержания дистанции DISTRONIC может произвести ускорение или торможение, например, в следующих случаях:

- Если процесс трогания с места производится активным ассистентом поддержания дистанции DISTRONIC.
- Если Вы вызываете из памяти сохраненную скорость и она является значительно выше или ниже актуальной скорости движения.
- Если активный ассистент поддержания дистанции DISTRONIC больше не распознает движущийся впереди автомобиль или реагирует на объекты, не имеющие значения.

▶ Всегда внимательно следите за дорожной ситуацией и будьте готовы к торможению.

▶ Учитывайте дорожную ситуацию перед вызовом сохраненной скорости.

**⚠ ВНИМАНИЕ** Опасность аварии при недостаточном замедлении автомобиля активным ассистентом поддержания дистанции DISTRONIC

Активный ассистент поддержания дистанции DISTRONIC затормаживает Ваш автомобиль с приложением до 50 % возможного замедления. Если этого замедления недостаточно, то активный ассистент поддержания дистанции DISTRONIC предупреждает Вас об этом при помощи световой и звуковой сигнализации.

- ▶ Скорректируйте скорость и соблюдайте безопасную дистанцию.
- ▶ Самостоятельно производите торможение и / или объезжайте препятствие.

**⚠ ОСТОРОЖНО** Опасность аварии вследствие адаптации скорости движения активной системой предупреждения о скоростных ограничениях

Скорость движения, которая перенимается активной системой предупреждения о скоростных ограничениях, в отдельных случаях может быть слишком высокой или ошибочной:

- при ограничениях скорости до значения ниже 20 км/ч
  - при дожде или тумане,
  - при движении с прицепом
- ▶ Убедитесь в том, что поддерживаемая в данный момент скорость движения всегда соответствует правилам дорожного движения.
- ▶ Согласуйте фактическую скорость движения с фактической дорожной обстановкой и погодными условиями.

### Условия

Активная система поддержания дистанции DISTRONIC:

- Электрический стояночный тормоз отпущен.
- Система ESP® включена, но не осуществляет регулирование.
- Редуктор находится в положении **D**.
- Все двери закрыты.
- Проверка радарных датчиков успешно завершена.
- Режим для цепей противоскольжения не активирован (→ стр. 633).

Переменный ограничитель скорости:

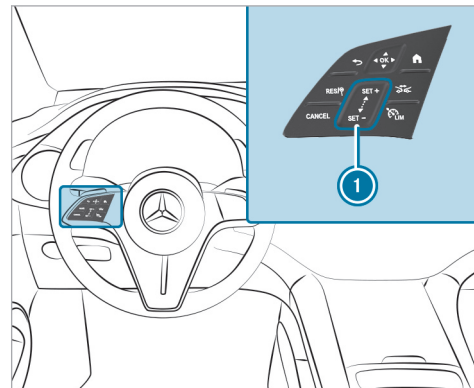

- Переменный ограничитель скорости выбран.



**RES/+** Применение сохраненной/обнаруженной скорости

**CANCEL** Деактивирование активной системы поддержания дистанции DISTRONIC/переменного ограничителя скорости

**1** Повышение/понижение скорости движения



-  Увеличение/уменьшение заданной дистанции
-  Переключение между переменным ограничителем скорости и активной системой поддержания дистанции DISTRONIC

- ▶ **Управление активной системой поддержания дистанции DISTRONIC или переменным ограничителем скорости:** только одним пальцем нажмите соответствующую клавишу или проведите по панели переключателей.

#### Переключение между переменным ограничителем скорости и активной системой поддержания дистанции DISTRONIC

- ▶ Нажмите .

#### Активирование активной системы поддержания дистанции DISTRONIC или переменного ограничителя скорости

- ▶ **Активирование без сохраненной в памяти скорости:** нажмите ,  или . **Активная система поддержания дистанции DISTRONIC:** снимите ногу с педали газа. Текущая скорость движения сохраняется и поддерживается автомобилем (с помощью активной системы поддержания дистанции DISTRONIC) или используется в качестве ограничения

(посредством переменного ограничителя скорости).



или

- ▶ **Активирование с сохраненной скоростью движения:** нажмите . **Активная система поддержания дистанции DISTRONIC:** снимите ногу с педали газа. Последняя сохраненная скорость движения вызывается из памяти и поддерживается автомобилем (с помощью активной системы поддержания дистанции DISTRONIC) или ограничивается (посредством переменного ограничителя скорости).



Если сохраненная скорость движения была сброшена, то поддерживаемая в данный момент скорость вводится в память.

-  При выключении двигателя автомобиля сохраненная скорость движения сбрасывается. Если Вы активируете активную систему поддержания дистанции DISTRONIC, то сбрасывается сохраненная скорость движения для переменного ограничителя скорости.



#### Повышение или понижение скорости движения

- ▶ Повышение сохраненной скорости движения: проведите пальцем снизу вверх по панели переключателей .
  - Сохраненная скорость движения повышается на 1 км/ч.
- ▶ Снижение сохраненной скорости движения: проведите пальцем сверху вниз по панели переключателей .
  - Сохраненная скорость движения понижается на 1 км/ч.



или

- ▶ На панели переключателей  кратковременно нажмите вверх  или вниз . Сохраненная скорость движения повышается или понижается на 10 км/ч.

или

- ▶ На панели переключателей  нажмите и удерживайте вверх  или вниз . Сохраненная скорость движения повышается или понижается шагами по 10 км/ч.

или

- ▶ Выполните ускорение автомобиля до требуемой скорости движения.
- ▶ Нажмите вверх  на панели переключателей .

### Применение отображаемого на дисплее водителя ограничения скорости

- ▶ Для активирования активной системы поддержания дистанции DISTRONIC или переменного ограничителя скорости: нажмите **SET+**, **SET-** или **RES/Ⓢ**.
- ▶ Для применения отображаемого ограничения скорости: нажмите **RES/Ⓢ**.  
Отображаемое на дисплее водителя ограничение скорости перенимается в качестве сохраненной скорости движения. Автомобиль адаптирует свою скорость к скорости движущегося впереди автомобиля, при этом не превышая сохраненной скорости движения, или ограничивает свою скорость соответствующим образом.
- ⓘ Применение отображаемого на дисплее водителя ограничения скорости выполняется только во время движения, а не при неподвижном автомобиле.



### Трогание автомобиля с места при помощи активной системы поддержания дистанции DISTRONIC

- ▶ Активируйте активную систему поддержания дистанции DISTRONIC и снимите ногу с педали тормоза.
- ▶ Нажмите **RES/Ⓢ**.

или

- ▶ Кратковременно и ощутимо нажмите на педаль газа.  
Функции активной системы поддержания дистанции DISTRONIC выполняются далее.

### Увеличение или уменьшение заданной дистанции до движущегося впереди автомобиля

- ▶ Нажмите .  
Отображается . Заданная дистанция уменьшается на одну ступень.  
Если уже выбрана минимальная ступень, то в этом случае происходит выбор максимальной ступени.

### Деактивирование активной системы поддержания дистанции DISTRONIC или переменного ограничителя скорости

**⚠ ОСТОРОЖНО** Опасность аварии при покидании сиденья водителя вследствие включенного активного ассистента поддержания дистанции DISTRONIC

Если торможение автомобиля осуществляется только активным ассистентом поддержания дистанции DISTRONIC и Вы покидаете сиденье

водителя, то может произойти откатывание автомобиля.

- ▶ Всегда выключайте активный ассистент поддержания дистанции DISTRONIC и предохраняйте автомобиль от откатывания, прежде чем покинуть сиденье водителя.

- ▶ Нажмите **CANCEL**.

- ⓘ При торможении, выключении системы ESP® или срабатывании системы ESP® активная система поддержания дистанции DISTRONIC деактивируется. Переменный ограничитель скорости не деактивируется.

### Функционирование активной системы предупреждения о скоростных ограничениях

Если распознается измененное ограничение скорости движения и автоматическое переключение скорости включено, то оно автоматически перенимается в качестве сохраненной скорости (→ стр. 333). Ограничения скорости движения ниже значения 20 км/ч не перенимаются системой.

Адаптация поддерживаемой в данный момент скорости движения начинается не позже достижения дорожного знака. При приближении к дорожному знаку «Начало населенного пункта» производится адаптация скорости движения в соответствии с раз-

решенной в населенных пунктах скоростью движения. Актуализация индикации ограничения скорости движения на дисплее водителя всегда производится при достижении дорожного знака.

Если на автострадах в ФРГ отсутствует ограничение скорости, то система использует скорость движения, сохраненную на участке с неограниченной скоростью, в качестве установочной скорости движения. Если на участке с неограниченной скоростью сохраненная скорость движения не изменяется, то она соответствует рекомендуемой скорости движения 130 км/ч.

Если активная система поддержания дистанции DISTRONIC вследствие задействования педали акселератора переключается в пассивный режим, то перенимаются только ограничения скорости, превышающие сохраненную скорость движения.

Максимально допустимая скорость не учитывает состояние дорожного покрытия и фактические погодные и дорожные условия. При необходимости подстраивайте Вашу скорость движения соответствующим образом.

Учитывайте указания касательно систем помощи водителю и Вашей ответственности, в противном случае Вы можете не распознать опасность (→ стр. 305).

### Системные пределы

Для распознавания дорожных знаков действительны системные пределы системы распознавания дорожных знаков (→ стр. 350).

Ограничения скорости движения до значения ниже 20 км/ч не перенимаются автоматически системой в качестве сохраненной скорости движения. Система не может однозначно распознавать ограничения скорости, ограниченные по действию (например, действующие лишь временно или только при определенной погоде).

Система не распознает максимально допустимую скорость для прицепного состава.

В этих ситуациях необходимо самостоятельно адаптировать скорость движения.

**⚠ ОСТОРОЖНО** Опасность аварии вследствие адаптации скорости движения активной системой предупреждения о скоростных ограничениях

Скорость движения, которая перенимается активной системой предупреждения о скоростных ограничениях, в отдельных случаях может быть слишком высокой или ошибочной:

- при ограничениях скорости до значения ниже 20 км/ч
  - при дожде или тумане,
  - при движении с прицепом
- ▶ Убедитесь в том, что поддерживаемая в данный момент скорость движения всегда соответствует правилам дорожного движения.
- ▶ Согласуйте фактическую скорость движения с фактической дорожной обстановкой и погодными условиями.

### ■ Функционирование основанной на анализе маршрута адаптации скорости

При активированном активной системе поддержания дистанции DISTRONIC выполняется адаптация скорости движения к предстоящим событиям на маршруте движения. Предстоящее событие на маршруте движения в зависимости от выбранного режима движения проезжается в экономичном, комфортабельном или динамичном режиме движения. После проезда события на маршруте движения автомобиль снова разгоняется до сохраненной скорости. При этом учитываются установленная дистанция до движущегося впереди автомобиля, распознанные движущиеся впереди автомобили и предстоящие ограничения скорости.

Основанную на анализе маршрута адаптацию скорости можно активировать в мультимедийной системе (→ стр. 333).

Учитываются следующие события на маршруте движения:

- закругления дороги;
- Круговое движение
- Т-образные перекрестки
- повороты и съезды;
- Предстоящие заторы (только с системой Live Traffic (→ стр. 512))

Помимо этого производится снижение скорости, если при включенном указателе поворота не распознается одна из следующих ситуаций:

- поворот на перекрестках;
- движение на полосах замедления;
- движение на полосах движения, соседних с полосами замедления.

Водитель несет основную ответственность за выбор подходящей скорости и за внимание к другим участникам дорожного движения. Это в особенности касается перекрестков, кругового движения и светофоров, так как функция основанной на анализе мар-

шрута адаптации скорости не осуществляет торможения до полной остановки автомобиля.

Адаптация скорости движения заканчивается в следующих случаях:

- Если указатель поворота перед событием на маршруте движения выключается и подразумевается, что событие на маршруте движения для водителя не является важным.
- Если во время адаптации скорости водитель нажимает на педаль газа или тормоза.

### Системные пределы

Основанная на анализе маршрута адаптация скорости не учитывает правила преимущественного проезда. Водитель несет ответственность за соблюдение правил дорожного движения и соответствующую скорость движения.

При сложных условиях окружающей среды выбор скорости системой может не соответствовать ситуации. Это возникает, например, в следующих ситуациях:

- неясное направление дороги;
- сужения дорожного полотна;
- разная максимально допустимая скорость на отдельных полосах движения, например, в пунктах оплаты проезда по платным дорогам;

- мокрое, заснеженное или обледенелое дорожное полотно;
- если оборудование для транспортировки, например, прицеп или кронштейн для велосипедов, закреплено на фаркопе и электрическое соединение с фаркопом произведено надлежащим образом;

В таких ситуациях водитель должен сам принимать соответствующие решения.

**▲ ОСТОРОЖНО** Опасность аварии несмотря на основанную на анализе маршрута адаптацию скорости

В следующих ситуациях основанная на анализе маршрута адаптация скорости может быть неисправна или временно недоступна:

- если водитель не следует по рассчитанному заранее маршруту,
- если картографические данные не актуальны или отсутствуют,
- при строительных работах на дороге,
- при плохих погодных и дорожных условиях,
- при нажатии на педаль газа,
- при наличии электронно индицируемых ограничений скорости движения.

▶ Измените скорость движения в соответствии с дорожной ситуацией.

## Настройка стиля вождения в активной системе поддержания дистанции

### Условия

- Активная система поддержания дистанции DISTRONIC включена.

Мультимедийная система:

▶  ▶ Установки

▶▶ Вспомогательные системы ▶▶ Движение

▶▶ Актив.сист.поддерж.дистанц.

### Выбор стиля вождения

▶ Выберите **На основе DYNAMIC SELECT**, **Динамичный режим** или **Комфортный режим**.

- ⓘ Дополнительная информация об активной системе поддержания дистанции DISTRONIC (→ стр. 327).

### Настройка адаптации скорости

▶ Выберите **Принять ограничение скорости** или **Регулировка скорости с учетом маршрута**. Если данные функции активны, то скорость движения адаптируется к предстоящему событию на

маршруте движения или к ограничению скорости.

- ⓘ Если одна из следующих систем активна, распознанная скорость может быть принята вручную в качестве максимально допустимой скорости:
  - Активная система поддержания дистанции DISTRONIC
  - Переменный ограничитель скорости
- ⓘ Дополнительная информация для функции адаптации скорости (→ стр. 331).

## Функционирование активной системы помощи при движении в пробке

Активная система помощи при движении в пробке помогает водителю в заторах на многополосной проезжей части с отгороженными полосами движения с помощью автоматического трогания с места в промежутках времени длительностью до 60 секунд и умеренных поворотов рулевого колеса. Она ориентируется по движущемуся впереди автомобилю и линиям разметки дорожного полотна. Активная система помощи при движении в пробке автоматически поддерживает безопасную дистанцию до движущегося впереди автомобиля и до обгоняющих автомобилей.

Активный ассистент для движения в заторах требует, чтобы водитель всегда держал свои руки на рулевом колесе и таким образом в любое время мог вмешаться в процесс рулевого управления с целью корректировки курса движения автомобиля или его расположения на полосе движения.

Учитывайте указания в отношении систем помощи водителю и Вашей ответственности, в противном случае Вы можете не распознать опасность (→ стр. 305).

При соблюдении всех следующих условий активная система при движении в пробке активируется автоматически:

- Вы движетесь в пробке по автострате или по автомагистрали, подобной автострате.
- Активная система поддержания дистанции DISTRONIC включена и активирована (→ стр. 327).
- Активная система помощи в рулевом управлении включена и активирована (→ стр. 336).
- Скорость составляет максимум 60 км/ч.

Если активная система помощи при движении в пробке активирована, то на дисплее водителя появляется индикация состояния .

### Системные пределы

Для активной системы помощи при движении в пробке действуют системные пределы активной системы поддержания дистанции DISTRONIC и активной системы помощи в рулевом управлении (→ стр. 334).

### Активная система удержания положения руля



#### Функционирование активной системы помощи в рулевом управлении



Активная система помощи в рулевом управлении доступна при скорости движения не выше 210 км/ч. Система помогает водителю удерживать автомобиль посередине полосы движения посредством умеренного вмешательства в рулевое управление. Активная система помощи в рулевом управлении в зависимости от поддерживаемой в данный момент скорости движения ориентируется по движущимся впереди автомобилям и по дорожной разметке.

В зависимости от страны, активная система помощи в рулевом управлении в нижнем диапазоне скорости движения может ориентироваться по движущимся рядом транспортным средствам. При необходимости активная система помощи в рулевом управлении может оказывать помощь и за пределами центральной части полосы движения.

При затруднении распознавания дорожной разметки и движущихся впереди автомобилей активная система помощи в рулевом управлении переключается в пассивный режим. В этом случае система не оказывает поддержки.

#### Постоянная индикация состояния на дисплее водителя

-  **Серый цвет:** система включена и находится в пассивном режиме
-  **Зеленый цвет:** система включена и находится в активном режиме
-  **Красный цвет, мигание:** побуждение водителя к активной реакции или переход из активного состояния в пассивное состояние, распознавание системных пределов

При переходе из активного в пассивное состояние символ  увеличивается и начинает мигать. Если пассивное состояние достигнуто, то символ  отображается на дисплее водителя серым цветом.

#### Распознавание прикосновения

Необходимо, чтобы водитель постоянно держал руки на рулевом колесе и таким образом в любое время мог вмешаться в процесс управления с целью корректировки курса движения автомобиля или его положения на полосе движения. Водитель всегда

должен быть готов к тому, что произойдет переключение системы из активного состояния в пассивное или наоборот.

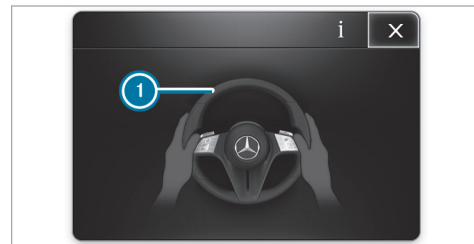

Если система распознает, что водитель относительно долго не осуществляет управление самостоятельно или снимает руки с рулевого колеса, то она сначала оповещает его при помощи визуального сигнала. На дисплее водителя появляется индикация . Если водитель и далее не начинает активно управлять автомобилем или не реагирует на срабатывание системы, то дополнительно к визуальному сигналу многократно звучит предупредительный звуковой сигнал.

Если водитель длительное время не реагирует на данное предупреждение, то может инициироваться экстренная остановка (→ стр. 336).



Предупреждение не включается или прекращается, как только система распознает, что водитель положил руки на рулевое колесо.

Распознавание прикосновения может быть ограничено или не действовать при отсутствии прямого контакта между рукой и рулевым колесом, например, при ношении перчаток или если на рулевое колесо надет чехол.

Если активная система помощи в рулевом управлении распознает, что система достигает системного предела, то включается визуальное предупреждение и раздается предупредительный звуковой сигнал.

Учитывайте указания касательно систем помощи водителю и Вашей ответственности, в противном случае Вы можете не распознать опасность (→ стр. 305).

### Системные пределы

Активная система помощи в рулевом управлении оснащена ограниченным моментом на рулевом колесе для управления поперечной динамикой. В некоторых случаях производимое системой вмешательство в рулевое управление может быть недостаточным для удержания автомобиля в пределах полосы движения.

В следующих ситуациях система может функционировать только ограниченно или не действовать вообще:

- при плохой видимости, например, из-за снегопада, дождя, тумана, образования сильных брызг, резко меняющихся условий освещения или резких теней на дорожном полотне;
- при ослеплении автомобиля, например, фарами встречных автомобилей, прямыми солнечными лучами или отраженным светом;
- при недостаточном освещении дороги;
- в случае загрязнения, запотевания, повреждения или прикрытия лобового стекла в зоне установки камеры, например, наклейкой;
- при отсутствии дорожной разметки или при наличии нескольких неоднозначных линий дорожной разметки на одной полосе движения, а также при быстром изменении разметки, например, в зоне проведения ремонтных работ или ответвлений дороги;
- если линии дорожной разметки стерты, потемнели или покрыты, например, грязью или снегом;
- если расстояние до движущегося впереди автомобиля слишком малое и вследствие этого линии дорожной разметки не распознаются;

- на дорогах с узким и извилистым дорожным полотном;
- при наличии препятствий, как, например, переносных ограждающих дорожных столбиков, находящихся на полосе движения или выступающих на полосу движения.
- если оборудование для транспортировки, например, прицеп или кронштейн для велосипедов, закреплено на фаркопе и электрическое соединение с фаркопом произведено надлежащим образом.

В следующих ситуациях система не оказывает поддержки:

- на очень крутых поворотах или при выполнении маневра поворота;
- при пересечении перекрестков;
- на круговом движении или на контрольных постах по сбору платы за проезд;
- при активном перестроении на другую полосу движения без включения указателя поворота;
- при слишком низком давлении воздуха в шине или в шинах.

**⚠ ОСТОРОЖНО** Опасность аварии вследствие неожиданного прерывания действия активного ассистента рулевого управления

При достижении системных пределов активного ассистента рулевого управления дальнейшая активность системы или поддержание полосы движения не обеспечено.

▶ Всегда держите руки на рулевом колесе и внимательно следите за дорожной ситуацией.

▶ Всегда управляйте автомобилем в соответствии с дорожной ситуацией.

**⚠ ОСТОРОЖНО** Опасность аварии вследствие неожиданного вмешательства активного ассистента рулевого управления

Распознавание линий разметки дорожного полотна и объектов может быть нарушено и привести к неожиданному вмешательству активного ассистента рулевого управления.

▶ Управляйте автомобилем в соответствии с дорожной ситуацией.

По следующей ссылке можно посмотреть анимационный ролик на эту тему:

## ■ Включение или выключение активной системы помощи в рулевом управлении

### Условия

- Система ESP® включена, но не осуществляет регулирование.
- Активная система поддержания дистанции DISTRONIC включена.

Мультимедийная система:

  ▶▶ Установки

▶▶ Вспомогательные системы ▶▶ Движение

▶ Включите или выключите [Акт.ассист.рул.управления](#).

## ■ Функционирование активной системы помощи при экстренной остановке

Активная система помощи при экстренной остановке контролирует рулевое колесо, а также педаль акселератора и педаль тормоза. Если система распознает, что водитель не управляет автомобилем и что возникла опасность покидания полосы движения, то может появиться предупреждение и будет инициирована экстренная остановка.

**Автомобили без пакета вспомогательных систем:** активная система помощи при экстренной остановке доступна при скорости от 60 км/ч.

**Автомобили с пакетом вспомогательных систем:** если выключена активная система помощи в рулевом управлении, то активная система помощи при экстренной остановке доступна при скорости от 60 км/ч.

Если возникла опасность покидания полосы движения, то в следующих случаях появляется предупреждение:

- Водитель на длительное время убрал руки с рулевого колеса или длительное время датчики не распознают движения рулевого колеса (в зависимости от комплектации автомобиля).
- Водитель не нажимает ни на педаль акселератора, ни на педаль тормоза.

**i Автомобили с пакетом вспомогательных систем:** если активная система помощи в рулевом управлении включена и активирована, то активная система помощи при экстренной остановке контролирует только рулевое колесо. Если водитель долго не касается рулевого колеса, то несмотря на нажатие на педаль может включиться предупреждение.

Учитывайте также указания по распознаванию касаний активной системы помощи в рулевом управлении (→ стр. 334).

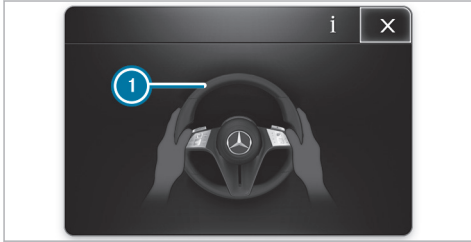

Активная система помощи при экстренной остановке включает друг за другом следующие предупреждения:

- На дисплее водителя появляется индикация ❶.
- Дополнительно к визуальному сигналу ❶ звучит предупредительный звуковой сигнал.
- На дисплее водителя появляется сообщение: **Иницируется экстренная остановка**, звучит непрерывный предупредительный звуковой сигнал, автомобиль больше не ускоряется и при необходимости происходят небольшие натяжения ремня безопасности.

- Скорость автомобиля постепенно снижается до полной остановки. При этом генерируются прерывистые импульсы торможения.

❶ **Автомобили с пакетом вспомогательных систем:** если активная система поддержания дистанции DISTRONIC активирована, а водитель отстегивает ремень безопасности и открывает дверь водителя, то немедленно может инициироваться экстренная остановка.

**Автомобили с пакетом вспомогательных систем:** в зависимости от страны, при наличии возможности, выполняется перестроение на соседнюю полосу движения. Возможно только одно перестроение через одну полосу движения и только на внешнюю полосу движения, не на полосу для вынужденной остановки.

При включении автоматического торможения активная система поддержания дистанции DISTRONIC выключается. В зависимости от страны одновременно с этим включается система аварийной световой сигнализации.

Если автомобиль стоит, то выполняются следующие действия:

- Автомобиль удерживается электрическим стояночным тормозом.
- Замки автомобиля разблокируются.

- По возможности передается экстренный вызов на центральную станцию приема сигналов о помощи Mercedes-Benz.

Перед тем как начнется автоматическое торможение, Вы можете отменить активную помощь при экстренной остановке движением рулевого колеса.

После начала автоматического торможения Вы можете отменить вмешательство активной помощи при экстренной остановке следующим образом:

- Нажатие на педаль акселератора или на педаль тормоза: экстренная остановка прерывается, предупредительное сообщение и предупредительный звуковой сигнал, а также поддержка в рулевом управлении остаются включенными.
- Управление рулевым колесом: поддержка рулевого управления отключается, предупредительное сообщение и предупредительный звуковой сигнал остаются включенными, торможение автомобиля продолжается.

❶ Активная система помощи при экстренной остановке может выполнять экстренную остановку не более трех раз в течение одного ездового цикла. После этого активная система помощи в рулевом управлении и активная система помощи при экстренной остановке блокируются до повторного запуска автомобиля.

### Системные пределы

Для распознавания транспортных средств и других препятствий учитывайте системные пределы следующих функций:

- Активная система поддержания дистанции DISTRONIC (→ стр. 324)
- Активная система помощи в рулевом управлении (→ стр. 334)
- Активная система помощи при перестроении (→ стр. 338)
- Активная система экстренного торможения (→ стр. 340)

### Автомобили без пакета вспомогательных систем:

Активная система помощи при экстренной остановке в следующих случаях не активирована:

- Активная система удержания полосы движения достигла своих предельных значений.
- Активная система удержания полосы движения не готова к работе (серая индикация состояния) или выключена (белая индикация состояния) (→ стр. 360).

### Активная система контроля перестроения

#### ■ Функционирование активной системы контроля перестроения

Активная система контроля перестроения активируется с помощью кратковременного включения указателя поворота и поддерживает водителя при перестроении на другую полосу движения.

Для этого должны быть выполнены следующие условия:

- Вы движетесь по автомагистрали или подобной дороге.
- Поддерживаемая в данный момент скорость движения составляет от 80 км/ч до 180 км/ч.
- Соседняя полоса движения отделена пунктирной ограничительной линией.
- На соседней полосе движения не распознается автомобиль или препятствие.
- С момента последнего запуска двигателя датчики один раз распознали транспортное средство на безопасной дистанции позади Вашего автомобиля.
- Активная система контроля перестроения выбрана в мультимедийной системе.
- Активная система поддержания дистанции DISTRONIC и активная система помощи в руле-

вом управлении активируются на автомагистрали.

В следующих случаях система недоступна и должна активироваться повторно:

- Активная система поддержания дистанции DISTRONIC и активная система помощи в рулевом управлении уже были активированы перед выездом на автомагистраль.
- Система временно не распознает дорогу, по которой в настоящий момент движется автомобиль, как автомагистраль или подобную дорогу, потому что Вы, например, находитесь на развязке автомобильных дорог.

Если активная система контроля перестроения снова распознает подходящую дорогу, то Вы можете ее повторно активировать с помощью одной из клавиш **RES/PI**, **SET+** или **SET-**.

**Индикация на дисплее водителя в меню **Вспомогательные сист.****

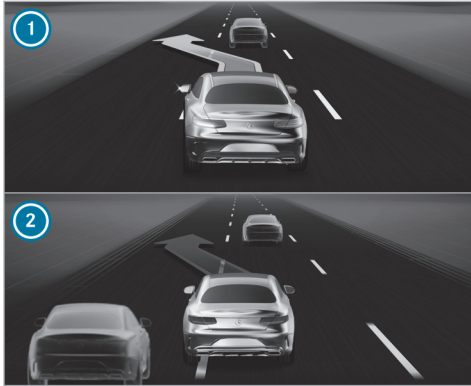

- ① Зеленая стрелка: перестроение инициировано
- ② Красная стрелка: перестроение прервано

Как только активная система контроля перестроения станет доступной, появляется индикация  с зелеными стрелками на дисплее водителя. Если система была активирована, но в данный момент

времени недоступна, появляется индикация  с серыми стрелками на дисплее водителя.

Если на соседней полосе движения не распознается автомобиль или препятствие и перестроение разрешено, то этот маневр начинается после кратковременного включения указателя поворота водителем. Во время перестроения отображается мигающая зеленая стрелка рядом с символом рулевого колеса . На дисплее водителя в меню **Вспомогательные сист.** отображается зеленая стрелка ①, указывающая на соответствующую соседнюю полосу. Дополнительно появляется, например, сообщение: **Смена полосы влево.**

Работа активной системы контроля перестроения может прерваться, в частности, в следующих ситуациях:

- Изменяется окружающая обстановка (например, распознано препятствие).
- Водитель убрал руки с рулевого колеса.
- Водитель поворачивает рулевое колесо слишком сильно или в противоположном направлении.
- Водитель включает указатель поворота в противоположном направлении.
- Активная система поддержания дистанции DISTRONIC или активная система помощи в рулевом управлении деактивируется.

- Перестроение не может быть выполнено запланированным образом.

О прерывании действия активной системы контроля перестроения водитель информируется следующим образом:

- Указывающая на направление перестроения стрелка становится красной.
- На дисплее водителя появляется соответствующее сообщение.
- В определенных случаях звучит предупредительный звуковой сигнал.

**▲ ОСТОРОЖНО** Опасность аварии вследствие перестроения на занятую соседнюю полосу движения

Ассистент перестроения не всегда может однозначно распознать, свободна ли соседняя полоса движения.

Перестроение может быть инициировано несмотря на занятость соседней полосы движения.

▶ Перед перестроением убедитесь в том, что соседняя полоса движения свободна и угроза безопасности других участников дорожного движения исключена.

▶ Следите за процессом перестроения.

**⚠ ОСТОРОЖНО** Опасность аварии вследствие неожиданного прерывания действия ассистента перестроения

При достижении пределов действия ассистента перестроения дальнейшая активность системы не обеспечена.

В этом случае ассистент перестроения более не осуществляет моментов вращения рулевого колеса.

▶ Всегда осуществляйте перестроение держа руки на рулевом колесе и наблюдайте за процессом перестроения. Наблюдайте за дорожной ситуацией и при необходимости вращайте рулевое колесо и / или тормозите.

### Системные пределы

Для активной системы контроля перестроения действителен системный предел активной системы помощи в рулевом управлении (→ стр. 334).

К тому же в следующих ситуациях система может функционировать только ограниченно или не функционировать вообще:

- Датчики повреждены, закрыты или загрязнены (→ стр. 305).

- Отображается неисправность наружного освещения.
- Система не распознает подходящую дорогу, например, на крутых поворотах или через короткое время после выезда на дорогу.
- Автомобиль находится на участке ремонта дороги.
- ⓘ Датчики активной системы контроля перестроения калибруются автоматически в период прохождения определенного расстояния с момента поставки автомобиля. Во время процесса инициализации активная система контроля перестроения недоступна, и стрелки рядом с символом активной системы помощи в рулевом управлении  не отображаются.

Учитывайте указания в отношении систем помощи водителю и Вашей ответственности, в противном случае Вы можете не распознать опасность (→ стр. 305).

### Настройка активной системы контроля перестроения

Мультимедийная система:

  ▶▶ Установки

▶▶ Вспомогательные сист. ▶▶ Движение

▶▶ Активная система контроля перестроения

▶ Выберите **Активная система контроля перестроения**.

▶ Выберите параметры настройки **Включено** или **Выкл..**

ⓘ При выключении **Акт.ассист.рул.управления** нельзя использовать **Активная система контроля перестроения**.

### Активная система экстренного торможения

#### Функционирование активной системы экстренного торможения

Активная система экстренного торможения состоит из следующих функций:

- Функция предупреждения о небезопасной дистанции
- Предупреждение об угрозе столкновения
- Функция автономного торможения
- Адаптивное усиление тормозного привода

- **Автомобили с пакетом вспомогательных систем и активной системой помощи в рулевом управлении:** система помощи в рулевом управлении при объездном маневре
- **Автомобили с пакетом вспомогательных систем:** система помощи в рулевом управлении при объездном маневре
- **Автомобили с пакетом вспомогательных систем:** функция контроля при приближении к перекрестку

Активная система экстренного торможения может помочь Вам свести к минимуму опасность столкновения с автомобилями, велосипедистами и пешеходами или уменьшить последствия аварии.

Если активная система экстренного торможения распознает опасность столкновения, то раздается предупредительный звуковой сигнал и загорается сигнальная лампа предупреждения об опасной дистанции .

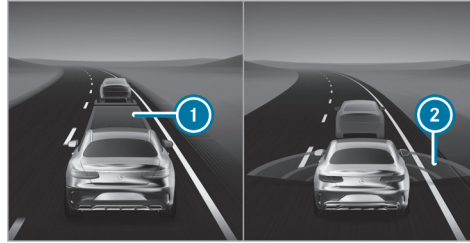

В меню **Вспомогательные сист.** слишком малая дистанция ① до движущегося впереди автомобиля изображается красным цветом. Если дистанция до движущегося впереди автомобиля становится еще меньше, то движущийся впереди автомобиль также выделяется красным цветом. При распознанной опасности столкновения появляются красные радарные волны ② перед автомобилем.

- ① **Автомобили с системой PRE-SAFE®:** в зависимости от страны, дополнительно включается тактильное предупреждение в виде небольшого натяжения ремня безопасности.
- ② **Автомобили с активной светодиодной подсветкой салона:** если включена функция **Поддержка предупреждений**, то предупреждение активной системы экстренного торможения

дополнительно сопровождается светодиодной подсветкой салона (→ стр. 226).

Если Вы не реагируете на предупреждение, то в критических ситуациях может быть инициировано автономное торможение.

В особо критических ситуациях активная система экстренного торможения также может непосредственно инициировать автономное торможение. В этом случае предупредительный звуковой сигнал и сигнальная лампа предупреждения об опасной дистанции  включаются одновременно с торможением.

Если в критической ситуации Вы осуществляете торможение самостоятельно или во время автономного торможения нажимаете на педаль тормоза, то выполняется адаптивное усиление тормозного привода. При необходимости давление в тормозной системе повышается до торможения до полной остановки.



Если выполняется автономное торможение или задействуется адаптивное усиление тормозного привода, то на дисплее водителя отображается всплывающее окно ①, которое вскоре исчезает автоматически.

В момент срабатывания функции автономного торможения или адаптивной системы помощи при торможении могут быть приняты дополнительные превентивные меры по защите пассажиров (система PRE-SAFE®).

**⚠ ВНИМАНИЕ** Опасность аварии при ограниченной возможности распознавания активной системы экстренного торможения с функцией поддержки при проезде через перекресток

Активная система экстренного торможения не всегда однозначно распознает объекты и сложные дорожные ситуации.

В таких случаях активная система экстренного торможения может:

- необоснованно выдать предупреждение или произвести торможение,
- не выдать предупреждения или не затормозить.

Активная система экстренного торможения является лишь вспомогательным средством. Ответственность за соблюдение достаточной безопасной дистанции, скорости движения и своевременное торможение несет водитель.

- ▶ Всегда внимательно следите за дорожной ситуацией и не полагайтесь исключительно на активную систему экстренного торможения.
- ▶ Будьте готовы к торможению и, при необходимости, к объезду препятствия.

Если выключена активная система экстренного торможения или ограничен набор функций, например, из-за активирования другой системы помощи водителю, то на дисплее водителя включается сигнальная лампа активной системы экстренного торможения .

Если система недоступна из-за загрязненных или поврежденных датчиков или из-за неисправности, а также если ограничен набор функций, то на дисплее водителя включается сигнальная лампа активной системы экстренного торможения .

Учитывайте также пределы действия активной системы экстренного торможения.

Отдельные подфункции доступны в перечисленных ниже диапазонах скоростей.

### Функция предупреждения о небезопасной дистанции

Функция предупреждения о небезопасной дистанции предупреждает Вас, если при скорости от 30 км/ч в течение нескольких секунд дистанция до движущегося впереди транспортного средства остается слишком малой для поддерживаемой в данный момент скорости движения. В этом случае на дисплее водителя загорается сигнальная лампа предупреждения об опасной дистанции . Если при повышенной скорости дистанция до движущегося впереди транспортного средства становится



еще меньше, то сигнальная лампа предупреждения об опасной дистанции  начинает мигать.

### Предупреждение об угрозе столкновения

Предупреждение об угрозе столкновения может предостеречь Вас при скорости от 7 км/ч при помощи прерывистого предупредительного звукового сигнала и сигнальной лампы предупреждения об опасной дистанции  в следующих ситуациях.

Автомобили без пакета вспомогательных систем:

- при скорости движения примерно до 250 км/ч при приближении к движущимся впереди транспортным средствам
- при скорости движения примерно до 80 км/ч при приближении к стоящим транспортным средствам, движущимся в продольном направлении пешеходам и движущимся впереди велосипедистам
- при скорости движения примерно до 70 км/ч при приближении к движущимся в поперечном направлении пешеходам и велосипедистам
- при скорости движения примерно до 60 км/ч при приближении к стоящим пешеходам и велосипедистам

Автомобили с пакетом вспомогательных систем:

- при скорости движения примерно до 250 км/ч при приближении к движущимся впереди транспортным средствам
- при скорости движения примерно до 120 км/ч при приближении к движущимся в поперечном направлении пешеходам, транспортным средствам и велосипедистам
- при скорости движения примерно до 100 км/ч при приближении к стоящим транспортным средствам
- при скорости движения примерно до 80 км/ч при приближении к движущимся впереди велосипедистам
- при скорости движения примерно до 70 км/ч при приближении к стоящим пешеходам и велосипедистам

### Функция автономного торможения

При скорости движения от 7 км/ч функция автономного торможения может сработать в следующих ситуациях.

Автомобили без пакета вспомогательных систем:

- при скорости движения примерно до 250 км/ч при приближении к движущимся впереди транспортным средствам

- при скорости движения примерно до 80 км/ч при приближении к движущимся впереди велосипедистам, движущимся в продольном направлении пешеходам и стоящим транспортным средствам
- при скорости движения примерно до 70 км/ч при приближении к движущимся в поперечном направлении пешеходам и велосипедистам

Автомобили с пакетом вспомогательных систем:

- при скорости движения примерно до 250 км/ч при приближении к движущимся впереди транспортным средствам
- при скорости движения примерно до 120 км/ч при приближении к движущимся в поперечном направлении пешеходам, транспортным средствам и велосипедистам
- при скорости движения примерно до 100 км/ч при приближении к стоящим транспортным средствам
- при скорости движения примерно до 80 км/ч при приближении к движущимся впереди велосипедистам
- при скорости движения примерно до 70 км/ч при приближении к стоящим пешеходам и велосипедистам

### Адаптивное усиление тормозного привода

При скорости движения от 7 км/ч адаптивное усиление тормозного привода может сработать в следующих ситуациях.

Автомобили без пакета вспомогательных систем:

- при скорости движения примерно до 250 км/ч при приближении к движущимся впереди транспортным средствам
- при скорости движения примерно до 80 км/ч при приближении к движущимся впереди велосипедистам, движущимся в продольном направлении пешеходам и стоящим транспортным средствам
- при скорости движения примерно до 70 км/ч при приближении к движущимся в поперечном направлении пешеходам и велосипедистам
- при скорости движения примерно до 60 км/ч при приближении к стоящим пешеходам и велосипедистам

Автомобили с пакетом вспомогательных систем:

- при скорости движения примерно до 250 км/ч при приближении к движущимся впереди транспортным средствам
- при скорости движения примерно до 120 км/ч при приближении к движущимся в поперечном

направлении пешеходам, транспортным средствам и велосипедистам

- при скорости движения примерно до 100 км/ч при приближении к стоящим транспортным средствам
- при скорости движения примерно до 80 км/ч при приближении к движущимся впереди велосипедистам
- при скорости движения примерно до 70 км/ч при приближении к стоящим пешеходам и велосипедистам

### Прерывание действия активной системы экстренного торможения

Вы можете в любой момент прервать торможение с помощью активной системой экстренного торможения следующим образом:

- путем полного нажатия на педаль газа или включения режима кикдаун
- путем отпускания педали тормоза

При выполнении как минимум одного из следующих условий активная система экстренного торможения может прекратить тормозное действие:

- Вы объезжаете препятствие, поворачивая рулевое колесо.
- Опасность столкновения миновала.

- Препятствие на Вашем пути следования больше не распознается.

### Реакция на движущиеся навстречу транспортные средства (только автомобили с пакетом вспомогательных систем)

Активная система экстренного торможения также может реагировать на распознанные движущиеся навстречу транспортные средства:

- Реакция при скорости движения до 100 км/ч
- Предупреждение о движущихся навстречу транспортным средствам с помощью предупредительного звукового сигнала и сигнальной лампы предупреждения об опасной дистанции 
- Автономное торможение для уменьшения степени тяжести аварии

### Функция контроля при приближении к перекрестку (только автомобили с пакетом вспомогательных систем)

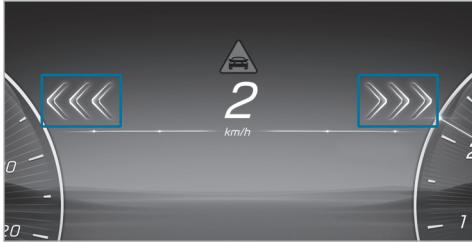

Если при трогании с места или при движении со скоростью пешехода распознается опасность столкновения с движущимся в поперечном направлении транспортным средством, то на дисплее водителя поочередно загораются три красные стрелки в направлении движущегося в поперечном направлении участника дорожного движения и сигнальная лампа предупреждения об опасной дистанции . В особо критических ситуациях стрелки мигают. Дополнительно раздается предупредительный звуковой сигнал. Если Вы не реагируете на предупреждение, то в критических ситуациях может ограничиться ускорение или может быть инициировано

автономное торможение. Автономное торможение также может предотвратить трогание с места и удержит автомобиль в неподвижном состоянии. В особо критических ситуациях активная система экстренного торможения также может непосредственно инициировать автономное торможение. В этом случае предупредительный звуковой сигнал и сигнальная лампа предупреждения об опасной дистанции  включаются одновременно с торможением.

Если выполняется автономное торможение или задействуется адаптивное усиление тормозного привода, то на дисплее водителя отображается всплывающее окно, которое вскоре исчезает автоматически.

При настройке **Позже** активной системы экстренного торможения деактивированы только визуальное предупреждение и ограничение возможного ускорения. В особо критических ситуациях по-прежнему могут включаться визуальное предупреждение, предупредительный звуковой сигнал и автономное торможение.

### Система помощи в рулевом управлении при объездном маневре

**⚠ ОСТОРОЖНО** Опасность аварии несмотря на наличие ассистента рулевого управления с функцией уклонения

Ассистент рулевого управления с функцией уклонения не всегда однозначно распознает объекты и сложные дорожные ситуации.

Кроме того, поддержки ассистента рулевого управления с функцией уклонения при управлении рулевым колесом недостаточно, чтобы избежать столкновения.

- ▶ Всегда внимательно следите за дорожной ситуацией и не полагайтесь исключительно на ассистента рулевого управления с функцией уклонения.
- ▶ Будьте готовы к торможению и, при необходимости, к объезду препятствия.
- ▶ В некритических ситуациях прерывайте действие ассистента самостоятельным поворачиванием рулевого колеса.
- ▶ Надлежащим образом адаптируйте скорость движения, если в близости Вашего автомобиля находятся пешеходы.

Система помощи в рулевом управлении при объездном маневре имеет следующие свойства:

- Распознавание пешеходов, велосипедистов и транспортных средств
- При распознанной возможности объездного маневра помощь водителю дополнительным усилением рулевого управления
- Активирование быстрым движением рулевого колеса при внезапном объездном маневре
- Поддержка водителя при осуществлении объездного маневра и выравнивании автомобиля
- Реагирование при скорости движения от 20 км/ч до 110 км/ч

Систему помощи в рулевом управлении при объездном маневре можно отключить в любой момент, повернув рулевое колесо в противоположном направлении.

### Системные пределы

После включения автомобиля или после трогания с места в течение некоторого времени еще недоступна полная работоспособность системы. Пока система функционирует с ограничениями, на дисплее водителя также может включаться сигнальная лампа активной системы экстренного торможения . В зависимости от условий окружающей среды,

система может стать полностью работоспособной за несколько минут.

В частности, в следующих ситуациях система может функционировать только ограниченно или не функционировать вообще:

- при снегопаде, дожде, тумане, образовании сильных брызг воды, ослеплении, прямом воздействии солнечных лучей или меняющихся световых условиях;
- если датчики системы загрязнены, запотели, повреждены или закрыты; (→ стр. 305)
- если функционирование датчиков системы нарушено другими радарными источниками, например, при сильном отражении радарных лучей в гаражах;
- если было распознано и отображено падение давления воздуха в шине или повреждение шины;
- в сложных дорожных ситуациях, в которых однозначное распознавание объектов не всегда возможно;
- если пешеходы, велосипедисты или автомобили быстро появляются в зоне действия датчиков;
- если транспортные средства закрыты другими объектами или находятся рядом с другими объектами;

- если типичный контур пешехода или велосипедиста не выделяется на заднем фоне;
- если пешеход или велосипедист не распознается как таковой, например, вследствие ношения специальной одежды или наличия других объектов;
- если водитель не пристегнут;
- на поворотах с небольшим радиусом.

### Настройка активной системы экстренного торможения

#### Условия

- Двигатель автомобиля включен.

Мультимедийная система:

   Установки

 **Вспомогательные системы**

 **Предотвращение столкнов.**

 Включите или выключите функцию.

 Рекомендуется всегда оставлять активную систему экстренного торможения включенной.

При выключении активной системы экстренного торможения выключаются функция предупреждения о небезопасной дистанции, функция предупреждения об угрозе столкновения, функция автономного тор-

можения и ассистент рулевого управления при объездном маневре.

- ❗ Если активная система экстренного торможения выключена, то на дисплее водителя в поле индикации состояния появляется символ  и при следующем пуске автомобиля система снова включается.

### Установка времени предупреждения

▶ Выберите  рядом с **Акт.сист.экстренного торможения**.

▶ Выберите опцию **Раньше**, **Средне** или **Позже**.

- ❗ Если система ATTENTION ASSIST распознала признаки усталости или засыпания, то предупреждение системы производится раньше, чем установлено, в зависимости от страны. Дополнительная информация о системе ATTENTION ASSIST (→ стр. 318).

### Система предупреждения о скоростных ограничениях

#### ■ Функционирование системы предупреждения о скоростных ограничениях

- ❗ Система предупреждения о скоростных ограничениях использует базу данных веб-картографического проекта Open Street Map, которая пред-

оставляется на условиях лицензионного соглашения Open Database Licence (ODbL). Более подробную информацию можно найти по адресу: <https://www.osmfoundation.org/wiki/licence>.

Система предупреждения о скоростных ограничениях регистрирует ограничения скорости при помощи многофункциональной камеры и отображает их на дисплее водителя и опционально на проекционном дисплее. Камера также распознает ограничения скорости ограниченного действия, обозначенные дополнительным знаком (например, на мокрой дороге).

Учитывайте указания касательно систем помощи водителю и Вашей ответственности, в противном случае Вы можете не распознать опасность (→ стр. 305).

#### Указания по режиму эксплуатации с прицепом

- ❗ Учитывайте также указания относительно режима эксплуатации с прицепом (→ стр. 400).

При правильном подключении прицепа или велобагажника на центральном дисплее отображается запрос о типе прицепа и его допустимой максимальной скорости (→ стр. 406).

Водитель несет ответственность за ручную регулировку максимальной скорости в категории **малых или больших прицепов**.

В частности, необходимо учитывать законы конкретной страны, например:

- максимальная расчетная скорость или предельная скорость, для которой одобрено транспортное средство
- максимально допустимая общая масса с буксирующим транспортным средством или без него
- необходимое количество лет с наличием соответствующего водительского удостоверения
- тип и состояние используемой дороги
- погодные условия

Максимально допустимая скорость, адаптированная к автомобилю с прицепом, может быть переведена в режим ручного или автоматического переключения скорости во время движения (в зависимости от комплектации).

Со стороны системы для автомобиля с прицепом могут учитываться дополнительные знаки ограничения скорости и четкие правила дорожного движения (в зависимости от страны).

В мультимедийной системе невозможно выбрать максимально допустимую скорость для крепления

для велосипедов. При использовании крепления для велосипедов необходимо соблюдать максимально допустимую скорость, указанную в инструкции по эксплуатации производителя.

### Предупреждение при превышении максимально допустимой скорости

Система может предупредить Вас, если Вы непреднамеренно превышаете максимально допустимую скорость. В зависимости от страны, Вы можете установить в мультимедийной системе, насколько должна быть превышена максимально допустимая скорость, прежде чем появится предупреждение. Вы можете установить, должно ли предупреждение быть в виде визуальной сигнализации (миганием дорожного знака на дисплее водителя) или в виде визуальной и звуковой сигнализации. Выбор вида предупреждения, в зависимости от страны, подтверждается с помощью индикации на дисплее водителя.

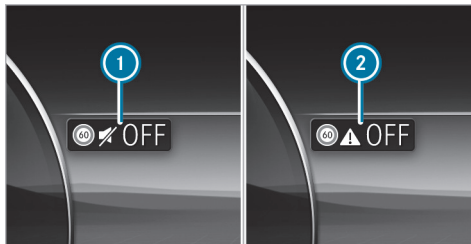

- ❶ Предостережение только в виде визуальной сигнализации
- ❷ Предостережение выключено
- ❶*i* Вид, продолжительность и порог срабатывания предупреждения о превышении скорости, а также возможность установки порога срабатывания, при превышении которого должно включаться предупреждение, зависят от законодательных требований страны, в которую поставляется автомобиль.

### Индикация на дисплее водителя

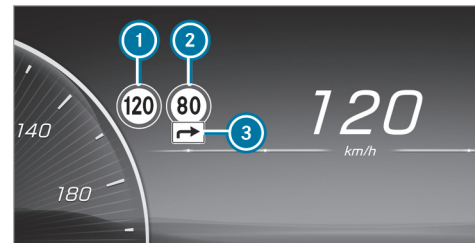

- ❶ Допустимая скорость движения
- ❷ Допустимая скорость движения при ограничении
- ❸ Дополнительный знак с ограничением действия
- ❶*i* Также могут распознаваться дорожные знаки, влияющие на максимально допустимую скорость, например, знаки, обозначающие начало или конец автомобильных дорог.

Система может отображать на дисплее водителя одновременно до двух дорожных знаков. В первую очередь при этом будут отображаться знаки ограничения скорости. На проекционном дисплее может отображаться максимум один дорожный знак с ограничением скорости. Если на дисплее водителя отображаются два дорожных знака с ограничением ско-

рости, например, при распознанных ограничениях, то значение на левом знаке ограничения скорости  всегда используется для передачи на ограничитель скорости, в систему TEMPOMAT или активную систему поддержания дистанции DISTRONIC и отображается на проекционном дисплее.

Если система предупреждения о скоростных ограничениях не может определить фактическую максимальную допустимую скорость, например, из-за отсутствия дорожных знаков, то на дисплее водителя отображается следующий символ:



Данный символ отображается постоянно, если автомобиль находится в стране, в которой система предупреждения о скоростных ограничениях не поддерживается. Система предупреждения о скоростных ограничениях доступна не во всех странах.

Если система из-за технической неисправности или загрязнения лобового стекла временно или постоянно недоступна, на дисплее водителя появляется соответствующее сообщение. В зависимости от страны на дисплее водителя также загорается сигнальная лампа системы предупреждения о скоростных ограничениях .

 Примите также во внимание информацию о сообщениях на дисплее (→ стр. 777).

### Системные пределы

Система может функционировать ограниченно или не функционировать вообще, особенно в следующих ситуациях:

- при плохой видимости, например, при недостаточном освещении дорожного полотна, резко меняющемся соотношении света и тени, в дождь, снегопад, туман, при завихрении пыли или при интенсивном образовании брызг;
- при ослеплении, например: фарами встречных автомобилей, прямыми солнечными лучами или отраженным светом;
- при загрязнении лобового стекла в зоне установки многофункциональной камеры, а также при запотевании, повреждении или загромождении камеры;
- если дорожные знаки плохо распознаются, например, из-за того, что они загрязнены, закрыты, потускнели, покрыты льдом, повреждены, неудобно расположены, недостаточно освещены или повернуты в сторону;
- оснащенные светодиодными табло активные дорожные знаки могут не распознаваться или распознаваться неправильно по причине техни-

ческих особенностей (например, частота излучаемого сигнала);

- если дорожные знаки, дорожная разметка или направления дорог неоднозначны, например, у дорожных знаков на участках ремонта дороги, на съездах/заездах, на соседних полосах движения или на параллельных дорогах, на разметках пешеходных переходов, оборудованных светофором;
- если дорожные знаки или дорожная разметка не соответствуют стандарту;
- если дорожные знаки, дорожная разметка или направления дорог являются специфичными для страны пребывания и имеют отклонения от маршрута, определенного навигационной системой, например, на участках ремонта дороги или после них;
- после крутого поворота и виража с малым радиусом, если дорожные знаки не попадают в зону обзора камеры;
- если Вы обгоняете транспортные средства с наклеенными или установленными дорожными знаками;
- если Ваш автомобиль оснащен оборудованием для транспортировки, которое закреплено на тягово-сцепном устройстве, например, кронштейн для велосипедов, то при определенных

обстоятельства система может среагировать на ограничения для автомобилей с прицепами.

### Настройка системы предупреждения о скоростных ограничениях

Мультимедийная система:

  **Установки**

**Вспомогательные системы** **Поддержка**

**Система предупреждения о скоростных ограничениях**

### Включение или выключение предупреждения о превышении скорости

**i** Предупреждение о превышении скорости включено по умолчанию (зависит от страны).

**▶** Выключите **Предупреж.о превыш.скор..**

В зависимости от законодательных требований страны предупреждение о превышении скорости остается выключенным до следующего включения или выключения автомобиля и (в зависимости от комплектации) до открывания двери водителя.

**i** Звуковое предупреждение о превышении скорости можно выключить и включить также с помощью быстрого доступа, длительным нажатием на клавишу «Mute» на рулевом колесе, нажатием на пиктограмму скорости в статусной

строке центрального дисплея или с помощью голосовой команды (функции доступны в зависимости от страны).

### Изменение вида предупреждения о превышении скорости

**▶** Измените предупреждение на **Визуально** или **Визуально и акустич..**

### Включение или выключение оповещательного сигнала при новом ограничении скорости

**i** Оповещательный сигнал при новом ограничении скорости отключен по умолчанию.

Данная функция определяет активацию приглушенного, не отвлекающего звукового оповещения при каждом изменении отображаемой на дисплее водителя скорости.

**▶** Включите или выключите функцию.

**i** Доступность функции зависит от страны использования.

### Установка порога предупреждения

Данное значение определяет, с какого превышения скорости выдается предупреждение.

**▶** В разделе «Порог предупреждения» установите требуемую скорость.

Доступность функции зависит от законодательных требований страны.

Если одна из следующих систем активна, распознанная скорость может быть принята вручную в качестве максимально допустимой скорости:

- Активная система поддержания дистанции DISTRONIC
- TEMPOMAT
- Переменный ограничитель скорости

**i** Дополнительная информация об активной системе поддержания дистанции DISTRONIC (→ стр. 327).

### Система распознавания дорожных знаков

#### Функционирование системы распознавания дорожных знаков

Система распознавания дорожных знаков распознает дорожные знаки при помощи многофункциональной камеры и сравнивает их с информацией цифровой карты дорог навигационной системы. Она поддерживает водителя путем индикации распознанных ограничений скорости и запретов обгона на дисплее водителя. Максимально допустимая скорость также может отображаться на проекционном дисплее.



Система может предупредить водителя при превышении максимально допустимой скорости.

В некоторых странах система может предлагать другие функции и включать предупреждения при приближении к пешеходным переходам или при непреднамеренных попытках игнорирования дорожных знаков обязательной остановки или проезда на красный сигнал светофора.

Камера также может распознавать и анализировать дорожные знаки ограниченного действия, обозначенные дополнительным знаком (например, на мокрой дороге).

Система распознавания дорожных знаков отображает на дисплее водителя только выбранные дорожные знаки. Реально существующие дорожные знаки и ограничения скорости имеют приоритет по отношению к отображаемым на дисплее водителя дорожным знакам и ограничениям скорости.

#### Указания по режиму эксплуатации с прицепом

**i** Учитывайте также указания относительно режима эксплуатации с прицепом (→ стр. 400).

При правильном присоединении прицепа или кронштейна для велосипедов на центральном дисплее отображается запрос о типе прицепа и его максимально допустимой скорости (→ стр. 406).

Водитель несет ответственность за ручную регулировку максимально допустимой скорости в категории **малых или больших прицепов**.

В частности, необходимо учитывать законы конкретной страны, например:

- максимальная расчетная скорость или предельная скорость, для которой одобрено транспортное средство
- максимально допустимая общая масса с тягачом или без него
- необходимое количество лет с наличием соответствующего водительского удостоверения
- тип и состояние используемой дороги
- погодные условия

Максимально допустимая скорость, адаптированная к автомобилю с прицепом, может быть переведена в режим ручного или автоматического переключения скорости во время движения (в зависимости от комплектации).

Со стороны системы для автомобиля с прицепом могут учитываться дополнительные знаки ограничения скорости и четкие правила дорожного движения (в зависимости от страны).

В мультимедийной системе невозможно выбрать максимально допустимую скорость для кронштейна

для велосипедов. При использовании кронштейна для велосипедов необходимо соблюдать максимально допустимую скорость, указанную в руководстве по эксплуатации производителя.

Кроме того, соблюдайте следующие указания:

- Выбирайте скорость движения в соответствии с окружающими условиями, дорожной ситуацией и погодными условиями.
- Соблюдайте указания реально существующих дорожных знаков.
- Соблюдайте действующие правила дорожного движения и соответствующие предписания.

Учитывайте указания в отношении систем помощи водителю и Вашей ответственности, в противном случае Вы можете не распознать опасность (→ стр. 305).

## Индикация на дисплее водителя

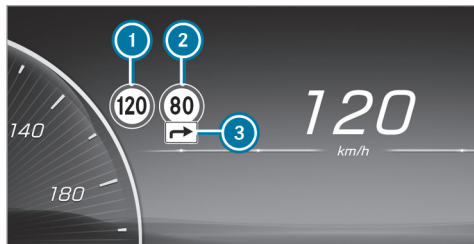

- ❶ Допустимая скорость движения
- ❷ Допустимая скорость движения при ограничении
- ❸ Дополнительный знак с ограничением действия

Система может отображать на дисплее водителя одновременно до двух дорожных знаков. В первую очередь при этом будут отображаться знаки ограничения скорости. На проекционном дисплее может отображаться максимум один дорожный знак с ограничением скорости. Если на дисплее водителя отображаются два дорожных знака с ограничением скорости, например, при распознанных ограничениях, то значение левого знака ограничения скорости ❶ всегда передается на ограничитель скорости, в систему TEMPOMAT или активную систему поддер-

жания дистанции DISTRONIC и отображается на проекционном дисплее.

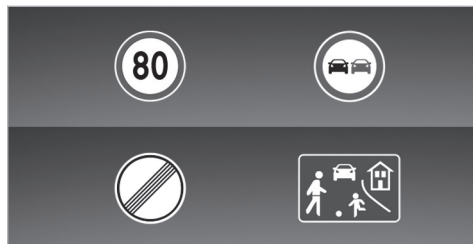

Примеры дорожных знаков, которые могут отображаться на дисплее приборов

Система распознавания дорожных знаков может распознавать и отображать следующие дорожные знаки ❶:

- Ограничения скорости
- Отмена ограничений скорости
- Запрещения обгона
- Улицы, закрытая для проезда транспорта и предназначенная для игр детей

- В зависимости от страны: знаки, обозначающие начало или конец автомагистралей и автомобильных дорог

Система распознавания дорожных знаков может распознавать следующие дополнительные знаки ❸ и при определенных условиях анализировать релевантность ограничений с помощью других датчиков автомобиля:

- на мокрой дороге;
- при гололеде;
- в тумане;
- временные ограничения;
- съезды;
- ограничения для автомобилей с прицепом.

Система распознавания дорожных знаков использует также данные цифровой карты навигационной системы. Актуализация индикации на дисплее водителя возможна и без распознанного дорожного знака, если Вы пересекаете границу населенного пункта или если Вы выезжаете на другую дорогу, например, при съезде с автомагистрали или при въезде на автомагистраль, или после поворота на перекрестке.

- ❗ Регулярно обновляйте цифровую карту дорог навигационной системы, чтобы система распознавания дорожных знаков могла работать оптимально (→ стр. 29).

В зависимости от страны и комплектации автомобиля, система также может показывать предстоящие ограничения скорости на дисплее водителя и на проекционном дисплее. Кроме этого, на дисплее водителя может отображаться расстояние до приближающегося, более низкого ограничения скорости. При этом система обращается к информации из цифровой карты навигационной системы. В меню **Вспомогательные системы** может отображаться также динамическая визуализация предстоящих ограничений скорости.

Если система распознавания дорожных знаков не может определить фактически действующую допустимую максимальную скорость, например, из-за отсутствия дорожных знаков, то на дисплее водителя отображается следующий символ:



Система распознавания дорожных знаков доступна не во всех странах. Данный символ отображается постоянно, если автомобиль находится в стране, в

которой система распознавания дорожных знаков не поддерживается.

Если по причине технического сбоя или загрязнения ветрового стекла система распознавания дорожных знаков временно или постоянно недоступна, то на дисплее водителя включается сигнальная лампа системы распознавания дорожных знаков .

- ❗ При этом также примите во внимание информацию для сообщений на дисплее системы распознавания дорожных знаков (→ стр. 777).

### Предупреждение при превышении максимально допустимой скорости

Система может предупредить Вас, если Вы непреднамеренно превышаете максимально допустимую скорость. В зависимости от страны, Вы можете установить в мультимедийной системе, насколько должна быть превышена максимально допустимая скорость, прежде чем появится предупреждение. Вы можете выключить предупреждение или установить, должно ли предупреждение производиться в виде визуальной сигнализации (миганием дорожного знака на дисплее водителя) или в виде визуальной и звуковой сигнализации. Выбранная настройка подтверждается с помощью индикации на дисплее водителя.

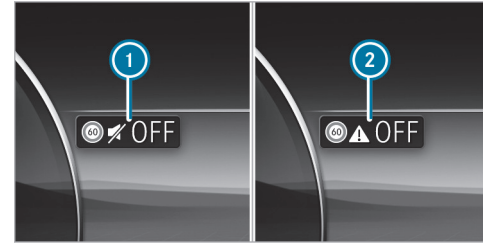

- ❶ Предупреждение только в виде визуальной сигнализации
- ❷ Предупреждение выключено
- ❗ Вид, продолжительность и этап срабатывания предупреждения о превышении скорости, а также возможность настройки ступени срабатывания, при превышении которой должно включаться предупреждение, зависят от законодательных требований страны, в которую поставляется автомобиль.

### Дополнительные функции системы распознавания дорожных знаков (зависит от страны)

**Предупреждение при наличии знаков запрета въезда:** система распознавания дорожных знаков может включать предупреждения при въезде на уча-

сток дороги против предписанного направления движения, например, при заезде на автомагистраль или на дорогу с односторонним движением.

**Предупреждение при приближении к пешеходным переходам:** система распознавания дорожных знаков может включать предупреждения при движении на скорости приблизительно до 70 км/ч при приближении к пешеходным переходам, если в опасной зоне находятся пешеходы или они приближаются к опасной зоне.

**Предупреждение при наличии дорожных знаков обязательной остановки:** система распознавания дорожных знаков может включать предупреждения при движении на скорости приблизительно до 70 км/ч при непреднамеренном игнорировании дорожных знаков обязательной остановки. Для этого дорожный знак должен быть однозначным, например, если система распознает несколько дорожных знаков обязательной остановки или если система может подтвердить дорожный знак обязательной остановки с помощью цифровой навигационной карты. При распознавании нескольких различных дорожных знаков предупреждение может не включаться.

**Предупреждение при красном сигнале светофора:** система распознавания дорожных знаков может включать предупреждения при движении на скорости приблизительно до 70 км/ч при непредна-

меренной попытке проезда на красный сигнал светофора.

Для этого должны быть выполнены следующие условия:

- Распознается несколько светофоров.
  - На всех распознанных светофорах горит красный сигнал.
  - Как минимум один из распознанных светофоров с включенным красным сигналом расположен со стороны переднего пассажира рядом с собственной полосой движения.
  - Светофоры имеют следующую последовательность сигналов (сверху вниз): красный, желтый, зеленый.
- i** Предупреждение о приближении к пешеходным переходам, к дорожным знакам обязательной остановки и к светофорам с включенным красным сигналом при наличии соответствующей функции Вы можете включить и выключить в меню системы распознавания дорожных знаков в разделе [Другие предупредительн.контенты](#) (→ стр. 355).

### Системные пределы

Система может функционировать ограниченно или не функционировать вообще, особенно в следующих ситуациях:

- при плохой видимости, например, при недостаточном освещении дорожного полотна, резко меняющемся соотношении света и тени, в дождь, снегопад, туман, при завихрении пыли или при интенсивном образовании брызг;
- при ослеплении, например: фарами встречных автомобилей, прямыми солнечными лучами или отраженным светом;
- при загрязнении лобового стекла в зоне установки многофункциональной камеры, а также при запотевании, повреждении или загромождении камеры;
- если дорожные знаки плохо распознаются, например, из-за того, что они загрязнены, закрыты, потускнели, покрыты льдом, повреждены, неудобно расположены, недостаточно освещены или повернуты в сторону;
- оснащенные светодиодными табло активные дорожные знаки могут не распознаваться или распознаваться неправильно по причине технических особенностей (например, частота излучаемого сигнала);

- при неправильной, отсутствующей или неактуальной информации на цифровой карте дорог навигационной системы;
- если дорожные знаки, дорожная разметка или направления дорог неоднозначны, например, при дорожных знаках на участках ремонта дороги, на съездах/заездах, на соседних полосах движения или на параллельных дорогах, на разметках пешеходных переходов, оборудованных светофором;
- если дорожные знаки или дорожная разметка не соответствуют стандарту;
- если дорожные знаки, дорожная разметка или направления дорог являются специфичными для страны пребывания и имеют отклонения от маршрута, определенного навигационной системой, например, на участках ремонта дороги или после них;
- после крутого поворота и виража с малым радиусом, если дорожные знаки не попадают в зону обзора камеры;
- если Вы обгоняете транспортные средства с наклеенными или установленными дорожными знаками;
- если Ваш автомобиль оснащен оборудованием для транспортировки, которое закреплено на тягово-сцепном устройстве, например, крон-

штейн для велосипедов, то при определенных условиях система распознавания дорожных знаков может воспринимать ограничения для автомобилей с прицепами, действительными для Вашего автомобиля.

### Настройка системы распознавания дорожных знаков

Мультимедийная система:



Установки

Вспомогательные системы Поддержка

Сист.распознавания дорожных знаков

### Включение или выключение предупреждения о превышении скорости

- ❗ Предупреждение о превышении скорости включено по умолчанию (зависит от страны).
- ▶ Выключите **Предупреж.о превыш.скор..**  
В зависимости от законодательных требований страны предупреждение о превышении скорости остается выключенным до следующего включения или выключения автомобиля и до открывания двери водителя (в зависимости от комплектации).
- ❗ Звуковое предупреждение о превышении скорости можно выключить и включить также с помощью быстрого доступа, длительным нажа-

тием на клавишу «Mute» на рулевом колесе, нажатием на пиктограмму скорости в статусной строке центрального дисплея или с помощью голосовой команды (функции доступны в зависимости от страны).

### Изменение вида предупреждения о превышении скорости

- ▶ Измените предупреждение на **Визуально** или **Визуально и акустич..**

### Установка порога предупреждения

Данное значение определяет, с какого превышения скорости выдается предупреждение.

- ▶ В разделе «Порог предупреждения» установите требуемую скорость.
- ❗ Доступность функции зависит от законодательных требований страны.

### Включение или выключение оповещательного сигнала при новом ограничении скорости

- ❗ Оповещательный сигнал при новом ограничении скорости отключен по умолчанию.

Данная функция определяет активацию приглушенного, не отвлекающего звукового оповещения при каждом изменении отображаемой на дисплее водителя скорости.

- ▶ Включите или выключите функцию.

 Доступность функции зависит от страны использования.

### Включение или выключение других функций системы распознавания дорожных знаков

▶ Включите или выключите другие параметры предупреждения.  
Доступные функции будут включены или выключены.

### Установка вида предупреждения для других функций

▶ Выберите [Визуально](#) или [Визуально и акустич..](#)

### Вид светофора

#### ■ Информация о виде светофора

Вид светофора помогает водителю во время ожидания на красном сигнале светофора, отображая на центральном дисплее изображение с камеры. Изображение с камеры отображается, если автомобиль стоит первым перед красным сигналом светофора, и исчезает, если автомобиль начинает движение.

#### ■ Отображение вида со светофором

##### Условия

- Опция [Вид светофора](#) включена .
- Вид со светофором доступен.

Мультимедийная система:

  [»» Установки](#)



[»» Вспомогательные сист.](#) [»» Поддержка](#)

[»» Вид светофора](#)

 Эта функция доступна не во всех странах.

Если автомобиль стоит на первом месте перед светофором, на центральном дисплее отображается изображение с камеры с видом со светофором.

При трогании автомобиля с места изображение с камеры будет скрыто.

▶ [Вид светофора](#): включите  или выключите .

### Использование других доступных функций

▶ Выберите .

▶ Выберите [По запросу](#) или [Автоматически](#).

Если установлена опция [По запросу](#) и доступен вид со светофором, то появляется сообщение [Для показа светофора нажмите здесь](#). После подтверждения сообщения появляется изображение с камеры.

Если установлена опция [Автоматически](#), то при наличии вида со светофором автоматически отображается изображение с камеры.

### Система контроля "слепых" зон и активная система контроля "слепых" зон

#### ■ Функционирование системы контроля «слепых» зон и активной системы контроля «слепых» зон с предупреждением об опасности при высадке

Система контроля «слепых» зон и активная система контроля «слепых» зон при помощи радарных датчиков контролируют зону до 40 м позади автомобиля и 3 м по сторонам от него.

Начиная со скорости движения приблизительно 12 км/ч система может распознавать транспортные средства, которые попадают в эту зону контроля, и может включать предупреждение.

Индикация состояния на дисплее водителя

 **Серый:** система включена, но не находится в функциональной готовности.

 **Зеленый:** система включена и находится в функциональной готовности.

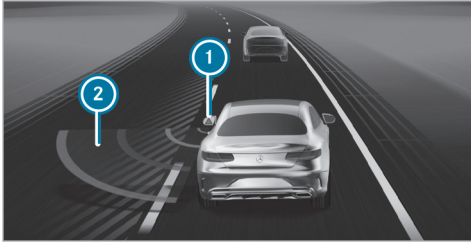

Индикация на дисплее водителя в меню **Вспомогательные сист.**

Если при движении со скоростью от 12 км/ч распознается автомобиль, который непосредственно после этого въезжает в зону контроля возле Вашего автомобиля, то предупредительная сигнальная лампа в наружном зеркале заднего вида загорается красным светом. В меню **Вспомогательные сист.** лампа в наружном зеркале заднего вида **1** также горит красным цветом, а полоса движения, на которой распознано транспортное средство, становится заштрихованной.

Если транспортное средство распознается в зоне контроля и Вы включаете указатель поворота в соответствующем направлении, то один раз раздается двойной предупредительный звуковой сигнал, а сиг-

нальная лампа в соответствующем наружном зеркале заднего вида начинает мигать красным светом. На графике сближения появляются красные радарные волны **2** рядом с Вашим автомобилем.

Если указатель поворота остается включенным, то в наружном зеркале заднего вида мигает сигнальная лампа при всех дальнейших распознанных автомобилях, но последующий предупредительный звуковой сигнал не включается. Если Вы быстро обгоняете автомобиль, то предупреждение не производится.

**И** **Автомобили с активной светодиодной подсветкой салона:** если включена функция **Поддержка предупреждений**, то предупреждение дополнительно сопровождается эстетической подсветкой (→ стр. 226).

Учитывайте указания в отношении систем помощи водителю и Вашей ответственности, в противном случае Вы можете не распознать опасность (→ стр. 305).

**⚠ ОСТОРОЖНО** Опасность аварии несмотря на сигнализацию перестроения

Сигнализация перестроения не реагирует на автомобили, приближающиеся и обгоняющие Вас с большой разницей скорости.

Сигнализация перестроения не может предупредить Вас в данной ситуации.

▶ Всегда внимательно следите за дорожной ситуацией и соблюдайте достаточную безопасную боковую дистанцию.

**⚠ ОСТОРОЖНО** Опасность аварии несмотря на активную сигнализацию перестроения

Активная сигнализация перестроения не реагирует в следующих ситуациях:

- Если Вы обгоняете транспортные средства с заниженной боковой дистанцией и в результате они находятся в "слепой" зоне.
- Автомобили, приближающиеся и обгоняющие Вас с большой разницей скорости.

В этих ситуациях активная система контроля "слепых" зон не может выдать предупреждение или произвести тормозное действие.

▶ Всегда внимательно следите за дорожной ситуацией и соблюдайте достаточную безопасную боковую дистанцию.

**Сигнализатор опасности при высадке**

Сигнализатор опасности при высадке является дополнительной функцией системы контроля «сле-

пых» зон и активной системы контроля «слепых» зон и при высадке из неподвижного автомобиля может предупреждать находящихся в автомобиле людей о приближающихся сзади автомобилях.

**▲ ВНИМАНИЕ** Опасность аварии несмотря на сигнализатор опасности при высадке

Сигнализатор опасности при высадке не реагирует на неподвижные объекты и не реагирует на людей или на других участников дорожного движения, приближающихся с большой разницей в скорости.

Сигнализатор опасности при высадке не может выдать предупреждение в таких ситуациях.

▶ При открывании дверей всегда внимательно следите за дорожной ситуацией и также следите за тем, чтобы было обеспечено достаточно свободного пространства.

Если транспортное средство попадает в зону контроля, то сигнальная лампа в соответствующем наружном зеркале заднего вида загорается красным светом.

Если находящийся в автомобиле человек тянет за ручку двери на контролируемой датчиками стороне, то раздается двойной предупредительный звуковой сигнал и светодиодная подсветка салона в соответ-

ствующей двери и сигнальная лампа в соответствующем наружном зеркале заднего вида начинают мигать красным светом.

**i Автомобили с эстетической подсветкой салона или с активной светодиодной подсветкой салона:** Вы можете включать и выключать функцию **Поддержка предупреждений** светодиодной подсветки салона (→ стр. 226).

**i** Отображение поддержки предупреждений может различаться в зависимости от варианта комплектации автомобиля и в зависимости от выбранной установки.

Сигнализатор опасности при высадке доступен только при включенной системе контроля «слепых» зон или активной системе контроля «слепых» зон.

После выключения автомобиля сигнализатор опасности при высадке продолжает работать еще в течение нескольких минут. Если дверь открыта при выключенном автомобиле, сигнализатор опасности при высадке снова включается на несколько минут. Если сигнальная лампа в наружном зеркале заднего вида мигает три раза, то сигнализатор опасности при высадке перестает работать.

Сигнализатор опасности при высадке является лишь вспомогательным средством и не может заменить внимательность находящегося в автомобиле человека. Ответственность при открывании дверей и при

высадке из автомобиля всегда несут находящиеся в автомобиле люди.

### Системные пределы

Действие системы контроля «слепых» зон и активной системы контроля «слепых» зон может быть ограничено, в частности в следующих ситуациях:

- при загрязнении или загромождении датчиков;
- при плохой видимости, например, в туман, сильный дождь или снегопад;
- при нахождении в зоне контроля узких транспортных средств, например, велосипедов или мотоциклов;
- при очень широких или узких полосах движения;
- при движении с сильным смещением в сторону.

Система может выдавать необоснованные предупреждения вблизи дорожных отбойников или подобных ограничительных сооружений. Всегда соблюдайте безопасную боковую дистанцию до других транспортных средств и препятствий.

При длительном движении возле длинных транспортных средств, например грузовых автомобилей, возможно прерывание предупреждения.

При включенной передаче заднего хода система контроля «слепых» зон и активная система контроля «слепых» зон не работают.



Если оборудование для транспортировки, например, прицеп или кронштейн для велосипедов, закреплено на фаркопе и электрическое соединение произведено надлежащим образом, то система контроля «слепых» зон и активная система контроля «слепых» зон не работают.

Действие сигнализатора опасности при высадке может быть дополнительно ограничено в следующих ситуациях:

- если датчики закрыты находящимися рядом автомобилями в узких местах парковки;
- если к автомобилю приближаются люди;
- при неподвижных или медленно движущихся объектах.

### ■ Функция задействования тормозной системы активной системы контроля «слепых» зон

- ⓘ Функция задействования тормозной системы присутствует только в автомобилях с пакетом вспомогательных систем водителя.

Если активная система контроля «слепых» зон распознала опасность бокового столкновения в области действия датчиков, то она задействует тормозную систему, корректирующую курс движения автомобиля. Это поможет Вам избежать столкновения.

Тормозная система, корректирующая курс движения автомобиля, задействуется в диапазоне скоростей движения от 30 км/ч до 200 км/ч.

**⚠ ОСТОРОЖНО** Опасность аварии несмотря на тормозное действие системы контроля «слепых» зон

Торможение, корректирующее курс движения автомобиля, не всегда может предотвратить столкновение.

- ▶ Всегда самостоятельно осуществляйте управление, торможение или ускорение, в особенности если активная сигнализация перестроения выдает предупреждение или производит торможение, корректирующее курс движения автомобиля.
- ▶ Всегда соблюдайте достаточную безопасную боковую дистанцию.

**⚠ ВНИМАНИЕ** Опасность аварии несмотря на активную систему контроля «слепых» зон

Активная система контроля «слепых» зон не реагирует в следующих ситуациях:

- Если Вы обгоняете автомобили на высокой скорости.
- Если автомобили приближаются к Вам и обгоняют Вас с большой разницей скорости.

В этих ситуациях активная система контроля «слепых» зон не может выдать предупреждение или произвести тормозное действие.

- ▶ Всегда внимательно следите за дорожной ситуацией и соблюдайте достаточную безопасную боковую дистанцию.



При задействовании тормозной системы, корректирующей курс движения автомобиля, мигает красная сигнальная лампа в наружном зеркале заднего вида и раздается предупредительный звуковой сигнал. Дополнительно на дисплее водителя появляется индикация , обращающая внимание водителя на опасность бокового столкновения.

В редких случаях система производит необоснованное задействование тормозной системы. Вы можете прервать такое задействование тормозной системы легким поворотом рулевого колеса в противоположном направлении или нажатием на педаль газа.

### Системные пределы

Учитывайте также системные пределы активной системы контроля «слепых» зон, в противном случае Вы можете не распознать опасность (→ стр. 356).

В особенности в следующих ситуациях тормозная система, корректирующая курс движения автомобиля, не задействуется или задействуется в зависимости от дорожной ситуации:

- С обеих сторон Вашего автомобиля находятся другие автомобили или препятствия, например, разделительные барьеры дороги.
- Вам навстречу на небольшом боковом расстоянии движется автомобиль.

- Вы движетесь в спортивном стиле вождения с прохождением поворотов на высоких скоростях.
- Вы производите сильное торможение или ощутимо нажимаете на педаль газа.
- Срабатывает система обеспечения безопасности движения, например, система ESP® или активная система экстренного торможения.
- Система ESP® выключена.
- Распознано падение давления воздуха в одной из шин или повреждение шины.
- Оборудование для транспортировки, например, прицеп или кронштейн для велосипедов, закреплено на фаркопе, и электрическое соединение произведено надлежащим образом.

### Включение или выключение системы контроля «слепых» зон или активной системы контроля «слепых» зон

Мультимедийная система:

   Установки

 Вспомогательные сист.

 Предотвращение столкнов.

 Включите или выключите **Активн. контроль слепых зон.**

### Активной системы удержания полосы движения

#### Функционирование активной системы удержания полосы движения

Активная система удержания полосы движения контролирует зону перед Вашим автомобилем при помощи многофункциональной камеры (→ стр. 305) и может предохранять Ваш автомобиль от непреднамеренного отклонения от Вашей полосы движения. Система может возвращать Ваш автомобиль на Вашу полосу движения путем вмешательства в рулевое управление для коррекции курса движения автомобиля и дополнительно предупреждать Вас с помощью ощутимой вибрации рулевого колеса. Активная система удержания полосы движения производит торможение в диапазоне скоростей движения от 60 км/ч до 200 км/ч.

Система может срабатывать при наличии следующих предпосылок:

- Активная система удержания полосы движения распознает дорожную разметку.
- Вы наезжаете одним передним колесом на дорожную разметку.

Если Вы включаете указатель поворота, то вмешательство в рулевое управление на соответствующей стороне не производится.

Если Вы покидаете свою полосу движения, не включив указатель поворота, но при этом распознана опасность столкновения с движущимся препятствием на Вашей полосе движения, то вмешательство в рулевое управление не производится.

**Автомобили с системой контроля «слепых» зон или с пакетом вспомогательных систем:** если система распознает препятствие, например, другое транспортное средство на соседней полосе движения, то, несмотря на включенный указатель поворота, производится вмешательство в рулевое управление.

В зависимости от страны активная система удержания полосы движения в следующих ситуациях может реагировать, начиная со скорости движения приблизительно 45 км/ч:

- Если другое транспортное средство обгоняет Ваш автомобиль и распознается опасность столкновения, то производится вмешательство в рулевое управление.
- Если Вы наезжаете колесом на распознанную дорожную разметку, то система предупреждает Вас с помощью ощутимой вибрации рулевого колеса.



В следующих случаях на дисплее водителя отображается сообщение ❶ и раздается предупредительный звуковой сигнал:

- Вмешательство в рулевое управление активной системы удержания полосы движения продолжается приблизительно более десяти секунд.
- В течение приблизительно трех минут происходит два или более вмешательств системы в рулевое управление без вмешательства водителя в управление автомобилем.

В настройках активной системы удержания полосы движения Вы можете задать чувствительность системы и таким образом установить, насколько высокой должна быть степень срабатывания. Дополнительно Вы можете установить, должна ли система срабатывать на пунктирную дорожную разметку или

же только на сплошную дорожную разметку (→ стр. 363).

Если система ATTENTION ASSIST распознала признаки усталости или микросон, то автоматически включается установка с максимальной чувствительностью (→ стр. 318).

### Индикация состояния активной системы удержания полосы движения



**Белый цвет:** активная система удержания полосы движения отключена.

Если выключена система ESP® или отображается сигнализация падения давления воздуха в шинах, то активная система удержания полосы движения автоматически выключается.



**Желтый цвет:** наличие неполадки. При этом учитывайте также сообщения на дисплее.



**Серый цвет:** активная система удержания полосы движения включена, но не готова к работе.



**Зеленый цвет:** активная система удержания полосы движения включена и готова к работе. Если система готова к работе только с одной стороны, то зеленым цветом отображается только дорожная разметка на соответствующей стороне.



**Красный цвет:** активная система удержания полосы движения направила Ваш автомобиль обратно на Вашу полосу движения путем вмешательства в рулевое управление для коррекции курса движения автомобиля. Если дополнительно включается тактильное предупреждение на рулевом колесе, то мигает индикация состояния. Красным цветом отображается только дорожная разметка на стороне возникновения опасности.

**Автомобили без пакета вспомогательных систем:** если обе линии дорожной разметки одновременно отображаются красным цветом на индикации состояния, то активная система удержания полосы движения выполняет экстренную остановку (→ стр. 336).

### Индикация активной системы удержания полосы движения в меню «Вспомогательные системы»



Если Вы наезжаете одним передним колесом на распознанную дорожную разметку, то она выделяется красным цветом в меню [Вспомогательные сист.](#) на дисплее водителя.

**i Автомобили с активной светодиодной подсветкой салона:** если включена функция [Поддержка предупреждений](#), то предупреждение активной системы удержания полосы движения дополнительно сопровождается эстетической подсветкой (→ стр. 226).

### Системные пределы

В следующих ситуациях может не производиться вмешательство в рулевое управление для коррекции курса движения автомобиля, но в зависимости от ситуации может включаться предупреждение на рулевом колесе:

- если производится ощутимое поворачивание рулевого колеса, сильное торможение или нажатие на педаль газа;
- если срабатывает система обеспечения безопасности движения, например, система ESP<sup>®</sup>, активная система экстренного торможения или активная система контроля «слепых» зон;
- если Вы управляете автомобилем в спортивном стиле вождения с прохождением поворотов на высоких скоростях или резким ускорением
- если оборудование для транспортировки, например, прицеп или кронштейн для велосипедов, закреплено на фаркопе и электрическое соединение с фаркопом произведено надлежащим образом.

Система может быть нарушена или не работать, в частности, в следующих ситуациях:

- при плохой видимости, например: при недостаточном освещении дорожного полотна, резко меняющемся соотношении света и тени, в

дождь, снегопад, туман или при образовании сильных брызг;

- при ослеплении, например, фарами встречных автомобилей, прямыми солнечными лучами или отраженным светом;
- при загрязнении лобового стекла в зоне установки многофункциональной камеры, а также при запотевании, повреждении или загорании камеры;
- при загрязнении бампера в зоне радарных датчиков, или если они загрязнены или закрыты
- при отсутствии дорожной разметки или наличии нескольких неоднозначных линий дорожной разметки для одной полосы движения, например, в зоне проведения строительных работ
- если линии дорожной разметки стерты, потемнели или скрыты
- если расстояние до движущегося впереди автомобиля слишком малое и вследствие этого линии дорожной разметки не распознаются;
- при быстром изменении линий дорожной разметки, например, при разделении, пересечении или соединении полос движения;
- на очень узких и извилистых дорогах.

Учитывайте указания в отношении систем помощи водителю и Вашей ответственности, в противном случае Вы можете не распознать опасность (→ стр. 305).

### ■ Включение или выключение активной системы удержания полосы движения

Мультимедийная система:

→  ►► Установки

►► Вспомогательные системы

►► Предотвращение столкнов.

►► Акт.система удерж.полосы движ.

► Включите или выключите функцию.

Кроме того, активную систему удержания полосы движения можно включать и выключать с помощью системы быстрого доступа к автомобилю .

ⓘ Настройка после пуска автомобиля зависит от конкретной страны.

### ■ Настройка активной системы удержания полосы движения

Мультимедийная система:

→  ►► Установки

►► Вспомогательные системы

►► Предотвращение столкнов.

►► Акт.сис.удерж.полосы движ.

### Настройка чувствительности

► Выберите .

► Выберите опцию Раньше, Сред. или Позже.

Последняя выбранная установка перенимается при следующем пуске автомобиля.

ⓘ Стандартная установка данной функции зависит от страны.

### Включение или выключение системы помощи для распознавания пунктирной разметки полосы движения

► Выберите Расширенная поддержка.

Последняя выбранная установка перенимается при следующем пуске автомобиля.

ⓘ Стандартная установка данной функции зависит от страны.

ⓘ Данная функция должна быть активирована у автомобилей без пакета вспомогательных систем, чтобы система экстренной остановки была доступна в полном объеме. Дополнительная информация о системе экстренной остановки (→ стр. 336).

## Система AIRMATIC

### Функционирование системы AIRMATIC

Система AIRMATIC – это пневмоподвеска с переменным демпфированием для повышения комфорта во время движения. Универсальная система регулирования уровня кузова при загруженном автомобиле обеспечивает оптимальное положение подвески и стабильный дорожный просвет. При высокой скорости движения осуществляется автоматическое уменьшение дорожного просвета с целью повышения безопасности движения и снижения расхода электроэнергии. Дополнительно существует возможность ручной установки уровня кузова автомобиля.

В систему AIRMATIC входят следующие компоненты и функции:

- Пневмоподвеска с автоматической универсальной системой регулирования уровня кузова
- Система ADS PLUS (адаптивная система амортизации с постоянной регулировкой силы амортизации)
- Уменьшение уровня кузова автомобиля в зависимости от скорости
- Подъем уровня кузова для достижения большего дорожного просвета, осуществляемый с помощью мультимедийной системы

- Настройка подвески для повышенного комфорта в режимах движения **C** и **E**
- Более жесткая, спортивная настройка подвески в режиме движения **S**
- При скорости движения выше 120 км/ч, выполняется уменьшение дорожного просвета для экономии электроэнергии

При скорости движения ниже 80 км/ч автомобиль снова поднимается до нормального дорожного просвета.

- i **Движение с прицепом или кронштейном для велосипедов:** если приспособление для перевозки, например, прицеп или кронштейн для велосипедов, закреплено на фаркопе и электрическое соединение выполнено правильно, кузов автомобиля остается на нормальном уровне независимо от скорости и выбранного режима движения.

### Регулировка уровня кузова автомобиля

- ⚠ **ОСТОРОЖНО** Опасность аварии вследствие слишком высокого уровня кузова автомобиля

Это может негативно повлиять на ходовые качества автомобиля.

Автомобиль например, может занести наружу при поворачивании рулевого колеса или движении на поворотах.

- ▶ Выбирайте уровень кузова автомобиля, соответствующий стилю вождения и состоянию дорожного полотна.

- ⚠ **ВНИМАНИЕ** Опасность защемления вследствие опускающегося автомобиля

При опускании автомобиля возможно защемление частей тела людей, находящихся между кузовом и шинами или под автомобилем.

- ▶ При опускании автомобиля убедитесь, что никто не находится в непосредственной близости от колесных арок или под автомобилем.

- ⚠ **ОСТОРОЖНО** Опасность защемления вследствие опускающегося автомобиля

**Автомобили с системой AIRMATIC или системой регулирования дорожного просвета:** при разгрузке автомобиля или при выходе из него автомобиль сначала немного поднимается, а затем спустя короткое время опускается до установленного уровня.

Вследствие этого существует опасность защемления Вас и людей, находящихся вблизи колесных арок или днища.

Процессы опускания также могут происходить и после блокировки автомобиля.

- ▶ При выходе из автомобиля убедитесь в том, что никого нет в зоне колесных арок или днища.

**!** **УКАЗАНИЕ** Опасность повреждений вследствие опускающегося автомобиля

При опускании автомобиля детали кузова могут получить повреждения.

- ▶ Убедитесь в том, что при опускании автомобиля в непосредственной близости от кузова или под ним отсутствуют препятствия, например, бордюрный камень.

#### Условия

- Двигатель автомобиля запущен.
- Скорость движения автомобиля не превышает 40 км/ч.
- Если штекер вставлен в розетку прицепа (прицеп/задний велобагажник): скорость движения автомобиля не превышает 30 км/ч.

Мультимедийная система:



#### Подъем автомобиля

- ▶ Выберите . Контрольная лампа постоянно горит. Устанавливается высокий уровень кузова +1.

Ваш выбор сохраняется. Установленный высокий уровень кузова +1 остается в памяти также после выключения двигателя автомобиля.

Автомобиль опустится снова в следующих ситуациях:

- Скорость движения автомобиля превышает 50 км/ч.
- Если штекер вставлен в розетку прицепа (прицеп/задний велобагажник): скорость движения автомобиля превышает 30 км/ч.

#### Подъем уровня кузова на основании сигналов системы GPS

Если функция активирована, то при подъеме уровня кузова автомобиля местоположение автомобиля может быть сохранено в памяти.

- ▶ Подтвердите запрос. Местоположение автомобиля сохраняется в памяти. При совпадении фактического местопо-

ложения автомобиля с ранее сохраненным в памяти местоположением на дисплее отображается запрос, следует ли снова поднять уровень кузова.

- i** Установки для поднимания уровня кузова на основании сигналов системы GPS (→ стр. 366).
- i** Функционирование нулевого уровня (→ стр. 439).

#### Опускание автомобиля

- ▶ Выберите . Контрольная лампа гаснет. Устанавливается нормальный уровень кузова автомобиля.
- i** Для режима эксплуатации с прицепом установите нормальный уровень кузова. Движение в режиме эксплуатации с прицепом при высоком уровне кузова по дорогам общего пользования не допускается.

### Регулировка подъема уровня кузова автомобиля на основании сигналов системы GPS

Мультимедийная система:

Установки ► Автомобиль  
 ► Движение ► Увел.дор.просв.на базе GPS

Выберите опцию **Сохранять местополож.по запросу**, **Сохранять местоположения всегда** или **Удалить все сохраненные местоположения**.

### Система AMG RIDE CONTROL +

#### Функционирование системы AMG RIDE CONTROL +

Система AMG RIDE CONTROL + является пневмоподвеской с переменной амортизацией для улучшения ходовых качеств. Универсальная система регулирования уровня кузова также и при загруженном автомобиле обеспечивает оптимальное положение подвески и стабильный дорожный просвет. При высокой скорости движения производится автоматическое уменьшение дорожного просвета с целью повышения безопасности движения и снижения расхода электроэнергии. Дополнительно имеется возможность ручной установки уровня кузова автомобиля.

Степень жесткости амортизаторов регулируется отдельно для каждого колеса в зависимости от следующих факторов:

- выбор программы движения
- стиль вождения, например, спортивный
- состояние дороги, например, неровности на дороге
- индивидуальный выбор настройки **SPORT**, **SPORT +** или **COMFORT**.

Система AMG RIDE CONTROL + включает в себя следующие компоненты и функции:

- Пневмоподвеска с переменной жесткостью пружины и с автоматической системой регулирования уровня кузова
- Система опускания кузова в зависимости от скорости с целью экономии электроэнергии
- Выбираемое при помощи мультимедийной системы повышение уровня кузова для более высокого дорожного просвета
- Адаптивная демпфирующая система с постоянной регулировкой демпфирующей силы

### Настройка подвески и уровень кузова автомобиля в зависимости от режима движения

Режимы движения и :

- Комфортабельная настройка подвески.
- Устанавливается нормальный уровень кузова автомобиля.
- В следующих случаях автомобиль опускается во время движения:
  - Скорость движения автомобиля минимум 20 секунд превышает 120 км/ч.
  - Скорость движения автомобиля превышает 160 км/ч.
- В следующих случаях автомобиль снова поднимается до нормального уровня кузова:
  - Скорость движения автомобиля минимум одну минуту ниже 100 км/ч.
  - Скорость движения ниже 80 км/ч.

Режимы движения и :

- Жесткая настройка подвески ().
- Еще более жесткая настройка подвески ().
- Устанавливается низкий уровень кузова автомобиля.
- При более высокой скорости автомобиль не опускается ниже.



При повторном запуске двигателя автоматически активируется настройка **COMFORT**.

### Выбор настройки подвески

Вы можете установить настройку подвески также с помощью мультимедийной системы (→ стр. 273).

На выбор предлагаются три различных настройки подвески:

- **COMFORT** предлагает комфортную настройку подвески. Выбирайте эту настройку, если Вы предпочитаете комфортный стиль вождения.
- **SPORT** опускает автомобиль до низкого уровня кузова и предлагает более жесткую настройку подвески. Выбирайте эту настройку при динамичном движении, например, по извилистым шоссейным дорогам.
- **SPORT +** опускает автомобиль до низкого уровня кузова и предлагает очень жесткую настройку подвески.

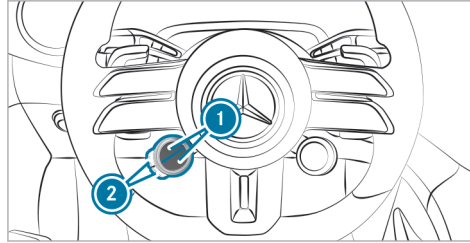



Нажимайте верхнюю или нижнюю кнопку индикации состояния ❶ до тех пор, пока на ней не отобразится символ .

Если на кнопке индикации состояния символ не отображается, то он скрыт. Отображение функций и их последовательность можно настроить в мультимедийной системе (→ стр. 268).

Нажмите соответствующую кнопку ❷. Выбранная настройка отображается на дисплее водителя в виде сообщения.

Символ  показывает выбранную в данный момент настройку:

-  (синий): COMFORT
-  (желтый): SPORT
-  (красный): SPORT +

F295 0041 22

### Регулировка уровня кузова автомобиля

**ОСТОРОЖНО** Опасность аварии вследствие слишком высокого уровня кузова автомобиля

Это может негативно повлиять на ходовые качества автомобиля.

Автомобиль например, может занести наружу при поворачивании рулевого колеса или движении на поворотах.

Выбирайте уровень кузова автомобиля, соответствующий стилю вождения и состоянию дорожного полотна.

**ВНИМАНИЕ** Опасность защемления вследствие опускающегося автомобиля

При опускании автомобиля возможно защемление частей тела людей, находящихся между кузовом и шинами или под автомобилем.

При опускании автомобиля убедитесь, что никто не находится в непосредственной близости от колесных арок или под автомобилем.

**⚠ ВНИМАНИЕ** Опасность защемления вследствие опускающегося автомобиля

### Автомобили с системой AMG RIDE CONTROL + или системой регулирования дорожного просвета:

при разгрузке автомобиля или при выходе из него автомобиль сначала немного поднимается, а затем спустя короткое время опускается до установленного уровня.

Вследствие этого существует опасность защемления Вас и людей, находящихся вблизи колесных арок или днища.

Процессы опускания также могут происходить и после блокировки автомобиля.

▶ При выходе из автомобиля убедитесь в том, что никого нет в зоне колесных арок или днища.

Мультимедийная система:



### Подъем автомобиля

Условия для подъема автомобиля:

- Двигатель автомобиля запущен.
- Скорость движения автомобиля не превышает 40 км/ч.

- Если штекер вставлен в розетку прицепа (прицеп/задний велобагажник): скорость движения автомобиля не превышает 30 км/ч.

▶ Выберите

Контрольная лампа постоянно горит.

Устанавливается высокий уровень кузова +1.

Ваш выбор сохраняется. Установленный высокий уровень кузова +1 остается в памяти также после выключения двигателя автомобиля.

Автомобиль опустится снова в следующих ситуациях:

- Скорость движения автомобиля превышает 70 км/ч.
- Если штекер вставлен в розетку прицепа (прицеп/задний велобагажник): скорость движения автомобиля превышает 30 км/ч.

### Подъем уровня кузова на основании сигналов системы GPS

Если функция активирована, то при подъеме уровня кузова автомобиля местоположение автомобиля может быть сохранено в памяти.

▶ Подтвердите запрос.

Местоположение автомобиля сохраняется в памяти. При совпадении фактического местоположения автомобиля с ранее сохраненным в

памяти местоположением на дисплее отображается запрос, следует ли снова поднять уровень кузова.

- ⓘ Настройки для поднимания уровня кузова на основании сигналов системы GPS (→ стр. 366)
- ⓘ Функционирование нулевого уровня (→ стр. 439)

### Опускание автомобиля

▶ Выберите

Контрольная лампа гаснет.

Устанавливается нормальный уровень кузова автомобиля.

- ⓘ Для режима эксплуатации с прицепом установите нормальный уровень кузова. Движение с прицепом при высоком уровне кузова по дорогам общего пользования не допускается.

### Функция RACE START

#### ■ Информация о функции RACE START

- ⓘ Функция RACE START доступна только в автомобилях Mercedes-AMG.

Функция RACE START обеспечивает оптимальное ускорение автомобиля с места. Условиями для этого

являются скользкое дорожное полотно и соответствующее техническое состояние автомобиля и шин.

- ❗ Функцию RACE START нельзя использовать при обычном движении по дорогам. Функцию RACE START разрешается активировать и использовать только на закрытых кольцевых трассах, за пределами дорог общего пользования. Прочтите указания по технике безопасности и информацию о системе ESP® (→ стр. 310).

**⚠ ОСТОРОЖНО** Опасность заноса и аварии вследствие пробуксовывания колес

При использовании функции RACE START в зависимости от установленного режима работы системы ESP® существует повышенная опасность заноса и аварии!

- ▶ Убедитесь в том, что вокруг автомобиля нет людей и препятствий.

**Функция RACE START с эффектом форсирования**  
Эффект форсирования для функции RACE START доступен только для автомобилей с **пакетом AMG DYNAMIC PLUS** (→ стр. 308).

Если условия активации выполнены, то при использовании функции RACE START автоматически подключается дополнительная мощность двигателя. В

этом случае ускорение автомобиля с места становится еще динамичнее.

### ■ Включение функции RACE START

**⚠ ОСТОРОЖНО** Опасность заноса и аварии вследствие пробуксовывания колес

При использовании функции RACE START в зависимости от установленного режима работы системы ESP® существует повышенная опасность заноса и аварии!

- ▶ Убедитесь в том, что вокруг автомобиля нет людей и препятствий.

### Условия

- Двигатель автомобиля включен и прогрет до рабочей температуры.
- Уровень заряда высоковольтной аккумуляторной батареи достаточный.
- Дверь водителя закрыта.
- Передние колеса установлены в положение прямолинейного движения.
- Автомобиль стоит на ровной поверхности.
- Автомобиль стоит, педаль тормоза нажата (левая нога), стояночный тормоз отпущен.

- Рычаг переключения коробки передач находится в положении **D**.

- Выбран один из режимов движения: **S** или **S+** (→ стр. 270).

- ❗ Функцию RACE START нельзя использовать при обычном движении по дорогам. Функцию RACE START разрешается активировать и использовать только на закрытых кольцевых трассах, за пределами дорог общего пользования. Прочтите указания по технике безопасности и информацию по системе ESP® (→ стр. 310).

▶ Полностью и быстро выжмите педаль газа. Шум двигателя станет громче, и автомобиль начнет вибрировать. Ремни безопасности на сиденьях водителя и переднего пассажира преднатянуты.

- ❗ Если условия активации не выполнены, то использовать функцию RACE START невозможно. На дисплее водителя появляется сообщение **RACE START Функция невозможна** См. "Руководство".

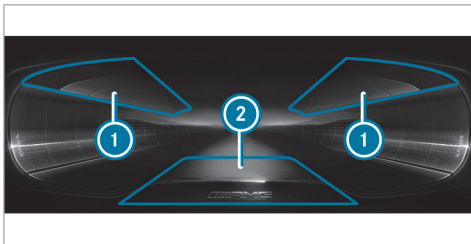

- ❶ Область индикации функции RACE START активирована
- ❷ Область индикации функции форсирования доступна
- ❶ Отображение области индикации ❶ варьируется в зависимости от выбранного меню для дисплея водителя.
- ▶ На дисплее водителя области индикации ❶ мигают красным и появляется сообщение **RACE START Для пуска отпустите тормоз.**  
**RACE START с функцией форсирования:** если функция RACE START с форсированием активирована, то сообщения о функции RACE START дополняются указанием **Boost активирован**, а нижняя средняя область индикации ❷ дополни-

тельно мигает красным (автомобили с пакетом AMG DYNAMIC PLUS).

- ❶ Если Вы не отпустите педаль тормоза через некоторое время, то выполнение функции RACE START прерывается. На дисплее водителя появится сообщение **RACE START Функция прервана.**

- ▶ Уберите ногу с педали тормоза, при этом продолжайте удерживать педаль газа полностью выжатой.  
Автомобиль трогается с места с максимальным ускорением. На дисплее водителя появится сообщение **RACE START Функция активирована.**

Если во время использования функции RACE START Вы уберете ногу с педали газа или условия включения больше не выполняются, то выполнение функции RACE START немедленно прекращается. На дисплее водителя появится сообщение **RACE START Функция прервана.**

- ❶ После частого многократного использования функция RACE START снова доступна лишь после прохождения определенного расстояния.

## Камера заднего вида

### Функционирование камеры заднего вида

Камера заднего вида — лишь вспомогательное средство. Она не освобождает водителя от обязанности внимательно следить за пространством вокруг автомобиля. Ответственность за безопасное маневрирование и парковку всегда несет водитель. Убедитесь в том, что при маневрировании и парковке в зоне маневрирования нет людей, животных или прочих препятствий.

- ❶ Зона позади автомобиля изображается зеркально, как во внутрисалонном зеркале заднего вида.

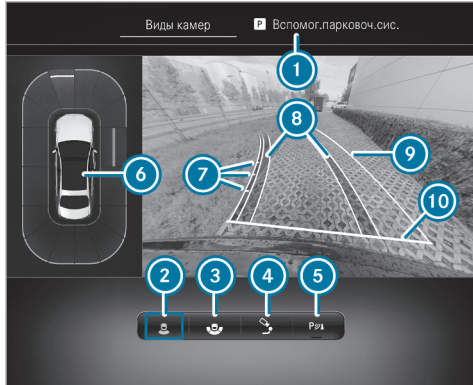

Широкоугольное изображение

Меню **Виды камер** (вид сверху)

- ① Меню **Вспомог.парковоч.сис.**
- ② Камера заднего вида с видом сверху
- ③ Широкоугольное изображение
- ④ Вид с прицепом
- ⑤ Включение или выключение системы комфортной парковки PARKTRONIC (→ стр. 381)
- ⑥ Предупредительная индикация системы комфортной парковки PARKTRONIC (→ стр. 377)

- ⑦ Вспомогательные линии на расстоянии примерно 0,5 м, 1,0 м, 1,5 м и 3,0 м от задней части кузова
- ⑧ Полоса движения шин автомобиля при повороте рулевого колеса в данный момент (динамическая)
- ⑨ Пересеченная площадь в зависимости от поворота рулевого колеса в данный момент (динамическая)
- ⑩ Вспомогательная линия на расстоянии примерно 0,3 м от задней части кузова
- ⓘ Если активная система помощи при парковке активирована, то полосы движения ⑧ отображаются зеленым цветом (→ стр. 382).

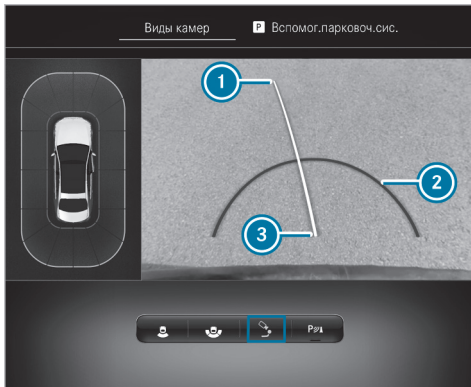

Вид с прицепом

- ① Желтая вспомогательная линия, расчетная линия
- ② Красная вспомогательная линия на расстоянии примерно 0,3 м от сцепного шара фаркопа
- ③ Сцепной шар фаркопа

### Системные пределы

При отсутствии эксплуатационной готовности на центральном дисплее появляется сообщение

Система не действует..

Камера заднего вида не функционирует или функционирует лишь ограниченно, помимо прочего, в следующих ситуациях:

- Автомобиль движется вперед со скоростью выше 16 км/ч.
  - Дверь багажника открыта.
  - Плохие погодные условия, например, сильный дождь, снегопад, туман, буря или сильные брызги.
  - Плохие условия освещения, например, ночью или при свете встречных фар.
  - Объектив камеры закрыт, загрязнен или запотел. Соблюдайте указания по очистке камеры заднего вида (→ стр. 607).
  - Камера или задняя часть Вашего автомобиля повреждена. В этом случае для проверки камеры, ее положения и настройки обратитесь в специализированную мастерскую.
- ⓘ В таких ситуациях не пользуйтесь камерой заднего вида. В противном случае при парковке при определенных обстоятельствах Вы можете травмировать окружающих или столкнуться с препятствиями.

Монтаж дополнительного навесного оборудования (например, кронштейна номерного знака, крон-

штейна для велосипедов) может ограничить поле зрения и другие функции системы камер.

- ⓘ Контрастность дисплея может ухудшиться вследствие попадания солнечного света или света из другого источника, например, при выезде из гаража. В этом случае будьте особенно внимательны.
- ⓘ При значительном ограничении эксплуатационной пригодности дисплея, например, из-за неисправных пикселей, его нужно сдать в ремонт или заменить.

Примите во внимание также информацию о датчиках и камерах автомобиля (→ стр. 305).

### Видеокамера с обзором в 360°

#### ■ Функционирование камеры 360°

Камера 360° — это система, состоящая из четырех камер, которые регистрируют ближайшее окружение автомобиля. камеры оказывают Вам поддержку, например, при размещении на стоянке или на плохо просматриваемых выездах.

Камера 360° включает в себя следующие камеры и обрабатывает изображения с них:

- Камера заднего вида
- Передняя камера

- Две боковые камеры в наружных зеркалах заднего вида

Камеры являются лишь вспомогательным средством, возможные препятствия могут отображаться на дисплее в искаженном виде, неправильно или не отображаться вообще. Они не освобождают водителя от обязанности внимательно следить за окружающей обстановкой. Ответственность за безопасное маневрирование и парковку всегда несет водитель. Убедитесь в том, что при маневрировании и парковке в зоне маневрирования нет людей, животных или прочих препятствий.

### Обзор меню **Виды камер**

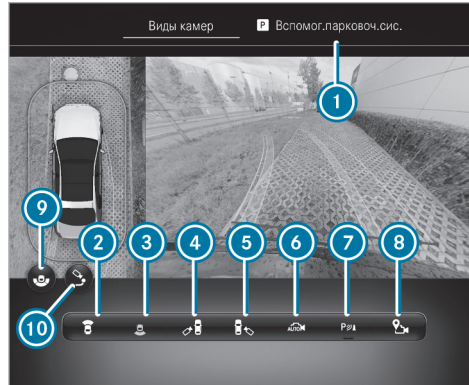

- 1 Меню **Вспомог.парковоч.сис.**
- 2 Вид сверху с изображением с передней камеры
- 3 Вид сверху с изображением с камеры заднего вида
- 4 3D-вид с левой стороны автомобиля
- 5 3D-вид с правой стороны автомобиля
- 6 3D-вид в автоматическом режиме

- 7 Включение или выключение системы комфортной парковки PARKTRONIC (→ стр. 381)
  - 8 Установка точки активирования системы GPS (→ стр. 377)
  - 9 Переключение между стандартным и широкоугольным изображением
  - 10 Переключение между стандартным изображением и изображением с прицепом
- i** Во всех видах отображается предупреждающая индикация системы комфортной парковки PARKTRONIC (→ стр. 377).

Функция вспомогательных линий

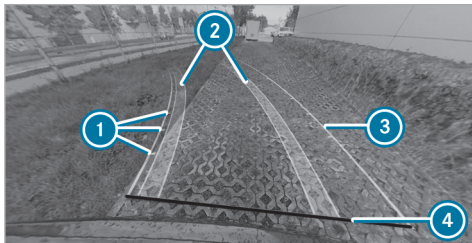

- ❶ Вспомогательные линии на расстоянии примерно 0,5 м, 1,0 м, 1,5 м и 3,0 м от задней части кузова
- ❷ Полоса движения шин автомобиля при повороте рулевого колеса в данный момент (динамическая)
- ❸ Пересеченная площадь в зависимости от поворота рулевого колеса в данный момент (динамическая)
- ❹ Вспомогательная линия на расстоянии примерно 0,3 м от задней части кузова
- ⓘ Если активная система помощи при парковке активирована, то полосы движения и вспомога-

тельные линии отображаются зеленым, а не желтым цветом (→ стр. 382).

Вид сверху с изображением с передней камеры или камеры заднего вида

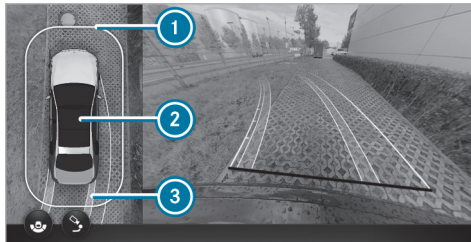

- ❶ Предупредительная индикация системы комфортной парковки PARKTRONIC (→ стр. 377)
- ❷ Ваш автомобиль, вид сверху
- ❸ Полоса движения при повороте рулевого колеса в данный момент

3D-вид с левой/правой стороны автомобиля

**!** **УКАЗАНИЕ** Опасность аварии из-за не отображаемых на дисплее объектов или из-за сильного искажения объектов

По причине проецирования видеокamer объектов в видах 3D-изображения могут отображаться с сильным искажением или совсем не отображаться.

► Убедитесь в том, что при маневрировании и парковании в зоне маневрирования помимо прочего не находятся люди, животные или предметы.



- ❶ Индикация системы комфортной парковки PARKTRONIC (→ стр. 377)



При 3D-виде с левой/правой стороны автомобиля виртуальная камера перемещается на соответствующую сторону автомобиля. Если Вы переключаете положение АКП, то перспектива автоматически подстраивается.

### 3D-вид в автоматическом режиме

- ❶ В 3D-видах зона позади автомобиля изображается **не** как обычно зеркально.

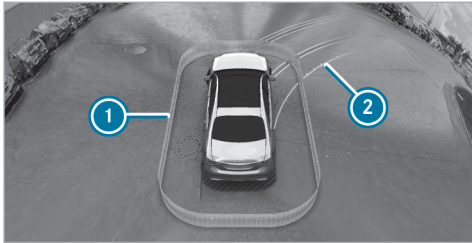

- ❶ Индикация системы комфортной парковки PARKTRONIC (→ стр. 377)
- ❷ Вспомогательные линии

При 3D-виде в автоматическом режиме виртуальная камера перемещается в стандартную перспективу, при этом она направлена сзади вперед над крышей.

Перспектива изменяется автоматически при приближении к препятствиям.

При прикосновении к сенсорному экрану выполняется переключение на 3D-вид со свободным вращением. Касанием сенсорного экрана можно поворачивать, наклонять и изменять масштаб перспективы.

### Широкоугольное изображение



- ❶ Индикация системы комфортной парковки PARKTRONIC (→ стр. 377)
- ❷ Переключение между стандартным и широкоугольным изображением

### Вид с прицепом

- ❶ Вспомогательные линии в режиме движения с прицепом отображаются на высоте фаркопа.

Если Вы выбираете изображение с прицепом, а к автомобилю не присоединен прицеп, то появляется следующий вид:

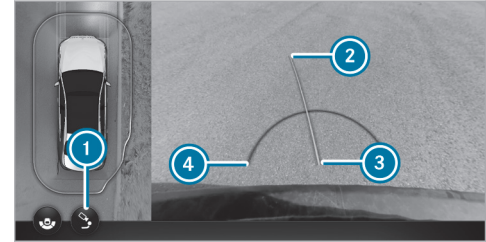

- Вид с прицепом: расчетная линия
- ❶ Переключение между стандартным изображением и изображением с прицепом
- ❷ Желтая расчетная линия
- ❸ Сцепной шар фаркопа
- ❹ Красная вспомогательная линия на расстоянии примерно 0,3 м от сцепного шара фаркопа

Если устанавливается электрическое соединение автомобиля с прицепом, то индикация переключается на вид с боковых камер.

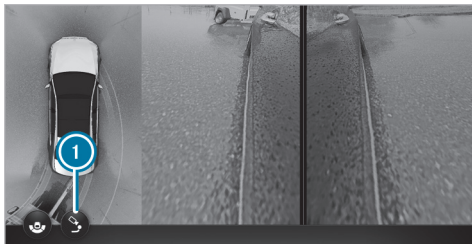

Вид с прицепом: вид сбоку с камеры функции замены наружного зеркала заднего вида

- 1 Переключение между стандартным изображением и изображением с прицепом

### Системные пределы

При отсутствии эксплуатационной готовности на центральном дисплее появляется сообщение Система не действует..

Камера 360° не функционирует или функционирует лишь ограниченно, помимо прочего, в следующих ситуациях:

- Автомобиль движется вперед со скоростью выше 16 км/ч.
- Двери открыты.

- Одно наружное зеркало заднего вида не полностью раскрыто.
- Крышка багажника открыта.
- Плохие погодные условия, например, сильный дождь, снегопад, туман, буря или сильные брызги.
- Плохие условия освещения, например, ночью или при свете встречных фар.
- Объектив камеры закрыт, загрязнен или запотел. Соблюдайте указания по очистке камеры 360° (→ стр. 607).
- Камеры или элементы автомобиля, в которых установлены камеры, повреждены. В этом случае для проверки камер, их положения и настройки обратитесь в специализированную мастерскую.

- i В таких ситуациях не пользуйтесь камерой 360°. В противном случае при парковке при определенных обстоятельствах Вы можете травмировать окружающих или столкнуться с препятствиями.

В сильно загруженных автомобилях при выходе за пределы стандартной высоты по техническим причинам возможны неточности в расположении вспомогательных линий и в индикации рассчитанного изображения.

Монтаж дополнительного навесного оборудования (например, кронштейна номерного знака, кронштейна для велосипедов) может ограничить поле зрения и другие функции системы камер.

- i Контрастность дисплея может ухудшиться вследствие неожиданного попадания солнечного света или света из другого источника, например, при выезде из гаража. В этом случае будьте особенно внимательны.
- i При значительном ограничении эксплуатационной пригодности дисплея, например, из-за неисправных пикселей, его нужно сдать в ремонт или заменить.

Примите во внимание также информацию о датчиках и камерах автомобиля (→ стр. 305).

### ■ Вызов видов изображений камеры 360° с помощью клавиши

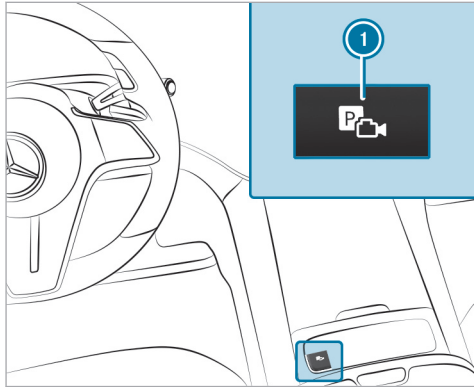

- ❗ В зависимости от комплектации автомобиля клавиша ❶ также может находиться в другом месте на центральной консоли.
- ▶ Нажмите клавишу ❶.
- ▶ Выберите меню **Виды камер**.
- ▶ Выберите в мультимедийной системе требуемый вид изображения (→ стр. 372).

### ■ Выбор вида изображения видеокамеры с обзором 360° (передача заднего хода)

#### Условия

- В мультимедийной системе активирована установка **Активирование при R**.
- ▶ Включите передачу заднего хода.
- ▶ Выберите в мультимедийной системе требуемый вид изображения (→ стр. 372).

### ■ Управление камерой 360° с точками активирования системы GPS

Мультимедийная система:

- ➔ 🏠 ▶▶ Установки
- ▶▶ **Вспомогательные системы** ▶▶ Камера

#### Переименование положения активирования

- ❗ Точки активирования задаются в меню **Виды камер**. (→ стр. 372)
- ▶ Выберите для требуемого положения активирования.
- ▶ Выберите **Обработать**.
- ▶ Введите название и подтвердите ввод. Положение активирования сохраняется в памяти под новым названием.

#### Удаление положения активирования из памяти

- ▶ Выберите для требуемого положения активирования.
- ▶ Выберите **Удалить запись**.
- ▶ Подтвердите запрос. Положение активирования будет удалено.

### ■ Открытие крышки камеры

Мультимедийная система:

- ➔ 🏠 ▶▶ Установки
- ▶▶ **Вспомогательные системы** ▶▶ Камера

- ▶ Выберите **Открыть камеру**.
- ❗ Крышка камеры автоматически закрывается через некоторое время или после включения или выключения автомобиля.

### Система комфортной парковки PARKTRONIC

#### ■ Функционирование системы комфортной парковки PARKTRONIC

Система комфортной парковки PARKTRONIC является электронной системой облегчения парковки, которая контролирует пространство вокруг Вашего автомобиля и при помощи визуальной и звуковой сигнализации информирует Вас о расстоянии между Вашим автомобилем и распознанным препятствием.

Функция пассивной боковой защиты кузова дополнительно предупреждает о боковых препятствиях. Для этого необходимо предварительное распознавание боковых препятствий датчиками в переднем или заднем бампере при проезде автомобиля мимо них. При повороте рулевого колеса в направлении распознанного препятствия и грозящей вследствие этого опасности бокового столкновения выдается предупреждение. Вы можете включать и выключать функцию пассивной боковой защиты кузова в мультимедийной системе.

Для того чтобы могли отображаться препятствия сбоку впереди или сзади, автомобиль сначала должен преодолеть расстояние, равное как минимум половине его длины. При преодолении расстояния, равного всей длине автомобиля, могут отображаться все препятствия по периметру автомобиля.

Система комфортной парковки PARKTRONIC является лишь вспомогательным средством. Она не освобождает водителя от обязанности внимательно следить за пространством вокруг автомобиля. Ответственность за безопасное маневрирование, въезд на место парковки и выезд с места парковки всегда возлагается на водителя. Убедитесь в том, что при маневрировании, въезде на место парковки и выезде с места парковки в зоне маневрирования нет людей, животных или прочих препятствий.

### Индикация на центральном дисплее

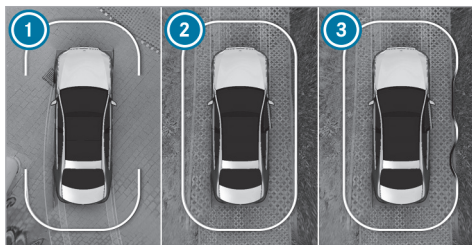

Автомобили с системой Камера 360°

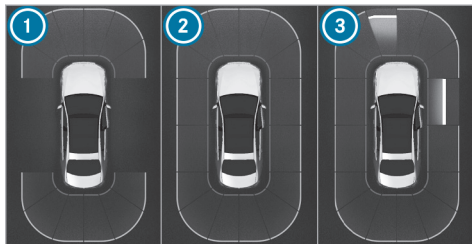

Автомобили с видеокамерой заднего вида

Как только система комфортной парковки PARKTRONIC готова к индикации, соответствующие поля индикации выделяются синим цветом.

- ① Готовность к индикации впереди и сзади
- ② Готовность к индикации по всему периметру
- ③ Готовность к индикации по всему периметру и препятствия распознаны

Цвет индикации изменяется в зависимости от расстояния до распознанного препятствия:

- **Синий:** > 1 м (препятствие не распознано)
- **Желтый:** около 1 м - 0,7 м
- **Оранжевый:** около 0,7 м - 0,4 м
- **Красный:** <0,4 м

**Автомобили с системой Камера 360°:** при этом ограничительная линия динамично смещается в зависимости от положения и расстояния до распознанного препятствия.

Дополнительно раздается прерывистый предупредительный звуковой сигнал в зависимости от расстояния до распознанного препятствия. В мультимедийной системе Вы можете установить момент времени срабатывания предупреждения. При установке **Предупреждать раньше** система включает предупреждение уже начиная с расстояния 1 м, а при стан-

дартной установке система включает предупреждение только начиная с расстояния 0,4 м.



Автомобили с системой Камера 360°



Автомобили с видеокамерой заднего вида

Если Вы не находитесь в меню [Камера и парк.ассис.](#), а на пути следования распознается препятствие, то при следующем условии включается всплывающее окно ① на центральном дисплее:

- **Автомобили без активной системы помощи при парковке:** скорость движения не превышает 12 км/ч.

- **Автомобили с активной системой помощи при парковке:** скорость движения не превышает 18 км/ч.

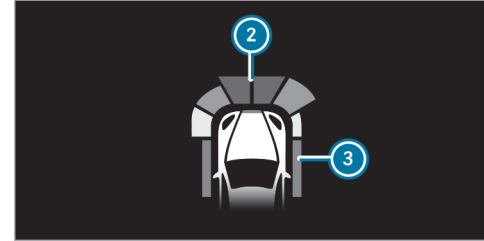

Распознанные системой комфортной парковки PARKTRONIC препятствия могут опционально отображаться также на проекционном дисплее начиная с расстояния примерно 1,0 м спереди ② и 0,7 м по бокам ③.

**Автомобили с активной светодиодной подсветкой салона и с пакетом систем помощи при парковке с дистанционным управлением**

Если включена функция [Поддержка предупреждений](#), то индикация системы комфортной парковки PARKTRONIC дополнительно сопровождается светодиодной подсветкой салона. При распознавании препятствия активная светодиодная под-

светка салона загорается в таком же цвете, что и индикация на центральном дисплее.

Включение активной светодиодной подсветки салона в качестве сопровождения индикации системы комфортной парковки PARKTRONIC предназначается исключительно для помощи водителю и не заменяет индикацию на центральном дисплее.

Дополнительная информация об активной светодиодной подсветке салона: (→ стр. 226).

- ❗ В зоне дисплея водителя и за задними дверями индикация активной светодиодной подсветки салона не используется для данного сопровождения.
- ❗ В зависимости от выбранной настройки другие функции могут блокировать индикацию системы комфортной парковки PARKTRONIC на светодиодной подсветке салона. В этом случае индикация системы комфортной парковки PARKTRONIC на светодиодной подсветке салона не включается.

### Системные пределы

Система комфортной парковки PARKTRONIC в некоторых случаях не учитывает следующие препятствия:

- Препятствия, находящиеся ниже зоны действия датчиков, например, людей, животных или предметы

- Препятствия, находящиеся выше зоны действия датчиков, например, выступающий груз, свесы или погрузочные платформы грузовиков
- Пешеходы или животные, подходящие к автомобилю сбоку
- Объекты, подставленные к автомобилю сбоку

Боковые препятствия, помимо прочего, не отображаются в следующих ситуациях:

- Вы останавливаете автомобиль и выключаете его.
- Вы открываете дверь.

После пуска двигателя автомобиля препятствия сначала должны быть заново распознаны при проезде автомобиля мимо них, прежде чем появится новое предупреждение.

Учитывайте также системные пределы следующих систем:

- Камера заднего вида (→ стр. 370)
- Камера 360° (→ стр. 372)

Примите во внимание информацию о датчиках и видеокameraх автомобиля, в противном случае система может функционировать некорректно (→ стр. 305).

**Автомобили с тягово-цепным устройством:** если оборудование для транспортировки, например, прицеп или кронштейн для велосипедов, закреплено на тягово-цепном устройстве и электрическое соединение с тягово-цепным устройством установлено надлежащим образом, то система комфортной парковки PARKTRONIC для задней зоны деактивирована.

### Проблемы с системой комфортной парковки PARKTRONIC

Если индикация системы комфортной парковки PARKTRONIC приблизительно на три секунды загорается красным светом, затем отключается, а на дисплее водителя появляется символ , то система комфортной парковки PARKTRONIC отключилась, вероятно, из-за помех сигнала. Заново запустите двигатель и проверьте, функционирует ли система комфортной парковки PARKTRONIC на другом месте.

Если дополнительно включается предупредительный звуковой сигнал, то для этого могут быть следующие причины:

- **Датчики загрязнены:** очистите датчики, для этого следуйте указаниям по уходу за деталями автомобиля (→ стр. 607).
- **Система комфортной парковки PARKTRONIC отключилась из-за функционального сбоя:**

повторно запустите двигатель. Если проблема по-прежнему возникает, обратитесь в специализированную мастерскую с квалифицированным персоналом.

### ■ Включение или выключение системы комфортной парковки PARKTRONIC

**!** **УКАЗАНИЕ** Опасность аварии вследствие нахождения объектов в ближней зоне

Рулевой ассистент PARKTRONIC может не распознать определенные объекты в ближней зоне.

- ▶ При парковании или маневрировании обращайтесь особое внимание на объекты, находящиеся ниже или выше датчиков, например цветочные горшки или дышла прицепов. В противном случае автомобиль или другие объекты могут быть повреждены.

#### Условия

- Меню видеокамеры открыто.
  - Или: отображается всплывающее окно рулевого ассистента PARKTRONIC.
- ▶ Нажмите  на центральном дисплее.

Система комфортной парковки PARKTRONIC активирована, если горит контрольная лампа. Если контрольная лампа не горит или на комбинации приборов индицируется символ  то система комфортной парковки PARKTRONIC не активирована.

- ① При пуске автомобиля система комфортной парковки PARKTRONIC автоматически включается.

В качестве альтернативы Вы можете включать или выключать систему комфортной парковки PARKTRONIC в меню быстрого доступа.

### ■ Установка предупредительных звуковых сигналов системы комфортной парковки PARKTRONIC

Мультимедийная система:

  **»» Установки**

**»» Вспомогательные сист.** **»» Парковка**

#### Установка предупредительных звуковых сигналов

- ▶ Выберите **Установить предупред.звук.сигналы.**
- ▶ В разделе меню **Громкость** или **Высота тона** установите необходимое значение.

#### Включение или выключение функции понижения громкости аудиосистемы

- ▶ Выберите **Приглуш.громк.аудиоприб.** и включите или выключите **Приглушен.громк.при пред-упр.сиг..**  
Громкость выбранного в настоящий момент источника носителя данных уменьшается во время звукового предупреждения системы комфортной парковки PARKTRONIC.

или

- ▶ Выберите **Приглуш.громк.аудиоприб.** и включите или выключите **Приглушен.громк.при передаче R.**  
Громкость выбранного в настоящий момент источника носителя данных уменьшается, как только включается передача заднего хода.

#### Установка времени предупреждения

- ▶ Выберите **Время предупреждения.**
- ▶ Включите или выключите **Предупреждение сбоку.**
- ▶ Установите необходимое время предупреждения для **Впереди** или **Сзади.**

## Активная система помощи при парковке

### ■ Функционирование активной системы помощи при парковке

Активная система помощи при парковке является электронной системой облегчения парковки с ультразвуковыми датчиками при поддержке видеокмеры заднего вида или системы Камера 360°.

Система автоматически производит замер мест парковки при скорости до 35 км/ч с обеих сторон автомобиля при движении вперед.

Активная система помощи при парковке предлагает следующие функции:

Автомобили с видеокamerой заднего вида

- Въезд на места парковки, расположенные вдоль проезжей части
- Въезд задним ходом на места парковки, расположенные перпендикулярно проезжей части



Автомобили с системой Камера 360°

- Въезд на места парковки, расположенные вдоль проезжей части
- Размещение автомобиля на стоянку на места парковки, расположенные перпендикулярно проезжей части (на выбор вперед или назад)
- Размещение автомобиля на стоянку на места парковки, которые распознаются как таковые

только по линиям разметки (например, на обочине дороги)

- Въезд с мест парковки, если въезд на место парковки был осуществлен при помощи активной системы помощи при парковке

Активная система помощи при парковке является лишь вспомогательным средством. Она не освобождает водителя от обязанности внимательно следить за пространством вокруг автомобиля. Ответственность за безопасное маневрирование, въезд на место парковки и выезд с места парковки всегда возлагается на водителя. Убедитесь в том, что на пути движения автомобиля нет людей, животных или прочих препятствий.



Если активная система помощи при парковке доступна, то на дисплее водителя появляется индикация . Как только система распознает места парковки, то появляется индикация . Стрелки указывают, на какой стороне дорожного полотна есть распознанные места парковки. В этом случае они отображаются на центральном дисплее.

Если активируется активная система помощи при парковке, то на основании рассчитанного пути следования включается указатель поворота. Помощь водителю при въезде на место парковки и выезде с места парковки осуществляется путем увеличения подачи топлива в двигатель, выполнения торможения,

поворачивания рулевого колеса и переключения передач.

Для начала процесса въезда на место парковки нажмите кнопку  (→ стр. 383).

В следующих ситуациях активная система помощи при парковке отключается:

- Повторное нажатие кнопки .
- Вращение рулевого колеса.
- Переключение коробки передач в парковочное положение .
- Срабатывание системы ESP®.
- Открывание двери водителя.

### Системные пределы

Если наружное освещение неисправно, то активная система помощи при парковке недоступна.

Учитывайте также системные пределы следующих систем:

- Камера заднего вида (→ стр. 370)
- Камера 360° (→ стр. 372)

Объекты, находящиеся выше или ниже области действия датчиков активной системы помощи при парковке как, например, выступающий груз, свесы или погрузочные платформы грузовых автомобилей или ограничения мест парковки, не распознаются



при замере места парковки. При расчете процесса парковки они также не учитываются. Поэтому активная система помощи при парковке может слишком рано начать въезд автомобиля на место парковки или слишком поздно затормозить.

Определенные погодные условия, например, снегопад или сильный дождь, могут привести к неточному замеру места парковки. Свободные парковочные места перед припаркованными прицепами, дышла которых выступают на место парковки, могут быть не распознаны или неправильно измерены. Пользуйтесь активной системой помощи при парковке только на ровной, шероховатой поверхности.

**⚠ ВНИМАНИЕ** Опасность аварии вследствие нахождения объектов выше или ниже зоны действия датчиков активной системы помощи при парковке

Если объекты находятся выше или ниже зоны действия датчиков, то могут возникнуть следующие ситуации:

- Активная система помощи при парковке может слишком рано начать въезд автомобиля на место парковки.
- Автомобиль может не остановиться перед этими объектами.

Существует опасность столкновения!

▶ В указанных ситуациях не пользуйтесь активной системой помощи при парковке.

Активная система помощи при парковке иногда может отображать неподходящие места парковки, например, места парковки, паркование на которых запрещено, или места парковки на неподходящем покрытии.

Не пользуйтесь активной системой помощи при парковке, помимо прочего, в следующих ситуациях:

- при экстремальных погодных условиях, например, при гололедице, скользком снежном покрове или при сильном дожде;
- при транспортировке выступающего за пределы автомобиля груза;
- при нахождении свободного парковочного места на крутом уклоне или подъеме;
- при движении с установленными цепями противоскольжения;
- если к фаркопу подсоединен прицеп или кронштейн для велосипедов;
- непосредственно после замены шин или при смонтированных запасных шинах;

- при слишком низком или слишком высоком давлении воздуха в шине или в шинах;
- при смещенной ходовой части, например, после заезда на бордюр.
- на крутом спуске с уклоном более 15 %.

### ■ Парковка при помощи активной системы помощи при парковке

**⚠ ВНИМАНИЕ** Опасность аварии вследствие нахождения объектов выше или ниже зоны действия датчиков активной системы помощи при парковке

Если объекты находятся выше или ниже зоны действия датчиков, то могут возникнуть следующие ситуации:

- Активная система помощи при парковке может слишком рано начать въезд автомобиля на место парковки.
- Автомобиль может не остановиться перед этими объектами.

Существует опасность столкновения!

▶ В указанных ситуациях не пользуйтесь активной системой помощи при парковке.

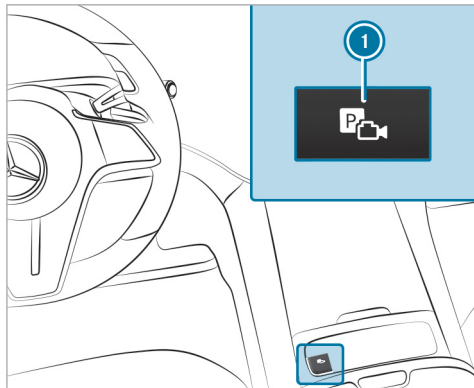

❗ В зависимости от комплектации автомобиля клавиша ❶ также может находиться в другом месте на центральной консоли.

▶ Нажмите на клавишу ❶.

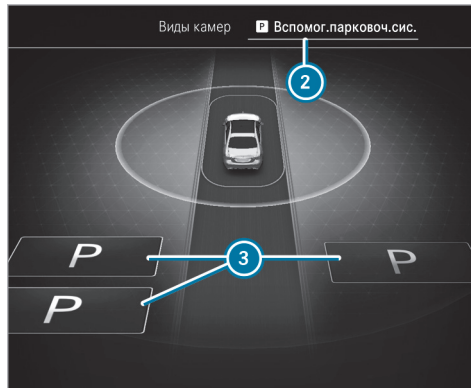

▶ Выберите меню ❷ **Вспомог.парковоч.сис..**

На центральном дисплее отображаются распознанные системой свободные парковочные места ❸.



При неподвижном состоянии автомобиля дополнительно отображается намеченный путь следования ❹ для въезда на выбранное в данный момент свободное парковочное место ❺.

- ▶ Если отображается свободное парковочное место: остановите автомобиль.
- ▶ При необходимости выберите другое свободное парковочное место.
- ▶ **Автомобили с камерой 360°:** для изменения направления въезда на место парковки снова

коснитесь выбранного свободного парковочного места.

▶ **Запуск процесса парковки:** повторно нажмите клавишу ①.

▶ Уберите руки с рулевого колеса. Автомобиль въезжает на выбранное свободное парковочное место.

Указатель поворота автоматически включается с началом процесса парковки. Ответственность за включение указателя поворота с учетом дорожной ситуации всегда несет водитель. При необходимости выбирайте указатель поворота соответствующим образом.

**⚠ ОСТОРОЖНО** Опасность аварии вследствие поворачивания автомобиля при парковании или выезде с места парковки

При парковании или выезде с места парковки автомобиль поворачивается и может выехать на встречную полосу.

Вследствие этого возможно столкновение с другими участниками дорожного движения или объектами.

▶ Следите за другими участниками дорожного движения и объектами.

▶ При необходимости остановите автомобиль или прервите парковочный маневр, производимый активной системой помощи при парковке.

По окончании процесса парковки появляется сообщение: **Активная помощь при парковке закончена..**

▶ Примите меры для предотвращения откатывания автомобиля. Если этого требуют законодательные предписания или обстоятельства на месте парковки, поверните колеса в направлении бордюра.

ⓘ Во время процесса парковки Вы можете остановить автомобиль и включить другое положение АКП. После этого система рассчитывает новый путь следования. В случае отсутствия нового пути следования система может снова изменить положение АКП или прервать процесс.

### Режим немедленного начала процесса въезда на место парковки из меню **Виды камер**



▶ Выберите меню **Виды камер**.

▶ Если при неподвижном автомобиле в положении **R** коробки передач на изображении с камеры появляется символ ⑥: повторно нажмите клавишу ①.

Запускается процесс въезда на распознанное свободное парковочное место.

ⓘ Свободное парковочное место и направление въезда на него не могут изменяться в режиме немедленного начала процесса въезда на место парковки.

## Выезд с места парковки при помощи активной системы помощи при парковке

**⚠ ВНИМАНИЕ** Опасность аварии вследствие нахождения объектов выше или ниже зоны действия датчиков активной системы помощи при парковке

Если объекты находятся выше или ниже зоны действия датчиков, то могут возникнуть следующие ситуации:

- Активная система помощи при парковке может слишком рано начать выезд автомобиля на место парковки.
- Автомобиль может не остановиться перед этими объектами.

Существует опасность столкновения!

- ▶ В указанных ситуациях не пользуйтесь активной системой помощи при парковке.

### Условия

- Автомобиль оснащен камерой 360°.
- Въезд автомобиля на место парковки осуществлен при помощи активной системы помощи при парковке.

- ▶ Запустите двигатель автомобиля.

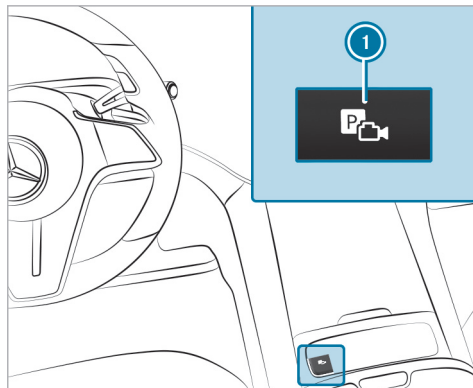

ⓘ В зависимости от комплектации автомобиля клавиша ① также может находиться в другом месте на центральной консоли.

- ▶ Нажмите на клавишу ①.



- ▶ Выберите меню **Вспомог.парковоч.сис.** ②.

- ▶ При необходимости измените направление выезда с места парковки ③.

- ▶ **Запуск процесса выезда с места парковки:** повторно нажмите клавишу ①.

- ▶ При необходимости включите другое положение АКП. Для этого учитывайте сообщения, которые отображаются на центральном дисплее и на дисплее водителя.

Автомобиль выезжает с места парковки.

Указатель поворота автоматически включается с началом процесса выезда с места парковки и автоматически выключается по его окончании. Ответственность за включение указателя поворота с учетом дорожной ситуации всегда несет водитель. При необходимости выбирайте указатель поворота соответствующим образом.

**⚠ ОСТОРОЖНО** Опасность аварии вследствие поворачивания автомобиля при парковании или выезде с места парковки

При парковании или выезде с места парковки автомобиль поворачивается и может выехать на встречную полосу.

Вследствие этого возможно столкновение с другими участниками дорожного движения или объектами.

- ▶ Следите за другими участниками дорожного движения и объектами.
- ▶ При необходимости остановите автомобиль или прервите парковочный маневр, производимый активной системой помощи при парковке.

По окончании процесса выезда с места парковки предупредительный звуковой сигнал и сообщение



Акт.помощь при парков.закончена, примите

**управление а/м.** призывают Вас взять управление на себя. Вы должны самостоятельно нажимать на педаль газа и на педаль тормоза, вращать рулевое колесо и переключать передачи.

Если Вы не реагируете на требование системы взять управление автомобилем на себя, то система осуществляет торможение автомобиля до полной остановки.

### ■ Временное прерывание работы активной системы помощи при парковке

**⚠ ВНИМАНИЕ** Опасность аварии вследствие нахождения объектов выше или ниже зоны действия датчиков активной системы помощи при парковке

Если объекты находятся выше или ниже зоны действия датчиков, то могут возникнуть следующие ситуации:

- Активная система помощи при парковке может слишком рано начать въезд автомобиля на место парковки.
- Автомобиль может не остановиться перед этими объектами.

Существует опасность столкновения!

▶ В указанных ситуациях не пользуйтесь активной системой помощи при парковке.

Процесс въезда на место парковки или выезда с места парковки, выполняемый активной системой помощи при парковке, Вы можете временно прерывать, например, следующим способом:

- ▶ Нажмите на педаль тормоза.
- ▶ Откройте дверь переднего пассажира, заднюю дверь или дверь багажного отделения.
- ▶ Активируйте электрический стояночный тормоз или функцию HOLD.
- ▶ **Продолжение процесса въезда на место парковки или выезда с места парковки:** слегка нажмите на педаль газа.

ⓘ Если электрический стояночный тормоз был задействован перед активированием активной системы помощи при парковке, то для запуска процесса въезда на место парковки или выезда с места парковки слегка нажмите на педаль газа.

Перед тем как продолжить временно остановленный процесс паркования и выезда с парковки, контролируйте пространство вокруг Вашего автомобиля. Повторно убедитесь в том, что в зоне движения автомобиля не находятся люди, животные или пред-

меты. При этом учитывайте также системные пределы активной системы помощи при парковке.

### ■ **Функция автоматического торможения активной системы помощи при парковке**

**▲ ВНИМАНИЕ** Опасность аварии вследствие нахождения объектов выше или ниже зоны действия датчиков активной системы помощи при парковке

Если объекты находятся выше или ниже зоны действия датчиков, то могут возникнуть следующие ситуации:

- Активная система помощи при парковке может слишком рано начать въезд автомобиля на место парковки.
- Автомобиль может не остановиться перед этими объектами.

Существует опасность столкновения!

▶ В указанных ситуациях не пользуйтесь активной системой помощи при парковке.

По причине распознанных людей или объектов на пути следования автомобиль может резко затормозить и таким образом прервать процесс въезда на место парковки или выезда с места парковки. После этого автомобиль остается неподвижным. Для про-

должения процесса въезда на место парковки или выезда с места парковки нажмите на педаль газа.

Перед тем как продолжить временно остановленный процесс въезда на место парковки или выезда с места парковки, проконтролируйте пространство вокруг Вашего автомобиля. Повторно убедитесь в том, что в зоне движения автомобиля не находятся люди, животные или предметы. При этом учитывайте также системные пределы активной системы помощи при парковке.

### **Система дистанционной парковки**

#### ■ **Функционирование системы дистанционной парковки**

❗ Система дистанционной парковки является дополнительной функцией активной системы помощи при парковке. Соблюдайте местные предписания и законы, касающиеся пользования системой дистанционной парковки при движении по дорогам общего пользования. При наличии предписания повернуть колеса в направлении бордюра запрещается пользоваться системой дистанционной парковки. Учитывайте, что Вы можете пользоваться системой дистанционной парковки только при наличии действительных водительских прав и при

условии Вашей годности к управлению автомобилем.

Система дистанционной парковки осуществляет процесс въезда на место парковки или выезда с него, в то время как Вы находитесь за пределами Вашего автомобиля. При этом Вы можете следить за процессом паркования или маневрирования с помощью мобильного телефона.

С помощью системы дистанционной парковки Вы можете выполнять все процессы въезда на место парковки и выезда с места парковки активной системы помощи при парковке. Дополнительно Вы можете поставить автомобиль непосредственно перед гаражом или перед въездом, чтобы затем с помощью системы дистанционной парковки заехать на место парковки или выехать с места парковки.

Система дистанционной парковки осуществляет трогание с места, нажатие на педаль тормоза и управление рулевым колесом. При активированной системе дистанционной парковки автомобиль заперт.

Система дистанционной парковки является лишь вспомогательным средством. Она не освобождает водителя от обязанности внимательно следить за пространством вокруг автомобиля. Ответственность за безопасное маневрирование, въезд на место парковки и выезд с места парковки всегда возлагается

на водителя. При необходимости прервите или отмените процесс паркования или выезда с парковки. Убедитесь в том, что на пути движения автомобиля нет людей, животных или прочих препятствий. Также обращайтесь внимание на другие автомобили.

### Системные пределы

Если во время маневрирования или паркования либо выезда с парковки система распознает неисправность или системный предел, то процесс прерывается:

- Производится торможение автомобиля до полной остановки.
- Включается положение коробки передач **P** и производится задействование электрического стояночного тормоза.
- Двигатель автомобиля выключен.
- Автомобиль по-прежнему заперт.

При отмене процесса паркования или выезда с парковки производится соответствующее уведомление на мобильном телефоне.

В этом случае в зависимости от ситуации Вы можете перенять процесс, вернуть автомобиль обратно в исходное положение или взять на себя управление в автомобиле.

Действуют системные пределы системы помощи при парковке (→ стр. 382).

Определенные погодные условия, например, снегопад или сильный дождь, могут привести к неточному замеру свободного парковочного места или к проблемам при установлении связи с мобильным телефоном. Пользуйтесь системой дистанционной парковки только на ровной, шероховатой поверхности.

Во время процесса паркования и выезда с парковки расстояние до автомобиля не должно превышать примерно 3,0 м. При большем расстоянии до автомобиля процесс прерывается, и на мобильном телефоне отображается соответствующее сообщение. Если Вы снова приблизитесь к автомобилю, то сможете продолжить процесс паркования.

По следующей ссылке можно посмотреть анимационный ролик на эту тему:

### ■ Дистанционное управление системой помощи при парковке

#### Условия

Для функционирования системы помощи при парковке с дистанционным управлением необходимы:

- учетная запись пользователя Mercedes me;

- актуальная версия приложения дистанционной системы помощи при парковке (Remote Park-Assistent) для типа Вашего автомобиля;
- мобильный телефон.

**i** Перечень совместимых мобильных телефонов можно найти в интернете: <https://www.mercedes-benz-mobile.com/>

Поддерживаются следующие операционные системы:

- Android™
- Apple® iOS

**▲ ВНИМАНИЕ** Опасность аварии вследствие нахождения объектов выше или ниже зоны действия датчиков активной системы помощи при парковке

Если объекты находятся выше или ниже зоны действия датчиков, то могут возникнуть следующие ситуации:

- Активная система помощи при парковке может слишком рано начать въезд автомобиля на место парковки.
- Автомобиль может не остановиться перед этими объектами.

Существует опасность столкновения!

- ▶ В указанных ситуациях не пользуйтесь активной системой помощи при парковке.

Объекты, находящиеся выше зоны действия датчиков активной системы помощи при парковке, не распознаются при замере места парковки. Они также не учитываются при последующем расчете процесса паркования, например, выступающий груз, свесы или погрузочные платформы грузовиков. Поэтому активная система помощи при парковке может слишком рано начать въезд автомобиля на место парковки.

**⚠ ОСТОРОЖНО** Опасность аварии вследствие недостаточной обзорности окружения автомобиля

При маневрировании, парковании автомобиля или выезде с места парковки при помощи рулевого ассистента с дистанционным управлением, учитывайте следующее:

- ▶ Убедитесь в оптимальной видимости автомобиля и окружения автомобиля.
- ▶ Убедитесь в том, что в зоне движения автомобиля не находятся люди, животные или предметы.

- ▶ Убедитесь в том, что расстояние до автомобиля достаточно, а также в том, что ни Вы, ни другие участники дорожного движения не находятся под угрозой.
- ▶ Всегда следите за окружением автомобиля и старайтесь распознать возможные опасности.
- ▶ При необходимости прервите процесс паркования.

Во время въезда автомобиля на место парковки в автомобиле не должны находиться люди или домашние животные. Всегда следите за соблюдением системных пределов. При необходимости прервите процесс паркования. Всегда следите за тем, чтобы для других участников дорожного движения был обеспечен доступ к автомобилям.

- ▶ Активируйте услугу «Система помощи при парковке с дистанционным управлением», например, через домашнюю страницу Mercedes me.
- ▶ Авторизируйте в автомобиле мобильный телефон с приложением Remote Park-Assistent (→ стр. 392).

### Предварительный выбор в автомобиле маневра для процесса паркования

- ▶ Остановите автомобиль и включите положение коробки передач **P**.

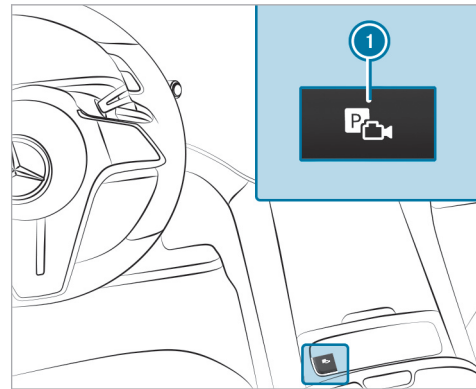

**i** В зависимости от комплектации автомобиля кнопка **1** также может находиться на другом месте на центральной консоли.

- ▶ Нажмите на кнопку **1**.





- ▶ Выберите меню ② **Вспомог.парковоч.сис.**
- ▶ Для получения дополнительной информации о системе помощи при парковке с дистанционным управлением: выберите ③.
- ▶ При необходимости выберите другое место парковки ④ или выберите ⑤, чтобы, например, прямолинейно заехать в гараж.
- ▶ При необходимости измените направление въезда на место парковки ⑥.

① Альтернативно Вы можете начать процесс въезда на место парковки с помощью активной системы помощи при парковке (→ стр. 383) и продолжить при любом положении автомобиля с помощью системы помощи при парковке с дистанционным управлением. Для этого остановите автомобиль в процессе паркования и включите положение коробки передач **P**.

- ▶ Выключите автомобиль и покиньте его, взяв с собой ключ.

#### Запуск процесса паркования без предварительного выбора

- ▶ Остановите автомобиль и включите положение коробки передач **P**.
- ▶ Выключите автомобиль и покиньте его, взяв с собой ключ.

#### Запуск процесса паркования снаружи автомобиля

- ▶ Разблокируйте автомобиль.

#### Выполнение процесса паркования с помощью системы помощи при парковке с дистанционным управлением

① При парковании держите ключ от автомобиля при себе. Нажав на одну из кнопок ключа, Вы

можете прервать процесс паркования и остановить автомобиль.

① По окончании процесса паркования производится автоматическая блокировка автомобиля.

Если Вы запустили процесс паркования описанным выше образом, то автомобиль на ограниченный промежуток времени готов подключиться к мобильному телефону.

▶ Запустите приложение Remote Park-Assistent на мобильном телефоне и выполните подключение телефона к автомобилю.

▶ Следуйте указаниям приложения Remote Park-Assistent.

① Автоматический указатель направления движения включается с началом процесса паркования и выключается по его окончании.

① Если во время паркования соединение между автомобилем и мобильным телефоном разъединяется, то продолжение процесса возможно при условии восстановления соединения в течение короткого времени.

**⚠ ОСТОРОЖНО** Опасность аварии вследствие поворачивания автомобиля при парковании или выезде с места парковки

При парковании или выезде с места парковки автомобиль поворачивается и может выехать на встречную полосу.

Вследствие этого возможно столкновение с другими участниками дорожного движения или объектами.

▶ Следите за другими участниками дорожного движения и объектами.

▶ При необходимости остановите автомобиль или прервите парковочный маневр, производимый рулевым ассистентом с дистанционным управлением.

▶ По окончании процесса паркования убедитесь в том, что все двери автомобиля, окна и багажник закрыты. Примите меры для предотвращения откатывания автомобиля.

### Прерывание процесса паркования

В любой момент времени Вы можете прервать процесс паркования, выполняемый системой помощи при парковке с дистанционным управлением, и остановить автомобиль.

▶ Прервите процесс паркования с помощью приложения Remote Park-Assistent.

или

▶ Нажмите кнопку на ключе автомобиля.

или

▶ Потяните за ручку двери.

### Авторизация и деавторизация мобильного телефона для системы дистанционной парковки

Мультимедийная система:

→  >> Установки

>> Вспомогательные системы >> Парковка

>> Сист.дистанцион.парковки

### Авторизация нового мобильного телефона

Для пользования функцией системы дистанционной парковки необходимо авторизовать Ваш мобильный телефон. Можно авторизовать до десяти мобильных телефонов.

▶ Выберите [Сист.дистанцион.парковки](#).

▶ В открывшемся окне выберите [Авторизация нового прибора](#).

Система дистанционной парковки готова к подключению.

▶ Запустите приложение системы дистанционной парковки, а также включите процесс авторизации в приложении.

Появляется запрос на соединение.

▶ Сканируйте QR-код на центральном дисплее. Мобильный телефон авторизован.

### Отмена авторизации мобильных телефонов

▶ Выберите [Сист.дистанцион.парковки](#).

▶ В открывшемся окне выберите устройство, которое необходимо деавторизовать.

▶ **Отмена авторизации мобильного телефона:** выберите мобильный телефон и подтвердите нажатием [Да](#).

Мобильный телефон будет удален из списка устройств.

▶ **Отмена авторизации всех мобильных телефонов:** выберите [Отменить авторизац.всех приборов](#) и подтвердите нажатием [Да](#).

Все мобильные телефоны будут удалены из списка устройств.

## Поддержка при маневрировании

### ■ Функционирование системы помощи в начале движения

Система помощи в начале движения может уменьшить степень тяжести столкновения при трогании с места. Если система распознает препятствие в направлении движения, то она ограничивает скорость автомобиля на короткое время примерно до 2 км/ч.

Опасность столкновения может возникнуть, например, в следующих ситуациях:

- Водитель перепутал педали акселератора и тормоза.
- Водитель включил неправильную передачу.
- Водитель слишком сильно нажал педаль акселератора.

Система помощи в начале движения активируется при выполнении следующих условий:

- Автомобиль был неподвижен, и коробка передач была переключена в положение АКП **R** или **D**.
- После неподвижного состояния автомобиль переместился на расстояние менее 1,0 м.
- Распознанное препятствие находится на расстоянии менее 1,0 м.

Функцию **Вспомогат.противооткатные сист.** можно включать или выключать в меню **Помощь при маневрирован.** (→ стр. 396).

При распознавании критической ситуации появляется символ  красного цвета в выбранном виде в меню **Камера и парк.ассис.**

**i** Если система помощи в начале движения недоступна, символ отображается  серым цветом. Если меню **Камера и парк.ассис.** не открыто на центральном дисплее, символ появляется вместе с всплывающим окном системы комфортной парковки PARKTRONIC.

Система помощи в начале движения – это лишь вспомогательное средство. Она не освобождает водителя от обязанности внимательно следить за пространством вокруг автомобиля. Ответственность за безопасное маневрирование, въезд на место парковки и выезд с места парковки всегда возлагается на водителя. Убедитесь в том, что на пути движения автомобиля нет людей, животных или прочих препятствий.

**▲ ОСТОРОЖНО** Опасность аварии при ограниченной возможности распознавания функции Drive Away Assist

Функция Drive Away Assist не всегда может однозначно распознать объекты и дорожные ситуации.

- ▶ Всегда внимательно следите за дорожной ситуацией и не полагайтесь исключительно на функцию Drive Away Assist.
- ▶ Будьте готовы к торможению и, при необходимости, старайтесь объехать препятствие, если это допускает дорожная ситуация и если объезд можно сделать безопасно.

### Системные пределы

Действуют системные пределы системы помощи при парковке (→ стр. 382).

На подъемах система помощи в начале движения функционирует с ограничениями.

Если оборудование для транспортировки, например, прицеп или кронштейн для велосипедов закреплено на тягово-сцепном устройстве и электрическое соединение с тягово-сцепным устройством произведено надлежащим образом, то система

помощи в начале движения недоступна при движении задним ходом.

### ■ **Функция предупреждения о движущемся поперечно транспорте**

Функция предупреждения о движущемся поперечно транспорте может предупреждать водителя при выезде с места стоянки о транспортных средствах, движущихся в поперечном направлении. Для этого радарные датчики в бампере контролируют зону, прилегающую к автомобилю.

Функция предупреждения о движущемся поперечно транспорте активируется при выполнении следующих условий:

- **Предупр.при пересек.движ.сзади:** автомобиль движется задним ходом со скоростью ниже 10 км/ч.
- **Предупр.при пересек.движ.вперед:** автомобиль движется вперед со скоростью ниже 10 км/ч, и изображение с видеокamеры выводится на центральный дисплей (→ стр. 377).

Функцию **Предупр.при пересек.движ.вперед** можно включать или выключать в меню **Помощь при маневрирован.**

В зависимости от страны также можно включать или выключать функцию **Предупр.при пересек.движ.сзади** (→ стр. 396).

При распознавании критической ситуации появляется символ  красного цвета в выбранном виде в меню **Камера и парк.ассис.**

#### Предупр.при пересек.движ.сзади

- При распознанном движущемся поперечно транспорте может быть выполнено автоматическое торможение автомобиля.
- Если меню **Камера и парк.ассис.** не открыто и распознается критическая ситуация, то предупреждение появляется вместе со всплывающим окном системы комфортной парковки PARKTRONIC на центральном дисплее.

#### Предупр.при пересек.движ.вперед

- Если активная система помощи при парковке активирована, то при распознанном движущемся поперечно транспорте может быть выполнено автоматическое торможение автомобиля.
- Если активная система помощи при парковке не активирована, но открыто меню **Камера и парк.ассис.**, то появляется предупреждение.
- Если меню **Камера и парк.ассис.** не открыто, то система не может реагировать движущийся в поперечном направлении транспорт.

Функция предупреждения о движущемся поперечно транспорте — это лишь вспомогательное средство.

Она не освобождает водителя от обязанности внимательно следить за пространством вокруг автомобиля. Ответственность за безопасное маневрирование, въезд на место парковки и выезд с места парковки всегда возлагается на водителя. Убедитесь в том, что на пути движения автомобиля нет людей, животных или прочих препятствий.

**⚠ ОСТОРОЖНО** Опасность аварии при ограниченной возможности распознавания функции предупреждения о поперечно движущемся транспорте

Функция предупреждения о поперечно движущемся транспорте не всегда может однозначно распознать объекты и дорожные ситуации.

- ▶ Всегда внимательно следите за дорожной ситуацией и не полагайтесь исключительно на функцию предупреждения о поперечно движущемся транспорте.
- ▶ Будьте готовы к торможению и, при необходимости, старайтесь объехать препятствие, если это допускает дорожная ситуация и если объезд можно сделать безопасно.

### Системные пределы

- ❗ Если функция предупреждения о движущемся поперечно транспорте недоступна, то появляется символ  серого цвета.

Действуют системные пределы системы помощи при парковке (→ стр. 382).

Если радарные датчики закрыты транспортными средствами или прочими объектами, то распознавание не производится.

В следующих ситуациях функция предупреждения о движущемся поперечно транспорте недоступна:

- на подъемах;
- **Предупр.при пересек.движ.сзади:** если оборудование для транспортировки, например прицеп или кронштейн для велосипедов, закреплено на тягово-сцепном устройстве и электрическое соединение с тягово-сцепным устройством произведено надлежащим образом.

### Функция маневренного торможения

Функция маневренного торможения может предотвратить столкновение с людьми во время движения задним ходом. При распознавании человека на пути следования с помощью камеры заднего вида система может осуществить торможение автомобиля до полной остановки.

Маневренное торможение может сработать при следующих условиях:

- Автомобиль движется задним ходом со скоростью ниже 10 км/ч.
- Изображение от видеокамеры выводится на центральный дисплей (→ стр. 377).

В зависимости от страны Вы можете включать и выключать функцию маневренного торможения в меню [Помощь при маневрирован.](#) (→ стр. 396).

При срабатывании функции маневренного торможения появляется символ  красного цвета в выбранном виде в меню [Камера и парк.ассис..](#)

- ❗ Если маневренное торможение недоступно, символ отображается  серым цветом.

Функция маневренного торможения – это лишь вспомогательное средство. Она не освобождает водителя от обязанности внимательно следить за пространством вокруг автомобиля. Ответственность за безопасное маневрирование, въезд на место парковки и выезд с места парковки всегда возлагается на водителя. Убедитесь в том, что на пути движения автомобиля нет людей, животных или прочих препятствий.

**⚠ ОСТОРОЖНО** Опасность аварии при ограниченной возможности распознавания функции торможения при маневрировании

Функция торможения при маневрировании не всегда может однозначно распознать людей. Другие препятствия функция не распознает.

В таких случаях функция торможения при маневрировании может необоснованно выполнить торможение или же вообще не выполнить торможение.

▶ Всегда внимательно следите за дорожной ситуацией и не полагайтесь исключительно на функцию торможения при маневрировании.

▶ Будьте готовы к торможению.

### Системные пределы

Учитывайте системные пределы следующих функций:

- Активная система помощи при парковке (→ стр. 382)
- Камера 360° (→ стр. 372)
- Камера заднего вида (→ стр. 370)

В следующих ситуациях функция маневренного торможения недоступна:

- на подъемах;
- если оборудование для транспортировки, например, прицеп или кронштейн для велосипедов, закреплено на фаркопе и электрическое соединение с фаркопом произведено надлежащим образом.

### ■ Включение или выключение помощи при маневрировании

Мультимедийная система:

 Установки

▶▶ **Вспомогательные системы** ▶▶ **Парковка**

- ① Данная функция является элементом комплектации, предоставляемым по запросу (→ стр. 75).
- ① Включение и выключение функции помощи при маневрировании доступно не во всех странах.
- ▶ Выберите **Помощь при маневрирован..**
- ▶ Включите или выключите требуемую функцию помощи при маневрировании.

### Система помощи при парковке с функцией памяти

#### ■ Функционирование парковочного ассистента с функцией памяти

Парковочный ассистент с функцией памяти может припарковать Ваш автомобиль в ранее сохраненном в памяти месте парковки. Вы можете сохранить в памяти процессы парковки с общей длиной траектории движения до 500 м (100 м на один процесс въезда на место парковки или выезда с места парковки).

Во время процесса въезда на место парковки или выезда с места парковки система может переместить автомобиль максимально по одной сохраненной в памяти траектории длиной приблизительно до 100 м на требуемое место парковки или с требуемого места парковки, например, от точки въезда до гаража.

Внутри радиуса около 150 м может быть записан в память только один процесс въезда на место парковки и процесс выезда с места парковки.

Используйте парковочный ассистент с функцией памяти только на частной территории. Запрещается применение на дорогах общего пользования, например, на местах парковки общего пользования.

Парковочный ассистент с функцией памяти является лишь вспомогательным средством. Она не освобо-

ждает водителя от обязанности внимательно следить за пространством вокруг автомобиля. Ответственность за безопасное маневрирование, въезд на место парковки и выезд с места парковки всегда возлагается на водителя. Убедитесь в том, что на пути движения автомобиля нет людей, животных или прочих препятствий.

#### Системные пределы

Учитывайте системные пределы активной системы помощи при парковке (→ стр. 382).

**▲ ВНИМАНИЕ** Опасность аварии вследствие нахождения объектов выше или ниже зоны действия датчиков рулевого ассистента с функцией памяти

Если объекты находятся выше или ниже зоны действия датчиков, то могут возникнуть следующие ситуации:

- Рулевой ассистент с функцией памяти может слишком рано начать въезд автомобиля на место парковки.
- Автомобиль может не остановиться перед этими объектами.

Вследствие этого Вы можете совершить столкновение.

▶ В указанных ситуациях не пользуйтесь рулевым ассистентом с функцией памяти.

Объекты, находящиеся выше или ниже зоны действия датчиков парковочного ассистента с функцией памяти, могут остаться нераспознанными при процессе парковки.

Помимо прочего, вероятно, могут быть не распознаны дышла припаркованных прицепов, выступающие на место парковки.

Не пользуйтесь парковочным ассистентом с функцией памяти, помимо прочего, в следующих ситуациях:

- при экстремальных погодных условиях, например, при гололедице, скользком снежном покрове или при сильном дожде;
- при транспортировке выступающего за пределы автомобиля груза;
- при нахождении свободного парковочного места на крутом уклоне или подъеме;
- при движении с установленными цепями противоскольжения;

По следующей ссылке можно посмотреть анимационный ролик на эту тему:

### ■ Запись в памяти процесса парковки с помощью системы помощи при парковке с функцией памяти

#### Условия

- Весь путь движения находится вне дорог общего пользования, например, в пределах границ собственного земельного участка.
- Для ориентирования в пространстве системе требуются опорные точки вокруг автомобиля, например, заборы, стены или деревья. Поэтому после пуска двигателя автомобиль сначала должен проехать определенный путь. Если вокруг автомобиля не распознано достаточное количество опорных точек, то новый путь не может быть записан в память.

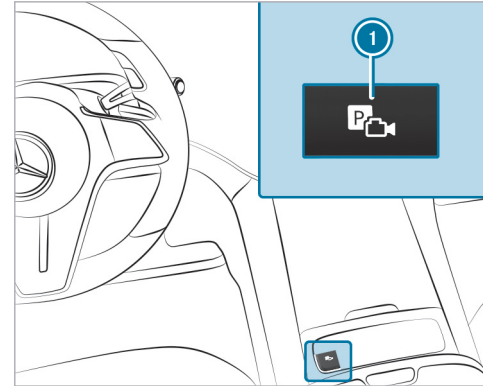

▶ Нажмите на клавишу ①. Меню **Камера и парк.ассис.** открывается на центральном дисплее.



- ▶ Выберите меню ② **Помощь при парк.с памят..**
- ▶ Остановите автомобиль на желаемой начальной точке выполняемого системой процесса парковки, например, на въезде на территорию парковки.
- ▶ **Начало записи в память:** нажмите ③.

① Если выполнены не все условия для записи в память, то символ ③ обозначается серым цветом.

- ▶ Припаркуйте автомобиль на желаемом свободном парковочном месте. При этом не превышайте скорость движения 8 км/ч.
- ▶ **Завершение записи в память:** остановите автомобиль и повторно нажмите ③. Запись сохранена в памяти.
- ① В настройках системы помощи при парковке с функцией памяти Вы можете переименовать и удалить сохраненные в памяти процессы парковки.

### ▶ Парковка при помощи системы помощи при парковке с функцией памяти

#### Условия

- Процесс парковки был записан в память.

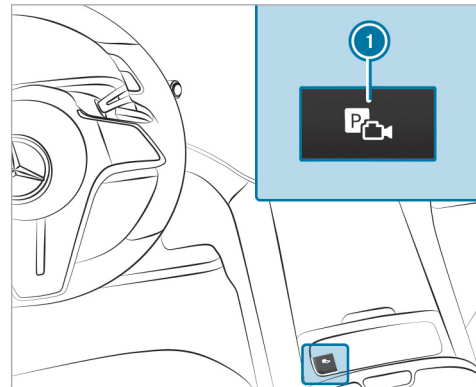

- ▶ Нажмите на клавишу ①. Меню **Камера и парк.ассис.** открывается на центральном дисплее.





- ▶ Выберите меню **Помощь при парковке с памятью**. ② .
- ▶ Остановите автомобиль в стартовой точке записанного в память процесса парковки.
- ▶ **Запуск процесса парковки:** нажмите  .
- ▶ Выберите из списка записанный в память процесс парковки.
- ▶ Следуйте указаниям на центральном дисплее. Автомобиль въезжает на выбранное свободное парковочное место.

① Указатель поворота не включается автоматически. Ответственность за включение указателя поворота с учетом дорожной ситуации всегда несет водитель.

▶ По окончании процесса парковки примите меры для предотвращения откатывания автомобиля.

### ■ Выезд с места парковки при помощи системы помощи при парковке с функцией памяти

#### Условия

- Процесс выезда с места парковки вместе с соответствующим процессом въезда на место парковки был записан в память в течение одного ездового цикла и отдельно сохранен в памяти.
- Въезд автомобиля на место парковки был осуществлен при помощи системы помощи при парковке с функцией памяти.

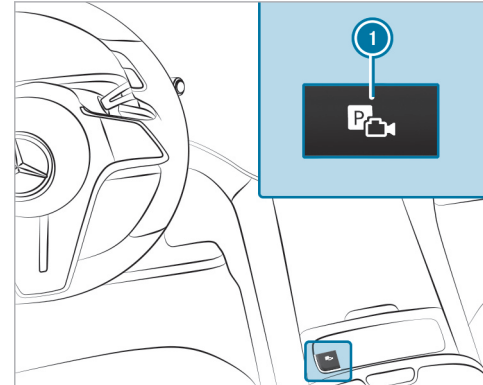

- ▶ Нажмите на клавишу ①. Меню **Камера и парк.ассис.** открывается на центральном дисплее.



- ▶ Выберите меню **Помощь при парковке с памятью**. ②

### Запуск процесса выезда с места парковки

- ▶ Нажмите .
- ▶ Подтвердите записанный в память процесс выезда с места парковки.
- ▶ Следуйте указаниям на центральном дисплее. Автомобиль выполняет движение по записанному в память пути.

- ⓘ Указатель поворота не включается автоматически. Ответственность за включение указателя поворота с учетом дорожной ситуации всегда несет водитель.

- ▶ По окончании процесса выезда с места парковки возьмите на себя управление автомобилем.

### Настройка системы помощи при парковке с функцией памяти

Мультимедийная система:

- ➔  ➔ Установки
- ➔➔ Вспомогательные сист. ➔➔ Парковка
- ➔➔ Помощь при парковке с памятью.

### Переименование записи в памяти

- ▶ Выберите **Помощь при парковке с памятью**.
- ▶ Выберите  рядом с требуемой записью.
- ▶ Введите имя и подтвердите, нажав **OK**.

### Удаление записи в памяти

- ▶ Выберите **Помощь при парковке с памятью**.
- ▶ Выберите  рядом с требуемой записью. Выбранная запись удаляется.

### Удаление всех записей в памяти

- ▶ Выберите **Помощь при парковке с памятью**.
- ▶ Выберите **Удалить все маневры**.
- ⓘ В качестве альтернативы Вы можете удалить все данные системы помощи при парковке с функцией памяти, сбросив информацию в мультимедийной системе (→ стр. 474).

## Тягово-сцепное устройство

### Указания по режиму эксплуатации с прицепом

- ⓘ **УКАЗАНИЕ** Потенциальное аннулирование разрешения на эксплуатацию вследствие установки фаркопов, не соответствующей закону

Установка, в том числе дополнительная, нескладного или несъемного фаркопа, который даже частично закрывает номерной знак или систему освещения, запрещена.

- ▶ Соблюдайте действующие законодательные предписания по установке фаркопов.

**⚠ ВНИМАНИЕ** Опасность травм при влипании прицепа

При слишком быстром движении в режиме прицепа возможно влипание прицепа.

Из-за этого Вы можете потерять контроль над прицепом. Прицеп может даже опрокинуться.

- ▶ Ни в коем случае не пытайтесь увеличением скорости "растянуть" прицеп.
- ▶ Снизьте скорость и не выполняйте управление.
- ▶ При необходимости притормаживайте.

Дооборудование фаркопом допускается лишь в том случае, если в документах на автомобиль указана масса буксируемого груза. В противном случае автомобиль не имеет допуска к эксплуатации с прицепом.

Более подробную информацию можно получить в специализированной мастерской с квалифицированным персоналом.

Учитывайте следующие указания по опорной нагрузке:

- Не допускайте, чтобы значение опорной нагрузки было больше максимально допусти-

мого или меньше минимально допустимого значения.

- По возможности используйте максимальную опорную нагрузку.

Не допускайте превышения следующих значений:

- Допустимая масса буксируемого груза
- Допустимая осевая нагрузка заднего моста тягача
- Допустимая полная масса тягача
- Допустимая полная масса прицепа
- Максимально допустимая скорость движения прицепа

Перед началом движения убедитесь в следующем:

- Давление воздуха в шинах колес заднего моста тягача отрегулировано с учетом максимальной загрузки.
- Система освещения подсоединенного прицепа находится в рабочем состоянии.

При повышенной осевой нагрузке заднего моста в соответствии с положениями о допуске при движении с прицепом скорость не должна превышать 100 км/ч. Это правило распространяется также и на те страны, в которых для автомобилей с прицепом

разрешена максимально допустимая скорость более 100 км/ч.

**Автомобили с AIRMATIC:** Если к розетке фаркопа подсоединен, например, прицеп или задний велобагажник, то на скорости более 30 км/ч независимо от режима движения устанавливается нормальный уровень кузова автомобиля.

**Раскладывание или складывание ножки сцепного шара**

**⚠ ОСТОРОЖНО** Опасность аварии из-за незафиксированной шаровой головки

Если шаровая головка не зафиксирована, то прицеп может отсоединиться.

- ▶ Всегда фиксируйте шаровую головку согласно описанию.

**⚠ ОСТОРОЖНО** Опасность получения травмы по причине выбрасывания шаровой головки

Если Вы разблокируете шаровую головку или при возвращении в нерабочее положение не зафиксируете ее должным образом, то она выбрасывается.

В зоне перемещения шаровой головки существует опасность получения травмы!

- ▶ Шаровую головку следует разблокировать только в том случае, если зона ее перемещения свободна.
- ▶ Всегда следите за тем, чтобы шаровая головка фиксировалась при возвращении в нерабочее положение.

**!** **УКАЗАНИЕ** Повышенный риск нанесения материального ущерба из-за откинутой ножки сцепного шара

- ▶ При отсутствии подсоединенного прицепа или закрепленного кронштейна для велосипедов сложите ножку сцепного шара или переместите ее в нерабочее положение в случае оснащения фаркопом с электроприводом.

**!** **УКАЗАНИЕ** Повреждение автомобиля из-за неправильного использования фаркопа

При вытаскивании застрявшего автомобиля за фаркоп возможно повреждение автомобиля или самого фаркопа.

- ▶ Используйте фаркоп только для движения с прицепом или крепления допущенных систем крепления багажа, например кронштейна для велосипедов.

**Исключение:** Поскольку автомобили с фаркопом сзади не имеют крепления для буксирной проушины, буксировка допустима.

- ▶ При буксировке при помощи фаркопа учитывайте информацию в главе "Установка и снятие буксирной проушины".

### Раскладывание ножки сцепного шара

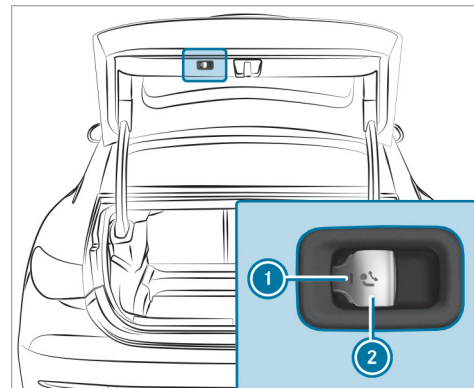

- ▶ Примите меры для предотвращения откатывания автомобиля.
- ▶ Держите зону движения свободной.
- ▶ Удаление кабеля для прицепа или штепселя-переходника.

- ▶ Потяните кнопку ②, чтобы разблокировать ножку сцепного шара. Ножка сцепного шара раскладывается под задним бампером. Мигает контрольная лампа ①.

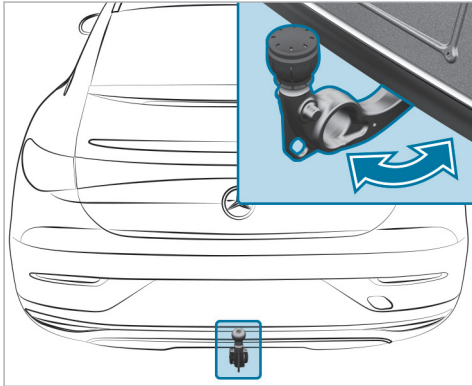

- ▶ Потяните ножку сцепного шара в направлении стрелки, чтобы она с характерным щелчком зафиксировалась в вертикальном положении. Контрольная лампа ① в кнопке разблокировки ножки сцепного шара погаснет.

Если ножка сцепного шара заблокирована не до конца, на дисплее водителя появится сообщение: **Проверьте крепление тягово-сцепного устройства.**

- ▶ Снимите защитный колпачок со сцепного шара и уберите его в надежное место.

Следите за тем, чтобы ножка сцепного шара была чистой. Следите за тем, чтобы, в зависимости от указаний изготовителя прицепа, ножка сцепного шара во время эксплуатации была смазана или оставалась сухой (без смазки).

### Складывание ножки сцепного шара

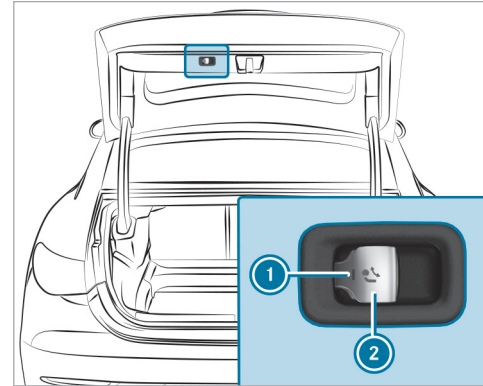

- ▶ Потяните кнопку ②, чтобы разблокировать ножку сцепного шара. Ножка сцепного шара складывается под задний бампер. Мигает контрольная лампа ①.

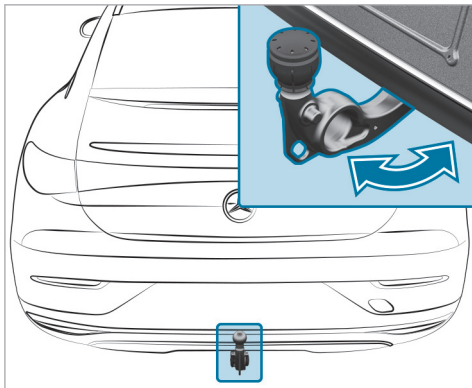

▶ Нажмите на ножку сцепного шара в направлении стрелки, чтобы она с характерным щелчком зафиксировалась за бампером. Контрольная лампа ① и индикация на дисплее водителя погаснут.

Учитывайте информацию об индикации на дисплее водителя:

- Сигнальные и контрольные лампы (→ стр. 864)
- Сообщения на дисплее (→ стр. 777)

### Присоединение или отсоединение прицепа

**⚠ ВНИМАНИЕ** Опасность травмирования вследствие изменения уровня кузова автомобиля

**Автомобили с системой AIRMATIC:** уровень кузова автомобиля может быть непреднамеренно изменен, например, другими лицами. Если в это время Вы выполняете присоединение или отсоединение прицепа, то возможно защемление частей тела. Кроме этого, могут быть защемлены части тела у людей, находящихся между кузовом и шинами или под автомобилем.

Во время присоединения или отсоединения прицепа обращайте внимание на следующее:

- ▶ Не открывайте и не закрывайте двери или крышку багажника.
- ▶ Не запускайте регулирование дорожного просвета и не приводите в действие переключатель DYNAMIC SELECT.
- ▶ Не допускайте запираения или отпираения автомобиля.

Прицеп правильно распознается автомобилем только в том случае, если выполнены следующие условия:

- Ножка сцепного шара откинута и надежно зафиксирована в положении блокировки.
- **Автомобили с системой AIRMATIC:** убедитесь, что установлен нормальный уровень кузова автомобиля (→ стр. 364).

Для режима эксплуатации с прицепом установите нормальный уровень кузова. Движение с прицепом при высоком уровне кузова по дорогам общего пользования не допускается.

Прицепы с 7-контактным штекером необходимо подключать к автомобилю с помощью следующих адаптеров:

- Адаптерный штекер
- Адаптерный кабель

Прицеп правильно распознается автомобилем только в том случае, если выполнены следующие условия:

- Прицеп правильно подключен.
- Система освещения прицепа исправна.

Правильное подключение прицепа влияет, кроме прочего, на работу следующих систем:

- Система стабилизации ESP® при движении с прицепом
- Активная система удержания полосы движения
- Система комфортной парковки PARKTRONIC
- Активная система помощи при парковке
- Система контроля «слепых» зон или активная система контроля «слепых» зон
- Система помощи в начале движения (Drive Away Assist)
- Предупреждение о движущемся поперечно транспорте
- Торможение при маневрировании
- Камера заднего вида
- Камера 360°
- Система AIRMATIC

### Присоединение прицепа

**!** **УКАЗАНИЕ** Повреждение стартерной аккумуляторной батареи по причине полной разрядки

При зарядке аккумуляторной батареи прицепа через электропитание прицепа стартерная аккумуляторная батарея может получить повреждения.

▶ Не используйте электропитание автомобиля для зарядки аккумуляторной батареи прицепа.

- ▶ Примите меры для предотвращения откатывания автомобиля.
- ▶ Снимите защитный колпачок со сцепного шара и уберите его в надежное место.
- ▶ Установите прицеп на ровной поверхности позади автомобиля и присоедините его.



- ▶ Откройте крышку розетки.
- ▶ Вставьте штекер выступом ① в паз ③ розетки.
- ▶ Поверните байонетный разъем ② вправо до упора.
- ▶ Защелкните крышку.
- ▶ Закрепите кабель на прицепе с помощью кабельных стяжек (только при использовании адаптерного кабеля).
- ▶ Обеспечьте свободный ход кабеля при выполнении поворотов.

Даже при правильном подключении прицепа при выполнении следующих условий на дисплее водителя может появиться сообщение:

- В системе освещения прицепа установлены светодиоды.

- Ток в системе освещения прицепа ниже минимально допустимого значения (50 мА).
- ❗ Вы можете подключать оборудование мощностью до 180 Вт к системе постоянного электропитания и системе электропитания, включаемой с помощью замка зажигания.

### Отсоединение прицепа

**⚠ ОСТОРОЖНО** Опасность заземления- при отсоединении прицепа

Если Вы отсоединяете прицеп с инерционной тормозной системой, которая находится в состоянии наката, Вы можете заземить руку между автомобилем и дышлом.

- ▶ Не отсоединяйте прицеп с находящейся в состоянии наката инерционной тормозной системой.

**❗ УКАЗАНИЕ** Повреждение при отсоединении прицепа в состоянии наката

При отсоединении прицепа в состоянии наката возможно повреждение автомобиля.

- ▶ Не отсоединяйте прицеп в состоянии наката.

**⚠ ВНИМАНИЕ** Опасность заземления при отсоединении кабеля прицепа

**Автомобили с системой AIRMATIC:** когда Вы отсоединяете кабель прицепа, может опуститься кузов автомобиля.

В результате могут быть заземлены части тела у людей, находящихся между кузовом и шинами или под автомобилем.

- ▶ Убедитесь, что при отсоединении кабеля прицепа в непосредственной близости от колесных арок и под автомобилем никого нет.

- ▶ Примите меры для предотвращения откатывания автомобиля.
- ▶ Разъедините электрическое соединение, установленное между автомобилем и прицепом.
- ▶ Отсоедините прицеп.
- ▶ Наденьте защитный колпачок на сцепной шар.

- ❗ **Прицепы со светодиодными элементами освещения:** после отсоединения прицепа включите, а затем снова выключите двигатель автомобиля.

### Настройка режима эксплуатации с прицепом

Мультимедийная система:

- ▶  ▶ Установки ▶ Автомобиль
- ▶ Движение ▶ Тип прицепа

### Регулировка прицепа

- ▶ Выберите нужный тип прицепа.
- ▶ Введите максимально допустимую скорость выбранного прицепа.
- ▶ **Сохранение изменений:** выберите **Подтвердить**.

### Функция кронштейна для велосипедов

**⚠ ВНИМАНИЕ!** Опасность аварии вследствие неправильной эксплуатации кронштейна для велосипедов

Кронштейн для велосипедов может отсоединиться от автомобиля в следующих случаях:

- Превышена допустимая несущая способность фаркопа.
- Кронштейн для велосипедов используется неправильно.



- Кронштейн для велосипедов закреплен на ножке сцепного шара под сцепным шаром.

Для Вашей безопасности и безопасности других участников дорожного движения соблюдайте следующие правила:

- Всегда соблюдайте допустимую несущую способность фаркопа.
- Всегда соблюдайте допустимую осевую нагрузку заднего моста тягача.
- Используйте кронштейн для велосипедов исключительно для транспортировки велосипедов.
- Всегда закрепляйте кронштейн для велосипедов на сцепном шаре и, если возможно, дополнительно на направляющих пальцах ножки сцепного шара.
- Для транспортировки четырех велосипедов всегда используйте кронштейн для велосипедов с дополнительным упором на направляющих пальцах ножки сцепного шара.
- Используйте только разрешенные к применению компанией Mercedes-Benz кронштейны для велосипедов.

- Кроме того, всегда соблюдайте указания, приведенные в инструкции по эксплуатации кронштейна для велосипедов.

**!** **УКАЗАНИЕ** Повреждение или поломка фаркопа из-за неподходящего кронштейна для велосипедов или его неправильного использования

▶ Используйте только одобренные компанией Mercedes-Benz кронштейны для велосипедов в соответствии с приведенным ниже описанием.

**!** **УКАЗАНИЕ** Повышенный риск нанесения материального ущерба из-за откинутой ножки сцепного шара

▶ При отсутствии подсоединенного прицепа или закрепленного кронштейна для велосипедов сложите ножку сцепного шара или переместите ее в нерабочее положение в случае оснащения фаркопом с электроприводом.

**!** **УКАЗАНИЕ** Потенциальное аннулирование разрешения на эксплуатацию вследствие установки фаркопов, не соответствующей закону

Установка, в том числе дополнительная, нескладного или несъемного фаркопа, который даже частично закрывает номерной знак или систему освещения, запрещена.

▶ Соблюдайте действующие законодательные предписания по установке фаркопов.

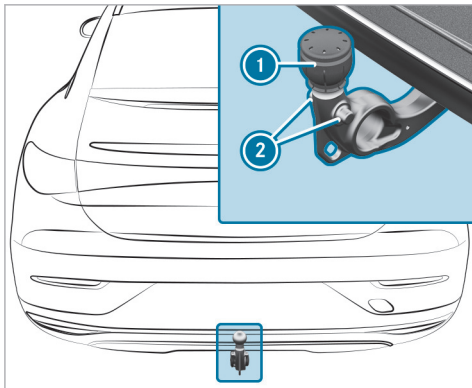

Фаркоп с дополнительными направляющими пальцами

В зависимости от модификации кронштейна для велосипедов, на нем можно перевозить разное количество велосипедов.

Возможны следующие модификации кронштейна для велосипедов:

- При креплении путем фиксации на сцепном шаре ❶ максимальная несущая способность

составляет 75 кг. Можно перевозить до трех велосипедов.

- При креплении на сцепном шаре ❶ и дополнительно на направляющих пальцах ❷ максимальная несущая способность составляет 100 кг. Можно перевозить до четырех велосипедов.

Максимальная несущая способность рассчитывается исходя из веса и загрузки кронштейна для велосипедов.

Соблюдайте указания относительно движения с грузом на крыше, с прицепом или при полностью загруженном автомобиле (→ стр. 259).

При использовании кронштейна для велосипедов отрегулируйте давление воздуха в шинах с учетом повышенной нагрузки на задний мост автомобиля. Дополнительную информацию о давлении воздуха в шинах можно найти в таблице давления воздуха в шинах (→ стр. 635).

#### Указания по загрузке

Чем больше расстояние от центра тяжести груза до сцепного шара, тем больше нагрузка на фаркоп.

Учитывайте следующие указания:

- Тяжелые велосипеды следует закреплять как можно ближе к автомобилю.

- Груз на кронштейне для велосипедов всегда следует распределять как можно более симметрично относительно продольной оси автомобиля.

Перед погрузкой велосипедов на кронштейн, Mercedes-Benz рекомендует снять с них все навесные детали, например, велосипедные корзины, детские кресла или аккумуляторы. Это позволит уменьшить аэродинамическое сопротивление и улучшить положение центра тяжести кронштейна для велосипедов.

Всегда закрепляйте велосипеды для предотвращения их соскальзывания и периодически проверяйте надежность их крепления.

Не используйте чехлы или другие защитные покрытия. Это может ухудшить ходовые характеристики автомобиля и задний обзор. Кроме того, повышается аэродинамическое сопротивление и, соответственно, нагрузка на фаркоп.

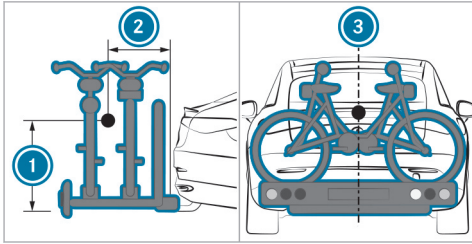

Распределение нагрузки на кронштейне для велосипедов

- ① Расстояние от центра тяжести груза до сцепного шара по высоте
- ② Расстояние от центра тяжести груза до сцепного шара в заднем направлении
- ③ Центр тяжести находится на центральной оси автомобиля.

При погрузке велосипедов на кронштейн для велосипедов учитывайте следующие данные.

### Загрузка кронштейна для велосипедов

	3 велосипеда	4 велосипеда
Полная масса кронштейна для велосипедов и груза	до 75 кг	до 100 кг
Макс. расстояние ①	420 мм	420 мм
Макс. расстояние ②	300 мм	400 мм

При перевозке четырех велосипедов или при общей массе от 75 кг до 100 кг следует использовать только кронштейн с дополнительным креплением к обоим направляющим пальцам фаркопа.

### Указания по буксировке автомобилей

Автомобиль не предназначен для использования буксировочных устройств, которые применяются, например, для буксировки автомобиля в качестве прицепа или буксировки на четырех колесах. Установка и использование буксировочных устройств могут привести к повреждению автомобиля. При буксировке исправного или неисправного автомо-

биля с применением буксировочных устройств не обеспечиваются надежные ходовые характеристики ни автомобиля-тягача, ни буксируемого автомобиля. Возможно влияние автопоезда во время движения.

Соблюдайте следующие указания:

- Допустимые методы буксировки (→ стр. 622)
- Указания по буксировке без отрыва передних и задних колес (→ стр. 51)

### Указания относительно дисплея водителя

**▲ ВНИМАНИЕ** Опасность аварии при выходе из строя дисплея водителя

При выходе дисплея водителя из строя или наличии неисправности невозможно будет распознать функциональные нарушения систем, связанных с безопасностью.

Эксплуатационная безопасность Вашего автомобиля может быть ограничена.

- ▶ Осторожно продолжайте движение.
- ▶ Для проверки автомобиля немедленно обратитесь в специализированную мастерскую с квалифицированным персоналом.

При снижении эксплуатационной безопасности автомобиля немедленно остановите его в соответствии с дорожной ситуацией. Обратитесь в специализированную мастерскую с квалифицированным персоналом.

На дисплее водителя отображается следующая основная информация:

- Скорость и измеритель мощности
- Запас хода в соответствии со стандартным расходом топлива, личным стилем вождения или

стилем вождения с повышенным расходом топлива

- Уровень заряда высоковольтной аккумуляторной батареи
- Сигнальные и контрольные лампы

Кроме того, в Вашем распоряжении имеются, в частности, следующие функции:

- Различные меню, например, меню вспомогательных систем и навигации
- Индикации состояния систем помощи водителю
- Сообщения на дисплее

В некоторых меню можно индивидуально настраивать контент и выполнять настройки (→ стр. 413).

### Указания относительно запаса хода

Общий запас хода

- Все отображаемые значения запаса хода являются предположительными, основанными на различных исходных данных для расчета. Фактический запас хода может отличаться от отображаемого значения.
- Температура наружного воздуха, настройки системы вентиляции, отопления и кондиционирования, температура в салоне, дорожные усло-

вия, стиль вождения и т. д. оказывают непосредственное влияние на величину достигаемого запаса хода.

- Всегда обращайтесь внимание на требования выполнить зарядку.

Запас хода с учетом индивидуального стиля вождения

- Предшествующий индивидуальный расход топлива учитывается при расчете запаса хода.
- При включенных функциях навигации или маятникового маршрута запас хода рассчитывается с учетом дополнительной информации о предстоящем участке пути.

Запас хода при низком расходе топлива

- На индикации максимального запаса хода показан потенциальный запас хода при низком расходе топлива, например, при экономичном стиле вождения или выключенном кондиционере.

Запас хода при высоком расходе топлива

- На индикации минимального запаса хода показан запас хода при высоком расходе топлива, например, при спортивном стиле вождения или включенном кондиционере.

- Этот запас хода рассчитывается на основании предшествующих и текущих показателей расхода топлива.

#### Расход электроэнергии

- В показателях расхода **После старта** и **После сброса** учитываются все активные потребители электроэнергии на момент готовности системы привода к запуску **READY**.
- ⓘ Если включена функция максимального увеличения запаса хода, отображаемое значение запаса хода на спидометре в зависимости от потенциального запаса хода может автоматически увеличиваться (→ стр. 266).

### Пользование дисплеем водителя

**⚠ ВНИМАНИЕ** Опасность отвлечения внимания из-за информационных систем и устройств связи

Пользование интегрированными в автомобиль информационными системами и устройствами связи во время движения может отвлекать Вас от дорожной ситуации. Кроме того, Вы можете потерять контроль над автомобилем.

- ▶ Пользуйтесь этими устройствами только в том случае, если это позволяет дорожная ситуация.
- ▶ Если это невозможно, остановитесь в соответствии с ПДД и выполните ввод данных в остановленном автомобиле.

При пользовании дисплеем водителя соблюдайте законодательные нормы страны, в которой Вы в данный момент находитесь.

### Прокрутка строки меню

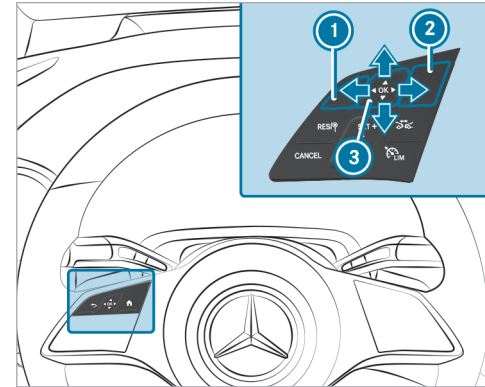

- ① Кнопка возврата
- ② Кнопка главного меню
- ③ Сенсорное управление

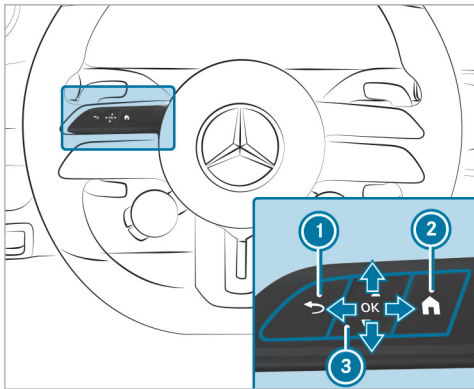

Автомобили Mercedes-AMG

- ① Кнопка возврата
- ② Кнопка главного меню
- ③ Сенсорное управление

Управление отображаемыми на дисплее водителя контентом осуществляется с помощью элементов управления, расположенными на левой стороне рулевого колеса. Навигация выполняется движением пальцем по сенсорному управлению ③ в вертикаль-

ном и горизонтальном направлении. Подтверждение выбора осуществляется нажатием на сенсорное управление.

① Для лучшего взаимодействия касайтесь сенсорного управления ③ по возможности кончиком большого пальца. Кроме того, на центральном дисплее можно настроить чувствительность сенсорного управления (→ стр. 446).

- ▶ Коротко нажмите на кнопку вызова главного меню ②.
- ▶ Проведите пальцем по сенсорному управлению ③ влево или вправо и выберите меню.
- ▶ **Подтверждение:** нажмите на сенсорное управление ③.

По следующей ссылке можно посмотреть анимационный ролик на эту тему:

### Меню на дисплее водителя

#### Указания по меню на дисплее водителя

**⚠ ВНИМАНИЕ** Опасность отвлечения внимания из-за информационных систем и устройств связи

Пользование интегрированными в автомобиль информационными системами и устройствами связи во время движения может отвлекать Вас от дорожной ситуации. Кроме того, Вы можете потерять контроль над автомобилем.

- ▶ Пользуйтесь этими устройствами только в том случае, если это позволяет дорожная ситуация.
- ▶ Если это невозможно, остановитесь в соответствии с ПДД и выполните ввод данных в остановленном автомобиле.

При пользовании дисплеем водителя соблюдайте законодательные нормы страны, в которой Вы в данный момент находитесь.

В строке меню на дисплее водителя можно вызвать следующие меню:

- Спокойный
- Спортивный

- Классический
- Навигация
- Вспомогат.сист.
- Сервис
- Автомобили Mercedes-AMG: [Supersport](#)
- Автомобили Mercedes-AMG: [TRACK PACE](#)

В центральной области индикации некоторых из этих меню можно выбирать различные контенты дисплея.

В большинстве меню при выборе пункта **Опции** можно дополнительно настроить контент дисплея конкретного меню.

По следующей ссылке можно посмотреть анимационный ролик на эту тему:

## Вызов меню на дисплее водителя и пользование ими

### Вызов меню в строке меню на дисплее водителя

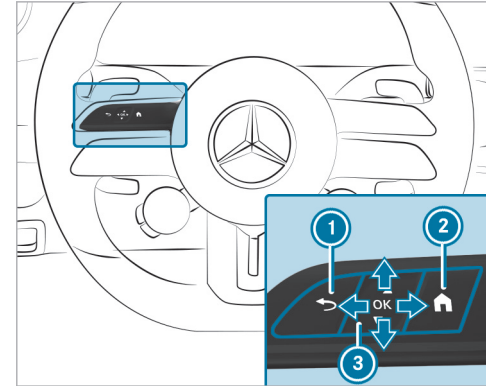
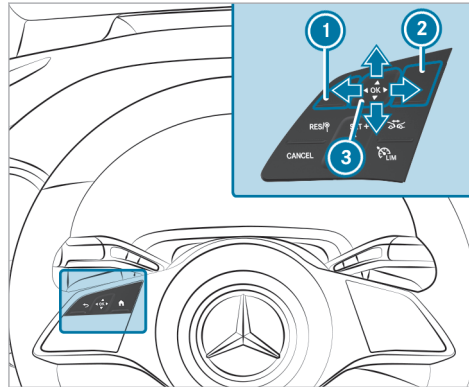

Автомобили Mercedes-AMG

- ① Кнопка возврата
- ② Кнопка главного меню
- ③ Сенсорное управление

- ▶ Нажмите кнопку главного меню ② на рулевом колесе.  
Открывается строка меню дисплея водителя.



Автомобили Mercedes-AMG

- ▶ Проведите пальцем влево или вправо по левому сенсорному управлению ③ и выберите меню (например, меню **Классический**) в строке меню.

- ▶ **Подтверждение:** нажмите на левое сенсорное управление ③.

### Вызов подменю **Опции** или выход из него

- ▶ **Вызов:** нажмите на левое сенсорное управление ③.
- ▶ **Выход:** нажмите на кнопку возврата ①.

### Прокрутка контентов дисплея или списков

- ▶ Проведите пальцем по левому сенсорному управлению ③ вверх/вниз или влево/вправо.
- ⓘ В различных меню у правого края центральной части поля индикации также появляются метки, указывающие на текущее положение в списке.

### Установка контента дисплея в виде стандартной индикации

Индивидуально сконфигурированный контент дисплея меню можно установить в виде стандартной индикации.

- ▶ Нажмите и удерживайте левое сенсорное управление ③, пока столбчатый индикатор не заполнится полностью. Появится запрос **Установить прямой переход?**
- ▶ Проведите пальцем влево по левому сенсорному управлению ③ и выберите **Да**.

- ▶ **Подтверждение:** нажмите на левое сенсорное управление ③.

- ▶ **Вызов стандартной индикации:** на самом верхнем уровне меню нажмите на кнопку возврата ①.

- ⓘ При нажатии кнопки возврата ① в стандартной индикации отображается предыдущее меню.

### Сброс значений

- ▶ **Вызов подменю «Опции»:** нажмите на левое сенсорное управление ③.
- ▶ Выберите **Да**.
- ▶ **Подтверждение:** нажмите на левое сенсорное управление ③.



## Выполнение настроек в меню «Классический» или «Спокойный»

Дисплей водителя:

→ Классический

### Выбор содержимого дисплея в центральном поле индикации меню **Классический**

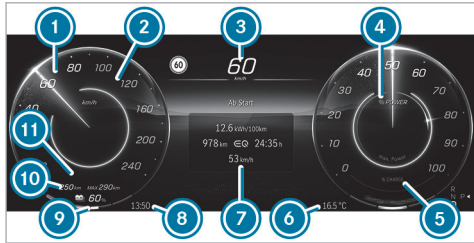

- ① Спидометр
- ② Рекомендуемая максимальная скорость при контроле запаса хода и активном ведении по маршруту
- ③ Цифровая индикация скорости
- ④ Область индикации мощности привода
- ⑤ Область индикации рекуперированной мощности (рекуперации)

- ⑥ Температура наружного воздуха
- ⑦ Содержимое дисплея в центральной части (пример: маршрутный компьютер)
- ⑧ Время
- ⑨ Индикация состояния зарядки
- ⑩ Запас хода при низком расходе топлива (→ стр. 410)
- ⑪ Запас хода с учетом индивидуального стиля вождения (→ стр. 410)

В центральной области индикации ⑦, в зависимости от комплектации автомобиля, отображается следующее содержимое дисплея:

- Разовый и общий пробег
- Пробег **После старта** и **После сброса**
- Индикация ECO
- Индикация тенденции запаса хода
- Текущий расход
- Система ATTENTION ASSIST
- Аудиосистема
- Навигация (с изменяемыми указаниями навигационной системы)

В содержимом дисплея «Маршрутный компьютер» ⑦ отображаются следующие показатели:

- Пройденное в электрическом режиме расстояние
- Расход электроэнергии
- Время в пути
- Средняя скорость

▶ Проведите пальцем вверх или вниз по левому сенсорному управлению и выберите необходимое содержимое дисплея.

Учитывайте следующие указания по меню **Классический**:

- Соблюдение рекомендуемой максимальной скорости ② гарантирует достижение цели при активном ведении по маршруту. При этом учитываются заданный и введенный уровни заряда. Если для гарантированного достижения цели с заданным уровнем заряда необходимо ограничение скорости, на спидометре будет отображаться рекомендуемое значение максимальной скорости. На дисплее водителя появится уведомление.

При этом учитывайте, что несмотря на указание рекомендуемой максимальной скорости ②, нельзя превышать максимально разрешенную скорость.

- Если включена функция интеллектуальной рекуперации, то вид индикации  изменится (→ стр. 263).

### Выбор радиостанции или композиции в списке радиостанций или композиций

В содержимом дисплея «Аудиосистема» можно сменить радиостанцию или композицию в списке радиостанций или композиций.

В мультимедийной системе MBUX можно пользоваться следующими функциями:

- Конфигурирование списков радиостанций и композиций
- Переключение между композициями
- Настройка диапазона частот

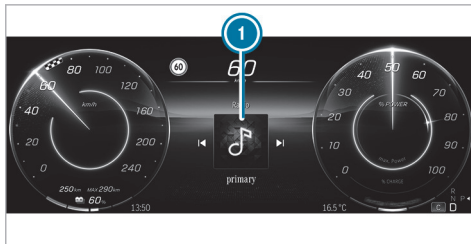

Список композиций экрана «Аудиосистема» в центральном поле индикации (пример)

- ▶ **Смена радиостанции или композиции:** проведите пальцем влево или вправо по левому сенсорному управлению и выберите радиостанцию или композицию в списке радиостанций или композиций .

 Отображение радиостанции или композиции при перезапуске двигателя автомобиля зависит от профиля пользователя, использованного во время предыдущей поездки.

В подменю **Опции** могут быть доступны, например, следующие функции:

- Навигация: выбор и установка масштаба, ведение к цели и настроек карты

- Сброс разового пробега
- Сброс маршрутного компьютера [После старта](#)
- Сброс маршрутного компьютера [После сброса](#)
- Сброс значений индикации ECO

### Изменение настройки цвета в меню **Спокойный**

- ▶ Вызовите меню **Спокойный** из строки меню на дисплее водителя.
- ▶ **Вызов списка цветов:** нажмите левую кнопку сенсорного управления.
- ▶ **Выбор настройки цвета:** проведите пальцем вверх или вниз по левому сенсорному управлению и выберите необходимую настройку цвета.
- ▶ Для подтверждения нажмите на левое сенсорное управление.
- ▶ **Выход из списка цветов:** нажмите кнопку возврата .

 В зависимости от комплектации, выбранная настройка цвета применяется для светодиодной подсветки салона и мультимедийной системы MBUX. При выборе меню **Спокойный** на дисплее водителя также отображаются контенты мультимедийной системы MBUX в сокращенном виде.

## Вызов меню «Сервисное обслуживание»

Дисплей водителя:



В меню **Сервис** представлено текущее состояние автомобиля.

▶ **Вызов меню:** нажмите на левое сенсорное управление.

В меню **Сервис** доступен следующий контент дисплея (в зависимости от комплектации):

- Информация о количестве сообщений в памяти сообщений
  - **Давление воздуха в шинах:**
    - Проверка давления воздуха в шинах при помощи системы контроля давления в шинах (→ стр. 636)
    - Перезапуск системы контроля давления в шинах (→ стр. 637)
  - **ASSYST PLUS:** вызов информации о сроке проведения ТО (→ стр. 597)
  - Автомобили Mercedes-AMG: индикация температуры (высоковольтной аккумуляторной батареи, высоковольтного двигателя спереди и сзади)
- В подменю **Опции** доступны следующие функции:
- Давление воздуха в шинах (→ стр. 636)

- Память сообщений (→ стр. 777)

## Вызов графики сближения (меню «Вспомогательные системы»)

Дисплей водителя:



В графике сближения отображаются различные вспомогательные системы и указания по навигации.

▶ **Вызов меню:** На дисплее водителя выберите **Вспомогат.сист..**



Индикация активной системы поддержания дистанции DISTRONIC в режиме отображения графики сближения (пример)

В зависимости от дорожной ситуации могут различаться следующие индикации:

- указания навигационной системы в левом поле индикации
- вид светофора в правом поле индикации
- отображение вспомогательных систем
- степень детализации в режиме отображения графики сближения

В режиме отображения графики сближения доступны следующие индикации состояния:

- Зеленый: функция распознавания пешеходов активна
- Серый: функция распознавания пешеходов включена
- Зеленые радарные волны рядом с автомобилем: активная система контроля «слепых» зон включена и готова к работе
- Серые радарные волны рядом с автомобилем: активная система контроля «слепых» зон включена, но не готова к работе

Отображение графики сближения изменяется в соответствии со следующими ситуациями:

- Количество распознанных полос движения

## 418 Дисплей водителя

- Маневр при движении, например, смена полосы движения
  - Текущее состояние дорог
  - Распознанные участники дорожного движения
- ❗ За исключением участников дорожного движения, в режиме отображения графики сближения не отображаются никакие другие распознанные препятствия.

В подменю **Опции** доступны следующие функции:

- Начало ведения к цели
- При активном ведении к цели: завершение ведения к цели
- Вызов последних целей и элементов избранного
- Запуск нового ведения к одной из последних целей
- Запуск нового ведения к цели к одному из элементов избранного

### Выполнение настроек в меню Supersport

#### Условия

- Только для автомобилей Mercedes-AMG.

Дисплей водителя:



- ▶ **Вызов меню:** нажмите на сенсорное управление слева.
- ▶ **Выбор:** проведите пальцем вверх или вниз по сенсорному управлению слева и выберите нужный контент дисплея.

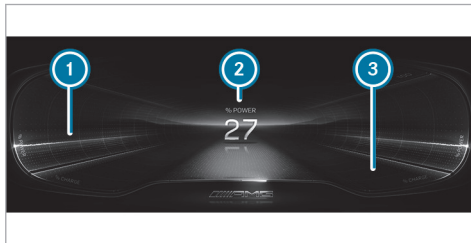

- ❶ Область индикации мощности привода
- ❷ Центральная область контента дисплея (пример: индикация мощности)
- ❸ Область индикации рекуперируемой мощности (рекуперации)

- ❗ Индикации мощности привода ❶ и рекуперируемой мощности ❸ отображаются в процентах или в абсолютных значениях.

В центральной области индикации ❷ меню **Supersport** отображается следующий контент дисплея:

- Индикация мощности (поддержка привода с помощью электродвигателя)
- Указатель температуры (высоковольтная аккумуляторная батарея и высоковольтные электродвигатели спереди и сзади)
- Настройка (привода, системы AMG DYNAMICS, ходовой части и звука)
- Перегрузка G-Force
- Разовый и общий пробег
- Пробег **После старта** и **После сброса**
- Расход топлива в данный момент
- Аудиосистема
- Навигация

- ❶ В зависимости от комплектации автомобиля отображаются специфические для AMG индикации температуры, данных двигателя и настроек. Настройка контента дисплея «Настройка» выполняется с помощью кнопок на мультимедийном рулевом колесе или с помощью мультимедийной системы MBUX (→ стр. 273).

В зависимости от выбранного контента дисплея в центральной области индикации ❷ во внешней области меню отображается следующее:

- индикация мощности в процентах;
- текущая мощность двигателя и текущий крутящий момент.

## Вызов меню Track Pace

### Условия

- Только для автомобилей Mercedes-AMG.

Дисплей водителя:



Функция Track Pace предусмотрена для использования на закрытых гоночных трассах. Не используйте данную функцию на дорогах общего пользования и скорректируйте свой стиль вождения в соответствии со своими способностями и условиями окружающей среды.

В меню **TRACK PACE** отображаются следующие опции:

- Акселерометр
- Выбранный участок гоночной трассы
- Процессы торможения и разгона
- Выбранная в данный момент передача

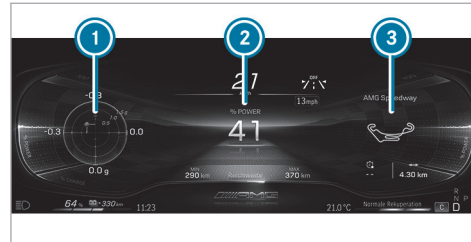

Индикации в меню Track Pace (пример)

- ❶ Акселерометр
- ❷ Контенты центрального дисплея (пример: индикация поддержки электропривода)
- ❸ Индикация телеметрии (пример: выбранный участок гоночной трассы)

▶ **Вызов меню:** нажмите на сенсорное управление слева.

Контенты дисплея меню **TRACK PACE** приводятся в соответствие с выбранными настройками на центральном дисплее:

- Индикация передач
- Индикация поддержки электропривода
- Индикация рекуперированной мощности
- Акселерометр
- Зоны торможения
- Процессы разгона
- Четверть мили
- Выбранный на центральном дисплее участок гоночной трассы
- Текущая гонка
- Запись прохождения участков гоночной трассы

Акселерометр показывает силы, которые во время движения воздействуют в продольном и поперечном направлениях на находящихся в автомобиле людей. Максимальные значения отображаются в системе координат красным цветом.

## Вызов меню «Спортивный»

Дисплей водителя:



В меню **Спортивный** отображается информация об электрическом режиме.

**Вызов меню:** нажмите на сенсорное управление слева.

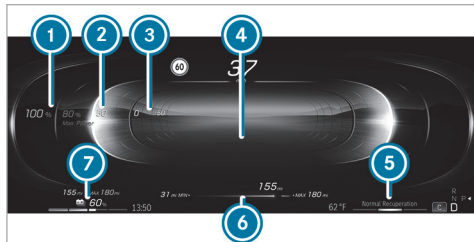

- 1 Максимально доступная мощность
- 2 Текущая мощность привода
- 3 Рекуперативное торможение
- 4 Индикация динамической нагрузки (G-Force)
- 5 Выбранный уровень рекуперации

- 6 Индикация тенденции запаса хода
- 7 Уровень заряда высоковольтной аккумуляторной батареи

В зависимости от выбранного меню вид индикации запаса хода на дисплее водителя различается.

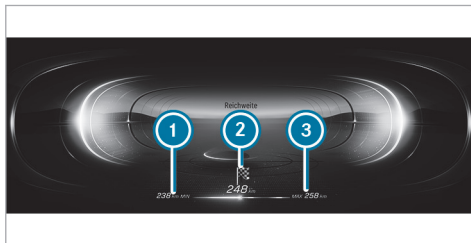

Содержимое дисплея, запас хода

- 1 Запас хода при высоком расходе топлива (→ стр. 410)
- 2 Запас хода с учетом индивидуального стиля вождения (→ стр. 410)
- 3 Запас хода при низком расходе топлива (→ стр. 410)

## Вызов указаний навигационной системы на дисплее водителя

Дисплей водителя:



**Вызов меню:** нажмите на левое сенсорное управление.

### Изменение масштаба выбранного вида карты



- 1 Расстояние до места выполнения маневра при движении
- 2 Дорога, на которую Вы попадаете после выполнения маневра при движении
- 3 Индикация дорожного события
- 4 Текущий выбранный маршрут
- 5 Индикация текущего местоположения автомобиля
- 6 Символ маневра при движении
- 7 Рекомендуемая полоса движения (белая)

- ⑧ Нерекомендуемая полоса движения (серая)
- ⑨ Текущая полоса движения

- ① Степень детализации указаний навигационной системы в левом поле индикации может варьироваться.

▶ **Увеличение или уменьшение масштаба непосредственно на карте:** проведите пальцем вверх или вниз по сенсорному управлению слева.

- ① Если после включения функции автоматического изменения масштаба через несколько минут не выполнено никаких действий, то заданный масштаб карты применяется к уже выбранному виду карты.  
Продолжительное отображение масштаба карты. Вы можете установить в мультимедийной системе MBUX (→ стр. 519).

В подменю **Опции** доступны следующие функции:

- При активном ведении к цели: завершение ведения к цели
- Выбор ведения к цели
- **Установки карты**
- ① По завершении текущего ведения к цели в меню **Навигация** на дисплее водителя ведение к цели

в мультимедийной системе MBUX также завершается.

В подменю **Опции** в категориях **Цели** и **Установки карты** можно использовать другие функции.

В категории **Цели** можно использовать следующие функции:

- Вызов последних целей и элементов избранного
- Запуск нового ведения к цели к одному из элементов избранного
- ① В разделе **Избранное** отображаются оба варианта выбора **Работа** и **Дом** даже в том случае, если не указан ни один адрес.

В категории **Установки карты** можно использовать следующие функции:

- Включение функции автоматического изменения масштаба
- Настройка вида карты, вида со спутника и обзора маршрута

В меню **Навигация** доступны следующие виды карты:

- весь маршрут
- в направлении движения в 2D
- с ориентацией на север в 2D
- 3D-карта

- ① На дисплее переднего пассажира имеется еще один вид навигации. Благодаря этому передний пассажир может помочь водителю при выполнении ведения по маршруту (→ стр. 506).

## Проекционный дисплей

### Функционирование проекционного дисплея

На проекционном дисплее, например, в поле зрения водителя могут отображаться различные контент.

В строке меню проекционного дисплея можно выбрать различный контекст, например:

- Автомобили Mercedes-AMG: Supersport
- Автомобили Mercedes-AMG: **TRACK PACE**
- Автомобили Mercedes-AMG: Race
- минимальный
- спортивный
- стандартный
- индикация ECO (в зависимости от модели и комплектации) (→ стр. 262)
- Настройки
- включение/выключение проекционного дисплея

### Информация, отображаемая на проекционном дисплее с навигацией (9x3°)

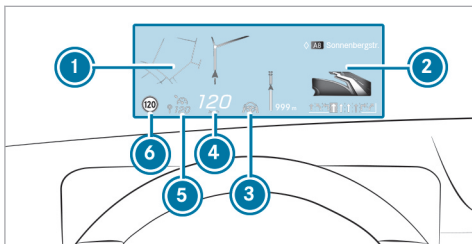

- ❶ Указания навигационной системы
- ❷ Указания навигационной системы (расстояние до места совершения следующего события на участке маршрута)
- ❸ Состояние системы помощи в рулевом управлении
- ❹ Текущая скорость движения
- ❺ Скорость, установленная в системе помощи водителю (например, в системе TEMPOMAT)
- ❻ Распознанный дорожный знак (система распознавания дорожных знаков)

Если Вам звонят, то на проекционном дисплее и дисплее водителя появляется сообщение  **Ожидающий вызов.**

### Проекционный дисплей в меню Supersport (автомобили AMG)

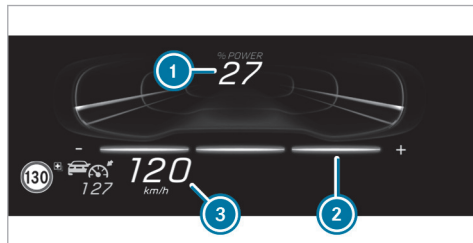

- ❶ Запрошенная мощность в процентах
- ❷ Настройка процесса рекуперации
- ❸ Текущая скорость движения, скорость, установленная в системе помощи водителю (например, в системе TEMPOMAT), распознанный дорожный знак (система распознавания дорожных знаков)

Если Вам звонят, то на проекционном дисплее и дисплее водителя появляется сообщение  **Ожидающий вызов.**

### Системные пределы

На видимость особенно влияют следующие условия:

- положение сиденья
- настройка положения изображения
- условия освещенности
- мокрое дорожное полотно
- предметы на крышке дисплея
- поляризация солнцезащитных очков

### Пользование проекционным дисплеем

**Выбор отображаемой на проекционном дисплее информации в строке меню на дисплее водителя**

▶ Нажмите кнопку главного меню слева .

▶ **Выбор строки меню проекционного дисплея:** проведите пальцем вверх по левому сенсорному управлению.





### Переключение отображаемой на проекционном дисплее информации

- ▶ Проведите пальцем влево или вправо по левому сенсорному управлению. На проекционном дисплее появляется окно предварительного просмотра выбранной отображаемой информации.
- ▶ **Подтверждение:** нажмите кнопку .

### Возврат к дисплею водителя

- ▶ Нажмите кнопку  или .

### Настройка положения и яркости

- ▶ Проведите пальцем влево или вправо по сенсорному управлению слева и выберите в строке меню проекционного дисплея **Установки**.

- ▶ Нажмите на левое сенсорное управление. Текущие настройки положения и яркости графически отображаются на проекционном дисплее и дисплее водителя.
- ▶ **Настройка положения:** проведите пальцем вверх или вниз по левому сенсорному управлению.
- ▶ **Настройка яркости:** проведите пальцем вправо или влево по левому сенсорному управлению. Выбранные настройки положения и яркости автоматически сохраняются.
- ▶ Нажмите кнопку  или  для выхода из меню настроек.

### Включение / выключение проекционного дисплея

Дисплей водителя:



### Включение

- ▶ Проведите пальцем вверх по левому сенсорному управлению.
- ▶ Нажмите на сенсорное управление слева .

### Выключение

- ▶ Проведите пальцем вверх по левому сенсорному управлению.
- ▶ Проведите пальцем по сенсорному управлению слева и выберите опцию **Проекц.дисплей**.
- ▶ Нажмите на сенсорное управление слева .

### Функционирование индикации доступной мощности

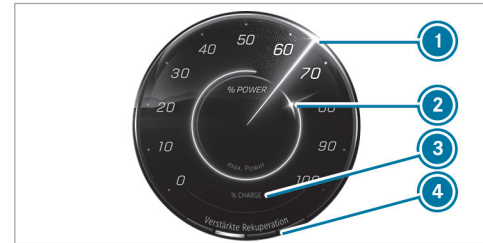

- 1 Текущая мощность привода
- 2 Доступная мощность привода
- 3 Полученная мощность (рекуперация)
- 4 Установленная степень рекуперации

В обычном рабочем состоянии доступна максимальная мощность привода.

В следующих случаях значение доступной мощности привода может отличаться от максимального:

- При слишком высокой или слишком низкой температуре наружного воздуха
- При очень большом запросе мощности в течение длительного периода времени
- При очень низком уровне заряда высоковольтной аккумуляторной батареи
- При неисправности системы привода

Отображаемые значения являются ориентировочными. Отображаемое значение мощности привода может отличаться от фактического.

При достижении максимального значения полученной мощности **3** устанавливается необходимое дополнительное замедление с помощью системы регулировки торможения. При необходимости выполняйте дополнительное торможение при помощи рабочей тормозной системы.





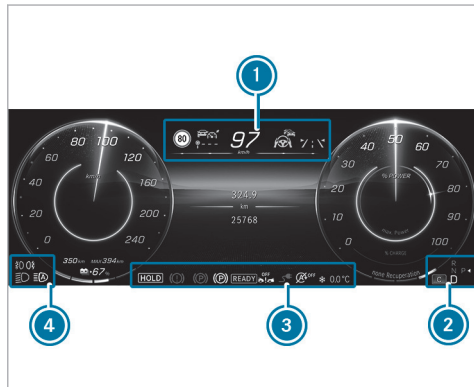

### Обзор индикаций состояния на дисплее водителя

Индикации состояния систем помощи водителю и систем обеспечения безопасности движения находятся в полях индикации с **1** по **4**.



**i** Количество, расположение и вид индикаций состояния на дисплее водителя зависят от того, какие системы включены или выключены.

- Распознавание пешеходов (только в режиме отображения графики сближения)
- Активная система помощи при парковке доступна (→ стр. 383)
- Активная система помощи при парковке распознает свободные парковочные места (→ стр. 383)
- Система комфортной парковки PARKTRONIC выключена (→ стр. 381)
- TEMPOMAT (→ стр. 320)
- Ограничитель скорости (→ стр. 321)
- Активная система поддержания дистанции DISTRONIC (→ стр. 324)
- Заданная дистанция активной системы поддержания дистанции DISTRONIC (→ стр. 324)
- Активная система экстренного торможения выключена (→ стр. 346)
- Активная система экстренного торможения функционирует ограниченно или не функционирует вообще (→ стр. 346)
- Активная система помощи в рулевом управлении (→ стр. 334)
- Активная система контроля перестроения (→ стр. 338)

-  Активная система удержания полосы движения (→ стр. 360)
-  Активная система контроля «слепых» зон (только в режиме отображения графики сближения) (→ стр. 359)
-  Активная педаль газа (→ стр. 266)
- HOLD** Функция HOLD (→ стр. 315)
-  Система адаптивного управления дальним светом (→ стр. 221)
- Система адаптивного управления дальним светом ПЛЮС (→ стр. 223)
-  Превышение максимально разрешенной скорости (только для определенных стран)
-  Активная система помощи при движении в заторе (→ стр. 333)
-  Предупреждение о гололеде

**Автомобили с системой предупреждения о скоростных ограничениях:** распознанные указания и дорожные знаки (→ стр. 347)







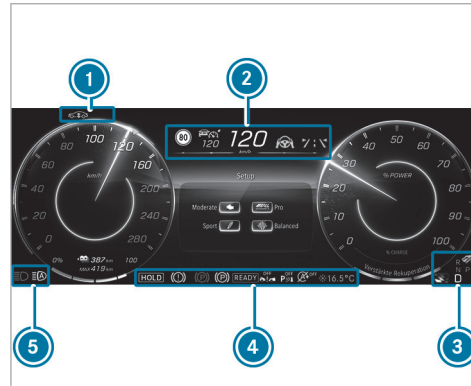



**Автомобили с системой распознавания дорожных знаков:** распознанные указания и дорожные знаки (→ стр. 350)











### Обзор индикаций состояния на дисплее водителя (автомобили Mercedes-AMG)

Индикации состояния вспомогательных систем и систем обеспечения безопасности движения в автомобилях Mercedes-AMG находятся в полях индикации с ❶ по ❷.



❶ Количество, расположение и вид индикаций состояния на дисплее водителя зависят от того, какие системы включены или выключены.

-  Распознавание пешеходов (только в режиме отображения графики сближения)
-  Активная система помощи при парковке доступна (→ стр. 383)
-  Активная система помощи при парковке распознает свободные парковочные места (→ стр. 383)
-  Система комфортной парковки PARKTRONIC выключена (→ стр. 381)
-  Система круиз-контроля TEMPOMAT (→ стр. 320)
- LIM** Ограничитель скорости (→ стр. 321)
-  Активная система поддержания дистанции DISTRONIC (→ стр. 324)
-  Заданная дистанция активной системы поддержания дистанции DISTRONIC (→ стр. 324)
-  Активная система экстренного торможения выключена (→ стр. 346)
-  Активная система экстренного торможения функционирует ограниченно или не функционирует вообще (→ стр. 346)
-  Активная система помощи в рулевом управлении (→ стр. 334)
-  Активная система контроля перестроения (→ стр. 338)

-  Активная система удержания полосы движения (→ стр. 360)
-  Активная система контроля «слепых» зон (только в режиме отображения графики сближения) (→ стр. 359)
-  Функция HOLD (→ стр. 315)
-  Система адаптивного управления дальним светом (→ стр. 221)  
Система адаптивного управления дальним светом ПЛЮС (→ стр. 223)
-  Превышение максимально разрешенной скорости (только для определенных стран)
-  Активная система помощи при движении в пробке (→ стр. 333)
-  Предупреждение о гололеде
-  Система AMG RIDE CONTROL + (→ стр. 366)
-  Активное звучание AMG Active Sound (→ стр. 267)
-  AMG DYNAMICS (→ стр. 270)

**Автомобили с системой предупреждения о скоростных ограничениях:** распознанные указания и дорожные знаки (→ стр. 347)

**Автомобили с системой распознавания дорожных знаков:** распознанные указания и дорожные знаки (→ стр. 350)

## Указания по эксплуатационной безопасности

В целях собственной безопасности при использовании мобильных устройств связи и особенно системой голосового управления обязательно учитывайте следующие моменты:

- Соблюдайте законодательные нормы страны, в которой Вы в данный момент находитесь.
- При использовании системы голосового управления в экстренной ситуации Ваш голос может измениться, что приведет к задержке разговора по телефону, например, при передаче сигнала экстренного вызова.
- Перед поездкой ознакомьтесь с функциями системы голосового управления.

### **i Система голосового управления не заменяет руководство по эксплуатации.**

Ответы системы голосового управления не передают весь объем информации, содержащейся в руководстве по эксплуатации. Кроме того, система голосового управления не дает подробных предупредительных указаний и предупреждений о неисправностях. Поэтому, чтобы иметь полную информацию о функциях и надежном управлении автомобилем необходимо прочесть руководство по эксплуатации.

## Управление

### Функционирование голосового ассистента системы MBUX

По следующей ссылке можно посмотреть анимационный ролик на эту тему:

С помощью голосового ассистента системы MBUX, используя функцию голосового ввода, можно пользоваться функциями автомобиля и различными разделами мультимедийной системы MBUX, например, навигацией или телефоном. Голосовой ассистент системы MBUX готов к работе примерно через тридцать секунд после включения двигателя автомобиля, им можно пользоваться (в зависимости от опций) со всех сидений.

### Ведение диалога

#### Условия

- В мультимедийной системе включена голосовая активация (→ стр. 428).
- Для внесения исправлений во время речевого вывода в мультимедийной системе включена опция [Говорить во время речевого вывода](#) (→ стр. 428).

### Запуск диалога

- ▶ Скажите Привет, Мерседес! для запуска голосового ассистента системы MBUX.

или

- ▶ Нажмите на кнопку  на мультимедийном рулевом колесе. В мультимедийной системе MBUX появляется волна. Можно начинать диалог.

Для диалога с голосовым ассистентом системы MBUX в качестве голосовых команд можно использовать целые фразы из разговорной речи. Голосовую активацию также можно сочетать непосредственно с голосовой командой, например, Привет, Мерседес! Какая температура на улице?.

### Прерывание диалога

- ▶ Во время ведения диалога скажите Пауза. Диалог прерывается.
- ▶ Скажите Привет, Мерседес! для продолжения диалога.

### Исправление ввода

- ▶ Во время диалога скажите Правка

или

- ▶ говорите во время речевого вывода системы.

### Смена уровня диалога

- ▶ Во время диалога скажите Назад. Голосовой ассистент системы MBUX перейдет к предыдущему уровню диалога.
- ▶ Скажите во время диалога Еще раз сначала. Голосовой ассистент системы MBUX перейдет к самому верхнему уровню диалога.

### Перемещение в списке выбора

Если голосовая команда не дает однозначного результата, то отображается список выбора.

- ▶ Произнесите номер строки или ее содержимое, чтобы выбрать запись или отобразить на экране более подробную информацию.
- ▶ Скажите Следующая страница или Предыдущая страница для прокручивания списка выбора.

### Вызов справки

- ▶ **Информация о голосовом ассистенте системы MBUX:** скажите Привет, Мерседес! Что ты можешь? .
- ▶ **Актуальное приложение:** скажите Справка. Вы получите предложения и информацию по использованию голосовым ассистентом системы MBUX в актуальном приложении.
- ▶ **Определенная функция:** вызовите голосовую команду для нужной функции, например, с

помощью фразы Привет, Мерседес! Мне нужна справка по теме «Радиоприемник».

- ▶ **Электронное руководство по эксплуатации:** скажите Покажи мне руководство по эксплуатации. В остановленном автомобиле электронное руководство по эксплуатации доступно в полном объеме на центральном дисплее.

### Обзор управляемых функций голосового ассистента системы MBUX

С помощью голосового ассистента системы MBUX в зависимости от комплектации автомобиля Вы можете пользоваться следующими функциями:

- Телефон
- SMS-сообщения и электронная почта
- Навигация
- Радиоприемник и носители данных
- Функции автомобиля
- Онлайн-функции

Все функции системы голосового управления в полном объеме доступны только при запуске голосового управления онлайн (→ стр. 428).

### Информация об установленном языке

Вы можете изменять язык голосового ассистента MBUX путем установки системного языка (→ стр. 470). Если голосовой ассистент MBUX не поддерживает установленный системный язык, то выбирается английский язык.

### Настройка функций голосового ассистента системы MBUX с помощью мультимедийной системы

Мультимедийная система:

- ▶  ▶ Установки ▶ Система
- ▶ Голосовой ассистент

### Включение или выключение голосовой активации голосового ассистента системы MBUX

- ▶ Выберите **Привет, Мерседес!**. Если функция включена, то можно запустить ведение диалога с помощью голосовой команды Привет, Мерседес.

### Включение или выключение прямых команд

- ▶ Выберите  .

- ▶ Включите или выключите функцию. Если функция включена, то некоторые команды можно использовать и без фразы Привет, Мерседес, например, Следующая композиция.

#### Включение или выключение голосовой активации для отдельных сидений

- ▶ Выберите .
- ▶ Включите или выключите функцию для нужных сидений.

#### Включение или выключение прерывания речевого вывода

- ▶ Выберите [Прочие установки](#).
- ▶ Выберите [Говорить во врем.речевого вывода](#). Если функция включена, то во время речевого вывода системы можно произнести голосовую команду.

#### Включение или выключение проактивности

- ▶ Выберите [Прочие установки](#).
- ▶ Выберите необходимую ситуацию, например, [Активирование профиля](#) или [Забыв телефон](#). Если функция включена, то голосовой ассистент упреждающе предоставит информацию в особых ситуациях.

#### Включение или выключение голосового управления онлайн

- ① Голосовое управление онлайн включено на заводе-изготовителе.

- ▶ Выберите [Голосов.управление онлайн](#).
- ▶ Включите или выключите функцию. Если функция включена и учетная запись пользователя Mercedes me привязана к автомобилю, то благодаря внешней информации можно получить дополнительные данные, например, информацию об особых целях. Касанием символа в волне можно отобразить больше информации по голосовому онлайн-управлению.

#### Включение или выключение контактов для онлайн-использования

- ▶ Выберите [Контакты для онлайн-использования](#). Если функция включена, то контакты можно проще и легче найти с помощью голосового ввода.

### Эффективное использование голосового ассистента системы MBUX

#### Указания по оптимальному использованию голосового ассистента системы MBUX

- Через тридцать секунд после включения двигателя голосовой ассистент системы MBUX готов к работе, и в зависимости от комплектации им можно пользоваться со всех сидений. Система распознает, с какого места была произнесена команда, и выполняет действия в соответствии с положением сиденья.
- После завершения диалога голосовой ассистент системы MBUX остается включенным до тех пор, пока в мультимедийной системе отображается волна. Вы можете произнести следующую голосовую команду, не используя фразу Привет, Мерседес.
- Посредством прямой команды Смени язык на английский можно в любое время изменить системный язык на английский, не произнося Привет, Мерседес. Для этого должна быть включена функция подачи прямых команд.
- Если профиль пользователя сохранен и активирован, то голосовой ассистент системы MBUX может делать предложения с учетом привычек пользователя. При неоднозначных голосовых

командах система выбирает действие. Действие может изменяться посредством новой голосовой команды.

Скажите Привет, Мерседес, загрузи мой личный профиль для активации профиля. Голос пользователя сначала необходимо запрограммировать в системе и соотнести его с профилем.

Дополнительная информация по профилям пользователя (→ стр. 450).

- С помощью голосового ассистента системы MBUX можно принимать или отклонять входящие вызовы, не произнося ключевую фразу Привет, Мерседес.

### Информация о голосовом онлайн-ассистенте системы MBUX

Система голосового управления онлайн обеспечивает лучшее распознавание и предоставляет дополнительные результаты за счет получения внешней информации.

Поэтому Mercedes-Benz рекомендует активировать систему голосового управления онлайн (→ стр. 428).

Для этого Вам потребуется учетная запись пользователя на портале Mercedes me. Если у Вас еще нет

учетной записи, то необходимо создать ее и привязать к своему автомобилю (→ стр. 556).

Затем откройте свою учетную запись на портале Mercedes me. Отображаются службы Mercedes me, и их можно активировать (→ стр. 556).

Щелчком по отображаемым иконкам в волне отображаются дополнительные сведения касательно онлайн-состояния.

При активации системы голосового управления онлайн доступны дополнительные функции, например:

- погода
- Общие сведения
- Государственные праздники и каникулы
- Умный дом
- Сообщения
- Время, дата и часовые пояса
- Калькулятор и конвертер валют
- Результаты футбольных матчей и план проведения игр
- Курс акций
- Календарь
- Приложение ChitChat
- Гороскоп

- Приложение Geo Quiz

- ❗ Доступность этих функций зависит от страны и комплектации автомобиля.
- ❗ Тексты взяты из Википедии в соответствии с лицензией CC BY-SA 3.0.

### Важные голосовые команды

#### Указания по голосовым командам

Нет необходимости использовать точные голосовые команды для вызова определенной функции. Голосовой ассистент системы MBUX поймет Вас, даже если Вы используете разговорную речь. Далее приведено несколько таких примеров. Однако для некоторых языков количество таких примеров ограничено.

Примеры голосовых команд:

- Навигация (→ стр. 431)
- Телефон (→ стр. 431)
- Радиоприемник и телевизор (→ стр. 431)
- Медиаплеер (→ стр. 431)
- Сообщения (→ стр. 432)
- Функции автомобиля (→ стр. 432)
- Онлайн-функции (→ стр. 433)



### Примеры голосовых команд для навигационной системы

С помощью голосового ассистента системы MBUX можно пользоваться навигацией. Ниже приведены лишь некоторые голосовые команды, которые можно использовать для навигации. Произнесите команду Справка по навигации для получения дополнительных предложений.

- Отвези меня домой.
- Где ближайшая заправка?
- Вдоль маршрута есть место для отдыха?
- Установи Вильгельма в качестве промежуточной цели.
- Отмени ведение к цели.
- Покажи мои последние цели.
- Я хочу купить сок.
- Найди азиатский, но не японский ресторан в южной части Штутгарта.

### Примеры голосовых команд для телефона

С помощью голосового ассистента MBUX можно пользоваться подключенным к мультимедийной системе MBUX телефоном. Ниже приведены лишь некоторые возможные голосовые команды для теле-

фона. Произнесите команду Справка о телефоне для получения дополнительных предложений.

- Позвони Петеру Мюллеру на мобильный.
- Набери номер 0711 17 0.
- Позвони моему отцу.
- Прими вызов.
- Отклони вызов.
- Найди контакт: Петер Мюллер.
- Переключи на адресную книгу.
- Покажи мне входящие вызовы.
- Смени телефон.

### Примеры голосовых команд для радиоприемника и телевизора

С помощью голосового ассистента системы MBUX в зависимости от комплектации автомобиля можно пользоваться радиоприемником и телевизором. Ниже приведены лишь некоторые голосовые команды, которые можно использовать для радиоприемника или телевизора. Произнесите команду «Справка о радиоприемнике» или «Справка о телевизоре» для получения дополнительных предложений.

- Включи радиостанцию Deutschlandfunk.

- Следующая радиостанция.
- Предыдущая радиостанция.
- Покажи мне список радиостанций.
- Сохрани радиостанцию.
- Что я слушаю сейчас?

### Примеры голосовых команд для носителей данных

С помощью голосового ассистента MBUX можно пользоваться источниками мультимедиа и музыкой онлайн. Ниже приведены лишь некоторые голосовые команды для носителей данных. Для получения других предложений произнесите команду Справка о носителях данных или Справка о плеере.

- Включи Майкла Джексона.
- Включи Yellow Submarine в исполнении Битлз.
- Следующая песня.
- Предыдущая песня.
- Включи похожие песни.
- Повтори эту песню.
- Включи случайное воспроизведение.
- Переключи музыку в беззвучный режим.
- Переключи на USB.

### Примеры голосовых команд для сообщений

С помощью голосового ассистента системы MBUX можно создавать, редактировать и прослушивать сообщения. Ниже приведены лишь некоторые голосовые команды, которые можно использовать для сообщений. Произнесите команду «Справка по сообщениям» для получения дополнительных предложений.

- Напиши SMS Эрике Мустерманн: когда состоится следующее собрание?
- Покажи мне мои новые электронные письма.
- Напиши электронное письмо Эрике Мустерманн.
- Прочитай мои новые SMS.
- Покажи все новые SMS.
- Напиши электронное письмо Максиму Мустерманну на английском.

### Примеры голосовых команд для автомобиля

С помощью голосового ассистента системы MBUX можно пользоваться настройками и функциями автомобиля. Ниже приведены лишь некоторые голосовые команды для автомобиля.

- Если в командах не называется сиденье, то действие автоматически выполняется для

сиденья, с которого произнесена команда, или применяется для функции, которая ближе всего к сиденью.

- Переключи подогрев сидений на уровень 2.
- У меня замерзли ноги.
- Запусти программу «Свежесть».
- Включи массаж.
- Переключи светодиодную подсветку салона на синий цвет.
- Включи лампу для чтения.
- Открой все окна.
- Когда следующий срок проведения ТО?
- Какая температура на улице?
- Покажи мне опции зарядки.
- Выбери программу зарядки «Домашний режим».
- Установи лимит заряда 80 %.
- На сколько процентов будет заряжена батарея?
- Установи время отъезда в выходные на 10 часов.
- На сколько кВт будет заряжена аккумуляторная батарея?
- Сколько нужно еще заряжать?

Кроме того, можно запросить информацию об автомобиле:

- Информация об индивидуальной комплектации автомобиля
  - Привет, Мерседес, какие у тебя есть программы массажа?
  - Привет, Мерседес, у меня есть система контроля «слепых» зон?
  - Привет, Мерседес, где знак аварийной остановки?
- Информация о функционировании систем и компонентов, установленных в автомобиле
  - Привет, Мерседес, что такое DISTRONIC?
  - Привет, Мерседес, для чего мне нужна система ESP?
  - Привет, Мерседес, что такое MBUX?
- Информация о пользовании системами и компонентами, установленными в автомобиле
  - Привет, Мерседес, как мне подключить смартфон?
  - Привет, Мерседес, как мне включить дальний свет фар?
  - Привет, Мерседес, как мне отключить функцию ионизации?

### Примеры онлайн-функций

При активном голосовом управлении онлайн доступны дополнительные функции в зависимости от страны, языка и комплектации автомобиля. Система получает доступ к внешней информации и может, таким образом, отвечать в том числе на вопросы общего характера и производить расчеты.

- Солнечно ли в Берлине?
- Идет ли дождь в месте моего назначения?
- Каковы условия для катания на лыжах на Цугшпитце?
- Сколько сейчас времени в Сиднее?
- В какой стране производят оплату долларами?
- Сколько швейцарских франков в 25 евро?
- Сколько времени до каникул?
- Какой завтра день?
- Сколько будет 20 % от 29?
- Какой у меня гороскоп?
- Сколько стоит акция Mercedes-Benz Group?
- Давай поиграем в географическую викторину.
- Мне скучно.
- Кто сейчас федеральный канцлер?
- Что ты знаешь о Бранденбургских воротах в Берлине?
- Кто написал картину «Крик»?
- Как дела в Бундеслиге?
- Создай запись в календаре на завтра на 9 утра.
- Какая у меня следующая задача?
- Расскажи анекдот.
- На скольких языках ты говоришь?
- Какое у тебя любимое животное?
- Что нового?
- Горит ли еще свет на кухне?
- Выключи все устройства у меня дома.
- Установи температуру в гостиной на 24 градуса.

### Примеры прямых команд

С помощью прямых команд можно пользоваться некоторыми функциями, не произнося перед этим голосовую команду Привет, Мерседес. Для использования прямых команд данная функция должна быть включена в мультимедийной системе (→ стр. 428).

- Следующий телеканал
- Предыдущий телеканал

- Следующая радиостанция
- Предыдущая радиостанция
- Следующая станция
- Предыдущая станция
- Следующая композиция
- Предыдущая композиция
- Начни запись видеорежистратора
- Заверши запись видеорежистратора
- Покажи карту
- Карта в 3D
- Карта в 2D
- Ориентируй карту на север
- Ориентируй карту в направлении движения
- Покажи маршрут
- Покажи движение транспорта
- Вези на работу
- Вези домой
- Повтори указание по движению
- Отмени ведение к цели
- Смени язык на английский

**Обзор и управление****Обзор мультимедийной системы MBUX  
(автомобиля Mercedes-AMG)**

**⚠ ВНИМАНИЕ** Опасность отвлечения внимания из-за информационных систем и устройств связи

Пользование интегрированными в автомобиль информационными системами и устройствами связи во время движения может отвлекать Вас от дорожной ситуации. Кроме того, Вы можете потерять контроль над автомобилем.

- ▶ Пользуйтесь этими устройствами только в том случае, если это позволяет дорожная ситуация.
- ▶ Если это невозможно, остановитесь в соответствии с ПДД и выполните ввод данных в остановленном автомобиле.

При пользовании мультимедийной системой соблюдайте законодательные нормы страны, в которой Вы в данный момент находитесь.

**! УКАЗАНИЕ** Увеличение температуры поверхности в результате воздействия прямых солнечных лучей на центральный дисплей / дисплей переднего пассажира

Поверхность дисплея очень темная.

Если дисплей подвергается воздействию прямых солнечных лучей, его поверхность может сильно нагреваться.

- ▶ Дайте дисплею сначала остыть, прежде чем касаться его в течение длительного времени, если он перед этим подвергался воздействию прямых солнечных лучей.

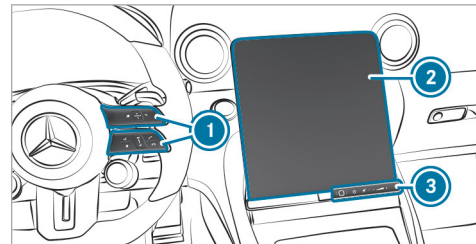

Автомобили с центральным дисплеем (пример)

- ① Сенсорная кнопка Touch-Control и группа управления мультимедийной системы MBUX MBUX означает Mercedes-Benz User Experience.
  - Пользование сенсорной кнопкой Touch-Control (→ стр. 445)
- ② Центральный дисплей с сенсорной технологией
  - Обзор нулевого уровня (→ стр. 440)
  - Вызов и использование нулевого уровня (→ стр. 442)
  - Обзор начального экрана (→ стр. 445)
  - Пользование сенсорным экраном (→ стр. 447)
- ③ Панель переключателей:
  - Дактилоскопический датчик

 Включение или выключение мультимедийной системы MBUX, выключение центрального дисплея

 Выключение или включение звука

 Регулировка громкости

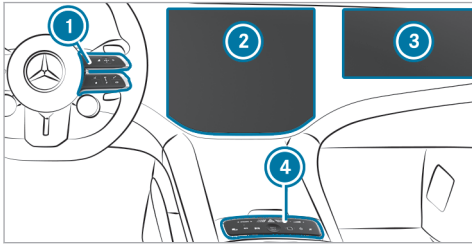

Автомобили с экраном MBUX Hyperscreen (пример)

- ① Сенсорная кнопка Touch-Control и группа управления мультимедийной системы MBUX
  - Пользование сенсорной кнопкой Touch-Control (→ стр. 445)
- ② Центральный дисплей с сенсорной технологией для водителя
  - Обзор нулевого уровня (→ стр. 440)

- Вызов и использование нулевого уровня (→ стр. 442)
- Обзор начального экрана (→ стр. 445)
- Пользование сенсорным экраном (→ стр. 447)

③ Дисплей переднего пассажира с сенсорной технологией

④ Панель переключателей:

 Дактилоскопический датчик

 Включение или выключение мультимедийной системы MBUX

 Выключение или включение звука

 Регулировка громкости

① Для подключения мобильного телефона переднего пассажира к мультимедийной системе MBUX на дисплее переднего пассажира ③ отображается QR-код. Если возможно, QR-код следует отсканировать с помощью мобильного телефона в остановленном автомобиле, например после посадки в автомобиль.

① В качестве альтернативы голосовой ассистент системы MBUX позволяет использовать речевой диалог. Управление с использованием естественной речи начинается с фразы «Привет, Мерседес» (→ стр. 427). Вы можете, например,

запустить функцию голосовой навигации путем ввода адреса из трех слов сервиса what3words.

В Вашем распоряжении имеется множество программ пользователя, онлайн-служб, сервисов и приложений.

На нулевом уровне в Вашем непосредственном доступе будут источники мультимедийной системы и телефон, активные приложения и предложения. Вы можете легко вызывать и добавлять элементы избранного на рулевом колесе с помощью кнопки . Кнопки быстрого доступа на начальном экране и в приложениях служат для быстрого выбора функций.

Если Вы используете функцию обучения мультимедийной системы, во время работы Вам будут предлагаться набранные номера телефонов, активные программы массажа или функции автомобиля. Предложения будут отображаться на нулевом уровне в зависимости от контекста и Вашего поведения как пользователя. Конфигурирование предложений выполняется в системных настройках. Ваш профиль пользователя формируется из различных настроек автомобиля и мультимедийной системы. Некоторые функции и сервисы защищены PIN-кодом. Вы можете запрограммировать биометрические способы своей идентификации вместо четырехзначного PIN-кода Mercedes me.

Центр уведомлений собирает поступающие уведомления, например о доступном обновлении программного обеспечения. В зависимости от типа уведомления предлагает Вам различные варианты действий. Вызов осуществляется через центр управления.

С помощью глобального поиска Вы можете выполнять поиск на начальном экране по категориям, например в навигационной системе и в Интернете.

### Защита от кражи

Данное устройство оснащено техническими средствами защиты от кражи. Более подробную информацию о защите от кражи можно получить в специализированной мастерской с квалифицированным персоналом.

### Дисплей переднего пассажира (только автомобили с экраном MBUX Hyperscreen)

**⚠ ВНИМАНИЕ!** Опасность аварии и травмирования из-за отвлечения водителя при просмотривании дисплея переднего пассажира

Если Вы смотрите на дисплей переднего пассажира во время движения, Вы можете отвлечься от управления автомобилем. Кроме того, Вы можете потерять контроль над автомобилем.

Дисплей переднего пассажира предназначен только для переднего пассажира.

- ▶ Всегда следите за фактической дорожной ситуацией.
- ▶ Старайтесь не смотреть на дисплей переднего пассажира во время поездки.

Дисплей переднего пассажира – это дополнительный сенсорный экран специально для переднего пассажира.

Условия для отображения содержимого на дисплее переднего пассажира во время движения:

- На сиденье переднего пассажира сидит пассажир.
- Камера наблюдения за водителем включена (→ стр. 466).

В индикаторной строке на центральном дисплее символ  отображается белым цветом.

- Камера наблюдения за водителем распознает голову и направление взгляда водителя.

На дисплее переднего пассажира отображается содержимое мультимедийной системы MBUX независимо от центрального дисплея. В зависимости от приложения управление осуществляется независимо от водителя. Дополнительное содержимое, напри-

мер воспроизведение содержимого с носителей данных, в зависимости от рынка доступно также во время поездки.

Для воспроизведения определенного содержимого на дисплее переднего пассажира, например движущихся изображений, необходимо подключение Bluetooth®-наушников.

Если водитель слишком долго удерживает свой взгляд на дисплее переднего пассажира, его содержимое, например движущиеся изображения, будет скрыто. Для этого используется интеллектуальная концепция блокировки на основе работы камеры.

- ⓘ В остановленном автомобиле передний пассажир может пользоваться дисплеем переднего пассажира при соблюдении следующих условий:
  - На сиденье переднего пассажира сидит пассажир.
  - Происходит взаимодействие с мультимедийной системой MBUX.

Если водитель ненадолго вышел из автомобиля, например в магазин, пользование дисплеем переднего пассажира по-прежнему будет возможно.

- ❗ При отсутствии переднего пассажира на дисплее переднего пассажира может отображаться цифровая декоративная заставка (→ стр. 466).

### Обзор мультимедийной системы MBUX

- ⚠ ВНИМАНИЕ** Опасность отвлечения внимания из-за информационных систем и устройств связи

Пользование интегрированными в автомобиль информационными системами и устройствами связи во время движения может отвлекать Вас от дорожной ситуации. Кроме того, Вы можете потерять контроль над автомобилем.

- ▶ Пользуйтесь этими устройствами только в том случае, если это позволяет дорожная ситуация.
- ▶ Если это невозможно, остановитесь в соответствии с ПДД и выполните ввод данных в остановленном автомобиле.

При пользовании мультимедийной системой соблюдайте законодательные нормы страны, в которой Вы в данный момент находитесь.

- ! УКАЗАНИЕ** Увеличение температуры поверхности в результате воздействия прямых солнечных лучей на центральный дисплей / дисплей переднего пассажира

Поверхность дисплея очень темная.

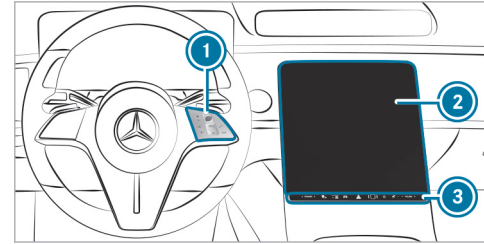

Если дисплей подвергается воздействию прямых солнечных лучей, его поверхность может сильно нагреваться.

- ▶ Дайте дисплею сначала остыть, прежде чем касаться его в течение длительного времени, если он перед этим подвергался воздействию прямых солнечных лучей.



Автомобили с центральным дисплеем

- ① Сенсорное управление и группа управления мультимедийной системой MBUX  
MBUX означает Mercedes-Benz User Experience.
  - Пользование сенсорным управлением TouchControl (→ стр. 445)
- ② Центральный дисплей с сенсорной технологией
  - Обзор нулевого уровня (→ стр. 440)
  - Вызов и использование нулевого уровня (→ стр. 442)
  - Обзор начального экрана (→ стр. 445)
  - Пользование сенсорным экраном (→ стр. 447)
- ③ Панель переключателей:
  - Дактилоскопический датчик



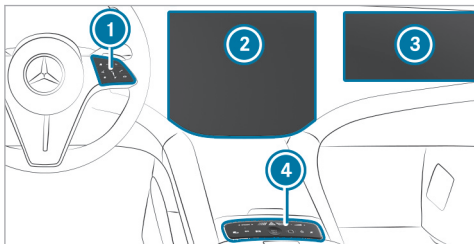

-  Включение или выключение мультимедийной системы MBUX, выключение центрального дисплея
-  Выключение или включение звука
-  Регулировка громкости



Автомобили с экраном MBUX Hyperscreen

- ① Сенсорное управление и группа управления мультимедийной системой MBUX
  - Пользование сенсорным управлением Touch-Control (→ стр. 445)
- ② Центральный дисплей с сенсорной технологией для водителя
  - Обзор нулевого уровня (→ стр. 440)
  - Вызов и использование нулевого уровня (→ стр. 442)

- Обзор начального экрана (→ стр. 445)
- Пользование сенсорным экраном (→ стр. 447)

- ③ Дисплей переднего пассажира с сенсорной технологией
- ④ Панель переключателей:
  -  Дактилоскопический датчик
  -  Включение или выключение мультимедийной системы MBUX, включение или выключение дисплея водителя и дисплея переднего пассажира
  -  Выключение или включение звука
  -  Регулировка громкости

- ① Различные приложения мультимедийной системы MBUX дают возможность привязки с помощью QR-кода. Перед запуском двигателя автомобиля отсканируйте этот QR-код с помощью мобильного телефона.
- ① В качестве альтернативы голосовой ассистент системы MBUX позволяет использовать речевой диалог. Управление с использованием естественной речи начинается с фразы «Привет, Мерседес» (→ стр. 427). Вы можете, например, запустить функцию голосовой навигации путем ввода адреса из трех слов what3words.

В Вашем распоряжении имеется множество программ, онлайн-служб, сервисов и приложений. Их можно вызвать на домашнем экране.

На нулевом уровне в Вашем непосредственном доступе источники мультимедийной системы и телефон, активные приложения и предложения. Вы можете удобно вызывать элементы Вашего избранного на рулевом колесе с помощью кнопки . Клавиши быстрого доступа на домашнем экране и в приложениях служат для быстрого выбора функций.

Если Вы используете функцию обучения мультимедийной системы, то во время работы Вам предлагаются, например, набранные номера телефонов, активные программы массажа или функции автомобиля. Предложения отображаются на нулевом уровне в зависимости от контекста и Ваших действий как пользователя. Конфигурация предложений выполняется в системных настройках. Профиль пользователя формируется из различных настроек автомобиля и мультимедийной системы. Некоторые функции и сервисы защищены PIN-кодом. Вы можете запрограммировать биометрические способы идентификации вместо четырехзначного PIN-кода Mercedes me.

Центр уведомлений собирает поступающие уведомления, например о доступном обновлении программного обеспечения. В зависимости от типа, уве-



домление предлагает различные варианты действий. Вызов осуществляется через Центр управления.

С помощью функции глобального поиска Вы можете выполнять поиск на домашнем экране по категориям, например, в навигационной системе и в Интернете.

### Дисплей переднего пассажира (только автомобили с экраном MBUX Hyperscreen)

**⚠ ВНИМАНИЕ!** Опасность аварии и травмирования из-за отвлечения водителя при просмотривании дисплея переднего пассажира

Если Вы смотрите на дисплей переднего пассажира во время движения, Вы можете отвлечься от управления автомобилем. Кроме того, Вы можете потерять контроль над автомобилем. Дисплей переднего пассажира предназначен только для переднего пассажира.

- ▶ Всегда следите за фактической дорожной ситуацией.
- ▶ Старайтесь не смотреть на дисплей переднего пассажира во время поездки.

Дисплей переднего пассажира – это дополнительный сенсорный экран специально для переднего пассажира.

Условия для отображения контентов на дисплее переднего пассажира во время движения:

- Пассажир находится на сиденье переднего пассажира.
- Камера наблюдения за водителем включена (→ стр. 466).

В индикаторной строке на центральном дисплее символ  отображается белым цветом.

- Камера наблюдения за водителем распознает голову и направление взгляда водителя.

На дисплее переднего пассажира, независимо от центрального дисплея, отображается контент мультимедийной системы MBUX. В зависимости от приложения, управление осуществляется независимо от водителя. Дополнительный контент, например воспроизведение с носителей данных, также доступен во время поездки, в зависимости от рынка.

Если водитель слишком долго удерживает свой взгляд на дисплее переднего пассажира, то соответствующая информация на нем, например движущиеся изображения, скрывается. Для этого используется интеллектуальная концепция блокировки на основе работы камеры.

- ① В остановленном автомобиле передний пассажир может пользоваться дисплеем переднего пассажира при соблюдении следующих условий:
  - Пассажир находится на сиденье переднего пассажира.
  - Происходит взаимодействие с мультимедийной системой MBUX.

Если водитель ненадолго вышел из автомобиля, например в магазин, то пользование дисплеем переднего пассажира по-прежнему возможно.

- ① При отсутствии переднего пассажира на дисплее переднего пассажира может отображаться цифровая декоративная заставка (→ стр. 466).

### Защита от кражи

Данное устройство оснащено техническими средствами защиты от кражи. Более подробную информацию о защите от кражи можно получить в специализированной мастерской с квалифицированным персоналом.

### Нулевой уровень

#### ■ Функционирование нулевого уровня

Нулевой уровень обеспечивает динамичность контентов мультимедийной системы MBUX, а также

быстрый доступ к используемым Вами приложениям и контроль над ними. При выборе на центральном дисплее  в нижней области индикации появится цифровая карта с приложениями. По сравнению с начальным экраном с классическим меню сокращается количество шагов, необходимых для вызова приложений. Вы можете переключаться между нулевым уровнем и начальным экраном с классическим меню.

Приложения в области индикации можно скрывать и снова отображать.

Нулевой уровень содержит следующие модули и приложения:

- EQ-модуль и навигационный модуль

На цифровой карте постоянно отображается EQ-модуль. В развернутом виде предлагаются настройки зарядки и режимы навигации.

- Мультимедийная система (носители данных, радиоприемник) и телефон

При отображении нижней области индикации постоянно отображаются источники мультимедийной системы.

Для отображения телефона необходимо, чтобы мобильный телефон был подключен к мультимедийной системе MBUX.

- Активные приложения

В нижней области индикации отображается, например, активная программа массажа.

- Предложения

Предложения отображаются в нижней области индикации в зависимости от контекста и Вашего поведения пользователя. Вот несколько примеров:

- Набранные номера
- Активные программы массажа
- Функции автомобиля
- Голосовые онлайн-приложения

- Голосовые онлайн-приложения

В нижней области индикации предлагается в зависимости от контекста прямой доступ к возможным голосовым сервисам.

Приложения сначала отображаются в свернутом виде. Нажав на них, Вы сможете пользоваться ими или открыть соответствующее меню (развернутый вид).

При длительном нажатии на предложение откроется контекстное меню, в котором будут доступны дополнительные функции.

Функцию обучения можно включить и выключить для опций (→ стр. 471).

### Обзор нулевого уровня

#### Цифровая карта и приложения пользователя (пример)

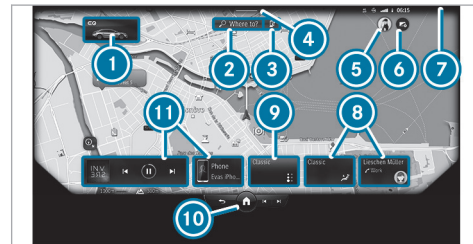

- 1 EQ-модуль (свернутый вид)
- 2 Ввод цели (→ стр. 30)
- 3 Поиск зарядной станции
- 4 Вызов центра управления: потяните планку вниз
- 5 Вызов настроек профиля пользователя
- 6 Меню «Поделиться контентом» (→ стр. 457)
- 7 Строка состояния
- 8 Предложения  
Условие: предложения активированы (→ стр. 471).

- 9 Активное приложение, например программа массажа



Краткое нажатие: отображение всех приложений и глобального поиска (→ стр. 442)



Продолжительное нажатие: вызов начального экрана с классическим меню (→ стр. 445)

- 11 Источники мультимедийной системы (носители данных, радиоприемник) и телефон

Условие для телефона: мобильный телефон подключен к мультимедийной системе MBUX.

На нулевом уровне отображаются цифровая карта и приложения пользователя.

В нижней области индикации отображаются следующие приложения пользователя:

- Предложения 
- Активные приложения 
- Источники мультимедийной системы и телефон 
- Голосовые онлайн-приложения

Нижнюю область индикации можно отобразить и скрыть (→ стр. 442).

### Информация об источниках мультимедийной системы

Приложениями можно пользоваться в свернутом виде или в меню (развернутый вид) (→ стр. 442).

Примеры:

- Управление носителем данных, например пауза/воспроизведение, следующая композиция, настройка радиостанции
- Выбор композиции из текущего списка воспроизведения или радиостанции из списка радиостанций
- Выбор источника носителя данных  
Носитель данных должен быть подключен к мультимедийной системе MBUX.

### Информация о телефоне

Для использования функций мобильный телефон должен быть подключен к мультимедийной системе MBUX.

Условие для получения предложений: опция **Звонки и сообщения** включена в меню «Предложения».

Примеры:

- Принятие вызова и звонок по номеру пропущенного вызова

Пропущенные вызовы отображаются для мобильного телефона, подключенного в данный момент к мультимедийной системе MBUX.

- Отображение контактов и списка вызовов, а также звонок на номер абонента
- Использование функций ведения разговора
- Предложение контактов  
Предлагаются контакты для мобильного телефона, подключенного к мультимедийной системе MBUX. Не предлагаются контакты для мобильного телефона, привязанного к другому профилю пользователя.
- Написание сообщения абоненту (предложение)
- Подключение устройства с помощью диспетчера устройств (предложение)

### Информация об активных приложениях

Доступны следующие функции:

- Пользование программой массажа
- Пользование программой ENERGIZING COMFORT
- Повышение или понижение уровня кузова автомобиля

### Предложения по функциям обеспечения комфорта и функциям автомобиля, а также по навигации

Условие: опции **Комфорт**, **Автомобиль** и **Навигация** включены в меню «Предложения».

- Пользование программой массажа
- Пользование программой ENERGIZING COMFORT
- Открывание двери багажника

Условие: автомобиль оснащен функцией комфортного закрывания крышки багажника.

- Открывание и закрывание комфортных дверей
- Регулировка уровня кузова автомобиля
- Выполнение настроек системы обогрева
- Включение или выключение системы комфортной парковки PARKTRONIC
- Выбор последних целей и целей из избранного

### Предложения по языковым онлайн-приложениям

Условие: опция **Онлайн-языковые сервисы** включена в меню «Предложения».

Предлагаемые голосовые приложения доступны онлайн и основаны на Ваших предыдущих голосовых вводах.

Примеры:

- Какая погода будет завтра?
- Воспроизведи новости.
- Запусти геовикторину.
- Открой ворота гаража.

### Вызов и использование нулевого уровня

#### Вызов нулевого уровня



Если был включен двигатель автомобиля, то нулевой уровень отображается на цифровой карте. Система навигации активна.

▶ **Из другого приложения:** нажмите на кнопку  на рулевом колесе справа.

или

▶ Нажмите .

#### Использование приложений в свернутом виде (примеры)

▶ **Носители данных:** для воспроизведения предыдущей или следующей композиции нажмите  или .

▶ **Прием вызова или звонок по номеру пропущенного вызова:** нажмите на контакт.

После установления соединения доступны функции телефонного вызова.

▶ **Завершение вызова:** снова нажмите на контакт.

▶ **Ответ на сообщение:** коснитесь сообщения и продиктуйте сообщение с помощью голосового ассистента системы MBUX.

▶ **Запуск программы массажа:** коснитесь приложения и запустите программу массажа.

▶ **Выбор последней цели:** коснитесь приложения и выберите одну из последних целей.

▶ **Выбор цели из избранного:** коснитесь приложения и выберите цель.

#### Скрытие и отображение области индикации с приложениями

▶ **Скрытие:** потяните приложения вниз.

▶ **Отображение:** потяните планку над символом  вверх.

или

▶ Выберите .

или

▶ Нажмите на кнопку  на рулевом колесе справа.

### EQ-модуль (развернутый вид)

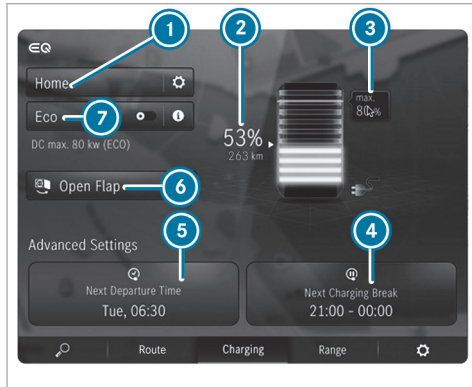



- ① Установка программы зарядки (→ стр. 298)
- ② Уровень заряда высоковольтной аккумуляторной батареи в данный момент
- ③ Максимальный уровень заряда (в зависимости от настройки)

- ④ Настройка следующей остановки для выполнения зарядки (для использования выгодных тарифов)
- ⑤ Установка времени отъезда
- ⑥ Открывание защитной крышки розетки
- ⑦ Включение или выключение функции зарядки в режиме ECO

▶ Коснитесь EQ-модуля (→ стр. 440).  
Отображаются настройки зарядки.

В нижней строке меню доступны другие функции EQ и навигации:

- Символ  Ввод цели (→ стр. 30)
- **Маршрут**  
Отображение остановок для зарядки и цели на маршруте.
- **Запас хода**  
Включение или выключение функции достижения максимального запаса хода (→ стр. 267).
- **Расход**  
Отображаются текущие и средние значения расхода топлива.
- Символ 

Выполнение настроек для опций **Вид, Сообщения и оповещ.сигн.** и **Маршрут**.

▶ **Закрытие меню:** выберите .

### Навигационный модуль (развернутый вид)

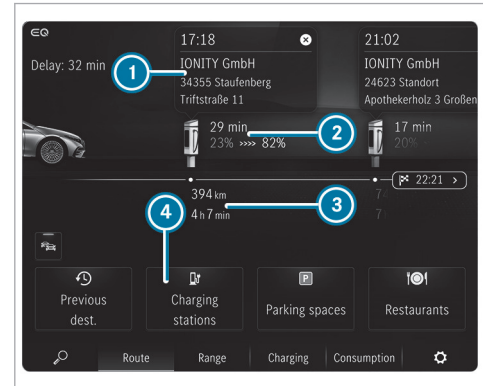

Навигационный модуль при активации функции ведения к цели (пример)

- ① Время прибытия на место остановки для зарядки, тип зарядной станции

- ② При остановке для зарядки отображаются время зарядки, рекомендуемое навигацией с опцией Electric Intelligence, а также уровни заряда по прибытии и при продолжении поездки для достижения оптимального времени нахождения в пути
- ③ Расстояние от текущего местоположения автомобиля и оставшееся время в пути
- ④ Поиск дополнительной зарядной станции
- ▶ Коснитесь EQ-модуля (→ стр. 440).
- ▶ В нижней строке меню выберите **Маршрут**.

### Использование меню в нижней области индикации (пример: активная программа массажа)

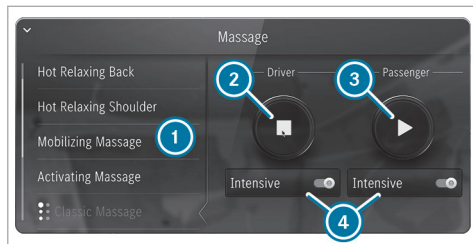

- ① Выбор программы массажа
- ② Запуск или остановка программы массажа для водителя
- ③ Запуск или остановка программы массажа для переднего пассажира
- ④ Регулировка интенсивности массажа для сиденья водителя или переднего пассажира
- ▶ Коснитесь приложения. Приложение отображается в развернутом виде.
- ▶ **Заккрытие меню:** выберите

### Открытие и закрытие контекстного меню для предложения

- ▶ Нажмите на предложение и удерживайте его. Открывается контекстное меню, например с опцией. **Больше не предлагать**.
- ▶ **Заккрытие:** проведите пальцем вниз.

### Удаление предложения из области индикации

- ▶ Проведите пальцем вверх по предложению.

### Отображение всех приложений

- ▶ Кратковременно нажмите на кнопку . Отображаются доступные приложения. Доступна функция глобального поиска.
- ▶ **Скрытие приложений:** снова кратковременно нажмите на .

### Переключение между нулевым уровнем и начальным экраном с классическим меню

- ▶ Нажмите и удерживайте кнопку . Отображается начальный экран с классическим меню.
- ▶ **Возврат к нулевому уровню:** нажмите и удерживайте кнопку .

## Обзор домашнего экрана



- ① Индикации в статусной строке
- ② Вызов настроек профиля пользователя и смена пользователя
- ③ Вызов центра управления: потяните планку вниз
- ④ Вызов элементов избранного
- ⑤ Индикации в статусной строке
- ⑥ Отображение других приложений
- ⑦ Вызов приложения
- ⑧ Быстрый доступ к приложению
- ⑨ Глобальное меню

 Вызов предыдущего меню

 Продолжительное нажатие: переключение между начальным экраном и нулевым уровнем

 Предыдущая композиция или предыдущая радиостанция

 Следующая композиция или следующая радиостанция

- ① Во время телефонного разговора в глобальном меню ⑨ отображается продолжительность разговора.

Для переключения между начальным экраном и нулевым уровнем в качестве альтернативы нажмите и удерживайте кнопку  на рулевом колесе справа.

В центре управления можно вызывать следующие функции:

- Центр уведомлений
- Меню «Поделиться контентом»
- Избранное
- Быстрый доступ к автомобилю

## Сенсорные кнопки Touch-Control

### Пользование сенсорным управлением (мультимедийная система MBUX)

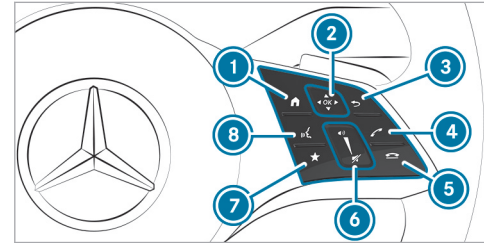

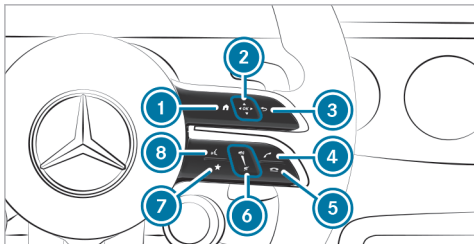

#### Автомобили Mercedes-AMG

- 1 Отображение нулевого уровня/начального экрана
- 2 Сенсорное управление  
 Проведите пальцем в направлении стрелки (навигация)  
 Нажмите (подтверждение)
- 3 Возврат к последней индикации
- 4 Совершение или прием телефонного вызова
- 5 Отклонение или завершение телефонного вызова
- 6 Увеличение громкости: проведите пальцем вверх  
 Уменьшение громкости: проведите пальцем вниз  
 Выключение звука: нажмите

- 7 Вызов элементов избранного
- 8 Запуск голосового ассистента системы MBUX

i Для оптимального управления касайтесь сенсорного управления 2 по возможности кончиком большого пальца.

Перемещение в меню и списках осуществляется **скользящим движением одним пальцем** по чувствительной к прикосновению поверхности сенсорного управления 2, например:

- ▶ **Ввод символа:** выберите символ с помощью клавиатуры и нажмите на сенсорное управление 2.
- ▶ **Выбор опции меню:** прокрутите список и нажмите на сенсорное управление 2.
- ▶ **Перемещение цифровой карты:** проведите пальцем в любом направлении.

### Настройка чувствительности сенсорного управления

Мультимедийная система:

- ▶ ▶ Установки ▶ Система
- ▶ Элем.управлен.
- ▶ Чувствительность сенсорного управления

▶ Выберите опцию **Быстро**, **Средний** или **Медленно**.

### Настройка акустической обратной связи для всех элементов управления

Мультимедийная система:

- ▶ ▶ Установки ▶ Система
- ▶ Элем.управлен.
- ▶ Акустическое подтверждение действий

Функция помогает при выборе элементов в списке.

- ▶ Установите **Выкл.**, **Обычный** или **Громко**.  
 Если функция включена, то при выборе элементов управления и при прокручивании списка слышен щелчок. При достижении начала и конца списка раздается другой щелчок.



## Сенсорный экран

### Пользование сенсорным экраном

#### Нажатие

- ▶ **Выбор пункта меню или записи:** нажмите на символ или запись.
- ▶ **Увеличение масштаба карты:** дважды подряд кратковременно коснитесь карты одним пальцем.
- ▶ **Уменьшение масштаба карты:** коснитесь карты двумя пальцами.
- ▶ **Ввод символов с клавиатуры:** нажмите соответствующую клавишу.

#### Скользящие движения одним пальцем

- ▶ **Навигация в меню:** проведите пальцем вверх, вниз, влево или вправо.
- ▶ **Перемещение цифровой карты:** проведите пальцем в любом направлении.
- ▶ **Рукописный ввод символов:** напишите символ пальцем на сенсорном экране.

#### Скользящие движения двумя пальцами

- ▶ **Увеличение или уменьшение масштаба карты:** разведите или сведите вместе два пальца.

- ▶ **Увеличение или уменьшение определенной области веб-страницы:** разведите или сведите вместе два пальца.
- ▶ **Поворот карты:** поверните два пальца влево или вправо.

#### Скользящие движения тремя пальцами

- ▶ **Вызов начального экрана:** в приложении проведите вверх тремя пальцами.

#### Касание, удержание и перетаскивание



- ▶ **Перетаскивание карты:** коснитесь сенсорного экрана и переместите палец в любом направлении.
- ▶ **Регулировка громкости с помощью шкалы:** коснитесь сенсорного экрана и переместите палец влево или вправо.

#### Касание и удержание

- ▶ **Сохранение цели на карте:** коснитесь сенсорного экрана и удерживайте палец до тех пор, пока не появится сообщение.
- ▶ **Вызов глобального меню в приложениях:** коснитесь сенсорного экрана и удерживайте палец до тех пор, пока не появится меню **Опции**.

### Настройка функции тактильного управления сенсорным экраном

Мультимедийная система:

- 

 ▶ Установки ▶ Система  
 ▶ Элем.управлен. ▶ Тактильность экр.

- ▶ Установите **Выкл.**, **Обычный** или **Сильно**. Если функция выключена, то для ввода достаточно коснуться дисплея. Если функция включена, то для ввода необходимо нажать на дисплей. При этом система поможет Вам сделать это за счет наличия незначительного, воспринимаемого на ощупь контура и ощущаемого сопротивления при нажатии.
- ⓘ Пользоваться функцией можно на экране MBUX Hyperscreen центрального дисплея и дисплея переднего пассажира.

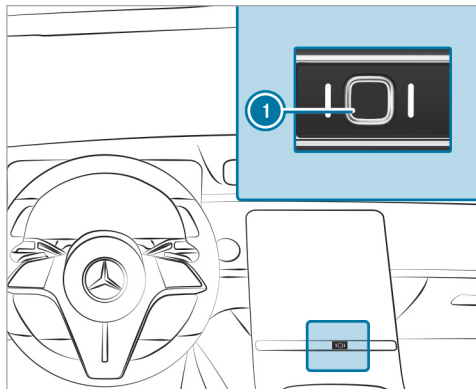
## Обзор дактилоскопического датчика

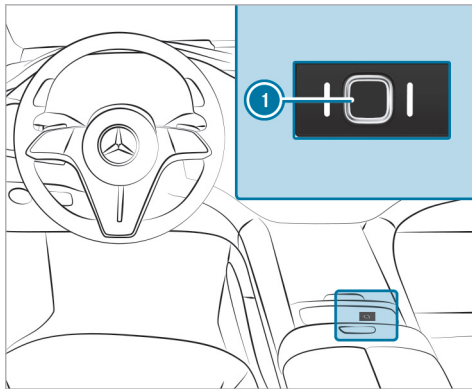

Комплектация с центральным дисплеем



Комплектация с экраном MBUX Hyperscreen

Дактилоскопический датчик **1** обеспечивает удобный доступ к защищенным функциям и сервисам мультимедийной системы MBUX. В отличие от защиты PIN-кодом Mercedes me, при активации сервисов и функций с личной информацией ввод четырехзначного номера не требуется.

Перед использованием дактилоскопический датчик необходимо настроить (→ стр. 450).

При оснащении дисплеем переднего пассажира для сидений водителя и переднего пассажира могут программироваться соответственно по одному отпечатку пальца. Затем эти отпечатки пальцев соотносятся с соответствующим местом для сидения. Они могут использоваться для аутентификации или активации собственного профиля пользователя на соответствующем дисплее.

- i** Дактилоскопический датчик сохраняет только модель данных, а не изображение отпечатка пальца. Модель данных обрабатывается только в самом автомобиле и за его пределы не передается.

## Пользователь

### ■ Указания относительно профилей пользователя

- ⚠ ВНИМАНИЕ** Опасность защемления при регулировке сиденья водителя после вызова профиля водителя

При выборе профиля пользователя сиденье водителя может быть установлено в положение, сохраненное для данного профиля пользователя. Это может травмировать Вас или других находящихся в автомобиле людей.

- ▶ Убедитесь в том, что во время регулировки сиденья водителя с помощью мультимедийной системы в зоне перемещения сиденья не находятся люди или части их тел.

Если человеку, находящемуся в автомобиле, грозит опасность защемления, то немедленно прекратите процесс регулировки:

- ▶ а) Нажмите на предупредительное сообщение на центральном дисплее.

или

- ▶ б) Нажмите позиционную кнопку функции памяти или регулировочный переключатель положения сиденья в двери водителя. Процесс установки положения сиденья или рулевого колеса останавливается.

Сиденье водителя оснащено системой защиты от защемления.

Если дверь водителя открыта, то после вызова профиля водителя его сиденье **не** регулируется.

## ■ Обзор профилей пользователя

### Условия использования

- У Вас имеется учетная запись пользователя Mercedes me.
- У Вас имеется пин-код Mercedes me.

- Вы согласились с условиями использования.
- Автомобиль привязан к учетной записи пользователя Mercedes me.

**i** Если не выполнено одно из перечисленных условий или профиль пользователя не выбран, то описанные ниже данные сохраняются в автомобиле в качестве настройки по умолчанию. Настройки по умолчанию могут быть изменены любыми пользователями автомобиля.

В профилях пользователей сохраняются личные настройки. Если автомобилем пользуется несколько лиц, то пользователь может выполнить настройки в своем профиле, не изменяя настроек других пользователей.

Профиль пользователя в автомобиле можно персонализировать с помощью мастера настроек или настроек профиля. Некоторые настройки, например, пин-код Mercedes me и фотографию профиля, можно создать в приложении Mercedes me или на портале Mercedes me.

**i** При загрузке профиля пользователя во время движения, изменение профиля с помощью мастера настройки недоступно.

Защита информации пользователя и приложений с персональными данными обеспечивается за счет

использования различных уровней безопасности (→ стр. 450).

Для доступа к защищенной информации используются пин-код Mercedes me и, в зависимости от комплектации автомобиля, биометрические датчики.

**i** Уровень безопасности устанавливается мультимедийной системой и рассчитывается на основе комбинации всех вводимых сенсорными датчиками данных. Некоторые уровни безопасности отключить нельзя.

**i** При активации профиля пользователя могут регулироваться, например, следующие индивидуальные системы обеспечения комфорта или загружаться их настройки:

- Сиденье
- Светодиодная подсветка салона
- Наружное зеркало заднего вида
- Шторки
- Настройки климатической установки

Если профиль пользователя активируется во время движения автомобиля, то регулировка положения сиденья водителя не производится.

### Информация о пользователе

В зависимости от комплектации автомобиля пользователь может сохранять, например, следующие настройки:

- Настройки сиденья водителя, рулевого колеса и зеркал
- Система отопления, вентиляции и кондиционирования
- Светодиодная подсветка салона
- Настройки радиоприемника (включая список радиостанций)
- Настройки предложений и избранного

По следующей ссылке можно посмотреть анимационный ролик на эту тему:

### Добавление пользователя

#### Условия

- Автомобиль остановлен.

Мультимедийная система:

 Выберите пользователя

- ▶ Выберите  **Добавить пользователя**. Загружается QR-код.
- ▶ Отсканируйте отображаемый QR-код на мобильном устройстве с помощью приложения

Mercedes me или любого сканера QR-кода. Если приложение Mercedes me еще не установлено на мобильном устройстве, то Вы перенаправляетесь в магазин приложений на своем мобильном устройстве.

- ▶ Следуйте указаниям в приложении Mercedes me. Автомобиль привязывается к Вашей учетной записи пользователя Mercedes me. В результате этого в автомобиле автоматически создается Ваш профиль пользователя.

При доступности Вашего профиля пользователя Вы будете проинформированы об этом.

Если автомобиль остановлен, то мастер настройки автоматически запускается после выбора пользователя.

-  При добавлении пользователя может быть выбран этот пользователь (→ стр. 452).

### Выбор опций пользователя

Мультимедийная система:

 Установки

### Защита информации и приложений пользователя

При добавлении нового пользователя защита от несанкционированного доступа для профиля пользователя уже включена. Для доступа имеются PIN-код Mercedes me и, в зависимости от комплектации

автомобиля, биометрические датчики. Биометрические датчики в автомобиле должны программироваться. Затем следует аутентификация с учетом данных всех запрограммированных и доступных датчиков.

Обеспечивается защита, например, следующих контентов и информации пользователя:

- Выбор пользователя и настройки профиля пользователя
- Биометрические датчики  
Программирование биометрических датчиков  
Изучение и редактирование биометрического распознавания, см. следующий раздел.
- Предложения  
Данные и определение наиболее вероятных целей навигации, источники носителей данных, радиостанции, контакты и сообщения
- Фитнес-тренер ENERGIZING COACH  
Записанные данные о состоянии здоровья и их оценка
- Служба «Офис в автомобиле»  
Календарь, задачи и электронная почта
- Сервис «Парковка»  
Процессы оплаты

- Приложение Mercedes me Store  
Приобретение сервисов
- Запуск системы оплачиваемых функций автомобиля

В следующих случаях потребуются аутентификация или повторная аутентификация с помощью датчика или PIN-кода Mercedes me:

- при выборе защищенного профиля пользователя
- при вызове функции, требующей особой защиты
- если биометрические датчики предоставляют недостаточную или противоречивую информацию
- если мультимедийная система больше «не доверяет» одному из датчиков
- если были открыты замок ремня безопасности и дверь на одном из мест и была названа особо чувствительная функция
- если автомобиль был заблокирован снаружи

**i** Распознавание лица для повторной аутентификации возможно только тогда, когда снова закрыты дверь или замок ремня безопасности.

▶ Выберите **Защита контента**.

▶ Выключите или включите опцию **Защита доступа**.

**i** При выключенной защите от несанкционированного доступа профиль пользователя может просматриваться и изменяться с любого сиденья.

**i** Защита от несанкционированного доступа включается или выключается по-разному, в зависимости от конкретного автомобиля.

**i** Учитывайте, что аутентификация необходима для использования некоторых функций, например службы «Офис в автомобиле», и поэтому не должна полностью отключаться.

### **Настройка и редактирование биометрического распознавания**

Модели биометрических данных сохраняются в датчиках автомобиля. Если настроена функция распознавания, то этот датчик используется в качестве устройства записи для аутентификации в мультимедийной системе.

▶ Выберите **Защита контента**.

▶ Выберите опцию **Распознавание лица**, **Распознавание отпечатков пальцев** или **Распознавание голоса**.

**i** При необходимости выполните аутентификацию в мультимедийной системе.

### **Настройка распознавания лица**

▶ Следуйте указаниям системы. Выполняется сканирование лица. При успешном распознавании лица на дисплее водителя или на центральном дисплее появляется сообщение. Функцию сканирования лица можно использовать для разблокировки своего профиля пользователя и защищенных приложений.

### **Настройка распознавания отпечатка пальца**

▶ Несколько раз приложите палец к дактилоскопическому датчику под сенсорным экраном и убедите его (→ стр. 448). Выполняется сканирование пальца. При успешном сканировании на центральном дисплее появляется сообщение. Функцию сканирования отпечатка пальца можно использовать для разблокировки своего профиля пользователя и защищенных приложений.

### **Настройка распознавания голоса**

▶ Произнесите текст предложения, отображаемого на центральном дисплее, и следуйте указаниям голосового ассистента. При успешном распознавании голоса на центральном дисплее появляется сообщение. Вы можете разблокировать свой профиль пользователя.

- ❗ Во время распознавания голоса не допускайте возникновения фоновых и посторонних шумов.

### Удаление биометрических данных

- ▶ Нажмите на , например, после опции [Распознавание отпечатков пальцев](#).
- ▶ Выберите [Да](#).

### Вызов мастера настройки

- ▶ Выберите [Профиль](#).
- ▶ Выберите [Мастер настройки](#).
- ▶ Следуйте пошаговым инструкциям мастера настройки.

### Изменение имени пользователя или фотографии профиля

- ▶ Выберите [Профиль](#).
- ▶ Выберите [Изменить имя пользователя](#).

или

- ▶ Выберите [Аватар](#).
- ▶ Введите имя пользователя или выберите фотографию пользователя.
- ▶ Выберите [Выполнено](#).

- ❗ В учетной записи пользователя Mercedes me в приложении или на портале можно сохранить свою фотографию. После этого фотография

отображается в автомобиле. В самом автомобиле, вместо фотографии, также можно выбрать другие стандартные изображения.

### Удаление профиля пользователя

- ▶ Выберите [Профиль](#).
- ▶ Выберите [Удалить](#).
- ▶ Выберите [Удалить профиль пользоват..](#)

- ❗ Учетная запись пользователя Mercedes me и персональные данные сохранены в экосистеме Mercedes me.

### Сброс профиля пользователя до заводских настроек

- ▶ Выберите [Профиль](#).
- ▶ Выберите [Сброс](#).
- ▶ Выберите [Да](#).

- ❗ При этом контент профиля пользователя, но не автомобиля, сбрасываются до заводских настроек.

По следующей ссылке можно посмотреть анимационный ролик на эту тему:

### Выбор пользователя

Мультимедийная система:



- ❗ При вызове профиля водителя может выполняться регулировка сиденья водителя и рулевого колеса.

Процесс регулировки прерывается при выполнении следующих действий:

- Нажмите на сообщение [Нажмите здесь, чтобы отменить](#) на центральном дисплее.
- При нажатии одной из клавиш управления сиденьем на двери водителя.

- ▶ Выберите [Выберите пользователя](#).

- ▶ Выберите пользователя.

- ▶ Если потребуется, то выполните аутентификацию с помощью пин-кода Mercedes me или запрограммированного биометрического признака. Профиль пользователя загружается и активируется.

- ❗ Если Вы выбираете [Продолжить без выбора пользователя](#), то специальные настройки для профиля пользователя не загружаются.

## ■ Синхронизация профилей пользователя

### Условия

- У Вас имеется учетная запись пользователя Mercedes me.
- Автомобиль привязан к Вашей учетной записи пользователя Mercedes me.

Мультимедийная система:



### »» Синхронизация

- ▶ Включите опцию **Автоматическая синхронизация**.

При включении или выключении двигателя сохраненные в автомобиле данные автоматически синхронизируются с учетными записями пользователя Mercedes me. Эта синхронизация выполняется для всех профилей пользователя и не является специфической для конкретных профилей.

или

- ▶ Выберите **Синхрон.сейчас**. После выбора этой опции данные, сохраненные в автомобиле, синхронизируются с учетными записями пользователя Mercedes me.

- ⓘ Во время синхронизации доступны не все функции профиля пользователя.

- ⓘ Если сервис «Персонализация» в автомобиле отключен, то синхронизируются только следующие основные данные профиля пользователя:

- Имя профиля
- Изображение профиля
- PIN-код Mercedes me

## Избранное

### ■ Обзор избранного

Избранное позволяет получить быстрый доступ к часто используемым приложениям. Всего предлагается 100 элементов избранного.

Вы можете выбирать элементы избранного из категорий или добавлять какой-либо элемент избранного непосредственно из приложения.

### ■ Вызов элементов избранного

Мультимедийная система:



- ▶ В качестве альтернативы потяните вниз планку ⓘ на начальном экране в центре статусной строки (→ стр. 445).
- ▶ В центре управления выберите опцию

## ■ Добавление элементов избранного

Мультимедийная система:



### Выбор элементов избранного из категорий

- ▶ Выберите
- ▶ Выберите **Создать новое избранное**.
- ▶ Выберите категорию.
- ▶ Выберите элемент избранного. Элемент избранного сохранится на ближайшей свободной позиции.
- ▶ **В избранном заняты все позиции:** подтвердите отображаемое сообщение. Откроется список со всеми элементами избранного.
- ▶ Выберите элемент избранного, который необходимо перезаписать.

### Добавление элементов избранного из приложения

Вы можете, например, сохранить контакт (пример) или добавить программу ENERGIZING COMFORT.

- ▶ **Сохранение контакта в глобальном избранном:** выберите контакт (→ стр. 537).
- ▶ Нажмите на номер телефона и удерживайте его до тех пор, пока не появится меню.

- ▶ Выберите **Сохранить как избранное**. Контакт добавляется в качестве элемента избранного.

### ■ Переименование элементов избранного

Мультимедийная система:



- ▶ Нажмите на элемент избранного и удерживайте его до тех пор, пока не появится меню.
- ▶ Выберите **Переименовать**.
- ▶ Введите название.
- ▶ Сохраните название.

### ■ Перемещение элементов избранного

Мультимедийная система:



- ▶ Нажмите на элемент избранного и удерживайте его до тех пор, пока не появится меню.
- ▶ Выберите **Переместить**.
- ▶ Переместите элемент избранного на новую позицию.
- ▶ Нажмите

### ■ Удаление элементов избранного

Мультимедийная система:



- ▶ Нажмите на элемент избранного и удерживайте его до тех пор, пока не появится меню.
- ▶ Выберите **Удалить**.
- ▶ Выберите **Да**.

### ■ Сброс элементов избранного

- ▶ Выберите в меню **Сбросить все избранное**.
- ▶ Выберите **Да**.

## Центр уведомлений

### ■ Обзор центра уведомлений

В центре уведомлений собираются следующие сообщения:

- Сообщения, создаваемые автомобилем или мультимедийной системой.
- Сообщения, получаемые при использовании службами и сервисами.

В Вашем распоряжении имеются следующие типы уведомлений:

- Цели и маршруты для навигации

- Сообщения (SMS-сообщения)
- Записи в календаре и напоминания, например, от службы «Офис в автомобиле»  
Эта функция доступна не во всех странах.
- Системная информация, например, **Доступно важное обновление программного обеспечения. Подтвердите, чтобы начать обновление.**
- Прочие уведомления, например, от других доступных для заказа онлайн-сервисов, сообщения о чрезвычайных ситуациях (например, о торнадо)

Центр уведомлений можно найти в центре управления.

В зависимости от установленного стиля поступившие уведомления отмечаются цветной точкой.

Чаще всего новые уведомления отображаются на экране непродолжительное время. Если Вы не предпринимаете никаких действий, то уведомление сохраняется в центре уведомлений для более позднего просмотра.

Уведомления отсортированы в хронологическом порядке. Сверху находится самое последнее уведомление.



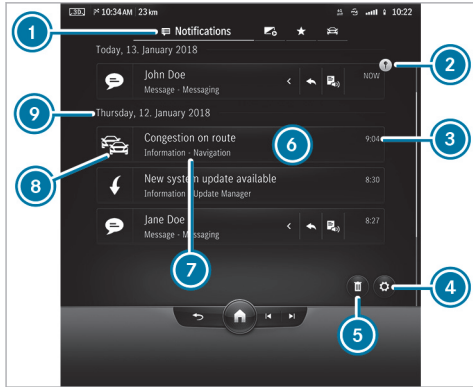

Пример уведомления

- 1 Вызов центра уведомлений
- 2 Символ прикрепленного уведомления
- 3 Время получения уведомления
- 4 Вызов настроек
- 5 Удаление уведомлений
- 6 Индикация доступных действий
- 7 Описание уведомления и отправившей его службы

- 8 Символ уведомления
- 9 Дата получения уведомлений

В зависимости от типа уведомления доступно до четырех различных действий.

Примеры действий:

- Воспроизведение
- Телефонный вызов
- Ответ
- Вызов веб-сайта
- Навигация

Некоторые уведомления, например, цель навигации, сохраняются в течение длительного времени. Поэтому Вам нет необходимости выполнять доступные действия сразу после поступления уведомления. Вы можете запустить ведение к цели позднее.

Вы можете прикрепить уведомление, чтобы оно спустя некоторое время не было автоматически удалено. В этом случае уведомление будет отмечено символом 2.

### ■ Вызов уведомлений

#### Открытие центра уведомлений

- ▶ На нулевом уровне потяните планку 4 в статусной строке вниз (→ стр. 440).

или

- ▶ на домашнем экране потяните планку 3 в статусной строке вниз (→ стр. 445). Откроется центр управления.
- ▶ В центре управления выберите опцию

#### Выбор уведомления

- ▶ Если доступно несколько уведомлений, то проведите пальцем вверх или вниз.
- ▶ Выберите действие.

#### Закрытие центра уведомлений

- ▶ Выберите

#### ■ Выбор действий для уведомления

Имеются следующие возможности:

- Выбор действия непосредственно после получения и отображения уведомления.
  - Выбор действия позднее, после обращения в центр уведомлений.
- ▶ Доступно не более двух действий: выберите действие.
  - ▶ Доступно более двух действий: выберите
  - ▶ Выберите действие. Уведомление останется доступным.
  - ▶ Закройте действия с помощью

## Редактирование уведомлений

Вызов центра уведомлений (→ стр. 455).

### Выполнение настроек

- ▶ Выберите  **Установки**.
- ▶ Выберите службу или сервис.
- ▶ Включите или выключите опции.

В зависимости от сервиса доступны следующие опции:

- **Разрешить уведомления**
- **Показать в центре уведомлений**
- **Показать уведомления**
- Включение или выключение **Звуковые сигналы**
- **Внешний доступ**

Опция предоставляет внешнему сервису доступ к особым данным, например, к актуальному местоположению автомобиля. С помощью ⓘ можно отобразить подробную доступную информацию.

Если **Разрешить уведомления** выключено, будет невозможно выбрать опции за исключением **Внешний доступ**.

## Закрепление уведомления

- ▶ На сенсорном экране переместите уведомление вправо. Появится символ булавки.
- ▶ Нажмите на символ булавки. Уведомление будет отмечено символом булавки.

## Удаление уведомлений

- ▶ Потяните уведомление на сенсорном экране влево.

или

- ▶ Выберите .
  - ▶ Выберите **Да**.
- Все уведомления будут удалены.

## Глобальный поиск

### Обзор глобального поиска

Глобальный поиск открывается на начальном экране. Символы можно вводить с клавиатуры или с помощью функции распознавания рукописного текста. В качестве альтернативы голосовой ассистент системы MBUX позволяет использовать голосовой ввод.

Функция глобального поиска показывает результаты поиска по следующим категориям:

- Навигация

- Мультимедийная система
- Телефон, служба «Офис в автомобиле»  
Служба «Офис в автомобиле» доступна не во всех странах.
- электронное руководство по эксплуатации
- Интернет

С помощью глобального поиска в категории «Навигация» можно искать, например, города, улицы и достопримечательности.

Функция глобального поиска позволяет вводить адрес из трех слов (→ стр. 489).

Если поле поиска пустое, сначала в категории **Предложения** отобразятся запрограммированные предложения.

Условием для этого является то, что запрограммированные предложения активированы в опциях пользователя (→ стр. 450).

После ввода одной буквы в категории **Все** отобразятся лучшие результаты. Другие результаты поиска можно найти в отдельных категориях. Рядом с категорией указывается количество результатов.

После выбора категории можно выбрать результаты поиска внутри категории. При выборе результата поиска в зависимости от категории открывается детальное представление.

## Использование глобального поиска

Мультимедийная система:



В категории **Предложения** отображается до шести запрограммированных предложений, даже если поисковый запрос еще не введен.

Введите поисковый запрос в строку поиска. Как только будет введен один символ, будет отмечена категория **Все**. Здесь отображается до шести результатов поиска на каждую категорию.

В других категориях отображаются подходящие результаты поиска для введенного поискового запроса.

В качестве альтернативы голосовой ассистент системы MBUX позволяет использовать голосовой ввод с помощью или же можно переключиться на распознавание рукописного текста (→ стр. 462).

**Завершение поиска:** выберите .

**Отображение результатов поиска для одной категории:** выберите категорию.

**Подтверждение результата поиска:** выберите результат поиска. Запускается выполнение действия, например, настраивается радиостанция или отображается

подробная информация, например, одного из контактов.

## Меню «Поделиться контентом»

### Обзор меню «Поделиться контентом»

Меню **Поделиться контентом** можно найти в центре управления. В нем отображаются доступные дисплеи автомобиля и состояние воспроизведения на них. Актуальные контенты дисплея можно передавать на другие дисплеи, например воспроизведение источника мультимедийной системы. Символы состояния на дисплеях информируют о текущих настройках, например о настройке «Подключены наушники».

Контенты передаются в самом меню или напрямую из приложения.

Активные контенты передаются на одном дисплее и воспроизводятся на принимающем дисплее.

Неактивные контенты можно найти в приложении и оттуда предоставить к ним общий доступ.

Можно передавать, например, следующие контенты дисплея:

- Радиостанция
- Носители данных
- Браузер
- Программы ENERGIZING COMFORT

## Вызов меню «Поделиться контентом» в центре управления

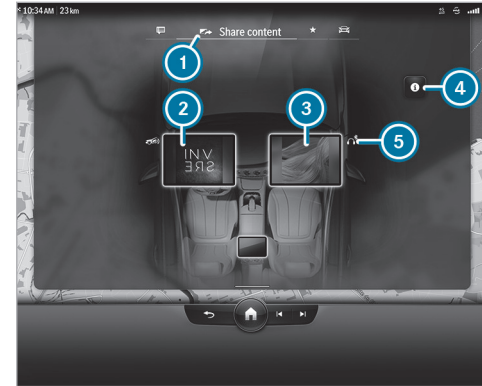

Меню «Поделиться контентом» (пример)

- 1 Вызов меню
- 2 Центральный дисплей с активными контентами (отображение обложки)
- 3 Дисплей переднего пассажира



- ④ Вызов анимации для передачи контентов
- ⑤ Информация о состоянии, например, к правому дисплею переднего пассажира подключены Bluetooth®-наушники 

▶ На нулевом уровне перетащите планку ④ в статусной строке вниз (→ стр. 440)

или

- ▶ на домашнем экране перетащите планку ③ в статусной строке вниз (→ стр. 445). Откроется центр управления.
- ▶ Выберите ①.

При выборе ⑤ отображается следующая информация о состоянии:

- Воспроизведение аудиосигнала, например, через Bluetooth®-наушники  или динамики автомобиля 
- Состояние воспроизведения, например, пауза или активная функция выключения звука

В зависимости от состояния дисплея при выборе ② и ③ отображается следующая информация:

- Обложка
- Активный режим конфиденциальности 
- **Дисплей выкл.**
- **Выключить систему**

### ▶ Передача содержимого дисплея системы MBUX

В меню **Поделиться контентом** содержимое, воспроизводимое в данный момент на одном дисплее, можно передать на другие дисплеи.

Также можно передать содержимое из приложения в автомобиль, например в меню или строке поиска.

- ▶ В меню перетащите один дисплей на другой дисплей и сохраните. Содержимое одного дисплея будет передано на другой дисплей или взято с другого дисплея.

или

- ▶ Выберите **Поделиться со всеми**. Содержимое дисплея будет передано на все дисплеи в автомобиле.

или

- ▶ При выборе опции **Поделиться** содержимое будет передано напрямую из какого-либо приложения, например для совместного прослушивания радиостанции в автомобиле.

### ▶ Управление источниками мультимедийной системы с помощью голосового ассистента системы MBUX

- ▶ Включите голосового ассистента, произнеся фразу «Привет, Мерседес».

- ▶ Произнесите голосовую команду, например «Включи Рианну на сиденье переднего пассажира».

### ▶ Управление воспроизведением с носителя данных в центре управления



Меню управления (пример)

- ① Обложка (если доступно)
- ② Композиция и дополнительная информация
- ③ Управление воспроизведением с источника мультимедийной системы  
Предыдущая композиция/эпизод, воспроизведение/пауза или звук вкл./выкл., следующая композиция/эпизод
- ④ На центральном дисплее: выключение мультимедийной системы MBUX или дисплея

На дисплее переднего пассажира: выключение дисплея

- 5 На сиденье: включение или выключение режима конфиденциальности 
- 6 Выбор текущего аудиоисточника на сиденье для воспроизведения через динамики автомобиля



Доступные опции зависят от конкретного сиденья. На дисплее переднего пассажира для подключенных наушников дополнительно можно включить и выключить звук, а также настроить громкость.

- i Опции управления 3 доступны в зависимости от приложения.
- i При включенном режиме конфиденциальности  воспроизведение контентов дисплея скрыто для других сидений. Контент дисплея можно использовать совместно, но нельзя принимать.
- ▶ Вызовите центр управления на начальном экране (→ стр. 445).  
Откроется центр управления.
- ▶ Коснитесь дисплея.  
Откроется меню управления для воспроизведения с носителя данных.
- ▶ Выполните настройки.

### Настройка громкости для наушников

- ▶ Выберите .
- ▶ Переместите кнопку настройки громкости вверх или вниз.

### Включение и выключение звука для наушников

- ▶ **Выключение:** нажмите и удерживайте . Звук активного в данный момент аудиоисточника выключается.
- ▶ **Включение:** повторно нажмите и удерживайте .

### Включение или выключение звука для мультимедийной системы MBUX

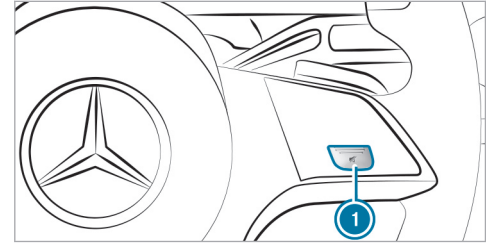

На рулевом колесе

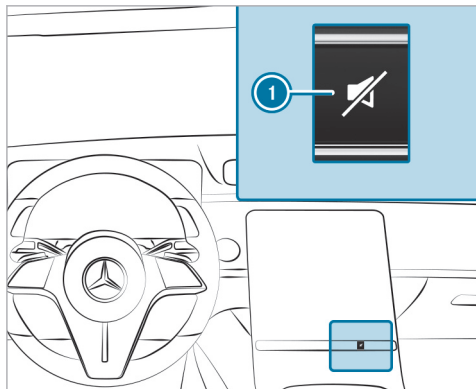

На панели переключателей центрального дисплея

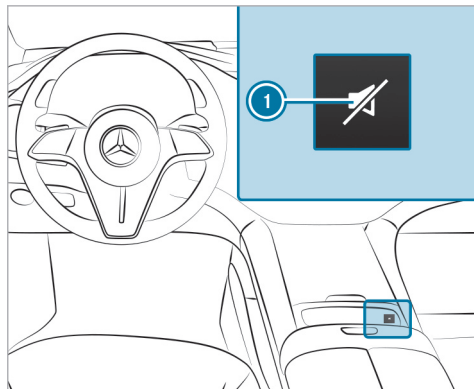

На панели переключателей при оснащении экраном MBUX Hyperscreen

- ▶ **Выключение:** нажмите на клавишу ①. Звук активного в данный момент аудиосистема выключается. В статусной строке центрального дисплея появляется символ .

Если Вы, например, слушаете радиостанцию и выключаете звук, то отключается звук всех источников носителей данных.

Сообщения службы дорожной информации и голосовые указания навигационной системы воспроизводятся даже при выключенном звуке. Это также не повлияет на работу голосового ассистента системы MBUX и телефонии.

#### Включение

- ▶ Снова нажмите на клавишу ①. или
- ▶ Отрегулируйте громкость. или
- ▶ Смените источник носителя данных.

## Регулировка громкости мультимедийной системы MBUX

### Регулировка с помощью кнопки

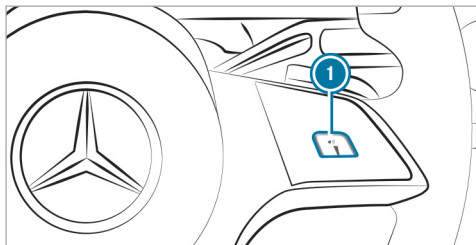

На рулевом колесе

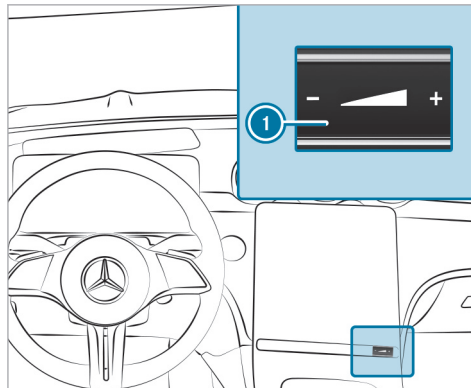

На панели переключателей центрального дисплея

▶ Нажимайте на ① - или +.

или

▶ Проведите пальцем по кнопке ①.  
Устанавливается громкость текущего аудиос-  
точника в приоритетном режиме.

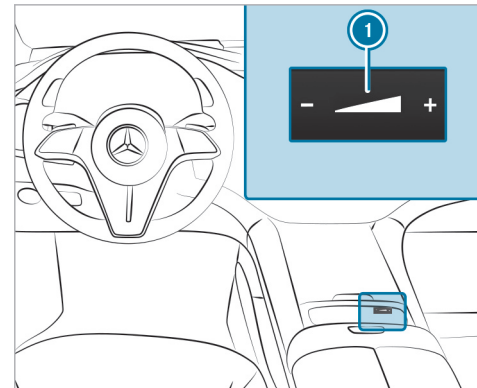

На панели переключателей при оснащении экраном MBUX Hyperscreen

▶ Нажимайте на ① - или +.  
Устанавливается громкость текущего аудиоис-  
точника в приоритетном режиме.

Громкость регулируется для следующих групп:

- Мультимедийная система
- Мелодия звонка
- Разговоры, например телефонные

- Речевой вывод, например с помощью голосового ассистента системы MBUX
- Голосовые указания навигационной системы

**i** Если Вы установили громкость речевого вывода, например, на «0», то при следующем вызове голосового ассистента системы MBUX автоматически устанавливается минимальный уровень громкости. После перезапуска мультимедийной системы громкость мультимедийной системы устанавливается автоматически.

### Регулировка в меню

▶ Нажмите и удерживайте кнопку  на рулевом колесе справа.

или

▶ Нажмите и удерживайте кнопку  на сенсорном экране.

Появляется начальный экран.

▶ Выберите [Установки](#).

▶ Выберите [Система](#).

▶ Выберите [Аудио](#).

▶ Выберите необходимую настройку громкости.

**i** Регулировка громкости может проводиться для всех групп, кроме громкости мультимедийной системы.

▶ Отрегулируйте громкость.

В меню доступны также следующие настройки:

- Включение или выключение функции вывода голосовых указаний навигационной системы во время телефонного разговора.
- Уменьшение громкости мультимедийной системы во время вывода голосового указания навигационной системы.

### Ввод знаков

#### ■ Использование функции ввода знаков

##### Условия

- **Для функции воспроизведения распознанного рукописного текста:** мультимедийная система MBUX оснащена голосовым ассистентом.
- Функция голосового вывода доступна на выбранном системном языке.
- Функция голосового вывода распознанного рукописного текста включена.

Введите символы на устройстве сенсорного управления или на сенсорном экране. Ввод символов можно начать на одном элементе управления, а продолжить на другом.

▶ Если отображается клавиатура, введите символы, проводя пальцем по сенсорному управлению и нажимая на него или касаясь сенсорного экрана.

или

▶ Если выбрана функция распознавания рукописного текста, напишите символы на сенсорном экране.

Примерами ввода символов являются, например, глобальный поиск, ввод цели навигации или переименование элемента избранного.

Сенсорный экран поддерживает ввод символов с помощью следующих функций:

- Распознавание рукописного текста имеет функцию предложения символов.
- При включенной функции воспроизведения распознанного рукописного текста вводимые символы озвучиваются.

#### ■ Ввод символов на сенсорном экране

##### Условия

- Если Вы хотите, чтобы введенные символы были озвучены: должна быть включена функция воспроизведения распознанного рукописного текста (→ стр. 464).



- Для некоторых функций требуется наличие онлайн-соединения.

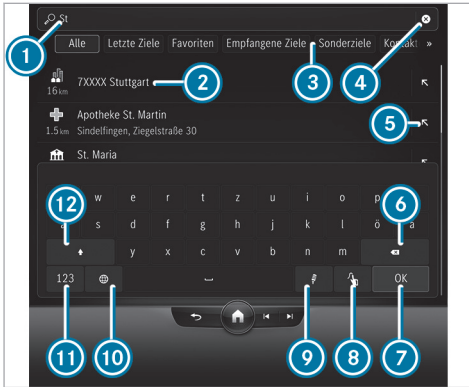

#### Ввод символов с клавиатуры (пример)

- 1 Строка ввода с актуальными введенными данными
- 2 Результат поиска
- 3 Выбор ввода цели, отображение дополнительных вариантов ввода цели при нажатии на двойную стрелку

- 4 Удаление введенной информации
- 5 Перенос результата поиска в строку ввода и продолжение поиска
- 6 Удаление последнего введенного символа
- 7 Скрытие клавиатуры
- 8 Переключение на функцию распознавания рукописного текста
- 9 Запуск голосового ассистента системы MBUX (→ стр. 427)
- 10 Настройка раскладки клавиатуры
- 11 Переключение на цифры и специальные знаки
- 12 Переключение на прописные или строчные буквы

▶ Пример: вызов навигации и ввод адреса цели (→ стр. 30).

▶ Нажмите на символ.  
Символ вводится в строку ввода 1.

▶ Продолжите ввод символов.

- i Доступные функции редактирования зависят от цели редактирования, установленного для письменного ввода языка и уровня знаков.

#### Ввод альтернативных символов

- ▶ Нажмите и удерживайте символ.
- ▶ Выберите символ.

#### Завершение ввода символов

▶ Скройте клавиатуру 7.

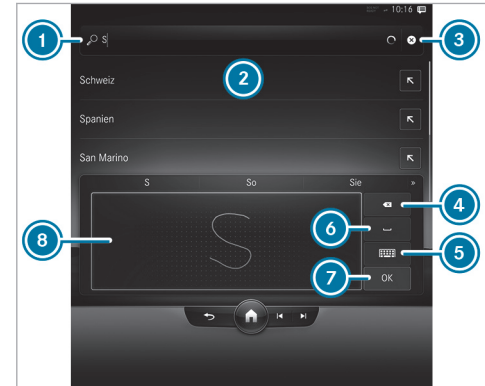

Ввод символов с помощью функции распознавания рукописного текста (пример)

- 1 Строка ввода
- 2 Отображение предложений во время ввода
- 3 Удаление введенной информации
- 4 Последние введенные символы

При касании и удерживании удаляется вся введенная информация

- 5 Переключение на ввод с клавиатуры
- 6 Вставка пробела
- 7 Подтверждение ввода
- 8 Поле для записи

Символ , если имеется, позволяет переключиться на голосовой ввод.



- ▶ При отображении клавиатуры выберите .
- ▶ Напишите символ пальцем на сенсорном экране. Символы можно писать рядом друг с другом или один над другим. Символ вводится в строку ввода 1. Предложения отображаются в поле 2.
- ▶ Выберите одно из предложений.
- ▶ При наличии других предложений их можно отобразить при нажатии  или .
- ▶ **Завершение ввода символов:** нажмите .

### Настройка клавиатуры и функции распознавания рукописного ввода для ввода символов

#### Условия

- Функция голосового вывода доступна на выбранном системном языке.

Мультимедийная система:

-   >> Установки >> Система
- >> Клавиатура/рукопис.ввод

#### Настройка языка клавиатуры

- ▶ Выберите **Языки для клавиатуры**.
- ▶ Выберите один или несколько языков клавиатуры.

#### Настройка скорости печатания

- ▶ Выберите **Распознаван.рукопис.текста**.
- ▶ Выберите опцию, например, **Средний**.

#### Включение функции голосового вывода

- ▶ Выберите **Распознаван.рукопис.текста**.
- ▶ Включите опцию **Зачитка** . Символы, написанные Вами на сенсорном экране, будут озвучены.

#### Включение функции распознавания рукописного ввода с клавиатуры

- ▶ Выберите **Распознаван.рукопис.текста**.
- ▶ Включите опцию **Распознаван.рукопис.текста** . Вы можете писать символы непосредственно с клавиатуры.

#### Удаление пользовательского словаря

Пользовательский словарь программируется на основе вводимых Вами данных и предлагает свои варианты во время ввода символов. Вы можете выполнить сброс пользовательского словаря.

- ▶ Выберите **Сбросить мой словарь**.
- ▶ Выберите **Да**.

### Камера наблюдения за водителем

#### Обзор камеры наблюдения за водителем

**⚠ ОСТОРОЖНО** Опасность получения травмы от инфракрасного излучения камеры

В данном продукте используется инфракрасная система освещения класса риска 0 (RG0). При открытии или повреждении корпуса инфракрасное излучение может повредить сетчатку глаза.

- ▶ Не открывайте корпус.
- ▶ Всегда проводите работы по техническому обслуживанию и ремонту в специализированной мастерской с квалифицированным персоналом.

Данное устройство является продуктом класса риска 0 (RG0) в соответствии со стандартами IEC 62471:2006 (первое издание) и DIN EN 62471:2008. Камера наблюдения за водителем находится на дисплее водителя.

Камера наблюдения за водителем фиксирует следующее:

- Положение головы
- Направление взгляда
- Смыкание век
- Лицо водителя

 Камера наблюдения за водителем автоматически включается при каждом открытии автомобиля ключом.

Актуальное состояние камеры наблюдения за водителем  отображается в статусной строке центрального дисплея.

 Камера наблюдения за водителем фиксирует видеоданные для таких приложений, как например система ATTENTION ASSIST и система распознавания лица.

Камера наблюдения за водителем преобразует видеоданные непосредственно в метаданные. При этом видеоданные не сохраняются. Данные обрабатываются только в самом автомобиле и не передаются из него.

Камеру наблюдения за водителем перед использованием необходимо настроить на распознавание лица (→ стр. 450).

### Системные пределы

В следующих ситуациях система может функционировать ограниченно или не действовать совсем:

- Камера наблюдения за водителем закрыта или загрязнена, запотела или поцарапана.
- Лицо и/или глаза водителя закрыты.
- На водителе очки, не пропускающие инфракрасные лучи.

### Сообщения на дисплее

В следующих ситуациях могут отображаться сообщения на дисплее:

- Если камера наблюдения за водителем не действует.

Камера наблюдения за водителем неисправна.

Появляется сообщение **Камера водителя не действует** См. "Руководство" .

- Если камера наблюдения за водителем не может зафиксировать положение Вашей головы из-за положения рулевого колеса или положения сиденья.

Появляется сообщение **Отрегулируйте положение руля/сиденья, пока не будут видны 6 точек у верхнего края дисплея** .

- Если обзор камеры наблюдения за водителем уменьшен или ограничен.

Появляется сообщение **В наст. время вид водителя с камеры ограничен Затронутые функции: см. "Руководство по экспл."** .

Сообщение может появиться в следующих случаях, например:

- Обзор камеры закрыт, например шарфом или шапкой.
- На водителе очки, не пропускающие инфракрасные лучи.
- Если волосы частично закрывают глаза, например из-за прически с длинной челкой.
- При ярком солнечном свете. Камера наблюдения за водителем не может распознать глаза водителя при слишком высоком контрасте светлого и темного.
- Если одна или обе кисти руки располагаются сверху на рулевом колесе (положение «на двенадцать часов»).

**Указания по уходу**

Соблюдайте указания по уходу за салоном, касающиеся дисплея (→ стр. 608).

**Включение или выключение камеры наблюдения за водителем**

Мультимедийная система:

 **Установки** **Система**  
**Умные вспомогат.функции**

Камера наблюдения за водителем автоматически включается при каждом включении двигателя автомобиля.

▶ Выберите **Вкл.** или **Выключено**.

Если камера наблюдения за водителем выключена или появляется сообщение **В наст.время вид водителя с камеры ограничен Затронутые функции:** см. "Руководство по экспл.", то следующие функции недоступны или доступны в ограниченном объеме:

- Распознавание микросна и отвлечения внимания ATTENTION ASSIST (→ стр. 318)
- Функция распознавания лица  
Эта функция используется в качестве сенсорного действия для аутентификации и разблокировки профиля пользователя, а также защищенных приложений (→ стр. 450).

**Установки системы****Дисплей****Конфигурирование настроек дисплея**

Мультимедийная система:

 **Установки** **Система**  
**Дисплей**

**Регулировка яркости**

- ▶ Выберите **Яркость дисплея**.
- ▶ Автомобили с дисплеем водителя и центральным дисплеем: настройте яркость дисплея водителя или центрального дисплея.
- ▶ Автомобили с экраном MBUX Hyperscreen: настройте яркость дисплея водителя, центрального дисплея или дисплея переднего пассажира.

**Настройка декоративной заставки дисплея переднего пассажира (автомобили с экраном MBUX Hyperscreen)**

- ❗ Наличие функции зависит от конкретной страны.
- ▶ Выберите **Заставка для дисплея пер.пассаж.**  
Отображается подборка декоративных заставок.
- ▶ Выберите нужную декоративную заставку.

- ❗ Количество доступных декоративных заставок может быть разным.
- ❗ Через приложение Mercedes me Вы можете выбрать персональное изображение для дисплея переднего пассажира.
- ❗ Если пользователь не вошел в систему на дисплее переднего пассажира, а дисплей переднего пассажира включен, то видна декоративная заставка или персональное изображение.

**Время и дата****Настройка часового пояса**

Мультимедийная система:

 **Установки** **Система**  
**Время и дата**

- ▶ Выберите **Часовой пояс**.  
Отобразится список стран.
- ❗ Если в Вашей стране несколько часовых поясов, они отобразятся после выбора страны.
- ▶ Выберите страну и при необходимости часовой пояс.  
Установленный часовой пояс отображается за пунктом меню **Часовой пояс**.

или

- ▶ Выберите в списке стран пункт **Автоматический часовой пояс**.  
Часовой пояс будет автоматически установлен с учетом местоположения автомобиля.

ⓘ Опция **Автоматический часовой пояс** доступна только в автомобилях с функцией приема спутникового сигнала.

### Настройка формата времени и даты

Мультимедийная система:

-  ▶▶ **Установки** ▶▶ Система
- ▶▶ **Время и дата** ▶▶ **Установить формат**
- ▶ Выберите формат времени и даты.

### Установка времени и даты вручную

#### Условия

- Автомобиль не принимает спутниковый сигнал.

Мультимедийная система:

-  ▶▶ **Установки** ▶▶ Система
- ▶▶ **Время и дата**

#### Установка времени

- ▶ Выберите **Установка времени**.
- ▶ Установите время.
- ▶ Подтвердите, нажав **OK**.

#### Установка даты

- ▶ Выберите **Установка даты**.
- ▶ Выберите дату.
- ▶ Подтвердите, нажав **OK**.
- ⓘ В автомобилях с приемом спутникового сигнала настройки времени и даты устанавливаются автоматически с учетом местоположения автомобиля и не могут быть установлены вручную.

#### Настройка времени

- ▶ Выберите **Изменить время**.
- ▶ Установите значение.
- ▶ Подтвердите, нажав **OK**.
- ⓘ Эта функция доступна только в автомобилях с приемом спутникового сигнала.

### Местоположение автомобиля

#### Включение или выключение передачи данных о местоположении автомобиля

#### Условия

- Имеется учетная запись пользователя Mercedes me.
- В учетной записи пользователя Mercedes me активирована как минимум одна служба, имею-

щая доступ к передаваемым данным о местоположении автомобиля.

ⓘ Наличие функции зависит от конкретной страны. Для получения дополнительной информации обратитесь на авторизованную СТОА Mercedes-Benz.

Мультимедийная система:

-  ▶▶ **Установки** ▶▶ Система
- ▶▶ **Защита данных**

▶ Включите или выключите функцию **Передать местопол.а/м**.

ⓘ В качестве альтернативы Вы можете включить или выключить функцию также в статусной строке нажатием символа .

### Установка прав

Мультимедийная система:

-  ▶▶ **Установки** ▶▶ Система
- ▶▶ **Защита данных** ▶▶ **Доступы**

В меню **Доступы** Вы можете установить права доступа для различных точек передачи данных (например, микрофон, камера), используемых в рамках какого-либо приложения. Здесь Вы можете изменять уже предоставленные права. Вы можете

устанавливать права либо для отдельных точек передачи данных, либо для определенных приложений или веб-сайтов.

- ▶ Выберите **Запросы** или **Приложения/веб-сайты**.
- ▶ Выполните нужные установки для прав.

## Bluetooth®

### ■ Информация о Bluetooth®

Bluetooth® – это технология беспроводной передачи данных на близком расстоянии примерно до 10 м.

Через Bluetooth® Вы можете, например, подключать свой мобильный телефон к мультимедийной системе и пользоваться следующими функциями:

- Система громкой связи с доступом к следующим опциям:
  - Контакты (→ стр. 536)
  - Списки вызовов (→ стр. 538)
  - SMS-сообщения (→ стр. 539)
- Интернет-соединение (→ стр. 565)

Bluetooth® является зарегистрированным торговым знаком компании Bluetooth Special Interest Group (SIG) Inc.

- ❗ Интернет-соединение через Bluetooth® доступно не во всех странах.

### ■ Включение/выключение Bluetooth®

Мультимедийная система:

→ →  → Установки → Система  
 → Интернет и Bluetooth

- ▶ Включите или выключите Bluetooth.

## Система коммуникации ближнего поля (NFC – Near Field Communication)

### ■ Информация о системе коммуникации ближнего поля (NFC)

Система коммуникации ближнего поля (NFC) позволяет выполнять бесконтактный обмен данными на короткие расстояния или подключать мобильный телефон к мультимедийной системе.

Более подробную информацию можно найти по адресу: <https://www.mercedes-benz-mobile.com/>.

### ■ Включение или выключение системы коммуникации ближнего поля

Мультимедийная система:

→ →  → Установки → Система  
 → Интернет и Bluetooth

- ▶ Включите или выключите опцию NFC.

F295 0041 22

- ❗ Дополнительная информация по подключению мобильного телефона через NFC-интерфейс (→ стр. 533).

## Wi-Fi

### ■ Обзор подключения по Wi-Fi

Вы можете использовать Wi-Fi для подключения к Интернету или внешним сетевым устройствам.

- ❗ Доступность функции зависит от страны использования.

Как правило, доступны два типа подключения по Wi-Fi:

- **Использование мультимедийной системы в качестве точки доступа Wi-Fi** (→ стр. 469)  
 Мультимедийная система автомобиля выступает в качестве точки доступа Wi-Fi для мобильных устройств связи, например, для смартфона или планшетного-компьютера.
- **Использование мобильного устройства связи в качестве точки доступа Wi-Fi (тетеринг)** (→ стр. 566)

Для подключения мультимедийной системы автомобиля к Интернету необходимо получить доступ к внешней точке доступа Wi-Fi.

## Включение или отключение Wi-Fi

Мультимедийная система:

→  » Установки » Система

» Интернет и Bluetooth

### ▶ Выберите Wi-Fi.

Регулятор находится справа: функция Wi-Fi включена.

Если функция Wi-Fi включена, то мультимедийную систему можно подключить к внешней точке доступа или сделать ее точкой доступа для внешних устройств.

Если функция Wi-Fi отключена, то установить соединение через точку доступа невозможно.

- ⓘ Доступность функции зависит от страны использования.

## Использование мультимедийной системы в качестве точки доступа Wi-Fi

### Условия

- Подключаемое устройство поддерживает как минимум один из описанных типов подключения.
- Отображаемые типы подключения зависят от подключаемого устройства. Данная функция должна поддерживаться мультимедийной системой и подключаемым устройством. Тип подклю-

чения необходимо выбрать в мультимедийной системе и на подключаемом устройстве.

- ⓘ Для подключения к данным используется объем данных автомобиля или уже подключенного в качестве точки доступа устройства. Объем данных автомобиля: в зависимости от комплектации автомобиля через приложение Mercedes me Store Вы можете приобрести пакет данных непосредственно у оператора мобильной связи. Чтобы использовать пакет данных, заключите через приложение Mercedes me Store индивидуальный договор с оператором мобильной связи, который можно будет расторгнуть в любое время и за который не взимается плата. Этот договор является условием пользования сервисами из ранее приобретенного пакета. Доступность данной опции зависит от конкретной страны. Если опция пакета данных отсутствует или ее невозможно добавить, то Вы можете приобрести объем данных за определенную плату непосредственно у оператора мобильной связи.
- ⓘ При необходимости на подключаемом устройстве следует сначала включить отдельные функции. Дополнительную информацию можно найти в руководстве по эксплуатации от изготовителя.

- ⓘ Использование тарифа данных автомобиля внешними устройствами доступно не во всех странах.

Мультимедийная система:

→  » Установки » Система

» Интернет и Bluetooth

### ▶ Выберите Точка доступа MBUX.

- ▶ Выберите один из следующих вариантов подключения.

### Подключение с помощью QR-кода

Условие: на подключаемом устройстве установлено приложение для сканирования QR-кода.

В качестве альтернативы: на подключаемом устройстве имеется встроенный сканер QR-кода (см. руководство по эксплуатации от изготовителя).

- ▶ Отсканируйте отображаемый QR-код. Устанавливается соединение по Wi-Fi.

### Подключение с помощью системы коммуникации ближнего поля (NFC)

- ▶ Включите систему коммуникации ближнего поля (NFC) на подключаемом устройстве.
- ▶ Когда в меню **Точка доступа MBUX** отобразится символ NFC, удерживайте подключаемое устройство у NFC-интерфейса.

- ▶ Следуйте указаниям на устройстве. Устанавливается соединение по Wi-Fi.

### Подключение с помощью ключа безопасности

- ▶ Выберите автомобиль на подключаемом устройстве. Он отобразится под сетевым именем **MBUX XXXXX**.
- ▶ На подключаемом устройстве введите ключ безопасности, отображаемый на центральном дисплее.
- ▶ Подтвердите ввод.

### Создание нового ключа безопасности

- ▶ В меню **Точка доступа MBUX** выберите опцию **Генерировать новый защитный код**.
- ▶ Подтвердите запрос нажатием на **Да**. Создается новый ключ безопасности.

В дальнейшем соединение устанавливается с использованием вновь созданного ключа безопасности.

- ① При создании нового ключа безопасности происходит разрыв всех существующих соединений по Wi-Fi. При установке новых соединений по Wi-Fi необходимо ввести новый ключ безопасности.

## Системный язык

### Указания относительно системного языка

При помощи данной функции можно установить язык для индикации меню и голосовых указаний навигационной системы. Выбор языка влияет на возможность ввода символов. Голосовые указания навигационной системы поддерживаются не на всех языках. Если язык не поддерживается, то голосовые указания навигационной системы производятся на английском языке.

### Установка языка

Мультимедийная система:

-  ▶▶ **Установки** ▶▶ Система ▶▶ Язык

### Установка системного языка

Отображается список доступных системных языков.

- ▶ Выберите язык. В качестве системного языка устанавливается выбранный язык.

## Установка единицы измерения расстояния

Мультимедийная система:

-  ▶▶ **Установки** ▶▶ Система ▶▶ **Дисплей**

- ① Эта функция доступна не во всех странах.

- ▶ Выберите единицу измерения расстояния.
- ▶ Для дополнительной индикации включите на дисплее приборов **Дополнительный спидометр**.

## Включение/выключение защиты с помощью PIN-кода системы

Мультимедийная система:

-  ▶▶ **Установки** ▶▶ Система ▶▶ **Защита данных** ▶▶ **PIN-защита**

### Определение PIN-кода системы

- ▶ Выберите **Установить PIN-код**.
- ▶ Введите четырехзначный PIN-код системы.
- ▶ Повторно введите четырехзначный PIN-код системы. Если оба PIN-кода системы совпадают, активируется защита с помощью PIN-кода.

### Изменение PIN-кода системы

- ▶ Выберите **Изменить установки**.
- ▶ Введите актуальный PIN-код системы.
- ▶ Выберите **Изменить PIN-код**.
- ▶ Задайте новый PIN-код системы.



### Включение защиты с помощью PIN-кода системы для обновлений программного обеспечения

- ▶ Выберите [Защитить обновления ПО](#).
- ▶ Включите или выключите функцию.

### Конфигурирование предложений

Мультимедийная система:

 ▶▶ [Установки](#) ▶▶ [Система](#)

▶▶ [Предложения](#)

- ▶ Выберите .
- ▶ Включите или выключите опции по отдельности. Если опция включена и собрано достаточно данных, то Вам будут сделаны индивидуальные предложения, основанные на Ваших действиях как пользователя. Это, например, посещаемые цели навигации, набранные телефонные номера, а также предложения на основе Ваших музыкальных предпочтений.

#### Навигация

Если включена опция [Учить данные поездки](#), то автомобиль делает предложения на основе посещаемых Вами целей навигации.

Если включена опция [Активировать "маятник" маршрут](#), то навигационная система автоматически распознает, что автомобиль находится на маятниковом маршруте.

#### Звонки и сообщения

Выполняются предложения по набранным телефонным номерам и отправленным сообщениям.

#### Комфорт

Автомобиль делает предложения на основе использования Вами функций повышения комфорта, например, какую программу массажа и в какое время необходимо запустить.

#### Мультимедиа

Выполняются предложения для воспроизводимого в данный момент источника носителя данных. Также предоставляются предложения для цифровых онлайн-сервисов, например, Spotify, радио Tuneln и сервисов потокового воспроизведения, а также для категорий, например, «Жанр», «Исполнитель» и «Настроение».

#### Автомобиль

Предложения по функциям автомобиля, таким как система комфортной парковки PARKTRONIC и регулировка уровня кузова автомобиля, отображаются на нулевом уровне.

#### Онлайнные речевые сервисы

Предложения предоставляются в режиме онлайн на основе Ваших голосовых вводов и делаются на нулевом уровне.

- ⓘ Предложения зависят от комплектации автомобиля.

### Удаление полученных предложений

Мультимедийная система:

 ▶▶ [Установки](#) ▶▶ [Система](#)

▶▶ [Предложения](#)

- ▶ Выберите .
  - ▶ Выберите [Да](#).
- Предложения сбрасываются.

### Обновление программного обеспечения

#### Информация об обновлениях программного обеспечения

Обновления программного обеспечения позволяют поддерживать актуальное состояние Вашего автомобиля и соответствующих систем и защищают от образования слабых звеньев в системе безопасности.

Для компонентов автомобиля, таких как блоки управления, системы обеспечения комфорта,

системы закрывания и обеспечения безопасности автомобиля, вспомогательные системы, системы ходовой части и привода, а также для мультимедийной системы MBUX доступны обновления программного обеспечения онлайн. Обновления программного обеспечения устанавливаются через коммуникационный модуль или при подключении по Wi-Fi к внешней точке доступа.

Навигационные карты можно также обновить с внешних носителей данных (например, USB-накопителя).

Регулярно устанавливайте доступные обновления программного обеспечения. В противном случае безопасность Вашей мультимедийной системы MBUX и отдельных компонентов автомобиля не будет гарантирована.



**i** Обновления программного обеспечения могут быть защищены с помощью PIN-кода системы. Дополнительная информация о PIN-коде системы (→ стр. 470).

Дополнительную информацию об обновлениях программного обеспечения можно получить по адресу <https://me.secure.mercedes-benz.com>.

### ■ Выполнение обновления программного обеспечения

#### Условия

Для обновлений программного обеспечения с помощью коммуникационного модуля и по Wi-Fi:

- Ваш автомобиль привязан к учетной записи пользователя Mercedes me (→ стр. 556).
  - Обновления программного обеспечения при отсутствии учетной записи пользователя Mercedes me: опция **Разрешить обновлять ПО** в меню **Обновление ПО** включена.
  - Для обновлений программного обеспечения с помощью коммуникационного модуля: имеется соединение с Интернетом через коммуникационный модуль (→ стр. 565).
  - Для обновлений программного обеспечения по Wi-Fi: имеется подключение к внешней точке доступа Wi-Fi (→ стр. 566).
- i** Обновление программного обеспечения в зависимости от типа запускается с помощью  коммуникационного модуля,  по Wi-Fi или  с внешнего носителя данных.
- i** Онлайн-обновления программного обеспечения нельзя выполнять через внешние точки доступа

Wi-Fi, закодированные с помощью протокола TKIP.

- i** Если точка доступа Wi-Fi требует входа в систему через браузер, то браузер откроется после успешного подключения для запуска обновления. Для запуска загрузки следуйте указаниям в браузере.

Мультимедийная система:

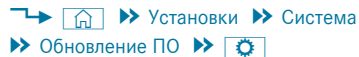

#### Запуск обновления карт с внешнего носителя данных

- ▶ Подключите носитель данных к автомобилю через интерфейс носителей данных. На центральном дисплее появляется сообщение о доступном обновлении карт.
- ▶ Выберите сообщение.
- ▶ Выберите **Начать**. Запускается обновление карт.

#### Запуск обновления программного обеспечения с помощью коммуникационного модуля

Если включена опция **Автомат.онлайн-обновление**, то доступные обновления загружаются и устанавливаются автоматически. Активируйте данную опцию, чтобы постоянно поддерживать свой автомобиль в

актуальном состоянии и не допускать образования слабых звеньев в системе безопасности.

- ▶ Выберите **Автомат.онлайн-обновление**. Обновление программного обеспечения загружается и устанавливается автоматически.

Если опция отключена, то Вы получите разовое уведомление о наличии новых обновлений программного обеспечения. Обновления доступны для скачивания в течение ограниченного периода времени.

- ▶ Выберите обновление из списка доступных обновлений.
- ▶ Запустите обновление. Обновление программного обеспечения загружается и устанавливается автоматически.

### Запуск обновления программного обеспечения по Wi-Fi

Для некоторых обновлений программного обеспечения требуется подключение к точке доступа Wi-Fi. Подключение к внешней точке доступа может устанавливаться при запуске обновления программного обеспечения.

- ▶ Выберите обновление из списка доступных обновлений.
- ▶ Запустите обновление.

- ▶ Подключитесь к точке доступа Wi-Fi. Обновление загружается и устанавливается автоматически.

**Для обновлений программного обеспечения при остановленном автомобиле:** при достижении последнего этапа установки после выключения двигателя автомобиля на центральном дисплее появляется сообщение. Для завершения установки обновлений следуйте пошаговым инструкциям на центральном дисплее.

Существуют обновления программного обеспечения, установка которых возможна только в том случае, если автомобиль остановлен, из него вышли люди и он заблокирован.

### Установка обновлений программного обеспечения

Обновления программного обеспечения устанавливаются автоматически после скачивания. После завершения обновления программного обеспечения на центральном дисплее появляется уведомление. Может потребоваться перезагрузка мультимедийной системы MBUX.

Обновления программного обеспечения устанавливаются автоматически после скачивания. После завершения обновления программного обеспечения на центральном дисплее появляется уведомление.

Может потребоваться перезагрузка мультимедийной системы MBUX.

Для запуска некоторых обновлений программного обеспечения требуется устойчивое положение автомобиля. Обновление можно выполнять только при остановленном автомобиле и при выключенном двигателе. Если это необходимо, то после выключения двигателя на центральном дисплее появляется сообщение.

- ▶ Следуйте указаниям на центральном дисплее.

Для некоторых обновлений программного обеспечения может задаваться время установки. Установка выполняется автоматически в запланированное время. Во время установки Вам необходимо выйти из автомобиля. Учитывайте, что запланированная установка прерывается, как только откроется дверь автомобиля.

Если доступна установка программного обеспечения, для которой Вы можете установить время, то после выключения двигателя на центральном дисплее появляется сообщение.

- ▶ Следуйте указаниям на центральном дисплее.

Во время установки этих обновлений программного обеспечения пользование автомобилем невозможно. Убедитесь в том, что в автомобиле отсутствуют люди или животные. Сохраненные события в

блоках управления автомобиля могут перезаписываться.

### Доступность дисплея водителя и центрального дисплея

Во время установки обновлений программного обеспечения пользование автомобилем, дисплеем водителя и центральным дисплеем невозможно. Во время установки на дисплее могут отображаться следующие сообщения:

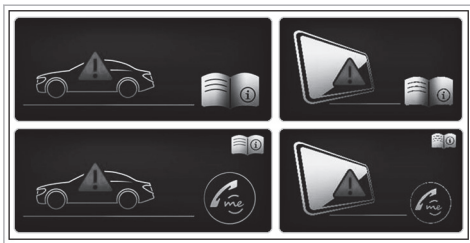

**i** Данное сообщение на дисплее появляется не при каждой установке обновления программного обеспечения.

В редких случаях при установке обновлений может произойти ошибка. Автоматически предпринимается попытка восстановить предыдущую версию.

Если восстановление предыдущей версии невозможно, то указанное выше сообщение на дисплее появляется при каждом запуске двигателя.

### Выход из строя дисплея водителя:

В случае выхода из строя дисплея водителя или его неполадки Вы не сможете, например, узнать о функциональных ограничениях систем, важных для обеспечения безопасности, или увидеть индикацию скорости. Эксплуатационная безопасность автомобиля может быть снижена. Осторожно продолжайте движение и немедленно проверьте автомобиль в специализированной мастерской с квалифицированным персоналом.

Дополнительную информацию об обновлениях программного обеспечения можно получить по адресу <https://me.secure.mercedes-benz.com>

### Выход из строя центрального дисплея:

В случае выхода из строя центрального дисплея или постоянного появления указанного выше сообщения на дисплее некоторые системы, например, камера заднего вида, система комфортной парковки PARKTRONIC или система отопления, вентиляции и кондиционирования, становятся недоступными. Осторожно продолжайте движение и немедленно обратитесь в специализированную мастерскую с квалифицированным персоналом.

### Выход из строя дисплея переднего пассажира (только автомобили с экраном MBUX Hyperscreen):

В случае выхода из строя дисплея переднего пассажира или постоянного появления на дисплее сообщения функции и системы на дисплее переднего пассажира становятся недоступными. Обратитесь в специализированную мастерскую с квалифицированным персоналом.

### Сброс мультимедийной системы (функция сброса)

**⚠ ВНИМАНИЕ** Опасность аварии вследствие выхода из строя функций центрального дисплея

Во время сброса мультимедийной системы недоступны ее функции, например камера заднего вида.

▶ Выполняйте сброс мультимедийной системы только при остановленном автомобиле.

### Условия

- Двигатель автомобиля включен.
- Автомобиль остановлен.

Мультимедийная система:

**Установки** **Система** **Сброс**

При сбросе системы удаляются личные данные и настройки, например:

- Подключенные устройства
  - Личные профили пользователя
  - Биометрические данные
  - Автомобили с телефонией в задней части салона: подключение телефонной трубки
- i** Используемые вспомогательными системами и сохраненные в мультимедийной системе данные удаляются.
- i** Автомобили с телефонией в задней части салона: во время сброса системы трубка должна находиться в держателе мобильного телефона.
- ▶ Выберите **Сброс**.  
Появляется запрос о подтверждении необходимости сброса системы.
- ▶ Выберите **Да**.  
Мультимедийная система сбрасывается до заводских настроек. После сброса мультимедийная система перезапускается.
- i** По соображениям конфиденциальности и в соответствии с принципом работы отдельных систем помощи водителю и систем обеспечения

безопасности движения необходимо выполнить полный сброс системы перед продажей или передачей автомобиля третьим лицам, а также после использования арендованного автомобиля.

## Система AMG TRACK PACE

### Функционирование системы AMG TRACK PACE

**i** Данная функция является элементом комплектации, предоставляемым по запросу (→ стр. 75).

Система AMG TRACK PACE позволяет анализировать и совершенствовать стиль вождения на гоночных трассах. Возможно движение по предварительно сохраненным в памяти гоночным трассам (например, Хоккенхаймринг) или запись и сохранение новых трасс. Для каждой трассы сохраняются значения времени прохождения круга. Данный показатель может быть проанализирован и сопоставлен с другими результатами по времени прохождения кругов с целью достижения максимально возможных результатов в гонке. Дополнительно возможны измерение и сохранение показателей процессов разгона и торможения.

**Обратите внимание:** используйте систему AMG TRACK PACE только на закрытых трассах вне дорог общего пользования. Адаптируйте стиль вождения в

соответствии со своей работоспособностью и окружающими условиями. Как водитель Вы несете единственную ответственность за управление автомобилем. Безопасно припаркуйте автомобиль, прежде чем начать пользоваться системой.

## Настройка режима Track Race

Мультимедийная система:

**TRACK PACE** **Track Race**

### Запись прохождения новой трассы

- ▶ Выберите **Новая трасса**.
- ▶ В нужной точке отправления выберите **Начать запись**.  
С этого момента начнется запись прохождения трассы.

Во время записи прохождения трассы можно создавать сектора для разделения трассы на отдельные участки.



- ▶ Выберите **Создать сектор**.
- ▶ Для окончания записи прохождения трассы выберите **Завершить запись** или заново пересеките линию старта.
- ▶ Подтвердите запрос, нажав **Да**.

- ▶ Выберите погоду.
- ⓘ Температура определяется автоматически.
- ▶ Введите название.
- ▶ Подтвердите, нажав **OK**.  
Трасса сохраняется в памяти под введенным названием.

#### Поиск трассы по названию

- ▶ Выберите  **Искать**.
- ▶ Введите название нужной трассы.  
Отображаются трассы с искомым названием.

#### Измерение времени на сохраненной трассе

- ▶ Выберите  **Все трассы**.
- ▶ Выберите нужную трассу.
- ▶ Выберите .
- ▶ Если Вы уже находитесь на линии старта, выберите опцию **Начать хронометраж**.

или

- ▶ Выберите опцию **Начать навигацию к**, чтобы начать навигацию к линии старта.  
Измерение времени начинается автоматически при пересечении линии старта.



- ⓘ Выбрав , можно переключиться на отображение трассы с дополненной реальностью.

Кроме того, выбрав , можно перейти к индикации данных телеметрии.

- ▶ Для завершения хронометрирования выберите  **Завершить хронометраж**.
- ▶ Подтвердите запрос, нажав **OK**.
- ▶ Выберите погоду.
- ▶ Нажмите **Да**, чтобы сохранить время прохождения данной трассы.



#### Отображение данных в режиме Track Race

Могут отображаться следующие индикации:

- Температура шин
- Миникарта
- Обзор участка
- Индикация динамической нагрузки (G-Force)
- Обзор круга
- ▶ Выберите  **Начать хронометраж**.
- ▶ Выберите .
- ▶ Перетащите нужную индикацию из таблицы к левому или правому краю центрального дисплея.  
Индикации отображаются в режиме Track Race.

Выбрав  в активной индикации, Вы деактивируете ее.

#### Отображение анализа

- ▶ Выберите  **Все трассы**.  
Появляется обзор всех пройденных трасс.
- ▶ Выберите трассу.
- ▶ Выберите сеанс.  
Отображаются следующие данные:
  - Значения времени прохождения круга и сектора
  - Средняя и максимальная скорости
  - Водитель
  - Автомобиль
  - Дата
  - Погода
- ▶ Выберите **Добавить запись** для использования другой сессии в качестве сравнения.
- ▶ Нажмите  для возвращения к обзору.
- ▶ Выберите **Диаграмма**.
- ▶ Настройте нужные параметры.  
Отображается анализ.

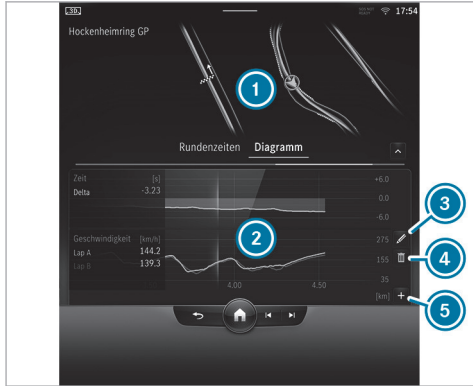

- 1 Обзор круга
  - 2 Обзор параметров
  - 3 Редактирование параметров
  - 4 Удаление параметров
  - 5 Добавление нового параметра
- i** Для параметров можно установить, например, следующие значения:
- Скорость движения
  - Продольное/поперечное ускорение

- Угол поворота управляемых колес
- Частота вращения двигателя
- Температура моторного масла/шин

На основе анализа можно проверить и оптимизировать стиль вождения на любом участке трассы.

### Экспорт трасс (USB)

- ▶ Выберите **Трассы**.  
Появляется обзор всех сохраненных трасс.
- ▶ Выберите нужную трассу.
- ▶ Выберите опции нужной трассы.
- ▶ Выберите **Экспорт трассы на...**  
Выбранную трассу можно экспортировать на подключенное к автомобилю запоминающее устройство USB.

### Редактирование трасс и записей

- ▶ Выберите **Трассы**.
  - ▶ Выберите нужную трассу.
  - ▶ Выберите опции нужной трассы.
  - ▶ Выберите **Переименовать** или **Удалить**.
- или
- ▶ Выберите трассу.
  - ▶ Выделите нужную запись.

- ▶ Выберите опции .
- ▶ Выберите **Экспорт на...** или **Удалить**.

### Настройка режима «Спринтерский заезд»

Мультимедийная система:

**TRACK PACE** **Drag Race**

### Измерение ускорения

- ▶ Выберите **Опции спринтерского заезда**.
- ▶ Выберите **Ускорение**.
- ▶ Настройте начальную скорость или выберите опцию **Автоматически**.  
Измерение начнется, как только будет достигнута заданная начальная скорость.
- ▶ Настройте конечную скорость.  
Измерение завершится, как только будет достигнута заданная конечная скорость.
- ▶ Начните движение и измерение.  
Измерение начнется при ускорении автомобиля.

Измерение можно завершить заранее, прервав процесс разгона.

### Гонка на дистанции в четверть мили

- ▶ Выберите **Опции спринтерского заезда**.

- ▶ Выберите **Четверть мили**.
- ▶ Настройте расстояние до цели. Измерение завершится, как только будет достигнуто заданное расстояние до цели.
- ▶ Начните движение и измерение. Измерение начнется при ускорении автомобиля. Измерение времени будет продолжаться до прохождения расстояния до цели или дистанции максимум в одну милю.

Измерение можно завершить заранее, прервав процесс разгона.

### Измерение торможения

- ▶ Выберите  **Опции спринтерского заезда**.
- ▶ Выберите **Торможение**.
- ▶ Настройте начальную скорость или выберите опцию **Автоматически**.
- ▶ Начните движение и измерение.
- ▶ Затормозите до полной остановки. Измерение осуществляется с шагом 10 км/ч до полной остановки. Если процесс торможения начинается, например, на скорости 157 км/ч, то измерение начнется при достижении скорости 150 км/ч.

### Сохранение и вызов из памяти измеренных значений

Если измерение завершено или прервано, то появляется уведомление с запросом сохранения измеренного значения в памяти.

- ▶ Для сохранения в памяти подтвердите запрос, нажав **OK**.

### Вызов сохраненных измеренных значений

- ▶ Выберите  **История**.
  - ▶ Выберите опцию **Ускорение**, **Четверть мили** или **Торможение**.
  - ▶ Выберите измеренное значение. Отображаются детали выбранного измеренного значения.
- или
- ▶ Удалите измеренное значение.

### Вызов индикации данных телеметрии

Мультимедийная система:

 **TRACK PACE**  **Телеметрия**

Во время индикации данных телеметрии актуальные данные автомобиля отображаются в виде цифрового значения и диаграммы. Для этого можно выбрать до

четырёх параметров, которые будут отображаться на индикации.

Например:

- Частота вращения двигателя
- Угол поворота колес
- Скорость движения
- Угол поворота управляемых колес

- ▶ Настройте нужные параметры.
- ▶ Установите промежуток времени. Анализ настроенных параметров для выбранного промежутка времени отобразится в виде диаграммы.

### Конфигурация системы AMG TRACK PACE

#### Предпосылки

Для подключения мобильного устройства с приложением **TRACK PACE**:

- Приложение **TRACK PACE** установлено на мобильном устройстве.
- Мобильное устройство подключено к мультимедийной системе по Wi-Fi (→ стр. 469).



Мультимедийная система:



### Подключение мобильного устройства через приложение TRACK PACE

Приложение TRACK PACE позволяет записывать видео и синхронизировать его с записанными трасами.

- ▶ Выберите [TRACK PACE App](#).
- ▶ Выберите [Авторизовать новый прибор](#).
- ▶ Запустите приложение TRACK PACE на подключаемом устройстве.
- ▶ Выберите [Далее](#) и подтвердите запрос на авторизацию. На центральном дисплее отобразится четырехзначный код.
- ▶ Введите код на смартфоне. Выполняется авторизация устройства.

### Деавторизация мобильного устройства

- ▶ Выберите [TRACK PACE App](#).
- ▶ Выберите устройство.
- ▶ Подтвердите запрос, нажав «Да». Выполняется деавторизация устройства.

### Настройка индикации TRACK PACE на проекционном дисплее и дисплее водителя

- ▶ Выберите [Контент IC и HUD](#).
- ▶ Отобразите или скройте нужный контент. Контенты на проекционном дисплее и дисплее водителя соответствующим образом изменяются.
- ⓘ Дополнительная информация об индикации проекционного дисплея (→ стр. 421).
- ⓘ Дополнительная информация о дисплее водителя (→ стр. 410).

### Настройка акустической обратной связи

- ▶ Выберите [Акустическое подтвержден..](#) Отображается шкала со значениями от 0 до 10.
- ▶ Выберите настройку.

### Отображение статистики

- ▶ Выберите [Статистика TRACK PACE](#). Отображается статистика по актуальному профилю пользователя. Отображаются следующие данные:
  - Время в пути
  - Пройденная трасса
  - Записанные трассы

- Записанные гонки на треке
- Записанные круги
- Записанные спринтерские заезды
- Максимальная скорость

### Активация светодиодной подсветки салона

Если данная функция активирована, то салон автомобиля в зависимости от изменения времени подсвечивается красным или зеленым цветом.

- ▶ Выберите [Комфортная подсветка](#).
- ▶ Включите или выключите функцию.

### Настройка видеорегистратора

Если автомобиль оснащен видеорегистратором, то он может использоваться в системе AMG TRACK PACE.

- ▶ Выберите [Видеорегистр..](#)
- ▶ Выберите [Track Race](#) или [Drag Race](#) и включите опцию [Активировать опцию записи](#).
- ▶ В разделе [Контент для оверлея к видео](#) можно указать, какое наложение должно использоваться в записанном видео.

### Настройки системы привода

#### Обзор индикации потока электроэнергии в мультимедийной системе

Активные компоненты системы привода в индикации потока электроэнергии изображены светлыми. Поток электроэнергии между отдельными компонентами изображен разными цветами.

Отображаемые компоненты:

- Уровень заряда высоковольтной аккумуляторной батареи
- Электродвигатели (система привода)
- Энергопоток
- Высоковольтная аккумуляторная батарея

В зависимости от рабочего состояния поток электроэнергии имеет различные цвета:

- **белый:** сильное ускорение (эффект дополнительного ускорения)
- **медный:** движение с постоянной скоростью или умеренным ускорением
- **синий:** рекуперация (зарядка высоковольтной аккумуляторной батареи) или движение накатом

### Вызов индикации энергопотока

Мультимедийная система:

 Информация

- ▶ Выберите **Подача энергии**.  
Отобразится поток электроэнергии в автомобиле.

### Бодрость и здоровье

#### Настройка кинетической характеристики сиденья с функцией ENERGIZING

##### Условия

- ❗ Данные функции доступны только для сидений с полностью электрической регулировкой и функцией памяти.

Мультимедийная система:

 Комфорт ▶▶ Сиденье

- ▶ Выберите **Кинетич.функц.сиденья**.

Благодаря кинетической характеристике сиденья с функцией ENERGIZING положение тела в течение поездки может меняться, что способствует поддержанию здоровья спины. При этом мышцы и суставы постоянно напрягаются и расслабляются за счет незначительных движений подушки и спинки.

### Запуск кинетической функции сиденья

- ▶ Выберите  для нужного сиденья.  
Программа выполняется в течение установленного времени.

### Конфигурирование кинетической функции сиденья

- ▶ Выберите  для нужного сиденья.
- ▶ Выберите опцию **Спинка сиденья**, **Спинка и подушка сиденья** или **Подушка сиденья**.
- ▶ Выберите нужную продолжительность для выбранного сиденья.

### Автомобили с мультиконтурным сиденьем:

В дополнение к спинке и подушке сиденья для данной функции можно активировать поясничную зону.

- ▶ Включите или выключите **Включая поясн.зону**.

### Программа ENERGIZING COMFORT

#### Обзор программ ENERGIZING COMFORT

- ❗ Учитывайте, что набор имеющихся в распоряжении программ и задействованных в них функций зависит от комплектации автомобиля. В зависимости от комплектации может быть доступно меньшее количество функций.

## Обзор программ

- **Свежесть:** оказывает освежающее воздействие за счет кратковременной подачи прохладных струй воздуха. Сиденье вентилируется, салон автомобиля подсвечивается с использованием холодных цветов, а программу дополняет соответствующая музыка. Кроме того, вибрационный массаж в подушке сиденья расслабляет мышцы
- **Тепло:** способствует повышению уровня комфорта находящихся в автомобиле людей. Подогрев сидений и рулевого колеса создает приятное тепло. Программа дополняется негромкой музыкой и подсветкой с использованием теплых цветов.
- **Жизненная энергия:** противодействует снижению внимания в монотонной обстановке во время движения. Бодрящая музыка, яркая подсветка и тонизирующий массаж оказывают стимулирующее воздействие на находящихся в автомобиле людей.
- **Радость:** способствует созданию позитивного настроения у находящихся в автомобиле людей, а также восстановлению их умственной активности. Это достигается за счет запуска программы массажа, приятной музыки и подсветки с использованием соответствующих цветов.
- **Комфорт:** способствует снятию напряжения у находящихся в автомобиле людей. Это достигается за счет расслабляющего массажа, приятного освещения и успокаивающей музыки.
- **Лесная поляна:** оказывает успокаивающее и расслабляющее воздействие на находящихся в автомобиле людей за счет использования звуков леса. Атмосферу поддерживают соответствующая анимация, цвета и звуки.
- **Шум моря:** оказывает успокаивающее воздействие на находящихся в автомобиле людей. Шум волн и крик чаек в сочетании с другими функциями автомобиля создают расслабляющую атмосферу пляжа.
- **Летний дождь:** способствует расслаблению находящихся в автомобиле людей. Расслабляющий эффект проливного дождя в салоне автомобиля достигается за счет соответствующих звуков в сочетании с другими функциями автомобиля.
- **Восстановительный сон:** программа включает в себя три фазы.
  - Фаза засыпания: начинается воспроизведение расслабляющей музыки, происходит очистка воздуха за счет ионизации.
  - Фаза сна: активные функции преимущественно отключаются или работают в ограниченном объеме.
  - Фаза пробуждения: в этой фазе включается легкая бодрящая музыка, происходит очистка воздуха за счет ионизации. Кроме того, включаются такие функции, как вентиляция сидений и массаж.
- **Разминка:** целенаправленные расслабляющие или тонизирующие упражнения противодействуют напряжению мышц, затеканию конечностей и возникновению стресса. Упражнения демонстрируются в коротких видеороликах. Разминки состоят из аудиоинструкций и короткого анимационного ролика. Аудиоконтенты составлены таким образом, что могут воспроизводиться также во время движения. Анимационный ролик воспроизводится только в остановленном автомобиле. При выполнении упражнений во время движения всегда следите за ситуацией на дороге.
- **Рекомендации:** система воспроизводит рекомендации по выполнению возможных упражнений или принятию мер для повышения уровня комфорта находящихся в автомобиле людей. Выбрав необходимую часть тела, можно полу-

читать рекомендации по повышению уровня комфорта специально для этой части тела.

Большинство программ, запущенных для одного сиденья, может использоваться одновременно и для другого сиденья.

### Запуск программы ENERGIZING COMFORT

**ВНИМАНИЕ** Повышенная опасность возникновения аварии при использовании программ ENERGIZING COMFORT [Полезные советы](#) и [Тренинги](#)

Программы ENERGIZING COMFORT [Полезные советы](#) и [Тренинги](#) во время движения могут Вас отвлекать.

- ▶ Выполняйте упражнения только в том случае, если позволяет дорожная ситуация.
- ▶ При прослушивании рекомендаций всегда следите за тем, что происходит на дороге.

**ВНИМАНИЕ** Опасность защемления при использовании программой ENERGIZING COMFORT [Восстановит.com](#)

С помощью программы ENERGIZING COMFORT [Восстановит.com](#) при необходимости автоматически запускаются следующие системы:

- Сиденья
- Боковые стекла
- Сдвижной люк
- Солнцезащитные шторки

Вследствие этого может произойти защемление Вас и других находящихся в автомобиле людей.

- ▶ Следите за тем, чтобы за передними сиденьями было достаточно места.
- ▶ Следите за тем, чтобы никакие части тела не находились в зоне закрывания.

### Условия

- Двигатель автомобиля включен.

Для запуска программы [Восстановит.com](#):



- Включено только электропитание.
- Двери закрыты.

- Автомобиль зафиксирован во избежание откатывания.
- Уровня заряда высоковольтной аккумуляторной батареи достаточно для использования автономной системы кондиционирования.

Мультимедийная система:

 **Комфорт** **ENERGIZING COMFORT**

### Запуск и остановка программы

- ▶ Выберите программу.
- ▶ Выберите  для нужного сиденья.
- ▶ Выберите  для остановки программы.
- ⓘ Если во время выполнения программы перестает действовать одно из условий функционирования, то на дисплее появляется соответствующее предупредительное сообщение. Выполнение программы прерывается.

### Конфигурирование программы

- ▶ Выберите программу.
- ▶ Выберите [Установки](#).
- ▶ Включите или выключите используемые в программе функции.

### Настройка продолжительности выполнения

- ▶ Выберите программу.
- ▶ Выберите [Установки](#).
- ▶ Выберите необходимое время выполнения программы.

### Запуск программы «Восстановительный сон»

- ▶ Выберите [Восстановит.сон](#).
- ▶ Выберите  для нужного сиденья.



При запуске программы «Восстановительный сон» при остановленном автомобиле выполняются следующие действия:

- Солнцезащитные шторки закрываются.
- Двери блокируются.
- Окна и сдвижной люк закрываются.
- Сиденья перемещаются в спальное положение.
- Приводится в действие стояночный тормоз.



- ▶ Выберите  для остановки программы.

- ⓘ Для задних сидений программа доступна во время движения. Описанные выше функции в отдельных случаях доступны в ограниченном объеме.

### Запуск программы разминки

- ▶ Выберите [Тренинги](#).
- ▶ Выберите программу .
- ▶ Выберите  для остановки программы разминки.
- ⓘ Анимационный ролик для демонстрации упражнений во время движения скрывается, и Вы слышите только инструкции.

### Запуск рекомендаций

- ▶ Выберите [Полезные советы](#).
- ▶ Выберите часть тела .
- ▶ Для остановки воспроизведения рекомендаций выберите .

### Функция ENERGIZING COACH

#### ■ Функционирование сервиса ENERGIZING COACH

##### Условия

- Сервис [ENERGIZING COACH](#) активирован на портале Mercedes me или в приложении Mercedes me.

- Приложение Mercedes Me ENERGIZING установлено в мобильном телефоне для пользования сервисом.

ENERGIZING COACH позволяет анализировать дорожную ситуацию и состояние водителя. В зависимости от ситуации сервис дает рекомендации для запуска подходящей программы ENERGIZING COMFORT.

Предлагаются следующие программы:

- **Витальность**  
В качестве активирующей программы, например, в монотонной обстановке при движении или в поездках на большие расстояния  
Информация о программе «Жизненная энергия», см. (→ стр. 480).
- **Наслаждение**  
В качестве восстанавливающей программы в сложных дорожных ситуациях  
Информация о программе «Радость», см. (→ стр. 480).
- **Свежесть**  
В качестве освежающей программы при повышении температуры воздуха  
Информация о программе «Свежесть», см. (→ стр. 480).

- **Тепло**

В качестве согревающей программы при понижении температуры воздуха

Информация о программе «Тепло», см. (→ стр. 480).

При подключении фитнес-трекера Garmin, например, Garmin vivoactive® 3, в оценку для рекомендации программы ENERGIZING COMFORT может быть включена дополнительная информация. Дополнительная информация включает в себя, в частности, уровень стресса, который рассчитывается фитнес-трекером. Уровень стресса основан прежде всего на измерении пульса.

Условия для интеграции более подробной информации с помощью фитнес-трекера Garmin:

- Ваш фитнес-трекер привязан к Вашей учетной записи пользователя Garmin.
- Ваша учетная запись GARMIN привязана к Вашей учетной записи пользователя Mercedes me.

Если Вы носите свой фитнес-трекер GARMIN и ночью, то данные о сне включаются в оценку ENERGIZING COACH.

Условие для интеграции данных о сне:

- Фитнес-трекер Garmin перед троганием с места синхронизируется с учетной записью Garmin.
- ❗ Если система ATTENTION ASSIST обнаружит слишком высокий уровень невнимательности, то ENERGIZING COACH не будет делать никаких предложений. Более подробная информация о системе ATTENTION ASSIST (→ стр. 320).

### ■ Вызов индикации ENERGIZING COACH

**Условия:**

- Фитнес-трекер привязан к Вашей учетной записи Garmin
- Ваша учетная запись Garmin привязана к Вашей учетной записи пользователя Mercedes me в приложении Mercedes Me ENERGIZING.
- Мобильный телефон подключен к мультимедийной системе (→ стр. 530).
- Вы вошли в свой профиль Mercedes me как в автомобиле, так и в приложении Mercedes me ENERGIZING.

Мультимедийная система:

  **Приложения**  **ФИТНЕС-ТРЕНЕР**

▶ Отображаются Ваш текущий пульс, а также анализ пульса за последние 30 минут вождения. Если мобильный телефон не подключен или данные о пульсе длительное время не могут быть отправлены в систему, то появляется соответствующее сообщение о неисправности.

❗ Значения пульса отображаются на центральном дисплее только в диапазоне 30 -140 (возможно 150) ударов в минуту. Значения пульса не имеют никакой медицинской достоверности, они носят исключительно информационный характер без каких-либо претензий на правильность.

### Навигация и дорожное движение

#### Включение навигационной системы

Мультимедийная система:

▶ В качестве альтернативы нажмите кнопку  на рулевом колесе справа (→ стр. 445). Отобразится нулевой уровень с цифровой картой.

## Обзор навигации

### Цифровая карта и приложения пользователя



- ① Навигационный модуль (свернутый вид) или EQ-модуль (свернутый вид)  
 Ведение к цели активно:  
 Навигационный модуль показывает в свернутом виде информацию, касающуюся маршрута, например, следующую остановку для зарядки, цель и медленное движение транспорта  
 Завершение текущего ведения к цели  
 При нажатии навигационный модуль откроется в развернутом виде с опцией **Маршрут** (→ стр. 501)  
 Ведение к цели не активно:

- EQ-модуль отображается в свернутом виде  
 При нажатии EQ-модуль откроется в развернутом виде с функциями зарядки (→ стр. 442)
- ② Ввод цели  
 ③ Вызов центра управления в индикаторной строке  
 ④ Актуальное местоположение автомобиля (символ автомобиля или стрелка)  
 ⑤ Область индикации с мультимедийными источниками, телефоном, активными приложениями и предложениями  
 ⑥ Поиск особых целей, например, зарядных станций  и мест для парковки , а также настройка ориентации  и типа карты  
 ⑦ В окне навигации отображается следующий маневр при движении (свернутый вид) или монитор маршрута (развернутый вид)  
 Ведение к цели активно: на мониторе маршрута отображаются, например, участки маршрута, предстоящие маневры с рекомендациями по выбору полосы движения, остановки для зарядки, цель, медленное движение транспорта, 3D-изображения съездов с автомагистрали, онлайн-информация

- Выключение голосовых указаний навигационной системы  
 Включение голосовых указаний навигационной системы

Доступны следующие варианты ориентации карты ⑥ :

- 2D и с ориентацией на север
  - 2D и в направлении движения
  - 3D и в направлении движения
  - Карта с полным маршрутом
- ① При перемещении карты происходит переключение между режимом 3D в направлении движения и режимом 2D с ориентацией на север.

Доступны следующие типы карт ⑥ :

- Изображение в дневное время
- Изображение в ночное время
- Спутниковая карта

① Если Вы обнаружили проблему с цифровой картой, то можете сообщить об этом, перейдя по ссылке <https://mapfeedback.here.com/#/report>.

## Ввод цели

### Указания по вводу цели

**⚠ ОСТОРОЖНО** Опасность потери контроля над дорожной ситуацией из-за пользования интегрированными в автомобиль средствами связи во время движения

Пользование интегрированными в автомобиль средствами связи во время движения может отвлекать Вас от ситуации на дороге. Кроме того Вы можете потерять контроль над автомобилем.

- ▶ Пользуйтесь этими устройствами только в том случае, если это позволяет дорожная ситуация.
- ▶ Если это невозможно, остановитесь в соответствии с ПДД и произведите ввод данных в остановленном автомобиле.

При пользовании мультимедийной системой соблюдайте законодательные нормы страны, в которой Вы в данный момент находитесь.

### Ввод особой цели или адреса

#### Условия

Соблюдайте указания по вводу цели (→ стр. 486).

- Для онлайн-поиска:

- Наличие соединения с Интернетом.
- Сервис Mercedes me connect доступен.
- Автомобиль привязан к учетной записи пользователя, и Вы приняли условия использования Mercedes me connect.
- Дополнительную информацию можно найти на веб-сайте <https://www.mercedes.me>
- Сервис доступен и активирован.

**i** Если онлайн-поиск недоступен, то выполняется поиск на основе данных цифровой карты.

Мультимедийная система:

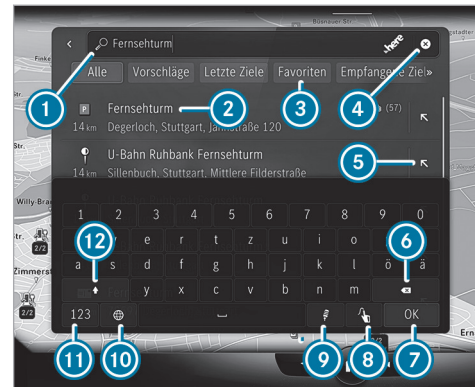

Ввод особой цели или адреса (пример)

- ① Строка ввода с актуальными введенными данными
- ② Результат поиска
- ③ Выбор поиска цели, отображение дополнительных вариантов поиска цели при нажатии на двойную стрелку



- 4 Удаление введенной информации
- 5 Перенос результата поиска в строку ввода и продолжение поиска
- 6 Удаление последнего введенного символа
- 7 Скрытие клавиатуры
- 8 Переключение на функцию распознавания рукописного текста (→ стр. 462)
- 9 Запуск голосового ассистента системы MBUX (→ стр. 427)
- 10 Настройка раскладки клавиатуры
- 11 Переключение на цифры и специальные знаки
- 12 Переключение на прописные или строчные буквы

▶ Введите цель. Ввод может выполняться в любой последовательности. Результаты поиска отображаются в списке.

- i Результаты онлайн-поиска особых целей могут содержать дополнительную информацию, например, время работы и отзывы. Информация предоставляется картографической онлайн-службой. Функция в режиме онлайн доступна не во всех странах.

Вы можете ввести, например, в строке 1 следующие данные:

- город, улица, номер дома или улица, город
- почтовый индекс
- название или категория особой цели, например, **Рестораны**
- город, название особой цели
- имя контакта
- географические координаты (→ стр. 489)
- используемые в сервисе what3words адреса из трех слов (→ стр. 489)

Ввод адресов из трех слов возможен в режиме онлайн-поиска.

▶ Скройте клавиатуру, нажав .

▶ Выберите цель в списке. В следующем меню отображается выбранная цель с адресной информацией и соответствующим фрагментом карты.

В меню можно рассчитать маршрут.

### ■ Выбор предложения цели

#### Условия

- Опция **Учить данные поездок** включена (→ стр. 471).

- Мультимедийная система собрала достаточно данных для отображения предложений по целям.

Мультимедийная система:



▶ Выберите **Подсказки**.

или

▶ Выберите предложение цели непосредственно на нулевом уровне (→ стр. 439). В следующем меню рассчитывается маршрут.

- i Если выбрана опция **Подсказки**, то при нажатии  становится доступным меню. В меню предлагаются настройки для предложений и функций памяти.

- i Редактирование предложений цели (→ стр. 511).

### ■ Выбор последних целей

Мультимедийная система:



▶ Выберите **Последние цели**.

▶ Выберите цель. Следующее меню позволяет рассчитывать маршрут.

- i Цель можно сохранить в избранном (→ стр. 511).

## Выбор особой цели

### Условия

- Для использования личных особых целей:
  - USB-устройство подключено к мультимедийной системе.
  - На USB-устройстве в папке «Личные особые цели» сохранены личные особые цели в формате .gpx (GPS Exchange Format).

Мультимедийная система:



- ▶ Выберите **Особые цели**.
- ▶ Выберите одну из отображаемых категорий быстрого доступа, например **P**.
- ▶ Выберите особую цель. Следующее меню позволяет рассчитывать маршрут.

или

- ▶ Выберите **Все категории** или **Личные особые цели** (см. Условия).
- ▶ Выберите категорию.
- ▶ Выберите особую цель. Следующее меню позволяет рассчитывать маршрут.

## Установка фильтра поиска после выбора категории особой цели

Предустановленное положение поиска зависит от состояния ведения к цели:

- Если ведение к цели не активно, то выполняется поиск **В окружении**.
- Если ведение к цели активно, то выполняется поиск **Вдоль маршрута**.

- ▶ При отображении результатов поиска выберите **Фильтр**.
- ▶ Выберите место поиска, например **В окружении**.
- ▶ Если уже задан маршрут с промежуточными целями и параметр **В районе цели** был выбран с помощью фильтра поиска, то выберите цель для поиска.

или

- ▶ Выберите необходимое время пребывания в пути до особой цели.
- ▶ Выберите **Результаты поиска**.

## Конфигурирование категорий для быстрого доступа

Отображаются категории:

- Как символы после вызова ввода цели через

- Как список после вызова **Все категории**

- ▶ Выберите в меню «Особые цели» **Все категории**.
- ▶ Выберите для категории символ или . При нажатии на символ можно добавить категорию. При нажатии на символ можно удалить категорию.
- ▶ При нажатии на символ происходит возврат назад. После следующего вызова функции ввода цели отобразятся новые категории.

- ⓘ Если все доступные варианты быстрого доступа заняты, то выберите категорию, которую следует заменить.

## Изменение последовательности категорий для быстрого доступа

- ▶ В меню «Особые цели» для быстрого доступа нажмите и удерживайте категорию.
- ▶ Нажмите на стрелки рядом с выбранной категорией. Стрелки для других категорий будут выделены серым цветом.
- ▶ Потяните категорию вверх или вниз.
- ▶ Выберите

### Удаление категорий для быстрого доступа

- ▶ В меню «Особые цели» для быстрого доступа нажмите и удерживайте категорию.
- ▶ Для выбранной категории выберите символ .
- ▶ Выберите **Удалить**.
- ▶ Выберите .

### Изменение категорий для личных особых целей

- ▶ Выберите **Личные особые цели**.
- ▶ Нажмите и удерживайте категорию до тех пор, пока не появится меню.
- ▶ Выберите **Изменить название** и введите название.
- ▶ Выберите **Изменить пиктограмму**, а затем символ.
- ▶ Выберите **Удалить** и подтвердите запрос нажатием **Да**.

### Выбор контакта для ввода цели

#### Условия

- Мобильный телефон подключен к мультимедийной системе (→ стр. 530).
- Контакты мобильного телефона загружены.
- У контакта имеется адрес цели для навигации.

- Данные адреса можно соотнести с цифровой картой.

Мультимедийная система:



- ▶ Введите контакт в строку ввода.

- ▶ Выберите адрес. Альтернативно Вы можете после вызова ввода цели ввести в поле поиска имя одного из контактов.

### Ввод географических координат

Мультимедийная система:



- ▶ Введите географические координаты (градусы широты и долготы).

Примеры форматов ввода:

- 47°58'11"N 7°57'25"E (градусы, минуты и секунды)
- 47,969722 7,956944 (градусы в виде десятичного числа)

- ▶ Подтвердите ввод. Следующее меню позволяет рассчитывать маршрут.

### Ввод цели в виде адреса из трех слов

#### Условия

- Активное Интернет-соединение отображается в статусной строке центрального дисплея в виде символа .
- Онлайн-поиск активен.

Мультимедийная система:



- ▶ Введите цель в виде используемого в сервисе what3words адреса из трех слов. При этом адрес можно вводить с пробелами, а не точками между словами. Отображаются результаты поиска.
- ▶ Выберите цель в списке. Следующее меню позволяет рассчитывать маршрут.

У Бранденбургских ворот в зависимости от языка будет такой адрес из трех слов:

- немецкий: tapfer.gebäude.verliehen
- английский: that.lands.winning
- французский: posteaux.bobineur.ombrant

- ⓘ Поиск цели с помощью адреса из трех слов доступен не во всех странах и не на всех языках.

В качестве альтернативы используйте следующие варианты ввода:

- Ввод в системе глобального поиска (→ стр. 457)
- Голосовая навигация (→ стр. 427)

Пример: во время телефонного разговора Вам сообщают адрес из трех слов. После запуска голосового ассистента системы MBUX произнесите одну из следующих голосовых команд:

- Веди к tapfer gebäude verliehen
- Веди к tapfer Punkt gebäude Punkt verliehen



Используемые в сервисе what3words адреса из трех слов – это альтернативная глобальная система адресации для многоязычной привязки мест к существующей системе координат с разрешением в три метра. Благодаря такому формированию сетки на

поверхности Земли охватываются также и те места, которые не имеют адреса с привязкой к зданию, например улицы и номера дома.

**i** Адреса из трех слов являются однозначными, легко запоминаются и подходят для использования в большинстве повседневных ситуаций.

Обычные адреса можно преобразовывать в адреса из трех слов и обратно:

- на веб-сайте <https://what3words.com>
- в приложениях what3words

### Выбор цели на карте

Мультимедийная система:



- ▶ При необходимости переместите карту (→ стр. 518).
- ▶ Нажмите на карту и удерживайте. Отображаются доступные цели.

или

- ▶ Коснитесь символа особой цели. Выбирается особая цель. При наличии нескольких особых целей в данной точке на карте появляется список.
- ▶ Выберите цель в **Выбран.объекты** списке. Следующее меню позволяет рассчитывать маршрут.

### Выбор цели из избранного

Условия

- Цели сохранены в избранном. Сохраните последнюю цель или предложение цели в избранном (→ стр. 511).

Мультимедийная система:



- ▶ Выберите **Избранное**.
- ▶ Выберите элемент избранного. Следующее меню позволяет рассчитывать маршрут.

### Домашний и рабочий адреса уже заданы

- ▶ Выберите **Домашний адрес** или **Рабочий**. В следующем меню рассчитывается маршрут.

### Домашний и рабочий адреса еще не заданы

- ▶ Выберите **Домашний адрес** или **Рабочий**. Появляется запрос, например **Нет адреса для рубрики "Дом". Хотите теперь установить адрес?**
- ▶ Выберите **Да**.
- ▶ Найдите или выберите адрес.
- ▶ Выберите **Сохранить**.

### Удаление элементов избранного

- ▶ Выберите элемент избранного [⋮].
- ▶ Выберите **Удалить**.

или

- ▶ Выберите **Удалить все**.
- ▶ Подтвердите запрос.  
Если все элементы избранного были удалены, то доступна опция **Добавить в избранное**.

### Выбор принятых целей

#### Условия

- Для приема внешних целей имеется соединение с Интернетом.
- Цели были переданы в автомобиль.
- Цели были переданы в автомобиле с другого сиденья.

Мультимедийная система:



Автомобиль может принимать цели от сервисов или из приложений. При приеме цели Вы получите уведомление.

- ▶ Выберите **Полученные цели**.
- ▶ Выберите цель.  
В следующем меню рассчитывается маршрут.

- ❗ Принятую цель можно сохранить в избранном (→ стр. 511).

### Удаление принятых целей

- ▶ Удалите цель нажатием [🗑️].

или

- ▶ Выберите **Удалить все**.

## Маршрут

### Расчет маршрута с опцией Electric Intelligence

#### Условия

- Цель введена.
  - Отображается адрес цели.
  - **Для навигации с опцией Electric Intelligence:**
    - Сервис Mercedes me connect доступен.
    - У Вас имеется учетная запись пользователя на портале Mercedes me connect, и автомобиль привязан к учетной записи.
    - Сервис «Навигация с опцией Electric Intelligence» доступен и активирован на портале Mercedes me.
- Для оптимальной работы требуются сервисы «Навигация с опцией Electric Intelligence»,

«Местоположение зарядных станций для электромобилей» и Mercedes me Charge.

- Опция маршрута **Планир.останов.для заряд.** включена (→ стр. 493).



Подробная индикация (пример)

- ❶ Сохранение цели в избранном (опция **Планир.останов.для заряд.** включена)  
Вызов альтернативных маршрутов (опция **Планир.останов.для заряд.** выключена)

- ② Расчет маршрута и запуск ведения к цели
- ③ Выбор особой цели рядом с целью
- ④ Информация о цели, онлайн-информация (например, фотографии, время работы), адрес из трех слов сервиса what3words

После выбора цели автоматически и продуманно рассчитывается маршрут с опцией Electric Intelligence. Во время ведения к цели он обновляется. Маршрут с опцией Electric Intelligence включает в себя необходимые остановки для зарядки в качестве промежуточных целей. Зарядные станции определяются с учетом пройденного расстояния и приблизительного времени зарядки.

▶ Выберите одну из опций.

- ① Если опция маршрута **Планир.останов.для заряд.** выключена, маршрут рассчитывается без учета зарядных станций.
- ① Если цель находится, например, на крытой парковке и доступны соответствующие данные, отображаются уровни парковки.

### Сохранение цели в избранном

- ▶ Выберите  **Избранное.**
- ▶ Выберите опцию.



### Вызов обзора маршрута

- ① Если **Планир.останов.для заряд.** выключено, то эта опция будет доступна вместо функции избранного.
- ▶ Выберите **Маршруты.**
- ▶ Выберите альтернативный маршрут.

### Запуск ведения к цели

- ▶ Выберите  **Поехали!**

### Вызов подробной индикации с адресом цели

- ▶ Потяните планку над символом  **Поехали!** вверх. В зависимости от выбранной цели и доступности отобразится онлайн-информация, например отзывы, цены и информация о погоде. Если цель находится в другом часовом поясе, появится сообщение.
- ▶ **Передача цели:** выберите  **Поделиться.** Опция позволяет отсканировать отображаемый QR-код.
- ▶ **Вызов веб-адреса:** при наличии веб-адреса выберите **Браузер.**
- ▶ **Звонок на телефон по месту расположения цели:** при наличии номера телефона выберите **Позвонить.**

### Поиск особых целей рядом с отображаемой целью

- ▶ Выберите **В окружении.**
- ▶ Поиск по категориям, введение поискового запроса или поиск по личным особым целям (→ стр. 488).

### Добавление промежуточной цели в имеющийся маршрут или запуск нового ведения к цели

- ▶ Выберите  **Добавить.** Выбранный адрес цели будет задан в качестве следующей промежуточной цели. Будет запущено ведение к цели.
- ▶ **Уже имеются четыре промежуточные цели:** подтвердите запрос нажатием **Да** и выберите в обзоре маршрута (→ стр. 501) промежуточную цель, которую необходимо перезаписать на новую цель.

или

- ▶ Выберите  **Заменить.** Выбранный адрес цели будет задан в качестве новой цели. Будет запущено ведение к цели.
- ① При вызове меню во время ведения к цели доступны дополнительные опции:
  - Для изменения последовательности целей выберите **Переместить** (→ стр. 502).

- Для удаления цели выберите [Удалить](#) (→ стр. 502).
- Для завершения ведения к цели выберите [Отменить ведение по марш..](#)

### ■ Обзор: навигация с опцией Electric Intelligence

Если включена опция маршрута [Планир.останов.для заряд.](#), то выполняется расчет маршрута с оптимизацией по времени с учетом необходимых остановок для зарядки. Остановки для зарядки определяются с учетом пройденного расстояния и времени зарядки и задаются для ведения к цели в качестве промежуточных целей.

Навигация с опцией Electric Intelligence постоянно проверяет множество факторов воздействия, например данные о системе отопления, вентиляции и кондиционирования в салоне или информацию об изменениях погоды. Для каждого отрезка маршрута рассчитывается актуальное потребление электроэнергии от высоковольтной аккумуляторной батареи. Мультимедийная система определяет идеально подходящие зарядные станции вдоль маршрута на основании доступности и зарядной мощности.

Для каждой остановки для зарядки предварительно рассчитываются и отображаются требуемый объем энергии и предположительное время зарядки. При желании водитель может получить на мобильный телефон уведомление о достижении необходимого

уровня заряда. Зарядка высоковольтной аккумуляторной батареи продолжается до тех пор, пока процесс не прерывается водителем.

**i** Соблюдайте указания по зарядке высоковольтной аккумуляторной батареи (→ стр. 278).

Маршрут, рассчитанный навигацией с опцией Electric Intelligence, можно изменить.

Для этого имеются опции «Отклонить зарядную станцию» и «Добавить зарядную станцию» (→ стр. 501).

**i** Навигация с опцией Electric Intelligence попытается при необходимости сократить общее время в пути с помощью следующих стратегий зарядки:

- две короткие подзарядки с высокой зарядной мощностью вместо одной длительной подзарядки с низкой зарядной мощностью
- одна короткая подзарядка с низкой зарядной мощностью для того, чтобы доехать до зарядной станции с более высокой зарядной мощностью

Навигация с опцией Electric Intelligence использует следующие данные:

- Онлайн-маршрут

При расчете маршрута определяется онлайн-маршрут.

Онлайн-маршрут постоянно обновляется во время поездки, например при наличии информации о дорожной ситуации.

- Специальная информация об автомобиле  
Например, учитываются актуальный уровень заряда высоковольтной аккумуляторной батареи и расход электроэнергии.
- Зарядные станции  
Они задаются для онлайн-маршрута в качестве промежуточных целей.

**i** Эта функция доступна не во всех странах.

По следующей ссылке можно посмотреть анимационный ролик на эту тему:

### ■ Включение опции Electric Intelligence для маршрута

Мультимедийная система:



▶ Включите опцию маршрута [Планир.останов.для заряд.](#)

Если при расчете маршрута уровня заряда высоковольтной аккумуляторной батареи не хватит для достижения цели поездки, то зарядные станции автоматически задаются в качестве промежуточных целей.

**i** Эта функция доступна не во всех странах.

## Выбор настроек для зарядных станций на маршруте

### Условия

- Сервис «Навигация с опцией Electric Intelligence» доступен и активирован на портале Mercedes me.

Для оптимальной работы требуются сервисы «Навигация с опцией Electric Intelligence», «Местоположение зарядных станций для электромобилей» и Mercedes me Charge.

Мультимедийная система:



### Настройка уровня заряда высоковольтной аккумуляторной батареи при достижении зарядной станции и цели

- Выберите **Уров.заряда в пункте назначения** или **Уровень заряда у зарядн.станции**.
- Переместите ручку регулировки влево или вправо и установите предпочтительный уровень заряда в процентах (%).

Для достижения зарядной станции система использует емкость аккумуляторной батареи, например до 10 % или даже меньше остаточной энергии (уровня заряда). На центральном дисплее появляется **мин..** Этот уровень заряда можно повысить по прибытии

на зарядную станцию или в место назначения, например до 25 % на зарядной станции и до 50 % в месте назначения.

- При повышенном расходе электроэнергии во время поездки, например, при встречном ветре, система предлагает следующие возможности:
  - До зарядной станции можно уверенно добраться даже при уровне заряда менее 10 %.
  - Навигация с опцией Electric Intelligence выбирает для маршрута наиболее близко расположенную зарядную станцию.
- Если имеется возможность произвести зарядку по месту расположения цели, то уровень заряда может опускаться ниже 10 %. На центральном дисплее отобразится **мин..** Убедитесь в том, что система контроля запаса хода включена.
- При планировании маршрута можно ввести другую цель или обратную поездку. В этом случае навигация с опцией Electric Intelligence учитывает необходимый уровень заряда для достижения цели. Таким образом, при дальнейшем движении Вы наверняка доедете до наиболее подходящей зарядной станции или до цели.

## Выбор оператора зарядных станций

- Включите или выключите **Mercedes me Charge**. Если опция включена, то при выборе зарядной станции учитываются только те из них, где возможна оплата с помощью Mercedes me Charge.

или

- Включите опцию **Все**. Все зарядные станции, известные навигационной системе, независимо от способа оплаты учитываются при расчете маршрута с опцией Electric Intelligence.

В некоторых случаях может потребоваться регистрация у оператора.

- При активном ведении к цели в высоковольтной аккумуляторной батарее перед остановкой для зарядки поддерживается постоянная температура в зависимости от текущего уровня заряда и температуры аккумуляторной батареи.

## Включение или выключение системы контроля запаса хода

Мультимедийная система:



Включенная система контроля запаса хода помогает гарантированно достичь цели, отправляя сообщения на дисплей водителя и центральный дисплей.



▶ Включите или выключите опцию **Мониторинг запаса хода**.

Для достижения цели с уровнем заряда, установленным водителем, при включенной опции производится постоянный контроль запаса хода.

❗ При необходимости система контроля запаса хода показывает на спидометре рекомендуемую максимальную скорость и информирует Вас, например, сообщением на дисплее водителя **Во избежание дополнительной остановки для зарядки: двигайтесь со скоростью не более 100 км/ч**.

В этом случае на центральном дисплее во время поездки отображаются дополнительные рекомендации по экономии электроэнергии.

❗ Рекомендуемая максимальная скорость учитывается следующими системами помощи водителю:

- Активная система поддержания дистанции DISTRONIC (→ стр. 327)
- Система круиз-контроля TEMPOMAT (→ стр. 321)

❗ Эта функция доступна не во всех странах.

## ▶ **Отображение зарядных станций на карте**

### Условия

- Для отображения зарядных станций онлайн:

- Сервис Mercedes me connect доступен.
- У Вас имеется учетная запись пользователя на портале Mercedes me connect, и автомобиль привязан к учетной записи.
- Сервис «Местоположение зарядных станций для электромобилей» доступен и активирован на портале Mercedes me.

Мультимедийная система:

→     Вид

▶ Выберите **Планир.останов.для заряд.**

### Отображение бортовых зарядных станций

Бортовые зарядные станции включены в картографические данные навигации мультимедийной системы MBUX. Данные об этих зарядных станциях не обновляются регулярно. Наоборот, онлайн-данные зарядных станций передаются в автомобиль и отображаются на карте.

▶ Выберите **Символы особых целей** .

▶ Выберите **Все категории** .

▶ Включите категорию **Зарядные станции**.

На карте зарядные станции в районе текущего местоположения автомобиля можно распознать по следующим символам:

- Зарядные станции онлайн

Зарядная мощность и доступность отображаются на символе зарядной станции с помощью стрелок и индикации состояния.

- Бортовые зарядные станции

Зарядные станции отображаются на карте в виде белых символов без подробной информации.

❗ Отображение зарядных станций онлайн доступно не во всех странах.

## ▶ **Оплата процесса зарядки на маршруте с помощью Mercedes me Charge**

### Условия

- Сервис Mercedes me Charge доступен и учитывается на портале Mercedes me.
- Сервисы «Местоположение зарядных станций для электромобилей» и Mercedes me Charge активированы.
- Для выбора зарядной станции с помощью навигации с опцией **Electric Intelligence**: сервис «Навигация с опцией Electric Intelligence» активирован, и опция **Планир.останов.для заряд.** включена в мультимедийной системе.
- Для аутентификации на зарядной станции: после активации на портале Mercedes me Вы заключили договор на зарядку с соответствующим

щим контрагентом, указав свои реквизиты для оплаты зарядки.

- **Для аутентификации с помощью приложения:** приложение Mercedes me установлено на внешнем устройстве, например, планшете или смартфоне.
- Для зарядных станций, которые не поддерживают управление через приложение, приобретена RFID-карта у партнера по договору.

 Эта функция доступна не во всех странах.

Мультимедийная система:



 Учитывайте следующую информацию:

- Прочитайте указания по зарядке высоковольтной аккумуляторной батареи (→ стр. 278).
- Прочитайте указания по зарядке высоковольтной аккумуляторной батареи на зарядной станции (→ стр. 283) и (→ стр. 284).
- **Перед выбором зарядной станции:** данные о зарядных станциях основаны на предоставленной онлайн-информации соответствующего стороннего поставщика.
- Учитывайте местную информацию и реальные условия.

 С помощью функции «Подключай и заряжай» сервиса Mercedes me Charge Вы можете заряжать автомобиль на зарядных станциях общего пользования, обслуживающих указанную функцию. Процесс зарядки начинается сразу после подключения зарядного кабеля к зарядной станции. Никакая дополнительная аутентификация не требуется. Связь между автомобилем и зарядной станцией осуществляется непосредственно с помощью зарядного кабеля. Функция зарядки доступна не во всех странах.

 **Выбор зарядной станции:** на карте нажмите на символ для выбора одной зарядной станции или на группу символов для выбора нескольких зарядных станций.

или

 Выберите зарядную станцию в качестве особой цели и примените в списке (→ стр. 488).

или

 При активном ведении к цели с использованием навигации с опцией Electric Intelligence выберите остановку для зарядки  в обзоре маршрута (→ стр. 501).

 Выберите [Подробнее](#).

По прибытии на зарядную станцию соответствующий экран может при необходимости отображаться автоматически.

На зарядной станции отображается следующая информация (если доступна):

- Название оператора зарядной станции
  - Адрес зарядной станции
  - Типы штекеров, их доступность и информация о зарядной мощности
  - Время работы
  - Название зарядной станции
  - Расстояние от автомобиля до зарядной станции и время в пути
  - Метод аутентификации
  - Контактные данные оператора зарядной станции
  - Общие расходы и расходы на зарядку
  - Ориентировочная стоимость зарядки и доступный объем энергии в рамках включенного пакета (если доступно)
  - Отображение имеющихся отзывов и возможности сделать отзыв с оценкой до звезд
  - Прогноз возможности использования
  - Информация о программе Green Charging
- Mercedes-Benz предоставляет полноценные свидетельства происхождения товара о том, что процессы зарядки, предлагаемые сервисом Mercedes me Charge, обеспечивают для сети

тока эквивалентное количество из возобновляемых источников энергии.

▶ Рассчитайте маршрут (→ стр. 491).

❗ Если функция доступна, то можно выбрать опцию пуска/остановки процесса зарядки.

### Аутентификация на зарядной станции (пуск/остановка)

❗ Во время аутентификации на зарядной станции происходит проверка данных. Если проверка прошла успешно, то процесс зарядки одобрится. Оплата производится автоматически указанным в договоре способом. На зарядных станциях разных операторов перед началом зарядки необходимо пройти аутентификацию. Только после этого разблокируется зарядный кабель на станции. В других случаях сначала требуется подключить зарядный кабель к розетке автомобиля и лишь потом пройти аутентификацию на зарядной станции.

❗ Некоторые зарядные станции не поддерживают управление через приложение. В этом случае используйте для запуска процесса зарядки свою RFID-карту (если доступно).

▶ Выберите зарядную станцию на карте в приложении или в мультимедийной системе MBUX.

▶ Включите отображение подробной информации с помощью виджета (символ программы).

▶ Выберите **Запустить процесс зарядки**. Начинается процесс зарядки. Кроме того, авторизуется соглашение об оплате, сохраненное у стороннего поставщика.

▶ При необходимости введите пин-код для персонализации.

▶ Подтвердите действие.

▶ При необходимости выберите идентификационный номер штекера из появившегося списка. Выбранный штекер автомобиля разблокируется.

▶ Запустите процесс зарядки. Отображается начало процесса зарядки.

▶ В приложении выберите индикаторный выключатель **Остановить процесс зарядки**. Процесс зарядки завершается.

Оплата производится автоматически.

Если доступны данные стороннего поставщика, то Вы получаете следующую информацию:

- Обзор процесса зарядки
- Приблизительная стоимость

❗ Приведенная стоимость может отличаться от суммы, указанной в чеке.

По следующей ссылке можно посмотреть анимационный ролик на эту тему:

### Обзор сервиса «Запас хода по карте»

Если в пределах запаса хода автомобиля на электроотяге имеется мало станций быстрой зарядки или зарядных станций, сервис предупредит Вас уведомлением. В уведомлении будут рекомендованы зарядные станции, предоставляемые сервису провайдером / операторами зарядных станций.

Функция доступна при следующих условиях:

- Платный сервис «Запас хода по карте» доступен и активирован на портале Mercedes me.
- Тип маршрута **Онлайн-маршруты** выключен (→ стр. 498).

Имеется три типа уведомлений:

- Предупреждение для создания комфорта. Поблизости имеется недостаточное количество станций быстрой зарядки.
- Предупреждение при выходе за нижний предел запаса хода на электроотяге 50 км. При достижении автомобилем нижнего предела запаса хода на электроотяге 50 км будут предложены зарядные станции поблизости.
- Критическое предупреждение

Поблизости имеется менее пяти зарядных станций, включая станции быстрой зарядки.

- ❗ Если Вы не хотите получать уведомления, отключите опцию [Разрешить уведомления](#) для сервиса «Запас хода по карте» (→ стр. 456).

Кроме того, запас хода на электротяге может быть отображен на карте (→ стр. 522).

- ❗ Если запас хода автомобиля на электротяге составляет менее 6 км, индикация на карте не появляется. Если в пределах этого запаса хода имеется недостаточное количество зарядных станций, Вы получите уведомление.
- ❗ Если включен тип маршрута [Онлайн-маршруты](#), Вы не будете получать уведомления.

### Обзор возможностей зарядки рядом с целью

Функция доступна при следующих условиях:

- Цель введена.
- Отображается адрес цели.
- **Для навигации с опцией Electric Intelligence:**
  - Сервис Mercedes me connect доступен.
  - У Вас имеется учетная запись пользователя на портале Mercedes me connect, и автомобиль привязан к учетной записи.

- Сервис «Навигация с опцией Electric Intelligence» доступен и активирован на портале Mercedes me.

Для оптимальной работы требуются сервисы «Навигация с опцией Electric Intelligence», «Местоположение зарядных станций для электромобилей» и Mercedes me Charge.

Функция предлагает лучшую остановку для зарядки рядом с целью, от которой до цели можно добраться пешком.

На цифровой карте отображается, например, следующая информация:

- Маршрут до цели
- Маршрут до остановки для зарядки
- Пешеходный маршрут от остановки для зарядки до цели и время ходьбы в минутах

Можно использовать, например, следующие функции:

- Выбор зарядной станции в качестве цели и расчет маршрута.
- Перемещение карты и возврат карты к текущему местоположению автомобиля.
- Изменение масштаба карты.

- Выбор других символов на карте, например для отображения дорожной информации или уведомлений об опасности от системы Car-2-X.

### Выбор типа маршрута

Мультимедийная система:



### Использование онлайн-маршрутов

Маршрут рассчитывается как быстрый маршрут с недолгим временем пребывания в пути.

Если доступно, Вы можете выбрать онлайн-маршруты.

- ❗ Онлайн-маршруты доступны не во всех странах и не для всех автомобилей.

**Использование онлайн-маршрутов:** включите опцию.

### Учет информации о дорожной ситуации для маршрута

- ▶ Выберите [Динамичное ведение к цели](#) .
- ▶ Выберите одну из опций.

Пояснение к опциям:

- [Автоматический выбор](#)  
Учитываются сообщения о дорожной ситуации службы Live Traffic Information (→ стр. 512).

Служба Live Traffic Information и функция RDS-TMC по каналам FM-радиовещания доступны не во всех странах.

- **По запросу**

Если на основании сообщений о дорожной ситуации рассчитывается маршрут с меньшим временем пребывания в пути, то появляется запрос. (→ стр. 499) Вы можете продолжить использование текущего маршрута или принять динамичный маршрут.

- **Выключено**

Для маршрута не учитываются сообщения о дорожной ситуации.

## ■ Расчет альтернативных маршрутов

### Условия

- Опция **Планир.останов.для заряд.** выключена (→ стр. 493).

Мультимедийная система:



- ▶ Включите опцию **Обзор маршрута после старта.** Для каждого маршрута рассчитываются альтернативные маршруты.

- ⓘ Если включена опция **Планир.останов.для заряд.**, то рассчитывается маршрут с опцией Electric Intelligence.

## ■ Принятие рекомендации по объезду после запроса

### Условия

- В меню **Динамич.ведение к цели** включена опция **По запросу** (→ стр. 498).
- Введение к цели активировано.
- Для текущего маршрута имеются сообщения о дорожной ситуации.

При расчете нового маршрута с меньшим временем в пути отображаются текущий и новый маршруты.

Если активно другое приложение, отобразится уведомление.

- ▶ Подтвердите уведомление.
- ▶ **Принятие нового маршрута:** выберите опцию **Принять.**
- ▶ **Продолжение движения по имеющемуся маршруту:** выберите опцию **Продол.движ.по актуал.марш..**

## ■ Выбор опций маршрута

Мультимедийная система:



### Объезд или использование участков маршрута, например, автомагистралей или паромов

- ▶ Включите или выключите опцию объезда.
  - Объезд:** опция включена. Маршрут прокладывается в обход, например, автомагистралей.
  - Использование:** опция выключена. В маршруте прокладывается с использованием, например, автомагистралей.

- ⓘ Выбранные опции маршрута могут учитываться не всегда. Так, в маршруте может быть указана, например, паромная переправа, хотя включена опция объезда **Избегать паромы.** В этом случае появится уведомление, и Вы услышите голосовое указание.

### Объезд платных дорог или проезд по ним

За пользование платными дорогами взимается зависящая от использования плата (дорожный сбор).

- ▶ Выберите **Платные дороги**
- ▶ Включите или выключите **Избегать все.** Если опция включена, то маршрут прокладывается в обход платных дорог.

Если опция выключена, то в маршруте учитываются платные дороги.

или

- ▶ Выберите опцию **Оплата наличными или картой** или **Электронный платеж**.

**Объезд:** маршрут прокладывается в обход платных дорог с выбранным способом оплаты.

**Использование:** в маршруте учитываются дороги, за пользование которыми взимается дорожный сбор в соответствии с выбранным способом оплаты.

#### Объезд виньеточных дорог или проезд по ним

Виньетка позволяет пользоваться сетью дорог в течение определенного времени.

- ▶ Выберите **Избегать дорог с виньетн.реж.** .
- ▶ Включите или выключите **Избегать все**.

или

- ▶ Включите или выключите отдельные страны в списке.

**Объезд:** опция включена. Маршрут прокладывается в обход виньеточных дорог в выбранных странах.

**Использование:** опция выключена. В маршруте учитываются дороги в выбранной стране, для

которых существует ограниченный по времени платный режим (обязанность покупки виньетки).

- ❗ Опции маршрута доступны не во всех странах.

#### Объезд областей

- ▶ Выберите **Избегать районы**  (→ стр. 519).

#### Выбор сообщений для маршрута

##### Условия

- **Для воспроизведения голосового указания при приближении к личной особой цели:** личные особые цели хранятся на USB-устройстве.
- USB-устройство подключено к мультимедийной системе.
- Категория, к которой относится личная особая цель, включена.

Мультимедийная система:



▶▶ **Сообщения и оповещ.сигн.**

#### Включение или выключение голосовых указаний навигационной системы

- ▶ Включите опцию **Сокращенные сообщения**. Если для выполнения простого маневра при движении доступно указание по движению, то Вы услышите короткое указание, например, «Через

200 м поверните направо». Количество указаний по движению на маршруте сведено к минимуму.

- ▶ Включите опцию **Подробные сообщения**. Если в неясной дорожной ситуации доступно указание по движению, то Вы услышите дополнительную информацию, например, «Через 200 м поверните направо и продолжайте движение по главной дороге». Для маршрута воспроизводятся дополнительные указания по движению, например, при изменении направления главной дороги.
- ▶ Включите опцию **Объявление улиц**. Объявляется название улицы, на которую поворачивает автомобиль.

- ❗ Эта опция доступна не во всех странах и не на всех языках.

#### Включение или выключение функции передачи сообщений о дорожной ситуации

- ▶ Включите или выключите **Объявл.предупрежд.о дор.ситуации**. Если доступно, то передаются предупредительные сообщения о дорожной ситуации, например, перед концом опасной пробки.

#### Голосовое указание при приближении к личной особой цели

- ▶ Выберите **Личные особые цели**.

- ▶ Включите категорию.  
При приближении к личной особой цели включенной категории выдается звуковое указание.

### ■ **Отображение обзора маршрута с зарядной станцией**

#### Условия

- Цель введена.

Мультимедийная система:

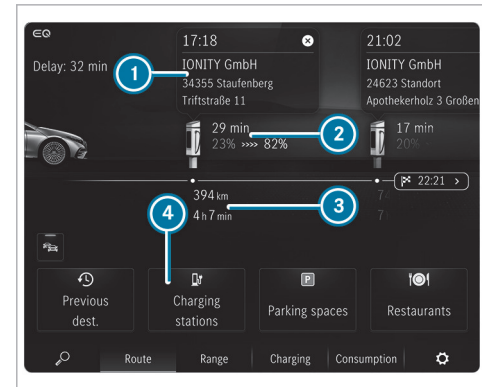

- 1 Время прибытия на место остановки для зарядки, тип зарядной станции
- 2 При остановке для зарядки отображаются время зарядки, рекомендуемое навигационной системой с опцией Electric Intelligence, а также уровни заряда по прибытии и при продолжении поездки для достижения оптимального времени нахождения в пути

- 3 Расстояние от текущего местоположения автомобиля и оставшееся время в пути
- 4 Поиск дополнительной зарядной станции

Если функция ведения к цели активирована, отображаются остановки для выполнения зарядки, введенные промежуточные цели и цель.

В зависимости от маршрута, дорожной ситуации и доступных данных будет отображаться дополнительная информация:

- Название, адрес цели
- Символы промежуточной цели и цели
- Номер телефона (если имеется)
- Веб-адрес (если имеется)
- Информация о дорожной ситуации

Маршрут, рассчитанный навигацией с опцией Electric Intelligence, можно изменять с помощью опций 1 и 4.

- ▶ Выберите одну из опций.



### Отклонение зарядной станции

Если Вы не хотите заезжать на выбранную зарядную станцию, ее можно удалить из текущего процесса ведения к цели. Навигация с опцией Electric Intelligence попытается запланировать оптимальную альтернативную зарядную станцию для маршрута.

- ▶ Выберите опцию 1. Отобразятся, например, предполагаемая зарядная мощность, динамичная индикация состояния зарядки, а также текущий уровень заряда и прогнозируемая цель зарядки.
- ▶ Выберите опцию **Игнорировать**.
- ▶ Выберите опцию **Игнорировать в этой поездке**. Зарядная станция будет удалена из маршрута.
- i При выборе **Подробнее** отобразится подробная информация о зарядной станции.

### Добавление зарядной станции

Если Вы хотите, например, раньше заехать на зарядную станцию на маршруте, можно найти дополнительную зарядную станцию. Если зарядная станция подходит для маршрута, она будет применена навигацией с опцией Electric Intelligence.

- ▶ Выберите опцию 4.
- ▶ При необходимости отфильтруйте отображение зарядных станций по зарядной мощности.
- ▶ Выберите зарядную станцию.
- i Поиск зарядной станции можно выполнить также с помощью символа  на цифровой карте или рядом с  **Куда?** (→ стр. 485).

## Планирование маршрута

### Условия

- Цель введена.

Мультимедийная система:



- ▶ Ввод промежуточной цели (→ стр. 30). После ввода цели и нового расчета маршрута снова отобразится обзор маршрута. В маршруте будет новая промежуточная цель.
- i Если уже имеются четыре промежуточные цели, удалите одну промежуточную цель (→ стр. 502).

## Редактирование маршрута с промежуточными целями

### Условия

- Введены цель и как минимум одна промежуточная цель.

Мультимедийная система:



### Изменение последовательности целей

- ▶ Нажмите и удерживайте нажатой цель в обзоре маршрута.



▶ Переместите цель с помощью кнопки ◀ или ▶.

▶ Нажмите .  
Режим редактирования будет завершен.

### Удаление цели

▶ Нажмите и удерживайте нажатой цель в обзоре маршрута.

▶ Нажмите .  
Режим редактирования будет завершен.

### Отображение списка маршрутов

Мультимедийная система:



▶ Коснитесь окна навигации  (→ стр. 485).



Список маршрутов (пример)

- ① Участки маршрута со стрелкой для поворота, указанием расстояния до точки выполнения маневра, номером и названием дороги  
Текущий маневр при движении стоит в начале списка  
Цель стоит в конце списка
- ② Актуальное местоположение автомобиля

В окне навигации отображаются участки маршрута. Список маршрутов обновляется во время поездки.

- ① В информации об автомагистрали отображаются доступные объекты инфраструктуры. После выбора символов, например, парковок, мест отдыха или съездов с автомагистрали, особая

цель принимается как промежуточная или основная цель.

- ▶ Нажмите на стрелку вниз в окне навигации.
- ▶ Проведите пальцем вверх или вниз.
- ▶ Выберите участок маршрута.  
Отображается фрагмент карты.
- ▶ **Возврат к местоположению автомобиля:**  
выберите [Актуальн.местонахож.](#)

### Выбор альтернативного маршрута

#### Условия

- Маршрут задан.
- Опция [Обзор маршрута после старта](#) включена (→ стр. 499).
- Опция [Планир.останов.для заряд.](#) выключена (→ стр. 493).
- ① Если включена опция [Планир.останов.для заряд.](#), то рассчитывается маршрут с опцией Electric Intelligence. В этом случае альтернативные маршруты недоступны.

Мультимедийная система:

    Маршрут

 **Альтернат.маршр.**



Исходный маршрут и альтернативные маршруты с указанием разницы времени нахождения в пути отображаются на карте. Альтернативным маршрутом может быть и более быстрый маршрут, но протяженность которого значительно больше.

Отображается следующая информация о маршруте:





- Время в пути
- Время прибытия
- Расстояние до цели
- Опции объезда в соответствии с заданными опциями маршрута
- Сокращение или увеличение времени в пути по сравнению с исходным маршрутом

 Если рассчитаны альтернативные маршруты, то проведите пальцем влево или вправо, чтобы отобразить маршрут в окне навигации.

### Изменение типа маршрута

-  Выберите **Фильтр**.
-  Включите или выключите тип маршрута.

### Объезд или использование опций маршрута

-  Выберите **Фильтр**.
-  Включите или выключите опцию маршрута (→ стр. 499).
-  Подтвердите настройки нажатием **Выполн..**
-  **Запуск функции ведения к цели для альтернативного маршрута:** выберите **Старт**.
-  **Выбор альтернативного маршрута на карте:** коснитесь любой точки на альтернативном маршруте. Альтернативный маршрут выделяется.

### Включение маятникового маршрута

#### Условия

- Вы создали профиль пользователя (→ стр. 450).
- Опция **Учить данные поездок** включена (→ стр. 471).
- Опция **Активиров."маятн." марш.** включена.
- Мультимедийная система собрала достаточно данных для отображения предложений по целям.
- Для этих предложений по целям выучены маршруты.
- Ведение к цели неактивно.

 Маятниковый маршрут доступен не во всех странах.

Мультимедийная система:

     Маршрут

 Включите **Активиров."маятн." марш.** Навигационная система автоматически распознает, что автомобиль находится на маятниковом маршруте.

Для ежедневного маятникового маршрута сообщения о дорожных событиях на участке маршрута появляются даже при движении без активного ведения к цели.

 **Выбор маятникового маршрута:** выберите **Старт**.

Будет запущено ведение к цели без голосовых указаний по движению.

 Маятниковый маршрут предлагается также при задержке на маршруте.

 **Удаление маятникового маршрута:** выберите .

### Настройка маршрута на карте

#### Условия

- Маршрут задан.

Вы можете изменить траекторию исходного маршрута на карте. При этом будет задана новая промежуточная цель.

 При достижении максимального количества промежуточных целей функция поддерживаться не будет. Подтвердите сообщение, нажав **OK**.

▶ Слегка нажмите на название маршрута и удерживайте его нажатой. Появляется символ. Маршрут можно изменить.

▶ Удерживайте пальцем и перетащите маршрут на нужное место на карте. Отображается новая траектория маршрута. Маршрут рассчитывается заново.

После расчета маршрута сравниваются время в пути и расстояние с исходным маршрутом.

Если убрать палец с дисплея, на карте отобразится промежуточная цель.

▶ Примените маршрут нажатием **Подтвердить** или отмените нажатием **Отмена** и вернитесь к исходному маршруту.

### ■ **Запуск функции автоматического поиска придорожных зон отдыха**

#### Условия

- Система ATTENTION ASSIST включена (→ стр. 320).



- Вы двигаетесь по автомагистрали.
- Придорожные зоны отдыха находятся вдоль предстоящего участка маршрута.

#### Дорожная ситуация

На центральном дисплее отображается следующее уведомление. **ATTENTION ASSIST Для поиска площ.для отдыха нажмите здесь.**

▶ Подтвердите уведомление. Начнется поиск придорожных зон отдыха. Доступные придорожные зоны отдыха отображаются вдоль маршрута и вблизи местоположения автомобиля в данный момент.

▶ Выберите придорожную зону отдыха.

▶ Расчет маршрута с придорожной зоной отдыха в качестве промежуточной цели  или в качестве цели  (→ стр. 491).

▶ **Если уже имеются четыре промежуточные цели:** выберите в запросе **Да**. Выбранная придорожная зона отдыха включается в схему маршрута на позицию 1. Промежуточная цель 4 удаляется. Запускается ведение к цели.

### ■ **Запуск и редактирование сохраненного маршрута**

#### Условия

- USB-устройство с сохраненными маршрутами подключено к мультимедийной системе (→ стр. 576).
- Маршрут в формате .gpx (GPS Exchange Format) сохранен в папке «Маршруты».

Мультимедийная система:

   Куда?

▶ Нажимайте на двойную стрелку в строке ввода цели до тех пор, пока не отобразится опция **Сохраненные маршрут..**

▶ Выберите **Сохраненные маршрут..**

#### Запуск сохраненного маршрута

▶ Выберите маршрут.

▶ Выберите **Старт: начало маршрута** или **Старт: актуал.местоположен.**  
Будет запущено ведение к цели.

#### Переименование маршрута

▶ Нажмите на маршрут и удерживайте его до тех пор, пока не появится меню.

▶ Выберите **Переименовать**.

- ▶ Введите название.
- ▶ Выберите **OK**.

## Запись и сохранение маршрута

### Условия

- USB-устройство подключено к мультимедийной системе (→ стр. 576).

Мультимедийная система:



- ▶ Нажимайте на двойную стрелку в строке ввода цели до тех пор, пока не отобразится опция **Сохраненные маршруты..**
- ▶ Выберите **Сохраненные маршруты..**

### Начало записи

- ▶ Выберите **Начать запись**.  
Отобразится белый прямоугольник.  
Маршрут будет сохранен на USB-устройстве.

### Остановка записи

- ▶ Нажмите на белый прямоугольник.
- ▶ Выберите **Закончить запись**.

## Ведение к цели

### Указания по функции ведения к цели

**⚠ ОСТОРОЖНО** Опасность потери контроля над дорожной ситуацией из-за пользования интегрированными в автомобиль средствами связи во время движения

Пользование интегрированными в автомобиль средствами связи во время движения может отвлекать Вас от ситуации на дороге. Кроме того Вы можете потерять контроль над автомобилем.

- ▶ Пользуйтесь этими устройствами только в том случае, если это позволяет дорожная ситуация.
- ▶ Если это невозможно, остановитесь в соответствии с ПДД и произведите ввод данных в остановленном автомобиле.

При пользовании мультимедийной системой соблюдайте законодательные нормы страны, в которой Вы в данный момент находитесь.

После расчета маршрута начинается процесс ведения к цели. Правила дорожного движения всегда имеют приоритет над указаниями мультимедийной системы по движению. Указаниями по движению являются, например, голосовые указания навига-

ционной системы, рекомендации по выполнению маневров при движении и выбору полосы движения.

Маневры при движении и рекомендации по выбору полосы движения отображаются в окне навигационной системы.

В окне навигационной системы доступны, например, также следующие индикации и функции:

- Список маршрутов
- Информация о цели
- Информация о дорожной ситуации, например, длина дорожного затора, задержка
- Объекты на автомагистрали
- Поиск свободных мест на парковке
- Спасательные коридоры

Если Вы не будете следовать указаниям навигационной системы или покинете рассчитанный маршрут, автоматически будет рассчитан новый маршрут.

При изменении, например, участка дороги или направления дороги с односторонним движением указания по движению могут отличаться от фактической дорожной ситуации.

В процессе ведения к цели могут быть предложены альтернативные варианты проезда, например, перед съездом с автомагистрали. Для поездки вдоль

съезда с автомагистралю отображается дополнительное время в пути.

Поэтому, управляя автомобилем, внимательно следите за соответствующим регулированием дорожного движения и текущей дорожной ситуацией.

Например, при проведении дорожных работ или отсутствии полных цифровых картографических данных маршрут может отличаться от идеального варианта.

### Указания по приему спутникового сигнала

Надлежащее функционирование навигационной системы зависит, в частности, и от приема сигнала используемой спутниковой системы. В определенных ситуациях прием спутникового сигнала может быть ограничен, нарушен или даже невозможен, например, в туннелях или на крытых автостоянках.

### Обзор маневров при движении

Маневры при движении отображаются в следующих индикациях:

- Подробная схема перекрестка  
Индикация появляется при проезде перекрестков.
- 3D-изображение

Индикация появляется при проезде по дорогам без перекрестков, например, на съездах с автомагистралей и на автомобильных развязках.



Подробная схема перекрестка с указанием предстоящего маневра при движении (пример)

- 1 Название улицы, на которую выполняется поворот

- 2 Стрелка маневра при движении (также на карте)
- 3 Расстояние до точки выполнения маневра при движении в данный момент



3D-изображение предстоящего маневра при движении (пример)

- 1 Точка выполнения маневра при движении
- 2 Стрелка маневра при движении (также на карте)  
При увеличении масштаба карты вместо стрелок отображаются точки выполнения маневров.

- ③ Расстояние до точки выполнения маневра при движении в данный момент
- ④ Актуальное местоположение автомобиля

Маневр при движении состоит из трех этапов:

- Подготовительный этап

Если между маневрами имеется достаточно времени, то мультимедийная система оповещает о следующем предстоящем маневре. Воспроизводится голосовое указание навигационной системы, например, «Через некоторое время поверните направо».

В окне навигации отображаются: информация о направлении движения или название улицы, на которую необходимо повернуть, а также расстояние до точки выполнения маневра.

- Этап оповещения

Мультимедийная система сообщает о предстоящем через некоторое время маневре, например, посредством указания «Через 300 м поверните направо».

Если опция ориентации карты [Автоматич.увеличение](#) (→ стр. 522) выключена, то в окне навигации появляется подробная схема перекрестка или 3D-изображение предстоящего маневра.

- Этап выполнения маневра

Мультимедийная система сообщает о предстоящем прямо сейчас маневре, например, посредством указания «Сейчас поверните направо».

Пример 3D-изображения: маневр при движении выполняется, если отображаемое расстояние до точки выполнения маневра составляет ① 0 м, а символ актуального местоположения автомобиля ④ достиг точки выполнения маневра ①.

- ① Маневры при движении отображаются также на дисплее водителя и на проекционном дисплее.

### Обзор рекомендаций по выбору полосы движения



Рекомендации по выбору полосы движения (пример)

- ① Нерекондуемая полоса движения (серая стрелка)
- ② Возможная полоса движения (белая стрелка)
- ③ Рекомендуемая полоса движения (белая стрелка на синем фоне)

Индикация появляется на многополосных дорогах.

Если цифровая карта содержит соответствующие данные, то в окне навигации отображаются рекомендации по выбору полосы движения.

Пояснение к отображаемым полосам движения:

- Рекомендуемая полоса движения  
Двигаясь по этой полосе, Вы сможете выполнить ближайший и следующий за ним маневры при движении.
- Возможная полоса движения  
Двигаясь по этой полосе, Вы сможете выполнить только ближайший маневр при движении.
- Нерекондуемая полоса движения  
Двигаясь по этой полосе, Вы не сможете выполнить ближайший маневр без смены полосы движения.

В процессе выполнения маневра могут добавляться новые полосы движения. Также отображаются полосы для движения автобусов.

- ❗ Рекомендации по выбору полосы движения отображаются также на дисплее водителя и на проекционном дисплее.

### Использование информации об автомагистрали

Во время движения по автомагистрали в списке маршрутов отображаются находящиеся впереди объекты на автомагистрали и доступные объекты сервисной инфраструктуры. Это, например, места на парковке, придорожные зоны отдыха или съезды с автомагистрали с сервисными учреждениями в качестве особых целей.

Записи отсортированы по возрастанию удаленности от текущего местоположения автомобиля.

- ▶ Выберите запись.
- ▶ При наличии нескольких объектов сервисной инфраструктуры выберите объект из списка. Отображаются адрес цели и ее положение на карте.
- ▶ Рассчитайте маршрут (→ стр. 491).

или

- ▶ Выполните поиск особой цели поблизости.

или

- ▶ Используйте другие функции, например, сохранение адреса сервисного центра.

### Достижение цели

При достижении цели поездки на дисплее появится финишный флажок . Процесс ведения к цели завершен. Отобразится меню «Навигация».



Если промежуточная цель достигнута, Вы увидите флажок промежуточной цели с номером промежуточной цели . Ведение к цели будет продолжено.

### Включение или выключение голосовых указаний навигационной системы

#### Выключение

- ▶ Во время голосового указания навигационной системы нажмите кнопку  на рулевом колесе справа или в мультимедийной системе MBUX (→ стр. 459). Появляется сообщение **Голосовые навигационные указания выключены**.



или

- ▶ В окне навигации выберите  для предстоящего маневра. Символ изменяется на .

#### Включение

- ▶ Повторно нажмите кнопку  на рулевом колесе справа или в мультимедийной системе MBUX.



или

- ▶ В окне навигации выберите  для предстоящего маневра.  
Воспроизводится текущее голосовое указание навигационной системы.  
Символ изменяется на .

### Включение или выключение голосовых указаний навигационной системы во время телефонного разговора



- ▶ При отображении нулевого уровня нажмите кнопку  на рулевом колесе справа (→ стр. 445).

или

- ▶ Выберите  на нулевом уровне.  
Отображаются приложения.
- ▶ Выберите [Установки](#).
- ▶ Выберите [Система](#).
- ▶ Выберите [Аудио](#).
- ▶ Выберите [Оповещ.нав.сист.и служ.дор.инфор..](#)
- ▶ Включите или выключите [Навигационные указания во время телефонного разговора](#).
- ▶ **Выход из меню:** выберите .

### Регулировка громкости голосовых указаний навигационной системы

Мультимедийная система:

- ▶   ▶▶ [Установки](#) ▶▶ [Система](#) ▶▶ [Аудио](#)
- ▶▶ [Оповещ.нав.сист.и служ.дор.инфор.](#)

- ▶ Выберите [Громкость навигац.указаний](#).
- ▶ Отрегулируйте громкость.
- ▶ **Выход из меню:** выберите .

### Ведение к цели активно

- ▶ Во время голосового указания навигационной системы отрегулируйте громкость на рулевом колесе или под сенсорным экраном (→ стр. 461).

### Включение или выключение функции уменьшения громкости во время голосового указания навигационной системы

- ▶ Нажмите на клавишу  на рулевом колесе справа.

или

- ▶ Нажмите  на центральном дисплее.
- ▶ Выберите [Установки](#).
- ▶ Выберите [Система](#).
- ▶ Выберите [Аудио](#).

- ▶ Выберите [Оповещ.нав.сист.и служ.дор.инфор..](#)
- ▶ Включите или выключите [Приглушить громкость при навигационном указании](#).
- ▶ **Выход из меню:** выберите .



### Повтор голосовых указаний навигационной системы

#### Условия

- Маршрут задан.
- Ведение к цели активировано.

Мультимедийная система:

- ▶  

- ▶ В окне навигации выберите  для предстоящего маневра.
- ▶ Выберите .  
Текущее голосовое указание навигационной системы повторяется.

### Прерывание процесса ведения к цели

#### Условия

- Маршрут задан.
- Ведение к цели активировано.

- ▶ В навигационном модуле выберите  (→ стр. 485).



## Обзор движения вне дороги во время ведения к цели

Фактический маршрут может отличаться от данных цифровой карты, например, в связи с проведением дорожно-строительных работ. В таких случаях мультимедийная система может временно оказаться не в состоянии соотнести актуальное местонахождение автомобиля с цифровой картой. Автомобиль находится вне дороги. Отображается **Дорога не найдена..** Ведение к цели может быть ограничено.

Как только автомобиль снова выезжает на известную мультимедийной системе дорогу, возобновляется обычное ведение к цели.

## Цель

### Сохранение текущего местоположения автомобиля

Мультимедийная система:



- ▶ При отображении карты нажмите на текущее местоположение автомобиля
- ▶ Выберите **Сохранить местонахождение.**
- ▶ **Сохранение в качестве элемента избранного:** выберите опцию **Сохранить как избранное.**

- ▶ **Сохранение в качестве домашнего адреса:** выберите опцию **Домашний адрес.**

- ▶ **Сохранение в качестве рабочего адреса:** выберите опцию **Рабочий.**

### Редактирование последних целей

Мультимедийная система:



- ▶ Выберите **Последние цели.**

### Сохранение последней цели в качестве элемента избранного

- ▶ Выберите для последней цели
- ▶ **Сохранение в качестве элемента избранного:** выберите опцию **Сохранить как избранное.**
- ▶ **Сохранение в качестве домашнего адреса:** выберите опцию **Домашний адрес.**
- ▶ **Сохранение в качестве рабочего адреса:** выберите опцию **Рабочий.**

### Удаление последней цели

- ▶ Выберите для последней цели
- ▶ Выберите **Удалить.**

или

- ▶ Выберите **Удалить все.**

- ▶ Подтвердите запрос.  
Если все элементы избранного были удалены, то доступна опция **Добавить в избранное.**

### Редактирование предложений цели

#### Условия

- Опция **Учить данные поездок** включена (→ стр. 471).
- Для отображения предложений цели: мультимедийная система собрала достаточное количество данных.

Мультимедийная система:



- ▶ Нажмите на предложение цели и удерживайте его.  
Появится меню.
- ▶ **Отказ от предложения цели:** выберите **Сейчас не предлагать** или **Больше не предлагать..**
- ▶ **Сохранение предложения цели:** выберите **Сохранить как избранное**, **Домашний адрес** или **Рабочий.**

- ⓘ Удаление предложения цели из избранного (→ стр. 490).

### Ведение к цели с актуальными сообщениями службы дорожной информации

#### Обзор информации о дорожной ситуации

Актуальные сообщения о ситуации на дорогах принимаются абонентской службой Live Traffic Information.

Если срок действия подписки истек, то в некоторых странах будет доступна служба FM RDS-TMC.

❗ Служба Live Traffic Information доступна не во всех странах.

Служба должна быть зарегистрирована в учетной записи пользователя Mercedes me (→ стр. 512). Таким образом гарантируется бесплатный срок действия на три года.

Служба регулярно через короткие промежутки времени обновляет информацию о ситуации на дорогах с помощью Интернет-соединения.

Данные о местоположении автомобиля регулярно передаются в компанию Mercedes-Benz AG. Компания Mercedes-Benz AG немедленно обеспечивает анонимность этих данных и передает их оператору службы дорожной информации. С помощью этих данных в автомобиль передаются только те сообщения о ситуации на дорогах, которые имеют отношение к его местоположению. Автомобиль одновременно является «датчиком» транспортного

потока и помогает улучшать качество сообщений о ситуации на дорогах.

❗ Возможны расхождения между полученными сообщениями о ситуации на дорогах и фактической дорожной ситуацией.

Если Вы не хотите передавать данные о местоположении автомобиля, то Вам предлагаются следующие возможности:

- Вы отключаете службу в учетной записи пользователя Mercedes me.
- Вы отключаете сервис на авторизованной СТОА Mercedes-Benz.

❗ Дополнительные сообщения об опасности принимаются службой Car-to-X (→ стр. 515).

#### Отображение информации провайдера сервиса Live Traffic Information

##### Условия

- В автомобиле имеется служба Live Traffic Information.

Мультимедийная система:

- ➔  ➔ **Приложения** ➔ Mercedes me
- ➔ **Мои службы**
- ➔ Выберите **Live Traffic**.

После истечения срока действия подписки на службу Live Traffic Information в некоторых странах доступна служба FM RDS-TMC.

#### Регистрация службы Live Traffic Information

##### Условия

- В автомобиле имеется служба Live Traffic Information.
- У Вас имеется учетная запись пользователя Mercedes me.

- ▶ Создайте учетную запись пользователя Mercedes me на сайте: <https://www.mercedes.me>. Для этого потребуется действительный адрес электронной почты.
- ▶ Зарегистрируйте автомобиль по идентификационному номеру автомобиля (VIN).
- ▶ Привяжите автомобиль к своей учетной записи пользователя Mercedes me. В мультимедийную систему будет отправлен код.
- ▶ Введите код в мультимедийной системе.
- ▶ Подтвердите общие и особые условия использования.
- ❗ В качестве альтернативы привязку к учетной записи можно сделать на авторизованной СТОА Mercedes-Benz.

## ■ Продление подписки на сервис Live Traffic Information

### Условия

- В автомобиле имеется служба Live Traffic Information.
- У Вас имеется учетная запись пользователя Mercedes me.

- ▶ Откройте веб-сайт Mercedes me.
- ▶ Откройте учетную запись пользователя Mercedes me.
- ▶ Перейдите через привязанный автомобиль в приложение Mercedes me Store.
- ▶ Выберите службу Live Traffic Information.
- ▶ Выберите период продления.
- ▶ Поместите товар в корзину.
- ▶ Подтвердите общие и особые условия использования. Служба Live Traffic Information останется активированной на выбранный период продления. Дата продления является началом срока пользования службой.

## ■ Отображение на карте информации о дорожной ситуации

### Условия

- Опции [Дорожные события](#) и [Своб.трансп.поток](#) включены (→ стр. 515).

Мультимедийная система:



- ▶ При необходимости переместите карту (→ стр. 518).

В зависимости от включенных настроек на карте отображается следующая информация о дорожной ситуации:

- **Дорожные события**  
Сюда относятся, например, ремонтные работы, перекрытие движения по дороге и предупредительные сообщения.  
При активации функции ведения к цели на маршруте отображаются цветные символы дорожных событий. Если они находятся рядом с маршрутом, то отображаются серым цветом.
- **Предупредительные сообщения**  
Предупредительные сообщения отображаются в виде символа .

Могут отображаться указания по безопасности дорожного движения, например, «Люди на дорожном полотне».

При приближении автомобиля к опасному месту, например, к концу опасной пробки, на карте отображается символ . Если включена опция [Объявл.предупрежд.о дор.ситуации](#) и появляется сообщение, то дополнительно производится оповещение.

- **Информация о транспортном потоке**
  - Отрезок пути с пробкой (красная линия)
  - Затрудненное дорожное движение (оранжевая линия)
  - Интенсивное дорожное движение (желтая линия)
  - Свободное дорожное движение (зеленая линия)
- **Отображение задержек в движении транспорта на текущем маршруте**  
Минимальным значением для индикации задержки является одна минута.

## ■ Отображение дорожных событий на маршруте

### Условия

- Индикация [Дорожные события](#) включена (→ стр. 515).

Мультимедийная система:

🏠 ➡ EQ ➡ Маршрут

Если на маршруте имеются дорожные события, то они отображаются на карте и в обзоре маршрута.

- ❗ С помощью голосового ассистента системы MBUX можно получать информацию о дорожных событиях на маршруте. Спросите, например, Какое движение транспорта на моем маршруте? или Какое движение транспорта по пути домой?. Последует речевой вывод.

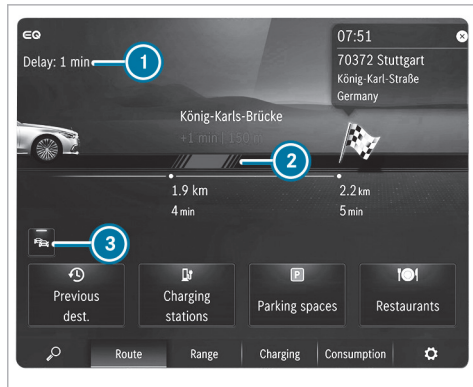

Дорожные события на маршруте (пример)

- 1 Задержка
- 2 Цветное представление информации о транспортном потоке, заторах, протяженности, названиях улиц или номерах дорог
- 3 Включение или выключение отображения информации о дорожной ситуации

- ❗ При активном ведении к цели отображается общая задержка на маршруте:
  - в окне навигации навигационной системы
  - в других приложениях в статусной строке сверху

Например, символ дорожного события  обозначает ремонтные работы.

На карте друг над другом могут отображаться несколько символов дорожных событий. На символе дорожного события появляется знак плюс. Если доступно, то вместо номера дороги может отображаться название улицы или и то и другое.

- ❗ При появлении уведомления о формировании спасательного коридора в окне навигации отображается сообщение [Спасательный коридор](#).

▶ Проведите пальцем вправо или влево для просмотра всех дорожных событий на маршруте. Отрезок маршрута выделяется на карте.

▶ **Отображение подробной информации в обзоре маршрута:** нажмите на индикацию в обзоре маршрута. Отображается подробная информация, например, участок дороги и направление.

### Вызов подробной информации на карте

- ▶ Нажмите на элемент информации о транспортном потоке на карте, например, на красную линию, обозначающую участок пробки. Отображается подробная информация.
- ▶ Если отображается несколько линий друг над другом, то сначала выберите в списке информацию о транспортном потоке.

### Отображение дорожных событий на карте

- ▶ Нажмите на символ дорожного события. Отображается подробная информация.
- ▶ **Несколько дорожных событий находятся в непосредственной близости:** нажмите на верхний символ дорожного события и выберите дорожное событие в списке.

### Включение отображения информации о дорожной ситуации

Мультимедийная система:



- ▶ Выберите Вид.
- ▶ Включите опцию [Дорожная ситуация](#).
- ▶ Включите [Дорожные события](#) и [Своб. трансп. поток](#). Отображаются дорожные события на маршруте, например, ремонтные работы, региональные

сообщения (например, о тумане) и предупредительные сообщения.

- ▶ **Включение или выключение информации о дорожной ситуации с помощью функции быстрого доступа:** в обзоре маршрута нажмите на символ (→ стр. 501). Контрольная лампа горит или выключена.

### Система Car-to-X-Communication

#### Обзор системы Car-to-X-Communication

Для пользования сервисом Car-to-X-Communication должны быть выполнены следующие условия:

- Автомобиль оснащен мультимедийной системой MBUX с навигацией.
- Имеется подписка на пользование сервисом Live Traffic Information.
- Сервис Car-to-X-Communication активирован в Вашей учетной записи пользователя Mercedes me.

Сервис Car-to-X-Communication доступен не во всех странах.

При включении двигателя автомобиля коммуникационный модуль автоматически устанавливает соединение с Интернетом. Имеющиеся уведомления об опасности немедленно передаются в автомобиль. В

зависимости от сети мобильной связи для установки соединения может потребоваться от одной секунды до одной минуты.

Преимущества сервиса Car-to-X-Communication:

- Опасные ситуации автоматически распознаются автомобилем, или о них может сообщить водитель. Затем данная информация передается сервисом Car-to-X-Communication находящимся поблизости автомобилям.
- Актуальная информация об опасных местах вблизи от текущего местоположения автомобиля принимается при ее наличии. Благодаря этому Вы можете своевременно откорректировать свой стиль вождения в соответствии с условиями дорожного движения.

Пользование сервисом Car-to-X-Communication требует регулярной передачи данных об автомобиле в компанию Mercedes-Benz AG. Эти данные сразу обезличиваются компанией Mercedes-Benz AG. Через определенное время (несколько недель) данные об автомобиле удаляются и не хранятся постоянно.

- ❗ Данные, необходимые для идентификации, заменяются в процессе обезличивания. Таким образом обеспечивается защита персональных данных от несанкционированного доступа третьих лиц.

### ■ Отображение уведомлений об опасности

Мультимедийная система:



Если уведомления об опасности доступны, то они могут отображаться на карте в виде символов. Отображение зависит от настроек опции [Дорожные события](#).

- ▶ Выберите [EQ](#).
- ▶ Выберите
- ▶ Включите или выключите [Дорожные события](#). Если опция включена, то отображаются все символы. Если опция выключена, то символы отображаются только при предупреждении об опасности.

На карте могут отображаться следующие опасности:

- Аварии и неисправности
- Гололед, туман, боковой ветер и сильный дождь
- Опасности, сообщения о которых переданы вручную

- Автомобиль с включенной аварийной световой сигнализацией
- Ремонтные работы
- Другие опасности (если имеются)

- ❗ Если включена опция [Объявл.предупрежд.о дор.ситуации](#) (→ стр. 500), то опасные места могут указываться при речевом выводе.

### ■ Передача уведомлений об опасности

#### Передача уведомлений об опасности вручную

- ❗ Автомобиль автоматически отправляет уведомления о распознанной опасности.
- ▶ При отображении карты нажмите на текущее местоположение автомобиля
- ▶ Откроется меню [Местонахождение](#).
- ▶ Выберите опцию [Сообщить дорожное событие](#). Появится сообщение [Спасибо за Вашу поддержку при предотвращении аварийной ситуации!](#)

### Ведение к цели с использованием дополненной реальности

#### ■ Обзор ведения к цели с использованием дополненной реальности

**▲ ОСТОРОЖНО** Опасность аварии и травмирования из-за отвлечения, неправильного отображения или неверной интерпретации индикации

Изображение с камеры на индикаторе дополненной реальности не подходит для того, чтобы двигаться, ориентируясь на него.

- ▶ Постоянно держите под контролем действительную дорожную ситуацию.
- ▶ Избегайте длительного наблюдения за изображением с камеры.

Во время ведения к цели с использованием дополненной реальности на центральном дисплее перед выполнением поворота отображается изображение с камеры, показывающее реальную дорожную ситуацию. Изображение с камеры содержит дополнительную информацию, например, стрелки маневров при движении.

Если опции включены и имеется данная дополнительная информация, то отображаются названия улиц и номера домов (→ стр. 517).



- ❶ Номер дома
- ❷ Название улицы
- ❸ Стрелки маневров при движении

Ведение к цели с использованием дополненной реальности в некоторых ситуациях недоступно, например, при плохом приеме спутникового сигнала или движении по неоцифрованным дорогам.

Ведение к цели с использованием дополненной реальности доступно не во всех странах.

По следующей ссылке можно посмотреть анимационный ролик на эту тему:

### Начало ведения к цели с использованием дополненной реальности

**⚠ ВНИМАНИЕ** Опасность аварии и получения травмы из-за неточного расположения дополнительной информации

Дополнительная информация с отображением дополненной реальности может быть неточной и не может заменить наблюдение за реальной дорожной ситуацией и ее оценку.

▶ Постоянно держите в поле зрения реальную дорожную ситуацию при выполнении всех маневров движения.

Мультимедийная система:



- ▶ Выберите Вид.
- ▶ Выберите Дополненн.реальность (видео).
- ▶ Включите или выключите Дополненная реальность (видео).  
Перед поворотом на центральном дисплее отображается видеоизображение с камеры. Видеоизображение содержит дополнительную информацию.

### Отображение информации об объектах для ведения к цели с использованием дополненной реальности

Условия

- Функция дополненной реальности включена (→ стр. 517).

Мультимедийная система:



- ▶ Выберите Вид.
- ▶ Выберите Дополненн.реальность (видео).
- ▶ Включите Названия улиц и Номера домов.  
Во время ведения к цели включенные опции будут накладываться на изображение с камеры в качестве дополнительной информации.

### Карта и компас

#### Установка масштаба карты

Мультимедийная система:



Увеличение

- ▶ При отображении карты дважды коснитесь пальцем центрального дисплея.

или

- ▶ Разведите два пальца на центральном дисплее.

### Уменьшение

- ▶ Коснитесь двумя пальцами центрального дисплея.

или

- ▶ Сведите вместе два пальца на центральном дисплее.

- ❗ Вы можете установить единицу измерения масштаба карты (→ стр. 470).

### Перемещение карты

Мультимедийная система:



- ▶ При отображении карты проведите пальцем по центральному дисплею в любом направлении.

Доступны следующие функции:

- Выбор цели на карте (→ стр. 490).
- Выбор особой цели (→ стр. 488).
- Отображение на карте дорожных событий (→ стр. 513).

- ▶ **Возврат карты к текущему местоположению автомобиля:** выберите **Центрир.**

### Включение или выключение обзора маршрута после запуска двигателя

Мультимедийная система:



- ▶ Выберите **Вид**.
- ▶ Включите или выключите опцию **Обзор маршрута после старта**. Если опция включена, то после запуска ведения к цели на карте отображается весь маршрут и, если имеются, все альтернативные маршруты.

### Выбор символов особых целей для отображения на карте

Мультимедийная система:



Особыми целями являются, например, рестораны и отели. Они отображаются на карте в виде символов. Не во всех странах доступны все особые цели.

Личные особые цели – это сохраненные Вами цели, например на USB-устройстве.

- ❗ Отображение на карте символов особых целей можно включить или выключить в качестве элементов избранного.
- ▶ Выберите **Вид**.
- ▶ Выберите **Символы особ.целей на карте**

- ▶ Включите опцию **Скрыть все особые цели**. Если опция включена, то символы особых целей отображаются на карте в отдельных категориях согласно настройкам.

- ❗ Если условия выполнены, то символы особых целей отображаются вместе с текущей онлайн-информацией (→ стр. 523).

### Включение или выключение отображения категорий для быстрого доступа

- ▶ В меню включите или выключите категорию.

### Выбор категорий

- ▶ Выберите в меню **Прочие категории**
- ▶ Включите или выключите **Показать все**. Если опция включена, то на карте отображаются символы особых целей всех категорий.

или

- ▶ Выберите категории
- ▶ Включите или выключите категории. Символы особых целей выбранных категорий отобразятся на карте.

### Выбор категорий личных особых целей

- ▶ Выберите в меню **Личные особые цели**
- ▶ Выберите категорию



- ▶ Включите или выключите **Показать на карте**.
- ▶ **Вывод указания при приближении:** включите опции **Визуальное оповещение** и **Акустическое оповещен..**

### Сброс отображения символов особых целей

- ▶ Выберите в меню **Сбросить особые цели**. Настройки сбрасываются до настроек по умолчанию.

### Выбор дополнительной информации для отображения на карте

Мультимедийная система:



- ▶ Выберите **Вид**.
- ▶ Выберите **Показать дополн.информацию**.
- ▶ Включите или выключите опции.

Доступны следующие опции:

- **Актуальная дорога/улица**  
Если опция включена, она будет отображаться в окне навигации.
- **Масштаб**  
Если опция выключена, масштаб карты будет отображаться только при его изменении.

Если опция включена, масштаб карты будет отображаться на карте постоянно.

Опция также влияет на индикацию на дисплее водителя.

- **Высота**
- **Следующий перекресток**

Если опция включена, а поездка выполняется без ведения к цели, то в окне навигации отображается название следующей пересекающей маршрут улицы.

### Отображение версии карты

Мультимедийная система:



- ▶ Выберите **Вид**.
- ▶ Выберите **Версия картограф.данных**. Отображается подробная информация.
- ⓘ С помощью сервиса «Обновление карт онлайн» Mercedes me connect можно обновить картографические данные (→ стр. 29). Если доступна новая версия карты, то на центральном дисплее отображается уведомление.
- ⓘ Информацию о новых версиях цифровой карты можно получить на авторизованной СТОА Mercedes-Benz.

### Обзор территории для объезда на маршруте

Для маршрута можно указать территории, по которым Вы не хотите проезжать.

Автомагистрали и многополосные скоростные шоссе, проходящие по территории, которую необходимо объехать, могут быть включены в маршрут, несмотря на блокировку.

### Объезд новой области маршрута

Мультимедийная система:



▶ Избегать районы

- ▶ Выберите **Избегать нов.местности**.

### Запуск на карте

- ▶ Выберите **По карте**. Появляется красный прямоугольник. Им отмечена область, которую необходимо объехать.
- ▶ Переместите карту (→ стр. 518).
- ▶ Установите масштаб карты (→ стр. 517).
- ▶ Выберите **OK**. Территория внесена в список.

### Запуск с помощью поиска цели

- ▶ Выберите **Через ввод адреса**.
- ▶ Введите адрес (→ стр. 30).

- ▶ Выберите цель в списке. Появляется карта. Территория сохранена в памяти.

### Изменение области, подлежащей объезду

Мультимедийная система:



#### ▶ Избегать районы

- ▶ Выберите область в списке.
- ▶ Выберите **Обработать**.
- ▶ **Перемещение области на карте:** на центральном дисплее проведите пальцем в любом направлении.

### Изменение размера области

- ▶ Разведите или сведите два пальца на центральном дисплее.
- ▶ Выберите **OK**. Территория внесена в список.

### Учет области при составлении маршрута

- ▶ Выберите область в списке.
- ▶ Включите опцию **Избегать район**. Если функция ведения к цели активирована, рассчитывается новый маршрут.

Если маршрут еще не задан, то настройка учитывается в ходе следующего процесса ведения к цели.

Маршрут может включать в себя подлежащую объезду область в следующих случаях:

- Цель находится в области, подлежащей объезду.
- Маршрут включает в себя автомагистраль или многополосные скоростные автомагистрали, проходящие по области, подлежащей объезду.
- Приемлемый альтернативный маршрут отсутствует.

### Удаление области, которую необходимо объехать

Мультимедийная система:



#### ▶ Избегать районы

### Удаление области, которую необходимо объехать

- ▶ Выберите область в списке.
- ▶ Выберите **Удалить**.
- ▶ Подтвердите запрос, нажав **Да**.

### Удаление всех областей, которые необходимо объехать

- ▶ Если заданы хотя бы две области, которые необходимо объехать, то выберите **Удалить все**.
- ▶ Подтвердите запрос, нажав **Да**.

### Обзор обновления картографических данных

Поскольку содержимое цифровой карты автомобильных дорог очень быстро меняется, устаревшие данные могут отрицательно повлиять на все функции навигации. Для получения наилучшего впечатления от навигационной системы MBUX необходимо устанавливать все предлагаемые Mercedes-Benz обновления карт.

Доступны следующие возможности обновления картографических данных:

- Обновление карт онлайн
  - Обновление через портал Mercedes me
  - Обновление на авторизованной СТОА Mercedes-Benz
- При этом могут возникнуть дополнительные расходы.

### Обновление карт онлайн

Условия:

- Сервис Mercedes me connect доступен.

- У Вас имеется учетная запись пользователя Mercedes me.
- Сервис «Обновление карт онлайн» доступен для Вашего региона.
- Сервис активирован.

 Сервис «Обновление карт онлайн» доступен только в некоторых странах.

Установка выполняется в фоновом режиме в виде автоматического обновления карт.

Мультимедийная система MBUX устанавливает все доступные обновления карт для регионов Европы, в которых находится или перемещается автомобиль.

Обновление карт онлайн активируется сразу после следующего включения двигателя автомобиля.

### Обновление через портал Mercedes me

Картографические данные некоторых регионов можно также обновить вручную. Войдите в систему под своей учетной записью пользователя Mercedes me на сайте: <https://www.mercedes-benz.de/>

Следуйте по пути доступа к меню [Моя учетная запись Mercedes me](#) > [Мои автомобили](#) > [Выбор автомобиля](#) > [Обновление карты онлайн](#). Выберите необходимые регионы, которые требуется загрузить на носитель данных.

После копирования картографических данных подключите носитель данных к автомобилю. Выберите уведомление с информацией о новой версии картографических данных и запустите установку. После перезагрузки мультимедийной системы MBUX используются обновленные картографические данные.

### Обзор картографических данных

При повторной установке картографических данных в автомобиле код активации вводить не нужно.

Для картографических данных, приобретенных на носителе данных, после запуска установки необходимо ввести приложенный код активации.

Коды активации всегда действительны только для одного автомобиля.

При возникновении следующих проблем обращайтесь в авторизованную СТОA Mercedes-Benz:

- Мультимедийная система не принимает код активации.
- Вы потеряли код активации.

### Индикация компаса

Мультимедийная система:



- ▶ В режиме отображения карты нажимайте на текущее местоположение автомобиля  до

тех пор, пока не отобразится меню [Местонахождение](#).

- ▶ Выберите опцию [Компас](#).

Индикация компаса показывает следующую информацию:

- Текущее направление движения с указанием угла направления (в формате 360°) и стороны горизонта
- Координаты долготы и широты в градусах, минутах и секундах
- Количество принимаемых спутников

Информация доступна не во всех странах.

### Отображение киблы

Мультимедийная система:



- ▶ В режиме отображения карты нажимайте на текущее местоположение автомобиля  до тех пор, пока не отобразится меню [Местонахождение](#).

- ▶ Выберите опцию [Указания](#).

Стрелка компаса показывает направление на Мекку по отношению к текущему направлению движения автомобиля.

Отобразится количество принимаемых спутников.

 Эта функция доступна не во всех странах.

### Передача местоположения автомобиля контакту

#### Условия

- Мобильный телефон подключен к мультимедийной системе MBUX.
- Подключенный мобильный телефон поддерживает отправку SMS-сообщений из автомобиля (→ стр. 539).

Мультимедийная система:



Текущее местоположение автомобиля можно передать абоненту.

- ▶ В меню «Маршрут» выберите опцию **Поделиться поездкой**. Индикация изменится на **Не делиться поездкой**.
- ▶ Выберите контакт (→ стр. 537). Отправляется SMS-сообщение. На дисплее снова появляется цифровая карта. В статусной строке отображается символ. Если сообщение было отправлено, то отображается уведомление.

### Автоматическая установка масштаба карты

Мультимедийная система:



▶ Выберите Вид.

▶ **Автоматич.увеличение**

Если опция включена, то масштаб карты автоматически устанавливается в зависимости от скорости движения и типа дороги.

 Автоматически установленный масштаб карты можно изменить вручную. Через несколько секунд он снова устанавливается автоматически.

Если опция включена, то при предстоящем маневре движения подробный вид перекрестка или 3D-изображение в окне навигации отображаться не будут.

### Отображение спутниковой карты

Мультимедийная система:



▶ Выберите Вид.

▶ Включите или выключите **Спутниковая карта**.

Если включена опция **Спутниковая карта**, то карта отображается в следующих масштабах:

- Бортовые карты

Спутниковые карты отображаются в масштабе от 2 км.

- Онлайн-карты

Спутниковые карты отображаются в масштабе карт с высоким разрешением от 10 м.

Если опция **Спутниковая карта** выключена, то спутниковые карты не отображаются.

 Спутниковые карты в этих масштабах доступны не во всех странах.

### Отображение на карте запаса хода на электротяге

#### Условия

- Наличие соединения с Интернетом.
  - Сервис Mercedes me connect доступен.
  - У Вас имеется учетная запись пользователя Mercedes me.
  - Автомобиль привязан к учетной записи пользователя, и Вы приняли условия использования Mercedes me connect.
- Дополнительную информацию можно найти на веб-сайте <https://www.mercedes.me>
- Сервис доступен и активирован.

Мультимедийная система:



- ▶ Выберите Вид.
- ▶ Включите опцию **Запас хода**. Запас хода на электротяге отображается на карте белой линией вокруг текущего местоположения автомобиля.

**i** Отображение запаса хода на электротяге на карте доступно не во всех странах.

### ■ Отображение онлайн-информации на карте

#### Условия

- Наличие соединения с Интернетом.
- Сервис Mercedes me connect доступен.
- У Вас имеется учетная запись пользователя Mercedes me.
- Автомобиль привязан к учетной записи пользователя, и Вы приняли условия использования Mercedes me connect.  
Дополнительную информацию можно найти на веб-сайте <https://www.mercedes.me>
- Служба доступна и активирована.

Мультимедийная система:



- ▶ Выберите Вид.
- ▶ Включите онлайн-сервис, например **Погода**. На навигационной карте отображается актуальная информация о погоде, например температура или облачность.

Информация сервисов, например символы погоды, отображается не во всех масштабах карт.

**i** Отображение онлайн-информации на карте доступно не во всех странах.

### Сервис «Парковка»

#### ■ Указания относительно сервиса «Парковка»

**!** **УКАЗАНИЕ** Повреждение автомобиля при несоблюдении максимально допустимой высоты проезда

Если высота автомобиля превышает максимально допустимую высоту проезда, это может привести к повреждению крыши и других частей автомобиля.

- ▶ Учитывайте указанную на дорожном знаке высоту проезда.
- ▶ Не въезжайте при превышении допустимой высоты проезда.
- ▶ Учитывайте факт изменения высоты автомобиля при установке оборудования на крыше.

**i** Сервис доступен не во всех странах.

#### ■ Выбор места для парковки

**!** **УКАЗАНИЕ** Риск повреждения автомобиля при несоблюдении местной информации и условий парковки

Данные основываются на предоставленной соответствующим провайдером услуг информации.

Компания Mercedes-Benz не несет ответственности за правильность предоставленной информации, касающейся крытых автостоянок или парковки.

- ▶ Всегда учитывайте местную информацию и условия.

### Условия

- Сервис «Навигационные службы» активирован в учетной записи пользователя Mercedes me.
- В объем навигационных служб включен сервис «Парковка».
- Сервис [Парковка](#) включен (→ стр. 524).

Мультимедийная система:



▶ На карте нажмите на **P**.

или

- ▶ В обзоре маршрута выберите **P Парковочные места** (→ стр. 501).
- ▶ Выберите позицию и фильтр поиска, например, [Вблизи от цели](#) и [Крытые автостоянки](#).  
На карте показаны возможные места парковки с учетом выбранных настроек.
- ▶ Выберите место для парковки.  
На карте отображаются места для парковки, расположенные поблизости.  
Отображается следующая информация (если доступна):

- Адрес цели, расстояние от актуального местоположения автомобиля и время прибытия

- Информация о крытой / открытой парковке, например:
    - Время работы
    - Стоимость парковки
    - Наличие свободных мест в данный момент
    - Максимальная продолжительность парковки
    - **Максимальная высота въезда**  
Данные о максимальной высоте въезда, предоставляемые сервисом «Парковка», следует проверять по прибытии на соответствующую парковку.
  - Доступные способы оплаты (Mercedes pay, монеты, купюры, карта)
  - Подробная информация о тарифах на парковку
  - Количество свободных парковочных мест
  - Способ оплаты (например, через автомат)
  - Сервисы / оснащение места для парковки
  - Номер телефона
- ▶ Рассчитайте маршрут (→ стр. 491).

Можно выбрать также следующие функции (если доступны):

- Поиск особых целей поблизости.
- Сохранение цели.
- Телефонный звонок в пункт назначения.
- Передача цели с помощью QR-кода.
- Вызов веб-адреса.
- Отображение цели на карте.

### ■ Отображение мест для парковки на карте

#### Условия

- Сервис «Навигационные службы» активирован в Вашей учетной записи пользователя Mercedes me.
- В объем навигационных служб включен сервис «Парковка».

Мультимедийная система:



- ▶ Включите опцию [Парковка](#).  
Отображаются места для парковки в окружении текущего местоположения автомобиля.

## Предварительное бронирование парковочного места

### Условия

- Сервис «Навигационные службы» активирован в Вашей учетной записи пользователя Mercedes me.
- В объем навигационных служб включен сервис «Парковка».
- Вы зарегистрировались на портале Mercedes me через Mercedes Pay и соответствующих операторов, указав свои платежные реквизиты для оплаты парковки.
- Сервис **Парковка** включен (→ стр. 524).

 Данная опция доступна не во всех странах.

Мультимедийная система:



- ▶ Выберите на карте место для парковки.
- ▶ Если было выбрано бронируемое парковочное место, выберите **Бронирование парковочного места**.
- ▶ Выберите нужный период времени бронирования. Учитывайте информацию об отмене. Если парковочное место доступно на выбранный период времени, отобразится цена.

- ▶ Подтвердите, нажав .
- ▶ В обзоре бронирования подтвердите **Бронировать**.
- ▶ При необходимости введите PIN-код Mercedes me. В фоновом режиме будет выполняться бронирование парковочного места. На Ваш адрес электронной почты будет выслано подтверждение бронирования с парковочным талоном.

### Принятие или отмена бронирования

- ▶ Запустите приложение Mercedes me на своем смартфоне.
- ▶ Откройте **Меню**.
- ▶ Выберите **Мои транзакции**.
- ▶ Выберите **Транзакции по парковке**.
- ▶ Выберите нужное бронирование.
- ▶ **Принятие бронирования:** выберите **Показать парковочный талон**.

или

- ▶ **Отмена бронирования:** выберите **Отменить бронирование**.

 Если возможно, бронирование парковочного места может быть отменено до указанного вре-

мени. Если бронирование не может быть отменено, Вы будете проинформированы об этом во время процесса бронирования.

## Оплата парковки

### Условия

- Сервис «Навигационные службы» активирован в Вашей учетной записи пользователя Mercedes me.
- В объем навигационных служб включен сервис «Парковка».
- Вы зарегистрировались на портале Mercedes me через Mercedes Pay и соответствующих операторов, указав свои платежные реквизиты для оплаты парковки.
- Сервис **Парковка** включен (→ стр. 524).

 Данная опция доступна не во всех странах.

Мультимедийная система:



- ▶ Выберите на карте место для парковки.
- ▶ Если была выбрана платная парковка, прокрутите вниз до подробных сведений о парковке.
- ▶ Выберите опцию **Оплата**. Когда автомобиль прибудет к месту платной парковки и его двигатель будет выключен, появится

сообщение. С помощью этого сообщения можно начать процесс оплаты и оплатить парковку, не выходя из автомобиля.

### Запуск процесса оплаты

- ▶ Подтвердите сообщение.
- ▶ Учитывайте отображаемое максимальное время парковки и другие возможные ограничения, если имеются. Если потребуется, Вы получите сообщение о необходимости сохранения уведомления об оплате парковки онлайн.
- ▶ Выберите **Начать процесс оплаты**.
- ▶ При необходимости введите PIN-код Mercedes me.
- ▶ Подтвердите, нажав **ОК**.  
На дисплее отобразится успешное начало транзакции оплаты парковки.
- ▶ Завершите транзакцию, нажав **ОК**.
- ▶ **Отмена транзакции оплаты парковки:** после получения запроса о подтверждении выберите **Отмена**.  
При этом возможно списание минимальной суммы платежа.

### Завершение транзакции оплаты парковки

- ▶ Остановите выполнение текущей транзакции с помощью приложения Mercedes me.  
Вы получите краткую информацию о данной операции и расходах.  
Если позднее во время поездки будет распознана незавершенная транзакция оплаты парковки для Вашего автомобиля, появится запрос о том, хотите ли Вы завершить эту транзакцию.
- ▶ Подтвердите сообщение.  
Если транзакция оплаты парковки была успешно завершена, появится еще одно сообщение с подробной информацией о завершенном процессе парковки.

### Видеорегистратор

#### Указания относительно видеорегистратора

**!** **УКАЗАНИЕ** Риск остаточных последствий при нарушениях нормативных предписаний и законодательных положений о защите данных

Эксплуатация видеорегистратора и пользование его функциями юридически находятся в зоне Вашей ответственности.

Правовые нормы по эксплуатации и использованию видеорегистратора могут различаться в зависимости от того, в какой стране он используется.

Эта функция разрешена не во всех странах.

- ▶ Перед использованием видеорегистратора ознакомьтесь с содержанием правовых норм, особенно законодательных положений о защите данных, в соответствующей стране использования.
- ▶ Соблюдайте правовые нормы, особенно законодательные положения о защите данных.

**i** Для безопасной работы соблюдайте следующие указания:

- Используйте исключительно USB-накопители данных с форматом FAT32 или exFAT.
- Используйте USB-накопители данных с сертификатом USB-IF.  
USB-IF является некоммерческой организацией и представляет форум USB Implementers Forum. На базе сертификации USB общество USB-IF сертифицирует, например, версии USB, соответствующие



кабели и разъемы, а также способы передачи энергии через USB-интерфейс.

- При частом и продолжительном переписывании на высоких скоростях USB-накопители памяти могут повреждаться. Mercedes-Benz рекомендует использовать высокопроизводительный внешний SSD-диск.

Сокращение SSD означает твердотельный накопитель данных (Solid-State-Drive).

- ① Размер файла, а также продолжительность записи в режиме однократной записи ограничиваются заданным форматом USB-накопителя. Так, например, USB-накопители с файловой системой FAT32 не позволяют записывать файлы размером более прилб. 4 Гбайт. После достижения предела объема файла запись останавливается, и Вы получаете уведомление.
- ① В приложении Gallery доступны следующие функции:
  - Включение или выключение функции защиты от записи
  - Удаление видеофайла

Дополнительная информация о приложении Gallery, см. (→ стр. 557).

## Выбор USB-устройства для видеозаписи с помощью видеорегистратора

### Условия

- Как минимум, одно USB-устройство подключено к мультимедийной системе (→ стр. 576).

Мультимедийная система:

→  ► Приложения ► Видеорегистр.

- ▶ Выберите символ USB.
- ▶ Выберите USB-устройство.

- ① Если USB-устройства содержат несколько разделов, то записанные видеофайлы не всегда отображаются в списке записей. Компания Mercedes-Benz рекомендует использовать USB-устройство с одним разделом.

## Запуск или остановка видеозаписи с видеорегистратора

### Условия

- Для записи и сохранения видеофайла: USB-устройство подключено к мультимедийной системе (→ стр. 576).
- Двигатель автомобиля включен.

Мультимедийная система:

→  ► Приложения ► Видеорегистр.

- ▶ Если к мультимедийной системе подключено несколько USB-устройств, выберите нужное USB-устройство (→ стр. 527). Если USB-устройство не выбрано, то при начале записи выбор выполняется автоматически.
- ▶ **Выбор режима записи:** выберите [Циклическая запись](#) или [Однократная запись](#). При выборе опции [Циклическая запись](#) выполняется запись нескольких коротких видеофайлов. Если память заполнена, то запись автоматически продолжается. При этом сначала перезаписывается самый старый видеофайл, а затем другие файлы. При выборе [Однократная запись](#) запись останавливается при достижении предела памяти. Однократная запись защищена от автоматической перезаписи.
- ▶ **Запуск:** выберите [Начать запись](#). Отображается продолжительность записи. Появляется сообщение [Не удаляйте носитель данных во время записи. Перед удалением носителя данных необходимо выполнить его безопасное извлечение.](#) . Видеофайл сохраняется на USB-устройстве.

▶ **Остановка:** выберите [Закончить запись](#).

- ⓘ В некоторых странах на видеоизображение накладываются географические координаты (градусы широты и долготы). В географических координатах возможны большие неточности, обусловленные техническими причинами.

В следующих случаях может появиться сообщение:

- **Однократная запись:** память заполнена, или возможна запись только в течение нескольких минут. Видеозапись останавливается или вскоре будет остановлена.

Замените USB-устройство или удалите какой-нибудь видеофайл.

- Камера не работает, появляется сообщение [Видеокамера недоступна](#).

Проверьте камеру на авторизованной СТО Mercedes-Benz.

- Если включено указание о пересечении границы страны (→ стр. 528).
- Если во время записи видеорегистратора запускается запись с помощью приложения «Камера», то запись с видеорегистратора останавливается и автоматически возобновляется после завершения записи с камеры. При этом отображается соответствующее указание.

## ■ Конфигурирование настроек видеорегистратора

### Условия

- USB-устройство подключено к мультимедийной системе (→ стр. 576).

Мультимедийная система:

→  ▶▶ [Приложения](#) ▶▶ [Видеорегистр.](#)

▶ Выберите .

### Получение уведомления после пересечения границы

- ▶ Включите опцию [Указан.о пересеч.границы](#). Если производится видеозапись и автомобиль пересекает границу, то отображается уведомление.

ⓘ Эта функция доступна не во всех странах.

### Запуск автоматической записи видео

- ▶ Выберите [Автоматич.циклическая запись](#).
- ▶ Включите опцию [Автоматич.циклическая запись](#). При пуске двигателя автомобиля видеозапись начинается автоматически.

ⓘ Эта функция доступна не во всех странах.

## Телефон

### Пользование телефоном

#### ■ Указания по телефонии

**⚠ ОСТОРОЖНО** Опасность потери контроля над дорожной ситуацией из-за пользования интегрированными в автомобиль средствами связи во время движения

Пользование интегрированными в автомобиль средствами связи во время движения может отвлекать Вас от ситуации на дороге. Кроме того Вы можете потерять контроль над автомобилем.

- ▶ Пользуйтесь этими устройствами только в том случае, если это позволяет дорожная ситуация.
- ▶ Если это невозможно, остановитесь в соответствии с ПДД и произведите ввод данных в остановленном автомобиле.

**⚠ ВНИМАНИЕ** Опасность аварии из-за пользования мобильными устройствами связи во время движения

Мобильные устройства связи отвлекают водителя от происходящего на дороге. Кроме того,

водитель может потерять контроль над автомобилем.

- ▶ Водителю следует пользоваться устройствами мобильной связи только в остановленном автомобиле.
- ▶ Пассажиры могут пользоваться мобильными устройствами связи только в предусмотренной для этого зоне, например в задней части салона.

Пользуясь мультимедийной системой и средствами мобильной связи в автомобиле, учитывайте законодательные нормы страны, в которой Вы в данный момент находитесь.

**⚠ ОСТОРОЖНО** Опасность травмирования из-за неправильного размещения предметов

При неправильном размещении предметов в салоне автомобиля существует опасность их смещения или опрокидывания из стороны в сторону, при этом они могут задеть находящихся в автомобиле людей. Кроме того, подстаканники, открытые вещевые отделения и держатели для мобильных телефонов в случае аварии не всегда могут удержать находящиеся в них предметы.

Существует опасность травмирования, в особенности при торможении или внезапном изменении направления движения!

- ▶ Всегда размещайте предметы так, чтобы их не опрокидывало из стороны в сторону в таких или подобных ситуациях.
- ▶ Всегда следите за тем, чтобы предметы не выступали из вещевых отделений, багажных сеток или сеток-карманов.
- ▶ Закрывайте запираемые вещевые отделения перед началом движения.
- ▶ Всегда размещайте и закрепляйте тяжелые, твердые, острые предметы, предметы с острыми краями, а также бьющиеся или слишком большие предметы в багажнике / багажном отделении.

Учитывайте дополнительную информацию по надлежащему хранению мобильных средств связи:

- Загрузка автомобиля (→ стр. 191)

Более подробную информацию можно получить на авторизованной СТОА Mercedes-Benz или по адресу: <https://www.mercedes-benz-mobile.com/>

## Обзор меню «Телефон»

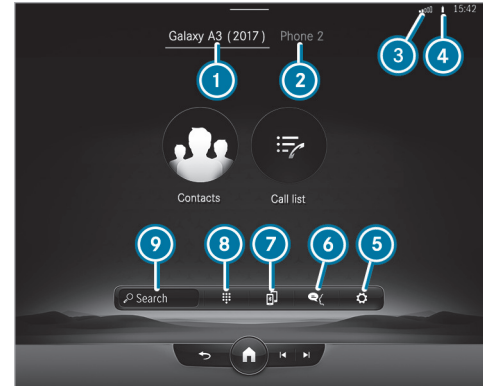

- ① Имя подключенного в данный момент Bluetooth®-устройства / мобильного телефона
- ② Имя подключенного в данный момент Bluetooth®-устройства / мобильного телефона (режим подключения двух телефонов)
- ③ Уровень сигнала сети мобильной связи
- ④ Состояние аккумуляторной батареи подключенного мобильного телефона

- 5 Опции
- 6 Сообщения
- 7 Вызов устройств
- 8 Цифровой блок
- 9 Запуск поиска контактов

### Обзор профилей Bluetooth®

Профиль Bluetooth® мобильного телефона	Функция
PBAP (Phone Book Access Profile)	Контакты автоматически отображаются в мультимедийной системе
MAP (Message Access Profile)	Можно пользоваться функциями сообщений
HFP (Hands Free Profile)	Доступна беспроводная телефония
SAP (SIM Access Profile)	Автомобильный телефон получает доступ к данным SIM-карты и подключается к сети мобильной связи через внешнюю антенну

### Обзор режимов работы телефона

В зависимости от комплектации доступны следующие режимы работы телефона:

- Мобильный телефон подключен к мультимедийной системе по Bluetooth® (→ стр. 530).
- Два мобильных телефона подключены к мультимедийной системе по Bluetooth® (режим подключения двух телефонов) (→ стр. 531).
  - С помощью обоих мобильных телефонов Вы можете использовать все функции мультимедийной системы.

**i** Независимо от этого функцию воспроизведения аудиофайлов через Bluetooth® можно использовать с помощью любого мобильного телефона (→ стр. 577).

### Информация о телефонии

В следующих ситуациях возможно прерывание телефонного соединения во время движения:

- В районе с недостаточным покрытием сети мобильной связи.
- При передвижении автомобиля из зоны действия одной передающей/приемной станции в другую, не имеющую в данный момент свободного канала голосовой связи.

- Используемая SIM-карта несовместима с доступной сетью.
- Мобильный телефон с картой Twincard одновременно зарегистрирован в сети с помощью второй SIM-карты.

Для повышения качества голосовой связи мультимедийная система поддерживает технологию HD Voice®. Для этого мобильные телефоны и операторы мобильной связи абонентов должны поддерживать HD Voice®.

В зависимости от качества соединения качество голосовой связи может изменяться.

### Подключение мобильного телефона

#### Условия

- Функция Bluetooth® в мобильном телефоне включена (см. руководство по эксплуатации от изготовителя).
- Функция Bluetooth® в мультимедийной системе включена (→ стр. 468).

Мультимедийная система:



### Поиск мобильного телефона

- ▶ Выберите [Соединить с новым прибором](#).

### Авторизация мобильного телефона

- ▶ Выберите мобильный телефон. В мультимедийной системе и в мобильном телефоне отображается код.
- ▶ **Коды совпадают:** подтвердите код в мобильном телефоне.
- ① При использовании мобильных телефонов предыдущих поколений для авторизации требуется ввести цифровой код от 1 до 16 символов в мобильном телефоне и мультимедийной системе.
- ① Мультимедийная система поддерживает авторизацию до 15 мобильных телефонов. Авторизованные мобильные телефоны подключаются автоматически.
- ① Подключенный мобильный телефон можно также использовать в качестве аудиоустройства с Bluetooth® (→ стр. 577).

По следующей ссылке можно посмотреть анимационный ролик на эту тему:

### Подключение второго мобильного телефона (режим подключения двух телефонов)

#### Условия

- Как минимум, один мобильный телефон уже подключен к мультимедийной системе по Bluetooth®.

Мультимедийная система:



- ▶ Выберите [Соединить с новым прибором](#).
- ▶ Выберите мобильный телефон.
- ▶ В отдельных случаях, когда появляется запрос, подтвердите выбор пары мобильных телефонов выбором опции **Имя устройства 1 + Имя устройства 2**.  
Выбранный мобильный телефон подключается к мультимедийной системе.

### Смена мобильного телефона (режим подключения двух телефонов)

Мультимедийная система:



Оба мобильных телефона отображаются в отдельных вкладках.

- ▶ Выберите вкладку с необходимым мобильным телефоном. При выборе вкладки определенного мобильного телефона отображается соответствующая информация о телефоне. При выборе другой вкладки вид может измениться с учетом другого телефона. Подменю в меню «Телефон» (например, контакты, журнал вызовов, сообщения), за исключением настроек телефона, относятся к выбранному в данный момент мобильному телефону. В настройках телефона можно выполнить настройки для обоих мобильных телефонов.

## Изменение функции мобильного телефона

Мультимедийная система:



### Включение функции

- ▶ Выберите символ серого цвета в строке мобильного телефона.  
Включается соответствующая функция.

### Отключение функции

- ▶ **Активна одна функция:** в строке мобильного телефона выберите цветной символ. Мобильный телефон отключается от мультимедийной системы.
- ▶ **Активны несколько функций:** в строке мобильного телефона выберите активную функцию. Соответствующая функция отключается.

## Смена мобильного телефона

Мультимедийная система:



### Авторизованный мобильный телефон отсутствует:

- ▶ Выберите **Соединить с новым прибором**.
- ▶ Выберите мобильный телефон.
- ▶ **Повторная авторизация мобильного телефона:** подтвердите цифровой код в мобильном телефоне.

### Использование в режиме одного телефона

- ▶ Выберите **Имя устройства**.  
Вновь авторизованный мобильный телефон подключается в режиме одного телефона.  
Если мобильный телефон уже авторизован и был подключен в режиме одного телефона, то он снова подключается в режиме одного телефона.  
Если мобильный телефон уже авторизован и подключен к другому мобильному телефону в режиме подключения двух телефонов, то при необходимости может появиться запрос о том, должен ли мобильный телефон в будущем подключаться к другому мобильному телефону в

режиме одного телефона или в режиме подключения двух телефонов.

- ▶ При необходимости подтвердите запрос о режиме работы (режим одного телефона или режим подключения двух телефонов), выбрав опцию **Имя устройства**.

### Использование в режиме подключения двух телефонов

- ▶ Выберите **Имя устройства 1 + Имя устройства 2**.  
Вновь авторизованный мобильный телефон подключается вместе с выбранным мобильным телефоном в режиме подключения двух телефонов.  
Если мобильный телефон уже авторизован и был подключен в режиме одного телефона, то в дальнейшем он подключается к выбранному мобильному телефону в режиме подключения двух телефонов.  
Если мобильный телефон ранее был подключен к другому мобильному телефону, то это соединение прерывается.

## Отключение или удаление мобильного телефона

Мультимедийная система:



### Отключение мобильного телефона

- ▶ Выберите **Разъединить**.  
При необходимости мобильный телефон вновь автоматически подключается при следующем запуске двигателя.

### Удаление мобильного телефона

- ▶ Выберите **Приборы**.
- ▶ В строке мобильного телефона выберите .
- ▶ Выберите **Удалить прибор**.  
Мобильный телефон удаляется из системы.

## Пользование мобильным телефоном с помощью системы коммуникации ближнего поля (NFC)

### Условия

- Система коммуникации ближнего поля (NFC) на мобильном телефоне включена (см. руководство по эксплуатации от изготовителя).
- Экран мобильного телефона включен и разблокирован (см. руководство по эксплуатации от изготовителя).

## Подключение мобильного телефона

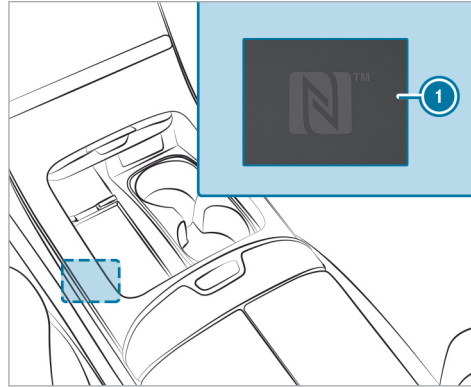

- ▶ Удерживайте NFC-интерфейс мобильного телефона (см. руководство по эксплуатации от изготовителя) у NFC-интерфейса **1** в переднем вещевом отделении.
- ▶ Следуйте дальнейшим указаниям на центральном дисплее для подключения мобильного телефона. Подключите мобильный телефон в режиме одного телефона (→ стр. 530). Подключите

мобильный телефон в режиме подключения двух телефонов (→ стр. 531).

### Смена мобильного телефона

- ▶ Удерживайте NFC-интерфейс мобильного телефона (см. руководство по эксплуатации от изготовителя) у NFC-интерфейса **1** в переднем вещевом отделении.
- ▶ Следуйте дальнейшим указаниям на центральном дисплее для смены мобильного телефона в режиме подключения одного или двух телефонов (→ стр. 531).
- ▶ При необходимости подтвердите указания на своем мобильном телефоне (см. руководство по эксплуатации от изготовителя).
- i** Если Ваш мобильный телефон поддерживает функцию беспроводной зарядки, то его можно зарядить на коврике для телефона (→ стр. 209).
- i** Если мобильный телефон не заряжается, то отключите систему NFC в мобильном телефоне (см. инструкцию по эксплуатации от изготовителя).

Более подробную информацию можно найти по адресу <https://www.mercedes-benz-mobile.com/>

## ■ Регулировка громкости приема и передачи

### Условия

- Мобильный телефон подключен (→ стр. 530).

Мультимедийная система:



Данная функция обеспечивает оптимальное качество речевого сигнала.

- ⓘ Обратите внимание, что для регулировки громкости приема и передачи должен быть выбран соответствующий мобильный телефон.

- ▶ В строке мобильного телефона выберите .
- ▶ Выберите **Громкость**.
- ▶ Отрегулируйте громкость приема и передачи с помощью **Громкость приема** и **Громкость передачи**.

Более подробная информация о рекомендуемой громкости приема и передачи: <https://www.mercedes-benz-mobile.com/>

## ■ Настройка мелодии звонка

Мультимедийная система:

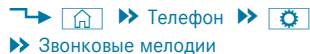

- ▶ Настройте мелодию звонка.

- ⓘ Если мобильный телефон поддерживает функцию передачи мелодии звонка, то вместо мелодии звонка аудиосистемы автомобиля при поступлении вызова Вы услышите мелодию звонка мобильного телефона.

## ■ Включение или выключение функции распознавания голоса мобильным телефоном



### Условия

- Как минимум, один мобильный телефон подсоединен к мультимедийной системе (→ стр. 530).
- Выбрана вкладка с мобильным телефоном, на котором должна запускаться функция распознавания голоса (→ стр. 531).

## Включение функции распознавания речи мобильным телефоном

- ▶ На мультифункциональном рулевом колесе нажмите на клавишу  и удерживайте ее более одной секунды. Включается функция распознавания голоса выбранного в данный момент мобильного телефона.

## Выключение функции распознавания речи мобильным телефоном

- ▶ На мультифункциональном рулевом колесе нажмите на клавишу  или .
- ⓘ Всегда, если мобильный телефон подключен через интеграцию смартфона, включается или выключается функция распознавания голоса этого мобильного телефона.

## ■ Указания по предложениям контактов

Мультимедийная система может отображать предложения контактов на основе часто используемых контактов, исходящих вызовов, а также SMS-сообщений. Для этого должна быть включена опция **Допустить предложение контактов** (→ стр. 471).

При открытии списка вызовов или меню сообщений Вам будут предложены контакты, которым Вы можете позвонить или написать. Предложения отображаются на вкладке **Предложения**.



- ❗ Мультимедийная система не использует содержание сообщений для формирования предложений.

## Выбор опций для предложений контактов

### Условия

- Опция **Допустить предложение контактов** включена (→ стр. 471).
- Мультимедийная система собрала достаточное количество данных для отображения предложений контактов.

Мультимедийная система:

→ 🏠 ➤ Телефон

- ▶ Выберите **Перечень звонков** или **Контакты**.
- ▶ Выберите **Предложения**.
- ▶ В строке предлагаемого контакта выберите .

Можно выбрать следующую опцию:

- **Сейчас не предлагать**



## Телефонные вызовы

### Звонок по телефону

Мультимедийная система:

→ 🏠 ➤ Телефон

### Выполнение телефонного вызова с помощью набора номера

- ▶ Выберите .
- ▶ Введите номер.
- ▶ Выберите .
- ▶ Будет выполнен телефонный вызов.

### Прием телефонного вызова

- ▶ Выберите  **Принять**.

### Отклонение телефонного вызова

- ▶ Выберите  **Отклонить**.

### Ответ на телефонный вызов сообщением

- ▶ Выберите  **Ответить**.

### Завершение телефонного разговора





- ▶ Выберите .

### Внесение телефонного вызова в список дел службы «Офис в автомобиле»

- ▶ Выберите  **Внести телефонный вызов в список дел службы «Офис в автомобиле»**.

### Запуск функций во время телефонного вызова

#### Во время телефонного вызова доступны следующие функции:

-  **Закончить выз.**
-  **Выкл. микроф.**
-  **Цифров.блок** (отображается для передачи тональных сигналов)
-  **Добавить выз.**
- **Громкая связь**

Передача телефонного вызова, например, в следующие части салона: **Впереди**, **Сзади** или **На всех местах**.

- **Межабонен.св.**

Передача телефонного вызова, например, на телефон или наушники.

- ▶ Выберите функцию.

- ❗ Обратите внимание на то, что функции и символы могут различаться в зависимости от комплектации автомобиля.

## Ведение телефонного разговора с несколькими абонентами

### Условия

- Имеется активный телефонный вызов (→ стр. 535).
- Установлен еще один телефонный вызов.

### Переключение между телефонными вызовами

- ▶ Выберите контакт. Выбранный телефонный вызов активен. Другой телефонный вызов находится на удержании.

### Активирование удерживаемого вызова

- ▶ Выберите контакт удерживаемого вызова.

### Ведение телефонного разговора в режиме конференц-связи

- ▶ Выберите  Конференция. Новый абонент добавляется в конференцию.

### Завершение активного телефонного вызова

- ▶ Выберите  Закончить выз..
- ⓘ В некоторых мобильных телефонах удерживаемый телефонный вызов активируется сразу после завершения активного телефонного вызова.

## Прием или отклонение параллельного вызова

### Условия

- Ведется телефонный разговор (→ стр. 535).

Если во время телефонного разговора поступает входящий вызов, отображается соответствующее указание.

В зависимости от мобильного телефона и оператора мобильной связи Вы услышите сигнал о поступлении второго вызова.

В качестве альтернативы в режиме подключения двух телефонов Вы услышите оповещательный сигнал, если вызов поступает на другой (еще не активный) мобильный телефон.

- ▶ Выберите  Принять. Входящий телефонный вызов активен.

Если к мультимедийной системе подключен только один мобильный телефон, предыдущий вызов будет удерживаться.

Если в режиме подключения двух телефонов во время разговора принять вызов на втором мобильном телефоне, текущий вызов будет завершен.

или

- ▶ Выберите опцию Ответить. Входящий вызов не будет принят.

Вы ответите сообщением.

или

- ▶ Выберите  Отклонить.

- ⓘ Функция и порядок действий зависят от Вашего оператора мобильной связи и мобильного телефона (см. руководство по эксплуатации от изготовителя).

## Использование кода страны для международных телефонных звонков

Мультимедийная система:



- ▶ Нажмите и удерживайте «0» до тех пор, пока в поле выбора не появится «+».
- ▶ Введите цифры кода страны, кода региона и номера телефона.
- ▶ Нажмите . Будет выполнен телефонный вызов.

## Контакты

### Информация о меню «Контакты»

Меню «Контакты» включает в себя все контакты из имеющихся источников данных, таких как, например, мобильный телефон или носитель данных.

В зависимости от источника данных Вы можете сохранить/загрузить следующее количество контактов:

- контакты, хранящиеся длительно: 3000 записей
- контакты, загруженные с мобильного телефона: 5000 записей для каждого мобильного телефона

Из меню «Контакты» можно выполнять следующие действия:

- Звонок по телефону, например, вызов контакта (→ стр. 538)
- Навигация (→ стр. 489)
- Создание сообщений (→ стр. 539)
- Другие опции (→ стр. 538)

Контакты мобильного телефона отображаются автоматически, если мобильный телефон подключен к мультимедийной системе (→ стр. 530).

### Контакты из избранного мобильного телефона

Если мобильный телефон поддерживает эту функцию, элементы избранного мобильного телефона автоматически загружаются и появляются в обзоре меню «Телефон».

### Вызов контакта

Мультимедийная система:

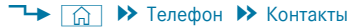

Для поиска контактов имеются следующие возможности:

- поиск по инициалам
- поиск по имени
- поиск по номеру телефона
- ▶ Введите символы в поле поиска.
- ▶ Выберите контакт.

Контакт может содержать следующую подробную информацию:

- номера телефонов
- адреса навигации
- веб-адрес
- адреса электронной почты
- отношение (если установлено)

### Изменение формата имен контактов

Мультимедийная система:



- ▶ Выберите **Формат имени**.
- ▶ Выберите опцию.

### Обзор импорта контактов

#### Импорт контактов в меню «Контакты»

Источник	Условия
USB-устройство	USB-устройство подключено к USB-разъему.
Мобильный телефон	Мобильный телефон подключен к мультимедийной системе по Bluetooth®. Контакты доступны.

- ⓘ Учитывайте, что импортированные контакты сохраняются в автомобиле и доступны в любое время вне зависимости от подключенного мобильного телефона.

### Импорт контактов в меню «Контакты»

Мультимедийная система:





- ▶ Выберите мобильный телефон <Имя устройства>, из которого необходимо импортировать контакты.

▶ Выберите опцию.

### ■ Сохранение контакта мобильного телефона

Мультимедийная система:

→  ▶ Телефон ▶ Контакты

▶ В строке контакта мобильного телефона нажмите .

▶ Выберите .

▶ Выберите **Сохранить**.

▶ Выберите **Да**.  
Сохраненный в мультимедийной системе контакт будет отмечен символом MBUX.

### ■ Телефонный вызов контакта

Мультимедийная система:

→  ▶ Телефон ▶ Контакты

▶ Выберите  **Искать контактные данные**.

▶ Введите символы в поле поиска.

▶ Выберите контакт.

▶ Выберите номер телефона.  
Выполняется телефонный вызов.

### ■ Выбор прочих опций в меню контактов

Мультимедийная система:

→  ▶ Телефон ▶ Контакты

▶ В строке контакта выберите .

▶ Выберите .

▶ Выберите опцию.

### ■ Удаление контактов

#### Условия

- Контакты сохранены в автомобиле.
- Для удаления отдельного контакта он был вручную импортирован в автомобиль.

Мультимедийная система:

→  ▶ Телефон

#### Удаление всех контактов

▶ Выберите .

▶ Выберите **Контакты**.

▶ Выберите **Удалить все контакты в MBUX**.

▶ Выберите опцию.

#### Удаление одного контакта

▶ Выберите **Контакты**.

▶ В строке контакта выберите .

▶ Выберите .

▶ Выберите **Удалить контакт**.

▶ Выберите **Да**.

### Список вызовов

#### ■ Обзор списка вызовов

В зависимости от того, поддерживает Ваш мобильный телефон профиль Bluetooth® PBAP или нет, это может влиять на вид представления и функции списка вызовов.

Если профиль Bluetooth® PBAP поддерживается, то это влияет на следующее:

- Списки вызовов мобильного телефона отображаются в мультимедийной системе.
- Возможно, что в ходе подключения мобильного телефона будет необходимо подтвердить подключение профиля Bluetooth® PBAP.

Если профиль Bluetooth® PBAP не поддерживается, то это влияет на следующее:

- Мультимедийная система самостоятельно создает список вызовов при совершении вызовов в автомобиле.
- Список вызовов не синхронизирован со списками вызовов в мобильном телефоне.

## Совершение телефонного вызова из списка вызовов

Мультимедийная система:



 **Телефон**

- ▶ Выберите  **Перечень звонков**.
- ▶ Выберите запись.
- ▶ Выполняется телефонный вызов.

## Выбор в списке вызовов других опций

Мультимедийная система:

 **Телефон**

- ▶ Выберите  **Перечень звонков**.
- ▶ Для контактов из телефонной книги: выберите опции.  
Открываются данные контакта.
- ▶ Для контактов, в которых отображается только номер (отсутствуют в адресной книге): выберите .

## Удаление списка вызовов

Мультимедийная система:

 **Телефон** **Имя устройства**  
**Приборы**

- ▶ Выберите **Удалить перечень звонков**.
- ▶ Выберите **Да**.

 Эта функция доступна только в том случае, если Ваш мобильный телефон не поддерживает профиль Bluetooth® PVAR.

## SMS-сообщения

### Обзор функций сообщений

В меню «Сообщения» Вы можете получать SMS-сообщения, создавать и отправлять их с помощью голосового ассистента системы MBUX.

Если подключенный мобильный телефон поддерживает профиль Bluetooth® MAP, функциями сообщений можно пользоваться в мультимедийной системе.

Более подробную информацию о настройках и поддерживаемых функциях мобильных телефонов с Bluetooth® можно получить на авторизованной СТОА Mercedes-Benz или по адресу: <https://www.mercedes-benz-mobile.com/>

Некоторые мобильные телефоны после подключения к мультимедийной системе требуют дополнительных настроек для включения функции передачи сообщений (см. руководство по эксплуатации от изготовителя).

## Настройка функции отображения сообщений



Мультимедийная система:

 **Телефон** **Имя устройства**  
**Приборы**

- ▶ Выберите **Индикация сообщений**.
- ▶ Выберите **Вкл. или Выключено**.

## Чтение сообщения

Мультимедийная система:

 **Телефон** **Имя устройства**  

## Использование функции воспроизведения

Отображается список сообщений.



- ▶ Для воспроизведения выберите символ  в какой-либо переписке.  
Воспроизводится текст сообщения.

## Создание и отправка нового сообщения

### Условия

- Наличие соединения с Интернетом.
- Как минимум, один мобильный телефон подсоединен с наличием приема.
- На мобильном телефоне должна быть активирована функция поддержки сообщений.

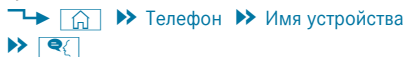
Мультимедийная система:

 ➔  ➔ Телефон ➔ Имя устройства  
➔ 



- ▶ С помощью голосового ассистента системы MBUX произнесите голосовую команду Отправить сообщение и назовите необходимый контакт (→ стр. 427).

#### Диктовка текста

- ▶ Наговорите текст сообщения. Выполняется голосовой диалог.

#### Ответ на сообщение в истории сообщений

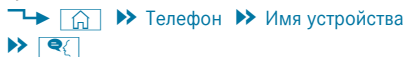
Мультимедийная система:

 ➔  ➔ Телефон ➔ Имя устройства  
➔ 

Отображается список сообщений.

- ▶ Выберите  рядом с контактом. Открывается история обмена сообщениями с контактом. С помощью голосового диалога Вы пошагово проводите по истории обмена.
- ▶ Наговорите текст сообщения.

#### Пересылка сообщения

Мультимедийная система:

 ➔  ➔ Телефон ➔ Имя устройства  
➔ 

Отображается список сообщений.



- ▶ Произнесите голосовую команду Перешли сообщение. Выполняется голосовой диалог.

#### Телефонный звонок отправителю сообщения

Мультимедийная система:

 ➔  ➔ Телефон ➔ Имя устройства  
➔ 

Отображается список сообщений.

- ▶ Выберите  рядом с контактом. Открывается история обмена сообщениями с контактом.
- ▶ Выберите .
- ▶ Выберите **Позвонить**.

#### Использование номера телефона, URL-адреса или адреса электронной почты из SMS-сообщения

##### Условия

- Имеется Интернет-соединение для вызова URL-адреса.

Мультимедийная система:

 ➔  ➔ Телефон ➔ Имя устройства  
➔ 

Отображается список сообщений.

- ▶ Выберите  рядом с контактом. Открывается история обмена сообщениями с контактом.
- ▶ Выберите номер телефона или URL-адрес в сообщении. При выборе URL-адреса открывается веб-браузер. При выборе номера телефона доступны следующие опции:
  - **Позвонить**
  - **Новое сообщение**

или



▶ Если доступны служба «Офис в автомобиле» и функция электронной почты: выберите адрес электронной почты. Открывается служба «Офис в автомобиле».

❗ Доступность службы «Офис в автомобиле» зависит от конкретной страны.

▶ Выберите опцию.

### ■ Удаление сообщения

Мультимедийная система:

→  ▶ Телефон ▶ Имя устройства  
▶ 

Отображается список сообщений.

▶ Выберите контакт.

▶ Нажмите на сообщение и некоторое время удерживайте нажатым.

▶ **Удаление сообщения:** выберите [Удалить](#).

### Система In Car Office

#### ■ Функции службы «Офис в автомобиле»

С помощью службы «Офис в автомобиле» Вы можете подключить свои онлайн-сервисы к мультимедийной системе.

В распоряжении пользователя имеются следующие функции:

- Календарь  
Отображение назначенных встреч и запуск действий, например, воспроизведение, звонок по телефону, навигация
  - Электронная почта  
Чтение электронных писем, воспроизведение и составление, ответ на письма, пересылка
  - Задачи и телефонные звонки  
Управление задачами и намеченными телефонными звонками
  - Голосовой ввод  
Создание встреч/напоминаний, а также задач
- ❗ В качестве альтернативы с помощью голосового ассистента системы MBUX или функции диктовки Вы можете наговаривать тексты. Более подробная информация о голосовом ассистенте системы MBUX (→ стр. 428).
- ❗ На нулевом уровне отображаются уведомления или напоминания службы «Офис в автомобиле», например, дни рождения или номера телефонов, по которым нужно позвонить (→ стр. 439).

❗ Обратите внимание на то, что некоторые функции доступны только при остановленном автомобиле.

### ■ Вызов службы «Офис в автомобиле»

#### Условия

- У Вас имеется учетная запись пользователя Mercedes me.
- Сервис «Офис в автомобиле» активирован в Вашей учетной записи пользователя Mercedes me.
- У Вас есть учетная запись пользователя онлайн-сервиса, например, в Office 365 или Gmail.  
Это позволит согласовывать и подготавливать назначенные встречи, электронные письма и задачи.

Мультимедийная система:

→  ▶ Приложения

▶ Выберите [In-Car Office](#).  
Можно вызывать отдельные функции сервиса «Офис в автомобиле».

#### Привязка учетной записи пользователя

- ▶ Выберите нужный онлайн-сервис.
- ▶ Отсканируйте QR-код.

▶ Следуйте указаниям на устройстве.

### ■ Выбор функций календаря в службе «Офис в автомобиле»





Мультимедийная система:

→  ▶ Приложения ▶ In-Car Office

▶ Календарь

▶ Выберите назначенную встречу.

На выбор доступны следующие функции:

-  Зачитка
-  Позвонить
-  Вести к цел.
-  Удалить

▶ Выберите функцию.

ⓘ Если сохранена соответствующая информация о назначенной встрече, функции будут доступны.

Примеры:

- Если для назначенной встречи сохранен номер телефона, будет доступна опция **Позвонить**.
- Если в учетной записи в Интернете для назначенной встречи сохранен адрес для навигации, будет доступна опция **Вести к цел..**

### ■ Выбор функций раздела «Задачи и звонки» в службе «Офис в автомобиле»



Мультимедийная система:

→  ▶ Приложения ▶ In-Car Office

▶ Задачи и звонки

▶ Выберите функцию для работы с записью.



На выбор доступны следующие функции:

- Воспроизведение 
- Телефонный вызов 

Для этой функции требуется телефонный номер.

- Отметка задачи как выполненной

При выполняющемся на настоящий момент редактировании запись с отметкой «выполнено» при снятии «галочки» может быть снова отмечена как открытая.

- Удаление 
- Отображение подробной информации 

### ■ Отметка записи в разделе «Задачи и звонки» как выполненной

Мультимедийная система:

→  ▶ Приложения ▶ In-Car Office

▶ Задачи и звонки

▶ Выберите **Задачи и звонки**.

Появляется обзор.

▶ Выберите .

### ■ Чтение электронных писем и управление ими





Мультимедийная система:

→  ▶ Приложения ▶ In-Car Office

▶ Электрон.почта

▶ Выберите электронное письмо.  
Электронное письмо открывается.

Доступны следующие функции:



-  Зачитывание электронного письма
-  Ответ на электронное письмо (→ стр. 543)
-  Пересылка электронного письма (→ стр. 543)
-  Удаление электронного письма



## Составление нового электронного письма

Мультимедийная система:

→  ►► Приложения ►► In-Car Office  
►► Электрон.почта

- Выберите  Создать электронное письмо.
- Выберите .
- Введите адрес электронной почты с клавиатуры.  
или
- Выберите адрес электронной почты из контактов.

- ① Можно использовать контакты из меню «Контакты» или из привязанных онлайн-сервисов, например, Office 365 или Gmail. Дополнительная информация о меню «Контакты» (→ стр. 536).
- ① Учтите, что написание сообщений электронной почты возможно только при остановленном автомобиле.
- В соответствующих полях введите с клавиатуры тему и текст электронного письма.
- Выберите [Отправить](#).

## Ответ на электронное письмо

Мультимедийная система:

→  ►► Приложения ►► In-Car Office  
►► Электрон.почта

- Выберите электронное письмо.
- Выберите [Ответить](#).
- В соответствующем поле введите с клавиатуры текст электронного письма.
- Выберите [Отправить](#).
- ① Учтите, что написание сообщений электронной почты возможно только при остановленном автомобиле.

## Пересылка электронного письма

Мультимедийная система:

→  ►► Приложения ►► In-Car Office  
►► Электрон.почта

- Выберите электронное письмо.
- Выберите [Переслать](#).
- **Пересылка с вложением:** выберите [Переслать с приложением](#).
- ① Можно использовать контакты из меню «Контакты» или из привязанных онлайн-сервисов, например, Office 365 или Gmail. Дополни-

тельная информация о меню «Контакты» (→ стр. 536).

- ① Пересылка с вложением возможна только при наличии вложения.
- **Пересылка без вложения:** выберите [Переслать без приложения](#).
- В соответствующем поле введите с клавиатуры текст электронного письма.
- Выберите [Отправить](#).

## Пользование службой «Офис в автомобиле» с помощью голосового ассистента системы MBUX и функции диктовки

Мультимедийная система:



→  ►► Приложения ►► In-Car Office  
►► Электрон.почта

### Пользование службой «Офис в автомобиле» с помощью функции диктовки

Функция диктовки позволяет наговаривать тексты, например, тему сообщения и/или текст электронного письма, вместо набора текстов с клавиатуры.

- ① Функция диктовки доступна не везде и не без ограничений. При первом включении функции может потребоваться согласие с условиями использования Mercedes me connect в Вашей учетной записи пользователя Mercedes me.

Ниже в качестве примера показано, как можно наговорить тему и текст электронного письма.

- ▶ Выберите  **Создать электронное письмо.**
- ▶ Добавьте получателя нажатием .
- ▶ Выберите .  
Запускается функция диктовки.
- ▶ Продиктуйте тему и текст электронного письма.  
После обработки голосового ввода продиктованный материал отображается в виде текста.
- ▶ Выберите **Отправить.**

### Пользование службой «Офис в автомобиле» с помощью голосового ассистента системы MBUX

С помощью системы голосового управления голосового ассистента системы MBUX можно пользоваться различными функциями службы «Офис в автомобиле» и наговаривать тексты.

-  Более подробная информация о пользовании голосовым ассистентом системы MBUX (→ стр. 427).

Ниже в качестве примера приведены некоторые голосовые команды, которые можно использовать для работы со службой «Офис в автомобиле».

- ▶ **Написание нового электронного письма:** произнесите голосовую команду «Напиши электронное письмо Петеру Мюллеру». Продолжается диалог.
- ▶ **Ответ на электронное письмо:** произнесите голосовую команду «Ответь на электронное письмо». Продолжается диалог.
- ▶ **Пересылка электронного письма:** произнесите голосовую команду «Перешли электронное письмо». Наговорите текст электронного письма.
- ▶ **Отображение задач:** произнесите голосовую команду «Покажи мои задачи». Отображается(-ются) задача(-и).
- ▶ **Создание записи в календаре:** произнесите голосовую команду «Создай запись в календаре на завтра на 9 утра». Продолжается диалог.

## Apple CarPlay®

### Обзор системы Apple CarPlay®

 **ВНИМАНИЕ** Опасность отвлечения внимания из-за информационных систем и устройств связи

Пользование интегрированными в автомобиль информационными системами и устройствами связи во время движения может отвлекать Вас от дорожной ситуации. Кроме того, Вы можете потерять контроль над автомобилем.

- ▶ Пользуйтесь этими устройствами только в том случае, если это позволяет дорожная ситуация.
- ▶ Если это невозможно, остановитесь в соответствии с ПДД и выполните ввод данных в остановленном автомобиле.

При пользовании мультимедийной системой соблюдайте законодательные нормы страны, в которой Вы в данный момент находитесь.

С помощью системы Apple CarPlay® можно пользоваться функциями iPhone® через мультимедийную систему. Управление осуществляется с помощью сенсорного экрана, сенсорного управления или системы голосового управления Siri®. Система голо-

сового управления включается при продолжительном нажатии на кнопку  на мультифункциональном рулевом колесе.

**i** Для продолжения пользования мультимедийной системой с помощью голосового ассистента системы MBUX коротко нажмите на кнопку  на мультифункциональном рулевом колесе (→ стр. 427).

Только одно устройство iPhone® может быть подключено к мультимедийной системе с помощью Apple CarPlay®.

Даже в режиме подключения двух телефонов при использовании системы Apple CarPlay® к мультимедийной системе по Bluetooth® может быть подключен только один дополнительный мобильный телефон.

Поскольку доступ к iPhone® при активной сессии Apple CarPlay® посредством MBUX ограничен, то не все функции MBUX (в т.ч. выбор из адресной книги) доступны на подключенном устройстве в полном объеме. В этом случае используйте приложение Apple CarPlay®.

Полная функциональность системы Apple CarPlay® возможна только при наличии Интернет-соединения.

Доступность системы Apple CarPlay® может варьироваться в зависимости от страны.

Ответственность за приложение, связанные с ним сервисы и содержимое несет соответствующий поставщик услуг.

Apple CarPlay® является зарегистрированным товарным знаком компании Apple Inc.

По следующей ссылке можно посмотреть анимационный ролик на эту тему:

### ■ Информация о системе Apple CarPlay®

Символ Apple CarPlay® в статусной строке переключается на последнюю активную индикацию в системе Apple CarPlay®.

Если на мобильном телефоне будет запущена функция ведения к цели, когда в мультимедийной системе уже активирована функция ведения к цели, последняя будет отключена.

### ■ Подключение iPhone® через Apple CarPlay® (с помощью кабеля)

#### Условия

- На Вашем устройстве используется последняя версия операционной системы (см. руководство по эксплуатации от изготовителя).

**i** Из соображений безопасности первый запуск системы Apple CarPlay® в мультимедийной системе должен производиться при остановлен-

ном автомобиле и при приведенном в действие стояночном тормозе.

▶ Подключите iPhone® с помощью подходящего кабеля к USB-разъему мультимедийной системы (→ стр. 576).

При первом подключении приложения появится сообщение с Положениями о защите персональных данных.

▶ Если необходимо запустить приложение, выберите [Принять и начать](#).

или

▶ Откройте диспетчер устройств (→ стр. 531).  
▶ Запустите систему Apple CarPlay® нажатием соответствующего символа рядом с именем устройства.

**i** При определенных условиях здесь также появится сообщение с Положениями о защите персональных данных.

▶ При необходимости подтвердите использование системы Apple CarPlay® на своем устройстве iPhone®.

### Выход из системы Apple CarPlay®

▶ Выберите .

или

- ▶ Нажмите клавишу  на multifункциональном рулевом колесе (мультимедийная система MBUX).
- ❗ Если система Apple CarPlay® перед последним отключением не отображалась в оперативном режиме, то при следующем подключении приложение запускается в фоновом режиме. Систему Apple CarPlay® можно вызвать нажатием символа Apple CarPlay® в статусной строке.

### Подключение iPhone® через Apple CarPlay® (беспроводное соединение)

#### Условия

- На Вашем устройстве используется последняя версия операционной системы (см. руководство по эксплуатации от изготовителя).
- На устройстве включена функция Bluetooth® (см. руководство по эксплуатации от изготовителя).
- Устройство «видят» другие устройства.
- ❗ Из соображений безопасности первый запуск системы Apple CarPlay® в мультимедийной системе должен производиться при остановленном автомобиле и при приведенном в действие стояночном тормозе.

Мультимедийная система:

  ▶▶ Телефон ▶▶  ▶▶ Приборы

- ▶ Подключение мобильного телефона по Bluetooth® (→ стр. 530).  
При первом подключении приложения появляется сообщение с Положениями о защите персональных данных.
- ▶ Если необходимо запустить приложение, выберите **OK** и **запуст. Apple CarPlay**.
- ▶ При необходимости подтвердите использование системы Apple CarPlay® на своем устройстве iPhone®.

- ❗ В списке устройств можно в любое время переключаться с соединения по Bluetooth® на соединение через Apple CarPlay® (беспроводное соединение).
- ❗ Если Вы уже подключили мобильный телефон по Bluetooth®, то для пользования системой Apple CarPlay® в диспетчере устройств Вы можете подключить дополнительное устройство iPhone® по Bluetooth®.

### Выход из системы Apple CarPlay®

- ▶ Выберите .

или

- ▶ Нажмите  на сенсорном управлении (мультимедийная система MBUX).

- ❗ Если система Apple CarPlay® перед последним отключением не отображалась в оперативном режиме, то при следующем подключении приложение запускается в фоновом режиме. Систему Apple CarPlay® можно вызвать нажатием символа Apple CarPlay® в строке состояния.

### Вызов настроек звучания системы Apple CarPlay®

Мультимедийная система:

  ▶▶ Установки ▶▶ Система ▶▶ Аудио

- ▶ Выберите настройки звучания.

### Завершение работы системы Apple CarPlay®

- ▶ В диспетчере устройств (телефон, носители данных) выберите символ Apple CarPlay®, находящийся рядом с именем устройства iPhone®.
- ❗ Если необходимо перезапустить систему Apple CarPlay®, выберите символ Apple CarPlay® в диспетчере устройств в приложениях «Телефон» или «Носитель данных».

- ❗ Если Apple CarPlay® перед последним разъединением не отображалось в оперативном режиме, при следующем автоматическом запуске приложение запускается в фоновом режиме. Apple CarPlay® можно вызвать нажатием соответствующего символа в статусной строке.

## Система Android Auto

### Обзор системы Android Auto

**⚠ ВНИМАНИЕ** Опасность отвлечения внимания из-за информационных систем и устройств связи

Пользование интегрированными в автомобиль информационными системами и устройствами связи во время движения может отвлекать Вас от дорожной ситуации. Кроме того, Вы можете потерять контроль над автомобилем.

- ▶ Пользуйтесь этими устройствами только в том случае, если это позволяет дорожная ситуация.
- ▶ Если это невозможно, остановитесь в соответствии с ПДД и выполните ввод данных в остановленном автомобиле.

При пользовании мультимедийной системой соблюдайте законодательные нормы страны, в которой Вы в данный момент находитесь. Система Android Auto позволяет пользоваться функциями мобильных телефонов на базе Android через мультимедийную систему. Управление осуществляется с помощью сенсорного экрана, сенсорного управления или системы голосового управления. Вы можете запустить голосовое управление при продолжительном нажатии на кнопку  на мультифункциональном рулевом колесе.

- ❗ Для продолжения пользования мультимедийной системой с помощью голосового ассистента системы MBUX коротко нажмите на кнопку  на мультифункциональном рулевом колесе (→ стр. 427).

С помощью системы Android Auto к мультимедийной системе может быть подключен только один мобильный телефон.

Даже в режиме подключения двух телефонов с помощью системы Android Auto только один дополнительный мобильный телефон может быть подключен по Bluetooth® к мультимедийной системе.

Полная функциональность системы Android Auto возможна только при наличии Интернет-соединения.

Доступность системы Android Auto и приложений Android Auto может варьироваться в зависимости от страны.

Ответственность за приложение, связанные с ним сервисы и содержимое несет соответствующий поставщик услуг.

По следующей ссылке можно посмотреть анимационный ролик на эту тему:

### Информация о системе Android Auto

Нажатие символа Android Auto в статусной строке позволит переключиться на последнюю активную индикацию в системе Android Auto.

Если на мобильном телефоне будет запущена функция ведения к цели, когда в мультимедийной системе уже активирована функция ведения к цели, последняя будет отключена.

### Подключение мобильного телефона через Android Auto (с помощью кабеля)

#### Условия

- Мобильный телефон поддерживает систему Android Auto начиная с версии Android 5.0.
- В мобильном телефоне установлена последняя версия приложения Android Auto.

- Для использования функций телефона мобильный телефон подключен к мультимедийной системе по Bluetooth® (→ стр. 530).

Если до этого соединение отсутствовало, то оно устанавливается при использовании мобильного телефона через систему Android Auto.

- По соображениям безопасности первый запуск приложения Android Auto в мультимедийной системе должен производиться при остановленном автомобиле и при приведенном в действие стояночном тормозе.
- Подключите мобильный телефон с помощью подходящего кабеля к USB-разъему мультимедийной системы (→ стр. 576). При первом подключении приложения появится сообщение с Положениями о защите персональных данных.
- Если необходимо запустить приложение, выберите [Принять и начать](#).

или

- Откройте диспетчер устройств (→ стр. 531).
- Запустите приложение Android Auto нажатием соответствующего символа рядом с именем устройства.

### Выход из системы Android Auto

- Выберите .

или

- Нажмите  на сенсорном управлении (мультимедийная система MBUX).

- Если приложение Android Auto перед последним отключением не отображалось в оперативном режиме, то при следующем подключении оно запускается в фоновом режиме. Вы можете вызвать систему Android Auto, нажав символ Android Auto в статусной строке.

### Подключение мобильного телефона через Android Auto (беспроводное соединение)

#### Условия

- Используется актуальная версия операционной системы Вашего устройства (см. инструкцию по эксплуатации от изготовителя).
- Устройство поддерживает функцию Android Auto (беспроводное соединение).
- На устройстве включена функция Bluetooth® (см. руководство по эксплуатации от изготовителя).
- Устройство «видят» другие устройства.
- Функция Bluetooth® в мультимедийной системе включена (→ стр. 468)

- По соображениям безопасности первый запуск приложения Android Auto в мультимедийной системе должен производиться при остановленном автомобиле и при приведенном в действие стояночном тормозе.
- Функционирование Android Auto (беспроводное соединение) доступно не во всех странах.

Мультимедийная система:

   **Телефон**   **Приборы**

- Подключение мобильного телефона по Bluetooth® (→ стр. 530).
- В зависимости от конфигурации устройства после подключения мобильного телефона по Bluetooth® на центральном дисплее может появиться запрос о необходимости запуска системы Android Auto. В этом случае на запрос нужно ответить [Да](#).
- Выберите [Запустить Android Auto](#). При первом подключении приложения появится сообщение с положениями о защите персональных данных.
- Выберите [Принять и начать](#).

- ❗ В любое время в списке устройств можно переключаться с соединения по Bluetooth® на соединение через Android Auto (беспроводное соединение).
- ❗ Если у Вас уже есть телефон с соединением через Bluetooth®, то для использования Android Auto Вы можете при помощи диспетчера устройств присоединить через Bluetooth® еще один мобильный телефон.

### Выход из системы Android Auto

▶ Выберите .

или

▶ Нажмите на кнопку  на сенсорном управлении (мультимедийная система MBUX).

- ❗ Если приложение Android Auto перед последним отключением не отображалось в оперативном режиме, то при следующем подключении оно запускается в фоновом режиме. Вы можете вызвать систему Android Auto, нажав символ Android Auto в строке состояния.

### Вызов настроек звучания системы Android Auto

Мультимедийная система:

 ▶▶ **Установки** ▶▶ Система ▶▶ **Аудио**

▶ Выберите настройки звучания.

### Завершение работы системы Android Auto

- ▶ Выберите в диспетчере устройств (телефон, носители данных) символ Android Auto, находящийся рядом с именем устройства мобильного телефона.
- ❗ Если необходимо перезапустить систему Android Auto, то выберите символ Android Auto в диспетчере устройств.
- ❗ Если система Android Auto перед последним разъединением не отображалась в оперативном режиме, то при следующем автоматическом запуске приложение запускается в фоновом режиме. Вы можете вызвать систему Android Auto, нажав символ Android Auto в статусной строке.

### Данные автомобиля, передаваемые при использовании систем Android Auto и Apple CarPlay®

#### Обзор передаваемых данных автомобиля

При использовании функции интеграции смартфона определенные данные автомобиля передаются на мобильный телефон. Это позволяет оптимально использовать выбранные сервисы мобильного телефона. Активного доступа к данным автомобиля не происходит.

Передаются следующие сведения о системе:

- Версия программного обеспечения мультимедийной системы
- Идентификатор системы (анонимизированный)

Передача этих данных производится для оптимизации связи между автомобилем и мобильным телефоном.

Для этого и для привязки нескольких автомобилей к мобильному телефону на основе случайных совпадений создается идентификационный код автомобиля.

Он не связан с идентификационным номером автомобиля (VIN) и удаляется при сбросе мультимедийной системы (→ стр. 474).

Передаются следующие данные о состоянии автомобиля:

- Включенное положение АКП
- Распознавание опций парковки, остановки, движения накатом и обычного движения
- Дневной/ночной режим дисплея водителя
- Тип привода

Передача этих данных производится для приведения отображения информации в соответствие с дорожной ситуацией.

Передаются следующие данные о местоположении автомобиля:

- Координаты
- Скорость движения
- Направление по компасу
- Направление ускорения

Эти данные используются мобильным телефоном для повышения точности навигации (например, для продолжения движения в тоннеле).

### Вызовы Mercedes me

#### ■ Совершение вызовов с помощью потолочной блок-панели управления

- ① Телефонные вызовы Mercedes me возможны не во всех странах. Информацию о доступности этих функций в своей стране можно получить на авторизованной СТОА Mercedes-Benz.

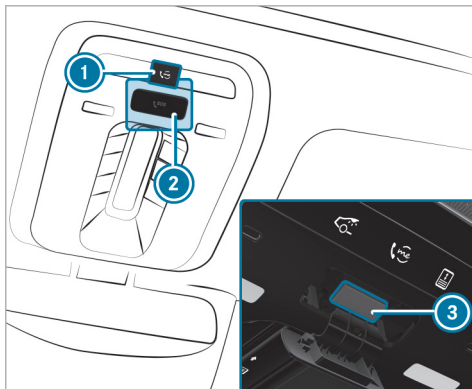

- ① Клавиша me для вызова сервисной или информационной службы
- ② Крышка клавиши SOS
- ③ Клавиша SOS (система экстренного вызова)

#### Совершение телефонного вызова Mercedes me

- ▶ Нажмите на клавишу me ①.

#### Передача сигнала экстренного вызова

- ▶ Для открытия крышки клавиши SOS кратко и временно нажмите ②.
- ▶ Нажмите на клавишу SOS ③ и удерживайте ее нажатой не менее одной секунды.

Передать сигнал экстренного вызова можно даже при активном вызове Mercedes me. Он имеет приоритет над всеми остальными активными вызовами.

#### ■ Информация о вызове Mercedes me с помощью клавиши me

Совершен вызов в центр обслуживания клиентов Mercedes-Benz с помощью клавиши me на потолочной блок-панели управления или с помощью мультимедийной системы (→ стр. 550).

Используя голосовой диалог, Вы можете обратиться в нужный сервис:

- Помощь при аварии и помощь на дорогах
- Центр обслуживания клиентов Mercedes-Benz для получения общей информации, связанной с автомобилем

Кроме того, Вы получаете информацию по следующим темам:

- Активация сервиса Mercedes me connect
- Управление автомобилем



- Ближайшая авторизованная СТОА Mercedes-Benz
- Прочие услуги и сервисы Mercedes-Benz

Во время соединения с центром обслуживания клиентов Mercedes-Benz производится передача данных (→ стр. 553).

### ■ Вызов центра обслуживания клиентов Mercedes-Benz с помощью мультимедийной системы

#### Условия

- Имеется доступ к сети GSM.
- В соответствующем регионе партнером по договору обеспечено покрытие сетью GSM.
- Для автоматической передачи данных автомобиля его двигатель должен быть включен.

Мультимедийная система:



- ▶ Позвоните в [Mercedes me connect](#). С Вашего согласия мультимедийная система передает необходимые данные автомобиля. Передача данных отображается на дисплее.

Потом Вы можете выбрать сервис и будете соединены с сотрудником центра обслуживания клиентов Mercedes-Benz.

### ■ Вызов Центра обслуживания клиентов Mercedes-Benz после автоматического распознавания аварии или поломки

#### Условия

- Автомобиль распознал факт аварии или поломки (→ стр. 304).
- Автомобиль остановлен.
- Включена аварийная световая сигнализация.

**i** Эта функция доступна не во всех странах.

Автомобиль может распознать факт аварии или поломки в ограниченных условиях.

Условия распознавания задеваний в рамках сервиса «Помощь при аварии»:

- Автомобиль оснащен противовзломно-противоугонной системой (код 55 1).
- Автомобиль оснащен системой охраны салона (код 882).
- Автомобиль оснащен пакетом противоугонных систем (код P54).
- Сервис «Распознавание задеваний с уведомлением о взломе» активирован на портале Mercedes me connect.

Если при включенной защите от буксировки заблокированный автомобиль распознает наезд, то при

включении автомобиля появится сообщение в мультимедийной системе.

В сообщении будет предоставлена информация о потенциально задетой зоне автомобиля и о силе удара.

При распознавании аварий или поломок экстренный помощник выводит на дисплей мультимедийной системы указания по технике безопасности. Процесс может длиться несколько секунд.

**i** Доступность сервиса распознавания задеваний зависит от автомобиля.

После закрытия индикации экстренного помощника в мультимедийной системе появится запрос с предложением помощи от Центра обслуживания клиентов Mercedes-Benz.

▶ Выберите [Позвонить](#).

- Данные автомобиля автоматически передаются после вашего согласия или при активированной службе Mercedes me connect «Помощь при аварии и поломке» (→ стр. 555).
- Центр обслуживания клиентов Mercedes-Benz примет ваш звонок и организует помощь при поломке и аварии.

За данные услуги может взиматься отдельная плата.

- ❗ В зависимости от тяжести аварии, может сработать функция автоматического экстренного вызова. Он имеет приоритет над всеми остальными активными вызовами (→ стр. 560).
- ❗ Кроме того, при активном сервисе Mercedes me connect «Теледиагностика» в случае поломки через некоторое время может появиться похожий запрос. Если вы уже связались с Центром обслуживания клиентов Mercedes-Benz или получили помощь, то можно проигнорировать или отклонить данный запрос.
- ❗ Если на запрос Центра обслуживания клиентов Mercedes-Benz с предложением помощи вы ответите **Позвонить позже**, то сообщение скрывается и снова появляется через некоторое время. Запрос, отправленный сервисом Mercedes me connect «Теледиагностика», можно подтвердить или отклонить. После отклонения он больше не отображается.

### Согласование срока проведения ТО при вызове Mercedes me

При активировании сервиса «Управление техобслуживанием» производится автоматическая передача важных данных автомобиля в центр обслуживания клиентов Mercedes-Benz. Благодаря этому Вы будете

получать индивидуальные рекомендации по техническому обслуживанию своего автомобиля.

Независимо от того, согласились ли Вы на пользование сервисом «Управление техобслуживанием», мультимедийная система через определенный промежуток времени напомнит Вам о необходимости проведения обязательного сервисного обслуживания. Появляется запрос о согласовании срока проведения ТО.

#### Согласование срока проведения ТО: выберите **Позвонить**.

С Вашего согласия будут переданы данные автомобиля, а центр обслуживания клиентов Mercedes-Benz примет Ваши пожелания относительно даты проведения ТО. Затем эта информация будет передана в выбранный Вами сервисный центр.

Его представители свяжутся с Вами для подтверждения назначенного срока проведения ТО и при необходимости для обсуждения деталей.

- ❗ Если после появления сообщения о необходимости проведения техобслуживания Вы выберете **Позвонить позже**, сообщение закроется и позднее отобразится снова.

### Согласие на передачу данных при вызове Mercedes me

#### Условия

- Имеется активный вызов Mercedes me через мультимедийную систему или с помощью клавиши me на потолочной блок-панели управления (→ стр. 550).
- ❗ Запрос на подтверждение передачи данных появляется не во всех странах.

Если сервис «Помощь при аварии и помощь на дорогах» не активирован на портале Mercedes me, то появляется сообщение: **Передать данные об автомобиле и его местоположении в Центр обслуживания клиентов Mercedes-Benz, чтобы обеспечить лучшую обработку Вашего запроса?**

- ❗ Точная формулировка может отличаться в зависимости от установленной мультимедийной системы.

#### Выберите **Да**.

- Необходимые данные автомобиля будут переданы автоматически (→ стр. 553).

или

#### Выберите **Нет** и подтвердите.

- Передаются только данные для управления вызовом (→ стр. 553).

Дополнительная информация о Mercedes me:  
<https://www.mercedes.me>

### ■ Данные, передаваемые при вызове Mercedes me

При совершении вызова через Mercedes me в сервисную службу передаются данные для предоставления необходимой консультации и обеспечения безупречного сервисного обслуживания.

Для передачи данных должны быть выполнены следующие условия:

- Двигатель автомобиля включен.
- Необходимая технология передачи данных поддерживается оператором сети мобильной связи.
- Обеспечено удовлетворительное качество мобильной связи.

Поэтапная передача данных зависит от следующих факторов:

- Причина вызова
- Имеющаяся технология передачи данных с использованием мобильной связи
- Активированные сервисы Mercedes me connect
- Сервис, выбранный в системе голосового диалога

- ❗ Запрос о согласии на передачу данных производится только в том случае, если соответствующий сервис Mercedes me connect не был активирован.
- ❗ Объем передаваемых данных зависит от типа и комплектации автомобиля. По техническим причинам не все данные доступны в любое время.

### Передача данных при неактивированных сервисах Mercedes me connect

Если сервисы Mercedes me connect не активированы и подтвержден запрос о защите персональных данных, то передается следующая информация:

- Идентификационный номер автомобиля
- Время вызова
- Причина вызова
- Подтверждение запроса о защите персональных данных
- Условное обозначение страны, в которой находится автомобиль
- Язык, установленный в мультимедийной системе
- Номер для вызова встроенной в автомобиль коммуникационной платформы

Если после напоминания о необходимости проведения техобслуживания был сделан вызов для согласования срока проведения ТО, то дополнительно передаются следующие данные:

- Данные о текущем пробеге и техническом обслуживании

При совершении вызова с помощью мультимедийной системы после автоматического распознавания аварии или поломки дополнительно передаются следующие данные:

- Данные о текущем пробеге и техническом обслуживании
- Местоположение автомобиля в данный момент

Если с помощью системы голосового диалога был выбран сервис «Помощь при аварии и помощь на дорогах», а сервис не активирован, но при этом был подтвержден запрос о защите персональных данных, то Центр обслуживания клиентов Mercedes-Benz может дополнительно запросить следующие данные автомобиля:

- Местоположение автомобиля в данный момент

Если запрос о защите персональных данных был отклонен, то для предоставления необходимой консультации и сервисного обслуживания передаются следующие данные:

- Идентификационный номер автомобиля
- Время вызова
- Причина вызова
- Отклонение запроса о защите персональных данных
- Условное обозначение страны, в которой находится автомобиль
- Язык, установленный в мультимедийной системе
- Номер для вызова встроенной в автомобиль коммуникационной платформы

### Передача данных при активированных сервисах Mercedes me connect

Только на втором этапе и только при активации соответствующих сервисов передаются дополнительные данные в зависимости от конкретного случая, чтобы обеспечить оптимальное сервисное обслуживание.

Обзор передаваемых данных представлен в положениях о защите персональных данных для сервисов Mercedes me connect. Вы можете их найти в своей учетной записи пользователя Mercedes me.

### Обработка данных

Данные, передаваемые во время вызова, удаляются из систем передачи после его завершения, если они не используются для других активированных сервисов Mercedes me connect.

Данные, относящиеся к конкретному случаю, обрабатываются в Центре обслуживания клиентов Mercedes-Benz, сохраняются там и при необходимости передаются партнеру по сервисному обслуживанию, уполномоченному Центром обслуживания клиентов Mercedes-Benz. Учитывайте указания по защите персональных данных, приведенные на Интернет-странице Mercedes me <https://www.mercedes.me> или в голосовом сообщении непосредственно после установки соединения с Центром обслуживания клиентов Mercedes-Benz.

 Голосовое сообщение доступно не во всех странах.

### Mercedes me connect

#### ■ Информация о Mercedes me connect

 Mercedes me connect или отдельные сервисы Mercedes me connect доступны не во всех странах. Информацию о доступности этих функций в своей стране можно получить на авторизованной СТОА Mercedes-Benz.

Mercedes me connect включает в себя множество сервисов.

С помощью мультимедийной системы и потолочной блок-панели управления Вы можете пользоваться, например, следующими сервисами:

- Служба помощи при аварии и помощь на дорогах (кнопка me или индикация в мультимедийной системе в зависимости от ситуации)
- Система экстренного вызова Mercedes-Benz (функция автоматического экстренного вызова и кнопка SOS)

Помощь при аварии и помощь на дорогах Mercedes me connect и центр приема экстренных вызовов Mercedes-Benz круглосуточно находятся в Вашем распоряжении.

Кнопки me и SOS находятся на потолочной блок-панели управления автомобиля (→ стр. 550).

Вы можете позвонить в центр обслуживания клиентов Mercedes-Benz также с помощью мультимедийной системы (→ стр. 551).

Обратите внимание, что Mercedes me connect является сервисом Mercedes-Benz. В экстренных случаях обращайтесь за помощью сначала по известным национальным номерам экстренного вызова. В экстренных случаях Вы можете также использовать

систему экстренного вызова Mercedes-Benz (→ стр. 56).

Соблюдайте условия пользования службами Mercedes me connect и положения о защите данных Mercedes me connect. Вы можете их найти в своей учетной записи пользователя Mercedes me.

### ■ Информация о службе помощи при аварии и помощи на дорогах Mercedes me connect

❗ Помощь при аварии и помощь на дорогах доступны не во всех странах. Получите информацию о доступности этой функции в своей стране на авторизованной СТОА Mercedes-Benz.

Служба помощи при аварии и помощи на дорогах может включать в себя среди прочего следующие функции:

- Дополнение к системе экстренного вызова Mercedes-Benz (→ стр. 56)

При необходимости сотрудник центра приема экстренных вызовов Mercedes-Benz переадресует звонок в службу помощи при аварии и помощи на дорогах Mercedes me connect. Однако переадресация вызова возможна не во всех странах.

- Выезд специалиста аварийной службы на место поломки и/или буксировка неисправного авто-

мобиля на ближайшую авторизованную СТОА Mercedes-Benz

За данные услуги может взиматься отдельная плата.

- Дополнение к экстренному помощнику после автоматического распознавания аварии или поломки (→ стр. 551)

При аварии или поломке передаются дополнительные данные автомобиля, позволяющие оказать оптимальную помощь силами центра обслуживания клиентов Mercedes-Benz и авторизованного партнера по сервисному обслуживанию или аварийной службы.

- Дополнение к сервису Mercedes me connect «Теледиагностика»

Благодаря функции «Теледиагностика» провайдер регистрирует определенные сообщения об износе и выходе из строя компонентов, если эти сообщения могут быть четко интерпретированы и доступны при контроле технического состояния компонентов, которые можно продиагностировать.

Если Ваш автомобиль распознает поломку или угрозу поломки, мультимедийная система может потребовать связаться с центром обслуживания клиентов Mercedes-Benz для получения дополнительной помощи. Это требование может

появиться в мультимедийной системе только в остановленном автомобиле.

❗ Данные сервисы имеют технические ограничения, такие как покрытие сети мобильной связи и качество мобильной связи, а также возможность интерпретации переданных данных в системах, осуществляющих их обработку. При определенных обстоятельствах это может привести к задержке или отсутствию указания в мультимедийной системе.

Учитывайте, что данный сервис и вызов аварийной службы являются сервисами Mercedes-Benz. В чрезвычайных ситуациях сначала обязательно обратитесь за помощью по известным национальным номерам экстренного вызова или используйте систему экстренного вызова Mercedes-Benz (→ стр. 558).

Дополнительную информацию о сервисах Mercedes me connect можно найти на портале Mercedes me: <https://me.secure.mercedes-benz.com>

### ■ Данные, передаваемые при использовании службами вызова Mercedes me connect

Данные, передаваемые при вызове служб Mercedes me connect, зависят от:

- причины вызова;
- сервиса, выбранного в системе голосового диалога;

- активированных служб Mercedes me connect.

Информация о том, какие данные передаются при использовании службами, приведена в действующих на данный момент условиях пользования Mercedes me connect и положениях о защите данных Mercedes me connect. Вы можете их найти в своей учетной записи пользователя Mercedes me.

### Приложения Mercedes me

#### ■ Информация о приложении Mercedes me

Благодаря учетной записи пользователя Mercedes me Вам будут доступны услуги и предложения Mercedes-Benz.

Доступность приложения зависит от страны использования и комплектации автомобиля.

Более подробную информацию можно получить на авторизованной СТОА Mercedes-Benz или на портале Mercedes me: <https://me.secure.mercedes-benz.com>

Более подробную информацию о комплектации по запросу через Mercedes me можно найти в главе «Общие указания» (→ стр. 75).

- ❗ Следите за постоянным обновлением приложений Mercedes me.

#### ■ Вызов учетной записи пользователя Mercedes me

Мультимедийная система:

→  ► Приложения ► Mercedes me

#### ■ Автомобиль привязан к учетной записи пользователя, и доступно приложение Mercedes me

- ▶ Выберите [Mercedes me ID](#).  
Отображается информация о привязанной учетной записи пользователя.

#### ■ Автомобиль не привязан к учетной записи пользователя

- ❗ Если у Вас еще нет учетной записи пользователя Mercedes me, то Вы можете создать ее на веб-сайте <https://www.mercedes.me> или в приложении Mercedes me. Для этого требуется действительный адрес электронной почты или действительный номер телефона.
- ▶ Выберите .
- ▶ Выберите [Приложения](#).
- ▶ Выберите [Mercedes me](#).
- ▶ Для привязки Вашего аккаунта пользователя к автомобилю следуйте указаниям на дисплее.
- ❗ Если в мобильном телефоне установлено приложение Mercedes me, то привязка автомо-

биля может выполняться с помощью отображаемого QR-кода.

#### ■ Вызов сервисов Mercedes me

##### Условия

- Автомобиль привязан к учетной записи пользователя.

Мультимедийная система:

→  ► Приложения ► Mercedes me

- ▶ Выберите [Мои службы](#).  
Сервисы Mercedes me connect, для которых имеется действительная лицензия, отображаются в алфавитном порядке.

#### ■ Заказ или продление подписки на сервисы Mercedes me connect

Для заказа или продления подписки на сервисы Mercedes me connect используйте интернет-магазин приложений.

- ▶ Выберите .
- ▶ Выберите [Магазин](#).

## Удаление привязки учетной записи пользователя к автомобилю

### Условия

- Выбран профиль пользователя учетной записи пользователя, который был привязан к автомобилю первым.
- Профиль пользователя синхронизирован (→ стр. 453).
- PIN-код Mercedes me сохранен.

Мультимедийная система:

 Приложения >> Mercedes me

- ▶ Выберите Mercedes me ID.
- ▶ Выберите **Удалить привязку к автомобилю**.

- ⓘ Только пользователь, учетная запись которого была привязана к автомобилю первой, может удалить привязку автомобиля ко всем учетным записям.

## Выбор приложений

### Условия

- В зависимости от приложения подтверждены условия пользования.

Мультимедийная система:

 Приложения

- ▶ Выберите приложение.

Доступны, например, следующие приложения:

- **Погода**
- **Браузер**
- Другие приложения, которые могут быть приобретены и впоследствии установлены

- ⓘ Первые два приложения можно вызвать также с помощью функции быстрого доступа в разделе **Приложения**.

- ⓘ Наличие предложений зависит от конкретной страны. Могут начисляться лицензионные сборы.

В приложениях доступны, например, следующие функции:

- Функция поиска
- Функция фильтра для отображения результатов поиска рядом с текущим местоположением автомобиля или целью
- Отображение подробной информации
- Функция голосового вывода
- Функции настройки

## Пользование приложением «Галерея»

Мультимедийная система:

 Приложения

- ▶ Выберите **Галерея**.

Отображаются фотографии и видеозаписи, например из следующих источников:

- видеозаписи с видеорегистратора
- фотографии при распознавании столкновений
- видеозаписи и фотографии с других доступных источников
- Избранное

- ▶ Выберите закладку.



- ⓘ Приложение «Галерея» доступно также на дисплее переднего пассажира.

### Фильтрация индикации

- ▶ Выберите .
- ▶ Выберите опцию. Отображаются все файлы, все фотографии или все видеозаписи.

### Воспроизведение видеозаписи

- ▶ Выберите . Начинается воспроизведение.

- ▶ **Продолжение воспроизведения в полноэкранном режиме:** нажмите на дисплей.
- ▶ **Остановка воспроизведения:** выберите .
- ▶ **Продолжение воспроизведения с нужного места:** на шкале времени движением пальца переместите метку положения .
- ▶ **Выбор предыдущей или следующей видеозаписи:** проведите пальцем вправо или влево.



#### Прокручивание и изменение масштаба фотографий

- ▶ **Прокручивание:** проведите пальцем по фотографии в любом направлении.
- ▶ **Изменение масштаба:** быстро дважды коснитесь фотографии.
- ▶ **Выбор предыдущей или следующей фотографии:** проведите пальцем вправо или влево.





#### Добавление файла в избранное или удаление из избранного

- ▶ Нажмите и удерживайте файл.
- ▶ Выберите **Добавить в избранное/Удалить из избранного**.  
Появляется соответствующее сообщение.

#### Включение или выключение функции защиты от записи

- ▶  Активная функция защиты от записи поддерживается не каждым приложением.
- ▶ Нажмите и удерживайте файл.
- ▶ Включите  или выключите  опцию **Защита от записи**.

#### Удаление файлов

- ▶ Выберите .
- ▶ **Выбор отдельного файла:** коснитесь файла. Появляется .
- ▶ **Выбор всех файлов:** коснитесь символа .
- ▶ **Удаление:** выберите .  
Появляется запрос.
- ▶ Выберите **Да**.
- ▶  Отдельный файл можно удалить также путем продолжительного нажатия на файл.

#### Система вызова помощи "Мерседес-Бенц"

##### Информация о доступных системах экстренного вызова

В автомобиле доступны два вида систем экстренного вызова:

- Система экстренного вызова Mercedes-Benz
- Система экстренного вызова по номеру 112 (система eCall в ЕС)

Система экстренного вызова Mercedes-Benz доступна не во всех странах. Информацию о региональной доступности системы экстренного вызова Mercedes-Benz можно найти на веб-сайте <https://www.mercedes-benz-mobile.com/extra/ecall/>

Для обеих систем экстренного вызова действительно следующее:

- Для штатного функционирования обеих систем экстренного вызова требуется передача определенных данных. Пояснения приведены в главе «Передача данных» (→ стр. 561).
- Обе системы экстренного вызова относятся к серийной комплектации Вашего автомобиля и активированы на заводе-изготовителе.
- Использование обеих систем экстренного вызова является бесплатным.



- Обе системы экстренного вызова работают только в тех регионах, где операторы мобильной связи предлагают услуги мобильной связи.

В обеих системах недостаточное покрытие сети операторами мобильной связи может привести к

тому, что сигнал экстренного вызова не будет передан.

### Различия между системой экстренного вызова Mercedes-Benz и системой экстренного вызова по номеру 112 (функция EC eCall)

Система экстренного вызова Mercedes-Benz	Система экстренного вызова по номеру 112 (система eCall в ЕС)
<ul style="list-style-type: none"> <li>• Система экстренного вызова Mercedes-Benz на постоянной основе зарегистрирована в сети мобильной связи.</li> <li>• Экстренные вызовы Mercedes-Benz, выполняемые автоматически и вручную, передаются в центр приема экстренных вызовов Mercedes-Benz.</li> </ul> <p>Если центр приема экстренных вызовов системы экстренного вызова Mercedes-Benz недоступен (например, вследствие отсутствия покрытия сети), то автоматически выполняется экстренный вызов по номеру 112.</p>	<ul style="list-style-type: none"> <li>• Если Вы решите воспользоваться только системой экстренного вызова по номеру 112 (функция eCall в ЕС), то система регистрируется в сети мобильной связи только после совершения экстренного вызова вручную или автоматически.</li> <li>• Система экстренного вызова по номеру 112 (система eCall в ЕС) отправляет сигналы экстренного вызова, переданные автоматически или вручную, непосредственно в общественные дежурно-диспетчерские службы.</li> </ul>

- i** Система экстренного вызова по номеру 112 (система eCall в ЕС) в Вашем автомобиле соответствует делегированному Регламенту ЕС 2017/79. Надлежащее функционирование в полном объеме системы экстренного вызова по номеру 112 (система eCall в ЕС) зависит от обстоятельств, которые находятся вне сферы влияния компании Mercedes-Benz AG. К ним относятся, в частности, зона покрытия сети мобильной связи и техническое оснащение

общественных центров приема экстренных вызовов в соответствующих странах.

- i** Обратите внимание на то, что в случае ремонта необходимо использовать оригинальные аккумуляторные батареи Mercedes-Benz, сертифицированные в рамках делегированного Регламента ЕС 2017/79 (Приложение I). Допускается использование аккумуляторных батарей других производителей, если они сертифицированы согласно делегированному Регламенту ЕС 2017/79.

Можно отключить систему экстренного вызова Mercedes-Benz и использовать только систему экстренного вызова по номеру 112 (система eCall в ЕС). Контактными адресами для обработки запросов на отключение системы экстренного вызова Mercedes-Benz являются адреса местных дилеров.

Компания Mercedes-Benz рекомендует включить систему экстренного вызова Mercedes-Benz по следующим причинам:

- В чрезвычайных ситуациях за границей Вы сможете получить помощь также на родном языке.

- Для ускорения передачи данных об аварии, а также повышения надежности такой передачи используется несколько технологий передачи данных.
- Система экстренного вызова Mercedes-Benz на постоянной основе зарегистрирована в сети мобильной связи, что позволяет ускорить установку экстренного соединения и передачу данных об аварии.  
Благодаря этому за короткое время могут быть приняты меры по спасению, оказанию помощи или эвакуации неисправного автомобиля.
- При экстренном вызове Mercedes-Benz данные об аварии передаются в общественную дежурно-диспетчерскую службу только с согласия клиента.  
В случае автоматической передачи сигнала экстренного вызова, при котором отсутствует голосовой контакт, данные об аварии передаются непосредственно в общественный центр приема экстренных вызовов.
- Если центр приема экстренных вызовов Mercedes-Benz недоступен, то автоматически выполняется экстренный вызов по номеру 112.

### Обзор систем экстренного вызова

Система экстренного вызова Mercedes-Benz, как и система экстренного вызова по номеру 112 (система eCall в ЕС), может помочь сократить время между аварией и прибытием служб спасения к месту дорожно-транспортного происшествия. Они помогают определить местоположение автомобиля в случае дорожно-транспортного происшествия в труднодоступном месте.

Обе системы экстренного вызова могут передавать сигнал экстренного вызова автоматически (→ стр. 560) или вручную (→ стр. 561).

Передавайте сигнал экстренного вызова только для спасения себя или других людей. Не передавайте сигнал экстренного вызова при поломке или в аналогичных ситуациях.

### Индикации на дисплее

В обеих системах экстренного вызова на центральном или мультимедийном дисплее появляются следующие индикации:

- **SOS NOT READY:** двигатель автомобиля не включен, или имеет место неисправность системы экстренного вызова. Это не обязательно означает полный отказ системы экстренного вызова. Сигналы экстренного вызова все равно могут передаваться.

Индикация касается исключительно автомобиля и не учитывает доступности сетей мобильной связи и центра приема экстренных вызовов Mercedes-Benz.

Функциональная готовность системы экстренного вызова автомобиля определяется тем, что индикация **SOS NOT READY** гаснет после включения двигателя автомобиля.

- : эта индикация появляется на дисплее во время активного сигнала экстренного вызова.
- Если имеет место неисправность системы экстренного вызова, то могут быть неисправны, например, динамик, микрофон, подушка безопасности или клавиша SOS.  
О неисправности системы экстренного вызова Вы сможете узнать по следующим индикациям:
  - На дисплее водителя появляется соответствующее сообщение.
  - Клавиша SOS постоянно горит красным светом.

### Запуск функции автоматической передачи сигнала экстренного вызова

#### Условия

- Двигатель автомобиля включен.

- Стартерная аккумуляторная батарея заряжена в достаточной степени.

Как система экстренного вызова Mercedes-Benz, так и система экстренного вызова по номеру 112 (система eCall в ЕС) автоматически передают сигнал экстренного вызова:

- после запуска систем удержания пассажиров, таких как подушка безопасности или аварийные натяжители ремней безопасности, после аварии
- после экстренной остановки, автоматически инициированной активной системой помощи при экстренной остановке

При передаче сигнала экстренного вызова:

- Устанавливается голосовая связь с центром приема экстренных вызовов.
- Сообщение с данными об аварии передается в центр приема экстренных вызовов.

Клавиша SOS в потолочной блок-панели управления мигает до тех пор, пока передача сигнала экстренного вызова не будет завершена.

Если соединение с общественным центром приема экстренных вызовов установить невозможно, то на дисплее появляется соответствующее сообщение.

▶ В мобильном телефоне наберите номер экстренного вызова 112 или соответствующий местный номер экстренного вызова.

После передачи сигнала экстренного вызова:

- Если дорожная ситуация позволяет, то оставайтесь в автомобиле до тех пор, пока не будет установлена голосовая связь с центром приема экстренных вызовов.
- После получения данных об аварии центр приема экстренных вызовов принимает решение, нужно ли направлять к месту аварии службы спасения и/или полицию.
- Если никто из находящихся в автомобиле людей не отвечает, то на место происшествия немедленно отправляется автомобиль скорой помощи.

### ▶ Ручная передача сигнала экстренного вызова

▶ **С помощью клавиши SOS на потолочной блок-панели управления:** нажмите и удерживайте клавишу SOS не менее одной секунды (→ стр. 550).

или

▶ **С помощью системы голосового управления:** используйте команды голосового ассистента системы MBUX (→ стр. 431).

При передаче сигнала экстренного вызова:

- Устанавливается голосовая связь с центром приема экстренных вызовов.
- Если дорожная ситуация позволяет, то оставайтесь в автомобиле до тех пор, пока не будет установлена голосовая связь с центром приема экстренных вызовов.
- После получения данных об аварии центр приема экстренных вызовов примет решение о необходимости направления к месту аварии служб спасения и полиции.
- Сообщение с данными об аварии передается в центр приема экстренных вызовов.

Если соединение с общественным центром приема экстренных вызовов установить невозможно, то на дисплее появляется соответствующее сообщение.

▶ В мобильном телефоне наберите номер экстренного вызова 112 или соответствующий местный номер экстренного вызова.

### ▶ Передача данных системами экстренного вызова

Как в случае с системой экстренного вызова Mercedes-Benz, так и в случае с системой экстренного вызова по номеру 112 (система eCall в ЕС) данные передаются в центр приема экстренных вызовов

Mercedes-Benz или общественный центр приема экстренных вызовов.

В зависимости от активированной системы экстренного вызова (→ стр. 558) в соответствующий центр

приема экстренных вызовов передаются различные данные.

### Данные, передаваемые в зависимости от активированной системы экстренного вызова:

#### Сигнал экстренного вызова Mercedes-Benz

- Данные о местоположении автомобиля
- Данные о местоположении на маршруте (около 100 м до места аварии)
- Направление движения
- Идентификационный номер автомобиля
- Тип привода автомобиля (например, бензиновый, дизельный, на сжатом природном газе, на сжиженном нефтяном газе, электрический, водородный)
- Распознанное количество людей в автомобиле
- Как передан сигнал экстренного вызова: вручную или автоматически
- Время аварии
- Настройка языка в мультимедийной системе
- Наличие сервисов Mercedes me connect

От этого зависит возможность переадресации вызова в центр поддержки клиентов Mercedes-Benz, если это необходимо.

#### Сигнал экстренного вызова по номеру 112

- Данные о местоположении автомобиля
- Данные о местоположении на маршруте (около 100 м до места аварии)
- Направление движения
- Идентификационный номер автомобиля
- Тип привода автомобиля (например, бензиновый, дизельный, на сжатом природном газе, на сжиженном нефтяном газе, электрический, водородный)
- Распознанное количество людей в автомобиле
- Как передан сигнал экстренного вызова: вручную или автоматически
- Время аварии

 Если в автомобиле активирована только система экстренного вызова по номеру 112 (система eCall в ЕС), то данные об аварии передаются

непосредственно в общественный центр приема экстренных вызовов.

Для выяснения обстоятельств аварии в течение часа после передачи сигнала экстренного вызова могут быть приняты следующие меры:

- Возможен запрос данных о актуальном местоположении автомобиля.
  - Возможна установка голосового соединения с находящимися в автомобиле людьми.
  - Возможен запрос данных экстренного вызова.
- i** Для России: в течение двух часов после передачи сигнала экстренного вызова различные функции, например, прием информации о дорожной ситуации, могут быть недоступны.

### ■ Индикация самодиагностики системы вызова экстренной помощи

Автомобиль проверяет функционирование системы экстренного вызова при каждом запуске двигателя. В это время в течение пяти секунд непрерывно горит кнопка SOS. При неисправности системы Вы будете проинформированы текстовым сообщением на дисплее водителя и красной индикацией **SOS NOT READY** на центральном или мультимедийном дисплее.

Пожалуйста, убедитесь, что в течение 30 секунд после включения двигателя индикатор красного цвета SOS NOT READY в правом верхнем углу дис-

плея погаснет, что означает успешное прохождение диагностики системы вызова экстренной помощи.

### ■ Включение/выключение тестового режима ERA-GLONASS

#### Условия

- Стартерная аккумуляторная батарея заряжена в достаточной степени.
- Двигатель автомобиля включен.
- Автомобиль стоит, как минимум, одну минуту.

**i** Тестовый режим в настоящий момент доступен, например, в следующих странах:

- Россия
- Республика Беларусь
- Казахстан
- Армения
- Киргизия

**▶ Включение тестового режима:** нажмите и удерживайте не менее пяти секунд клавишу  на мультифункциональном рулевом колесе. Тестовый режим включается и автоматически завершается после выполнения языкового теста.

**▶ Выключение тестового режима вручную:** выключите двигатель автомобиля. Тестовый режим останавливается.

### ■ Информация по обработке данных

#### Обработка персональных данных системой экстренного вызова Mercedes-Benz

Любая обработка персональных данных системой экстренного вызова Mercedes-Benz соответствует требованиям Регламента ЕС 2016/679 «О защите физических лиц при обработке персональных данных» (GDPR).

Эти данные используются исключительно системой экстренного вызова Mercedes-Benz для спасения и оказания помощи в случае аварии.

Владелец автомобиля, оснащенного системой экстренного вызова Mercedes-Benz в дополнение к системе экстренного вызова по номеру 112 (система eCall в ЕС), имеет право использовать систему экстренного вызова по номеру 112 вместо системы экстренного вызова Mercedes-Benz.

Контактными адресами для обработки запросов на отключение системы экстренного вызова Mercedes-Benz являются адреса местных дилеров.

### **Обработка персональных данных системой экстренного вызова по номеру 112 (система eCall в ЕС)**

Любая обработка персональных данных системой экстренного вызова по номеру 112 (система eCall в ЕС) соответствует положениям Регламента ЕС 2016/679 «О защите физических лиц при обработке персональных данных (GDPR)» и основана, в частности, на необходимости защиты жизненно важных интересов соответствующего лица согласно пункту d раздела 1 статьи 6 Регламента GDPR.

Такие данные обрабатываются строго с целью обслуживания экстренных вызовов по единому европейскому номеру экстренного вызова 112.

### **Получатели данных**

Получателями данных, обрабатываемых системой экстренного вызова по номеру 112 (система eCall в ЕС), являются соответствующие центры приема экстренных вызовов.. Они назначены соответствующими государственными органами страны нахождения для приоритетного приема и обработки экстренных вызовов по единому европейскому номеру экстренного вызова 112.

### **Организация обработки данных**

Обе системы экстренного вызова организованы таким образом, чтобы выполнялись следующие требования:

- До момента совершения экстренного вызова доступ извне к данным в памяти системы невозможен.
- Обе системы экстренного вызова не имеют функций отслеживания, и в обычном режиме работы постоянного отслеживания не производится.
- Данные во внутренней памяти системы автоматически и постоянно удаляются.
- Данные о местоположении автомобиля во внутренней памяти системы постоянно перезаписываются, так что всегда имеется не более трех последних текущих местоположений автомобиля, необходимых для нормальной работы системы.
- Отчет с данными о работе обеих систем экстренного вызова хранится не дольше, чем это необходимо для выполнения задачи экстренного вызова, и ни в коем случае не более 13 часов с момента передачи сигнала экстренного вызова.

### **Права лиц, персональные данные которых подлежат обработке**

Лицо, персональные данные которого подлежат обработке (владелец автомобиля), имеет право на доступ к данным и при необходимости может потребовать исправления, удаления или блокирования касающихся его данных, обработка которых не соответствует предписаниям Общего регламента по защите данных (GDPR). О любом исправлении, удалении и блокировании, осуществляемых в соответствии с этим регламентом, необходимо сообщать третьим лицам, которым были переданы данные, если это является возможным и не связано с неоправданными затратами.

Лицо, персональные данные которого подлежат обработке, имеет право подать жалобу в компетентный орган по надзору за соблюдением законодательства о защите персональных данных, если считает, что обработка его персональных данных выполнялась с нарушением его прав.

Ответственное контактное лицо по вопросам обработки прав доступа: уполномоченный концерна по вопросам защиты данных, Mercedes-Benz Group AG, HPC E600, D-70546 Stuttgart, Германия

## Онлайн-функции и Интернет-функции

### Интернет-соединение

#### ■ Информация об интернет-соединении

**⚠ ВНИМАНИЕ** Опасность отвлечения внимания из-за информационных систем и устройств связи

Пользование интегрированными в автомобиль информационными системами и устройствами связи во время движения может отвлекать Вас от дорожной ситуации. Кроме того, Вы можете потерять контроль над автомобилем.

- ▶ Пользуйтесь этими устройствами только в том случае, если это позволяет дорожная ситуация.
- ▶ Если это невозможно, остановитесь в соответствии с ПДД и выполните ввод данных в остановленном автомобиле.

При использовании мультимедийной системой соблюдайте законодательные нормы страны, в которой Вы в данный момент находитесь.

**⚠ ВНИМАНИЕ** Опасность аварии из-за пользования мобильными устройствами связи во время движения

Мобильные устройства связи отвлекают водителя от происходящего на дороге. Кроме того, водитель может потерять контроль над автомобилем.

- ▶ Водителю следует пользоваться устройствами мобильной связи только в остановленном автомобиле.
- ▶ Пассажиры могут пользоваться мобильными устройствами связи только в предусмотренной для этого зоне, например в задней части салона.

Пользуясь средствами мобильной связи в автомобиле, учитывайте законодательные нормы страны, в которой Вы в данный момент находитесь.

В зависимости от комплектации автомобиля и доступности в отдельных странах у Вас имеются следующие возможности установки интернет-соединения:

- **Автомобили с коммуникационным модулем:**
  - через коммуникационный модуль, включая роуминг данных (→ стр. 565)

- по Bluetooth® или по Wi-Fi с помощью поддерживающего передачу данных мобильного телефона

#### • **Автомобили без коммуникационного модуля:**

- по Bluetooth® с помощью поддерживающего передачу данных мобильного телефона
- по Wi-Fi с помощью поддерживающего передачу данных мобильного телефона

Во время движения функциями Интернета можно пользоваться лишь в ограниченном объеме.

#### ■ Установка Интернет-соединения с помощью коммуникационного модуля

##### Условия

- Автомобиль оснащен встроенным коммуникационным модулем.
- Имеется учетная запись пользователя Mercedes me.
- Автомобиль привязан к учетной записи пользователя Mercedes me.
- Пакет мультимедийных функций активирован.
- Служба «Объем данных Comfort» активирована.

Мультимедийная система:

→ 🏠 » Установки » Система

» Интернет и Bluetooth

» Управлять доступами в Интернет

▶ Выберите **Приобретенный тариф на обмен данными**.

В большинстве сервисов Mercedes me connect объем данных предоставляется при приобретении сервисов.

Для пользования некоторыми функциями, например, веб-браузером или точкой доступа Wi-Fi, требуется дополнительный объем данных.

Если достигнут предел объема данных, то сервисы Mercedes me connect доступны лишь в ограниченном объеме.

В зависимости от комплектации автомобиля через приложение Mercedes me Store Вы можете приобрести пакет данных непосредственно у оператора мобильной связи. Чтобы использовать пакет данных, заключите через приложение Mercedes me Store индивидуальный договор с оператором мобильной связи, который можно будет расторгнуть в любое время и за который не взимается плата. Этот договор является условием пользования сервисами из ранее приобретенного пакета. Доступность данной опции зависит от конкретной страны.

Если опция пакета данных отсутствует или ее невозможно добавить, то Вы можете приобрести объем данных за определенную плату непосредственно у оператора мобильной связи.

❗ На авторизованной СТОА Mercedes-Benz узнайте о возможности приобретения за отдельную плату объема данных в Вашей стране **непосредственно у оператора мобильной связи**.

❗ В качестве альтернативы, если доступно, для пользования веб-браузером или точкой доступа Wi-Fi можно использовать функцию тетеринга мобильного телефона по Wi-Fi или Bluetooth®.

❗ При использовании внешних точек доступа Wi-Fi, зашифрованных по протоколу TKIP, онлайн-обновления программного обеспечения невозможно выполнить через внешнюю точку доступа Wi-Fi.

### ■ Отключение автоматического интернет-соединения с помощью коммуникационного модуля

#### Условия

- В автомобиле доступна функция тетеринга по Wi-Fi или Bluetooth®.

Мультимедийная система:

→ 🏠 » Установки » Система

» Интернет и Bluetooth

» Управлять доступами в Интернет

▶ Выберите настройки  в строке опции **Приобретенный тариф на обмен данн.**

▶ **Отключение автоматического соединения:** выберите опцию **Удалить запись**.

❗ Коммуникационный модуль будет удален из списка известных точек доступа, но подключение в любое время можно будет снова выполнить вручную (→ стр. 565).

Опция **Удалить запись** позволяет ограничить использование приобретенного за отдельную плату объема данных. Автоматическое подключение к коммуникационному модулю после включения этой опции блокируется.

### ■ Установка соединения с Интернетом по Wi-Fi

#### Условия

- Функция Wi-Fi в мультимедийной системе включена (→ стр. 469).
- Функция точки доступа Wi-Fi в мобильном телефоне включена (см. руководство по эксплуатации от изготовителя).



- Доступ в Интернет по Wi-Fi включен (см. руководство по эксплуатации от изготовителя).

Мультимедийная система:

 Установки >> Система

>> Интернет и Bluetooth

>> Управлять доступами в Интернет

- ⓘ Наличие данной функции зависит от конкретной страны.

#### Мобильный телефон имеется в диспетчере Интернет-устройств

- ▶ Выберите мобильный телефон с символом Wi-Fi .

#### Мобильный телефон отсутствует в диспетчере Интернет-устройств

- ▶ Выберите [Искать доступ](#).
- ▶ Выберите мобильный телефон с символом Wi-Fi . Процесс поиска устройства по Wi-Fi может занять несколько секунд.
- ▶ Регистрация в сети Wi-Fi (→ стр. 469).

Интернет-соединение по Wi-Fi будет прервано или будет отсутствовать в следующих случаях:

- Мобильный телефон выключен.

- В мобильном телефоне отключена функция использования данных сети мобильной связи.
- Функция Wi-Fi в мультимедийной системе выключена.
- Функция Wi-Fi в мобильном телефоне выключена.
- В мобильном телефоне отключен доступ в Интернет по Wi-Fi.

#### Установка интернет-соединения по Bluetooth®

##### Условия

- Мобильный телефон поддерживает Bluetooth®-профиль PAN (**P**ersonal **A**rea **N**etwork).
- Мобильный телефон подключен к мультимедийной системе по Bluetooth® (→ стр. 530).
- Доступ в Интернет по Bluetooth® активирован (см. руководство по эксплуатации от изготовителя).

Мультимедийная система:

 Установки >> Система

>> Интернет и Bluetooth

>> Управлять доступами в Интернет

- ⓘ Наличие данной функции зависит от конкретной страны.

#### Мобильный телефон имеется в диспетчере Интернет-устройств

- ▶ Выберите мобильный телефон с символом Bluetooth® .

#### Мобильный телефон отсутствует в диспетчере Интернет-устройств

- ▶ Выберите [Искать доступ](#). В появившемся списке будут отображены все мобильные телефоны, уже известные мультимедийной системе. Новые устройства можно добавить с помощью приложения «Телефон».
- ▶ Подключение мобильного телефона по Bluetooth® (→ стр. 530).
- ⓘ Если новый мобильный телефон подключен по Bluetooth®, он будет использоваться также для приложения «Телефон».

Интернет-соединение по Bluetooth® будет прервано или будет отсутствовать в следующих случаях:

- Мобильный телефон выключен.
- Отсутствует достаточное покрытие сети мобильной связи.
- В мобильном телефоне отключена функция использования данных сети мобильной связи.

- Функция Bluetooth® в мультимедийной системе выключена, а мобильный телефон должен быть подключен по Bluetooth®.
- Функция Bluetooth® в мобильном телефоне выключена, а мобильный телефон должен быть подключен по Bluetooth®.
- Сеть мобильной связи или мобильный телефон не поддерживают одновременное использование телефонной связи и интернет-соединения.
- В мобильном телефоне доступ в Интернет по Bluetooth® отключен.

### Отмена доступа мобильного телефона к Интернету

Мультимедийная система:

 Установки >> Система

>> Интернет и Bluetooth

>> Управлять доступами в Интернет

- ▶ Выберите опции  рядом с именем мобильного телефона.
- ▶ Выберите **Удалить конфигурацию**.
- ▶ Выберите **Да**.

### Установка интернет-соединения

Мультимедийная система:

 Приложения

- ▶ Выберите, например,  Браузер.

Если Вы выбираете функцию, для которой требуется подключение к Интернету, а система в данный момент работает в автономном режиме, откроется меню с предложением вариантов доступа в Интернет, а также всех устройств с поддержкой функции точки доступа Wi-Fi, которые находятся в зоне досягаемости.



- ▶ Выберите из списка вариант доступа в Интернет. Устанавливается Интернет-соединение.

- ⓘ Вы также можете отобразить список возможных выходов в Интернет через расширенную статусную строку.
- ⓘ В зависимости от комплектации автомобиля и доступности в конкретной стране Вы можете подключиться к Интернету с помощью коммуникационного модуля или подключенных мобильных телефонов.
- ⓘ Доступность веб-браузера зависит от конкретной страны.

### Состояние связи

#### Обзор состояния соединения

В зависимости от состояния соединения в строке состояния центрального дисплея могут появиться следующие символы:

- : в качестве точки доступа к Интернету выбрано устройство Wi-Fi.
- : в качестве точки доступа к Интернету выбрано устройство Bluetooth®.
- Стандарт мобильной связи (например, 4G + символ двойной стрелки): в качестве точки доступа выбран коммуникационный модуль.

#### Индикация состояния соединения

Мультимедийная система:



- ▶ Нажмите на строку состояния. Отображается расширенная строка состояния.
- ▶ Нажмите значок Интернета в списке значков. Отображается актуальное состояние соединения.

Указания по индикации состояния соединения

- При подключении по Wi-Fi отображаются состояние соединения и имя устройства.

- При подключении через устройство с Bluetooth® отображаются состояние соединения, имя устройства и тип сети.
- При подключении через коммуникационный модуль может появиться следующая информация о состоянии:
  - Тип сети
  - Состояние (онлайн, офлайн, объем данных имеется или израсходован, сервис в ограниченном объеме)
- В автомобилях с коммуникационным модулем с помощью опции **Mercedes me connect** можно просматривать данные подключения неоплаченных пользователем сервисов.

## Веб-браузер

### Вызов веб-сайта

**⚠ ВНИМАНИЕ** Опасность отвлечения внимания из-за информационных систем и устройств связи

Пользование интегрированными в автомобиль информационными системами и устройствами связи во время движения может отвлекать Вас от

дорожной ситуации. Кроме того, Вы можете потерять контроль над автомобилем.

- ▶ Пользуйтесь этими устройствами только в том случае, если это позволяет дорожная ситуация.
- ▶ Если это невозможно, остановитесь в соответствии с ПДД и выполните ввод данных в остановленном автомобиле.

При пользовании мультимедийной системой соблюдайте законодательные нормы страны, в которой Вы в данный момент находитесь.

Мультимедийная система:

🏠 ▶ Приложения ▶ 🌐 Браузер

### Вызов нового веб-сайта

- ▶ Выберите **Поиск**.
- ▶ Введите веб-адрес.
- ▶ Выберите **OK**.
- ⓘ Наличие функции зависит от конкретной страны.
- ⓘ Во время движения просмотр веб-сайтов в мультимедийной системе невозможен.

### Вызов веб-сайта из истории

▶ **Вызов предыдущей страницы из истории:** выберите .

### Обзор веб-браузера



- ① Предыдущая веб-страница
- ② Следующая веб-страница
- ③ Обновление
- ④ URL-адрес





- 5 Добавление/удаление закладки
- 6 Опции
- 7 Настройки

Кнопка  позволяет выбирать следующие опции:

- Вкладки
- Закладки и история
- Режим чтения
- Поделиться ссылкой
- Поделиться контентом
- Запросить мобильную версию веб-сайта

### Вызов опций веб-браузера

Мультимедийная система:

  Приложения  Браузер  
 Закладки и история





На выбор доступны следующие функции:

- Избранное
- История просмотра
- Введенные URL



- ▶ Выберите опцию.
- ▶ Выполните настройки.

### Вызов настроек веб-браузера

Мультимедийная система:





  Приложения  Браузер  
 Установки

На выбор доступны следующие функции:

- Блокировать всплывающ. окна
  - Разрешить cookie-файлы
  - Активировать Javascript
- ▶ Включите  или выключите  функцию.

### Удаление данных браузера

Мультимедийная система:





  Приложения  Браузер  
 Данные браузера

Можно удалить следующие специальные данные браузера:

- Кэш
  - Cookie-файлы
  - Данные для формуляров
- ▶ Выберите одну из отображаемых опций.

### Управление закладками

Мультимедийная система:

  Приложения  Браузер  





- ▶ Выберите **Закладки и история**.
- ▶ Выберите  за закладкой.  
Открывается меню с опциями.

На выбор доступны следующие опции:

- Удалить запись
  - Удалить все
  - Обработать
  - Поделиться
- ▶ Выберите одну из отображаемых опций.

### Управление вкладками

Мультимедийная система:

  Приложения  Браузер  
 Вкладки

Открытие новой вкладки

- ▶ Выберите **Нов.вкладка**.

Переключение вкладок

- ▶ Выберите иконку нужной вкладки.

## Заккрытие вкладки

- ▶ Нажимать на иконку подлежащей закрытию вкладки до появления меню.
- ▶ Выберите **Закреть**.  
Вкладка закрывается.

## Режим конфиденциальности

- ▶ Включите  или выключите  режим конфиденциальности.  
Если режим конфиденциальности включен, то в строке ввода веб-браузера появляется иконка.
- ⓘ В режиме конфиденциальности не сохраняются ни история просмотра, ни куки-файлы.  
В режиме конфиденциальности могут создаваться закладки.

## Передача URL-адреса из веб-браузера

### Условия

- Передача с помощью QR-кода: для сканирования QR-кода на мобильном устройстве установлено приложение.

Мультимедийная система:

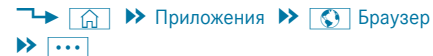

### Передача URL-адреса с помощью QR-кода

- ▶ Выберите **Поделиться ссылкой**.  
Появляется QR-код.
- ▶ Отсканируйте отображаемый QR-код с помощью мобильного устройства.

### Передача URL-адреса с помощью другого дисплея

- ▶ Выберите **Поделиться контентом**.
- ▶ В меню перетяните один дисплей на другой дисплей и сохраните.  
Отображаемая веб-страница откроется на другом дисплее.
- ⓘ Дополнительная информация по тому, как поделиться контентом дисплея: (→ стр. 458)

### Установка веб-браузера в фоновый режим

Мультимедийная система:



- ▶ Нажмите .  
Воспроизведение аудиосигнала будет продолжено.

## Радио TunelIn

### Вызов радио TunelIn

#### Условия

- Имеется учетная запись пользователя на веб-сайте <https://www.mercedes.me>.
- Автомобиль привязан к учетной записи пользователя Mercedes me.
- Сервис радио TunelIn активирован.
- Имеется необходимый объем данных.  
В зависимости от страны его можно приобрести за отдельную плату.
- Имеется высокоскоростное Интернет-соединение для бесперебойной передачи данных.
- ⓘ Доступность функций и сервисов зависит от конкретной страны. Для получения дополнительной информации обратитесь на авторизованную СТОА Mercedes-Benz.

Мультимедийная система:



- ▶ Выберите **Соединение с радио**.  
Появляется меню радио TunelIn. Вы услышите последнюю настроенную радиостанцию.
- ⓘ Качество соединения зависит от условий приема местной сети мобильной связи.

## Обзор подключения радиоприемника

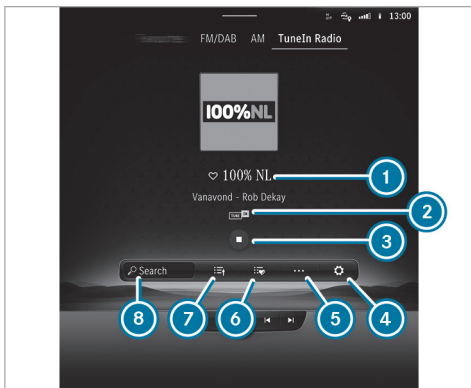

- 1 Провайдер Интернет-радио
- 2 Дополнительная информация об актуальной радиостанции
- 3 Управление воспроизведением
- 4 Настройки
- 5 Другие опции
- 6 Избранное

- 7 Список радиостанций
- 8 Поиск

### Выбор и подключение радиостанций Tuneln

Мультимедийная система:

→ [Home] >> [Radio] >> Радио Tuneln

- ▶ Выберите [List Icon].
- ▶ Выберите категорию.
- ▶ Выберите радиостанцию.
- ▶ Соединение устанавливается автоматически.

или

- ▶ Выберите строку поиска.
- ▶ Введите название радиостанции.

- ⓘ При использовании интернет-радио могут передаваться большие объемы данных.

### Сохранение в избранном/удаление из избранного станции радио Tuneln

Мультимедийная система:

→ [Home] >> [Radio] >> Радио Tuneln

#### Сохранение в избранном

- ▶ Выберите радиостанцию.
- ▶ Нажмите на символ рядом с названием телеканала.

#### Удаление элементов избранного

- ▶ Выберите радиостанцию.
- ▶ Нажмите на символ рядом с названием телеканала.

### Настройка опций Интернет-радио

Мультимедийная система:

→ [Home] >> [Radio] >> Радио Tuneln  
>> [Settings] >> Радио Tuneln

На выбор доступны следующие опции:

- **Выбор прямой трансляции:** выбор качества прямой трансляции
- **Вход в учетную запись радио Tuneln:** вход в учетную запись пользователя радио Tuneln
- **Выход из учетной записи:** выход из учетной записи пользователя радио Tuneln
- ▶ Выберите опцию.

## Носители данных

### Информация о режиме воспроизведения с внешних носителей

### Информация о поддерживаемых форматах и носителях данных

**⚠ ОСТОРОЖНО** Опасность потери контроля над дорожной ситуацией из-за пользования носителями данных

Если Вы пользуетесь носителями данных во время движения, Вы можете отвлекаться от управления автомобилем. Кроме того Вы можете потерять контроль над автомобилем.

▶ Пользуйтесь носителями данных только при неподвижном автомобиле.

- ⓘ Звуки при воспроизведении с носителя данных могут отвлекать водителя от происходящего на дороге. Чтобы не отвлекать водителя, при воспроизведении с носителя данных пользуйтесь наушниками.

### Поддерживаемые форматы и носители данных:

Разрешенные файловые системы	FAT32, exFAT, NTFS
Разрешенные носители данных	USB-устройства, устройства iPod®/iPhone®, MTP-устройства, аудиоустройства с Bluetooth®
Поддерживаемые аудиоформаты	MP3, WMA, AAC, WAV, FLAC, ALAC
Поддерживаемые видеоформаты	MPEG, AVI, MKV, MP4, M4V, WMV

ⓘ Учитывайте следующие указания:

- Мультимедийная система обрабатывает в общей сложности до 50000 поддерживаемых файлов.
- Поддерживаются носители данных объемом до 2 Тбайт (32-битное адресное пространство).
- Из-за большого разнообразия доступных музыкальных и видеофайлов (различия в кодировщиках, тактовой частоте и скорости

передачи данных) их воспроизведение не может быть гарантировано.

- Из-за большого разнообразия имеющихся на рынке USB-устройств воспроизведение со всех USB-устройств не может быть гарантировано.
- Поддерживаются видеофайлы с разрешением до FullHD (1920x1080).
- Воспроизведение защищенных от копирования музыкальных и видеофайлов или файлов с кодировкой DRM (Digital Rights Management) невозможно.
- MP3-плееры должны поддерживать протокол MTP (Media Transfer Protocol).

### Информация о защите авторских прав и товарных знаках

На самостоятельно созданные аудиофайлы (например, самостоятельно созданные копии с носителей данных) распространяется Закон о защите авторских прав. Во многих странах без согласия правообладателя запрещено любое тиражирование, даже для личных целей –. Ознакомьтесь с действующими положениями о защите авторских прав и выполняйте их требования.



Изготовлено по лицензии компании Dolby Laboratories. Dolby, Dolby Audio и символ двойного D являются товарными знаками компании Dolby Laboratories.



Патенты DTS, см. <https://patents.dts.com>. Изготовлено по лицензии компании DTS Licensing Limited. DTS, логотип, а также DTS и логотип вместе являются зарегистрированными товарными знаками, а DTS TruVolume является товарным знаком компании DTS, Inc. © DTS, Inc. Все права защищены.



DTS® Connected Radio™

Патенты DTS, см. <http://patents.dts.com>. Изготовлено по лицензии компании DTS Licensing Limited. DTS, DTS Connected Radio и логотип DTS являются зарегистрированными товарными знаками и товарными знаками компании DTS, Inc. в Соединенных Штатах Америки и других странах. © DTS, Inc., 2020 ВСЕ ПРАВА ЗАЩИЩЕНЫ. Тексты песен лицензированы и предоставлены компанией Lyric Find™. Содержимое лицензировано и взято с платформы Radioplayer™.





Gracenote, MusicID, Playlist Plus, логотип Gracenote и надпись «Powered by Gracenote» являются зарегистрированными товарными знаками или товарными знаками компании Gracenote, Inc. в США и/или других странах.

В данном продукте используется программное обеспечение Spotify, лицензируемое следующими сторонними поставщиками: <https://www.spotify.com/connect/third-party-licenses>



TIDAL и логотип TIDAL являются зарегистрированными товарными знаками компании Aspiro AB в Европейском союзе и других странах.

## Обзор меню «Носители данных»

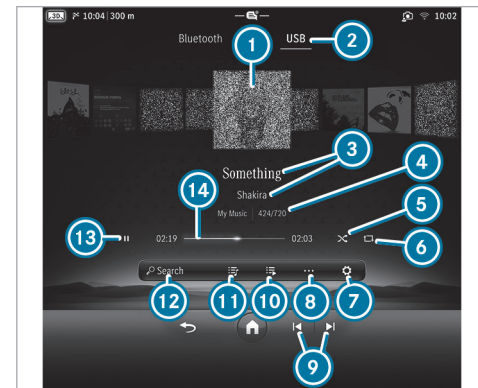

- ① Обложка альбома
- ② Активный источник носителя данных
- ③ Композиция и исполнитель
- ④ Активный носитель данных и актуальный номер композиции / композиция в списке воспроизведения
- ⑤ Воспроизведение в случайном порядке
- ⑥ Повтор

- 7 Настройки
- 8 Другие опции
- 9 Предыдущая или следующая композиция и быстрая перемотка назад или вперед
- 10 Другие категории
- 11 Список воспроизведения и категории
- 12 Поиск носителя данных
- 13 Управление воспроизведением
- 14 Шкала времени

При вызове меню управления на нулевом уровне доступны следующие функции:

- Управление воспроизведением с носителя данных
  - Выбор композиции из актуального списка воспроизведения
  - Выбор списка воспроизведения
  - Поиск носителя данных
  - Выбор источника носителя данных
  - Создание элементов избранного
  - Выполнение настроек
- i Более подробная информация:
- Обзор нулевого уровня (→ стр. 440).

- Пользование нулевым уровнем (→ стр. 442).

### Подключение носителя данных к мультимедийной системе

#### ■ Подключение USB-устройств

! **УКАЗАНИЕ** Повреждения при высоких температурах

Воздействие высоких температур может повредить USB-устройства.

▶ После использования USB-устройства выньте его и заберите с собой из автомобиля.

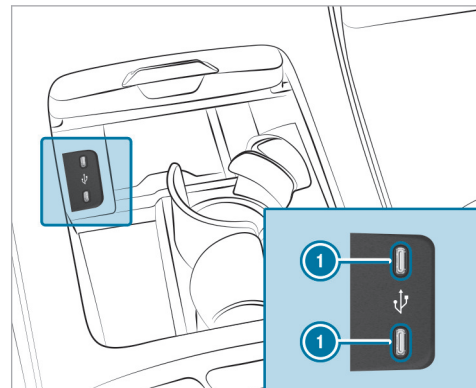

Автомобили с подстаканниками (пример)

Модуль подключения мультимедийных устройств находится в вещевом отделении центральной консоли и имеет два USB-разъема 1 Type C. В зависимости от комплектации автомобиля имеются два дополнительных USB-разъема в вещевом отделении под подлокотником. Зарядная мощность USB-разъемов составляет минимум 5 В (3 А), а в зависимости от комплектации автомобиля максимум 20 В (5 А).

▶ Подключите USB-устройство к USB-разъему.

## Поиск и авторизация аудиоустройства с Bluetooth®

### Условия

- В мультимедийной системе и аудиоустройстве включена функция Bluetooth®.
- Аудиоустройство поддерживает аудиопрофили Bluetooth® A2DP и AVRCP.
- Аудиоустройство «видят» другие устройства.

Мультимедийная система:

 **Носители** **Bluetooth**

### Авторизация нового аудиоустройства с Bluetooth®

- ▶ Выберите **Подключить устройство**.  
Найденные устройства отобразятся в списке устройств.
- ▶ Выберите аудиоустройство.  
Запускается процесс авторизации. В мультимедийной системе и на мобильном телефоне отображается код.
- ▶ Если коды идентичны, подтвердите их на аудиоустройстве.
- ▶ Выберите **Нет, только музыка**.  
Аудиоустройство с Bluetooth® подключается к мультимедийной системе.

### Подключение уже авторизованного аудиоустройства с Bluetooth®

- ▶ Выберите аудиоустройство с Bluetooth® в списке.  
Соединение будет установлено.

### Запуск воспроизведения с носителя данных

#### Условия

- Носитель данных подключен к мультимедийной системе.

Мультимедийная система:



 **Носители**

- ▶ Выберите носитель данных.

### Управление воспроизведением с носителя данных

Мультимедийная система:

 **Носители**

- ▶ **Остановка воспроизведения:** выберите .
- ▶ **Продолжение воспроизведения:** выберите .

- ▶ **Повтор композиции:** выберите .

Имеются следующие настройки для повтора:



- **Однократное нажатие:** повторяется текущий список воспроизведения.
- **Двукратное нажатие:** повторяется текущая композиция.
- **Трехкратное нажатие:** повтор отключается.

- ▶ **Воспроизведение композиций в случайном порядке:** выберите .

- ▶ **Перемотка композиции вперед или назад:** коснитесь нужной точки на шкале времени.

- ▶ **Выбор следующей композиции:** выберите .

- ▶ **Выбор предыдущей композиции:** выберите .

- ▶ **Быстрая прокрутка композиций:** нажмите и удерживайте  или .

- ▶ **Отображение текущего списка композиций:** выберите .

- ⓘ Воспроизведением с носителя данных можно также управлять на нулевом- уровне с помощью отображаемого меню управления (→ стр. 440).

## Настройка дополнительных опций для воспроизведения с носителя данных

Мультимедийная система:



### Вызов дополнительных опций

- ▶ Выберите . Отображаются дополнительные опции.
- ▶ Выберите опцию.

## Поиск носителя данных

### Информация о поиске по категориям

В разделе можно просмотреть все доступные мультимедийные файлы. Для этого на выбор предлагаются различные категории. Отображаемые категории зависят от подключенного устройства и формата данных.

- ① Категории становятся доступными, как только вся информация с носителей данных будет считана и проанализирована. Поиск носителей данных на устройствах Android может быть ограничен.

### Запуск поиска по категориям

Мультимедийная система:



- ▶ Выберите категорию.

### Использование функции поиска по ключевому слову

Мультимедийная система:



Функция поиска по ключевым словам позволяет выполнять поиск содержимого путем свободного ввода текста.

- ▶ Выберите . Появляется клавиатура для ввода символов.
- ▶ Введите искомое понятие.
- ① Поиск начнется после ввода первого символа. Чем больше символов Вы введете, тем точнее будут результаты поиска.
- ▶ Выберите нужную запись из списка результатов поиска. При выборе списка с несколькими композициями список откроется в окне поиска. Для воспроизведения всех композиций списка нажмите , а затем **Воспроизвести немедленно**.

## Режим воспроизведения с внешних носителей на дисплее переднего пассажира (только автомобили с экраном MBUX Hyperscreen)

### Информация о режиме воспроизведения с внешних носителей

Вы также можете использовать функции мультимедийной системы MBUX на дисплее переднего пассажира.

Дополнительную информацию можно найти в следующих темах:

- Информация о поддерживаемых форматах и носителях данных (→ стр. 573)
- Информация о защите авторских прав и товарных знаках (→ стр. 573)
- Обзор меню «Носители данных» (→ стр. 575)

На дисплее переднего пассажира к мультимедийной системе MBUX можно подключить наушники с Bluetooth®.

**⚠ ОСТОРОЖНО** Опасность травмирования незакрепленными предметами в автомобиле

Если такие предметы как наушники/телефонные гарнитуры или внешние аудио-/видеоисточники не закреплены должным образом в салоне, то

существует опасность их падения, при котором они могут задеть находящихся в автомобиле людей.

- ▶ Такие или подобные предметы всегда размещайте таким образом, чтобы они не могли упасть, например, в запираемом вещевом отделении автомобиля.

Соблюдайте указания по загрузке автомобиля.

**⚠ ВНИМАНИЕ** Опасность для здоровья из-за слишком высокой громкости в наушниках

Слишком высокая громкость может повредить Ваш слух.

- ▶ Не пользуйтесь наушниками в течение длительного времени и на слишком высокой громкости (85 децибел).
- ▶ Убедитесь, что установлен приятный для слуха уровень громкости.

- ⓘ Наушники являются опцией мультимедийной системы MBUX. Наушники можно приобрести через раздел «Решения для клиентов Mercedes-Benz» или в специализированном магазине (см. руководство по эксплуатации от изготовителя).

- ⓘ Функционирование беспроводных наушников может ухудшаться из-за работы других электронных устройств на основе радиосвязи, например, мобильных телефонов.





### ■ Запуск воспроизведения с носителя данных и управление воспроизведением

#### Условия

- Носитель данных подключен к мультимедийной системе.

Мультимедийная система:

 Носители

- ▶ Выберите носитель данных.
- ▶ **Регулировка громкости:** в строке меню выберите  и нажмите  или .
- ▶ **Настройка воспроизведения через динамики автомобиля:** в строке меню нажмите .
- ▶ **Подключение наушников с Bluetooth® к дисплею переднего пассажира:** в строке меню нажмите  и выберите необходимые наушники.

Доступны следующие функции:

- Управление воспроизведением с носителя данных (→ стр. 577)

- Настройка опций для воспроизведения с носителя данных (→ стр. 578)
- Запуск поиска по категориям (→ стр. 578)
- Использование функции поиска по ключевому слову (→ стр. 578)

### Музыка онлайн

#### ■ Условия

- Существует учетная запись пользователя для пользования функцией потокового аудиовоспроизведения.
- Имеется оформленная подписка на пользование функцией потокового аудиовоспроизведения.
- Имеется необходимый объем данных. В зависимости от страны его можно приобрести за отдельную плату.
- Имеется высокоскоростное Интернет-соединение для бесперебойной передачи данных.
- ⓘ Доступность функций и сервисов зависит от конкретной страны. Для получения дополнительной информации обратитесь на авторизованную СТОА Mercedes-Benz.

Мультимедийная система:

 Носители

### Добавление провайдера услуг потокового воспроизведения при первом запуске приложения



- ▶ Выберите **Музыка онлайн**.  
Появляется перечень всех поддерживаемых провайдеров услуг потокового воспроизведения.
- ▶ Выберите провайдера услуг потокового воспроизведения.  
На дисплее появляется QR-код.
- ▶ Отсканируйте QR-код с помощью мобильного телефона.
- ▶ В мобильном телефоне подтвердите запрос на установку соединения.

### Добавление других провайдеров услуг потокового воспроизведения

- ▶ Выберите **Музыка онлайн**.  
Активируется последний активный провайдер услуг потокового воспроизведения.
- ▶ Выберите .
- ▶ Выберите **Музыкальные сервисы**.  
Появляется перечень всех поддерживаемых провайдеров услуг потокового воспроизведения.

- ▶ Выберите провайдера услуг потокового воспроизведения.  
На дисплее появляется QR-код.
- ▶ Отсканируйте QR-код с помощью мобильного телефона.
- ▶ В мобильном телефоне подтвердите запрос на установку соединения.

### Выход из системы провайдера услуг потокового воспроизведения

- ▶ Выберите **Музыка онлайн**.  
Активируется последний активный провайдер услуг потокового воспроизведения.
- ▶ Выберите .
- ▶ Выберите **Музыкальные сервисы**.  
Появляется перечень всех поддерживаемых провайдеров услуг потокового воспроизведения.
- ▶ Выберите  рядом с провайдером услуг потокового воспроизведения.
- ▶ Нажмите **Выйти**.

### Вызов функции «Музыка онлайн»

Мультимедийная система:

 Носители

- ▶ Выберите **Музыка онлайн**.

Воспроизведением музыки можно управлять с помощью кнопки сенсорного управления или мультимедийного приложения.

### Поиск музыки в разделе «Музыка онлайн»

Мультимедийная система:

 Носители ▶ Музыка онлайн

### Поиск по категориям в разделе «Музыка онлайн»

С помощью функции поиска по категориям можно просматривать мультимедийный контент провайдера услуг потокового воспроизведения. Доступность категорий и наличие символа функции поиска по категориям зависят от провайдера услуг потокового воспроизведения.

- ▶ Запустите функцию поиска по категориям.  
Появляется список доступных категорий.
- ▶ Выберите категорию.

### Поиск по ключевым словам в разделе «Музыка онлайн»

Функция поиска по ключевым словам позволяет выполнять поиск содержимого путем свободного ввода текста.

- ▶ Выберите .
- ▶ Появляется клавиатура для ввода символов.
- ▶ Введите искомое понятие.



- ❗ Чем больше символов Вы введете при поиске по ключевому слову, тем точнее будут результаты поиска.

- ▶ Выберите нужную запись из списка результатов поиска.  
В зависимости от выбранного результата поиска начинается воспроизведение или открывается следующий уровень поиска.

### Вызов настроек функции «Музыка онлайн»

Мультимедийная система:

→ 🏠 ▶▶ Носители ▶▶ Музыка онлайн

- ▶ Выберите .
- ▶ Выберите Музыкальные сервисы.
- ▶ Рядом с провайдером услуг потокового воспроизведения выберите .
- ▶ Выберите настройку.
- ❗ При нажатии на значок шестеренки  рядом с именами установленных провайдеров услуг потокового воспроизведения может отображаться информация о привязанных учетных записях. Доступность информации зависит от предложения провайдера услуг потокового воспроизведения.

## Радиоприемник

### Включение радиоприемника

Мультимедийная система:

→ 🏠 ▶▶  Радио

- ▶ Запустите приложение на начальном экране мультимедийной системы. Появляется меню радиоприемника. Вы услышите последнюю выбранную радиостанцию в последнем установленном диапазоне частот.

## Обзор радиоприемника

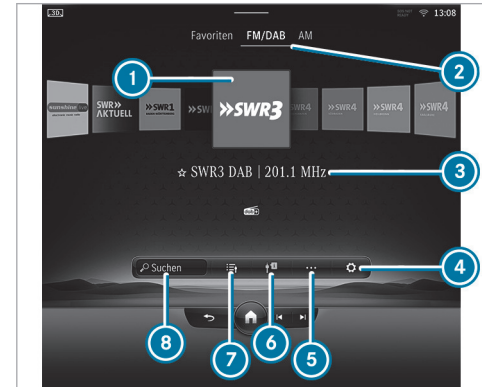

- 1 Заставка
- 2 Активный диапазон частот
- 3 Название радиостанции или настроенная частота
- 4 Настройки
- 5 Другие опции
- 6 Включение сообщений о дорожной ситуации

В комплектации DAB: включение радиосообщений

- 7 Список радиостанций
- 8 Поиск

Доступность диапазонов частот зависит от комплектации автомобиля.

При вызове меню управления на нулевом уровне доступны следующие функции:

- Настройка радиостанции
- Настройка радиостанции из списка радиостанций
- Сохранение радиостанции
- Диапазон частот
- Функция поиска
- Создание элементов избранного
- Выполнение настроек

- и Более подробная информация:
  - Обзор нулевого уровня (→ стр. 440).
  - Пользование нулевым уровнем (→ стр. 442).

По следующей ссылке можно посмотреть анимационный ролик на эту тему:

### Настройка диапазона частот

Мультимедийная система:



- ▶ Выберите диапазон частот или элемент избранного.

### Настройка радиостанции

Мультимедийная система:



- ▶ Проведите пальцем влево или вправо по элементу управления или выберите радиостанцию.
- и Предыдущую/следующую радиостанцию можно настроить также на нулевом- уровне в отображаемом меню управления (→ стр. 440).

### Вызов списка радиостанций

Мультимедийная система:



- ▶ Выберите . Появляется список радиостанций.
- ▶ Проведите пальцем вверх или вниз по списку радиостанций.

- ▶ Выберите радиостанцию.

### Поиск радиостанции по названию или путем непосредственного ввода частоты

Мультимедийная система:



- ▶ Выберите .
- ▶ Введите название радиостанции или частоту.
- ▶ Выберите радиостанцию.

### Выбор предлагаемых радиостанций

#### Условия

- Опция [Допустить музыкальные предложения](#) включена (→ стр. 450).
- Мультимедийная система собрала достаточное количество данных для отображения предложений по радиостанциям.

Мультимедийная система:



- ▶ Выберите . Будут отображены предлагаемые радиостанции.



- ▶ Выберите одну из предлагаемых радиостанций. Будет воспроизводиться выбранная радиостанция.

### Сохранение радиостанции

Мультимедийная система:





- ▶ Настройте радиостанцию.
- ▶ Выберите .

### Редактирование избранного

Мультимедийная система:



### Перемещение радиостанции

- ▶ Нажмите . Появляется список элементов избранного.
- ▶ Нажмите  в крайнем правом углу рядом с названием радиостанции.
- ▶ Выберите [Переместить](#).
- ▶ Переместите телеканал на новое место.

### Настройка отслеживания радиостанций с помощью Интернет-радио

#### Условия

- Имеется высокоскоростное Интернет-соединение для бесперебойной передачи данных.

Мультимедийная система:



- ▶ Выберите .
- ▶ Выберите [Интернет-радио](#).
- ▶ Включите или выключите функцию [Сопровождение канала](#). Если функция включена, то поиск радиостанции производится с помощью Интернет-радио. Если Вы покидаете область вещания радиостанции, а радиостанция доступна через Интернет-радио, то на центральном дисплее появится сообщение [Плохой прием. Нажмите здесь, чтобы перейти к интернет-радио](#).

### Вызов слайд-шоу (режим радиоприемника FM/DAB)

Мультимедийная система:



В слайд-шоу показывается графически обработанная дополнительная информация радиостанции. Она может включать в себя, например, логотипы, обложку альбома, название музыкальной композиции, программу, новости или сервисную информацию.

- ⓘ Слайд-шоу доступно для радиостанций стандарта DAB+, передающих дополнительную информацию.
- ▶ Нажмите логотип радиостанции на центральном дисплее. Изображение увеличится.

### Включение или выключение слайд-шоу (FM / режим радиоприемника DAB)

Мультимедийная система:



- ▶ Слайд-шоу DAB или Развернутое слайд-шоу радиоприемника включите или выключите . Если оба слайд-шоу включены, то их контенты чередуются.

### Включение/выключение функции фиксирования частоты

Мультимедийная система:



- ▶▶ Активный диапазон частот
- ▶ Включите или выключите Фиксирование частоты. Если функция включена, установленная частота сохранится даже при плохом приеме сигнала.

### Включение/выключение радиопередачи дорожной информации

Мультимедийная система:



- ▶ Выберите **ТА**. Функция радиопередачи дорожной информации будет включена или выключена.

### Включение или выключение радиосообщений

Мультимедийная система:



- ▶ Включите Радиосообщения. Воспроизводятся выбранные радиосообщения. При первом включении опции Радиосообщения предварительно настроены Радиопередача дорож.информ.(ТА), Путевая статистика и Предупредительное сообщение.
- или
- ▶ Выключите Радиосообщения. Радиосообщения не воспроизводятся.

### Выбор радиосообщений

Мультимедийная система:



- ▶▶ Радиосообщения
- ▶ Включите или выключите сообщение . Можно выбрать, например, Радиопередача дорож.информ.(ТА), Путевая статистика или Предупредительное сообщение.
- ⓘ Наличие радиосообщений зависит от радиостанции.

### Настройка функции повышения громкости радиопередачи дорожной информации

Мультимедийная система:



- ▶ Выберите Оповещ.нав.сист.и служ.дор.инфор..
- ▶ Установите значение для опции Повышение громкости службы дорожной информации.

## Отображение радиотекста

Мультимедийная система:



▶▶ Активный диапазон частот

▶ Включите или выключите Радиотекст.

## Включение или выключение отображения текста песни

ⓘ Наличие функции зависит от комплектации автомобиля.

Мультимедийная система:



## Отображение текста песни

▶ Выберите **Отобразить текст песни**.  
Отображается текст звучащей в данный момент по радиоприемнику песни, обложка альбома, название песни и имя ее исполнителя.

Проведите пальцем вверх или вниз, чтобы перейти к тексту песни, расположенной выше или ниже по списку.

Если текст исполняемой в данный момент песни отсутствует, то строка **Отобразить текст песни** отображается серым цветом.

## Скрытие текста песни

▶ Снимите крестик в верхней части индикации с текстом песни.

или

▶ Выберите .  
Появляется меню радиоприемника.

## Телевизор

### Информация о режиме телевизора

### Информация о защите авторских прав и товарных знаках

Copyright® Ubiquitous Corp., 2015.

DVB и логотипы DVB являются зарегистрированными торговыми марками компании DVB Project.

ТВ-тюнер может принимать программы со звуком Dolby Digital Plus.



Изготовлено по лицензии компании Dolby Laboratories. Dolby, Dolby Audio и символ двойного D являются товарными знаками компании Dolby Laboratories.

ТВ-тюнер автоматически настраивается на ТВ-стандарт.

Прием телевизионного сигнала зависит от следующих факторов:

- скорость движения

- качество передачи настроенного телеканала

На прием телевизионного сигнала могут влиять следующие факторы:

- Электронное оборудование, перевозимое в автомобиле, может мешать приему телевизионного сигнала.
- Условия приема могут изменяться во время движения.

Плохие условия приема могут привести к следующему:

- ТВ-тюнер будет автоматически переключаться на альтернативные цифровые каналы с той же программой, но с более уверенным приемом.
- ТВ-тюнер выключает звук, «замораживает» изображение или отключает его. На дисплее появится символ .

### Включение режима телевизора

Мультимедийная система:

   Носители

- ▶ Выберите **ТВ**. Появится ТВ-изображение. Если доступно, будет отображаться информация о телеканале и программе.

При движении автомобиля со скоростью более 5 км/ч ТВ-изображение для водителя будет выключено. Если доступно, постоянно будет отображаться информация о телеканале и программе.

▶ **Отображение телепрограммы в полноэкранном режиме:** нажмите окно предварительного просмотра.

### Обзор режима телевизора

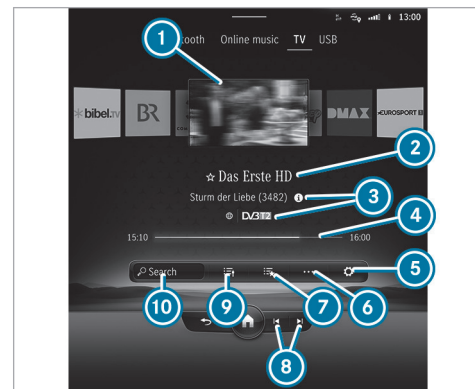

- 1 Заставка
- 2 Название канала
- 3 Особенности телеканала и текущей программы
- 4 Время начала и окончания текущей программы, на диаграмме отображается оставшееся время вещания
- 5 Настройки
- 6 Другие опции

- 7 Избранное
- 8 Переключение на предыдущий или следующий телеканал из списка каналов
- 9 Список радиостанций
- 10 Поиск телеканала

### Обзор символов

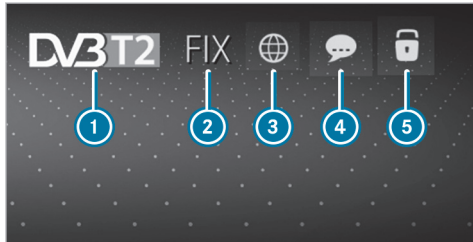

- 1 ТВ-стандарт
- 2 Функция фиксации канала включена
- 3 Доступны языки воспроизведения
- 4 Доступны субтитры
- 5 Телеканал закодирован

Открытый замок: телеканал можно декодировать с помощью вставленного в данный момент модуля CI+

### Включение / выключение полноэкранного режима

Мультимедийная система:

→ [Дом] >> Носители >> ТВ

- ▶ **Включение полноэкранного режима:** нажмите окно предварительного просмотра.
- ▶ **Выключение полноэкранного режима:** на центральном дисплее нажмите [↩]. Появится меню телевизора.

### Установка телеканала

#### Настройка телеканала в меню

Мультимедийная система:

→ [Дом] >> Носители >> ТВ

- ▶ На центральном дисплее нажмите [K] или [▶]. ТВ-тюнер телевизора установит предыдущий или следующий канал из списка каналов.

#### Настройка телеканала в списке каналов

Мультимедийная система:

→ [Дом] >> Носители >> ТВ

- ▶ Выберите в меню [≡+].

- ▶ Выберите телеканал. ТВ-тюнер настроит канал из списка каналов.
- ▶ Нажмите окно предварительного просмотра.

### Поиск телеканала

- ▶ Выберите панель поиска рядом с [🔍] (→ стр. 586).
- ▶ Введите первые символы.
- ▶ Выберите телеканал в списке каналов.
- ⓘ Дополнительная информация о списке телеканалов (→ стр. 588).

### Настройка телеканала в избранном

#### Условия

- Телеканал сохранен.

Мультимедийная система:

→ [Дом] >> Носители >> ТВ



#### Настройка в избранном

- ▶ Выберите в меню [≡★] (→ стр. 586).
- ▶ Выберите телеканал.

## Настройка телеканала в фоновом режиме

### Условия

- Другое приложение, например «Навигация», включено в приоритетном режиме.
- В фоновом режиме включен режим телевизора и слышен звук настроенного телеканала.

- ▶ На центральном дисплее нажмите  или . ТВ-тюнер настроит предыдущий или следующий канал из списка каналов.

## Отображение актуальной информации о программах установленного канала (электронный программный гид)

Мультимедийная система:



Электронный программный гид показывает следующую информацию (если доступна):

- время передачи;
- названия текущей и следующей программ.

- ▶ Выберите название программы нажатием . Отобразится информация о программе.

- ▶ **Прокрутка:** проведите пальцем вверх или вниз.

- ▶ **Выход из режима отображения информации о программе:** выберите .

## Функция настройки фиксирования телеканала

### Функция фиксирования телеканала включена

Канал не меняется. Это целесообразно, например, в том случае, когда автомобиль движется в области перекрытия зон приема. Это позволяет избежать частого переключения каналов.

Индикатор **FIX** отображается за названием телеканала.

### Функция фиксирования телеканала выключена

В зависимости от условий приема сигнала ТВ-тюнер автоматически переключается на альтернативные каналы с подобной программой, но с более уверенным приемом. Таким образом обеспечивается оптимальное ТВ-изображение для любых условий приема сигнала.

## Включение или выключение функции фиксирования телеканала

Мультимедийная система:



- ▶ Включите или выключите **Канал фиксирован..** Если опция включена, индикаторный выключатель будет включен.

## Включение или выключение набора специфичных для конкретной страны символов телеканала

Мультимедийная система:



- ▶ Включите или выключите **Спец.для страны набор символов.**

Если эта опция включена, для индикации будет использоваться набор специфичных для конкретной страны символов.

Если эта опция выключена, для индикации будет использоваться набор символов, которые передаются настроенный в настоящий момент телеканал.

За передачу набора специфичных для конкретного канала символов отвечает соответствующий телеканал.

## Обзор списка каналов

ТВ-тюнер отображает текущую программу принимаемого в настоящий момент цифрового телевизионного или радиоканала в собственных списках каналов.

Списки каналов составлены в алфавитном порядке или в соответствии со спецификой страны.

Для обновления информации ТВ-тюнеру требуется некоторое время.

В списке каналов отображается следующая информация:

- названия принимаемых каналов
- названия программ

Информация отображается при следующих условиях:

- Цифровые каналы передают эту информацию.
- Условия приема достаточны.

## Избранное

### Обзор телеканалов (избранное)

Вы можете сохранить в избранном до 100 цифровых телеканалов.

Для быстрого доступа можно сохранить телеканалы в избранном.

### Сохранение телеканала в памяти

Мультимедийная система:



 **▶▶ Носители ▶▶ ТВ**

### Добавление телеканала в избранное

- ▶ Установите телеканал.

- ▶ Выберите .

### Перемещение телеканала в избранном

- ▶ Нажмите . Появится список элементов избранного.
- ▶ Нажмите  рядом с названием телеканала.
- ▶ Выберите **Переместить**.
- ▶ Переместите телеканал на новое место.

### Удаление телеканала из избранного

- ▶ Установите телеканал.
- ▶ Выберите .

## Телевизионная передача

### Настройка языка воспроизведения в телевизоре

Мультимедийная система:

 **▶▶ Носители ▶▶ ТВ ▶▶  ▶▶ ТВ**

- ▶ В разделе **Аудио – язык** выберите один из доступных языков воспроизведения .
- ▶ Для выбранного языка воспроизведения выберите одну из доступных опций. Выбранный язык воспроизведения, например французский, сохранится до выключения мультимедийной системы.

Когда Вы снова включите мультимедийную систему, в качестве языка воспроизведения загрузится системный язык. Если он недоступен, загрузится тот язык воспроизведения, который появится в начале списка.

### Настройка субтитров в телевизоре

Мультимедийная система:

 **▶▶ Носители ▶▶ ТВ ▶▶  ▶▶ ТВ**

- ▶ В разделе **Субтитры** выберите один из доступных языков .
- ▶ Для выбранного языка выберите одну из доступных опций. Выбранный язык, например французский, сохранится до выключения мультимедийной системы. Когда Вы снова включите мультимедийную систему, в качестве языка загрузится системный язык. Если он недоступен, загрузится тот язык, который появится в начале списка.
- ▶ **Отключение субтитров:** выключите опцию **Активировать**.

### Скрытие кодированных телевизионных каналов

Мультимедийная система:



Выберите **Скрыть зашифрованные каналы**. При первом запуске приложения или после сброса системы отображаются все телевизионные каналы.

Если опция **Скрыть зашифрованные каналы** активна, то отображаются все свободно принимаемые телевизионные каналы и, например, телевизионные каналы, декодированные с помощью модуля CI+.

### Видеотекст

#### Обзор видеотекста

Страницы видеотекста имеют диапазон от страницы 100 до страницы 899.

Динамическая страница видеотекста состоит из нескольких подстраниц.

Информация о цифровом видеотексте MHEG-5:

- Цифровой видеотекст имеется только в некоторых странах, например в Великобритании и Новой Зеландии.

- Доступны интерактивные мультимедийные приложения, например прогноз погоды, новости или результаты спортивных соревнований.
- Загрузка всех страниц может занять некоторое время.

#### Отображение телетекста

Мультимедийная система:



»» Телетекст

**Переключение выбора страницы:** нажатием  и **123** переключайтесь с ввода цифр на выбор страницы с помощью кнопок со стрелками.

**Вызов страницы:** быстро введите цифры друг за другом.

или

- Используйте кнопки со стрелками.
- Возврат к телепередаче:** выберите **ТВ**.

#### Цифровой телетекст MHEG-5

Наряду с описанными выше функциями можно использовать и другие опции.

**Вызов содержания данных с помощью цветов:** выберите цвет.

**Переход на один уровень назад:** выберите символ списка.

### Установки изображения

#### Выбор настроек изображения телевизора

Мультимедийная система:



»» Видеонастройки

**Настройка формата изображения:** включите один из индикаторных выключателей **Автоматически**, **4:3**, **8:3**, **16:9**, **21:9** или **Увеличить**.

Настройка яркости будет выполнена автоматически.

### HD-программы

#### Прием кодированных программ в формате HD

**ВНИМАНИЕ** Повреждение модуля условного доступа с поддержкой стандарта CI+ и смарт-карты из-за постоянно высокой температуры

Модуль условного доступа с поддержкой стандарта CI+ предназначен для домашних приложений. Модуль условного доступа с поддерж-



кой стандарта CI+ при постоянно высоких температурах наружного воздуха может перегреться и быть поврежден.

- ▶ Убедитесь, что модуль условного доступа с поддержкой стандарта CI+ не подвергается воздействию высоких температур в течение длительного времени. Если модуль условного доступа с поддержкой стандарта CI+ поврежден, прием закодированных телеканалов невозможен.

Для декодирования программ в формате HD в соответствии со стандартом CI+ служит модуль условного доступа CI+, который не входит в комплект поставки.

В некоторых странах дополнительно требуется смарт-карта, которая вставляется в модуль условного доступа CI+ (см. руководство по эксплуатации от изготовителя).

Модуль условного доступа CI+ вставляется в слот CI+ в перчаточном ящике.

- ▶ **Установка модуля условного доступа CI+ в слот CI+ или извлечение из слота:** для установки модуля условного доступа CI+ в слот CI+ или извлечения из слота нажмите вниз фиксирующий язычок.

Убедитесь, что фиксирующий язычок при установке или извлечении модуля условного доступа CI+ не давит сбоку на модуль.

- ▶ **Установка смарт-карты в модуль условного доступа стандарта CI+:** если необходимо (в зависимости от страны), вставьте смарт-карту в слот модуля условного доступа CI+. Кодированные программы в формате HD можно принимать в соответствии со стандартом CI+.

- ❗ Модуль CI+ доступен не во всех странах.
- ❗ Модуль CI+ рассчитан на рабочую температуру от 0 °C до 65 °C. При слишком высокой или слишком низкой рабочей температуре в мультимедийной системе появится сообщение и модуль условного доступа CI+ автоматически отключится. Если модуль условного доступа CI+ отключен, прием кодированных телеканалов невозможен.
- ❗ Если модуль условного доступа CI+ установлен, опция **Напоминание о статусе карты** включена (→ стр. 591), а двигатель автомобиля выключен, на центральном дисплее появится сообщение **Примечание: карта CI+ еще в автомобиле..**

## Вызов меню модуля условного доступа CI+

Мультимедийная система:

→  ▶ **Носители** ▶ **ТВ**

### Включение или выключение напоминания об установленном модуле условного доступа CI+

- ❗ Модуль условного доступа CI+ доступен не во всех странах.
- ▶ Выберите .
- ▶ Выберите опцию **Общие установки**.
- ▶ Включите или выключите опцию **Напоминание о статусе карты**.

### Вызов меню модуля условного доступа CI+

- ▶ Выберите опцию **Модуль CI+**.
- ▶ Выберите опцию **Открыть мен.** В меню может отображаться, например, номер подписки. Содержимое меню зависит от изготовителя модуля условного доступа CI+.
- ❗ Номер подписки требуется, например, для продления подписки. Дополнительную информацию можно найти в руководстве по эксплуатации от изготовителя.
- ▶ **Сброс ТВ-тюнера:** выберите опцию **Сбросить ТВ-тюнер**.

При сбое воспроизведения можно попробовать устранить проблему посредством перезапуска.

- ▶ **Перезапуск модуля условного доступа CI+**  
выберите опцию **Перезапустить модуль CI+**.

### Звучание

#### Настройки звучания

##### Информация об акустической системе

Общая мощность акустической системы составляет 125 Вт, система оснащена семь динамиками. Все функции системы доступны в режиме радиоприемника и в режиме воспроизведения с внешних носителей.

- ⓘ Запрос может выполняться также с других аудиоисточников. В пути доступа к меню замените «Носители данных», например, на «Радиоприемник».

##### Вызов меню звучания

Мультимедийная система:



- ▶ Для выполнения настроек выберите одну из отображаемых функций.

##### Настройка высоких, средних и низких частот

Мультимедийная система:



- ▶ Установите **Высокие частот.**, **Средние частот.** или **Низкие частоты.**

##### Включение или выключение функции нормализации громкости

Мультимедийная система:



- ▶▶ **Воспринимаемая громкость**

Функция позволяет выровнять разницу громкости при смене аудиоисточников и в рамках одного аудиоисточника. Для этого доступны несколько уровней. Установленный в данный момент уровень отображается на дисплее.

Функцию нормализации громкости также можно отключить.

- ▶ Включите один из уровней.  
или
- ▶ Отключите функцию нормализации громкости.

##### Регулировка акустического баланса левых и правых/передних и задних динамиков

Мультимедийная система:



- ▶▶ **Баланс и фейдер**

##### Настройка акустического баланса левых и правых динамиков

- ▶ В отображаемой сетке переместите указатель распределения громкости между правыми и левыми динамиками автомобиля. Громкость распределяется между правыми и левыми динамиками автомобиля.

##### Настройка акустического баланса передних и задних динамиков

- ▶ В отображаемой сетке переместите указатель распределения громкости между передними и задними динамиками автомобиля. Громкость распределяется между передними и задними динамиками автомобиля.

## Акустическая система объемного звучания Burmester® 3D

### ■ Информация об акустической системе объемного звучания Burmester® 3D

Общая мощность акустической системы объемного звучания Burmester® 3D составляет 710 Вт, система оснащена 15 динамиками. Все функции системы доступны в режиме радиоприемника и в режиме воспроизведения с внешних носителей.

- ⓘ Запрос может быть выполнен также с других аудиоисточников. В пути доступа к меню замените «Носители данных», например, на «Радиоприемник».

### ■ Вызов меню звучания в акустической системе объемного звучания Burmester® 3D

Мультимедийная система:



- ▶ Для выполнения настроек выберите одну из отображаемых функций.

### ■ Настройка высоких, средних и низких частот в акустической системе объемного звучания Burmester® 3D

Мультимедийная система:



- ▶ Настройте **Высокие частот.**, **Средние частот.** или **Низкие частоты.**

### ■ Включение или выключение функции нормализации громкости в акустической системе объемного звучания Burmester® 3D

Мультимедийная система:



- ▶▶ **Воспринимаемая громкость**

Функция позволяет выровнять разницу громкости при смене аудиоисточников и в рамках одного аудиоисточника. Для этого доступны несколько уровней. Установленный в данный момент уровень отображается на дисплее.

Выключение нормализации громкости выполняется следующим образом:

- ▶ Включите один из уровней или
- ▶ Отключите функцию нормализации громкости.

### ■ Настройка акустического баланса левых и правых / передних и задних динамиков в акустической системе объемного звучания Burmester® 3D

Мультимедийная система:



- ▶▶ **Баланс и фейдер**

#### Настройка акустического баланса левых и правых динамиков

- ▶ В отображаемой сетке переместите указатель распределения громкости между правой и левой сторонами автомобиля. Громкость будет распределяться между левыми и правыми динамиками автомобиля.

#### Настройка акустического баланса передних и задних динамиков

- ▶ В отображаемой сетке переместите указатель распределения громкости между передней и задней частями автомобиля. Громкость будет распределяться между передними и задними динамиками автомобиля.
- ⓘ Для обеспечения высококачественного воспроизведения музыки и речи рекомендуется выбрать настройку 0.

## Выбор профиля звучания в акустической системе объемного звучания Burmester® 3D

Мультимедийная система:



### Настройка имеющегося профиля звучания

- ▶ Выберите профиль звучания.

### Настройка личного профиля звучания

- ▶ Выберите **Личный профиль звучания** и
- ▶ Выберите **Реконфигурировать**.
- ▶ Снова запустите мастер настройки.

### Настройка личного профиля звучания в первый раз:

- ▶ Выберите **Личный профиль звучания**.
- ▶ Откройте мастер настройки нажатием на **Пуск**.
- ▶ Учитывайте сообщения на дисплее и выберите предпочтительные настройки. Личный профиль звучания создается с использованием выбранных настроек, и его можно выбрать в меню **Профили звучания**.

### Последующее изменение отдельных настроек личного профиля звучания:

- ▶ Выберите **Личный профиль звучания** и

- ▶ Откорректируйте нужные настройки.

- ⓘ Доступность опции **Личный профиль звучания** зависит от комплектации. Мастер настройки доступен в остановленном автомобиле.

## Настройка фокусировки звука в акустической системе объемного звучания Burmester® 3D

Мультимедийная система:



### ▶▶ Фокус звучания

- ▶ Выберите сиденье или ряд сидений для фокусировки звука. Функция фокусировки звука будет включена.
- или
- ▶ Снова выберите сиденье или ряд сидений. Функция фокусировки звука будет выключена.

## Акустическая система с расширенными функциями

### Информация об акустической системе с расширенными функциями

Общая мощность акустической системы с расширенными функциями составляет 225 Вт, система оснащена одиннадцатью динамиками. Все функции

системы доступны в режиме радиоприемника и в режиме воспроизведения с внешних носителей.

- ⓘ Запрос может выполняться также с других аудиоисточников. В пути доступа к меню замените «Носители данных», например, на «Радиоприемник».

## Вызов меню звучания в акустической системе с расширенными функциями

Мультимедийная система:



### Выполнение настроек звучания

- ▶ Выберите одну из отображаемых функций.

## Настройка высоких, средних и низких частот акустической системы с расширенными функциями

Мультимедийная система:



- ▶ Установите **Высокие частот.**, **Средние частот.** или **Низкие частоты**.

### Включение или выключение функции нормализации громкости в акустической системе с расширенными функциями

Мультимедийная система:



» Воспринимаемая громкость

### Выключение функции нормализации звука

» Включите один из уровней.

или

» Выключите функцию нормализации звука.

### Настройка акустического баланса левых и правых / передних и задних динамиков в акустической системе с расширенными функциями

Мультимедийная система:



» Баланс и фейдер

### Настройка акустического баланса левых и правых динамиков

» В отображаемой сетке переместите указатель распределения громкости между правой и левой сторонами автомобиля. Громкость распределяется между левыми и правыми динамиками автомобиля.

### Настройка акустического баланса передних и задних динамиков

» В отображаемой сетке переместите указатель распределения громкости между передней и задней частями автомобиля. Громкость распределяется между передними и задними динамиками автомобиля.

### Звуковые ландшафты

#### Информация о звуковых ландшафтах

Ваша поездка станет настоящим событием в мире звуков. Для этого включенная функция звуковых ландшафтов сопровождает автомобиль в определенных ситуациях выбранными для этого звуками.

В салоне автомобиля выбранными звуками сопровождаются, например, следующие ситуации:

- прибытие автомобиля
- запуск системы привода
- ускорение автомобиля
- рекуперация энергии в процессе торможения
- выход из автомобиля

Вне автомобиля выбранными звуками сопровождаются, например, следующие ситуации:

- блокировка и разблокировка Вашего автомобиля
- подключение и отсоединение штекера автомобиля
- Звук при отсоединении штекера автомобиля различается в зависимости от уровня заряда Вашего автомобиля.
- разблокировка штекера автомобиля
- успешный запуск процесса зарядки
- ошибка в процессе зарядки

Кроме того, Ваш автомобиль будет приветствовать Вас сопровождающим звуком снаружи, когда он стоит и разблокирован.

**i** Доступность звуков вне автомобиля зависит от конкретной страны.

## Вызов звуковых ландшафтов

Мультимедийная система:

- ▶▶ Установки ▶▶ Автомобиль  
 ▶▶ Движение ▶▶ Звуковые ландшафты

### Включение или выключение звуковых ландшафтов

- ▶ Включение или выключение внутренних или внешних звуковых ландшафтов.

- Доступность внешних звуковых ландшафтов зависит от конкретной страны.

### Выбор стиля звуковых ландшафтов

- ▶ Выберите стиль.

Уже имеются доступные стили, например [Vivid Flux](#).

Другие стили можно приобрести на портале Mercedes me.

- Доступность приобретаемых стилей зависит от конкретной страны.

## Звуковой ландшафт AMG

### Информация о звуковом ландшафте AMG

Ваша поездка станет настоящим событием в мире звуков. Для этого включенная функция звуковых

ландшафтов сопровождает автомобиль в определенных ситуациях выбранными для этого звуками.

В салоне автомобиля выбранными звуками сопровождаются, например, следующие ситуации:

- прибытие автомобиля
- запуск системы привода
- ускорение автомобиля
- функция [Race Start](#)

Вне автомобиля выбранными звуками сопровождаются, например, следующие ситуации:

- блокировка и разблокировка Вашего автомобиля
- подключение и отсоединение штекера автомобиля
- блокировка и разблокировка штекера автомобиля
- успешный запуск процесса зарядки

- Интенсивность и динамика звуков различаются в зависимости от установленного режима движения.

- Вы можете выбирать между комфортным (Balanced), спортивным (Sport) или очень спортивным (Powerful) сопровождающим звуковым подтверждением шума в салоне, создаваемого

автомобилем при движении. Для этого настройте сопровождающее звуковое подтверждение с помощью кнопок на рулевом колесе (→ стр. 268) или в мультимедийной системе (→ стр. 273).

### Вызов звукового ландшафта AMG

Мультимедийная система:

- ▶▶ Установки ▶▶ Автомобиль  
 ▶▶ Движение ▶▶ Звуковые ландшафты

### Включение или выключение звукового ландшафта внутри или вне автомобиля

- ▶ [Звуковой ландшафт внутри автомобиля](#) или [Звуковой ландшафт вне автомобиля](#) включите или выключите .

### Выбор стиля звуковых ландшафтов

- ▶ Выберите стиль, например [Authentic](#).

- Доступность стилей зависит от комплектации автомобиля.

## Индикация периодичности ТО системы ASSYST PLUS

### Функционирование индикации межсервисных интервалов ASSYST PLUS

Индикация межсервисных интервалов ASSYST PLUS показывает на дисплее водителя информацию о следующем сроке проведения регулярного ТО.

В зависимости от условий использования автомобиля отображается оставшееся время или расстояние до срока проведения ТО.

С помощью кнопки возврата  на рулевом колесе можно скрыть индикацию ТО.

Информацию о сервисном обслуживании Вашего автомобиля можно получить в специализированной мастерской с квалифицированным персоналом, например на авторизованной СТОА Mercedes-Benz (→ стр. 85).

### Индикация срока проведения ТО

Дисплей водителя:



Сервис

Отображается следующий срок проведения ТО.

**Выход из индикации:** нажмите кнопку возврата  на рулевом колесе.

## Информация о регулярном проведении работ по техническому обслуживанию

**!** **УКАЗАНИЕ** Преждевременный износ в результате несоблюдения срока проведения ТО

Несвоевременно или неполностью проведенные работы по техническому обслуживанию могут привести к повышенному износу и повреждениям автомобиля.

- ▶ Соблюдайте рекомендуемые межсервисные интервалы.
- ▶ Проводите рекомендуемые работы по техническому обслуживанию в специализированной мастерской с квалифицированным персоналом.

**!** **УКАЗАНИЕ** Повреждение высоковольтной аккумуляторной батареи, не подлежащее восстановлению, вследствие невыполнения работ по сервисному обслуживанию

Высоковольтная аккумуляторная батарея подвержена износу. Несвоевременное проведение работ по сервисному обслуживанию может привести к повреждениям высоковольтной аккумуля-

торной батареи, не подлежащим восстановлению.

- ▶ Всегда обращайте внимание на предупредительные сообщения по высоковольтной аккумуляторной батарее и немедленно обращайтесь в специализированную мастерскую с квалифицированным персоналом.
- ▶ Всегда проводите требуемые сервисные работы на высоковольтной аккумуляторной батарее в специализированной мастерской с квалифицированным персоналом.

### Указания по особым мероприятиям по сервисному обслуживанию

Предписанный межсервисный интервал предусмотрен для нормальных условий эксплуатации автомобиля. В тяжелых условиях эксплуатации или при повышенной нагрузке на автомобиль сервисные работы должны проводиться чаще, чем предписано. Это происходит, например, при частой эксплуатации автомобиля в горах или на плохих дорогах.

При этих или подобных условиях эксплуатации чаще меняйте, например, салонный фильтр. При эксплуатации с повышенной нагрузкой производите проверку шин чаще. Дополнительную информацию

можно получить в специализированной мастерской с квалифицированным персоналом.

Индикация межсервисных интервалов ASSYST PLUS является лишь вспомогательным средством. Ответственность за то, что сервисные работы на основании фактических условий эксплуатации и/или технических требований должны проводиться чаще, чем предписано, лежит на водителе автомобиля.

### Время простоя с отсоединенной аккумуляторной батареей

Индикация межсервисных интервалов ASSYST PLUS рассчитывает срок проведения ТО только при подсоединенной аккумуляторной батарее.

- ▶ Перед отсоединением аккумуляторной батареи отобразите на дисплее водителя срок проведения ТО и запишите его (→ стр. 597).

### Управление техобслуживанием

#### Указания по управлению техобслуживанием

Если сервис «Управление техобслуживанием» активирован, необходимые данные будут автоматически передаваться в центр обслуживания клиентов Mercedes-Benz.

Центр обслуживания клиентов передаст эти данные партнеру по сервисному обслуживанию, которого Вы указали на веб-сайте Mercedes me: <http://www.mercedes.me>. Благодаря этому Вы будете получать индивидуальные рекомендации по техническому обслуживанию своего автомобиля.

- ❗ Расчет оптимального времени передачи запроса на проведение техобслуживания в сервисный центр имеет технические ограничения. Они могут привести к тому, что рекомендация о проведении техобслуживания будет воспринята как слишком ранняя или слишком поздняя или вообще не будет предоставлена. В этом случае при напоминании о техобслуживании в мультимедийной системе Вы можете легко согласовать срок проведения техобслуживания с центром обслуживания клиентов.
- ❗ Опции управления техобслуживанием и напоминания о техобслуживании в мультимедийной системе доступны не во всех странах. Получите информацию о доступности этой функции в своей стране на авторизованной СТО Mercedes-Benz.

### Данные, передаваемые при использовании сервиса «Управление техобслуживанием»

Если служба активирована, то автоматически передаются важные данные касательно определения необходимого объема ТО, обнаружения и устранения неисправностей.

Подробную информацию о передаче данных можно найти в положениях о защите данных для сервисов Mercedes me connect. Информацию можно найти на: <https://www.mercedes.me> в п. «Моя учетная запись Mercedes me», «Условия использования».

- ❗ Опции управления техобслуживанием и напоминания о техобслуживании в мультимедийной системе доступны не во всех странах.

### Теледиагностика

#### Указания по теледиагностике

- ❗ Данный сервис доступен не во всех странах.

Автомобиль может распознавать, требуется ли замена определенных быстроизнашивающихся деталей или то, что в системах автомобиля возникли неисправности. Если активирован сервис «Теледиагностика», соответствующие данные автоматически передаются производителю. Если в ходе самодиагностики систем автомобиля было распознано



состояние неисправности, то в зависимости от распознанной неисправности в центр обслуживания клиентов Mercedes-Benz системой будут передаваться рекомендации о необходимых действиях. Центр обслуживания клиентов передаст эти данные партнеру по сервисному обслуживанию, которого Вы указали на веб-сайте Mercedes me: <http://www.mercedes.me>.

При некоторых неисправностях в мультимедийной системе может появиться уведомление о распознанной неисправности с просьбой связаться с центром обслуживания клиентов Mercedes-Benz. Из этого сообщения можно напрямую позвонить в центр обслуживания клиентов для получения помощи.

- ❶ Передача уведомления в мультимедийную систему зависит от страны, типа автомобиля и его комплектации и требует наличия скоростного подключения к данным, на что провайдер сервиса не может влиять.
- ❷ Функция гарантированного распознавания неисправности имеет технические ограничения. Поэтому может быть распознано лишь ограниченное количество неисправностей и передано ограниченное количество рекомендаций в центр обслуживания клиентов и партнеру по сервисному обслуживанию. Mercedes-Benz AG постоянно работает над расширением этого сервиса. Функция распознавания неисправно-

сти зависит от страны, типа автомобиля и его комплектации.

### Данные, передаваемые при пользовании сервисом «Теледиагностика»

Если служба активирована, то автоматически передаются важные данные касательно определения необходимого объема ТО, обнаружения и устранения неисправностей.

Подробную информацию о передаче данных можно найти в положениях о защите данных для сервисов Mercedes me connect. Информацию можно найти на: <https://www.mercedes.me> в п. «Моя учетная запись Mercedes me», «Условия использования».

- ❶ Объем передаваемых данных зависит от типа и комплектации автомобиля. По техническим причинам не все данные доступны в любое время.

## Моторный отсек

### Активный капот (защита пешеходов)

#### Принцип работы активного капота (защита пешеходов)

В определенных аварийных ситуациях срабатывание активного капота может уменьшить риск травмиро-

вания пешеходов. Задняя часть капота приподнимается примерно на 80 мм.

После срабатывания активный капот остается в приподнятом положении. Нельзя исключить возникновения ограниченности обзора из-за приподнятого капота.

При сработавшем активном капоте защита пешеходов может быть ограничена.

Полная работоспособность активного капота должна быть немедленно восстановлена в специализированной мастерской с квалифицированным персоналом.

При необходимости отрегулируйте положение сиденья, чтобы на невысокой скорости доехать до специализированной мастерской с квалифицированным персоналом. Свяжитесь со специализированной мастерской с квалифицированным персоналом, если невозможно продолжить безопасное движение.

### Указания по капоту

Открывать капот имеют право только квалифицированные сотрудники специализированной мастерской. Клиенту доступ к этим элементам запрещен.

Для открывания капота обратитесь в специализированную мастерскую с квалифицированным персоналом.

**⚠ ОПАСНО** Опасность для жизни при выполнении работ по техобслуживанию во время процесса зарядки

Во время процесса зарядки высоковольтная бортовая сеть находится под высоким электрическим напряжением.

- ▶ Не выполняйте работы по техобслуживанию во время процесса зарядки.

**⚠ ОСТОРОЖНО** Опасность аварии при разблокировке капота во время движения

Капот может открыться и заблокировать Вам обзор.

- ▶ Во время движения ни в коем случае не производите разблокировку капота.
- ▶ Перед каждой поездкой убедитесь в том, что капот заблокирован.

**⚠ ОСТОРОЖНО** Опасность аварии и получения травм при открывании и закрывании капота

Капот может резко упасть в конечное положение.

Люди, находящиеся в зоне движения капота, могут получить травму!

- ▶ Если в зоне движения капота находятся люди, не открывайте или не закрывайте капот.

**⚠ ВНИМАНИЕ** Опасность получения травмы из-за перегрева автомобиля

Если Вы откроете капот при перегретом двигателе автомобиля или пожаре в моторном отсеке, может произойти следующее:

- На Вас могут попасть горячие газы.
- На Вас могут попасть другие выходящие горячие эксплуатационные материалы.
- ▶ При перегреве или при пожаре в моторном отсеке не открывайте капот и обратитесь в пожарную охрану.
- ▶ Если необходимо открыть капот, сначала дайте автомобилю остыть.

**⚠ ВНИМАНИЕ** Опасность получения травмы из-за движущихся деталей

Компоненты в моторном отсеке даже при выключенной системе привода могут продолжать вращаться или неожиданно прийти в движение.

При открывании капота обратите внимание на следующее:

- ▶ Выключите двигатель.
- ▶ Не допускайте попадания рук в опасную зону движущихся деталей, например в зону вращения вентилятора.
- ▶ Снимите часы и украшения.
- ▶ Не допускайте попадания элементов одежды и волос в зону движущихся деталей.

**⚠ ВНИМАНИЕ** Опасность получения травмы из-за включения стеклоочистителя при открытом капоте

Если стеклоочистители во время замены щеток стеклоочистителей при открытом капоте придут в движение, то это может привести к защемлению трапецией стеклоочистителя.

- ▶ Всегда предварительно выключайте стеклоочистители и двигатель, если необходимо открыть капот.

### Указания по уровню охлаждающей жидкости

Проверка уровня охлаждающей жидкости или ее доливание должны производиться только в специализированной мастерской с квалифицированным персоналом. Доступ клиента к этим элементам запрещен.

Для проверки уровня или доливания охлаждающей жидкости обратитесь в специализированную мастерскую с квалифицированным персоналом.

- ⚠ ОПАСНО** Опасность для жизни при выполнении работ по техобслуживанию во время процесса зарядки

Во время процесса зарядки высоковольтная бортовая сеть находится под высоким электрическим напряжением.

- ▶ Не выполняйте работы по техобслуживанию во время процесса зарядки.

- ⚠ ВНИМАНИЕ** Опасность получения травмы из-за перегрева автомобиля

Если Вы откроете капот при перегретом двигателе автомобиля или пожаре в моторном отсеке, может произойти следующее:

- На Вас могут попасть горячие газы.
- На Вас могут попасть другие выходящие горячие эксплуатационные материалы.
- ▶ При перегреве или при пожаре в моторном отсеке не открывайте капот и обратитесь в пожарную охрану.
- ▶ Если необходимо открыть капот, сначала дайте автомобилю остыть.

- ⚠ ВНИМАНИЕ** Опасность получения травмы из-за движущихся деталей

Компоненты в моторном отсеке даже при выключенной системе привода могут продолжать вращаться или неожиданно прийти в движение.

При открывании капота обратите внимание на следующее:

- ▶ Выключите двигатель.

- ▶ Не допускайте попадания рук в опасную зону движущихся деталей, например в зону вращения вентилятора.
- ▶ Снимите часы и украшения.
- ▶ Не допускайте попадания элементов одежды и волос в зону движущихся деталей.

- ⚠ ВНИМАНИЕ** Опасность ошпаривания горячей охлаждающей жидкостью

При открывании запорной крышки при имеющей рабочую температуру системе привода Вы можете ошпариться.

- ▶ Перед открыванием запорной крышки дайте двигателю остыть.
- ▶ При открывании пользуйтесь защитными перчатками и защитными очками.
- ▶ Для сброса давления открывайте запорную крышку медленно.

### Поддержание пропускной способности водовоздушного канала

- ▶ Очищайте пространство между капотом и лобовым стеклом от посторонних отложений, например льда, снега или листьев.

### Заполнение бачка стеклоомывателя

- ⚠ **ОСТОРОЖНО** Опасность пожара и травмирования из-за концентрата стеклоомывающей жидкости

Концентрат стеклоомывающей жидкости легко воспламеняется.

- ▶ Не допускайте воздействия огня, курения и образования искр при совершении действий с концентратом стеклоомывающей жидкости.

### Условия

- Замки автомобиля разблокированы.

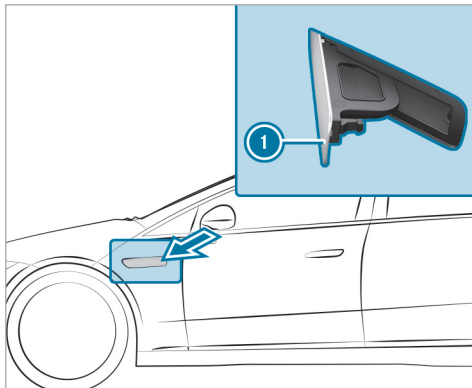

- ▶ Нажмите на заднюю часть лючка заливной горловины бачка омывателя ①. Лючок заливной горловины бачка омывателя ① открывается.
- ▶ Долейте омывающую жидкость.
- ▶ Закройте лючок заливной горловины бачка омывателя ①.

По следующей ссылке можно посмотреть анимационный ролик на эту тему:

### Очистка и уход

#### Указания по мойке автомобиля в автомобильной мойке

- ⚠ **ОСТОРОЖНО** Опасность аварии вследствие пониженной эффективности торможения после мойки автомобиля

После мойки автомобиля тормоза Вашего автомобиля имеют пониженную эффективность торможения.

- ▶ После мойки автомобиля осторожно затормозите автомобиль с учетом дорожной ситуации до восстановления полной эффективности торможения.

- ⚠ **УКАЗАНИЕ** Повреждение вследствие автоматического торможения

Если включена одна из следующих функций, то в определенных ситуациях автомобиль выполняет торможение автоматически:

- Активная система экстренного торможения
- Активная система поддержания дистанции DISTRONIC

- Функция HOLD
- Активная система помощи при парковке

Во избежание повреждения автомобиля выключайте эти системы, например, при буксировке или на линии автоматической мойки.

**!** **УКАЗАНИЕ** Повреждения из-за использования неподходящей моечной установки

- ▶ Перед заездом в моечную установку убедитесь в том, что она подходит для мытья автомобилей такого размера.
- ▶ Убедитесь в том, что между днищем кузова и направляющими моечной установки достаточно места.
- ▶ Убедитесь в том, что ширина тоннеля моечной установки, в частности ширина направляющих, соответствует размерам автомобиля.

Для предотвращения повреждения автомобиля перед использованием автомобильной мойкой примите во внимание следующее:

- Активная система поддержания дистанции DISTRONIC выключена.
- Функция HOLD должна быть выключена.

- Камера 360° или камера заднего вида должны быть выключены.
- Двери автомобиля должны быть заблокированы, а ручки дверей задвинуты.
- Боковые стекла и сдвижной люк должны быть полностью закрыты.
- Наружные зеркала заднего вида должны быть сложены.
- Вентилятор системы кондиционирования и отопления должен быть выключен.
- Переключатель стеклоочистителя должен находиться в положении **0**.
- Ключ должен находиться на расстоянии как минимум 6 м от автомобиля. В противном случае крышка багажника или одна из дверей могут самопроизвольно открыться.  
Это также относится к цифровому ключу автомобиля.
- При пользовании автомобильными мойками с моечными транспортерами:
  - Должен быть включен холостой ход **N**.
  - Автомобиль должен быть заблокирован изнутри.

**i** Удаление воска с лобового стекла и резиновых элементов щеток стеклоочистителей после

мойки автомобиля позволяет избежать образования разводов и уменьшить шум во время работы стеклоочистителей.

**Режим автомойки**

В режиме автомойки автомобиль подготовлен к въезду на автомобильную мойку. Режим автомойки может быть включен на скорости до 20 км/ч (→ стр. 604).

При активации режима автомойки на дисплее водителя появляется сообщение **Режим для автомойки активирован**. Выполняются следующие настройки:

- Наружные зеркала заднего вида складываются.
- Во избежание автоматического срабатывания стеклоомывателя отключается датчик дождя.
- Окна и сдвижной люк при необходимости закрываются.
- Выполняется деактивация комфортных дверей.
- Отключается система комфортной парковки PARKTRONIC.
- **Автомобили с камерой 360°:** примерно через восемь секунд на дисплее появляется изображение с передней камеры.
- **Автомобили с функцией HANDS-FREE ACCESS:** отключается функция распознавания движения ног.

Если выполнение одного из действий невозможно, то это отображается с помощью символа  за соответствующей настройкой.

При нажатии пункта меню **Выключить** работа в режиме автомойки завершается. При скорости более 20 км/ч режим автомойки автоматически отключается.

Вы также можете отключить режим автомойки в мультимедийной системе MBUX (→ стр. 604).

При деактивации режима автомойки сбрасываются следующие настройки:

- Наружные зеркала заднего вида раскладываются.
- Включается датчик дождя.
- Выполняется активация комфортных дверей.
- Система комфортной парковки PARKTRONIC сбрасывается до выбранной ранее настройки.
- Окна и сдвижной люк остаются закрытыми.
- **Автомобили с камерой 360°:** изображение спереди отключается на скорости более 18 км/ч.
- **Автомобили с функцией HANDS-FREE ACCESS:** включается функция распознавания движения ног.

### Включение или выключение режима автомойки

#### Условия

- Автомобиль остановлен.
- Двигатель автомобиля включен.

Мультимедийная система:

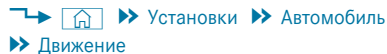
 Установки ► Автомобиль  
► Движение

#### Включение режима автомойки

- Выберите **Режим для автомойки**.
- Выберите **Активировать**.

Если нельзя выполнить одну из настроек, то это отображается при помощи  за соответствующей настройкой.

 Обзор настроек, которые выполняются при включении режима автомойки (→ стр. 25).

#### Выключение режима автомойки

- Выберите **Выключить**.  
Настройки режима автомойки сбрасываются.
-  Режим автомойки деактивируется автоматически, как только превышает скорость 20 км/ч.

### Указания по использованию моечной установки высокого давления

 **ОСТОРОЖНО** Опасность аварии при использовании моечных установок высокого давления с круглоструйными соплами

Струя воды может стать причиной повреждений, незаметных невооруженным глазом.

Поврежденные элементы могут неожиданно выйти из строя.

- Не пользуйтесь моечной установкой высокого давления с круглоструйными соплами.
- Немедленно замените поврежденные шины или конструкционные элементы ходовой части.

Для предотвращения повреждения автомобиля при использовании моечной установки высокого давления учитывайте следующие указания:

- Ключ должен находиться на расстоянии, как минимум, 3 м от автомобиля. В противном случае крышка багажника или одна из дверей могут самопроизвольно открыться.

Это также относится к цифровому ключу автомобиля.

- Соблюдайте минимальное расстояние до автомобиля 30 см.
- **Автомобили с декоративной пленкой:** детали Вашего автомобиля покрыты декоративной пленкой. Сопло моечной установки высокого давления должно находиться на расстоянии не менее 70 см от покрытых пленкой деталей автомобиля. Во время мойки постоянно перемещайте сопло моечной установки высокого давления. Температура воды в моечной установке высокого давления не должна превышать 60 °С.
- Учитывайте данные по правильному расстоянию, приведенные в руководстве по эксплуатации от изготовителя оборудования.
- Не направляйте сопло моечной установки высокого давления непосредственно на чувствительные элементы автомобиля, например, шины, щели, электрические компоненты, аккумуляторные батареи, источники света и вентиляционные ламели.

### Мойка автомобиля вручную

Учитывайте законодательные положения, например в некоторых странах мойка вручную разрешается только в специально отведенных для этого местах.

- ▶ Используйте нейтральное моющее средство, например автошампунь.
- ▶ Мойте автомобиль слегка теплой водой и мягкой автомобильной губкой. При этом не допускайте попадания на автомобиль прямых солнечных лучей.
- ▶ Осторожно ополосните автомобиль водой и протрите его насухо замшевой салфеткой.
- ⓘ Учитывайте указания по уходу за деталями автомобиля (→ стр. 607).

### Указания по уходу за глянцевым и матовым лакокрасочными покрытиями

Для предотвращения повреждений лакокрасочного покрытия и влияния на вспомогательные системы соблюдайте указания по чистке и уходу:

#### Лакокрасочное покрытие

- Остатки насекомых: смочите средством для удаления остатков насекомых, а затем смойте водой.
- Птичий помет: смочите водой, затем смойте.
- Древесные смолы, масло, топливо и консистентные смазки: удалите, слегка потерев салфеткой, пропитанной бензином для очистки или для заправки зажигалок.

- Охлаждающая и тормозная жидкости: удалите с помощью влажной салфетки и чистой воды.
- Битумные пятна: используйте очиститель для битумных пятен.
- Воск: используйте средство для удаления силикона.
- Не приклеивайте наклейки, пленку и прочее. Выполняйте оклеивание бампера пленкой только в специализированной мастерской с квалифицированным персоналом.
- Удаляйте загрязнения как можно быстрее. Не используйте кислотных растворов.

#### Матовое лакокрасочное покрытие

- Используйте только разрешенные для Mercedes-Benz средства по уходу.
- Не приклеивайте наклейки, пленку и прочее. Выполняйте оклеивание бампера пленкой только в специализированной мастерской с квалифицированным персоналом.
- Не полируйте автомобиль и легкосплавные колесные диски.
- Пользуйтесь исключительно теми автомойками, которые соответствуют современному уровню развития техники.

- На автомойках не пользуйтесь программами с обработкой горячим воском в конце.
- Не используйте очистители для лакокрасочных покрытий, средства для шлифовки и полировки, консерванты для лакокрасочных покрытий, например воск.

При повреждении лакокрасочного покрытия:

- Работы по ремонту лакокрасочного покрытия должны выполняться только в специализированной мастерской с квалифицированным персоналом.
- Убедитесь, что радарные датчики работают (→ стр. 305).

### Указания по чистке декоративных пленок

Учитывайте «Указания по уходу за глянцевым и матовым лакокрасочными покрытиями» (→ стр. 605). Они касаются также матовых декоративных пленок.

Для предотвращения повреждений соблюдайте указания по чистке декоративных пленок.

### **Чистка**

- Для чистки используйте большое количество воды и нейтральное моющее средство без добавок и абразивных материалов, например одо-

бранный компанией Mercedes-Benz автошампунь.

- Если это возможно, устраняйте загрязнения сразу. Не трите декоративную пленку слишком сильно, чтобы избежать повреждений, не подлежащих восстановлению.
- При загрязнении поверхности или шероховатостях декоративной пленки: используйте рекомендованное и одобренное компанией Mercedes-Benz чистящее средство Paint Cleaner.
- Остатки насекомых: смочите средством для удаления остатков насекомых, а затем смойте водой.
- Птичий помет: смочите водой, затем смойте.
- Для предотвращения появления разводов после каждого посещения автомойки протирайте декоративную пленку на автомобиле мягкой, впитывающей влагу салфеткой.

### **Предотвращение повреждения декоративной пленки**

- На долговечность и цветопередачу декоративных пленок отрицательно влияют:
  - солнечные лучи
  - температура, например поток горячего воздуха

- погодные условия
- сколы и загрязнение
- химические чистящие средства
- жиросодержащие вещества
- Не используйте для обработки матовых декоративных пленок политуру. После полирования покрытая пленкой поверхность будет блестеть.
- Не обрабатывайте воском матовые и структурные декоративные пленки. Могут возникнуть неустраняемые разводы.

Царапины, агрессивные отложения, разъедание поверхности и повреждения, возникшие из-за неправильного ухода, не всегда можно удалить полностью. В этом случае обратитесь в специализированную мастерскую с квалифицированным персоналом.

Информацию о специальных средствах по чистке и уходу можно получить у производителя.

После удаления декоративной пленки на поверхностях, ранее покрытых пленкой, могут наблюдаться визуальные отличия от поверхностей, которые не были защищены декоративной пленкой.



- ❗ Проводите работы с декоративными пленками и их восстановление в специализированной мастерской с квалифицированным персоналом, например на авторизованной СТОА Mercedes-Benz.

### Указания по чистке и уходу за деталями автомобиля

**⚠ ОСТОРОЖНО** Опасность защемления при очистке лобового стекла при включенном стеклоочистителе

Если при очистке лобового стекла стеклоочистители или щетки стеклоочистителей придут в движение, то это может привести к защемлению частей тела.

▶ Перед очисткой лобового стекла или щеток стеклоочистителей всегда выключайте стеклоочистители и систему привода.

Во избежание повреждения автомобиля соблюдайте указания по чистке и уходу для следующих деталей автомобиля:

### Колеса и колесные диски

- Пользуйтесь водой и бескислотными средствами для чистки колесных дисков.
- Не используйте кислотосодержащие средства для очистки колесных дисков от тормозной пыли. В противном случае возможно повреждение колесных болтов и элементов тормозной системы.
- После мойки автомобиля для предотвращения образования коррозии на тормозных дисках и тормозных колодках необходимо проехать на нем несколько минут и лишь потом припарковать автомобиль. Во время движения тормозные диски и тормозные колодки нагреются и высохнут.

### Стекла

**❗ УКАЗАНИЕ** Повреждение электронных деталей в результате использования чрезмерного количества жидкостей

При очистке стекол с внутренней стороны жидкости, например чистящие средства или вода, могут стекать за детали обшивки салона и вызывать повреждения электронных деталей.

- ▶ Используйте как можно меньше чистящего средства.
- ▶ Сразу же собирайте стекающие жидкости.

- Производите чистку стекол с внутренней и наружной стороны влажной салфеткой и рекомендованными для автомобилей Mercedes-Benz чистящими средствами.
- Для чистки стекол с внутренней стороны не используйте сухие салфетки, абразивные чистящие средства и содержащие растворители чистящие средства.
- ❗ После замены щеток стеклоочистителя или обработки автомобиля воском тщательно очистите лобовое стекло чистящими средствами, рекомендованными для автомобилей Mercedes-Benz. Несоблюдение инструкций по применению может привести к повреждениям, образованию следов от смазки или слепящих пятен.
- ❗ Удалите конденсат и грязь с лобового стекла перед многофункциональной камерой. В противном случае функционирование вспомогательных систем и систем обеспечения безопасности движения может быть ограничено или они могут быть недоступны (→ стр. 305).

### Щетки стеклоочистителей

- Переместите поводки стеклоочистителей в положение для замены (→ стр. 23).
  - Производите чистку поднятых поводков стеклоочистителей с помощью влажной салфетки.
- i** Учитывайте, что на поверхность щеток стеклоочистителей нанесено покрытие. На салфетке могут остаться следы от покрытия. Не трите щетки стеклоочистителей слишком сильно и не производите чистку щеток слишком часто.

### Наружное освещение

- Производите чистку стекол с помощью мокрой губки и нейтрального чистящего средства, например, автошампуня.
- Используйте только чистящие средства или салфетки, предназначенные для ухода за пластиковыми стеклами.

### Розетка автомобиля (высоковольтная аккумуляторная батарея)

- Производите чистку розетки автомобиля с помощью мягкой салфетки и чистой воды.
- Не используйте моечную установку высокого давления и чистящие средства, например, мыло.

### Датчики

- Производите чистку датчиков в передней и задней части автомобиля мягкой тканью, автошампунем и большим количеством воды (→ стр. 305).
- При использовании моечной установки высокого давления соблюдайте минимальное расстояние 30 см.

### Камеры

- Откройте крышку камеры с помощью мультимедийной системы (→ стр. 377).
- Производите чистку линз камер мягкой салфеткой, смоченной в чистой воде.
- Не используйте моечную установку высокого давления.

- i** Удалите конденсат и грязь с лобового стекла перед многофункциональной камерой. В противном случае функционирование вспомогательных систем и систем обеспечения безопасности движения может быть ограничено или они могут быть недоступны (→ стр. 305).

### Фаркоп

- Соблюдайте указания по уходу, приведенные в руководстве по эксплуатации от изготовителя фаркопа.

- Не производите чистку ножки сцепного шара с помощью моечной установки высокого давления и растворителя.
- Удалите налет ржавчины со сцепного шара, например, металлической щеткой.
- Удалите грязь безворсовой салфеткой.
- После чистки нанесите на сцепной шар тонкий слой масла или консистентной смазки.

- i** Перед использованием прицепов со сцепным устройством – стабилизатором прочитайте руководство по эксплуатации от изготовителя.

### Указания по уходу за салоном

**▲ ОСТОРОЖНО** Опасность травмирования вследствие отделения пластмассовых деталей после использования содержащего растворители чистящего средства

Поверхности на передней панели могут стать пористыми. При срабатывании подушки безопасности могут отделиться пластмассовые детали.

▶ Не используйте для чистки передней панели средства для ухода и чистящие средства, содержащие растворители.

**⚠ ВНИМАНИЕ** Опасность травмирования или опасность для жизни вследствие отбеливания ремней безопасности

Вследствие отбеливания или окрашивания прочность ремней безопасности может значительно снизиться.

Из-за этого ремни безопасности могут оборваться или отказать, например при аварии.

▶ Никогда не отбеливайте и не окрашивайте ремни безопасности.

**! УКАЗАНИЕ** Нанесение материального ущерба вследствие использования дезинфицирующих средств

Во внутренней отделке салона имеется много легкоповреждаемых поверхностей, таких как дисплей, пластик и кожа.

В состав дезинфицирующих средств могут входить спирт и другие вещества, которые проникают в поверхности и повреждают их. Аппаратура, находящаяся за кнопками и дисплеями, также может быть повреждена.

▶ Не используйте дезинфицирующие средства на поверхностях в салоне.

Для предотвращения повреждения автомобиля соблюдайте следующие указания по чистке и уходу:

#### Ремни безопасности

- Для чистки используйте чуть теплую воду и мыльный раствор.
- Не используйте химические чистящие средства.
- Не сушите ремни путем нагрева до температуры выше 80 °C и под прямыми солнечными лучами.

#### Дисплей

- Выключите дисплей и дайте ему остыть.
- Осторожно очистите поверхность с помощью салфетки из микрофибры и подходящего средства для ухода за тонкопленочными/жидкокристаллическими дисплеями.
- Не пользуйтесь другими средствами.

#### Проекционный дисплей

- Производите чистку мягкой антистатической безворсовой салфеткой.
- Не используйте чистящие средства.

#### Пластиковая облицовка

- Проводите чистку влажной салфеткой из микрофибры.

- При сильном загрязнении пользуйтесь рекомендованным для автомобилей Mercedes-Benz чистящим средством.
- Не приклеивайте наклейки, пленку и прочее.
- Не допускайте контакта с косметическими средствами, средствами защиты от насекомых и солнцезащитными кремами.

#### Натуральное дерево и декоративные элементы

- Проводите чистку с помощью салфетки из микрофибры.
- Отделка под черный рояльный лак: производите чистку с помощью влажной салфетки и мыльного раствора.
- При сильном загрязнении пользуйтесь рекомендованным для автомобилей Mercedes-Benz чистящим средством.
- Не используйте содержащие растворитель чистящие средства, политуры и воски.

#### Облицовка потолка

- Проводите чистку с помощью щетки или сухого шампуня.

#### Ковровое покрытие

- Используйте рекомендованные для автомобилей Mercedes-Benz средства для чистки ковровых покрытий и текстильных изделий.

### Рулевое колесо из искусственной кожи

- Протрите все рулевое колесо салфеткой из хлопчатобумажной ткани, смоченной в 1%-ном мыльном растворе. Не производите точечную чистку.
- Используйте рекомендованные для автомобилей Mercedes-Benz средства для чистки и ухода.
- Не используйте салфетки из микроволокна.
- Не используйте маслосодержащие средства для чистки и ухода.

### Рулевое колесо с отделкой из натуральной кожи или микроволокна DINAMICA



**УКАЗАНИЕ** Повреждения вследствие использования неправильных чистящих средств



Не используйте чистящие средства, содержащие растворитель, такие как средства для удаления смолы или очистители для колесных дисков, а также политуры или воски. В противном случае можно повредить поверхность.

- Очистите влажной салфеткой, смоченной в 1%-ном мыльном растворе, после этого протрите сухой салфеткой.

- При сильном загрязнении пользуйтесь рекомендованным для автомобилей Mercedes-Benz чистящим средством.
- Уход за кожей: используйте рекомендованное для автомобилей Mercedes-Benz средство для ухода за кожей.
- Не проводите чистку кожи слишком мокрой салфеткой.
- Не используйте салфетки из микроволокна.



Кожа является продуктом естественного происхождения. Ее поверхность характеризуется естественными признаками, например: различиями в структуре, следами роста и повреждений и небольшими различиями в оттенках. Данные признаки являются особенностями поверхности кожи, а не дефектами материала. Кроме того, кожа подвержена процессу естественного старения, при котором свойства поверхности изменяются.

### Обивка сидений из натуральной кожи

- С помощью пылесоса удалите такие загрязнения, как крошки и пыль, затем очистите обивку сидений влажной хлопчатобумажной салфеткой и после этого протрите сухой салфеткой. Регулярно чистите обивку сидений.

- При сильном загрязнении: для более глубокой очистки воспользуйтесь рекомендованным для автомобилей Mercedes-Benz средством для ухода за кожаными изделиями.
- Уход за кожей: используйте рекомендованное для автомобилей Mercedes-Benz средство для ухода за кожей.
- Не используйте салфетки из микроволокна.
- Не проводите чистку кожи слишком мокрой салфеткой.
- Не используйте маслосодержащие средства для чистки и ухода.



Кожа является продуктом естественного происхождения. Ее поверхность характеризуется естественными признаками, например: различиями в структуре, следами роста и повреждений и небольшими различиями в оттенках. Данные признаки являются особенностями поверхности кожи, а не дефектами материала. Кроме того, кожа подвержена процессу естественного старения, при котором свойства поверхности изменяются.

В результате точечной нагрузки на обивке сиденья могут появляться волны или складки, что обусловлено свойствами натуральной кожи.

Регулярная чистка и уход уменьшают загрязнение кожи, предотвращают образование следов эксплуатации и повреждений, вызванных старением, тем самым значительно продлевая срок ее службы. Красящая одежда, например джинсы, может оставлять пятна на коже.

#### **Обивка сидений из микроволокна DINAMICA**

- Такие загрязнения, как крошки или пыль, удалите с помощью пылесоса, а затем очистите обивку влажной салфеткой.
- Не используйте салфетки из микроволокна.

#### **Обивка сидений из искусственной кожи**

- С помощью пылесоса удалите загрязнения, такие как крошки и пыль, затем очистите всю обивку сиденья с помощью влажной хлопчатобумажной салфетки и 1%-ного мыльного раствора. Не производите точечную чистку.
- Используйте рекомендованные для автомобилей Mercedes-Benz средства для чистки и ухода.
- Не используйте салфетки из микроволокна.
- Не используйте маслосодержащие средства для чистки и ухода.

#### **Обивка сидений из ткани**

- С помощью пылесоса удалите такие загрязнения, как крошки и пыль, затем очистите всю обивку сидений с помощью влажной хлопчатобумажной салфетки и 1%-ного мыльного раствора. Не производите точечную чистку.

вку сидений с помощью влажной хлопчатобумажной салфетки и 1%-ного мыльного раствора. Не производите точечную чистку.

- Используйте рекомендованные для автомобилей Mercedes-Benz средства для чистки и ухода.
- Не используйте маслосодержащие средства для чистки и ухода.

## Авария

## Извлечение светоотражающего жилета

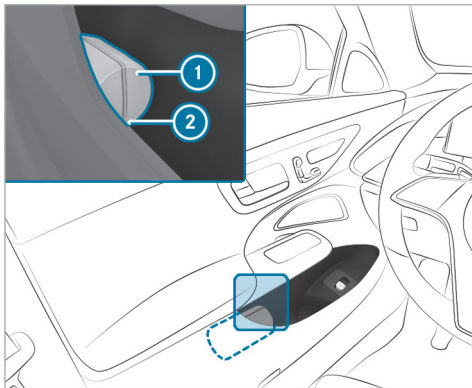

В вещевых отсеках во всех дверях есть отделение для размещения светоотражающего жилета.

- ▶ Извлечение: вытяните сумку для светоотражающего жилета ① за петлю ②.
- ▶ Откройте сумку со светоотражающим жилетом и достаньте светоотражающий жилет ①.

- ▶ Укладка на место: сложите жилет, сверните его и уложите в сумку для светоотражающего жилета ①.
  - ▶ Задвиньте сумку светоотражающего жилета ① вдоль нижней кромки подлокотника в отделение для светоотражающего жилета. При этом следите за тем, чтобы петля ② оставалась хорошо доступной.
- ⓘ Перед укладкой в отделение нового светоотражающего жилета удалите упаковочную пленку. В противном случае она может стать причиной нежелательного выскальзывания жилета или затруднить его извлечение. Соблюдайте нормативные предписания отдельных стран.

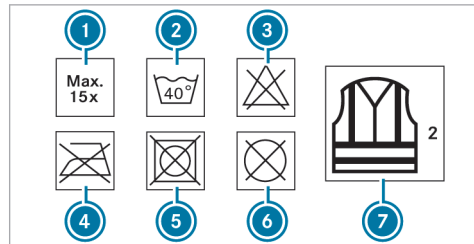

- ① Максимальное количество стирок
- ② Максимальная температура стирки
- ③ Не отбеливать
- ④ Не гладить
- ⑤ Не сушить в сушилке для белья
- ⑥ Не производить химическую чистку
- ⑦ Светоотражающий жилет, 2 класс

Установленные законом требования выполняются только в том случае, если светоотражающий жилет имеет надлежащий размер и полностью застегнут. Замените старый светоотражающий жилет в следующих случаях:

- Светоотражающие полосы повреждены или загрязнены.

- Превышено максимально допустимое количество стирок.
- Флуоресцентные свойства уменьшаются, например, вследствие продолжительного воздействия солнечного излучения.

Экологичная утилизация светоотражающего жилета:

- Для этого обратитесь в соответствующее предприятие по утилизации.

### Знак аварийной остановки

#### Извлечение знака аварийной остановки

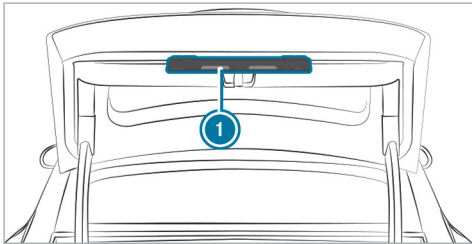

- ▶ Извлеките знак аварийной остановки ①.

#### Установка знака аварийной остановки

- ▶ Подняв вверх, соедините боковые отражатели в треугольник и скрепите верхней кнопкой.
- ▶ Разверните опоры и расставьте их в стороны.

#### Аптечка

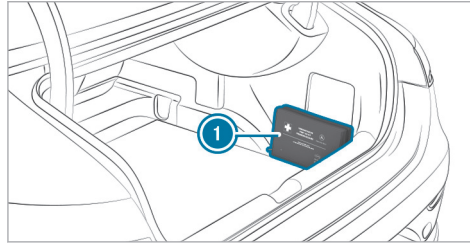

Аптечка ① при поставке автомобиля находится в багажнике справа.

#### Извлечение огнетушителя

**▲ ОСТОРОЖНО** Опасность аварии вследствие ненадлежащего крепления огнетушителя в пространстве для ног водителя

Огнетушитель может ограничивать ход педалей или блокировать нажатую педаль.

Это угрожает эксплуатационной безопасности автомобиля и безопасности движения.

Огнетушитель может перемещаться и травмировать водителя или других находящихся в автомобиле людей.

- ▶ Всегда надлежащим образом убирайте огнетушитель в держатель и закрепляйте его.
- ▶ Во время движения не вынимайте огнетушитель из держателя.

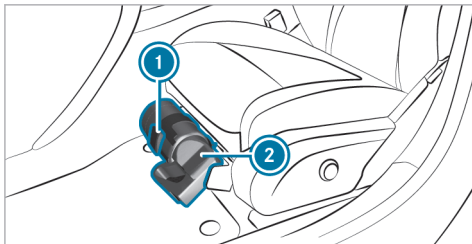

- ▶ **Автомобили с левым расположением рулевого управления:** потяните за язычок ❶ вверх.
- ▶ **Автомобили с правым расположением рулевого управления:** потяните за язычок ❶ вниз.
- ▶ Выньте огнетушитель ❷.

### Повреждение шины

#### Указания относительно действий при повреждении шины

**⚠ ВНИМАНИЕ** Опасность возникновения аварии из-за движения со спущенной шиной

Из-за спущенной шины происходит значительное ухудшение ходовых качеств автомобиля, а также его управляемости и тормозных характеристик.

#### Шины без возможности движения после прокола:

- ▶ Не допускайте движения со спущенной шиной.
- ▶ Немедленно замените колесо со спущенной шиной на аварийное или запасное колесо или обратитесь для этого в специализированную мастерскую с квалифицированным персоналом.

#### Шины с возможностью движения после прокола:

- ▶ Учитывайте информацию и предупредительные указания по шинам MOExtended

(шины с возможностью движения после прокола).

В зависимости от комплектации автомобиля в случае повреждения шины у Вас имеются следующие возможности:

- **Автомобили с шинами MOExtended:** возможно продолжение движения с ограничениями. Учитывайте при этом указания относительно шин MOExtended (шины с возможностью движения после прокола) (→ стр. 615).
  - **Автомобили с комплектом TIREFIT:** Вы можете загерметизировать шину для ограниченного продолжения движения. Для этого используйте комплект TIREFIT (→ стр. 616).
  - **Автомобили с Mercedes me connect:** в случае поломки Вы можете вызвать аварийную службу с помощью потолочной блок-панели управления (→ стр. 550).
  - **Все автомобили:** поменяйте колесо (→ стр. 642).
- i** Аварийное запасное колесо доступно только для определенных стран (→ стр. 648).



## Указания для шин MOExtended (шины с возможностью движения после прокола)

**⚠ ОСТОРОЖНО** Опасность аварии во время движения в аварийном режиме

При движении в аварийном режиме ухудшаются ходовые качества.

- ▶ Не превышайте максимально допустимую скорость для шин MOExtended.
- ▶ Избегайте резких поворотов рулевого колеса и маневров движения, а также переезда препятствий (бордюрных камней тротуара, выбоин на дороге, движения по бездорожью). Это в особенности касается загруженного автомобиля.
- ▶ В следующих случаях не продолжайте движение в аварийном режиме:
  - при возникновении стуков
  - если автомобиль начинает вибрировать
  - при образовании дыма с запахом резины
  - при постоянном срабатывании системы ESP®
  - при появлении трещин на боковинах шин
- ▶ После движения в аварийном режиме поручите специализированной мастерской с квалифицированным персоналом про-

верку дисков колес на возможность дальнейшей эксплуатации.

- ▶ В любом случае замените неисправную шину.

Шины MOExtended (шины с возможностью движения после прокола) позволяют продолжать движение при наличии одной или нескольких спущенных шин. При этом шина не должна иметь четко видимых повреждений.

Шины MOExtended можно распознать по маркировке «MOExtended», находящейся на боковине шины.

**Автомобили с сигнализацией падения давления воздуха в шинах:** пользование шинами MOExtended разрешается только в сочетании с активной системой контроля давления воздуха в шинах.

При появлении предупредительного сообщения о потере давления на дисплее водителя выполните следующие действия:

- Проверьте шины на наличие повреждений.
- В случае продолжения движения соблюдайте следующие указания.

## Запас хода в аварийном режиме, начиная с предупреждения о потере давления

Степень загрузки	Запас хода в аварийном режиме
Частичная загрузка	80 км
Полная загрузка	30 км

Запас хода в аварийном режиме может различаться в зависимости от стиля вождения. При этом соблюдайте максимально допустимую скорость 80 км/ч.

Если в случае неисправности шины MOExtended замена аналогичной шиной невозможна, то также допускается временное использование стандартной шины.

## Место хранения комплекта TIREFIT

Комплект TIREFIT находится под полом багажника.

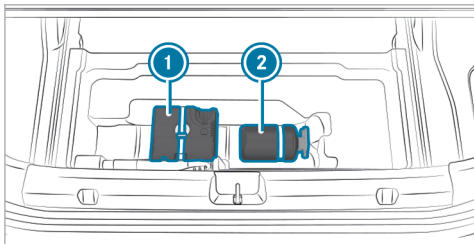

- ① Компрессор для накачивания шин
- ② Баллон с герметиком

В зависимости от исполнения комплект TIREFIT может находиться в других местах под полом багажника.

- ① Данные о классе мощности (KM) и/или электрические параметры указаны на обратной стороне компрессора для накачивания шин:
  - KM3 – 12 В / 20 А, 240 Вт, 1 кг

На расстоянии около 1 м от компрессора для накачивания шин и около 1,6 м над землей действительны следующие значения уровня громкости звука:

- Уровень звукового давления эмиссии  $L_{pA}$  84 дБ (A)
- Уровень звуковой мощности  $L_{WA}$  92 дБ (A)

Компрессор для накачивания шин не требует техобслуживания. В случае неисправности обращайтесь в специализированную мастерскую с квалифицированным персоналом.

### Использование комплекта TIREFIT

#### Условия

- Имеются баллон с герметиком и компрессор для накачивания шин (→ стр. 51).
- Имеется наклейка TIREFIT.
- Имеются перчатки.

С помощью герметика для шин TIREFIT можно герметизировать проколы размером до 4 мм, в частности на беговой дорожке протектора. Герметик TIREFIT можно использовать при температуре наружного воздуха до  $-20\text{ }^{\circ}\text{C}$ .

**⚠ ОСТОРОЖНО** Опасность аварии при использовании герметика для шин

Герметик для шин не сможет загерметизировать шину в частности в следующих случаях:

- Порезы или проколы большего размера (больше, чем обозначено выше).
- Повреждения колесных дисков
- После движения с очень низким давлением воздуха в шинах или со спущенными шинами

▶ Не продолжайте движение.

▶ Обратитесь в специализированную мастерскую с квалифицированным персоналом.

**⚠ ОСТОРОЖНО** Опасность травмирования- и отравления герметиком для шин

Герметик для шин вреден для здоровья и вызывает раздражения. Не допускайте его попадания на кожу, глаза, одежду и в ротовую полость. Не вдыхайте пары герметика. Не допускайте детей к герметику для шин.

При контакте с герметиком для шин учитывайте следующее:

- ▶ При попадании герметика для шин на кожу необходимо немедленно смыть его водой.
- ▶ При попадании герметика для шин в глаза необходимо немедленно промыть глаза чистой водой.
- ▶ Если Вы проглотили герметик для шин, немедленно основательно прополощите ротовую полость и выпейте большое количество воды. Не вызывайте рвоту и незамедлительно обратитесь за медицинской помощью!
- ▶ Немедленно смените одежду, загрязненную герметиком для шин.
- ▶ При появлении аллергических реакций незамедлительно обратитесь за медицинской помощью.

**!** **УКАЗАНИЕ** Перегрев из-за слишком долгой работы компрессора для накачивания шин

- ▶ Компрессор для накачивания шин не может непрерывно работать более десяти минут.

Соблюдайте указания изготовителя по технике безопасности, приведенные на наклейке компрессора для накачивания шин.

Баллон с герметиком подлежит замене каждые пять лет в специализированной мастерской с квалифицированным персоналом.

- ▶ При попадании в шину посторонних предметов не извлекайте их из нее.

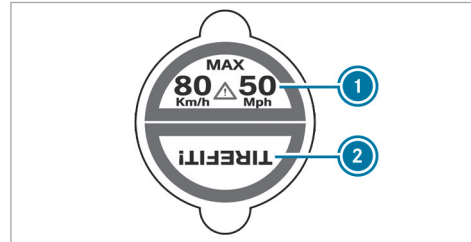

- ▶ Приклейте часть ① наклейки TIREFIT на комбинацию приборов в поле зрения водителя.
- ▶ Приклейте часть ② наклейки TIREFIT рядом с клапаном на колесо с поврежденной шиной.

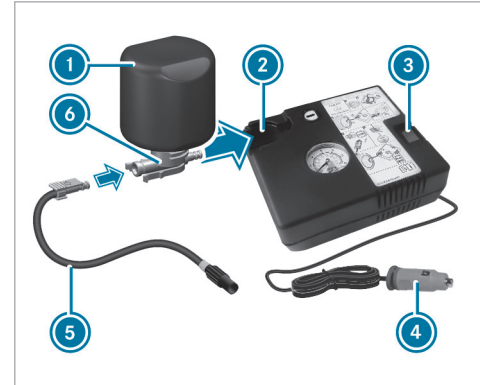

- ▶ Извлеките штекер ④ с кабелем и шланг ⑤ из корпуса компрессора для накачивания шин.
- ▶ Вставьте штекер шланга ⑤ во фланец ⑥ баллона с герметиком ① до фиксации.
- ▶ Установите баллон с герметиком ① вверх дном в выемку ② компрессора для накачивания шин.



- ▶ Открутите колпачок с клапана 7 поврежденной шины.
- ▶ Наверните наполняющий шланг 8 на клапан 7.

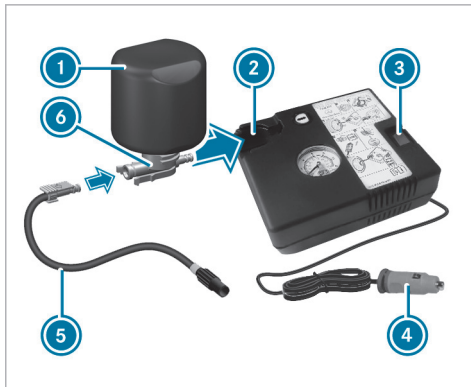

- ▶ Вставьте штекер 4 в розетку на 12 В своего автомобиля.
- ▶ Включите двигатель автомобиля.
- ▶ Включите компрессор для накачивания шин с помощью выключателя 3. Будет происходить накачивание шины. Сначала в шину закачивается герметик для шин. При этом давление может кратковременно повыситься примерно до 500 кПа (5,0 бар, 73 фунтов/кв. дюйм).

### Не выключайте компрессор для накачивания шин на этой стадии!

- ▶ Оставьте компрессор для накачивания шин включенным не более чем на десять минут. После этого давление воздуха в шине должно достигнуть как минимум 200 кПа (2,0 бар, 29 фунтов/кв. дюйм).

Если герметик для шин выступит наружу, как можно быстрее очистите соответствующие места. Предпочтительно использовать для этого чистую воду.

В случае загрязнения одежды герметиком для шин как можно быстрее сдайте ее в химчистку для чистки перхлорэтиленом.

### Если через десять минут давление воздуха в шине не достигнет значения 200 кПа (2,0 бар, 29 фунтов/кв. дюйм):

- ▶ Выключите компрессор для накачивания шин.
- ▶ Открутите заправочный шланг с клапана поврежденной шины.

Учтите, что при откручивании заправочного шланга герметик для шин может вытечь.

- ▶ Очень медленно проедьте на автомобиле примерно 10 м вперед или назад.

- ▶ Снова накачайте шину. Максимум через десять минут давление воздуха в шине должно составить не менее 200 кПа (2,0 бар, 29 фунтов/кв. дюйм).

**⚠ ВНИМАНИЕ** Опасность аварии при недостаточном давлении воздуха в шине

Если через указанное время указанное значение давления воздуха в шине не достигнуто, шина имеет сильные повреждения. Герметик для шин не может помочь в этой ситуации.

Тормозные характеристики и ходовые качества автомобиля могут значительно ухудшиться.

- ▶ Не продолжайте движение.
- ▶ Обратитесь в специализированную мастерскую с квалифицированным персоналом.

**Если через десять минут давление воздуха в шине достигнет значения 200 кПа (2,0 бар, 29 фунтов/кв. дюйм):**

- ▶ Выключите компрессор для накачивания шин.
- ▶ Открутите заправочный шланг с клапана поврежденной шины.

**⚠ ОСТОРОЖНО** Опасность аварии при движении с отремонтированными герметиком шинами

Шина, временно отремонтированная при помощи герметика для шин, не подходит для движения на высокой скорости.

- ▶ Адаптируйте свой стиль вождения и двигайтесь осторожно.
- ▶ Соблюдайте максимально допустимую скорость для шин, отремонтированных при помощи герметика для шин.

- ▶ Соблюдайте максимально допустимую скорость для шин, отремонтированных с помощью герметика для шин, 80 км/ч.

**! УКАЗАНИЕ** Образование пятен от вытекающего герметика для шин

Остатки герметика для шин после использования могут вытечь из заполнительного шланга.

- ▶ Положите заполнительный шланг в пластиковый пакет, в котором хранился комплект для временного ремонта шин TIREFIT.

**🌿 Указание по охране окружающей среды** Загрязнение окружающей среды из-за неправильной утилизации

Герметик для шин содержит вредные вещества.

- ▶ Правильно утилизируйте использованный баллон из-под герметика для шин – например, в пункте ТО "Мерседес-Бенц".

- ▶ Уберите баллон с герметиком и компрессор для накачивания шин.
- ▶ Сразу начните движение.
- ▶ Проехав около десяти минут, остановитесь и с помощью компрессора для накачивания шин проверьте давление воздуха в шине. Теперь давление воздуха в шине должно составлять не менее 130 кПа (1,3 бар, 19 фунтов/кв. дюйм).

**⚠ ОСТОРОЖНО** Опасность аварии при недостаточном давлении воздуха в шине

Если указанное значение давления воздуха в шине не достигнуто, шина имеет сильные повреждения. Герметик для шин не может помочь в этой ситуации.

Тормозные характеристики и ходовые качества могут сильно ухудшиться.

- ▶ Не продолжайте движение.
- ▶ Обратитесь в специализированную мастерскую с квалифицированным персоналом.

**Страны, в которых доступен сервис Mercedes-Benz 24ч:** наклейку с номером телефона можно найти, например, на средней стойке кузова со стороны водителя.

- ▶ Откорректируйте давление воздуха в шинах, если оно все еще составляет, как минимум, 130 кПа (1,3 бар, 19 фунтов/кв. дюйм). Значения приведены в таблице давления воздуха в шинах на средней стойке кузова со стороны водителя.
- ▶ **Повышение давления воздуха в шинах:** включите компрессор для накачивания шин.

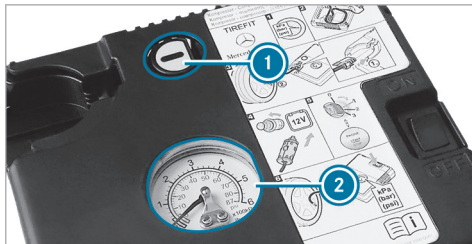

- ▶ **Понижение давления воздуха в шинах:** нажмите спускную кнопку ① рядом с манометром ②.
- ▶ Если давление воздуха в шинах соответствует необходимым значениям, открутите заправочный шланг с клапана загерметизированной шины.
- ▶ Закрутите колпачок на клапане загерметизированной шины.
- ▶ Извлеките баллон с герметиком из компрессора для накачивания шин. Заправочный шланг остается на баллоне с герметиком.
- ▶ Двигайтесь до ближайшей специализированной мастерской с квалифицированным персоналом

и замените шину, баллон с герметиком и заправочный шланг.

### Аккумуляторная батарея (автомобиль)

#### Указания по аккумуляторной батарее на 12-В

**⚠ ОСТОРОЖНО** Опасность взрыва вследствие электростатического заряда

Электростатический заряд может воспалить взрывоопасную газовую смесь аккумуляторной батареи.

- ▶ Для удаления электростатического заряда перед прикосновением к аккумуляторной батарее прикоснитесь к металлическому кузову автомобиля.

При зарядке аккумуляторной батареи, а также при облегчении пуска двигателя образуется взрывоопасная газовая смесь.

Из соображений безопасности Mercedes-Benz рекомендует использовать только аккумуляторные батареи, проверенные и допущенные компанией Mercedes-Benz для Вашего автомобиля.

**⚠ ОСТОРОЖНО** Опасность химического ожога электролитом аккумуляторной батареи

Электролит – едкая жидкость.

- ▶ Не допускайте попадания электролита на кожу, в глаза или на одежду.
- ▶ Не наклоняйтесь над аккумуляторной батареей.
- ▶ Не вдыхайте газы, выходящие из аккумуляторной батареи.
- ▶ Не подпускайте детей к аккумуляторной батарее.
- ▶ Немедленно тщательно смойте электролит большим количеством холодной воды и незамедлительно обратитесь к врачу.

**🌿 УКАЗАНИЕ ПО ОХРАНЕ ОКРУЖАЮЩЕЙ СРЕДЫ** Ущерб окружающей среде при неправильной утилизации батарей



Батареи содержат вредные вещества. Законом запрещено утилизировать их вместе с бытовыми отходами.



Утилизируйте батареи экологически безопасным способом. Передайте разряженные батареи в специализированную мастерскую или в пункт сбора подлежащих утилизации батарей.

При необходимости отсоединения аккумуляторной батареи на 12-В- обратитесь в специализированную мастерскую с квалифицированным персоналом.

При обращении с аккумуляторными батареями соблюдайте указания по технике безопасности и принимайте защитные меры.



Опасность взрыва



При обращении с аккумуляторной батареей запрещается курить и пользоваться огнем / открытым пламенем. Избегайте искрообразования.



Электролит – едкая жидкость. Не допускайте попадания электролита на кожу, в глаза или одежду. Надевайте подходящую защитную одежду, в особенности перчатки, фартук и защитную маску. Немедленно смы-

вайте брызги электролита или кислоты чистой водой. Сразу обращайтесь за медицинской помощью.



Надевайте защитные очки.



Не подпускайте близко детей.



Соблюдайте указания в настоящем руководстве по эксплуатации.

Если Вы намереваетесь не пользоваться автомобилем в течение длительного времени, проконсультируйтесь в специализированной мастерской с квалифицированным персоналом.

### Указания по высоковольтной аккумуляторной батарее

**⚠ ОПАСНОСТЬ** Опасность пожара и взрыва при превышении внутреннего давления в высоковольтной аккумуляторной батарее

При возгорании автомобиля может произойти выделение горючего газа, который загорится.

- ▶ При появлении необычного запаха, дыма или пятен подгара сразу же прекратите процесс зарядки.
- ▶ Незамедлительно покиньте опасную зону. Огородите опасную зону на достаточном расстоянии.
- ▶ Обратитесь в пожарную службу.

Прочтите указания по зарядке высоковольтной аккумуляторной батареи (→ стр. 278).



Опасность взрыва



При обращении с аккумуляторной батареей запрещается курить и пользоваться огнем/открытым пламенем. Избегайте искрообразования.



Электролит — едкая жидкость. Не допускайте попадания электролита на кожу, в глаза или одежду. Надевайте подходящую защитную одежду, в особенности перчатки, фартук и защитную маску. Немедленно смывайте брызги электролита или кислоты чистой водой. Сразу обращайтесь за медицинской помощью.



Надевайте защитные очки.



Не подпускайте близко детей.



Соблюдайте указания в настоящем руководстве по эксплуатации.

### Облегчение пуска двигателя и зарядка аккумуляторной батареи на 12-В

- ▶ Для пуска двигателя от внешнего источника питания обращайтесь только в специализированную мастерскую с квалифицированным персоналом, например, в пункт TO Mercedes-Benz.
- ▶ Для зарядки аккумуляторной батареи обращайтесь только в специализированную мастерскую с квалифицированным персоналом, например, в пункт TO Mercedes-Benz.

### Замена аккумуляторной батареи на 12 В

- ▶ Для замены аккумуляторной батареи обращайтесь только в специализированную мастерскую с

квалифицированным персоналом, например, в пункт TO Mercedes-Benz.

### Пуск двигателя буксировкой и буксировка автомобиля

#### Обзор допустимых методов буксировки



**УКАЗАНИЕ** Повреждение вследствие автоматического торможения

Если включена одна из следующих функций, то в определенных ситуациях автомобиль выполняет торможение автоматически:

- Активная система экстренного торможения
- Активная система поддержания дистанции DISTRONIC
- Функция HOLD
- Активная система помощи при парковке

Во избежание повреждения автомобиля выключайте эти системы, например, при буксировке или на линии автоматической мойки.

В случае поломки Mercedes-Benz рекомендует транспортировать автомобиль на эвакуаторе, а не буксировать его.



Для буксировки автомобиля без отрыва передних и задних колес используйте буксировочный трос или буксирную штангу. Не используйте для буксировки автомобиля тягово-сцепные устройства.

Если Вы заметили, что объем охлаждающей жидкости в автомобиле уменьшился, то не выполняйте буксировку автомобиля. Вместо этого используйте для его транспортировки эвакуатор.

**!** **УКАЗАНИЕ** Повреждения автомобиля из-за ненадлежащей буксировки

▶ Соблюдайте указания и инструкции по буксировке.

### Автомобили с приводом на задние колеса

#### Допустимые методы буксировки

Без отрыва передних и задних колес	Да, максимум на 50 км со скоростью 50 км/ч, только в направлении вперед, водитель находится в кабине
С поднятым передним мостом	Нет
С поднятым задним мостом	Да, максимум на 50 км со скоростью 50 км/ч

### Автомобили 4MATIC

#### Допустимые методы буксировки

Без отрыва передних и задних колес	Да, максимум на 50 км со скоростью 50 км/ч, только в направлении вперед, водитель находится в кабине
С поднятым передним мостом	Нет
С поднятым задним мостом	Нет

### Буксировка автомобиля без отрыва передних и задних колес



- ▶ Соблюдайте указания относительно допустимых методов буксировки (→ стр. 622).
- ▶ Убедитесь в том, что аккумуляторная батарея 12-В- подсоединена и заряжена.

Если аккумуляторная батарея 12-В- отсоединена или разряжена, то учитывайте следующие моменты:

- Систему привода невозможно запустить.

- Электрический стояночный тормоз невозможно отпустить или привести в действие.
- Рычаг селектора АКП не может переключаться в положение **N** или **P**.

Если имеет место, как минимум, одна из следующих ситуаций, то допускается только транспортировка на эвакуаторе:

- Если рычаг селектора АКП невозможно перевести в положение **N**.
- Если аккумуляторная батарея 12-В-отсоединена или разряжена.
- Если дисплей комбинации приборов вышел из строя.
- Если на дисплее появляется сообщение  **Буксировка запрещена См."Руководство"**.
- Если на дисплее появляется сообщение  **Долейте охлаждающую жидкость См."Руководство"**.
- Если на дисплее появляется сообщение  **Остановите автомобиль Выключите двигатель**.

▶ В этих случаях перевозите автомобиль на эвакуаторе (→ стр. 625).

**!** **УКАЗАНИЕ** Повреждение из-за буксировки со слишком высокой скоростью или на слишком большое расстояние

Буксировка со слишком высокой скоростью или на слишком большое расстояние может привести к повреждению трансмиссии.

- ▶ Не превышайте скорость буксировки 50 км/ч.
- ▶ Не превышайте расстояние буксировки в 50 км.

**!** **ВНИМАНИЕ** Опасность аварии при буксировке автомобиля слишком большой массы

Если масса буксируемого автомобиля или автомобиля, двигатель которого запускается посредством буксировки, больше допустимой полной массы Вашего автомобиля, могут возникнуть следующие ситуации:

- Срыв буксирной проушины.
  - Состав из сцепленных ТС кренится и может опрокинуться.
- ▶ Перед буксировкой для пуска двигателя или буксировкой неисправного автомобиля проверьте, не превышает ли масса

буксируемого автомобиля значение максимально допустимой полной массы.

При необходимости буксировки неисправного автомобиля или буксировки для пуска двигателя допустимая полная масса буксируемого автомобиля не должна превышать значения допустимой полной массы автомобиля-тягача.

▶ Данные о допустимой полной массе соответствующего автомобиля можно найти на заводской табличке автомобиля (→ стр. 764).

### Буксировка неисправного автомобиля

- ▶ Установите буксирную проушину (→ стр. 628).
- ▶ Закрепите устройство для буксировки.

**!** **УКАЗАНИЕ** Повреждение из-за неправильного крепления устройства для буксировки

▶ Крепите буксирный трос или буксирную штангу только к буксирным проушинам.

- ▶ Выключите функцию автоматического запираания (→ стр. 148).
- ▶ Не включайте функцию HOLD.
- ▶ Отключите защиту от буксировки (→ стр. 170).

- ▶ Выключите активную систему экстренного торможения (→ стр. 346).
- ▶ Переместите рычаг селектора АКП в положение **N**.
- ▶ Отпустите электрический стояночный тормоз.
- ▶ Во время буксировки оставайтесь в кабине и следите за сообщениями на дисплее.
- ▶ Не выключайте двигатель автомобиля во время буксировки. Не нажимайте кнопку пуска/выключения двигателя Start/Stop после перемещения рычага селектора в положение **N**.
- ▶ Не открывайте дверь водителя или переднего пассажира, так как в противном случае рычаг селектора АКП автоматически переключится в положение **P**.

**⚠ ВНИМАНИЕ** Опасность возникновения несчастного случая из-за ограниченных функций безопасности при буксировке

Функции безопасности ограничены или недоступны в следующих случаях:

- Двигатель автомобиля выключен.
- Кнопка пуска/выключения двигателя Start/Stop была нажата после того, как рычаг

селектора АКП был переведен в положение **N**.

- Сбой тормозной системы или рулевого управления с усилителем привода.
  - Сбой электроснабжения или бортовой сети автомобиля.
- ▶ Не буксируйте автомобиль в таких случаях.

- ▶ Транспортировка автомобиля (→ стр. 625).

**⚠ УКАЗАНИЕ** Повреждение системы привода из-за неправильной буксировки

Запрещается буксировать автомобиль в следующих ситуациях:

- Двигатель автомобиля выключен.
- Кнопка пуска/выключения двигателя Start/Stop была нажата после того, как рычаг селектора АКП был переведен в положение **N**.
- Сбой тормозной системы или рулевого управления с усилителем привода.
- Сбой электроснабжения или бортовой сети автомобиля.

▶ Не буксируйте автомобиль в таких случаях.

**⚠ УКАЗАНИЕ** Повреждение за счет слишком высоких тяговых усилий

Трогание с места рывками из-за слишком высоких тяговых усилий может повредить автомобилю.

▶ Трогайтесь с места медленно и без рывков.

### Погрузка автомобиля для транспортировки

#### Условия

- Автомобиль остановлен.
  - Двигатель автомобиля выключен.
  - Дисплей водителя находится в начальном состоянии, меню закрыты (→ стр. 411). Транспортировка возможна также при отображении предупредительного сообщения.
  - Аккумуляторная батарея 12 В заряжена.
- ▶ При необходимости установите системный язык (→ стр. 470).
  - ▶ Соблюдайте указания по транспортировке (→ стр. 51).
  - ▶ Для погрузки автомобиля закрепите устройство для буксировки на буксирной проушине.

- ❗ **Автомобили с фаркопом:** устройство для буксировки можно также закрепить на фаркопе.
- ▶ Включите электропитание (→ стр. 254).
- ▶ Переключите коробку передач в положение **N**.
- ❗ При неисправностях электрооборудования коробка передач может быть заблокирована в положении **P**. Для переключения в положение **N** включите электропитание бортовой сети (→ стр. 48).

#### Автомобили с системой AIRMATIC

❗ **УКАЗАНИЕ** Возможные повреждения автомобиля во время его погрузки или выгрузки

При погрузке или выгрузке кузов автомобиля должен быть поднят до уровня для транспортировки.

Если настройки для транспортировки не отображаются или на дисплее отображается сообщение **Автомобиль не готов к погрузке**, автомобиль нельзя погрузать или выгружать.

- ▶ Если необходимо, повторно приподнимите кузов автомобиля до уровня для транспортировки.
- ▶ Автомобиль, кузов которого невозможно поднять до уровня для транспортировки, нельзя погрузать или выгружать с

помощью ramпы. Обратитесь в специализированную мастерскую с квалифицированным персоналом.

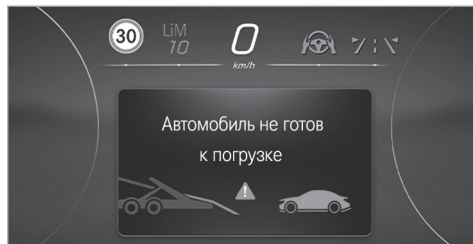

⚠ **ВНИМАНИЕ** Опасность аварии из-за активированного уровня кузова для транспортировки

Если кузов автомобиля поднят до уровня для транспортировки, вспомогательные системы и системы обеспечения безопасности движения доступны не в полном объеме, а обзор из автомобиля ограничен.

Уровень безопасности движения сильно снижен, существует опасность аварии!

- ▶ Не используйте уровень кузова для транспортировки при движении по дорогам общего пользования.
- ▶ Активируйте и используйте уровень кузова для транспортировки только для погрузки автомобиля и только за пределами дорог общего пользования.
- ▶ Убедитесь, что вокруг автомобиля нет людей или препятствий.

#### Поднятие кузова автомобиля на уровень для транспортировки Автомобили с системой AIRMATIC

- ▶ Удерживайте кнопку нажатой не менее пяти секунд.
- ▶ Сразу же нажмите на кнопку **OK** и удерживайте ее нажатой не менее одной секунды. На дисплее отобразится сообщение **Для транспортного уровня включите двигатель**.
- ▶ Выберите **Транспортировка а/м**.
- ❗ Режим сертификации по уровню шума предназначен исключительно для проверяющей технической организации. В этом режиме происходит ограничение мощности привода автомобиля, и он не может использоваться в режиме обычной эксплуатации.

- ▶ Включите двигатель автомобиля (→ стр. 255). Отобразятся настройки для транспортировки.
- ▶ Проведя пальцем вниз, выберите **Транспортный уровень** и нажмите **OK**. Автомобиль поднимается, а на дисплее на 5 секунд отобразится сообщение **Автомобиль поднимается... На рампу еще не въезжать**. Процесс подъема может длиться до 60 секунд, и его можно прервать нажатием кнопки **↶**.
- ▶ Не выключайте двигатель автомобиля во время подъема.

Во время подъема автомобиля на нем можно маневрировать со скоростью не более 40 км/ч.

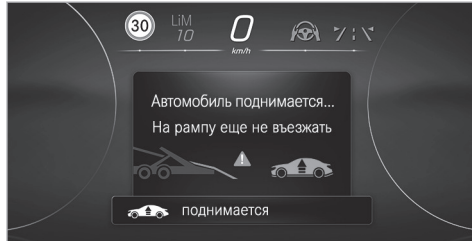

- ▶ Чтобы произвести погрузку, дождитесь, пока будет достигнут уровень кузова для транспорти-

ровки и отобразится статус **Транспортный уровень**.

- ⓘ Если кузов автомобиля поднят на уровень для транспортировки, то настройки для транспортировки по-прежнему отображаются даже после перезапуска двигателя. Пользование дисплеем водителя при этом ограничено.

Если кузов автомобиля находится на уровне для транспортировки, то он снова опускается в следующих ситуациях:

- Скорость движения автомобиля превышает 40 км/ч.
- Аккумуляторная батарея 12 В разряжена.

Кузов автомобиля установлен на высоту используемого в последний раз уровня.

### Транспортировка автомобиля

- ▶ Произведите погрузку автомобиля.
- ▶ Переключите коробку передач в положение **P**.
- ▶ С помощью электрического стояночного тормоза зафиксируйте автомобиль во избежание откатывания.
- ▶ Выключите двигатель автомобиля и электропитание.

- ▶ Закрепите автомобиль с помощью стяжных ремней, фиксируя ими только колеса.

### Автомобили 4MATIC

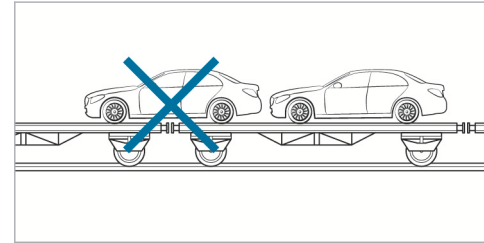

- ▶ Следите за тем, чтобы передний и задний мосты находились на одной платформе эвакуатора.

**!** **УКАЗАНИЕ** Повреждение трансмиссии вследствие неправильного размещения автомобиля

- ▶ Не размещайте автомобиль над местом соединения частей транспортного средства.

### Выгрузка автомобиля Автомобили с системой AIRMATIC

- ▶ Следите за тем, чтобы перед выгрузкой кузов автомобиля был поднят до уровня для транспортировки (→ стр. 364).

### Опускание кузова автомобиля после выгрузки

- ▶ Включите электропитание.
- ▶ Включите двигатель автомобиля.
- ▶ В настройках для транспортировки, проведя пальцем вверх, выберите **Стандартный уровень** и нажмите **OK**.  
Кузов автомобиля устанавливается на высоту используемого в последний раз уровня, а на дисплее отображается сообщение **Автомобиль опускается**.
- ▶ После того как автомобиль опустится, удерживайте кнопку  нажатой не менее двух секунд. Настройки для транспортировки закрываются.

### Место хранения буксирной проушины

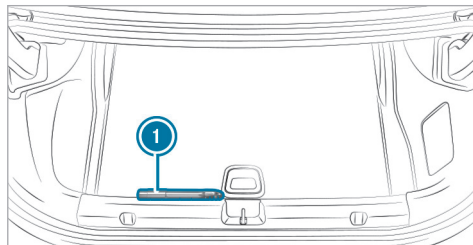

Буксирная проушина ① находится под полом багажника.

### Установка и снятие буксирной проушины

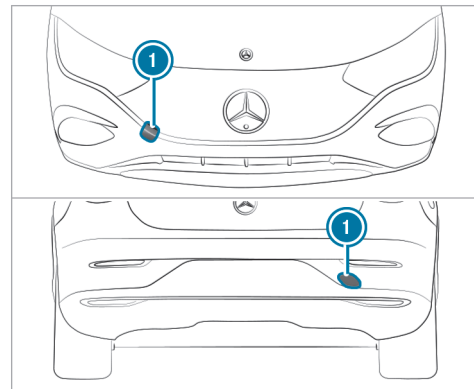

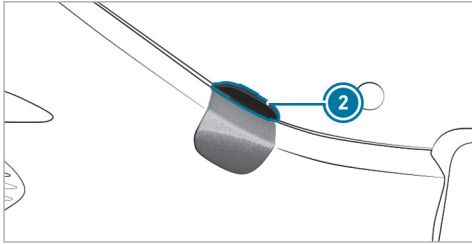

- ▶ Нажмите на крышку ① с верхней стороны ② в направлении вовнутрь и извлеките ее.
- ▶ Вверните буксирную проушину до упора, поворачивая ее вправо, и затяните.

**Автомобили с фаркопом:** в задней части автомобиля отсутствует крепление для установки буксирной проушины. Закрепите буксируемое устройство на фаркопе.

- ▶ После снятия буксирной проушины зафиксируйте крышку ① в бампере.

**! ВНИМАНИЕ** Повреждение автомобиля из-за неправильного использования буксирной проушины или фаркопа

При вытаскивании автомобиля за буксирную проушину или фаркоп во время проведения аварийно-спасательных работ возможны повреждение автомобиля.

- ▶ Используйте буксирную проушину или фаркоп только для буксировки для пуска двигателя или буксировки неисправного автомобиля.
- ▶ Не используйте буксирную проушину или фаркоп для вытаскивания автомобиля при проведении аварийно-спасательных работ.

### Буксировка автомобиля для пуска двигателя

- ▶ Если система привода не запускается, доставьте автомобиль в специализированную мастерскую с квалифицированным персоналом, например на авторизованную СТОА Mercedes-Benz.
- ▶ Система привода не может быть запущена посредством буксировки. Не предпринимайте попыток буксировки для пуска двигателя.

### Электрические предохранители

#### Указания по электрическим предохранителям

**⚠ ОСТОРОЖНО** Опасность аварии и травмирования вследствие перегрузки электрических проводов

При манипулировании неисправным предохранителем, его шунтировании перемычкой или замене предохранителем с большей силой тока возможна перегрузка электрических проводов.

В результате этого возможно возникновение пожара.

- ▶ Всегда заменяйте неисправные предохранители специфицированными новыми предохранителями с надлежащей силой тока.

**! УКАЗАНИЕ** Повреждение вследствие использования неправильных предохранителей

При использовании неправильных предохранителей возможно повреждение электрических элементов или систем или возможно значительное ограничение их функционирования.

- ▶ Используйте только предохранители, допущенные Mercedes-Benz и рассчитанные на предусмотренную для соответствующих систем силу тока.

Перегоревшие предохранители необходимо заменять эквивалентными предохранителями, которые можно распознать по цвету и напечатанному обозначению. Параметры предохранителей и дополнительную важную информацию Вы найдете на схеме расположения предохранителей.

**Схема расположения предохранителей:** на коробке предохранителей в задней части салона (→ стр. 631)

- ! **УКАЗАНИЕ** Повреждения или нарушения работы вследствие проникновения влаги

При проникновении влаги возможны нарушения работы или повреждения электрооборудования.

- ▶ При открытом блоке предохранителей следите за тем, чтобы в блок не могла проникнуть влага.
- ▶ При закрывании блока предохранителей убедитесь в том, что резиновое уплотнение крышки надлежащим образом прилегает к блоку предохранителей.

При повторном перегорании нового предохранителя для выяснения и устранения причины обратитесь в специализированную мастерскую с квалифицированным персоналом.

Перед заменой предохранителей убедитесь в следующем:

- Автомобиль зафиксирован во избежание откатывания.
- Все потребители электроэнергии выключены.
- Двигатель автомобиля выключен.

Электрические предохранители распределены по различным коробкам предохранителей:

- Коробка предохранителей на передней панели на стороне водителя (→ стр. 630)
- Коробка предохранителей в пространстве для ног переднего пассажира (→ стр. 630)
- Коробка предохранителей в задней части салона (→ стр. 631)

### Открытие и закрывание коробки предохранителей на передней панели

- Соблюдайте указания по электрическим предохранителям (→ стр. 49).

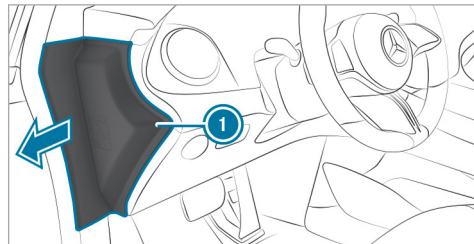

Коробка предохранителей находится со стороны водителя сбоку на передней панели под крышкой.

- ▶ Откройте крышку ❶ в направлении стрелки и снимите ее.

Компания Mercedes-Benz рекомендует обратиться в авторизованную СТОА Mercedes-Benz, чтобы открыть коробку предохранителей.

### Открытие и закрывание коробки предохранителей в пространстве для ног переднего пассажира

#### Условия

- Учитывайте указания, касающиеся электрических предохранителей (→ стр. 49).



**Автомобили с правым расположением рулевого управления:** коробка предохранителей находится на левой стороне.

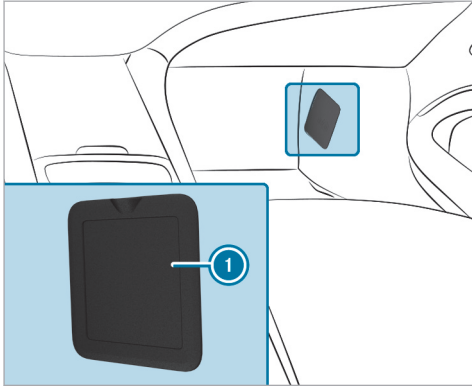

▶ **Открытие коробки предохранителей:** снимите крышку ①.

▶ **Закрывание коробки предохранителей:** вставьте крышку ① на место.

### Открытие и закрытие блока предохранителей в задней части салона

#### Условия

- Учитывайте указания, касающиеся электрических предохранителей (→ стр. 49).

Блок предохранителей находится в центре автомобиля под сиденьем.

▶ Для открытия и закрытия обратитесь в авторизованную СТОA Mercedes-Benz.

### Указания, касающиеся шумообразования или необычных ходовых качеств

Во время движения следите за возникновением вибраций, шумов и необычных ходовых качеств. Это может свидетельствовать о повреждении шины или колеса. Скрытые повреждения шин также могут быть причиной необычных ходовых качеств.

Если у Вас возникло подозрение на повреждение, то необходимо снизить скорость и обратиться в специализированную мастерскую с квалифицированным персоналом для проверки колес и шин.

### Указания по регулярной проверке колес и шин

**⚠ ПРЕДУПРЕЖДЕНИЕ** Опасность аварии по причине поврежденных шин

Поврежденные шины могут стать причиной потери давления воздуха в шинах.

▶ Регулярно проверяйте шины на отсутствие повреждений и незамедлительно замените поврежденные шины.

**⚠ ОСТОРОЖНО** Опасность аквапланирования из-за недостаточной высоты рисунка протектора шин

При недостаточной высоте рисунка протектора шин сцепление шин с дорогой ухудшается.

На мокрой дороге повышается опасность аквапланирования, в особенности при неподходящей скорости движения.

▶ Регулярно проверяйте высоту рисунка протектора и состояние беговой дорожки протектора по всей ширине на всех шинах.

Минимальная высота рисунка протектора для:

- летних шин: 3 мм
- шин M+S: 4 мм

▶ Из соображений безопасности производите замену шин до достижения предписанной законодательством минимальной высоты рисунка протектора.

Регулярно, как минимум один раз в месяц или по мере потребности, например перед дальней поездкой или перед движением по бездорожью, проводите следующие контрольные работы на всех колесах:

- Проверка давления воздуха в шинах (→ стр. 634)
- Визуальный контроль шин и колес на отсутствие повреждений
- Проверка колпачков вентиля
- Визуальный контроль остаточной глубины рисунка протектора и беговой дорожки протектора по всей ширине шины.

Минимальная остаточная глубина рисунка протектора летних шин составляет 3 мм, а на зимних шинах – 4 мм.

### Указания касательно цепей противоскольжения

**⚠ ОСТОРОЖНО** Опасность аварии вследствие неправильного монтажа цепей противоскольжения

Если Вы монтируете цепи противоскольжения на передние колеса, то цепи противоскольжения

могут тереться о кузов или за элементы конструкции ходовой части.

- ▶ Никогда не монтируйте цепи противоскольжения на передние колёса.
- ▶ Цепи противоскольжения всегда попарно монтируйте на задние колёса.

**!** **УКАЗАНИЕ** Повреждение деталей кузова или деталей ходовой части в результате монтажа цепей противоскольжения

Если у автомобилей 4MATIC на передние колеса монтируются цепи противоскольжения, то детали кузова или детали ходовой части могут получить повреждения.

- ▶ У автомобилей 4MATIC монтируйте цепи противоскольжения только на задние колеса.

**!** **УКАЗАНИЕ** Повреждение колпаков колес в результате монтажа цепей противоскольжения

Если на алюминиевые колесные диски монтируются цепи противоскольжения, то они могут повредить колпаки колес.

- ▶ Перед монтажом цепей противоскольжения снимите колпаки со алюминиевые колесных дисков.

При использовании цепей противоскольжения обратите внимание на следующие указания:

- Использование цепей противоскольжения допускается только для определенных комбинаций колесных дисков и шин. Информацию по этой теме Вы можете получить в авторизованной СТОA Mercedes-Benz.
- Из соображений безопасности используйте исключительно цепи противоскольжения, одобренные для автомобилей Mercedes-Benz, или цепи противоскольжения аналогичного качества.
- Соблюдайте указания, приведенные в руководстве по монтажу от производителя цепей противоскольжения.
- Максимально допустимая скорость движения с установленными цепями противоскольжения составляет 50 км/ч.
- **Автомобили с активной системой помощи при парковке:** не следует использовать активную систему помощи при парковке при установленных цепях противоскольжения.

- **Автомобили с системой AIRMATIC:** при установленных цепях противоскольжения движение должно осуществляться только с повышенным уровнем кузова автомобиля (→ стр. 364).
  - **Автомобили с функцией подруливания колес заднего моста:** при установленных цепях противоскольжения движение должно осуществляться только с активированным режимом для цепей противоскольжения (→ стр. 633).
- ⓘ Вы можете ввести постоянное ограничение максимальной скорости автомобиля при режиме эксплуатации на зимних шинах (→ стр. 323).
  - ⓘ Чтобы тронуться с места, Вы можете выключить систему ESP® (→ стр. 313). Таким образом обеспечивается прокручивание колес и увеличение тяги.

#### Включение или выключение режима цепей противоскольжения

Мультимедийная система:



- ▶ Включите или выключите [Реж.движения с цепями противоскольж.](#)

Если данная функция активирована, то автомобиль адаптируется к тому, что цепи противоскольжения установлены. При этом, в частности, ограничивается максимальный угол поворота задних колес и увеличивается радиус поворота.

Кроме этого, при активированном режиме цепей противоскольжения недоступны некоторые функции систем помощи водителю и систем обеспечения безопасности движения.

### Давление воздуха в шинах

#### Указания по давлению воздуха в шинах

**▲ ВНИМАНИЕ** Опасность аварии вследствие заниженного или завышенного давления воздуха в шинах

Шины с заниженным или завышенным давлением воздуха обуславливают в особенности следующие опасности:

- Шины могут лопнуть.
- Шины могут изнашиваться чрезмерно и/или неравномерно.
- Ходовые качества, а также управляемость и тормозные характеристики автомобиля могут значительно ухудшиться.

▶ Соблюдайте рекомендованные значения давления воздуха в шинах и проверяйте давление воздуха во всех шинах, включая шину запасного колеса:

- каждый месяц,
- при изменении загрузки автомобиля,
- перед каждой длительной поездкой,
- при изменении условий эксплуатации, например при движении по бездорожью

▶ При необходимости откорректируйте давление воздуха в шинах.

Заниженное или завышенное давление воздуха в шинах имеет следующие последствия:

- Срок службы шин сокращается.
- Вероятность повреждения шин повышается.
- Оказывается отрицательное влияние на ходовые качества и тем самым на безопасность движения (например, вследствие аквапланирования).

**▲ ОСТОРОЖНО** Опасность аварии вследствие повторного падения давления в шине

Колесо, вентиль или шина могут быть повреждены.

Крайне низкое давление воздуха в шине может стать причиной разрыва шины.

- ▶ Проверьте шины на отсутствие чужеродных тел.
- ▶ Проверьте колесо и вентиль на отсутствие нарушения герметичности.
- ▶ Если повреждение невозможно устранить, то обратитесь в специализированную мастерскую с квалифицированным персоналом.

Данные о рекомендуемом давлении воздуха в шинах, установленных на Вашем автомобиле на заводе-изготовителе, можно найти в таблице давления воздуха в шинах на -средней стойке кузова со стороны водителя (→ стр. 635).

Используйте для проверки давления воздуха в шинах подходящий шинный манометр. Внешний вид шины не позволяет сделать заключение относительно давления воздуха в шинах.

Производите корректировку давления воздуха только при холодных шинах. Шины являются холодными при следующих условиях:

- Автомобиль простоял не менее трех часов без воздействия солнечных лучей на шины.
- Автомобиль проехал расстояние менее 1,6 км.

Во время движения шины нагреваются. С увеличением температуры шины повышается давление воздуха в шине.

**Автомобили с системой контроля давления воздуха в шинах:** Вы можете вывести индикацию давления воздуха в шинах также на дисплей водителя (→ стр. 636).

**Указания по режиму эксплуатации с прицепом**  
Для шин заднего моста действует исключительно приведенное в таблице давления воздуха в шинах давление воздуха, рекомендованное для повышенной загрузки автомобиля.

#### Таблица давления воздуха в шинах

Таблица давления воздуха в шинах находится на средней стойке кузова со стороны водителя.

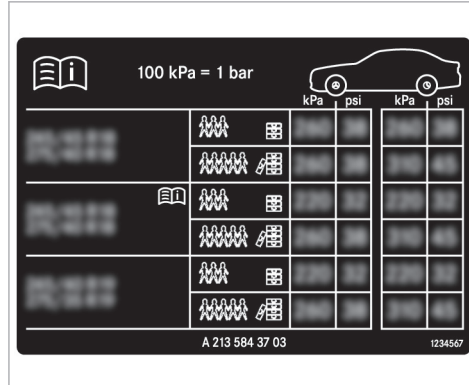

В таблице давления воздуха в шинах указано рекомендованное давление воздуха в шинах для всех шин, допущенных для данного автомобиля в заводской комплектации. Рекомендуемые значения давления воздуха действительны для холодных шин при различных состояниях загрузки и/или скорости автомобиля.

Если перед значениями давления воздуха в шинах указаны один или несколько размеров шин, то следующее за размером шины значение давления воз-

духа в шинах действительно только для этого размера или этих размеров шин.

Если размеры шин перед значениями дополняются символом , то следующие за ними значения давления воздуха в шинах обозначают альтернативные значения давления воздуха в шинах. С этими значениями давления воздуха в шинах возможно улучшение плавности качения Вашего автомобиля. При этом расход энергии может немного увеличиться.

Состояния частичной или полной загрузки автомобиля указаны в таблице различным количеством символов людей и мест багажа. Действительное количество мест в автомобиле может отличаться от указанного.

Учитывайте также следующие главы, связанные с данной темой:

- Указания, касающиеся давления воздуха в шинах (→ стр. 634)

#### Система контроля давления воздуха в шинах

##### ■ Функционирование системы контроля давления в шинах

Система с помощью датчиков давления воздуха в шинах контролирует для установленных на автомо-

биль колес давление воздуха в шинах и температуру шин.

Давление воздуха в шинах и температура шин отображаются на дисплее водителя.

При значительном падении давления воздуха в шинах или при завышенной температуре шин производится предупреждение сообщениями на дисплее (→ стр. 860) или сигнальной лампой  на дисплее водителя (→ стр. 882).

Система контроля давления в шинах — лишь вспомогательное средство. Водитель несет ответственность за установку давления воздуха в шинах согласно условиям эксплуатации в соответствии с рекомендуемыми значениями для холодных шин.

В большинстве случаев система контроля давления в шинах автоматически актуализирует эталонные значения после того как Вы изменяете давление воздуха в шинах. Вы можете актуализировать эталонные значения также вручную путем перезапуска системы контроля давления в шинах (→ стр. 637).

### Системные пределы

Система может функционировать ограниченно или не функционировать вообще, особенно в следующих ситуациях:

- Запрограммированные эталонные значения являются неправильными.

- Неожиданное падение давления, например, вследствие проникновения чужеродных предметов.
- Возникновение помехи из-за другого источника радиоволн.

### Проверка давления воздуха в шинах с помощью системы контроля давления в шинах

#### Условия

- Двигатель автомобиля включен.

Дисплей водителя:

   Сервис

 Подтвердите, нажав .

Появляется одно из следующих показаний:

- Актуальные значения давления воздуха для каждой шины:

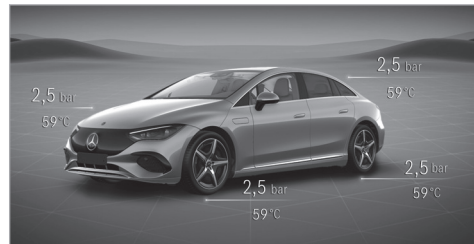

- **Давление воздуха в шинах индицируется через несколько минут движения:** системе пока неизвестны актуальные значения. Как только системе станут известны значения давления/температуры каждой шины, они будут отображены.
  - **Контр.давления в шинах актив.:** процесс инициализации системы еще не завершен. Значения давления воздуха в шинах уже контролируются.
-  Сравните фактическое давление воздуха в шинах с рекомендованным давлением воздуха в шинах для актуального эксплуатационного состояния (→ стр. 635). При этом соблюдайте указания для холодных шин (→ стр. 634).

- ❗ Значения, отображаемые на дисплее водителя, могут отличаться от значений манометра шин, так как они относятся к высоте над уровнем моря. В местах, расположенных высоко над уровнем моря, манометры показывают более высокое давление воздуха в шинах по сравнению со значениями на дисплее водителя.

### Перезапуск системы контроля давления в шинах

#### Условия

- В шинах всех четырех колес установлено рекомендованное давление воздуха для соответствующих условий эксплуатации (→ стр. 634).

В следующих ситуациях произведите перезапуск системы контроля давления в шинах:

- Давление воздуха в шинах было изменено.
- Была произведена замена или установка новых колес или шин.

Дисплей водителя:



▶▶ Сервис

- ▶ Выберите **Давление воздуха в шинах** и подтвердите нажатием на **ОК**.

- ▶ Проведите пальцем вниз по сенсорной панели управления на рулевом колесе.

На дисплее водителя появляется сообщение: **Принять актуальные значения давления воздуха в шинах как новые нормативы?**

- ▶ Выберите **Да** и подтвердите перезапуск нажатием на **ОК**.

На дисплее водителя появляется сообщение: **Система контроля давления воздуха в шинах перезапущена.**

Индицируемые в данный момент предупредительные сообщения сбрасываются, и желтая сигнальная лампа  гаснет.

Через несколько минут движения система проверяет, находятся ли в данный момент значения давления воздуха в шинах в заданном диапазоне. После этого актуальные значения давления воздуха в шинах перенимаются и контролируются в качестве новых опорных значений.

Если значения давления воздуха в шинах не находятся в заданном диапазоне, то появляется сообщение: **Отрегулируйте давление воздуха в шинах.**

### Замена колеса

#### Указания по выбору, монтажу и замене шин

- ⚠ **ВНИМАНИЕ** Опасность аварии по причине неправильных размеров колес и шин

Если Вы монтируете колеса и шины с неправильными размерами, то колесные тормозные механизмы или конструкционные элементы тормозной системы и конструкционные элементы подвески колес могут получить повреждения.

- ▶ Всегда производите замену колес и шин колесами и шинами, отвечающими спецификациям фирменной детали.

При этом в отношении колес учитывайте следующее:

- Наименование
- Тип

При этом в отношении шин учитывайте следующее:

- Наименование
- производитель
- Тип

**!** **ОСТОРОЖНО** Опасность аварии вследствие превышения несущей способности шины или допустимого индекса скорости

Превышение указанной несущей способности шины или допустимого индекса скорости может привести к повреждениям шин и лопанию шин.

- ▶ Используйте только допущенные для данного типа автомобиля типы и размеры шин.
- ▶ Учитывайте необходимые для Вашего автомобиля несущую способность шин и индекс скорости.

**!** **УКАЗАНИЕ** Повреждение автомобиля и шин вследствие использования типов и размеров шин, которые не были одобрены.

Из соображений безопасности используйте только те шины, диски и аксессуары, которые были специально одобрены Mercedes-Benz для вашего автомобиля.

Эти шины предназначены специально для эксплуатации с активными системами обеспечения безопасности движения, например, ABS, ESP® и 4MATIC и обозначены следующим образом:

- MO = Mercedes-Benz Original
- MOE = Mercedes-Benz Original Extended (шины с возможностью движения после прокола только для определенных колес)
- MO1 = Mercedes-Benz Original (только для определенных колес в комплектации AMG)

В противном случае возможно негативное воздействие на определенные характеристики, такие как ходовые качества, шум во время движения, расход топлива. Кроме того, под действием нагрузки при использовании шин других размеров может происходить контакт шин с кузовом и элементами конструкции мостов. Последствием этого может быть повреждение шины или автомобиля.

Используйте только проверенные и рекомендованные Mercedes-Benz шины, колеса или аксессуары.

**!** **УКАЗАНИЕ** Возникновение угрозы для безопасности движения вследствие использования восстановленных шин

Восстановленные шины не проверяются и не рекомендуются "Мерседес-Бенц", так как начальные повреждения не всегда распознаются при восстановлении шин.

Поэтому безопасность движения не может быть обеспечена.

- ▶ Не пользуйтесь бывшими в употреблении шинами, история предыдущего использования которых неизвестна.

**!** **УКАЗАНИЕ** Возможные повреждения колес и шин при переезде через препятствия

Колеса большого размера имеют меньшее поперечное сечение шин. Опасность повреждения колес и шин при переезде через препятствия повышается по мере уменьшения поперечного сечения шин.

- ▶ Избегайте переезда через препятствия или переезжайте через них с особой осторожностью.
- ▶ Снижайте скорость при переезде через бордюрные камни тротуара, искусствен-



ные неровности для принудительного ограничения скорости, крышки канализационных люков и выбоины.

- ▶ В особенности избегайте высоких бордюрных камней тротуара.

**!** **УКАЗАНИЕ** Возможные повреждения колес и шин при парковании на бордюрных камнях тротуара или на выбоинах

При парковании на бордюрных камнях тротуара или на выбоинах колеса и шины могут получить повреждения.

- ▶ Припарковывайте автомобиль только на как можно более ровных площадках.
- ▶ При парковании избегайте бордюрных камней тротуара и выбоин.

**!** **УКАЗАНИЕ** Повреждение электронных элементов в результате использования монтажного инструмента

**Автомобили с системой контроля давления воздуха в шинах:** в колесо интегрированы электронные элементы.

Установка монтажного инструмента в зоне вентиля может привести к повреждению электронных элементов.

- ▶ Установка монтажного инструмента в зоне вентиля не разрешается.
- ▶ Производите замену шин только в специализированной мастерской с квалифицированным персоналом.

**!** **УКАЗАНИЕ** Повреждения шин с летним рисунком протектора при низкой температуре окружающей среды

Во время движения при низкой температуре окружающей среды на шине с летним рисунком протектора могут возникнуть трещины, приводящие к постоянному повреждению шины.

- ▶ При температуре ниже 7 °C используйте шины  M+S.

Аксессуары, не допущенные Mercedes-Benz для Вашего автомобиля или используемые ненадлежащим образом, могут отрицательно сказаться на безопасности движения.

Перед покупкой или использованием неодобренных аксессуаров обратитесь в специализированную мастерскую с квалифицированным персоналом для получения информации о:

- целесообразности,
- законодательных нормах,
- рекомендациях завода-изготовителя.

**!** **ВНИМАНИЕ** Опасность аварии в случае использования спортивных шин

При использовании спортивных шин возникает повышенный риск пробуксовки и аквапланирования.

Кроме того, сцепление шин с дорогой значительно снижается при низких температурах окружающей среды и температурах эксплуатации шин.

- ▶ Включите ESP® и настройте стиль вождения.
- ▶ При температурах окружающей среды ниже 7 °C используйте шины  M+S -.
- ▶ Используйте только подходящие для целевого использования шины.

При выборе, монтаже и замене шин учитывайте следующее:

- Требования к допустимости использования шин определенной страны, предписывающие для Вашего автомобиля определенный тип шин.
- Использование шин определенного типа может также быть рекомендовано для определенных регионов и областей эксплуатации.
- Используйте только шины и колеса одного типа и одного исполнения (летние шины, зимние шины, шины MOExtended) и одной и той же марки.
- Монтируйте на один и тот же мост только колеса одинакового размера (слева и справа).

Исключение допускается только в случае неисправности для поездки в специализированную мастерскую с квалифицированным персоналом.

- Не вносите никаких изменений в тормозную систему, колеса и шины.

Использование компенсационных шайб и пылезащитных шайб не допускается, оно приводит к аннулированию разрешения на эксплуатацию.

- **Автомобили с системой контроля давления воздуха в шинах:** все установленные колеса должны быть оснащены функционирующими дат-

чиками системы контроля давления воздуха в шинах.

- При температуре ниже 7 °C используйте зимние или всесезонные шины с обозначением  M+S на всех колесах.

При движении автомобиля в зимних дорожных условиях оптимальное сцепление с дорогой обеспечивают зимние шины.

- При эксплуатации шин с обозначением M+S используйте только шины с одинаковым рисунком протектора.
- Соблюдайте максимально допустимую скорость движения для установленных на автомобиле шин M+S.

Если она ниже максимально допустимой скорости автомобиля, то в поле зрения водителя должна быть установлена соответствующая указательная табличка.

- При пробеге первых 100 км выполните обкатку новых шин с умеренной скоростью.
- Вне зависимости от степени износа выполняйте замену шин не реже чем каждые шесть лет.
- **При переходе на шины без способности сохранения эксплуатационных свойств при повреждении:** автомобили с шинами MOExtended в заводской комплектации не осна-

щены комплектом для временного ремонта шин TIREFIT. После перехода на шины без способности сохранения эксплуатационных свойств при повреждении, например, на зимние шины, рекомендуем оснастить автомобиль комплектом для временного ремонта шин TIREFIT.

- Вы можете установить постоянное ограничение максимально допустимой скорости автомобиля в режиме эксплуатации автомобиля с зимними шинами (→ стр. 323).

Для получения дальнейшей информации о колесах и шинах обратитесь в специализированную мастерскую с квалифицированным персоналом.

### Автомобили с пакетом AMG DYNAMIC PLUS

**⚠ ОСТОРОЖНО** Опасность аварии вследствие использования недопущенных типов шин

Использование типов шин, непригодных к изменению ограничения скорости, установленного в заводской комплектации, может иметь следующие последствия:

- Шины не предназначены для высокой скорости и соответствующей динамики движения.

- Шины изнашиваются неравномерно и это отрицательно сказывается на безопасности движения.
- Системы ABS, ESP® и TEMPOMAT функционируют лишь ограниченно.

Это может отрицательно сказаться на безопасности движения.

▶ Используйте только типы шин, предназначенные для установленной допустимой максимальной скорости и для автомобиля.

### Указания по перестановке колес

**▲ ОСТОРОЖНО** Опасность аварии вследствие установки на автомобиле колес разных размеров

Если производится перестановка передних и задних колес местами, то могут значительно ухудшиться ходовые качества Вашего автомобиля.

Дисковые тормозные механизмы или компоненты подвески могут получить повреждения.

▶ Выполняйте перестановку только в том случае, если колеса и шины имеют идентичные размеры.

Если на автомобиле установлены колеса или шины разных размеров и производится перестановка передних и задних колес местами, то разрешение на эксплуатацию теряет силу.

При этом учитывайте предупреждения и указания по технике безопасности, касающиеся темы "Замена колеса". (→ стр. 637)

Степень износа шин на передних и задних колесах различна:

- шины передних колес сильнее изнашиваются в плечевой зоне протектора шины,
- шины задних колес сильнее подвергаются износу в середине протектора.

Не изнашивайте шины слишком сильно. В противном случае сильно уменьшается коэффициент сцепления шин с дорожным полотном на мокрых дорогах (аквапланирование).

На автомобилях с одинаковым размером колес в зависимости от степени износа шин производите перестановку колес каждые 5000 – 10000 км. Следите за сохранением направления вращения колес.

### Указания по хранению колес

При хранении колес примите во внимание следующие указания:

- Храните снятые с автомобиля колеса в прохладном, сухом и по возможности темном месте.
- Не допускайте попадания на шины масла, консистентной смазки и топлива.

### Обзор комплекта инструмента для замены колес

За исключением некоторых модификаций, ориентированных на конкретную страну, автомобили не оснащаются комплектом инструмента для замены колес. Узнайте в специализированной мастерской с квалифицированным персоналом, какой инструмент для замены колес Вашего автомобиля необходим и разрешен.

Для замены колеса Вам потребуется, например, следующий инструмент:

- Автомобильный домкрат
- Противооткатный упор
- Ключ для крепления колес
- Центрирующие штифты

- ❗ Масса автомобильного домкрата составляет примерно 3,4 кг. Максимальная несущая способность автомобильного домкрата указана на наклейке, расположенной на нем. Автомобильный домкрат не требует техобслуживания. В случае неисправности обращайтесь в специализированную мастерскую с квалифицированным персоналом.

Комплект инструмента для замены колес находится в сумке для инструмента ❶ в багажнике.

- ❗ При размещении сумки с инструментом следите за ее надлежащим закреплением.

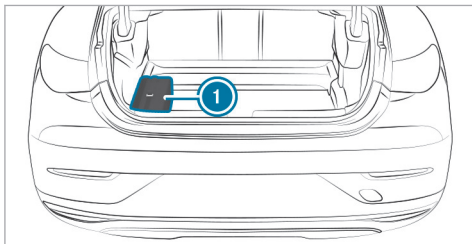

В сумке для инструмента находятся:

- Автомобильный домкрат

- перчатки
- Ключ для крепления колес
- Центрирующие штифты
- Складной противооткатный упор
- Ключ-трещотка для автомобильного домкрата

### Подготовка автомобиля к замене колеса

#### Условия

- Автомобиль не находится на подъеме или уклоне.
- Автомобиль стоит на твердом, нескользком и ровном грунте.
- Необходимый комплект инструмента для замены колес доступен.

- ❗ Если Ваш автомобиль не оснащен комплектом инструмента для замены колес, то осведомитесь о подходящем инструменте в специализированной мастерской с квалифицированным персоналом.

- ▶ Задействуйте электрический стояночный тормоз вручную.
- ▶ Установите передние колеса в положение прямолинейного движения.

- ▶ Переключите коробку передач в положение **P**.
- ▶ **Автомобили с системой AIRMATIC:** установите повышенный уровень кузова для более высокого дорожного просвета (→ стр. 364).
- ▶ Выключите двигатель автомобиля.
- ▶ Убедитесь в том, что запуск двигателя невозможен.
- ▶ Подложите противооткатные башмаки или другие подходящие предметы спереди и сзади под колесо, расположенное диагонально по отношению к заменяемому колесу.
- ▶ Разгрузите автомобиль.

### Монтаж/демонтаж крышки ступицы колеса

#### Условия

- Автомобиль подготовлен к замене колеса .

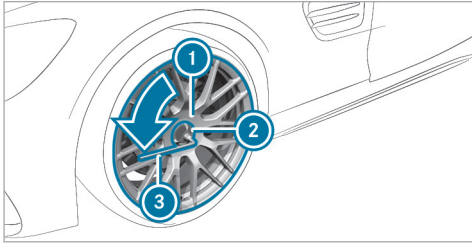
**Демонтаж**

- ▶ Возьмите сменную торцовую головку ② и ключ для крепления колес ③ из бортового комплекта инструментов.
- ▶ Насадите сменную торцовую головку ② на крышку ступицы колеса ①.
- ▶ Насадите ключ для крепления колес ③ на сменную торцовую головку ②.
- ▶ При помощи ключа для крепления колес ③ поверните колпак ступицы колеса ① влево и снимите его.

**Монтаж**

- ▶ Перед монтажом проверьте наличие загрязнений на крышке ступицы колеса ① и в области колеса, при необходимости удалите их.
- ▶ Установите крышку ступицы колеса ① и проверните ее, чтобы убедиться, что она находится в правильном положении.
- ▶ Насадите сменную торцовую головку ② на крышку ступицы колеса ①.
- ▶ Вставьте ключ для крепления колес ③ в сменную торцовую головку ② и затяните крышку ступицы колеса ①.

**i** **Предписанный момент затяжки:** 25 Нм

### **Демонтаж и монтаж колесных колпаков/колпаков ступиц колес**

**Условия**

- Автомобиль подготовлен к замене колеса (→ стр. 642).

**Колесный колпак**

У автомобилей с алюминиевыми колесными дисками колесный колпак закрывает колесные болты. Перед откручиванием колесных болтов снимите колесный колпак.

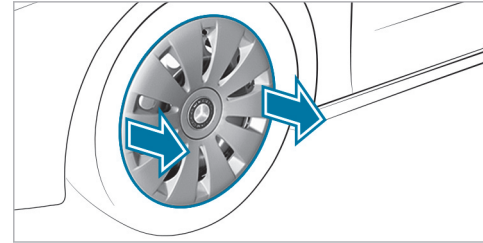

- ▶ **Демонтаж:** обеими руками осторожно возьмитесь за два проема колесного колпака и снимите колесный колпак.
- ▶ **Монтаж:** насадите колесный колпак и плотно прижмите до фиксации.

### **Подъем автомобиля при замене колеса**

**Условия**

- В автомобиле нет людей.
- Автомобиль готов к замене колеса (→ стр. 642).

Важные указания по использованию автомобильного домкрата:

- Используйте только автомобильные домкраты, одобренные компанией Mercedes-Benz.

- Автомобильный домкрат предназначен только для кратковременного подъема автомобиля и не предусмотрен для проведения работ по техническому обслуживанию под автомобилем.
- Опорная площадка для установки автомобильного домкрата должна быть ровной, твердой и нескользкой. На рыхлом грунте обязательно используйте более крупную по размеру плоскую, прочную и нескользкую подкладку.
- Опора автомобильного домкрата должна быть установлена перпендикулярно опорной поверхности под опорной точкой для подъема домкратом.

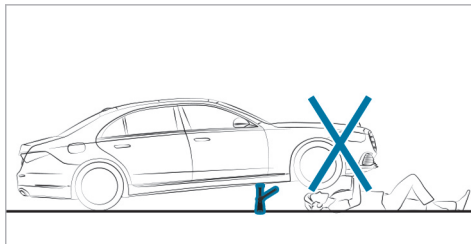
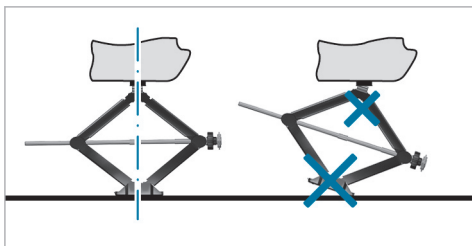

Правила поведения при поднятом автомобиле:

- Никогда не подставляйте ноги и не протягивайте руки под автомобиль.
- Никогда не ложитесь под автомобиль.
- Не запускайте двигатель и не отпускайте электрический стояночный тормоз.
- Не открывайте и не закрывайте двери или крышку багажника.

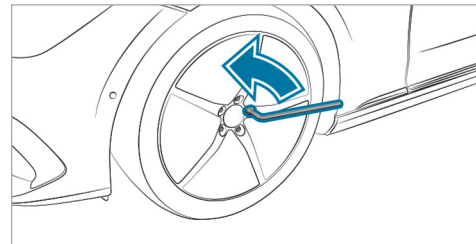

▶ Выкрутите колесные болты колеса, которое необходимо заменить, с помощью ключа для крепления колес примерно на один оборот. Не выкручивайте болты полностью.

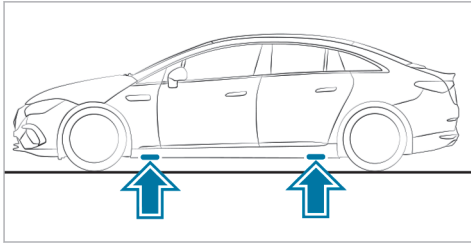

Расположение опорных точек для подъема домкратом

**⚠ ОСТОРОЖНО** Опасность травмирования вследствие неправильной установки автомобильного домкрата

В случае неправильной установки автомобильного домкрата на соответствующую приемную точку на автомобиле возможно опрокидывание автомобильного домкрата при поднятом автомобиле.

▶ Устанавливайте автомобильный домкрат исключительно в соответствующей приемной точке на автомобиле. Опора автомобильного домкрата должна находиться вертикально под приемной точкой на автомобиле.

**! УКАЗАНИЕ** Повреждения автомобиля вследствие использования неподходящего автомобильного домкрата

При использовании автомобильного домкрата, не подходящего для опорных точек для подъема домкратом автомобиля, можно повредить автомобиль, в особенности высоковольтную АКБ.

▶ Используйте только автомобильные домкраты, подходящие для опорных точек для подъема домкратом, или воспользуйтесь соответствующим адаптером.

**! УКАЗАНИЕ** Повреждение автомобиля вследствие неправильной установки автомобильного домкрата

Если Вы не устанавливаете автомобильный домкрат в предусмотренных для него опорных точках, то Вы можете повредить Ваш автомобиль, в особенности высоковольтную АКБ.

▶ Устанавливайте автомобильный домкрат только в предусмотренных для него опорных точках.

▶ Насадите трещотку из комплекта инструмента для замены колес на шестигранник автомобиль-

ного домкрата так, чтобы была видна надпись «AUF».

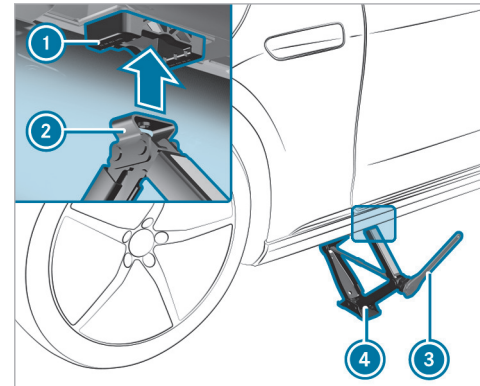

▶ Установите опорную поверхность **②** автомобильного домкрата **④** в опорной точке **①** для подъема домкратом.

▶ Вращайте трещотку **③** вправо до тех пор, пока опорная поверхность **②** автомобильного домкрата полностью не достигнет соответствующей опорной точки **①** для подъема домкратом,

а опорная площадка автомобильного домкрата не будет равномерно установлена на грунт.

- ▶ Вращайте трещотку ③ до отрыва шины от грунта максимально на 3 см.
- ▶ Отсоедините и снимите колесо (→ стр. 646).

### Демонтаж колеса

#### Условия

- Автомобиль приподнят (→ стр. 643).

При замене колеса избегайте любого воздействия силы на тормозные диски, так как это может привести к снижению комфорта при торможении.

**!** **УКАЗАНИЕ** Повреждение пластиковых элементов колес при замене колес

Пластиковые элементы колес могут получить повреждения при демонтаже и монтаже колес.

- ▶ Не поднимайте колеса за пластиковые элементы при демонтаже и монтаже.

**!** **УКАЗАНИЕ** Повреждение резьбы вследствие загрязнения болтов крепления колес

- ▶ Не кладите болты крепления колес в песок или грязь.

- ▶ Полностью открутите верхний колесный болт.

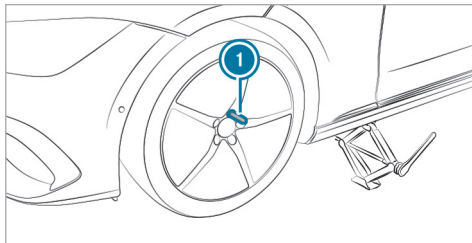

- ▶ Вместо открученного колесного болта вкрутите в резьбу центрирующий штифт ①.
- ▶ Полностью открутите остальные колесные болты.
- ▶ Снимите колесо.

### Монтаж нового колеса

#### Условия

- Подлежащее замене колесо демонтировано, и центрирующий штифт вкручен (→ стр. 646).

**!** **ОСТОРОЖНО** Опасность аварии вследствие отсоединения колеса

Вследствие смазанных маслом или консистентной смазкой болтов крепления колес, а также повреждения резьбы болтов крепления колес или ступиц колес болты крепления колес могут отсоединиться.-

- ▶ Ни в коем случае не смазывайте болты крепления колес маслом или консистентной смазкой.
- ▶ При поврежденной резьбе немедленно свяжитесь со специализированной мастерской с квалифицированным персоналом.
- ▶ Произведите замену поврежденных болтов крепления колес или поврежденной резьбы ступицы колеса.
- ▶ Не продолжайте движение.

- ▶ Учитывайте указания по выбору шин (→ стр. 637).



Направление вращения для шины указано стрелкой на боковой части шины. Соблюдайте направление вращения при монтаже.

**!** **УКАЗАНИЕ** Повреждение пластиковых элементов колес при замене колес

Пластиковые элементы колес могут получить повреждения при демонтаже и монтаже колес.

▶ Не поднимайте колеса за пластиковые элементы при демонтаже и монтаже.

▶ Наденьте подлежащее монтажу колесо на центрирующий штифт и прижмите.

**!** **ОСТОРОЖНО** Опасность травмирования при завинчивании болтов и гаек

Если Вы завинчиваете болты или гайки крепления колес при поднятом автомобиле, то автомобильный домкрат может опрокинуться.

▶ Завинчивайте болты или гайки крепления колес только при опущенном автомобиле.

▶ При этом обязательно учитывайте предупреждения и указания по технике безопасности, касающиеся темы «Замена колеса» (→ стр. 637).

▶ Из соображений безопасности используйте исключительно колесные болты, одобренные специально для автомобилей Mercedes-Benz и соответствующего колеса.

▶ Вкрутите колесные болты и слегка затяните в указанной последовательности по крестообразной схеме.

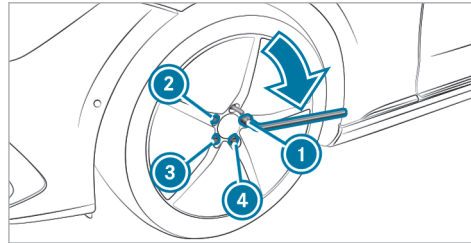

▶ Выкрутите центрирующий штифт.

▶ Вкрутите последний колесный болт и слегка затяните его.

▶ Опустите автомобиль (→ стр. 647).

## Опускание автомобиля после замены колеса

### Условия

- Новое колесо смонтировано (→ стр. 646).

**!** **УКАЗАНИЕ** Опасность зажимания автомобильного домкрата из-за системы AIRMATIC

Если система AIRMATIC при поднимании автомобиля выпустила воздух, то при опускании автомобиля автомобильный домкрат может оказаться зажатым.

- ▶ Запустите систему привода. Благодаря этому соответственно подстраивается уровень кузова автомобиля.
- ▶ Уберите автомобильный домкрат из-под автомобиля.

▶ **Опускание автомобиля:** установите ключ-трещотку на шестигранник автомобильного домкрата таким образом, чтобы была видна надпись «AB», и вращайте влево.

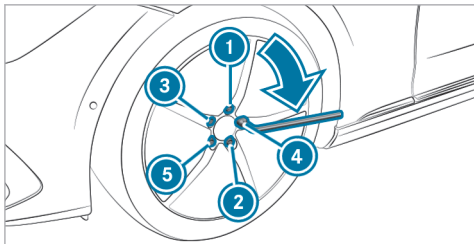

- ▶ Равномерно затяните колесные болты в указанной последовательности от ① до ⑤ по крестообразной схеме сначала максимальным моментом 80 Н·м.
- ▶ Затем равномерно затяните колесные болты в указанной последовательности от ① до ⑤ по крестообразной схеме предписанным моментом затяжки 150 Н·м.

**⚠ ОСТОРОЖНО** Опасность вследствие неправильного момента затяжки

Если Вы затягиваете болты крепления колес или гайки крепления колес не с предписанным моментом затяжки, то колеса могут отсоединиться.

- ▶ Убедитесь в том, что болты крепления колес или гайки крепления колес затянуты предписанным моментом затяжки.
- ▶ При необходимости обратитесь в специализированную мастерскую с квалифицированным персоналом и не перемещайте автомобиль.

- ▶ Проверьте давление воздуха в шине нового смонтированного колеса и при необходимости откорректируйте.

**i** Нижеприведенные указания не относятся к случаю, когда новое колесо является аварийным запасным колесом.

- ▶ **Автомобили с системой контроля давления в шинах:** повторно включите систему контроля давления воздуха в шинах (→ стр. 637).

## Аварийное запасное колесо

### Указания по аварийному запасному колесу

**⚠ ВНИМАНИЕ** Опасность аварии вследствие неправильных габаритов колес и шин

Габариты колеса и шины, а также тип шины аварийного или запасного колеса и заменяемого колеса могут различаться. Аварийное или запасное колесо может значительно ухудшить ходовые качества автомобиля.

Во избежание риска соблюдайте следующие указания:

- ▶ Осторожно продолжайте движение.
- ▶ Ни в коем случае не устанавливайте на автомобиле более одного аварийного или запасного колеса, отличающегося от заменяемого колеса.
- ▶ Используйте аварийное или запасное колесо только кратковременно.
- ▶ Не выключайте систему ESP®.
- ▶ Произведите замену аварийного или запасного колеса с отличающимися габаритами в следующей специализированной мастерской с квалифицированным персоналом. Обязательно соблюдайте правиль-

ные габариты колес и шин, а также тип шин.

- ❗ Аварийное запасное колесо зафиксировано в специальном чехле аварийного запасного колеса в багажнике.

Учитывайте указания по монтажу аварийного запасного колеса:

- Максимально допустимая скорость движения с установленным аварийным запасным колесом составляет 80 км/ч.
  - Не устанавливайте цепи противоскольжения на аварийное запасное колесо.
  - Вне зависимости от степени износа выполняйте замену аварийного запасного колеса не реже чем каждые шесть лет.
  - Используйте прилагаемые колесные болты аварийного запасного колеса.
  - Проверьте давление воздуха в шине установленного аварийного запасного колеса. При необходимости отрегулируйте его.
- ❗ Предписанное давление воздуха в шине указано на наклейке аварийного запасного колеса.
  - ❗ **Автомобили с системой контроля давления воздуха в шинах:** при установленном аварий-

ном запасном колесе надежное функционирование сигнализации падения давления воздуха в шинах не обеспечено. Давление воздуха в шине снятого колеса может отображаться еще в течение нескольких минут. Выполните перезапуск сигнализации падения давления воздуха в шинах только после замены аварийного запасного колеса на новое колесо.

Обязательно учитывайте следующие главы, связанные с данной темой:

- Указания по давлению воздуха в шинах (→ стр. 634)
- Таблица давления воздуха в шинах (→ стр. 635)
- Указания по монтажу шин (→ стр. 637)
- Монтаж аварийного запасного колеса (→ стр. 642)

### Информация по техническим данным

Технические данные определены согласно действующим директивам ЕС. Указанные данные действительны только для автомобилей в серийной комплектации. Дополнительную информацию можно получить на авторизованной СТОА Mercedes-Benz.

**Только в исполнении для определенных стран:** данные конкретного автомобиля приведены в сертификате соответствия (CERTIFICATE OF CONFORMITY). Вы получите эту документацию при поставке автомобиля.

### Электронное оборудование автомобиля

#### Указания по вмешательству в систему привода

**!** **УКАЗАНИЕ** Преждевременный износ из-за некавалифицированного технического обслуживания

Некавалифицированное техническое обслуживание может привести к ускоренному износу деталей автомобиля и отмене разрешения на эксплуатацию автомобиля.

▶ Техобслуживание системы привода и относящихся к ней деталей необходимо производить только в специализированной

мастерской с квалифицированным персоналом.

### Радиостанции

#### Указания по установке радиостанций

**!** **ОСТОРОЖНО** Опасность возникновения аварии при некавалифицированной работе с радиостанциями

При некавалифицированном управлении или дооборудовании радиостанциями электромагнитное излучение может создать помехи для работы электронного оборудования автомобиля и поставить под угрозу его эксплуатационную безопасность.

▶ Работы с электрооборудованием и электронными устройствами всегда должны проводиться в специализированной мастерской с квалифицированным персоналом.

**!** **ВНИМАНИЕ** Опасность аварии вследствие ненадлежащей эксплуатации радиостанций

При ненадлежащей эксплуатации радиостанций в автомобиле их электромагнитное излучение может повредить электронное оборудование автомобиля. Это возможно, в частности, в следующих случаях:

- Если радиостанция не подключена к наружной антенне.
- Если наружная антенна установлена неправильно или ее фоновое излучение слишком большое.

Вследствие этого возможно нарушение эксплуатационной безопасности автомобиля.

- ▶ Установите наружную антенну с низким уровнем фонового излучения в специализированной мастерской с квалифицированным персоналом.
- ▶ При эксплуатации радиостанций в автомобиле всегда подключайте их к наружной антенне с низким уровнем фонового излучения.

**!** **УКАЗАНИЕ** Аннулирование разрешения на эксплуатацию при несоблюдении предписаний по установке и использованию

Несоблюдение условий установки и использования радиостанций может привести к аннулированию разрешения на эксплуатацию.

- ▶ Используйте только разрешенные диапазоны частот.
- ▶ Соблюдайте указания по максимально допустимой выходной мощности в этих диапазонах частот.
- ▶ Установка антенны должна производиться только в разрешенных для этого местах.

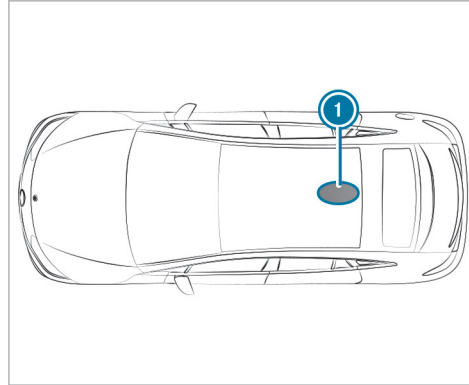

**1** Задняя область крыши

В автомобилях с панорамной крышей со сдвижным люком установка антенны не допускается.

При дооборудовании автомобилей радиостанциями соблюдайте предписания технической Директивы ISO/TS 21609 (Road Vehicles – EMC guidelines for installation of aftermarket radio frequency transmitting equipment/Транспорт дорожный. Руководящие указания по электромагнитной совместимости к послепродажной установке радиопередающей аппара-

F295 0041 22

туры). При установке навесных деталей соблюдайте соответствующие законодательные нормы.

Если автомобиль оснащен подготовкой под установку радиостанции, то используйте предусмотренные в ней разъемы для подключения источника электропитания и антенны. При установке соблюдайте указания, приведенные в руководствах по эксплуатации дополнительного оборудования от изготовителя.

**Мощность передачи радиостанций**

Максимальная мощность передатчика (пиковая мощность) в основании антенны не должна превышать значений, приведенных в следующей таблице.

**Диапазон частот и максимальная мощность передатчика**

Диапазон частот	Максимальная мощность передатчика
Диапазон 2 м 144–174 МГц	50 Вт
Наземная система транкинговой радиосвязи (TETRA) 380–460 МГц	10 Вт

Диапазон частот	Максимальная мощность передатчика
Мобильная связь 2G	2 Вт
Мобильная связь 3G/4G/5G	0,5 Вт

Без ограничений в автомобиле могут использоваться:

- радиостанции с максимальной мощностью передатчика до 100 мВт;

- радиостанции с рабочей частотой передатчика в диапазоне частот 380–410 МГц и максимальной мощностью передатчика до 2 Вт (наземная система транкинговой радиосвязи, TETRA);
- мобильные телефоны (2G/3G/4G/5G).

Для следующих диапазонов частот не существует никаких ограничений относительно места расположения наружной антенны автомобиля:

- Наземная система транкинговой радиосвязи (TETRA)
- 2G/3G/4G/5G

#### Информация в соответствии с регламентом радиосвязи

#### Особые данные по использованию радиосвязи согласно Директиве 2014/53/ЕС

Наряду со стандартными радиочастотами для мобильной связи в автомобилях Mercedes-Benz используются следующие виды радиосвязи:

#### Вид использования радиосвязи и спецификация согласно Директиве 2014/53/ЕС

Технология	Частотный диапазон	Мощность передачи / напряженность магнитного поля
Система центральной блокировки системы комфортного управления	20 кГц (9–90 кГц)	≤ 72 дБ (мкА/м) на расстоянии 10 м
Система беспроводной передачи мощности	105 кГц (90–119 кГц)	≤ 42 дБ (мкА/м) на расстоянии 10 м
Система центральной блокировки системы комфортного управления	120 кГц (119–135 кГц)	≤ 42 дБ (мкА/м) на расстоянии 10 м

Технология	Частотный диапазон	Мощность передачи / напряженность магнитного поля
Система беспроводной передачи мощности	127 кГц (119–135 кГц)	≤ 66 дБ (мкА/м) на расстоянии 10 м при снижении напряженности магнитного поля на 3 дБ на октаву при частоте более 119 кГц
Коммуникация ближнего поля	13,553–13,567 МГц	≤ 42 дБ (мкА/м) на расстоянии 10 м
Система центральной блокировки системы комфортного управления, система дистанционного управления гаражными воротами, система контроля давления в шинах	433 МГц (433,05–434,79 МГц)	≤ 10 мВт, эффективная излучаемая мощность
Пульт дистанционного управления и приемник для управления функцией догрева, система дистанционного управления гаражными воротами	868 МГц (868,0–868,6 МГц)	≤ 25 мВт, эффективная излучаемая мощность
Пульт дистанционного управления и приемник для управления функцией догрева, система дистанционного управления гаражными воротами	869 МГц (868,7–869,2 МГц)	≤ 25 мВт, эффективная излучаемая мощность
Технология Bluetooth®, технология Kleer, беспроводная локальная радиосеть (RLAN), устройства дистанционного радиоуправления, беспроводные наушники	2,4 ГГц, свободный частотный диапазон (2400–2483,5 МГц)	≤ 100 мВт, эффективная изотропно излучаемая мощность
RLAN	5,1 ГГц, диапазон UNII-1 (5150–5250 МГц)	≤ 25 мВт, эффективная изотропно излучаемая мощность

Технология	Частотный диапазон	Мощность передачи / напряженность магнитного поля
Датчик системы охраны салона, беспроводная локальная радиосеть (RLAN)	5,8 ГГц, диапазон UNII-3 (5725–5875 МГц)	≤ 25 мВт, эффективная изотропно излучаемая мощность
Система центральной блокировки системы комфортного управления	7,25 ГГц, диапазон сверхширокополосной системы радиосвязи (6,0–8,5 ГГц)	≤ -41,3 дБм/МГц, эффективная изотропно излучаемая мощность, среднее значение ≤ 0 дБм/МГц, эффективная изотропно излучаемая мощность, максимальное значение
76 ГГц, радар	76–77 ГГц	≤ 55 дБм, максимальное значение, эффективная изотропно излучаемая мощность
Компенсатор ECE DE003 и ECE DE004	GSM (E-GSM 900)	< +33 дБм
	GSM (E-GSM 1800)	< +30 дБм
	UMTS (I, III, VIII)	< +23 дБм
	LTE (B1, B3, B7, B8, B20)	< +23 дБм
HERMES (Hardware for Enhanced Remote-, Mobility- & Emergency Services)	Wi-Fi (2400–2483,5 МГц)	< 20 дБм
	Wi-Fi (5736–5833 МГц)	< 14 дБм
	GSM (E-GSM 900, класс 4)	< +33 дБм (±2 дБ)
	GSM (E-GSM 1800, класс 1)	< +30 дБм (±2 дБ)
	GSM (E-GSM 900 8-PSK, класс E2)	< +27 дБм (±3 дБ)
	GSM (E-GSM 1800 8-PSK, класс E2)	< +26 дБм (±3 дБ/-4 дБ)



Технология	Частотный диапазон	Мощность передачи / напряженность магнитного поля
	UMTS (2100 WCDMA FDD B1, класс 3)	< +24 дБм ( $\pm 1$ дБ / -3 дБ)
	LTE (FDD B I, B III, B38, B39, B40, B41, класс 3)	< +23 дБм ( $\pm 2$ дБ)
	GPS (1575,42 МГц $\pm 2$ МГц)	Только прием
RAMSES (Router And Mobile SErviceS)	GSM (E-GSM 850 / E-GSM 900, класс 4)	< +32,5 дБм ( $\pm 1$ дБ)
	GSM (E-GSM 1800 / E-GSM 1900, класс 4)	< +29,5 дБм ( $\pm 1$ дБ)
	UMTS (WCDMA FDD I, II, III, IV, V, VIII, XIX, класс 3)	< +23,5 дБм ( $\pm 1$ дБ)
	LTE (FDD B1, B2, B3, B4, B5, B7, B8, B9, B18, B19, B21, B28, класс 3)	< +23 дБм ( $\pm 1$ дБ)
	LTE (TDD B38, B40, B41, класс 3)	< +23 дБм ( $\pm 1$ дБ)
	Спутниковая система навигации (GNSS) (1559–1610 МГц)	Только прием

Дополнительную информацию и обновления можно получить в Интернете по следующему адресу:

<https://regulatoryradioinformation.corpinter.net/ru>



#### Информация в соответствии с регламентом радиосвязи и специальные указания

Таблицы и разделы содержат следующую информацию в соответствии с регламентом радиосвязи:

- Информация об изготовителе

- Информация в соответствии с регламентом радиосвязи, приведенная по странам / регионам:
  - Данные изготовителя
  - Обозначения моделей
  - Номера допуска радиоканала
- Специальные указания по компонентам системы радиосвязи автомобиля

## Обзор изготовителей

Изготовитель	Информация об изготовителе
ADC	ADC Automotive Distance Control Systems GmbH, Peter-Dornier-Straße 10, 88131 Lindau, Германия
Bosch	Robert Bosch GmbH, Daimlerstraße 6, 71229 Leonberg, Германия

Изготовитель	Информация об изготовителе
Continental Antenna	Continental Advanced Antenna GmbH, Römerring 1, 31137 Hildesheim, Германия
Continental Automotive	Continental Automotive GmbH, Siemensstraße 12, 93055 Regensburg, Германия
Gentex	Gentex Corporation, 600 North Centennial Street, Zeeland MI 49464, США
Harman Becker	Harman Becker Automotive Systems GmbH, Becker-Goehring-Strasse 18, 76307 Karlsbad, Германия
HELLA	HELLA KGaA Hueck & Co., Rixbecker Straße 75, 59552 Lippstadt, Германия

Изготовитель	Информация об изготовителе
Hirschmann	Hirschmann Car Communication GmbH, Stuttgarter Straße 45-51, 72654 Neckartenzlingen, Германия
Huf Baolong	Huf Baolong Electronics Bretten GmbH, Gewerbestraße 40, 75015 Bretten, Германия
HUF	HUF Hülsbeck & Fürst GmbH & Co. KG, Steeger Straße 17, 42551 Velbert, Германия
KATHREIN	KATHREIN Automotive GmbH & Co. KG, Römerring 1, 31137 Hildesheim, Германия

Изготовитель	Информация об изготовителе
LEOPOLD KOSTAL	LEOPOLD KOSTAL GmbH & Co. KG, Hauert 11, 44227 Dortmund, Германия
MARQUARDT	MARQUARDT GmbH, Schloßstraße 16, 78604 Rietheim-Weilheim, Германия
Meta System	Meta System S.P.A., Via T. Galimberti 5, 42124 Reggio Emilia, Италия
Molex	Molex CVS Dabendorf GmbH, Märkische Straße 72, 15806 Zossen, Германия
Panasonic	Panasonic Automotive Systems Europe GmbH, Robert-Bosch-Straße 27, 63225 Langen, Германия

Изготовитель	Информация об изготовителе
Schrader	Schrader Electronics Ltd., 11 Technology Park, Belfast Road, Antrim BT41 1QS, Северная Ирландия, Соединенное Королевство
Sennheiser	Sennheiser electronic GmbH & Co. KG, Am Labor 1, 30900 Wedemark, Германия
Veoneer	Veoneer Sweden AB, Wallentinsvägen 22, 44737 Vårgårda, Швеция
WITTE-Velbert	WITTE-Velbert GmbH & Co. KG, Hoefestr. 3-15, 42551 Velbert, Германия

Таблицы и разделы содержат следующую информацию в соответствии с регламентом радиосвязи:

- Информация об изготовителе

- Информация в соответствии с регламентом радиосвязи, приведенная по странам / регионам:
  - Данные изготовителя
  - Обозначения моделей
  - Номера допуска радиоканала
- Специальные указания по компонентам системы радиосвязи автомобиля

Дополнительную информацию и обновления можно получить в Интернете по следующему адресу:

<https://regulatoryradioinformation.corpinter.net/ru>



## Обзор изготовителей

Изготовитель	Информация об изготовителе
ADC	ADC Automotive Distance Control Systems GmbH, Peter-Dornier-Straße 10, 88131 Lindau, Германия
Bosch	Robert Bosch GmbH, Daimlerstraße 6, 71229 Leonberg, Германия
Continental Antenna	Continental Advanced Antenna GmbH, Römerring 1, 31137 Hildesheim, Германия
Continental Automotive	Continental Automotive GmbH, Siemensstraße 12, 93055 Regensburg, Германия
Gentex	Gentex Corporation, 600 North Centennial Street, Zeeland MI 49464, США

Изготовитель	Информация об изготовителе
Harman Becker	Harman Becker Automotive Systems GmbH, Becker-Goehring-Strasse 18, 76307 Karlsbad, Германия
HELLA	HELLA KGaA Hueck & Co., Rixbecker Straße 75, 59552 Lippstadt, Германия
Hirschmann	Hirschmann Car Communication GmbH, Stuttgarter Straße 45-51, 72654 Neckartenzlingen, Германия
Huf Baolong	Huf Baolong Electronics Bretten GmbH, Gewerbestraße 40, 75015 Bretten, Германия

Изготовитель	Информация об изготовителе
HUF	HUF Hülsbeck & Fürst GmbH & Co. KG, Steeger Straße 17, 42551 Velbert, Германия
KATHREIN	KATHREIN Automotive GmbH & Co. KG, Römerring 1, 31137 Hildesheim, Германия
LEOPOLD KOSTAL	LEOPOLD KOSTAL GmbH & Co. KG, Hauert 11, 44227 Dortmund, Германия
MARQUARDT	MARQUARDT GmbH, Schloßstraße 16, 78604 Rietheim-Weilheim, Германия
Meta System	Meta System S.P.A., Via T. Galimberti 5, 42124 Reggio Emilia, Италия

Изготовитель	Информация об изготовителе
Molex	Molex CVS Dabendorf GmbH, Märkische Straße 72, 15806 Zossen, Германия
Panasonic	Panasonic Automotive Systems Europe GmbH, Robert-Bosch-Straße 27, 63225 Langen, Германия
Schrader	Schrader Electronics Ltd., 11 Technology Park, Belfast Road, Antrim BT41 1QS, Северная Ирландия, Соединенное Королевство
Sennheiser	Sennheiser electronic GmbH & Co. KG, Am Labor 1, 30900 Wedemark, Германия

Изготовитель	Информация об изготовителе
Veoneer	Veoneer Sweden AB, Wallentinsvägen 22, 44737 Vårgårda, Швеция
WITTE-Velbert	WITTE-Velbert GmbH & Co. KG, Hoefenstr. 3-15, 42551 Velbert, Германия

#### Алжир

<p><b>Agréé par l'ANF</b> <b>Référence du Certificat de conformité</b></p>
--

<p><b>Homologué par l'ARPC</b> <b>Référence du Certificat de conformité</b></p>
---

#### Обозначения в соответствии с регламентом радиосвязи

Изготовитель	Обозначение модели	Номер допуска радиоканала
Continental Antenna	RKE223GNS (система запи- рания автомо- била)	71/H/ANF/ 2021
Continental Automotive	CMKG1 (система запи- рания автомо- била)	122/H/ANF/ 2021

Изготовитель	Обозначение модели	Номер допуска радиоканала
Continental Automotive	MARS Keyless (система запирания автомобиля)	122/Н/АНФ/2021
HELLA	DM4 (система запирания автомобиля)	123/Н/АНФ/2021
Hirschmann	920287A (система запирания автомобиля)	106/Н/АНФ/2020
Hirschmann	920287B (система запирания автомобиля)	107/Н/АНФ/2020
Hirschmann	920702A (система запирания автомобиля)	133/Н/АНФ/2022

Изготовитель	Обозначение модели	Номер допуска радиоканала
LEOPOLD KOSTAL	KK1 (система запирания автомобиля)	172/Н/АНФ/2021
MARQUARDT	DC12A (система запирания автомобиля)	188/Н/АНФ/2021
MARQUARDT	DC12B (система запирания автомобиля)	189/Н/АНФ/2021
MARQUARDT	DC12K (система запирания автомобиля)	190/Н/АНФ/2021
MARQUARDT	MS5 (система запирания автомобиля)	195/Н/АНФ/2021

Изготовитель	Обозначение модели	Номер допуска радиоканала
MARQUARDT	MK1 (система запирания автомобиля)	193/Н/АНФ/2021
MARQUARDT	MK2 (система запирания автомобиля)	194/Н/АНФ/2021
MARQUARDT	3350.38 (система запирания автомобиля)	186/Н/АНФ/2021
Schrader	AG5SP4 (датчик давления воздуха в шине)	3681/1-73.OA 1639/DT/DG/ ARPT/15
Schrader	AG3PF4 (датчик давления воздуха в шине)	652/1/DT/DG /ARPC/2020

Изготовитель	Обозначение модели	Номер допуска радиоканала
Schrader	BG3FP4 (датчик давления воздуха в шине)	56/H/ANF/2021
Schrader	GG4T (датчик давления воздуха в шине)	3994/1.69-DA/2098/DT/DG/ARPT/17
Schrader	DG6W2D4 (датчик давления воздуха в шине)	2695/1-NO.431396/D T/DG/ARPT/17
Huf Baolong	TSSRE4A (датчик давления воздуха в шине)	2695/1-NO.431396/D T/DG/ARPT/17
WITTE-Velbert	SDHTAG3NFC (система запирания автомобиля)	32/H/ANF/2021

## Аргентина

Обозначения в соответствии с регламентом радиосвязи

		
Изготовитель	Обозначение модели	Номер допуска радиоканала
Continental Antenna	RKE213E1 (антенный усилитель)	H-26206
Continental Antenna	RKE223E1 (антенный усилитель)	H-24637
Continental Automotive	CMKG1 (система запирания автомобиля)	H-24376
Continental Automotive	MARS Keyless (система запирания автомобиля)	H-17929



Изготовитель	Обозначение модели	Номер допуска радиоканала
Continental Automotive	D-WMI2020A (блок управления)	H-23974
HELLA	DM4 (система запирания автомобиля)	H-17845
Hirschmann	920287A (система запирания автомобиля)	H-15694
Hirschmann	920287B (система запирания автомобиля)	H-15695



Изготовитель	Обозначение модели	Номер допуска радиоканала
Hirschmann	920702A (система запи- рания автомо- биля)	H-28310
Huf Baolong	TSSRE4A (дат- чик давления воздуха в шине)	H-20027
HUF	HUF14632 (система запи- рания автомо- биля)	H-15541
HUF	HUF4761 (система запи- рания автомо- биля)	H-11545



Изготовитель	Обозначение модели	Номер допуска радиоканала
LEOPOLD KOSTAL	KK1 (система запирания автомобиля)	H-16874
MARQUARDT	DC12A (система запи- рания автомо- биля)	H-17689
MARQUARDT	DC12B (система запи- рания автомо- биля)	H-21034
MARQUARDT	DC12K (система запи- рания автомо- биля)	H-21035



Изготовитель	Обозначение модели	Номер допуска радиоканала
MARQUARDT	MS2 (система запирания автомобиля)	H-17598
MARQUARDT	MS4 (система запирания автомобиля)	H-23101
MARQUARDT	MS5 (система запирания автомобиля)	H-24933
MARQUARDT	MK1 (система запирания автомобиля)	H-17213
MARQUARDT	MK2 (система запирания автомобиля)	H-17212





Изготовитель	Обозначение модели	Номер допуска радиоканала
MARQUARDT	3350.38 (система запирания автомобиля)	H-23166
Schrader	AG5SP4 (датчик давления воздуха в шине)	H-4788
Schrader	AG3PF4 (датчик давления воздуха в шине)	H-23292
Schrader	BG3FP4 (датчик давления воздуха в шине)	H-25586



Изготовитель	Обозначение модели	Номер допуска радиоканала
Schrader	GG4T (датчик давления воздуха в шине)	H-20495
Schrader	DG6W2D4 (датчик давления воздуха в шине)	H-20959
WITTE-Velbert	SDHTAG3NFC (система запирания автомобиля)	H-24664

## Австралия

Обозначения в соответствии с регламентом радиосвязи



Изготовитель	Обозначение модели
ADC	ARS4-A (радарный датчик)
ADC	ARS4-C (радарный датчик)
Bosch	MRR1Rear (радарный датчик)
Bosch	MRR14FCR (радарный датчик)
Bosch	FR5CPCCF (радарный датчик)
Continental Antenna	RKE213E1 (антенный усилитель)



Изготовитель	Обозначение модели
Continental Antenna	RKE223E1 (антенный усилитель)
Continental Automotive	CMKG1 (система запи- рания автомобиля)
Continental Automotive	MARS Keyless (система запи- рания автомобиля)
Hirschmann	920287A (система запи- рания автомобиля)
Hirschmann	920287B (система запи- рания автомобиля)
Hirschmann	920702A (система запи- рания автомобиля)
Huf Baolong	TSSRE4A (датчик давле- ния воздуха в шине)
LEOPOLD KOSTAL	KK1 (система запи- рания автомобиля)



Изготовитель	Обозначение модели
MARQUARDT	MK1 (система запи- рания автомобиля)
MARQUARDT	MK2 (система запи- рания автомобиля)
MARQUARDT	3350.38 (система запи- рания автомобиля)
Schrader	AG5SP4 (датчик давле- ния воздуха в шине)
Schrader	AG3PF4 (датчик давле- ния воздуха в шине)
Schrader	BG3FP4 (датчик давле- ния воздуха в шине)
Schrader	GG4T (датчик давления воздуха в шине)



Изготовитель	Обозначение модели
Schrader	DG6W2D4 (датчик давления воздуха в шине)
Veoneer	77V12BSM (радарный датчик)
Veoneer	77V12CRN (радарный датчик)
Veoneer	77V125CRN (радарный датчик)
Veoneer	MMRV1 (радарный дат- чик)

## Багамские Острова

## Обозначения в соответствии с регламентом радиосвязи

Изготовитель	Обозначение модели	Номер допуска радиоканала
ADC	ARS4-A (радарный датчик)	URCA_TA_2014_082
ADC	ARS4-C (радарный датчик)	URCA_TA_2019_167
Bosch	MRR1Rear (радарный датчик)	URCA_TA/2017_184
Bosch	MRRre14FCR (радарный датчик)	URCA_TA/2017_157
Bosch	FR5CPCCF (радарный датчик)	URCA_TA_2019_195

Изготовитель	Обозначение модели	Номер допуска радиоканала
Continental Automotive	CMKG1 (система запираания автомобиля)	URCA_TA/2020_068
Continental Automotive	MARS Keyless (система запираания автомобиля)	URCA_TA/2017_119
Continental Antenna	RKE213E1 (антенный усилитель)	UCRA_TA/2016_009
Continental Antenna	RKE223E1GNS (антенный усилитель)	UCRA_TA/2020_032
HELLA	DM4 (система запираания автомобиля)	URCA_TA/2017_078

Изготовитель	Обозначение модели	Номер допуска радиоканала
Hirschmann	920287A (система запираания автомобиля)	URCA_TA/2019_053
Hirschmann	920287B (система запираания автомобиля)	URCA_TA/2019_052
Hirschmann	920702A (система запираания автомобиля)	URCA_TA/2022_043
HUF	HUF4761 (система запираания автомобиля)	URCA_TA/2015_087
Huf Baolong	TSSRE4A (датчик давления воздуха в шине)	URCA_TA/2017_094

Изготовитель	Обозначение модели	Номер допуска радиоканала
LEOPOLD KOSTAL	KK1 (система запираения автомобиля)	URCA_TA/2015_081
MARQUARDT	DC12A (система запираения автомобиля)	URCA_TA_2017_042
MARQUARDT	DC12B (система запираения автомобиля)	URCA_TA_2019_128
MARQUARDT	DC12K (система запираения автомобиля)	URCA_TA_2019_129
MARQUARDT	MS2 (система запираения автомобиля)	URCA_TA/2017_021

Изготовитель	Обозначение модели	Номер допуска радиоканала
MARQUARDT	MS4 (система запираения автомобиля)	URCA_TA_2019_141
MARQUARDT	MS5 (система запираения автомобиля)	URCA_TA_2020_141
MARQUARDT	MK1 (система запираения автомобиля)	URCA_TA/2015_031
MARQUARDT	MK2 (система запираения автомобиля)	URCA_TA/2015_033
MARQUARDT	3350.38 (система запираения автомобиля)	URCA_TA/2019_250
Schrader	AG5SP4 (датчик давления воздуха в шине)	URCA_TA_TA/2015_009

Изготовитель	Обозначение модели	Номер допуска радиоканала
Schrader	AG3PF4 (датчик давления воздуха в шине)	URCA_TA_2019_101
Schrader	BG3FP4 (датчик давления воздуха в шине)	URCA_TA_2021_001
Schrader	GG4T (датчик давления воздуха в шине)	URCA_TA_2020_046
Schrader	DG6W2D4 (датчик давления воздуха в шине)	URCA_TA_2019_247
Veoneer	77V12BSM (радарный датчик)	URCA_TA_2019_169

Изготовитель	Обозначение модели	Номер допуска радиоканала
Veoneer	77V12CRN (радарный датчик)	URCA_TA_2019_168
Veoneer	77V125CRN (радарный датчик)	URCA_TA_2021_027
Veoneer	MMRV1 (радарный датчик)	URCA_TA/2015_063
WITTE-Velbert	SDHTAG3NFC (система запирания автомобиля)	URCA_TA_2020_056

## Беларусь

Обозначения в соответствии с регламентом радиосвязи



Изготовитель	Обозначение модели
ADC	ARS4-A (радарный датчик)
ADC	ARS4-C (радарный датчик)
Bosch	MRR1Rear (радарный датчик)
Bosch	MRRre14FCR (радарный датчик)
Bosch	FR5CPCCF (радарный датчик)
Continental Antenna	RKE213E1 (антенный усилитель)



Изготовитель	Обозначение модели
Continental Antenna	RKE223E1GNS (антенный усилитель)
Continental Automotive	CMKG1 (система запирания автомобиля)
Continental Automotive	MARS Keyless (система запирания автомобиля)
Harman Becker	HERMES 3.0 (коммуникационный модуль)
HELLA	DM4 (система запирания автомобиля)
LEOPOLD KOSTAL	KK1 (система запирания автомобиля)
MARQUARDT	DC12A (система запирания автомобиля)
MARQUARDT	DC12B (система запирания автомобиля)



Изготовитель	Обозначение модели
MARQUARDT	DC 12K (система запира- ния автомобиля)
MARQUARDT	MS2 (система запира- ния автомобиля)
MARQUARDT	MS4 (система запира- ния автомобиля)
MARQUARDT	MS5 (система запира- ния автомобиля)
MARQUARDT	MK1 (система запира- ния автомобиля)
MARQUARDT	MK2 (система запира- ния автомобиля)
MARQUARDT	3350.38 (система запи- рания автомобиля)
Veoneer	77V12BSM (радарный датчик)



Изготовитель	Обозначение модели
Veoneer	77V12CRN (радарный датчик)
Veoneer	77V125CRN (радарный датчик)
Veoneer	MMRV1 (радарный дат- чик)
WITTE-Velbert	SDHTAG3NFC (система запира-ния автомобиля)

## Ботсвана

### Обозначения в соответствии с регламентом радиосвязи

Изготовитель	Обозначение модели	Номер допуска радиоканала
ADC	ARS4-A (радар- ный датчик)	BOCRA/TA/ 2018/2026
ADC	ARS4-C (радарный дат- чик)	BOCRA/TA/ 2020/5186
Bosch	MRRе14FCR (радарный дат- чик)	BOCRA/TA/ 2019/4674
Bosch	FR5CPCCF (радарный дат- чик)	BOCRA/TA/ 2019/4975
Bosch	MRR1Rear (радарный дат- чик)	BOCRA/TA/ 2017/3788

Изготовитель	Обозначение модели	Номер допуска радиоканала
Continental Antenna	RKE213E1 (антенный усилитель)	BOCRA/TA/2019/4387
Continental Antenna	RKE223E1GNS (антенный усилитель)	BOCRA/TA/2019/5050
Continental Automotive	CMKG1 (система запираания автомобиля)	BOCRA/TA/2019/5075
Continental Automotive	MARS Keyless (система запираания автомобиля)	BOCRA/TA/2019/4661
HELLA	DM4 (система запираания автомобиля)	BOCRA/TA/2019/4662

Изготовитель	Обозначение модели	Номер допуска радиоканала
Hirschmann	920287A (система запираания автомобиля)	BOCRA/TA/2019/4724
Hirschmann	920287B (система запираания автомобиля)	BOCRA/TA/2019/4723
Hirschmann	920702A (система запираания автомобиля)	BOCRA/TA/2022/7099
HUF	HUF4761 (система запираания автомобиля)	BOCRA/TA/2019/4664
LEOPOLD KOSTAL	KK1 (система запираания автомобиля)	BOCRA/TA/2019/4593

Изготовитель	Обозначение модели	Номер допуска радиоканала
MARQUARDT	DC12A (система запираания автомобиля)	BOCRA/TA/2019/4389
MARQUARDT	DC12B (система запираания автомобиля)	BOCRA/TA/2019/4388
MARQUARDT	DC12K (система запираания автомобиля)	BOCRA/TA/2019/4390
MARQUARDT	MS2 (система запираания автомобиля)	BOCRA/TA/2019/5135
MARQUARDT	MS4 (система запираания автомобиля)	BOCRA/TA/2019/4758

Изготовитель	Обозначение модели	Номер допуска радиоканала
MARQUARDT	MS5 (система запираания автомобиля)	BOCRA/TA/2020/5473
MARQUARDT	MK1 (система запираания автомобиля)	BOCRA/TA/2019/4359
MARQUARDT	MK2 (система запираания автомобиля)	BOCRA/TA/2019/4360
MARQUARDT	3350.38 (система запираания автомобиля)	BOCRA/TA/2019/4687
Veoneer	77V12BSM (радарный датчик)	BOCRA/TA/2019/4975
Veoneer	77V12CRN (радарный датчик)	BOCRA/TA/2019/4980

Изготовитель	Обозначение модели	Номер допуска радиоканала
Veoneer	77V125CRN (радарный датчик)	BOCRA/TA/2021/6191
WITTE-Velbert	SDHTAG3NFC (система запираания автомобиля)	BOCRA/TA/2020/5342

### Бразилия

#### Информация о радиосистемах в автомобиле:

Данные системы не защищены от воздействия вредных помех и не должны вызывать помех в допущенных к эксплуатации системах.

### Обозначения в соответствии с регламентом радиосвязи

		
Изготовитель	Обозначение модели	Номер допуска радиоканала
Continental Antenna	RKE223E1 (антенный усилитель)	03691-15-05298
Continental Antenna	RKE213E1 (антенный усилитель)	07359-21-12817
Continental Antenna	RKE213E1 (антенный усилитель)	3691-15-5298
Continental Automotive	CMKG1 (система запираания автомобиля)	00325-20-02149



		
Изготовитель	Обозначение модели	Номер допуска радиоканала
Continental Automotive	MARS Keyless (система запирания автомобиля)	03189-17-02856
HELLA	DM4 (система запирания автомобиля)	04689-17-05364
Hirschmann	920287A (система запирания автомобиля)	1855-12-5762
Hirschmann	920287B (система запирания автомобиля)	1787-12-8058

		
Изготовитель	Обозначение модели	Номер допуска радиоканала
HUF	HUF14632 (система запирания автомобиля)	03627-15-06643
HUF	HUF4761 (система запирания автомобиля)	00053-13-06643
LEOPOLD KOSTAL	KK 1 (система запирания автомобиля)	02712-15-03366
MARQUARDT	DC 12A (система запирания автомобиля)	01333-17-02930

		
Изготовитель	Обозначение модели	Номер допуска радиоканала
MARQUARDT	DC 12B (система запирания автомобиля)	01395-11-02930
MARQUARDT	DC 12K (система запирания автомобиля)	01392-11-02930
MARQUARDT	MS2 (система запирания автомобиля)	00616-17-02930
MARQUARDT	MS4 (система запирания автомобиля)	06218-19-02930



Изготовитель	Обозначение модели	Номер допуска радиоканала
MARQUARDT	MS5 (система запираания автомобиля)	11149-20-02930
MARQUARDT	3350.38 (система запираания автомобиля)	03149-19-02930
MARQUARDT	MK1 (система запираания автомобиля)	03756-15-02930



Изготовитель	Обозначение модели	Номер допуска радиоканала
MARQUARDT	MK2 (система запираания автомобиля)	03757-15-02930
WITTE-Velbert	SDHTAG3NFC (система запираания автомобиля)	03034-20-07018

#### Другие специальные указания

#### Мультимедийная система для задних пассажиров:

Данная система не защищена от воздействия вредных помех и не должна вызывать помех в надлежащим образом допущенных к эксплуатации системах.

Этот продукт был одобрен Агентством связи Бразилии (ANATEL) согласно Резолюции 242/2000 и соответствует действующим техническим требованиям. Более подробную информацию можно найти на веб-

F295 0041 22

сайте Агентства связи Бразилии (ANATEL) <https://www.anatel.gov.br>

#### Бруней-Даруссалам

#### Обозначения в соответствии с регламентом радиосвязи



Изготовитель	Обозначение модели	Номер допуска радиоканала
ADC	ARS4-C (радарный датчик)	DTA-004005
Bosch	FR5CPCCF (радарный датчик)	DTA-004222
Bosch	LRR3 (радарный датчик)	DTA-011039

		
Изготовитель	Обозначение модели	Номер допуска радиоканала
Bosch	MRR1Rear (радарный датчик)	DTA-006601
Bosch	MRR14FCR (радарный датчик)	DTA-006678
Continental Antenna	RKE213E1 (антенный усилитель)	DTA-006665
Continental Antenna	RKE223E1GNS (антенный усилитель)	DTA-004998
Continental Automotive	CMKG1 (система запирания автомобиля)	DTA-005043

		
Изготовитель	Обозначение модели	Номер допуска радиоканала
Continental Automotive	MARS Keyless (система запирания автомобиля)	DTA-017264
HELLA	DM4 (система запирания автомобиля)	DTA-000351
Hirschmann	920287A (система запирания автомобиля)	DTA-001661
Hirschmann	920287B (система запирания автомобиля)	DTA-000794

		
Изготовитель	Обозначение модели	Номер допуска радиоканала
Hirschmann	920702A (система запирания автомобиля)	DTA-018051
Huf Baolong	TSSRE4A (датчик давления воздуха в шине)	DTA-000310
Huf Baolong	TSSSG4G6b (блок управления системой контроля давления в шинах)	DTA-003757



Изготовитель	Обозначение модели	Номер допуска радиоканала
HUF	HUF 14632 (система запи- рания автомо- биля)	DTA-006138
HUF	HUF4761 (система запи- рания автомо- биля)	DTA-000615
LEOPOLD KOSTAL	KK1 (система запираания автомобиля)	DTA-007245
MARQUARDT	DC12A (система запи- рания автомо- биля)	LPD-38937



Изготовитель	Обозначение модели	Номер допуска радиоканала
MARQUARDT	DC12B (система запи- рания автомо- биля)	DTA-000068
MARQUARDT	DC12K (система запи- рания автомо- биля)	DTA-000066
MARQUARDT	MS2 (система запираания автомобиля)	LPD-38890
MARQUARDT	MS4 (система запираания автомобиля)	DTA-003525



Изготовитель	Обозначение модели	Номер допуска радиоканала
MARQUARDT	MS5 (система запираания автомобиля)	DTA-005850
MARQUARDT	MK1 (система запираания автомобиля)	DTA-011312
MARQUARDT	MK2 (система запираания автомобиля)	DTA-011313
MARQUARDT	3350.38 (система запи- рания автомо- биля)	DTA-003662

		
Изготовитель	Обозначение модели	Номер допуска радиоканала
Schrader	AG5SP4 (датчик давления воздуха в шине)	LPD-29665
Schrader	AG3PF4 (датчик давления воздуха в шине)	LPD-29665
Schrader	BG3FP4 (датчик давления воздуха в шине)	DRQ-D-JATI-07-2000-109000
Schrader	DG6W2D4 (датчик давления воздуха в шине)	DTA-001514

		
Изготовитель	Обозначение модели	Номер допуска радиоканала
Schrader	MFR (блок управления системой контроля давления в шинах)	DTA No. 003893
Schrader	MFR3 (блок управления системой контроля давления в шинах)	DRQ-D-MAJU-02-2011-111083
Veoneer	77V12BSM (радарный датчик)	DTA-004000
Veoneer	77V12CRN (радарный датчик)	DTA-003999

		
Изготовитель	Обозначение модели	Номер допуска радиоканала
Veoneer	77V125CRN (радарный датчик)	DTA-010423
Veoneer	77GHz MMRV1 (радарный датчик)	DTA-006216
WITTE-Velbert	SDHTAG3NFC (система запирания автомобиля)	DTA-005628

## Евразийский экономический союз

Обозначения в соответствии с регламентом радиосвязи

	
Изготовитель	Обозначение модели
ADC	ARS4-A (радарный датчик)
ADC	ARS4-C (радарный датчик)
Bosch	FR5CPCCF (радарный датчик)
Bosch	LRR3 (радарный датчик)
Bosch	MRR1Rear (радарный датчик)
Bosch	MRRe 14FCR (радарный датчик)

	
Изготовитель	Обозначение модели
Continental Antenna	RKE213E1 (антенный усилитель)
Continental Antenna	RKE223E1GNS (антенный усилитель)
Continental Automotive	MARS Keyless (система запирания автомобиля)
Continental Automotive	CMKG1 (система запирания автомобиля)
HELLA	DM4 (система запирания автомобиля)
Hirschmann	920287A (система запирания автомобиля)
Hirschmann	920287B (система запирания автомобиля)
Hirschmann	920702A (система запирания автомобиля)

	
Изготовитель	Обозначение модели
Huf Baolong	TSSRE4A (датчик давления воздуха в шине)
HUF	HUF4761 (система запирания автомобиля)
HUF	HUF14632 (система запирания автомобиля)
LEOPOLD KOSTAL	KK1 (система запирания автомобиля)
MARQUARDT	DC12A (система запирания автомобиля)
MARQUARDT	DC12B (система запирания автомобиля)
MARQUARDT	DC12K (система запирания автомобиля)
MARQUARDT	MS2 (система запирания автомобиля)

	
Изготовитель	Обозначение модели
MARQUARDT	MS4 (система запира- ния автомобиля)
MARQUARDT	MS5 (система запира- ния автомобиля)
MARQUARDT	MK1 (система запира- ния автомобиля)
MARQUARDT	MK2 (система запира- ния автомобиля)
MARQUARDT	3350.38 (система запи- рания автомобиля)
Schrader	AG5SP4 (датчик давле- ния воздуха в шине)
Schrader	AG3PF4 (датчик давле- ния воздуха в шине)
Schrader	BG3FP4 (датчик давле- ния воздуха в шине)

	
Изготовитель	Обозначение модели
Schrader	GG4T (датчик давления воздуха в шине)
Schrader	DG6W2D4 (датчик давления воздуха в шине)
Veoneer	77GHz MMRV1 (радар- ный датчик)
Veoneer	77V12BSM (радарный датчик)
Veoneer	77V12CRN (радарный датчик)
Veoneer	77V125CRN (радарный датчик)
WITTE-Velbert	SDHTAG3NFC (система запирания автомобиля)

## Гана

## Обозначения в соответствии с регламентом радиосвязи

Изготовитель	Обозначение модели	Номер допуска радиоканала
		NCA APPROVED
ADC	ARS4-C (радарный дат- чик)	ZRO-1H-7E3-1 52
Bosch	FR5CPCCF (радарный дат- чик)	ZRO- M8-7E3-230
Continental Antenna	RKE213E1 (антенный уси- литель)	ZRO-M8-7E3- X53
Continental Antenna	RKE223E1GNS (антенный уси- литель)	ZRO- M8-7E3-225

Изготовитель	Обозначение модели	Номер допуска радиоканала
Continental Automotive	CMKG1 (система запирания автомобиля)	ZRO-M8-7E3-277
Continental Automotive	MARS Keyless (система запирания автомобиля)	BR3-1M-GE2-16A
HELLA	DM4 (система запирания автомобиля)	BR3-1M-GE2-157
Hirschmann	920287A (система запирания автомобиля)	ZRO-M8-7E3-X45
Hirschmann	920287B (система запирания автомобиля)	ZRO-M8-7E3-X47

Изготовитель	Обозначение модели	Номер допуска радиоканала
Hirschmann	920702A (система запирания автомобиля)	7E6-M1-XA4-SRD
HUF	HUF4761 (система запирания автомобиля)	EX6-6M-GE2-16C
LEOPOLD KOSTAL	KK1 (система запирания автомобиля)	ZRO-M8-7E3-X49
MARQUARDT	DC12A (система запирания автомобиля)	ZRO-M8-7E3-X50
MARQUARDT	DC12B (система запирания автомобиля)	ZRO-M8-7E3-X51

Изготовитель	Обозначение модели	Номер допуска радиоканала
MARQUARDT	DC12K (система запирания автомобиля)	ZRO-M8-7E3-X52
MARQUARDT	MS2 (система запирания автомобиля)	BR3-1M-GE-129
MARQUARDT	MS4 (система запирания автомобиля)	ZRO-1H-7E3-26E
MARQUARDT	MS5 (система запирания автомобиля)	SRO-1M-7E4-11B
MARQUARDT	MK1 (система запирания автомобиля)	ZRO-M8-7E3-X4A
MARQUARDT	MK2 (система запирания автомобиля)	ZRO-M8-7E3-X4C



Изготовитель	Обозначение модели	Номер допуска радиоканала
MARQUARDT	3350.38 (система запирания автомобиля)	ZRO-M8-7E3-X3C
Veoneer	77V12BSM (радарный датчик)	ZRO-1H-7E3-142
Veoneer	77V12CRN (радарный датчик)	ZRO-M8-7E3-230
Veoneer	77V125CRN (радарный датчик)	7E5-7M-X72-RDR
WITTE-Velbert	SDHTAG3NFC (система запирания автомобиля)	SRO-1M-7E4-X59

## Индонезия

## Обозначения в соответствии с регламентом радиосвязи

Изготовитель	Обозначение модели	Номер допуска радиоканала
ADC	ARS4-C (радарный датчик)	68676/SDPPI/2020 7163 
ADC	ARS4-A (радарный датчик)	70266/SDPPI/2020 7163 

Изготовитель	Обозначение модели	Номер допуска радиоканала
Bosch	LRR3 (радарный датчик)	74264/SDPPI/2021 7163 
Bosch	MRR1Rear (радарный датчик)	74267/SDPPI/2021 7163 

Изготовитель	Обозначение модели	Номер допуска радиоканала
Bosch	MRRevo14F (радарный датчик)	74265/SDPPI/ 2021 7163 
Bosch	MRRe14FCR (радарный датчик)	74266/SDPPI/ 2021 7163 



Изготовитель	Обозначение модели	Номер допуска радиоканала
Bosch	FR5CPCCF (радарный датчик)	67882/SDPPI/ 2020 7163  Dilarang melakukan perubahan spesifikasi yang dapat menimbulkan gangguan fisik dan/atau elektromagnetik terhadap lingkungan sekitarnya

Изготовитель	Обозначение модели	Номер допуска радиоканала
		

Изготовитель	Обозначение модели	Номер допуска радиоканала
Continental Antenna	RKE213E1 (антенный усилитель)	76621/SDPPI/ 2021 7163    Dilarang melakukan perubahan spesifikasi yang dapat menimbulkan gangguan fisik dan/atau elektromagnetik terhadap lingkungan sekitarnya

Изготовитель	Обозначение модели	Номер допуска радиоканала
		







Изготовитель	Обозначение модели	Номер допуска радиоканала
Continental Antenna	RKE223E1GNS (антенный усилитель)	66185/SDPPI/ 2020 10325    Dilarang melakukan perubahan spesifikasi yang dapat menimbulkan gangguan fisik dan/atau elektromagnetik terhadap lingkungan sekitarnya





Изготовитель	Обозначение модели	Номер допуска радиоканала	Изготовитель	Обозначение модели	Номер допуска радиоканала	Изготовитель	Обозначение модели	Номер допуска радиоканала
			Continental Automotive	CMKG1 (система запирания автомобиля)	66911/SDPPI/2020 7163 			
					<p>Dilarang melakukan perubahan spesifikasi yang dapat menimbulkan gangguan fisik dan/atau elektromagnetik terhadap lingkungan sekitarnya</p>			

Изготовитель	Обозначение модели	Номер допуска радиоканала
Continental Automotive	MARS Keyless (система запирания автомобиля)	69379/SDPPI/2020 7163  Dilarang melakukan perubahan spesifikasi yang dapat menimbulkan gangguan fisik dan/atau elektromagnetik terhadap lingkungan sekitarnya

Изготовитель	Обозначение модели	Номер допуска радиоканала
		

Изготовитель	Обозначение модели	Номер допуска радиоканала
Continental Automotive	D-WMI2020A (блок управления)	66678/SDPPI/2020 7163  Dilarang melakukan perubahan spesifikasi yang dapat menimbulkan gangguan fisik dan/atau elektromagnetik terhadap lingkungan sekitarnya 

Изготовитель	Обозначение модели	Номер допуска радиоканала	Изготовитель	Обозначение модели	Номер допуска радиоканала	Изготовитель	Обозначение модели	Номер допуска радиоканала
Continental Automotive	NTG7 MID (Headunit)	70732/SDPPI/2020 7163  Dilarang melakukan perubahan spesifikasi yang dapat menimbulkan gangguan fisik dan/atau elektromagnetik terhadap lingkungan sekitarnya 	Continental Automotive	NTG7 HIGH (Headunit)	70733/SDPPI/2020 7163  Dilarang melakukan perubahan spesifikasi yang dapat menimbulkan gangguan fisik dan/atau elektromagnetik terhadap lingkungan sekitarnya 	Continental Automotive	NTG7 PREMIUM (Headunit)	70731/SDPPI/2020 7163  Dilarang melakukan perubahan spesifikasi yang dapat menimbulkan gangguan fisik dan/atau elektromagnetik terhadap lingkungan sekitarnya 



Изготовитель	Обозначение модели	Номер допуска радиоканала	Изготовитель	Обозначение модели	Номер допуска радиоканала	Изготовитель	Обозначение модели	Номер допуска радиоканала
Continental Automotive	NTG7 PREMIUM PLUS (Headunit)	70734/SDPPI/ 2020 7163   Dilarang melakukan perubahan spesifikasi yang dapat menimbulkan gangguan fisik dan/atau elektromagnetik terhadap lingkungan sekitarnya 	Harman Becker	NTG6N ENTRY/MID (Headunit) Production: Germany	64019/SDPPI/ 2019 7163   Dilarang melakukan perubahan spesifikasi yang dapat menimbulkan gangguan fisik dan/atau elektromagnetik terhadap lingkungan sekitarnya			

Изготовитель	Обозначение модели	Номер допуска радиоканала
Harman Becker	NTG6N HIGH (Headunit) Production: Germany	64018/SDPPI/ 2019 7163   Dilarang melakukan perubahan spesifikasi yang dapat menimbulkan gangguan fisik dan/atau elektromagnetik terhadap lingkungan sekitarnya

Изготовитель	Обозначение модели	Номер допуска радиоканала
		

Изготовитель	Обозначение модели	Номер допуска радиоканала
Harman Becker	NTG6N ENTRY/MID (Headunit) Production: Hungary	63775/SDPPI/ 2019 7163   Dilarang melakukan perubahan spesifikasi yang dapat menimbulkan gangguan fisik dan/atau elektromagnetik terhadap lingkungan sekitarnya



Изготовитель	Обозначение модели	Номер допуска радиоканала	Изготовитель	Обозначение модели	Номер допуска радиоканала	Изготовитель	Обозначение модели	Номер допуска радиоканала
			Harman Becker	NTG6N HIGH (Headunit) Production: Hungary	63774/SDPPI/ 2019 7163    Dilarang melakukan perubahan spesifikasi yang dapat menimbulkan gangguan fisik dan/atau elektromagnetik terhadap lingkungan sekitarnya			

Изготовитель	Обозначение модели	Номер допуска радиоканала
Harman Becker	NTG7 MID (Headunit)	65544/SDPPI/ 2020 7163    Dilarang melakukan perubahan spesifikasi yang dapat menimbulkan gangguan fisik dan/atau elektromagnetik terhadap lingkungan sekitarnya

Изготовитель	Обозначение модели	Номер допуска радиоканала
		

Изготовитель	Обозначение модели	Номер допуска радиоканала
Harman Becker	NTG7 HIGH (Headunit)	70513/SDPPI/ 2020 7163    Dilarang melakukan perubahan spesifikasi yang dapat menimbulkan gangguan fisik dan/atau elektromagnetik terhadap lingkungan sekitarnya

Изготовитель	Обозначение модели	Номер допуска радиоканала
		

Изготовитель	Обозначение модели	Номер допуска радиоканала
Harman Becker	NTG7 PREMIUM (Headunit)	65543/SDPPI/ 2020 7163    Dilarang melakukan perubahan spesifikasi yang dapat menimbulkan gangguan fisik dan/atau elektromagnetik terhadap lingkungan sekitarnya

Изготовитель	Обозначение модели	Номер допуска радиоканала
		

Изготовитель	Обозначение модели	Номер допуска радиоканала
Harman Becker	NTG7 PREMIUM PLUS (Headunit)	70512/SDPPI/ 2020 7163    Dilarang melakukan perubahan spesifikasi yang dapat menimbulkan gangguan fisik dan/atau elektromagnetik terhadap lingkungan sekitarnya

Изготовитель	Обозначение модели	Номер допуска радиоканала
		

Изготовитель	Обозначение модели	Номер допуска радиоканала
Harman Becker	NTG7 RSU (блок управления)	66387/SDPPI/ 2020 7163    Dilarang melakukan perubahan spesifikasi yang dapat menimbulkan gangguan fisik dan/atau elektromagnetik terhadap lingkungan sekitarnya

Изготовитель	Обозначение модели	Номер допуска радиоканала
		

Изготовитель	Обозначение модели	Номер допуска радиоканала
HELLA	DM4 (система запирания автомобиля)	69378/SDPPI/ 2020 7163    Dilarang melakukan perubahan spesifikasi yang dapat menimbulkan gangguan fisik dan/atau elektromagnetik terhadap lingkungan sekitarnya

Изготовитель	Обозначение модели	Номер допуска радиоканала
		
Huf Baolong	TSSRE4A (датчик давления воздуха в шине)	72438/SDPPI/ 2021 7163  

Изготовитель	Обозначение модели	Номер допуска радиоканала	Изготовитель	Обозначение модели	Номер допуска радиоканала	Изготовитель	Обозначение модели	Номер допуска радиоканала
Hirschmann	920287A (система запирания автомобиля)	71369 / SDPPI/2020 7163  Dilarang melakukan perubahan spesifikasi yang dapat menimbulkan gangguan fisik dan/atau elektromagnetik terhadap lingkungan sekitarnya				Hirschmann	920287B (система запирания автомобиля)	72974 / SDPPI/2021 7163  Dilarang melakukan perubahan spesifikasi yang dapat menimbulkan gangguan fisik dan/atau elektromagnetik terhadap lingkungan sekitarnya

Изготовитель	Обозначение модели	Номер допуска радиоканала
		

Изготовитель	Обозначение модели	Номер допуска радиоканала
Hirschmann	920702A (система запирания автомобиля)	82675/SDPPI/ 2022 7163  Dilarang melakukan perubahan spesifikasi yang dapat menimbulkan gangguan fisik dan/atau elektromagnetik terhadap lingkungan sekitarnya

Изготовитель	Обозначение модели	Номер допуска радиоканала
		

Изготовитель	Обозначение модели	Номер допуска радиоканала
HUF	HUF14632 (система запирания автомобиля)	78368/SDPPI/ 2021 7163    Dilarang melakukan perubahan spesifikasi yang dapat menimbulkan gangguan fisik dan/atau elektromagnetik terhadap lingkungan sekitarnya

Изготовитель	Обозначение модели	Номер допуска радиоканала
		



Изготовитель	Обозначение модели	Номер допуска радиоканала
HUF	HUF4761 (система запирания автомобиля)	26742/SDPPI/ 2015 3533    Dilarang melakukan perubahan spesifikasi yang dapat menimbulkan gangguan fisik dan/atau elektromagnetik terhadap lingkungan sekitarnya



Изготовитель	Обозначение модели	Номер допуска радиоканала
		

Изготовитель	Обозначение модели	Номер допуска радиоканала
HUF	HUF13145 (NFC reader)	83988/SDPPI/ 2022  Dilarang melakukan perubahan spesifikasi yang dapat menimbulkan gangguan fisik dan/atau elektromagnetik terhadap lingkungan sekitarnya
LEOPOLD KOSTAL	KK1 (система запирания автомобиля)	41121/SDPPI/ 2018 5125



Изготовитель	Обозначение модели	Номер допуска радиоканала
MARQUARDT	DC12A (система запирания автомобиля)	67373/SDPPI/ 2020 7163  Dilarang melakukan perubahan spesifikasi yang dapat menimbulkan gangguan fisik dan/atau elektromagnetik terhadap lingkungan sekitarnya

Изготовитель	Обозначение модели	Номер допуска радиоканала	Изготовитель	Обозначение модели	Номер допуска радиоканала	Изготовитель	Обозначение модели	Номер допуска радиоканала
			MARQUARDT	DC12B (система запи- рания автомо- биля)	80676/SDPPI/ 2022 7163    Dilarang melakukan perubahan spesifikasi yang dapat menimbulkan gangguan fisik dan/atau elektromagneti k terhadap lingkungan sekitarnya			

Изготовитель	Обозначение модели	Номер допуска радиоканала
MARQUARDT	DC12K (система запирания автомобиля)	80621/SDPPI/ 2022 7163    Dilarang melakukan perubahan spesifikasi yang dapat menimbulkan gangguan fisik dan/atau elektromagnetik terhadap lingkungan sekitarnya



Изготовитель	Обозначение модели	Номер допуска радиоканала
		

Изготовитель	Обозначение модели	Номер допуска радиоканала
MARQUARDT	MS2 (система запирания автомобиля)	67372/SDPPI/ 2020 7163    Dilarang melakukan perubahan spesifikasi yang dapat menimbulkan gangguan fisik dan/atau elektromagnetik terhadap lingkungan sekitarnya

Изготовитель	Обозначение модели	Номер допуска радиоканала	Изготовитель	Обозначение модели	Номер допуска радиоканала	Изготовитель	Обозначение модели	Номер допуска радиоканала
			MARQUARDT	MS4 (система запираения автомобиля)	64126/SDPPI/ 2019 7163			
								
			<p>Dilarang melakukan perubahan spesifikasi yang dapat menimbulkan gangguan fisik dan/atau elektromagnetik terhadap lingkungan sekitarnya</p>					





Изготовитель	Обозначение модели	Номер допуска радиоканала
MARQUARDT	MS5 (система запираня автомобиля)	69077/SDPPI/ 2020 7163 7163  Dilarang melakukan perubahan spesifikasi yang dapat menimbulkan gangguan fisik dan/atau elektromagnetik terhadap lingkungan sekitarnya

Изготовитель	Обозначение модели	Номер допуска радиоканала
		

Изготовитель	Обозначение модели	Номер допуска радиоканала
MARQUARDT	MK1 (система запираня автомобиля)	75282/ SDPPI/ 2021 7163  Dilarang melakukan perubahan spesifikasi yang dapat menimbulkan gangguan fisik dan/atau elektromagnetik terhadap lingkungan sekitarnya 

Изготовитель	Обозначение модели	Номер допуска радиоканала	Изготовитель	Обозначение модели	Номер допуска радиоканала	Изготовитель	Обозначение модели	Номер допуска радиоканала
MARQUARDT	MK2 (система запираня автомобиля)	75285/ SDPPI/ 2021 7163    Dilarang melakukan perubahan spesifikasi yang dapat menimbulkan gangguan fisik dan/atau elektromagnetik terhadap lingkungan sekitarnya  	MARQUARDT	3350.38 (система запираня автомобиля)	82980/SDPPI/ 2022 7163    Dilarang melakukan perubahan spesifikasi yang dapat menimbulkan gangguan fisik dan/atau elektromagnetik terhadap lingkungan sekitarnya			

Изготовитель	Обозначение модели	Номер допуска радиоканала	Изготовитель	Обозначение модели	Номер допуска радиоканала	Изготовитель	Обозначение модели	Номер допуска радиоканала
Molex	WCH-302b (блок управления)	71668/SDPPI/ 2020 7163  Dilarang melakukan perubahan spesifikasi yang dapat menimbulkan gangguan fisik dan/atau elektromagnetik terhadap lingkungan sekitarnya 	Molex	WCH-302d (блок управления)	71220/SDPPI/ 2020 7163  Dilarang melakukan perubahan spesifikasi yang dapat menimbulkan gangguan fisik dan/atau elektromagnetik terhadap lingkungan sekitarnya 	Molex	WCH-302e (блок управления)	71669/SDPPI/ 2020 7163  Dilarang melakukan perubahan spesifikasi yang dapat menimbulkan gangguan fisik dan/atau elektromagnetik terhadap lingkungan sekitarnya 

Изготовитель	Обозначение модели	Номер допуска радиоканала	Изготовитель	Обозначение модели	Номер допуска радиоканала	Изготовитель	Обозначение модели	Номер допуска радиоканала
Panasonic	DAIRSE (блок управления)	63550/SDPPI/2019  Dilarang melakukan perubahan spesifikasi yang dapat menimbulkan gangguan fisik dan/atau elektromagnetik terhadap lingkungan sekitarnya 	Schrader	GG4T (датчик давления воздуха в шине)	72023/SDPPI/2020 9338	Schrader	DG6W2D4 (датчик давления воздуха в шине)	57058/SDPPI/2018 3612
			Schrader	AG5SP4 (датчик давления воздуха в шине)	75465/SDPPI/2021 7163 	Schrader	MC34MA4 (блок управления системой контроля давления в шинах)	25626/SDPPI/2015 3612
			Schrader	BG3FP4 (датчик давления воздуха в шине)	72765/SDPP/2021 7163 	Schrader	AG3PF4 (датчик давления воздуха в шине)	62396/SDPPI/2020 7163 



Изготовитель	Обозначение модели	Номер допуска радиоканала
Schrader	GG4T (датчик давления воздуха в шине)	72023/SDPPI/2020 7163 
Veoneer	77GHz MMRV1 (радарный датчик)	74749/SDPPI/2021 7163
Veoneer	77V12CRN (радарный датчик)	66830/SDPPI/2020 7163 

Изготовитель	Обозначение модели	Номер допуска радиоканала
Veoneer	77V125CRN (радарный датчик)	78366/SDPPI/2021 7163 

Изготовитель	Обозначение модели	Номер допуска радиоканала
Veoneer	77V12BSM (радарный датчик)	66792/SDPPI/2020 7163 

Изготовитель	Обозначение модели	Номер допуска радиоканала
WITTE-Velbert	SDHTAG3NFC (система запирания автомобиля)	67233/SDPPI/ 2020 10325    Dilarang melakukan perubahan spesifikasi yang dapat menimbulkan gangguan fisik dan/atau elektromagnetik terhadap lingkungan sekitarnya

Изготовитель	Обозначение модели	Номер допуска радиоканала
		

**Израиль****Обозначения в соответствии с регламентом радиосвязи**

Изготовитель	Обозначение модели	Номер допуска радиоканала
		Номер допуска Министертства связи:
ADC	ARS4-A (радарный датчик)	55-09697

Изготовитель	Обозначение модели	Номер допуска радиоканала
ADC	ARS4-C (радарный датчик)	55-07525
Bosch	FR5CPCCF (радарный датчик)	55-08783
Bosch	LRR3 (радарный датчик)	55-08334
Bosch	MRR1Rear (радарный датчик)	55-08333
Bosch	MRRe14FCR (радарный датчик)	55-08395
Continental Antenna	RKE213E1 (антенный усилитель)	55-08395
Continental Automotive	D-WMI2017B (блок управления)	51-75654

Изготовитель	Обозначение модели	Номер допуска радиоканала
Continental Automotive	D-WMI2017A (блок управления)	51-75367
Continental Automotive	D-WMI2016A (блок управления)	55-08177
Continental Automotive	D-WMI2020A (блок управления)	55-08179
Continental Automotive	RKE213E1 (Antennenverstärker)	55-13929
Continental Automotive	RKE223E1GNS (Antennenverstärker)	51-70799
Continental Automotive	CMKG1 (Schließsystem)	51-75924

Изготовитель	Обозначение модели	Номер допуска радиоканала
Continental Automotive	MARS Keyless (Schließsystem)	55-13749
Hirschmann	920287A (Schließsystem)	51-62759
Hirschmann	920287B (Schließsystem)	51-49357
Hirschmann	920702A (Schließsystem)	55-12320
Huf Baolong	TSSRE4A (датчик давления воздуха в шине)	63-63571

Изготовитель	Обозначение модели	Номер допуска радиоканала
Huf Baolong	TSSSG4G6b (блок управления системой контроля давления в шинах)	63-66757
LEOPOLD KOSTAL	KK1 (система запираания автомобиля)	51-75788
MARQUARDT	MK1 (система запираания автомобиля)	55-09027
MARQUARDT	MK2 (система запираания автомобиля)	55-09028
MARQUARDT	3350.38 (система запираания автомобиля)	55-14331

Изготовитель	Обозначение модели	Номер допуска радиоканала
Schrader	AG3PF4 (датчик давления воздуха в шине)	51-78338
Schrader	AG5SP4 (датчик давления воздуха в шине)	51-73152
Schrader	BG3FP4 (датчик давления воздуха в шине)	51-77898
Schrader	DG6W2D4 (датчик давления воздуха в шине)	51-64111
Schrader	GG4T (датчик давления воздуха в шине)	55-09441

Изготовитель	Обозначение модели	Номер допуска радиоканала
Schrader	MC34MA4 (блок управления системой контроля давления в шинах)	51-29611
Schrader	MFR (блок управления системой контроля давления в шинах)	55-06040
Schrader	MFR3 (блок управления системой контроля давления в шинах)	51-79817

Изготовитель	Обозначение модели	Номер допуска радиоканала
Veoneer	77V12BSM (радарный датчик)	55-08176
Veoneer	77V12CRN (радарный датчик)	55-08301

#### Ямайка

#### Обозначения в соответствии с регламентом радиосвязи

Изготовитель	Обозначение модели
Continental Automotive	CMKG1 (система запираания автомобиля)
Continental Automotive	RKE213E1 (антенный усилитель)
Continental Automotive	RKE223E1GNS (антенный усилитель)
Continental Automotive	MARS Keyless (система запираания автомобиля)

Изготовитель	Обозначение модели
Hirschmann	920287A (система запира- ния автомобиля)
Hirschmann	920287B (система запира- ния автомобиля)
Hirschmann	920702A (система запира- ния автомобиля)
HELLA	DM4 (система запира- ния автомобиля)
LEOPOLD KOSTAL	KK1 (система запира- ния автомобиля)
MARQUARDT	DC12A (система запи- рания автомобиля)
MARQUARDT	DC12B (система запи- рания автомобиля)
MARQUARDT	DC12K (система запи- рания автомобиля)
MARQUARDT	MS2 (система запира- ния автомобиля)

Изготовитель	Обозначение модели
MARQUARDT	MS4 (система запира- ния автомобиля)
MARQUARDT	MS5 (система запира- ния автомобиля)
MARQUARDT	MK1 (система запира- ния автомобиля)
MARQUARDT	MK2 (система запира- ния автомобиля)
MARQUARDT	3350.38 (система запи- рания автомобиля)
WITTE-Velbert	SDHTAG3NFC (система запира-ния автомобиля)

## Япония

## Обозначения в соответствии с регламентом радиосвязи



Изготовитель	Обозначение модели	Номер допуска радиоканала
Sennheiser	M3IETW2R (Earbud)	201-1908 14 (R)
Sennheiser	M3IETW2L (Earbud)	201-1908 15 (L)
Sennheiser	BTT100 (Bluetooth Audio Transmitter)	020-180077

## Канада

## Обозначения в соответствии с регламентом радиосвязи

Изготовитель	Обозначение модели	Номер допуска радиоканала
Sennheiser	M3IETW2R (Earbud)	IC:2099A-M3IETW2R
Sennheiser	M3IETW2L (Earbud)	IC:2099A-M3IETW2L
Sennheiser	BTT100 (Bluetooth Audio Transmitter)	IC:2099A-BTT100
Sennheiser	M3IETW2 C (Charging Case)	CAN ICS-3(B)/NMB-3(B)

## Кувейт

## Обозначения в соответствии с регламентом радиосвязи

Изготовитель	Обозначение модели	Номер допуска радиоканала
Sennheiser	M3IETW2 (Momentum True Wireless 2)	Ref. 4870
Sennheiser	BTT100 (Bluetooth Audio Transmitter)	Ref. 4871

## Малайзия

## Обозначения в соответствии с регламентом радиосвязи

		
Изготовитель	Обозначение модели	Номер допуска радиоканала
ADC	ARS4-C (радарный датчик)	HIDF15000153
Bosch	FR5CPCCF (радарный датчик)	CIDF15000490
Bosch	LRR3 (радарный датчик)	CIDF15000490
Bosch	MRR1Rear (радарный датчик)	CIDF15000490



Изготовитель	Обозначение модели	Номер допуска радиоканала
Bosch	MRRe14FCR (радарный датчик)	CIDF15000490
Bosch	MRRevo14F (радарный датчик)	CIDF15000490
Continental Antenna	RKE213E1 (антенный усилитель)	HIDF15000153
Continental Antenna	RKE223E1GNS (антенный усилитель)	HIDF16000136
Continental Automotive	CMKG1 (система запи- рания автомо- биля)	HIDF15000153



Изготовитель	Обозначение модели	Номер допуска радиоканала
Continental Automotive	MARS Keyless (система запи- рания автомо- биля)	CIDF15000578
Continental Automotive	UWBTRX1 (система запи- рания автомо- биля)	HIDF15000153
Continental Automotive	D-WMI2020A (блок управле- ния)	RGEZ/12A/ 1019/ S(19-4128)
HELLA	DM4 (система запи-рания автомобиля)	CIDF15000578



Изготовитель	Обозначение модели	Номер допуска радиоканала
Hirschmann	920287A (система запи- рания автомо- биля)	RAUU/63A/ 0311/ S(11-0432)
Hirschmann	920287B (система запи- рания автомо- биля)	RAUU/22C/ 0615/ S(15-1864)
Huf Baolong	TSSRE4A (дат- чик давления воздуха в шине)	CIDF17000184
HUF	HUF14632 (система запи- рания автомо- биля)	RAYN/25A/ 0715/ S(15-2385)



Изготовитель	Обозначение модели	Номер допуска радиоканала
HUF	HUF4761 (система запи- рания автомо- биля)	RAAU/16B/ 1112/ S(12-2053)
LEOPOLD KOSTAL	KK1 (система запираания автомобиля)	HIDF15000153
MARQUARDT	DC12A (система запи- рания автомо- биля)	RDDK/33A/ 0317/ S(17-0669)
MARQUARDT	DC12B (система запи- рания автомо- биля)	RAUU/62A/ 0311/ S(11-0263)



Изготовитель	Обозначение модели	Номер допуска радиоканала
MARQUARDT	DC12K (система запи- рания автомо- биля)	RAUU/62A/ 0311/ S(11-0264)
MARQUARDT	MS2 (система запираания автомобиля)	RDDK/31A/ 0217/ S(17-0405)
MARQUARDT	MS4 (система запираания автомобиля)	RDDK/25B/ 1019/ S(19-0943)
MARQUARDT	MS5 (система запираания автомобиля)	RGLO/02A/ 0720/ S(20-2580)
MARQUARDT	MK1 (система запираания автомобиля)	CIDF19000029



Изготовитель	Обозначение модели	Номер допуска радиоканала
MARQUARDT	MK2 (система запираания автомобиля)	CIDF19000029
MARQUARDT	3350.38 (система запи- рания автомо- биля)	CIDF19000029
Meta System	ITS/TPS (система охраны салона)	RAVG/18Q/ 0212/ S(11-2068)
Meta System	MUW II (система охраны салона)	RAVG/17Q/ 0212/ S(11-2067)





Изготовитель	Обозначение модели	Номер допуска радиоканала
Schrader	AG5SP4 (датчик давления воздуха в шине)	RCDD/03A/0615/S(19-2094)
Schrader	AG3PF4 (датчик давления воздуха в шине)	RBEF/28A/0419/S/(19-1542)
Schrader	BG3FP4 (датчик давления воздуха в шине)	RBEF/51A/0121/S/(20-5642)
Schrader	MFR (блок управления системой контроля давления в шинах)	RAQP/62A/0419/S(19-1694)



Изготовитель	Обозначение модели	Номер допуска радиоканала
Schrader	MFR3 (блок управления системой контроля давления в шинах)	RAQP/62A/0419/S(19-1694)
Veoneer	77GHz MMRV1 (радарный датчик)	HIDF15000153
Veoneer	77V12BSM (радарный датчик)	HIDF15000153
Veoneer	77V12CRN (радарный датчик)	HIDF15000153



Изготовитель	Обозначение модели	Номер допуска радиоканала
Veoneer	77V125CRN (радарный датчик)	HIDF15000153
WITTE-Velbert	SDHTAG3NFC (система запирания автомобиля)	RDDK/43B/0420/S(20-1749)

## Марокко

## Обозначения в соответствии с регламентом радиосвязи

Изготовитель	Обозначение модели	Номер допуска радиоканала
		AGREE PAR L'ANRT MAROC
ADC	ARS4-A (радарный датчик)	MR 9490 ANTR 2014-07-23
ADC	ARS4-C (радарный датчик)	MR 20231 ANRT 2019-06-27
Bosch	FR5CPCCF (радарный датчик)	MR 20575 ANRT 2019-07-29
Bosch	LRR3 (радарный датчик)	MR 5371 ANTR 2010 2019-12-05

Изготовитель	Обозначение модели	Номер допуска радиоканала
Bosch	MRR1Rear (радарный датчик)	MR 9186 ANTR 2014-04-22
Bosch	MRRe14FCR (радарный датчик)	MR 13900 ANTR 2017-05-04
Continental Antenna	RKE213E1 (антенный усилитель)	MR 10631 ANTR 2015-07-16
Continental Antenna	RKE223E1GNS (антенный усилитель)	MR 21174 ANTR 2019-10-14
Continental Automotive	CMKG1 (система запираания автомобиля)	MR 21701 ANTR 2019-12-05
Continental Automotive	MARS Keyless (система запираания автомобиля)	MR 13681 ANTR 2017-04-04

Изготовитель	Обозначение модели	Номер допуска радиоканала
HELLA	DM4 (система запираания автомобиля)	MR 14426 ANTR 2017-07-28
Hirschmann	920287A (система запираания автомобиля)	MR 6700 ANTR 2011-11-16
Hirschmann	920287B (система запираания автомобиля)	MR 7260 ANTR 2012-06-13
Hirschmann	920702A (система запираания автомобиля)	MR 32214 ANTR 2022-03-08
Huf Baolong	TSSRE4A (блок управления системой контроля давления в шинах)	MR 14320 ANTR 2017-07-07

Изготовитель	Обозначение модели	Номер допуска радиоканала
Huf Baolong	TSSSG4G6b (блок управления системой контроля давления в шинах)	MR 19561 ANTR 2019-04-26
HUF	HUF14632 (система запираания автомобиля)	MR 10506 ANTR 2015-06-22
HUF	HUF4761 (система запираания автомобиля)	MR 7829 ANTR 2013-02-14
LEOPOLD KOSTAL	KK1 (система запираания автомобиля)	MR 10697 ANTR 2015-08-05
MARQUARDT	DC12A (система запираания автомобиля)	MR 13429 ANTR 2017-03-03

Изготовитель	Обозначение модели	Номер допуска радиоканала
MARQUARDT	DC12B (система запираания автомобиля)	MR 6698 ANTR 2021-11-04
MARQUARDT	DC12K (система запираания автомобиля)	MR 6699 ANTR 2021-11-04
MARQUARDT	MS2 (система запираания автомобиля)	MR 13300 ANTR 2017-02-15
MARQUARDT	MS4 (система запираания автомобиля)	MR 19199 ANTR 2019-03-25
MARQUARDT	MS5 (система запираания автомобиля)	MR 23805 ANTR 2020-04-22
MARQUARDT	MK1 (система запираания автомобиля)	MR 10645 ANTR 2015-07-21

Изготовитель	Обозначение модели	Номер допуска радиоканала
MARQUARDT	MK2 (система запираания автомобиля)	MR 10987 ANTR 2015-10-22
MARQUARDT	3350.38 (система запираания автомобиля)	MR 18817 ANTR 2019-02-12
Schrader	AG5SP4 (блок управления системой контроля давления в шинах)	MR 10216 ANTR 2015
Schrader	AG3PF4 (датчик давления воздуха в шине)	MR 19241 ANTR 2019
Schrader	BG3FP4 (датчик давления воздуха в шине)	MR00026829A NRT2020



Изготовитель	Обозначение модели	Номер допуска радиоканала
Schrader	MFR (блок управления системой контроля давления в шинах)	MR 19527 ANRT 2019-04-30
Schrader	MFR3 (блок управления системой контроля давления в шинах)	MR 19527 ANRT 2019
Schrader	GG4T (датчик давления воздуха в шине)	MR 14777 ANRT 2017-09-20
Schrader	DG6W2D4 (датчик давления воздуха в шине)	MR 16355 ANRT 2018-04-19



Изготовитель	Обозначение модели	Номер допуска радиоканала
Schrader	MC34MA4 (блок управления системой контроля давления в шинах)	MR 6706 ANRT 2011-11-17
Veoneer	77GHz MMRV1 (радарный датчик)	MR 10436 ANRT 2015-05-25
Veoneer	77V12BSM (радарный датчик)	MR 20097 ANRT 2019-06-14
Veoneer	77V12CRN (радарный датчик)	MR 20149 ANRT 2019-06-19

Изготовитель	Обозначение модели	Номер допуска радиоканала
Veoneer	77V125CRN (радарный датчик)	MR 27966 ANRT 2021-03-29
WITTE-Velbert	SDHTAG3NFC (система запирания автомобиля)	MR 23310 ANRT 2020-03-10



## Мексика

Обозначения в соответствии с регламентом радиосвязи

		
Изготовитель	Обозначение модели	Номер допуска радиоканала
ADC	ARS4-A (радарный датчик)	IFETEL: RCPCOAR14-1 191
ADC	ARS4-C (радарный датчик)	IFETEL: RLVCOR19-10 62
Bosch	LRR3 (радарный датчик)	IFETEL: RCPBOLR09-0 828
Bosch	MRR1Rear (радарный датчик)	IFETEL: RCPBOMR14-0 922



		
Изготовитель	Обозначение модели	Номер допуска радиоканала
Bosch	MRRe14FCR (радарный датчик)	IFETEL: RCPBOMR17-0 598
Continental Antenna	RKE213E1 (антенный усилитель)	IFETEL: RLVKARK15-17 41
Continental Antenna	RKE223E1 (антенный усилитель)	IFETEL: RLVCORK19-2 174
Continental Automotive	CMKG1 (система запираания автомобиля)	IFETEL: RCPCOCM19-2 315



		
Изготовитель	Обозначение модели	Номер допуска радиоканала
Continental Automotive	MARS Keyless (система запираания автомобиля)	IFETEL: RLVDAMA18-1 827
Gentex	MUAHL 5 (система обеспечения комфорта)	IFETEL: RCPGEMU15-0 448
HELLA	DM4 (система запираания автомобиля)	IFETEL: RLVHEDM17-1 0
Hirschmann	920287A (система запираания автомобиля)	IFETEL: RLVHI9211-04 72

		
Изготовитель	Обозначение модели	Номер допуска радиоканала
Hirschmann	920287B (система запирания автомобиля)	IFETEL: RLVHI9212-0608
Hirschmann	920702A (система запирания автомобиля)	IFETEL: RLVHI9222-2674
Huf Baolong	TSSRE4A (датчик давления воздуха в шине)	IFETEL: RLVHUTS17-0806
HUF	HUF14632 (система запирания автомобиля)	IFETEL: RLVHUUH15-1204

		
Изготовитель	Обозначение модели	Номер допуска радиоканала
HUF	HUF4761 (система запирания автомобиля)	IFETEL: RLVHUUH12-1587
LEOPOLD KOSTAL	KK1 (система запирания автомобиля)	IFETEL: RLVKOKK15-0891
MARQUARDT	DC12A (система запирания автомобиля)	IFETEL: RLVMEDC17-0348
MARQUARDT	DC12B (система запирания автомобиля)	IFETEL: RLVMADC11-0446

		
Изготовитель	Обозначение модели	Номер допуска радиоканала
MARQUARDT	DC12K (система охраны салона)	IFETEL: RLVMADC11-0446
MARQUARDT	MS2 (система запирания автомобиля)	IFETEL: RLVMAMS17-0222
MARQUARDT	MS4 (система запирания автомобиля)	IFETEL: RLVMAMS19-0449
MARQUARDT	MS5 (система запирания автомобиля)	IFETEL: RLVMEMS20-0957
MARQUARDT	MK1 (система запирания автомобиля)	IFETEL: RLVMAMK15-1042

		
Изготовитель	Обозначение модели	Номер допуска радиоканала
MARQUARDT	MK2 (система запирания автомобиля)	IFETEL: RLVMAMK15-1043
MARQUARDT	3350.38 (система запирания автомобиля)	IFETEL: RCPMA3319-0530
Schrader	AG5SP4 (датчик давления воздуха в шине)	IFETEL: RCPSCAG15-0627
Schrader	AG3PF4 (датчик давления воздуха в шине)	IFETEL: RLVSCAG19-0705

		
Изготовитель	Обозначение модели	Номер допуска радиоканала
Schrader	BG3FP4 (датчик давления воздуха в шине)	IFETEL: RLVSCBG21-0750
Schrader	MFR (датчик давления воздуха в шине)	IFETEL: RLVSCMF15-0959
Schrader	MFR3 (датчик давления воздуха в шине)	IFETEL: RLVSCMF19-0777
Schrader	GG4T (датчик давления воздуха в шине)	IFETEL: RLVSCGG17-1665

		
Изготовитель	Обозначение модели	Номер допуска радиоканала
Schrader	DG6W2D4 (датчик давления воздуха в шине)	IFETEL: RLVSCDG18-04
Schrader	MC34MA4 (блок управления системой контроля давления в шинах)	IFETEL: RCPSCMR14-062
Sennheiser	M3IETW2R (Earbud)	IFETEL: RCPSEM320-0435-A1
Sennheiser	M3IETW2L (Earbud)	IFETEL: RCPSEM320-0435



Изготовитель	Обозначение модели	Номер допуска радиоканала
Sennheiser	BTT100 (Bluetooth Audio Transmitter)	IFETEL: RCPSEBT18-14 07
WITTE-Velbert	SDHTAG3NFC (система запирания автомобиля)	IFETEL: RCPWISD20-09 43

## Монголия

## Обозначения в соответствии с регламентом радиосвязи



Изготовитель	Обозначение модели	Номер допуска радиоканала
Continental Automotive	CMKG1 (система запирания автомобиля)	A19000633
Continental Automotive	MARS Keyless (система запирания автомобиля)	A18000328
HELLA	DM4 (система запирания автомобиля)	A18000329



Изготовитель	Обозначение модели	Номер допуска радиоканала
Hirschmann	920702A (система запирания автомобиля)	A22000649
MARQUARDT	DC12A (система запирания автомобиля)	A19000400
MARQUARDT	DC12B (система запирания автомобиля)	A19000371
MARQUARDT	DC12K (система запирания автомобиля)	A19000372



		
Изготовитель	Обозначение модели	Номер допуска радиоканала
MARQUARDT	MS2 (система запираания автомобиля)	A18000289
MARQUARDT	MS4 (система запираания автомобиля)	A19000516
MARQUARDT	MS5 (система запираания автомобиля)	A20000085
MARQUARDT	MK1 (система запираания автомобиля)	A19000374
MARQUARDT	MK2 (система запираания автомобиля)	A19000374

		
Изготовитель	Обозначение модели	Номер допуска радиоканала
MARQUARDT	3350.38 (система запираания автомобиля)	A19000401
WITTE-Velbert	SDHTAG3NFC (система запираания автомобиля)	A20000067

## Нигер

### Обозначения в соответствии с регламентом радиосвязи

Изготовитель	Обозначение модели	Номер допуска радиоканала
Continental Antenna	RKE213E1 (антенный усилитель)	029/ARCEP/DG/19
Continental Automotive	MARS Keyless (система запираания автомобиля)	083/ARCEP/DG/19
HELLA	DM4 (система запираания автомобиля)	082/ARCEP/DG/19
Hirschmann	920287A (система запираания автомобиля)	097/ARCEP/DG/19

Изготовитель	Обозначение модели	Номер допуска радиоканала
Hirschmann	920287B (система запи- рания автомо- биля)	098/ ARCEP/DG/19
HUF	HUF4761 (система запи- рания автомо- биля)	053/ ARCEP/DG/19
LEOPOLD KOSTAL	KK1 (система запирации автомобиля)	037/ ARCEP/DG/19
MARQUARDT	DC12A (система запи- рания автомо- биля)	010/ ARCEP/DG/19
MARQUARDT	DC12B (система запи- рания автомо- биля)	008/ ARCEP/DG/19

Изготовитель	Обозначение модели	Номер допуска радиоканала
MARQUARDT	DC12K (система запи- рания автомо- биля)	009/ ARCEP/DG/19
MARQUARDT	MS2 (система запирации автомобиля)	014/ ARCEP/DG/19
MARQUARDT	MS4 (система запирации автомобиля)	НОМО-0096/ ARCEP/DG/ 2019
MARQUARDT	MK1 (система запирации автомобиля)	034/ ARCEP/DG/19
MARQUARDT	MK2 (система запирации автомобиля)	035/ ARCEP/DG/19

Изготовитель	Обозначение модели	Номер допуска радиоканала
MARQUARDT	3350.38 (система запи- рания автомо- биля)	015/ ARCEP/DG/19
MARQUARDT	MU1 (система запирации автомобиля)	НОМО-0095/ ARCEP/DG/ 2019

### Нигерия

#### Обозначения в соответствии с регламентом радиосвязи

Изготовитель	Обозначение модели
ADC	ARS4-A (радарный датчик)
ADC	ARS4-C (радарный датчик)
Bosch	FR5CPCCF (радарный датчик)

Изготовитель	Обозначение модели
Bosch	MRR1Rear (радарный датчик)
Bosch	MRRe14FCR (радарный датчик)
Continental Antenna	RKE213E1 (антенный усилитель)
Continental Antenna	RKE223E1GNS (антенный усилитель)
Continental Automotive	CMKG1 (система запира- ния автомобиля)
Continental Automotive	MARS Keyless (система запира-ния автомобиля)
HELLA	DM4 (система запира- ния автомобиля)
Hirschmann	920287A (система запира-ния автомобиля)
Hirschmann	920287B (система запира-ния автомобиля)

Изготовитель	Обозначение модели
Hirschmann	920702A (система запира-ния автомобиля)
HUF	HUF14632 (система запира-ния автомобиля)
HUF	HUF4761 (система запира-ния автомобиля)
LEOPOLD KOSTAL	KK1 (система запира- ния автомобиля)
MARQUARDT	DC12A (система запи- ра-ния автомобиля)
MARQUARDT	DC12B (система запи- ра-ния автомобиля)
MARQUARDT	DC12K (система запи- ра-ния автомобиля)
MARQUARDT	MS2 (система запира- ния автомобиля)
MARQUARDT	MS4 (система запира- ния автомобиля)

Изготовитель	Обозначение модели
MARQUARDT	MS5 (система запира- ния автомобиля)
MARQUARDT	MK1 (система запира- ния автомобиля)
MARQUARDT	MK2 (система запира- ния автомобиля)
MARQUARDT	3350.38 (система запи- ра-ния автомобиля)
Schrader	AG3PF4 (датчик давле- ния воздуха в шине)
Schrader	BG3FP4 (датчик давле- ния воздуха в шине)
Schrader	MFR3 (блок управле- ния)
Veoneer	77V12BSM (радарный датчик)
Veoneer	77V12CRN (радарный датчик)

Изготовитель	Обозначение модели
Veoneer	77V125CRN (радарный датчик)
WITTE-Velbert	SDHTAG3NFC (система запирания автомобиля)

**Оман****Обозначения в соответствии с регламентом радиосвязи**

Изготовитель	Обозначение модели	Номер допуска радиоканала
ADC	ARS4-A (радарный датчик)	TRA/TA-R/ 2016/14 D080134
ADC	ARS4-C (радарный датчик)	TRA/TA-R/ 7769/19 D172338
Bosch	FR5CPCCF (радарный датчик)	TRA/TA-R/ 7983/19 D172338

Изготовитель	Обозначение модели	Номер допуска радиоканала
Bosch	LRR3 (радарный датчик)	TRA/TA-R/ 1049/09
Bosch	MRR1Rear (радарный датчик)	TRA/TA-R/ 1849/14
Bosch	MRRe14FCR (радарный датчик)	TRA/TA-R/ 4353/17
Continental Antenna	RKE213E1 (антенный усилитель)	TRA/TA-R/ 2715/15 D090258
Continental Antenna	RKE223E1GNS (антенный усилитель)	TRA/TA-R/ 8337/19
Continental Automotive	CMKG1 (система запирания автомобиля)	TRA/TA-R/ 8642/19 D172338

Изготовитель	Обозначение модели	Номер допуска радиоканала
Continental Automotive	MARS Keyless (система запирания автомобиля)	TRA/TA-R/ 4158/17 D080134
HELLA	DM4 (система запирания автомобиля)	TRA/TA-R/ 4548/17 D080134
Hirschmann	920287A (система запирания автомобиля)	TRA/TA-R/ 0210/11 D080353
Hirschmann	920287B (система запирания автомобиля)	TRA/TA-R/ 0655/12 D080353
Hirschmann	920702A (система запирания автомобиля)	TRA/TA-R/ 13300/22 D172338

Изготовитель	Обозначение модели	Номер допуска радиоканала
Huf Baolong	TSSRE4A (датчик давления воздуха в шине)	TRA/TA-R/ 4516/17 D100428
Huf Baolong	TSSSG4G6b (датчик давления воздуха в шине)	TTRA/TA-R/ 7506/19
HUF	HUF14632 (система запираания автомобиля)	TRA/TA-R/ 2665/15
HUF	HUF4761 (система запираания автомобиля)	TRA/TA-R/ 0920/12
LEOPOLD KOSTAL	KK1 (система запираания автомобиля)	TRA/TA-R/ 3129/16

Изготовитель	Обозначение модели	Номер допуска радиоканала
MARQUARDT	DC12A (система запираания автомобиля)	TRA/TA-RD/ 4056/17 D100428
MARQUARDT	DC12B (система запираания автомобиля)	TRA/TA-R/ 0227/11 D080353
MARQUARDT	DC12K (система запираания автомобиля)	TRA/TA-R/ 0228/11 D080353
MARQUARDT	MS2 (система запираания автомобиля)	TRA/TA-R/ 4136/17 D080134
MARQUARDT	MS4 (система запираания автомобиля)	TRA/TA-R/ 7316/19 D172249

Изготовитель	Обозначение модели	Номер допуска радиоканала
MARQUARDT	MS5 (система запираания автомобиля)	TRA/TA-R/ 9324/20 D100428
MARQUARDT	MK1 (система запираания автомобиля)	TRA/TA-R/ 2848/15 D080353
MARQUARDT	MK2 (система запираания автомобиля)	TRA/TA-R/ 2900/15 D080353
MARQUARDT	3350.38 (система запираания автомобиля)	TRA/TA-R/ 7051/19 D172249
Schrader	AG5SP4 (датчик давления воздуха в шине)	TTRA R/ 2380/15 D080134

Изготовитель	Обозначение модели	Номер допуска радиоканала
Schrader	AG3PF4 (датчик давления воздуха в шине)	TRA R/ 7287/19 D172338
Schrader	BG3FP4 (датчик давления воздуха в шине)	TRA/TA-R/ 10694/20 D172338
Schrader	MFR (блок управления системой контроля давления в шинах)	TRA/TA-R/ 7464/19 D090258
Schrader	MFR3 (блок управления системой контроля давления в шинах)	TRA/TA-R/ 7467/19 D090258
Schrader	GG4T (датчик давления воздуха в шине)	TRA/TA-R/ 4686/17 D080134

Изготовитель	Обозначение модели	Номер допуска радиоканала
Schrader	DG6W2D4 (датчик давления воздуха в шине)	TRA/TA-R/ 5511/18 D172249
Sennheiser	M31ETW2R (Earbud)	TRA/TA-R/ 10988/21
Sennheiser	BTT100 (Bluetooth Audio Transmitter)	TRA/TA-R/ 10976/21
Veoneer	77GHz MMRV1 (радарный датчик)	TRA/TA-R/ 2706/15
Veoneer	77V12BSM (радарный датчик)	TRA/TA-R/ 7706/19 D172338
Veoneer	77V12CRN (радарный датчик)	TRA/TA-R/ 7707/19 D172338

Изготовитель	Обозначение модели	Номер допуска радиоканала
Veoneer	77V125CRN (радарный датчик)	TRA/TA-R/ 11335/21 D172338
WITTE-Velbert	SDHTAG3NFC (система запирания автомобиля)	TRA/TA-R/ 9150/20

## Пакистан

## Обозначения в соответствии с регламентом радиосвязи



Изготовитель	Обозначение модели	Номер допуска радиоканала
ADC	ARS4-A (радарный датчик)	TAC NO: 9.9014/2019
ADC	ARS4-C (радарный датчик)	TAC NO: 9.9389/2019
Bosch	FR5CPCCF (радарный датчик)	TAC NO: 9.198/2020
Continental Antenna	RKE213E1 (антенный усилитель)	TAC NO: 9.142/2016



Изготовитель	Обозначение модели	Номер допуска радиоканала
Continental Antenna	RKE223E1GNS (антенный усилитель)	TAC NO: 9.100169/2019
Continental Automotive	CMKG1 (система запираания автомобиля)	TAC NO: 9.100175/2019
Continental Automotive	MARS Keyless (система запираания автомобиля)	TAC NO: 9.213/2017
Continental Automotive	D-WMI2020A (блок управления)	TAC NO: 9.9836/2019



Изготовитель	Обозначение модели	Номер допуска радиоканала
HELLA	DM4 (система запираания автомобиля)	TAC NO: 9.409/2017
Hirschmann	920287A (система запираания автомобиля)	TAC NO: 9.845/2013
Hirschmann	920287B (система запираания автомобиля)	TAC NO: 9.846/2013
Hirschmann	920702A (система запираания автомобиля)	TAC NO: 9.412/2022



Изготовитель	Обозначение модели	Номер допуска радиоканала
HUF Baolong	TSSRE4A (датчик давления воздуха в шине)	TAC NO: 9.620/2017
HUF	HUF14632 (система запираения автомобиля)	TAC NO: 9.598/2015
HUF	HUF4761 (система запираения автомобиля)	TAC NO: 9.790/2013
LEOPOLD KOSTAL	KK1 (система запираения автомобиля)	TAC NO: 9.118/2016



Изготовитель	Обозначение модели	Номер допуска радиоканала
MARQUARDT	DC12A (система запираения автомобиля)	TAC NO: 9.131/2017
MARQUARDT	DC12B (система запираения автомобиля)	TAC NO: 9.829/2013
MARQUARDT	DC12K (система запираения автомобиля)	TAC NO: 9.830/2013
MARQUARDT	MS2 (система запираения автомобиля)	TAC NO: 9.133/2017



Изготовитель	Обозначение модели	Номер допуска радиоканала
MARQUARDT	MS4 (система запираения автомобиля)	TAC NO: 9.100171/2019
MARQUARDT	MS5 (система запираения автомобиля)	TAC.NO: 9.774/2020
MARQUARDT	MK1 (система запираения автомобиля)	TAC NO: 9.486/2015
MARQUARDT	MK2 (система запираения автомобиля)	TAC NO: 9.497/2015
Schrader	AG3PF4 (датчик давления воздуха в шине)	TAC NO: 9.039/2016





**Изготовитель**    **Обозначение модели**    **Номер допуска радиоканала**

Schrader	AG5SP4 (датчик давления воздуха в шине)	TAC NO:9.9167/2019
Schrader	BG3FP4 (датчик давления воздуха в шине)	TAC NO:9.68/2021
Schrader	GG4T (датчик давления воздуха в шине)	TAC NO:9.538/2017
Schrader	DG6W2D4 (датчик давления воздуха в шине)	TAC NO:9.789/2018



**Изготовитель**    **Обозначение модели**    **Номер допуска радиоканала**

Veoneer	77GHz MMRV1 (радарный датчик)	TAC NO:9.9284/2019
Veoneer	77V12BSM (радарный датчик)	TAC NO:9.9391/2019
Veoneer	77V12CRN (радарный датчик)	TAC NO:9.9391/2019
Veoneer	77V125CRN (радарный датчик)	TAC NO:9.477/2021
WITTE-Velbert	SDHTAG3NFC (система запирания автомобиля)	TAC NO:9.527/2020

## Парагвай

Обозначения в соответствии с регламентом радиосвязи



**Изготовитель**    **Обозначение модели**    **Номер допуска радиоканала**

ADC	ARS4-A (радарный датчик)	2019-05-I-0271
ADC	ARS4-C (радарный датчик)	2019-11-I-0602
Bosch	FR5CPCCF (радарный датчик)	2019-09-I-0508
Bosch	MRRе14FCR (радарный датчик)	2017-06-I-0000162



Изготовитель	Обозначение модели	Номер допуска радиоканала
Bosch	MRR1Rear (радарный датчик)	2019-05- I-000236
Continental Antenna	RKE213E1 (антенный усилитель)	2021-02- I-00101 у 2016-02- I-0000038
Continental Antenna	RKE223E1GNS (антенный усилитель)	2019-12- I-0656
Continental Automotive	CMKG1 (система запирания автомобиля)	2020-02- I-0110



Изготовитель	Обозначение модели	Номер допуска радиоканала
Continental Automotive	MARS Keyless (система запирания автомобиля)	2017-05- I-0000136
HELLA	DM4 (система запирания автомобиля)	2017-08- I_0000261
Hirschmann	920287A (система запирания автомобиля)	2016-5- I-000134 у 2011-06- I-0059
Hirschmann	920287B (система запирания автомобиля)	2017-04- I-0000119 у 2012-05- I-0096



Изготовитель	Обозначение модели	Номер допуска радиоканала
Hirschmann	920702A (система запирания автомобиля)	2022-03- I-0149
Huf Baolong	TSSRE4A (датчик давления воздуха в шине)	2017-09- I-0000328
HUF	HUF14632 (система запирания автомобиля)	2020-06- I-0284 у 2015-08- I-0000226
HUF	HUF4761 (система запирания автомобиля)	2017-12- I-0000409 у 2012-10- I-0178



Изготовитель	Обозначение модели	Номер допуска радиоканала
LEOPOLD KOSTAL	KK1 (система запираения автомобиля)	2015-06-I-0000181
MARQUARDT	DC12A (система запираения автомобиля)	2020-12-I-0898 у 2015-06-I-0000181
MARQUARDT	DC12B (система запираения автомобиля)	2021-05-I-0304; 2016-5-I-000144 у 2011-06-I-0067



Изготовитель	Обозначение модели	Номер допуска радиоканала
MARQUARDT	DC12K (система запираения автомобиля)	2021-05-I-0305; 2016-5-I-000143 у 2011-06-I-0068
MARQUARDT	MS2 (система запираения автомобиля)	2017-04-I-0000101
MARQUARDT	MS4 (система запираения автомобиля)	2019-10-I-0581
MARQUARDT	MS5 (система запираения автомобиля)	2020-08-I-0604



Изготовитель	Обозначение модели	Номер допуска радиоканала
MARQUARDT	MK1 (система запираения автомобиля)	2020-07-I-0390 у 2015-07-I-0000200
MARQUARDT	MK2 (система запираения автомобиля)	2020-07-I-0391 у 2015-07-I-0000201
MARQUARDT	3350.38 (система запираения автомобиля)	2019-04-I-000216
Schrader	AG5SP4 (датчик давления воздуха в шине)	2015-04-I-0000150



Изготовитель	Обозначение модели	Номер допуска радиоканала
Schrader	AG3PF4 (датчик давления воздуха в шине)	2019-05-1-000 261
Schrader	BG3FP4 (датчик давления воздуха в шине)	2021-02-1-0063
Schrader	GG4T (датчик давления воздуха в шине)	2020-02-1-004 4
Schrader	DG6W2D4 (датчик давления воздуха в шине)	2019-11-1-063 2



Изготовитель	Обозначение модели	Номер допуска радиоканала
Veoneer	77GHz MMRV1 (радарный датчик)	2020-07-1-0510
Veoneer	77V12BSM (радарный датчик)	2019-07-1-0399
Veoneer	77V12CRN (радарный датчик)	2019-07-1-0398
Veoneer	77V125CRN (радарный датчик)	2021-04-1-0188
WITTE-Velbert	SDHTAG3NFC (система запирания автомобиля)	2020-06-1-0326

#### Другие специальные указания

#### Зарядный модуль для беспроводной зарядки мобильных устройств связи (WMI):

D-WMI2020A:

Этот автомобиль оснащен следующими радиочастотными компонентами, одобренными компанией CONATEL (Парагвай): беспроводной интерфейс для мобильных телефонов, марка Continental, модель D-WMI2020A, изготовлено компанией Continental Automotive GmbH.

Номер допуска радиоканала: 2019-11-1-0600

#### Мультимедийная система для задних пассажиров:

DAIRSE:

Импортер: Condor S.A.C.I Casa Central, J.B. Gorostiaga 315 y Guaraníes, Asunción, Paraguay, (595 21) 569 7000, sac@condor.com.py

## Филиппины

## Обозначения в соответствии с регламентом радиосвязи



Изготовитель	Обозначение модели	Номер допуска радиоканала
ADC	ARS4-A (радарный датчик)	ESD-1409466C
ADC	ARS4-C (радарный датчик)	ESD-1920226C
Bosch	FR5CPCCF (радарный датчик)	ESD-1920531C
Bosch	MRR1Rear (радарный датчик)	ESD-1408917C



Изготовитель	Обозначение модели	Номер допуска радиоканала
Bosch	MRRe14FCR (радарный датчик)	ESD-1716172C
Continental Antenna	RKE213E1 (антенный усилитель)	ESD-1511856C
Continental Antenna	RKE223E1GNS (антенный усилитель)	ESD-1921015C
Continental Automotive	CMKG1 (система запирания автомобиля)	ESD-2021556C



Изготовитель	Обозначение модели	Номер допуска радиоканала
Continental Automotive	MARS Keyless (система запирания автомобиля)	ESD-1714865C
HELLA	DM4 (система запирания автомобиля)	ESD-1715539C
Hirschmann	920287A (система запирания автомобиля)	ESD-1105246C
Hirschmann	920287B (система запирания автомобиля)	ESD-1206044C



Изготовитель	Обозначение модели	Номер допуска радиоканала
Hirschmann	920702A (система запи- рания автомо- биля)	ESD- RCE-2229632
Huf Baolong	TSSRE4A (дат- чик давления воздуха в шине)	ESD-1715393C
HUF	HUF 14632 (система запи- рания автомо- биля)	ESD-1511236C
HUF	HUF4761 (система запи- рания автомо- биля)	ESD-1206521C



Изготовитель	Обозначение модели	Номер допуска радиоканала
LEOPOLD KOSTAL	KK1 (система запираания автомобиля)	ESD-1510698C
MARQUARDT	DC12A (система запи- рания автомо- биля)	ESD-1714489C
MARQUARDT	DC12B (система запи- рания автомо- биля)	ESD-1105216C
MARQUARDT	DC12K (система запи- рания автомо- биля)	ESD-1105215C



Изготовитель	Обозначение модели	Номер допуска радиоканала
MARQUARDT	MS2 (система запираания автомобиля)	ESD-1715652C
MARQUARDT	MS4 (система запираания автомобиля)	ESD-1919133C
MARQUARDT	MS5 (система запираания автомобиля)	ESD-2022426C
MARQUARDT	MK1 (система запираания автомобиля)	ESD-1510644C
MARQUARDT	MK2 (система запираания автомобиля)	ESD-1510645C



Изготовитель	Обозначение модели	Номер допуска радиоканала
MARQUARDT	3350.38 (система запи- рания автомо- биля)	ESD-1919198C
Schrader	AG5SP4 (дат- чик давления воздуха в шине)	ESD-1715393C
Schrader	AG3PF4 (дат- чик давления воздуха в шине)	ESD-1919585C
Schrader	BG3FP4 (дат- чик давления воздуха в шине)	ESD- RCE-2124846



Изготовитель	Обозначение модели	Номер допуска радиоканала
Schrader	GG4T (датчик давления воз- духа в шине)	ESD-1715977C
Schrader	DG6W2D4 (датчик давле- ния воздуха в шине)	ESD-1817081C
Veoneer	77GHz MMRV1 (радарный дат- чик)	ESD-1510921C
WITTE-Velbert	SDHTAG3NFC (система запи- рания автомо- биля)	ESD-2022599C

## Замбия

### Обозначения в соответствии с регламентом радиосвязи



Изготовитель	Обозначение модели	Номер допуска радиоканала
Continental Antenna	RKE223E1 (антенный уси- литель)	ZMB/ ZICTA/TA/ 2019/3/11
Continental Automotive	MARS Keyless (система запи- рания автомо- биля)	ZMB/ ZICTA/TA/ 2019/3/3
HELLA	DM4 (система запи- рания автомобиля)	ZMB/ ZICTA/TA/ 2019/3/4

		
Изготовитель	Обозначение модели	Номер допуска радиоканала
Hirschmann	920287A (система запи- рания автомо- биля)	ZMB/ ZICTA/TA/ 2019/7/12
Hirschmann	920287B (система запи- рания автомо- биля)	ZMB/ ZICTA/TA/ 2019/7/11
HUF	HUF4761 (система запи- рания автомо- биля)	ZMB/ ZICTA/TA/ 2018/12/18
LEOPOLD KOSTAL	KK1 (система запирания автомобиля)	ZMB/ ZICTA/TA/ 2019/3/48

		
Изготовитель	Обозначение модели	Номер допуска радиоканала
MARQUARDT	DC12A (система запи- рания автомо- биля)	ZMB/ ZICTA/TA/ 2019/5/16
MARQUARDT	DC12B (система запи- рания автомо- биля)	ZMB/ ZICTA/TA/ 2019/5/17
MARQUARDT	DC12K (система запи- рания автомо- биля)	ZMB/ ZICTA/TA/ 2019/5/18
MARQUARDT	MS2 (система запирания автомобиля)	ZMB/ ZICTA/TA/ 2018/9/30

		
Изготовитель	Обозначение модели	Номер допуска радиоканала
MARQUARDT	MS4 (система запирания автомобиля)	ZMB/ ZICTA/TA/ 2019/7/123
MARQUARDT	MK1 (система запирания автомобиля)	ZMB/ ZICTA/TA/ 2019/3/20
MARQUARDT	MK2 (система запирания автомобиля)	ZMB/ ZICTA/TA/ 2019/3/21
MARQUARDT	3350.38 (система запи- рания автомо- биля)	ZMB/ ZICTA/TA/ 2019/3/6
MARQUARDT	MU1 (система запирания автомобиля)	ZMB/ ZICTA/TA/ 2019/7/124



## Сербия

Обозначения в соответствии с регламентом радиосвязи



Изготовитель	Обозначение модели	Номер допуска радиоканала
ADC	ARS4-A (радарный датчик)	И011 20
ADC	ARS4-C (радарный датчик)	И011 19
Bosch	FR5CPCCF (радарный датчик)	И011 19
Bosch	LRR3 (радарный датчик)	И011 19



Изготовитель	Обозначение модели	Номер допуска радиоканала
Bosch	MRR1Rear (радарный датчик)	И011 17
Bosch	MRRe 14FCR (радарный датчик)	И005 17
Continental Antenna	RKE2 13E1 (антенный усилитель)	И005 21
Continental Antenna	RKE223E1GNS (антенный усилитель)	И005 19
Continental Automotive	CMKG 1 (система запирания автомобиля)	И005 20



Изготовитель	Обозначение модели	Номер допуска радиоканала
Continental Automotive	MARS Keyless (система запирания автомобиля)	И005 20
HELLA	DM4 (система запирания автомобиля)	И005 20
Hirschmann	920287A (система запирания автомобиля)	И005 18
Hirschmann	920287B (система запирания автомобиля)	И005 18



Изготовитель	Обозначение модели	Номер допуска радиоканала
Hirschmann	920702A (система запи- рания автомо- биля)	И005 22
Huf Baolong	TSSRE4A (дат- чик давления воздуха в шине)	И005 20
HUF	HUF14632 (система запи- рания автомо- биля)	И005 21
HUF	HUF4761 (система запи- рания автомо- биля)	И005 21



Изготовитель	Обозначение модели	Номер допуска радиоканала
LEOPOLD KOSTAL	KK1 (система запираания автомобиля)	И005 18
MARQUARDT	DC12A (система запи- рания автомо- биля)	И005 20
MARQUARDT	DC12B (система запи- рания автомо- биля)	И005 20
MARQUARDT	DC12K (система запи- рания автомо- биля)	И005 20



Изготовитель	Обозначение модели	Номер допуска радиоканала
MARQUARDT	MS2 (система запираания автомобиля)	И011 17
MARQUARDT	MS4 (система запираания автомобиля)	И005 19
MARQUARDT	MS5 (система запираания автомобиля)	И005 20
MARQUARDT	MK1 (система запираания автомобиля)	И005 21
MARQUARDT	MK2 (система запираания автомобиля)	И005 21



Изготовитель	Обозначение модели	Номер допуска радиоканала
MARQUARDT	3350.38 (система запирания автомобиля)	И005 22
Meta System	MUW II (система охраны салона)	И011 19
Schrader	AG5SP4 (датчик давления воздуха в шине)	И005 15
Schrader	AG3PF4 (датчик давления воздуха в шине)	И005 15



Изготовитель	Обозначение модели	Номер допуска радиоканала
Schrader	BG3FP4 (датчик давления воздуха в шине)	И005 20
Schrader	GG4T (датчик давления воздуха в шине)	И005 17
Schrader	DG6W2D4 (датчик давления воздуха в шине)	И005 18
Schrader	MC34MA4 (блок управления системой контроля давления в шинах)	И011 11



Изготовитель	Обозначение модели	Номер допуска радиоканала
Veoneer	77GHz MMRV1 (радарный датчик)	И011 18
Veoneer	77V12BSM (радарный датчик)	И011 19
Veoneer	77V12CRN (радарный датчик)	И011 19
Veoneer	77V125CRN (радарный датчик)	И038 21
WITTE-Velbert	SDHTAG3NFC (система запирания автомобиля)	И005 20

## Сингапур

## Обозначения в соответствии с регламентом радиосвязи

Изготовитель	Обозначение модели	Номер допуска радиоканала
		Complies with IMDA Standards
ADC	ARS4-A (радарный датчик)	DA103365
ADC	ARS4-C (радарный датчик)	DA103365
Bosch	FR5CPCCF (радарный датчик)	DA103365
Bosch	LRR3 (радарный датчик)	DA103365
Bosch	MRR1Rear (радарный датчик)	DA103365

Изготовитель	Обозначение модели	Номер допуска радиоканала
Bosch	MRRe14FCR (радарный датчик)	DA103365
Continental Antenna	RKE213E1 (антенный усилитель)	DA105282
Continental Antenna	RKE223E1GNS (антенный усилитель)	DA107248
Continental Automotive	CMKG1 (система запираания автомобиля)	DA103365
Continental Automotive	MARS Keyless (система запираания автомобиля)	DA105282

Изготовитель	Обозначение модели	Номер допуска радиоканала
Continental Automotive	UWBTRX1 (система запираания автомобиля)	DB107091
Continental Automotive	D-WMI2020A (блок управления)	DA103365
Harman Becker	HERMES 3.0 (коммуникационный модуль)	DB107091
HELLA	DM4 (система запираания автомобиля)	DA103365
Hirschmann	920287A (система запираания автомобиля)	DA103365

Изготовитель	Обозначение модели	Номер допуска радиоканала
Hirschmann	920287B (система запирания автомобиля)	DA103365
Hirschmann	920702A (система запирания автомобиля)	DA105282
HUF Baolong	TSSRE4A (датчик давления воздуха в шине)	DA30668
HUF Baolong	TSSSG4G6b (датчик давления воздуха в шине)	DA28467
HUF	HUF14632 (система запирания автомобиля)	DA105282

Изготовитель	Обозначение модели	Номер допуска радиоканала
HUF	HUF4761 (система запирания автомобиля)	DA103365
LEOPOLD KOSTAL	KK1 (система запирания автомобиля)	DA103365
MARQUARDT	DC12A (система запирания автомобиля)	DA103787
MARQUARDT	DC12B (система запирания автомобиля)	DA103365
MARQUARDT	DC12K (система запирания автомобиля)	DA103365

Изготовитель	Обозначение модели	Номер допуска радиоканала
MARQUARDT	MS2 (система запирания автомобиля)	DA103787
MARQUARDT	MS4 (система запирания автомобиля)	DA103787
MARQUARDT	MS5 (система запирания автомобиля)	DB107091
MARQUARDT	MK1 (система запирания автомобиля)	DA103365
MARQUARDT	MK2 (система запирания автомобиля)	DA103365
MARQUARDT	3350.38 (система запирания автомобиля)	DA103787

Изготовитель	Обозначение модели	Номер допуска радиоканала
Meta System	ITS/TPS (система охраны салона)	DA103365
Meta System	MUW II (система охраны салона)	DA103365
Schrader	AG5SP4 (датчик давления воздуха в шине)	DA103787
Schrader	AG3PF4 (датчик давления воздуха в шине)	DA107968
Schrader	BG3FP4 (датчик давления воздуха в шине)	DA103365

Изготовитель	Обозначение модели	Номер допуска радиоканала
Schrader	GG4T (датчик давления воздуха в шине)	DA105282
Schrader	DG6W2D4 (датчик давления воздуха в шине)	DA105282
Veoneer	77GHz MMRV1 (радарный датчик)	DA103365
Veoneer	77V12BSM (радарный датчик)	DA103365
Veoneer	77V12CRN (радарный датчик)	DA103365

Изготовитель	Обозначение модели	Номер допуска радиоканала
Veoneer	77V125CRN (радарный датчик)	DA103365
WITTE-Velbert	SDHTAG3NFC (система запи- рания автомо- билия)	DA107248

## Южно-Африканская Республика

Обозначения в соответствии с регламентом радиосвязи

		
Изготовитель	Обозначение модели	Номер допуска радиоканала
ADC	ARS4-A (радарный датчик)	TA-2014/1637
ADC	ARS4-C (радарный датчик)	TA-2019/1595
Bosch	FR5CPCCF (радарный датчик)	TA-2019/1200
Bosch	MRR1Rear (радарный датчик)	TA-2014/212

		
Изготовитель	Обозначение модели	Номер допуска радиоканала
Bosch	MRRe14FCR (радарный датчик)	TA-2017/2013
Bosch	LRR3 (радарный датчик)	TA-2009/464
Continental Antenna	RKE213E1 (антенный усилитель)	TA-2015/1438
Continental Antenna	RKE223E1 (антенный усилитель)	TA-2020/043
Continental Automotive	CMKG1 (система запирания автомобиля)	TA-2019/5405

		
Изготовитель	Обозначение модели	Номер допуска радиоканала
Continental Automotive	MARS Keyless (система запирания автомобиля)	TA-2016/3500
Continental Automotive	UWBTRX1 (система запирания автомобиля)	TA-2021/3460
Gentex	MUJHL 5 (система обеспечения комфорта)	TA-2015/1386
HELLA	DM4 (система запирания автомобиля)	TA-2017/2518



Изготовитель	Обозначение модели	Номер допуска радиоканала
Hirschmann	920287A (система запирания автомобиля)	TA-2011/374
Hirschmann	920287B (система запирания автомобиля)	TA-2013/1262
Hirschmann	920702A (система запирания автомобиля)	TA-2022/0162
Huf Baolong	TSSRE4A (датчик давления воздуха в шине)	TA-2017/1393



Изготовитель	Обозначение модели	Номер допуска радиоканала
Huf Baolong	TSSSG4G6b (датчик давления воздуха в шине)	TA-2019/1440
HUF	HUF14632 (система запирания автомобиля)	TA-2015/1077
HUF	HUF4761 (система запирания автомобиля)	TA-2012/1543
LEOPOLD KOSTAL	KK1 (система запирания автомобиля)	TA-2015/595



Изготовитель	Обозначение модели	Номер допуска радиоканала
Meta System	ITS Master (система охраны салона)	TA-2011/1636
Meta System	ITS Sensor (система охраны салона)	TA-2011/1227
Meta System	MUW II (система охраны салона)	TA-2019/261
MARQUARDT	DC12A (система запирания автомобиля)	TA-2017/312





Изготовитель	Обозначение модели	Номер допуска радиоканала
MARQUARDT	DC12B (система запи- рания автомо- биля)	TA-2011/370
MARQUARDT	DC12K (система запи- рания автомо- биля)	TA-2012/1542
MARQUARDT	MS2 (система запираания автомобиля)	TA-2016/3314
MARQUARDT	MS4 (система запираания автомобиля)	TA-2019/843



Изготовитель	Обозначение модели	Номер допуска радиоканала
MARQUARDT	MS5 (система запираания автомобиля)	TA-2020/5765
MARQUARDT	MK1 (система запираания автомобиля)	TA-2015/179
MARQUARDT	MK2 (система запираания автомобиля)	TA-2015/180
MARQUARDT	3350.38 (система запи- рания автомо- биля)	TA-2018/3985



Изготовитель	Обозначение модели	Номер допуска радиоканала
Schrader	AG5SP4 (дат- чик давления воздуха в шине)	TA-2015/072
Schrader	AG3PF4 (дат- чик давления воздуха в шине)	TA-2019-133
Schrader	BG3FP4 (дат- чик давления воздуха в шине)	TA-2020/773
Schrader	MFR (блок управления)	TA-2019/273
Schrader	MFR3 (блок управления)	TA-2019-273



Изготовитель	Обозначение модели	Номер допуска радиоканала
Schrader	GG4T (датчик давления воздуха в шине)	TA-2017/3884
Schrader	DG6W2D4 (датчик давления воздуха в шине)	TA-2017/2933
Schrader	MC34MA4 (блок управления системой контроля давления в шинах)	TA-2011/1370
Veoneer	77GHz MMRV1 (радарный датчик)	TA-2015/2087



Изготовитель	Обозначение модели	Номер допуска радиоканала
Veoneer	77V12BSM (радарный датчик)	TA-2019/1380
Veoneer	77V12CRN (радарный датчик)	TA-2019/1382
Veoneer	77V125CRN (радарный датчик)	TA-2021/0150
WITTE-Velbert	SDHTAG3NFC (система запираания автомобиля)	TA-2020/055

## Южная Корея

Обозначения в соответствии с регламентом радиосвязи



Изготовитель	Обозначение модели	Номер допуска радиоканала
Continental Antenna	RKE223E1 (антенный усилитель)	R-C-Ca3-RKE223E1
Huf Baolong	TSSRE4A (датчик давления воздуха в шине)	
HUF	HUF14632 (система запираания автомобиля)	MSIP-CRM-HHF-HUF-14632
Schrader	MFR (блок управления)	MSIP-REM-SRD-MFR



Изготовитель	Обозначение модели	Номер допуска радиоканала
Schrader	MFR3 (блок управления)	KCC R-R-SRD-MFR3A
Schrader	MC34MA4 (блок управления системой контроля давления в шинах)	KCC-REM-SRD-MRXMC34MA4
Schrader	AG5SP4 (датчик давления воздуха в шине)	MSIP-CRM-SRD-AG5SP4
Schrader	AG3PF4 (датчик давления воздуха в шине)	R-C-SRD-AG3PF4



Изготовитель	Обозначение модели	Номер допуска радиоканала
Schrader	BG3FP4 (датчик давления воздуха в шине)	R-C-SRD-BG3FP4
Schrader	GG4T (датчик давления воздуха в шине)	MSIP-CRM-SRD-GG4T
Schrader	DG6W2D4 (датчик давления воздуха в шине)	R-CRM-SRD-DG6W2D4

## Того

## Обозначения в соответствии с регламентом радиосвязи

Изготовитель	Обозначение модели	Номер допуска радиоканала
Continental Antenna	RKE223E1 (антенный усилитель)	No. 024/19
Continental Automotive	MARS Keyless (система запираания автомобиля)	No. 040/19
HELLA	DM4 (система запираания автомобиля)	No. 039/19
Hirschmann	920287A (система запираания автомобиля)	No. 089/19

Изготовитель	Обозначение модели	Номер допуска радиоканала
Hirschmann	920287B (система запи- рания автомо- биля)	№. 088/19
HUF	HUF4761 (система запи- рания автомо- биля)	№. 041/19
LEOPOLD KOSTAL	KK1 (система запирации автомобиля)	№. 060/19
MARQUARDT	DC12A (система запи- рания автомо- биля)	№. 055/19
MARQUARDT	DC12B (система запи- рания автомо- биля)	№. 057/19

Изготовитель	Обозначение модели	Номер допуска радиоканала
MARQUARDT	DC12K (система запи- рания автомо- биля)	№. 056/19
MARQUARDT	MS2 (система запирации автомобиля)	№. 008/19
MARQUARDT	MS4 (система запирации автомобиля)	№. 101/19
MARQUARDT	MK1 (система запирации автомобиля)	№. 021/19
MARQUARDT	MK2 (система запирации автомобиля)	№. 022/19
MARQUARDT	3350.38 (система запи- рания автомо- биля)	№. 016/20

## Украина

Обозначения в соответствии с регламентом радиосвязи



Изготовитель	Обозначение модели	Номер допуска радиоканала
Continental Antenna	RKE213E1 (антенный уси- литель)	UKR.355-123/ 19
Continental Antenna	RKE223E1GNS (антенный уси- литель)	UA.R.TR.052.6 82-19
Continental Automotive	CMKG1 (система запи- рания автомо- биля)	UA1.001.0211 75-20-TE



Изготовитель	Обозначение модели	Номер допуска радиоканала
Continental Automotive	MARS Keyless (система запирания автомобиля)	RTS.UKR.355-34/18
HELLA	DM4 (система запирания автомобиля)	UA.TR.109
Hirschmann	920287A (система запирания автомобиля)	UKR.355-7/20
Hirschmann	920287B (система запирания автомобиля)	UKR.355-8/20



Изготовитель	Обозначение модели	Номер допуска радиоканала
Huf Baolong	TSSRE4A (датчик давления воздуха в шине)	UA 1.001.018568-19-TE
Huf Baolong	TSSSG4G6b (блок управления системой контроля давления в шинах)	UA 1.001.019289-19-TE
HUF	HUF14632 (система запирания автомобиля)	UKR.355-113/19



Изготовитель	Обозначение модели	Номер допуска радиоканала
HUF	HUF4761 (система запирания автомобиля)	UA1.001.018653-19-TE
LEOPOLD KOSTAL	KK1 (система запирания автомобиля)	10094.006682-19
MARQUARDT	DC12A (система запирания автомобиля)	UA.R.TR.052.307-19
MARQUARDT	DC12B (система запирания автомобиля)	UA.R.TR.052.308-19



Изготовитель	Обозначение модели	Номер допуска радиоканала
MARQUARDT	DC12K (система запи- рания автомо- била)	UA.R.TR.052.3 09-19
MARQUARDT	MS2 (система запи- рания автомо- била)	UA1.001.0191 29-19-TE
MARQUARDT	MS4 (система запи- рания автомо- била)	UA.R.TR.052.5 28-19
MARQUARDT	MS5 (система запи- рания автомо- била)	632.16-CET
MARQUARDT	MK1 (система запи- рания автомо- била)	UA1.001.0192 33-19-TE



Изготовитель	Обозначение модели	Номер допуска радиоканала
MARQUARDT	MK2 (система запи- рания автомо- била)	UA1.001.0192 34-19-TE
MARQUARDT	3350.38 (система запи- рания автомо- била)	UA1.001.0188 88-19-TE
Schrader	AG5SP4 (дат- чик давления воздуха в шине)	UA.TR. 032
Schrader	AG3PF4 (дат- чик давления воздуха в шине)	UA-TR-001



Изготовитель	Обозначение модели	Номер допуска радиоканала
Schrader	BG3FP4 (дат- чик давления воздуха в шине)	UA-TR-109
Schrader	GG4T (датчик давления воз- духа в шине)	UA.TR. 028
Schrader	DG6W2D4 (датчик давле- ния воздуха в шине)	UA.TR. 028
WITTE-Velbert	SDHTAG3NFC (система запи- рания автомо- била)	UA.R.TR.052.1 20-20

## Узбекистан

## Обозначения в соответствии с регламентом радиосвязи



Изготовитель	Обозначение модели
Continental Automotive	RKE2 13E1 (антенный усилитель)
Continental Automotive	RKE223E1GNS (антенный усилитель)
Continental Automotive	CMKG1 (система запирания автомобиля)
Continental Automotive	MARS Keyless (система запирания автомобиля)
HELLA	DM4 (система запирания автомобиля)
Hirschmann	920287A (система запирания автомобиля)



Изготовитель	Обозначение модели
Hirschmann	920287B (система запирания автомобиля)
Hirschmann	920702A (система запирания автомобиля)
LEOPOLD KOSTAL	KK1 (система запирания автомобиля)
MARQUARDT	DC12A (система запирания автомобиля)
MARQUARDT	DC12B (система запирания автомобиля)
MARQUARDT	DC12K (система запирания автомобиля)
MARQUARDT	MS2 (система запирания автомобиля)
MARQUARDT	MS4 (система запирания автомобиля)



Изготовитель	Обозначение модели
MARQUARDT	MS5 (система запирания автомобиля)
MARQUARDT	MK1 (система запирания автомобиля)
MARQUARDT	MK2 (система запирания автомобиля)
MARQUARDT	3350.38 (система запирания автомобиля)
WITTE-Velbert	SDHTAG3NFC (система запирания автомобиля)

## Объединенные Арабские Эмираты

## Обозначения в соответствии с регламентом радиосвязи





Изготовитель	Обозначение модели	Номер допуска радиоканала
--------------	--------------------	---------------------------

ADC	ARS4-A (радарный датчик)	TA RTTE: 58296/17, DA40068/15 
-----	--------------------------	--



Изготовитель	Обозначение модели	Номер допуска радиоканала
--------------	--------------------	---------------------------

ADC	ARS4-C (радарный датчик)	TA RTTE: 77062/19, DA40068/15 
Bosch	FR5CPCCF (радарный датчик)	TA RTTE: 74533/19, DA36758/14 



Изготовитель	Обозначение модели	Номер допуска радиоканала
--------------	--------------------	---------------------------

Continental Antenna	RKE213E1 (антенный усилитель)	TRA ER64693/18, DA65993/17
Continental Antenna	RKE223E1GNS (антенный усилитель)	TRA E76442/19, DA65993/17
Continental Automotive	CMKG1 (система запирания автомобиля)	TRA ER77964/20, DA0018994/09
Continental Automotive	MARS Keyless (система запирания автомобиля)	TRA ER56005/17, DA44932/15





Изготовитель	Обозначение модели	Номер допуска радиоканала
Continental Automotive	UWBTRX1 (система запирания автомобиля)	TRA ER11321/22, DA36975/14
Gentex	MUAHL 5 (система обеспечения комфорта)	TRA ER41849/15, DA35176/14
Haram Becker	HERMES 3.0 (коммуникационный модуль)	TRA ER03601/21, DA0028019/10
HELLA	DM4 (система запирания автомобиля)	TRA ER56616/17, DA44932/15



Изготовитель	Обозначение модели	Номер допуска радиоканала
Hirschmann	920287A (система запирания автомобиля)	TRA ER52213/17, DA35219/14
Hirschmann	920287B (система запирания автомобиля)	TRA ER42011/15, DA35219/14
Hirschmann	920702A (система запирания автомобиля)	TRA ER10723/22, DA35219/14
Huf Baolong	TSSRE4A (датчик давления воздуха в шине)	TRA ER57806/17, DA36976/14



Изготовитель	Обозначение модели	Номер допуска радиоканала
Huf Baolong	TSSSG4G6b (блок управления системой контроля давления в шинах)	TRA ER7307/19, DA0086237/12
HUF	HUF14632 (система запирания автомобиля)	TRA ER63716/18, DA36976/14
HUF	HUF4761 (система запирания автомобиля)	TRA ER55496/17, DA36976/14



Изготовитель	Обозначение модели	Номер допуска радиоканала
HUF	HUF13145 (система запирания автомобиля)	TRA ER08607/22 DA36976/14 
LEOPOLD KOSTAL	KK1 (система запирания автомобиля)	TRA ER62622/18, DA0105247/1 3
MARQUARDT	DC12A (система запирания автомобиля)	TRA ER53465/17, DA0018994/0 9



Изготовитель	Обозначение модели	Номер допуска радиоканала
MARQUARDT	DC12B (система запирания автомобиля)	TRA ER0067828/1 1, DA0018994/0 9
MARQUARDT	DC12K (система запирания автомобиля)	TRA ER0067829/1 1, DA0018994/0 9
MARQUARDT	MS2 (система запирания автомобиля)	TRA ER52668/17, DA0018994/0 9



Изготовитель	Обозначение модели	Номер допуска радиоканала
MARQUARDT	MS4 (система запирания автомобиля)	TRA ER71616/19, DA0018994/0 9
MARQUARDT	MS5 (система запирания автомобиля)	TRA ER80720/20, DA0018994/0 9
MARQUARDT	MK1 (система запирания автомобиля)	TRA ER64145/18, DA0018994/0 9
MARQUARDT	MK2 (система запирания автомобиля)	TRA ER64146/18, DA0018994/0 9



Изготовитель	Обозначение модели	Номер допуска радиоканала
MARQUARDT	3350.38 (система запирания автомобиля)	TRA ER69280/19, 0018994/09
Schrader	AG5SP4 (датчик давления воздуха в шине)	TRA ER37156/15, DA0047074/10
Schrader	AG3PF4 (датчик давления воздуха в шине)	TRA ER70533/19, DA0047074/10
Schrader	BG3FP4 (датчик давления воздуха в шине)	TRA ER96175/21, DA0047074/10



Изготовитель	Обозначение модели	Номер допуска радиоканала
Schrader	GG4T (датчик давления воздуха в шине)	TRA ER57985/17, DA0047074/10
Schrader	DG6W2D4 (датчик давления воздуха в шине)	TRA ER960528/18, DA0047074/10
Schrader	MC34MA4 (блок управления системой контроля давления в шинах)	TRA ER37066/15, DA0047074/10
Sennheiser	M3IETW2L (Earbud)	ER78231/20



Изготовитель	Обозначение модели	Номер допуска радиоканала
Sennheiser	BTT100 (Bluetooth Audio Transmitter)	ER64728/18
Veoneer	77GHz MMRV1 (радарный датчик)	TA RTTE: ER96352/21; 0020858/10





Изготовитель	Обозначение модели	Номер допуска радиоканала
Veoneer	77V12BSM (радарный датчик)	TA RTTE: ER72324/19; 0020858/10 
Veoneer	77V12CRN (радарный датчик)	TA RTTE: ER72323/19; 0020858/10 



Изготовитель	Обозначение модели	Номер допуска радиоканала
Veoneer	77V125CRN (радарный датчик)	TA RTTE: ER95775/21; 0020858/10 
WITTE-Velbert	SDHTAG3NFC (система запи- рания автомо- биля)	TRA ER79695/20, DA0018994/0 9

## Соединенное Королевство

## Обозначения в соответствии с регламентом радиосвязи



Изготовитель	Обозначение модели
Continental Antenna	RKE213E1 (антенный усилитель)
Continental Antenna	RKE223E1GNS (антенный усилитель)
Continental Automotive	CMKG1 (система запи- рания автомобиля)
Continental Automotive	MARS Keyless (система запираания автомобиля)
Continental Automotive	UWBTRX1 (система запираания автомобиля)
HUF	HUF13145 (система запираания автомобиля)



## Изготовитель

## Обозначение модели

Huf Baolong	TSSRE4A (датчик давления воздуха в шине)
HELLA	DM4 (система запира-ния автомобиля)
Hirschmann	920287A (система запира-ния автомобиля)
Hirschmann	920287B (система запира-ния автомобиля)
Hirschmann	920702A (система запира-ния автомобиля)
LEOPOLD KOSTAL	KK1 (система запира-ния автомобиля)
MARQUARDT	DC12B (система запи-рания автомобиля)



## Изготовитель

## Обозначение модели

MARQUARDT	DC12K (система запи-рания автомобиля)
MARQUARDT	MK1 (система запира-ния автомобиля)
MARQUARDT	MK2 (система запира-ния автомобиля)
MARQUARDT	MS2 (система запира-ния автомобиля)
MARQUARDT	MS2 (система запира-ния автомобиля)
MARQUARDT	MS4 (система запира-ния автомобиля)
MARQUARDT	3350.38 (система запи-рания автомобиля)



## Изготовитель

## Обозначение модели

Schrader	AG5SP4 (датчик давле-ния воздуха в шине)
Schrader	AG3PF4 (датчик давле-ния воздуха в шине)
Schrader	BG3FP4 (датчик давле-ния воздуха в шине)
Schrader	GG4T (датчик давления воздуха в шине)
Schrader	DG6W2D4 (датчик давления воздуха в шине)
WITTE-Velbert	SDHTAG3NFC (система запира-ния автомобиля)

## Другие специальные указания

**Зарядный модуль для беспроводной зарядки мобильных устройств связи (WMI):**

D-WMI2016A, D-WMI2017A, D-WMI2017B:

Ограничения или требования в Соединенном Королевстве: между людьми и устройством всегда должно сохраняться расстояние 10 см. Не допускается установка и эксплуатация устройства вместе с другими антеннами или передатчиками.

D-WMI2020A:

Ограничения или требования в Соединенном Королевстве: между людьми и устройством всегда должно сохраняться расстояние 0 см. Не допускается установка и эксплуатация устройства вместе с другими антеннами или передатчиками.

**Соединенные Штаты Америки****Обозначения в соответствии с регламентом радиосвязи**

Изготовитель	Обозначение модели	Номер допуска радиоканала
Sennheiser	M3IETW2R (Earbud)	FCC ID: DMOM3IETW2R
Sennheiser	M3IETW2L (Earbud)	FCC ID: DMOM3IETW2L
Sennheiser	BTT100 (Bluetooth Audio Transmitter)	FCC ID: DMOBTT100

**Информация о расстояниях для установки****Зарядный модуль для беспроводной зарядки мобильных устройств связи (WMI):**

Зарядный модуль для беспроводной зарядки мобильных устройств связи (WMI) соответствует предельным значениям воздействия излучения согласно требованиям FCC (Федеральная комиссия F295 0041 22

связи США) и IC (Министерство промышленности Канады), установленным для неконтролируемой среды. Данное устройство должно устанавливаться и использоваться на минимальном расстоянии 0 см (в контакте) между источником излучения и телом человека. Данный передатчик нельзя устанавливать в одном месте или использовать одновременно с другим передатчиком или другой антенной.

**Мультимедийная система для задних пассажиров:**

**США:** «Данное устройство соответствует требованиям части 15 правил Федеральной комиссии связи США (FCC) и стандарту(-ам) RSS Министерства промышленности Канады, согласно которому(-ым) выдача лицензии не требуется. Эксплуатация возможна при соблюдении двух следующих условий: (1) Данное устройство не должно вызывать помех. (2) Данное устройство должно быть устойчивым к воздействию возможных внешних помех, в том числе таких, которые могут вызвать нарушение его функционирования.

Внесение изменений или модификаций, не одобренных стороной, ответственной за соблюдение требований, может привести к лишению пользователя права на эксплуатацию устройства.

Данное устройство должно устанавливаться и использоваться на расстоянии не менее 6 см от тела».

**Канада:** «Данное устройство соответствует стандартам RSS Министерства промышленности Канады для радиостанций, не требующих лицензирования. Эксплуатация возможна при соблюдении двух следующих условий: (1) данное устройство не должно создавать помех, (2) данное устройство должно быть устойчиво к воздействию возможных внешних помех, в том числе таких, которые могут вызвать нарушение его функционирования.

Данное устройство соответствует пороговым значениям воздействия излучения согласно требованиям Министерства промышленности Канады (ISED), установленным для неконтролируемой среды. Данное устройство должно устанавливаться и использоваться на минимальном расстоянии 5 см между источником излучения и телом человека».

#### **Радарные датчики:**

ARS4-C (ADC), ARS4-B (ADC), ARS4-A (ADC), FR5CPCCF (Bosch), MRR1REAR (Bosch), MRREVO14F (Bosch), LRR3 (Bosch), 77V12BSM (Veoneer), 77V12CRN (Veoneer), MMRV1 (Veoneer)

**Только для США:** информация о воздействии высокочастотного излучения:

Данное устройство соответствует предельным значениям воздействия излучения согласно требованиям Федеральной комиссии связи США (FCC), установленным для неконтролируемой среды. Данное устройство должно устанавливаться и использоваться на минимальном расстоянии 20 см между источником излучения и телом человека.

Данный передатчик нельзя устанавливать вместе с другой антенной или другим передатчиком или эксплуатировать в сочетании с ними.

**Только для Канады:** данное устройство должно устанавливаться и использоваться на минимальном расстоянии 20 см между источником излучения и телом человека.

#### **BT Audio Transmitter (BTT100):**

Данное устройство соответствует предельным значениям воздействия излучения согласно требованиям Федеральной комиссии связи США (FCC) и Министерства промышленности Канады (IC), установленным для неконтролируемой среды. Данное устройство должно устанавливаться и использоваться на минимальном расстоянии 9 см между источником излучения и телом человека.

Данный передатчик нельзя устанавливать вместе с другой антенной или другим передатчиком или эксплуатировать в сочетании с ними.

## **Вьетнам**

### **Обозначения в соответствии с регламентом радиосвязи**



Изготовитель	Обозначение модели	Номер допуска радиоканала
ADC	ARS4-A (радарный датчик)	Mercedes-Benz Vietnam Company Limited
ADC	ARS4-C (радарный датчик)	Mercedes-Benz Vietnam Company Limited
Bosch	FR5CPCCF (радарный датчик)	Mercedes-Benz Vietnam Company Limited



Изготовитель	Обозначение модели	Номер допуска радиоканала
Bosch	MRR1Rear (радарный датчик)	Mercedes-Benz Vietnam Company Limited
Bosch	MRRre 14FCR (радарный датчик)	Mercedes-Benz Vietnam Company Limited
Continental Antenna	RKE213E1 (антенный усилитель)	Suntech Vietnam Technology Company Limited C0274151118 AF04A2



Изготовитель	Обозначение модели	Номер допуска радиоканала
Continental Antenna	RKE223E1GNS (антенный усилитель)	Suntech Vietnam Technology Company Limited B1522011121 AF04A3
Continental Automotive	CMKG1 (система запи- рания автомо- биля)	Suntech Vietnam Technology Company Limited C0001070120 AF04A2



Изготовитель	Обозначение модели	Номер допуска радиоканала
Continental Automotive	MARS Keyless (система запи- рания автомо- биля)	Mercedes-Benz Vietnam Company Limited B0748240419 AF04A2
HELLA	DM4 (система запи- рания автомобиля)	Mercedes-Benz Vietnam Company Limited C0204030321 AF04A3





Изготовитель	Обозначение модели	Номер допуска радиоканала
Hirschmann	920702A (система запи- рания автомо- биля)	Mercedes-Benz Vietnam Company Limited B0424070422 AF04A3
Huf Baolong	TSSRE4A (дат- чик давления воздуха в шине)	C0112200717 AF04A2
LEOPOLD KOSTAL	KK1 (система запираания автомобиля)	Mercedes-Benz Vietnam Company Limited C0313140421 AF0403



Изготовитель	Обозначение модели	Номер допуска радиоканала
MARQUARDT	DC12A (система запи- рания автомо- биля)	Suntech Vietnam Technology Company Limited C0208030321 AF04A3
MARQUARDT	DC12B (система запи- рания автомо- биля)	Suntech Vietnam Technology Company Limited C0076210121 AF04A3



Изготовитель	Обозначение модели	Номер допуска радиоканала
MARQUARDT	DC12K (система запи- рания автомо- биля)	Suntech Vietnam Technology Company Limited C0077210121 AF04A3
MARQUARDT	MS2 (система запираания автомобиля)	Suntech Vietnam Technology Company Limited C0075210121 AF04A3



Изготовитель	Обозначение модели	Номер допуска радиоканала
MARQUARDT	MS4 (система запираня автомобиля)	Suntech Vietnam Technology Company Limited C0913110821 AF04A3
MARQUARDT	MS5 (система запираня автомобиля)	Suntech Vietnam Technology Company Limited C0141140520 AF04A2



Изготовитель	Обозначение модели	Номер допуска радиоканала
MARQUARDT	MK1 (система запираня автомобиля)	Suntech Vietnam Technology Company Limited C0049150121 AF04A3
MARQUARDT	MK2 (система запираня автомобиля)	Suntech Vietnam Technology Company Limited C0050150121 AF04A3



Изготовитель	Обозначение модели	Номер допуска радиоканала
MARQUARDT	3350.38 (система запираня автомобиля)	Suntech Vietnam Technology Company Limited C0131030221 AF04A3
Schrader	AG5SP4 (датчик давления воздуха в шине)	Suntech Vietnam Technology Company Limited C0002050119 AF042A



Изготовитель	Обозначение модели	Номер допуска радиоканала
Schrader	AG3PF4 (датчик давления воздуха в шине)	Suntech Vietnam Technology Company Limited C0120220519 AF04A2
Schrader	GG4T (датчик давления воздуха в шине)	Suntech Vietnam Technology Company Limited C0170191017 AF04A2



Изготовитель	Обозначение модели	Номер допуска радиоканала
Schrader	DG6W2D4 (датчик давления воздуха в шине)	Suntech Vietnam Technology Company Limited C0078070518 AF04A2
Veoneer	77GHz MMRV1 (радарный датчик)	Mercedes-Benz Vietnam Company Limited
Veoneer	77V12BSM (радарный датчик)	Mercedes-Benz Vietnam Company Limited



Изготовитель	Обозначение модели	Номер допуска радиоканала
Veoneer	77V12CRN (радарный датчик)	Mercedes-Benz Vietnam Company Limited
Veoneer	77V125CRN (радарный датчик)	Mercedes-Benz Vietnam Company Limited
WITTE-Velbert	SDHTAG3NFC (система запираания автомобиля)	Mercedes-Benz Vietnam Company Limited A0847130820 AF04A3

### Информация об удельном коэффициенте поглощения излучения (SAR)

#### Данные по удельному коэффициенту поглощения излучения

Значения были определены и проверены согласно Директиве Décret n° 2019-1186 в отношении дан-

ных удельного коэффициента поглощения излучения (SAR) компонентов системы радиосвязи автомобиля.

Дополнительную информацию и обновления можно получить в Интернете по следующему адресу:

<https://regulatoryradioinformation.corpinter.net/ru>



#### Данные по удельному коэффициенту поглощения излучения

Компоненты автомобиля	Значение SAR в Вт/кг	Применимое предельное значение
Компенсатор ECE DE003 и ECE DE004	< 0,2 Вт/кг	2 Вт/кг
DAI RSE	1,8 Вт/кг	2 Вт/кг
D-WMI2020A	0,018 Вт/кг	4 Вт/кг
Коммуникационный модуль Hermes	< 0,4 Вт/кг	2 Вт/кг
Коммуникационный модуль RAMSES	0,036 Вт/кг	2 Вт/кг
NRCS2P	0,003 Вт/кг	2 Вт/кг
NTG6	0,199 Вт/кг	4 Вт/кг

Компоненты автомобиля	Значение SAR в Вт/кг	Применимое предельное значение
NTG7	0,08 Вт/кг	2 Вт/кг
NTG7RSU	0,07 Вт/кг	2 Вт/кг
Планшетный ПК SM-T230NZ	0,7 Вт/кг	4 Вт/кг
Телефонная система для радиопередачи данных	0,24 Вт/кг	2 Вт/кг

#### Информация об импортерах деталей в соответствии с регламентом радиосвязи

##### **Только для Молдавии: Импортер**

S.C. GRAND PREMIUM S.R.L. Moldova  
mun. Chisinau, str. Hîncesti sos., 2/2

##### **Только для Турции: Импортер**

Mercedes Benz Otomotiv Ticaret ve Hizmetler A.Ş.  
Genel Merkez  
Akçaburgaz Mah. Süleyman Şah Cad. No: 6/1  
34522 Esenyurt/İstanbul

##### **Только для Украины: Импортер**

PJSC "AUTOCAPITAL"  
Velyka Vasylkivska str. 15/2  
01004 Kyiv  
Украина

##### **Только для Соединенного Королевства: Импортер**

Mercedes-Benz Cars UK Limited  
Delaware Drive, Tongwell  
Milton Keynes, MK15 8BA  
Англия

##### **Импортер микроавтобусов Mercedes-Benz**

Mercedes-Benz Vans UK Limited  
Delaware Drive, Tongwell  
Milton Keynes, MK15 8BA

##### **Импортер запчастей Mercedes-Benz**

Mercedes-Benz Parts Logistics  
Delaware Drive, Tongwell  
Milton Keynes, MK15 8BA  
Англия

Дополнительную информацию и обновления можно получить в Интернете по следующему адресу:  
<https://regulatoryradioinformation.corpinter.net/ru>



## Обзор заводской таблички автомобиля, номера VIN и номера двигателя

### Заводская табличка автомобиля

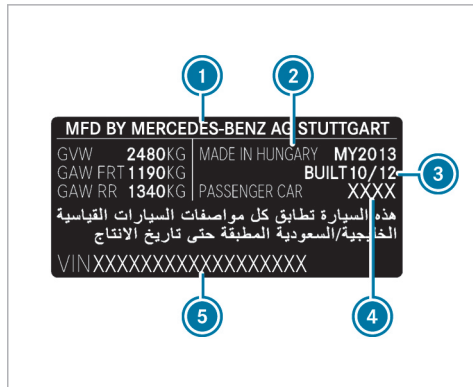
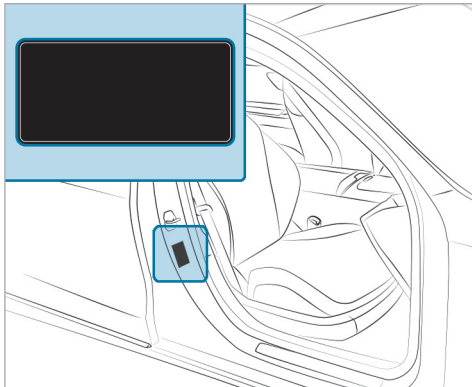

Заводская табличка автомобиля (пример: для Кувейта)

- ① Автопроизводитель
- ② Место изготовления
- ③ Дата выпуска
- ④ Тип автомобиля
- ⑤ VIN

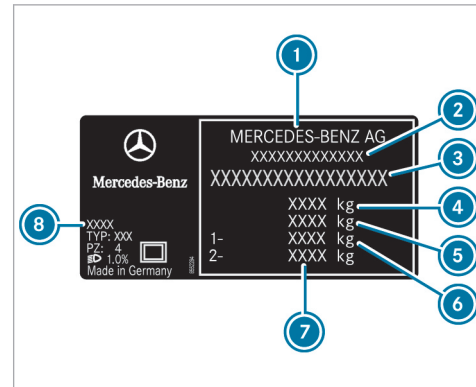

Заводская табличка автомобиля (пример: для всех остальных стран)

- ① Автопроизводитель
- ② Номер разрешения на эксплуатацию ЕС (только для определенных стран)
- ③ VIN (идентификационный номер автомобиля)
- ④ Допустимая полная масса (кг)
- ⑤ Допустимая полная масса автопоезда (кг) (только для определенных стран)
- ⑥ Допустимая нагрузка на переднюю ось (кг)

- ⑦ Допустимая нагрузка на заднюю ось (кг)
- ⑧ Код лакокрасочного покрытия
- ⑨ Данные на рисунке приведены в качестве примера.

### VIN под правым передним сиденьем

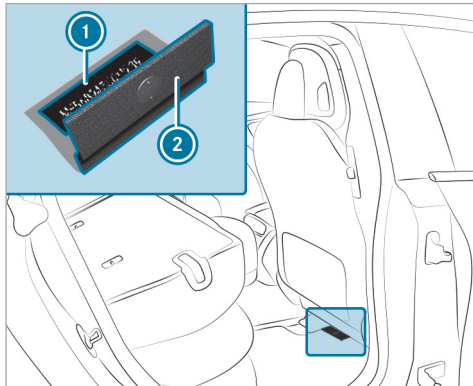

- ① Выбитый номер VIN (идентификационный номер автомобиля)
- ② Напольное покрытие

### VIN на нижнем крае лобового стекла

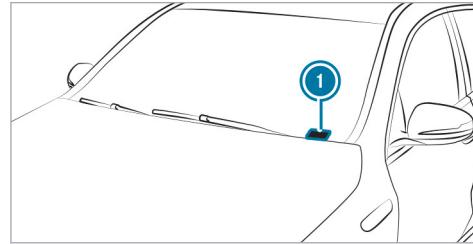

- ① VIN (идентификационный номер автомобиля) в виде наклейки

VIN в виде наклейки на нижнем крае лобового стекла доступен только для определенных стран.

### Номер двигателя

Более подробную информацию о номере двигателя можно получить в специализированной мастерской с квалифицированным персоналом.

## Эксплуатационные материалы

### Указания по эксплуатационным материалам

**⚠ ВНИМАНИЕ** Опасность получения травм от вредных для здоровья эксплуатационных материалов

Эксплуатационные материалы могут быть ядовитыми..

- ▶ При использовании, хранении и утилизации эксплуатационных материалов соблюдайте указания на оригинальной упаковке.
- ▶ Всегда храните эксплуатационные материалы в закрытой оригинальной упаковке.
- ▶ Не допускайте попадания эксплуатационных материалов в руки детей.

**🍃 УКАЗАНИЕ ПО ОХРАНЕ ОКРУЖАЮЩЕЙ СРЕДЫ** Загрязнение окружающей среды при утилизации эксплуатационных материалов, не соответствующей требованиям охраны окружающей среды

Неправильная утилизация эксплуатационных материалов может привести к значительному ущербу для окружающей среды.

▶ Производите утилизацию эксплуатационных материалов в соответствии с требованиями по охране окружающей среды.

К эксплуатационным материалам относятся:

- Смазочные материалы
- Охлаждающая жидкость
- Тормозная жидкость
- Стеклоомывающая жидкость
- Хладагент системы отопления, вентиляции и кондиционирования

Используйте только продукцию, одобренную компанией Mercedes-Benz. Гарантия Mercedes-Benz и льготное постгарантийное обслуживание не распространяются на повреждения, вызванные использованием продуктов, не одобренных компанией Mercedes-Benz.

Эксплуатационные материалы, одобренные компанией Mercedes-Benz, можно распознать по следующим надписям на емкостях:

- MB-Freigabe (например, MB-Freigabe 229.51)
- MB-Approval (например, MB-Approval 229.51)

Дополнительную информацию об одобренных эксплуатационных материалах можно найти в следующих местах:

- в предписаниях Mercedes-Benz по эксплуатационным материалам с указанием обозначения спецификации
  - на сайте <https://operatingfluids.mercedes-benz.com>
- в специализированной мастерской с квалифицированным персоналом

### Указания, касающиеся тормозной жидкости

Соблюдайте указания по эксплуатационным материалам (→ стр. 765).

**⚠ ОСТОРОЖНО** Опасность аварии вследствие образования пузырей газа в тормозной системе

Тормозная жидкость постоянно впитывает влагу из окружающего воздуха. Вследствие этого точка кипения тормозной жидкости понижается. Если точка кипения занижена, то при высоких нагрузках на тормоза в тормозной системе могут образоваться пузыри пара.

Это отрицательно влияет на эффективность торможения.

▶ Производите замену тормозной жидкости в предусмотренный срок.

Регулярную производите замену тормозной жидкости в специализированной мастерской с квалифицированным персоналом. Используйте только допущенную Mercedes-Benz тормозную жидкость согласно MB-Freigabe или MB-Approval 331.0.

### Охлаждающая жидкость

#### ■ Указания по охлаждающей жидкости

Соблюдайте указания по эксплуатационным материалам (→ стр. 765).

**⚠ ОСТОРОЖНО** Опасность пожара- и травмирования вследствие неправильного обращения с антифризом

При попадании антифриза на горячие конструктивные элементы в моторном отсеке антифриз может загореться.

▶ Перед доливкой антифриза дайте системе привода остыть.



- ▶ Следите за тем, чтобы антифриз не проливался мимо горловины.
- ▶ Перед пуском двигателя тщательно очистите конструкционные элементы, загрязненные антифризом.

**!** **УКАЗАНИЕ** Повреждение вследствие использования неправильной охлаждающей жидкости

- ▶ Используйте только предварительно смешанную охлаждающую жидкость с требуемым уровнем защиты от замерзания.

Информацию об охлаждающей жидкости можно получить в следующих местах:

- в предписаниях Mercedes-Benz по эксплуатационным материалам 320.1
  - на сайте <https://operatingfluids.mercedes-benz.com>
- в специализированной мастерской с квалифицированным персоналом

**!** **УКАЗАНИЕ** Перегрев при высоких температурах наружного воздуха

При использовании неподходящей охлаждающей жидкости система охлаждения при высоких температурах наружного воздуха недостаточно защищена от перегрева и коррозии.

- ▶ Используйте только охлаждающую жидкость, разрешенную для Mercedes-Benz.
- ▶ Соблюдайте указания, приведенные в предписаниях Mercedes-Benz по эксплуатационным материалам 320.1.

Регулярно проводите замену охлаждающей жидкости в специализированной мастерской с квалифицированным персоналом.

Доля концентрата антифриза в системе охлаждения:

- как минимум, 50 % (защита от замерзания при температуре приблизительно до -37 °C)
- как максимум, 55 % (защита от замерзания при температуре до -45 °C)

### Указания по стеклоomyвальной жидкости

Соблюдайте указания по эксплуатационным материалам (→ стр. 765).

**!** **ОСТОРОЖНО** Опасность пожара и травмирования из-за концентрата стеклоomyвальной жидкости

Концентрат стеклоomyвальной жидкости легко воспламеняется. При попадании на горячие детали может воспламениться.

- ▶ Убедитесь, что концентрат стеклоomyвальной жидкости не проливается мимо заливной горловины.

**!** **УКАЗАНИЕ** Повреждение наружного освещения из-за использования неподходящего стеклоomyвального средства

Неподходящее стеклоomyвальное средство может повредить пластиковую поверхность элементов наружного освещения.

- ▶ Используйте только подходящее для пластиковых поверхностей стеклоomyвальное средство, например MB SummerFit или MB WinterFit.

**!** **УКАЗАНИЕ** Засорение форсунок омывателя из-за смешивания стеклоомывающих средств

▶ Не смешивайте стеклоомывающие средства MB SummerFit и MB WinterFit с другими стеклоомывающими средствами.

Не используйте дистиллированную или деионизированную воду. В противном случае возможно ошибочное срабатывание датчика уровня.

Рекомендованная стеклоомывающая жидкость:

- При температуре выше точки замерзания: например, MB SummerFit
- При температуре ниже точки замерзания: например, MB WinterFit

Правильное соотношение компонентов смеси указано на емкости с антифризом.

Смешивайте омывающую жидкость со стеклоомывающей жидкостью круглый год.

### Стеклоомыватель

#### Заправочный объем бачка стеклоомывателя

Модель	Заправочный объем
Все модели	максимум 3,7 л

### Паспортные данные автомобиля

#### Габаритные размеры автомобиля

Указанные значения высоты могут изменяться в зависимости от следующих факторов:

- шины
- загрузка автомобиля
- состояние ходовой части
- опции

Некоторые значения не указаны ввиду их отсутствия на момент подписания в печать.

#### Габаритные размеры автомобиля (EQE 350)

Все модели	
Длина автомобиля	
Ширина автомобиля с учетом наружных зеркал заднего вида	
Ширина автомобиля без учета наружных зеркал заднего вида	
Колесная база	

#### Габаритные размеры автомобиля (все остальные модели)

Все модели	
Длина автомобиля	4946 мм
Ширина автомобиля с учетом наружных зеркал заднего вида	2103 мм
Ширина автомобиля без учета наружных зеркал заднего вида	1961 мм
Колесная база	3120 мм

#### Высота автомобиля

Модель	Высота автомобиля
EQE 350	
EQE 350 4MATIC EQE 500 4MATIC	1512 мм
Все остальные модели	1510 мм

## Габаритные размеры автомобиля (автомобили Mercedes-AMG)

Указанные значения высоты могут изменяться в зависимости от следующих факторов:

- шины
- загрузка автомобиля
- состояние ходовой части
- опции

### Габаритные размеры автомобиля

Все модели	
Длина автомобиля	4964 мм
Ширина автомобиля с учетом наружных зеркал заднего вида	2103 мм
Ширина автомобиля без учета наружных зеркал заднего вида	1906 мм
Высота автомобиля	1492 мм
Колесная база	3120 мм

## Значения массы и нагрузки

В отношении приведенных данных автомобиля учитывайте следующие указания:

- Использование опций ведет к увеличению снаряженной массы и уменьшению полезной нагрузки.
- Данные о массе конкретного автомобиля приведены на заводской табличке автомобиля (→ стр. 764).

Соблюдайте указания по загрузке автомобиля (→ стр. 191).

## Максимальная конструктивная скорость

Максимальная конструктивная скорость на практике может отличаться от указанных значений. Она зависит от условий эксплуатации, используемых опций и размера шин.

### Не для автомобилей Mercedes-AMG:

Некоторые значения не указаны ввиду их отсутствия на момент подписания в печать.

## Максимальная конструктивная скорость

### Модель

Все модели

## Максимальная конструктивная скорость

**!** **УКАЗАНИЕ** Шины для автомобилей с пакетом AMG DYNAMIC PLUS

Указанная максимально допустимая скорость для автомобилей с **пакетом AMG DYNAMIC PLUS** рассчитана с учетом использования определенных шин.

- ▶ С указанной максимально допустимой скоростью следует двигаться только при установке летних шин.
- ▶ Учитывайте также указания относительно разрешенных типов шин. В противном случае Вы можете не распознать опасность.

### Автомобили с пакетом AMG DYNAMIC PLUS:

дополнительно учитывайте указание, приведенное в разделе «Колеса и шины» (→ стр. 637).

Максимальная конструктивная скорость на практике может отличаться от указанных значений. Она зави-

сит от условий эксплуатации, используемых опций и размера шин.

### Автомобили Mercedes-AMG:

#### Максимальная конструктивная скорость

Модель	
Mercedes-AMG EQE 43 4MATIC	210 км/ч
Mercedes-AMG EQE 53 4MATIC+	220 км/ч
<b>Только с пакетом AMG DYNAMIC PLUS:</b> Mercedes-AMG EQE 53 4MATIC+	240 км/ч

### Высоковольтная аккумуляторная батарея

#### Указания по энергоснабжению автомобилей с высоковольтной аккумуляторной батареей

Согласно европейскому стандарту EN 17186:2019 идентификационные коды автомобиля расположены в следующих местах:

- на внутренней стороне защитной крышки розетки

- на штекере зарядного кабеля

Кроме того, зарядные станции в европейских странах оснащены идентификационными кодами энергоснабжения. Автомобиль можно заряжать на зарядной станции, если идентификационный код зарядной станции совпадает с идентификационным кодом автомобиля.

Дополнительную информацию о зарядке высоковольтной аккумуляторной батареи можно найти в разделе «Зарядка высоковольтной аккумуляторной батареи» (→ стр. 278).

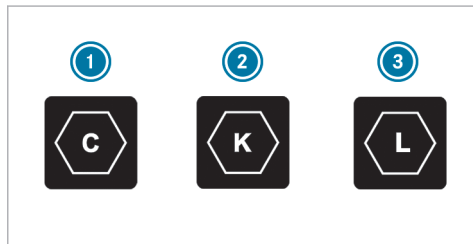

- ① Тип питания: переменный ток  
Стандарт: EN 62196-2  
Конструкция: тип 2

Тип штекера: разъем зарядного кабеля и штекер автомобиля

Диапазон напряжения: 480 В (среднеквадратичное значение)

- ② Тип питания: постоянный ток

Стандарт: EN 62196-3

Конструкция: FF

Тип штекера: разъем зарядного кабеля и штекер автомобиля

Диапазон напряжения: от 50 В до 500 В

- ③ Тип питания: постоянный ток

Стандарт: EN 62196-3

Конструкция: FF

Тип штекера: разъем зарядного кабеля и штекер автомобиля

Диапазон напряжения: от 200 В до 920 В

Некоторые значения не указаны ввиду их отсутствия на момент подписания в печать.

#### Энергоемкость и время зарядки (EQE 300)

EQE 300	
Тип	Литий-ионная
Полезная энергоемкость	89,9 кВт·ч

<b>EQE 300</b>	
Время зарядки – режим 3 при зарядной мощности 7,7 кВт	около 11 ч 30 мин
Время зарядки – режим 3 при зарядной мощности 11 кВт	около 8 ч
Время зарядки – режим 4 при зарядной мощности 170 кВт	около 30 мин

**Энергоемкость и время зарядки (EQE 350)**

<b>EQE 350</b>	
Тип	Литий-ионная
Полезная энергоемкость	

<b>EQE 350</b>	
Время зарядки – режим 3 Данные о зарядной мощности не указаны ввиду их отсутствия на момент подписания в печать.	
Время зарядки – режим 4 Данные о зарядной мощности не указаны ввиду их отсутствия на момент подписания в печать.	

**Энергоемкость и время зарядки (EQE 350+)**

<b>EQE 350+</b>	
Тип	Литий-ионная
Полезная энергоемкость	90,56 кВт·ч

<b>EQE 350+</b>	
Время зарядки – режим 3 при зарядной мощности 7,7 кВт	около 11 ч 45 мин
Время зарядки – режим 3 при зарядной мощности 11 кВт	около 8 ч 15 мин
Время зарядки – режим 4 при зарядной мощности 170 кВт	около 32 мин

**Энергоемкость и время зарядки (EQE 350 4MATIC)**

<b>EQE 350 4MATIC</b>	
Тип	Литий-ионная
Полезная энергоемкость	90,56 кВт·ч

EQE 350 4MATIC	
Время зарядки – режим 3 при зарядной мощности 7,7 кВт	около 11 ч 30 мин
Время зарядки – режим 3 при зарядной мощности 11 кВт	около 8 ч <b>Только для определенных стран:</b> около 8 ч 15 мин
Время зарядки – режим 4 при зарядной мощности 170 кВт	около 32 мин

#### Энергоемкость и время зарядки (EQE 500 4MATIC)

EQE 500 4MATIC	
Тип	Литий-ионная
Полезная энергоемкость	90,56 кВт·ч

EQE 500 4MATIC	
Время зарядки – режим 3 при зарядной мощности 11 кВт	около 8 ч <b>Только для определенных стран:</b> около 8 ч 15 мин
Время зарядки – режим 4 при зарядной мощности 170 кВт	около 32 мин

#### Энергоемкость и время зарядки (Mercedes-AMG EQE 43 4MATIC)

Mercedes-AMG EQE 43 4MATIC	
Тип	Литий-ионная
Полезная энергоемкость	90,56 кВт·ч <b>Только для определенных стран:</b> 90,6 кВт·ч

Mercedes-AMG EQE 43 4MATIC	
Время зарядки – режим 3 при зарядной мощности 11 кВт	около 8 ч 15 мин
Время зарядки – режим 4 при зарядной мощности 170 кВт	около 32 мин

#### Энергоемкость и время зарядки (Mercedes-AMG EQE 53 4MATIC+)

Mercedes-AMG EQE 53 4MATIC+	
Тип	Литий-ионная
Полезная энергоемкость	96,12 кВт·ч <b>Только для определенных стран:</b> 90,5 кВт·ч

**Mercedes-AMG EQE 53  
4MATIC+**

Время зарядки – режим 3 при зарядной мощности 11 кВт	около 8 ч
Время зарядки – режим 4 при зарядной мощности 170 кВт	около 30 мин

Значения времени зарядки – в режимах 2 и 3 действительны для зарядки переменным током с 10 до 100 % полезной энергоемкости.

Значение времени зарядки – в режиме 4 действительно для зарядки постоянным током с 10 % до 80 % полезной энергоемкости.

Время зарядки зависит от состояния аккумуляторной батареи, температуры окружающей среды и зарядной мощности. Зарядная мощность, в свою очередь, зависит от напряжения сети, силы тока и типа сетевого соединения.

Диапазон номинального напряжения для Вашего автомобиля указан на информационной табличке с

внутренней стороны защитной крышки розетки (→ стр. 278).

**Тягово-сцепное устройство****Общие указания относительно фаркопа**

В зависимости от типа автомобиля необходимы изменения в системе охлаждения. Последующая установка фаркопа допускается лишь в том случае, если в документах на автомобиль указана масса буксируемого груза.

Более подробную информацию можно получить в специализированной мастерской с квалифицированным персоналом.

**Монтажные размеры фаркопа**

Данные о размере свеса и точках крепления действительны для фаркопа, установленного на заводе-изготовителе.

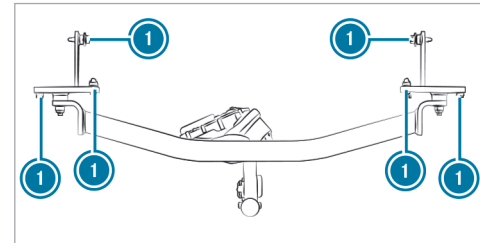
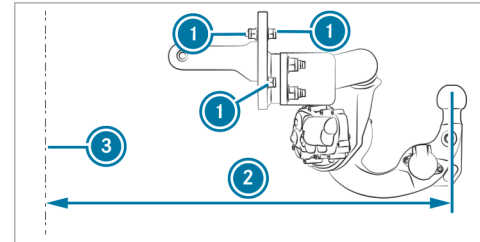

- ① Точки крепления
- ② Размер свеса
- ③ Ось заднего моста

## 774 Технические характеристики

Некоторые значения не указаны ввиду их отсутствия на момент подписания в печать.

### Размер свеса

Модель	Размер свеса
EQE 350	
Все остальные модели	1033 мм

### Масса буксируемого груза

**i** Опорная нагрузка не входит в массу буксируемого груза.

Некоторые значения не указаны ввиду их отсутствия на момент подписания в печать.

**Масса буксируемого груза при использовании прицепа с тормозной системой (при минимальной способности трогания с места на подъеме 12 %)**

Модель	Масса буксируемого груза при использовании прицепа с тормозной системой
EQE 350	
Все остальные модели	750 кг

**Масса буксируемого груза при использовании прицепа без тормозной системы**

Модель	Масса буксируемого груза при использовании прицепа без тормозной системы
EQE 350	
Все остальные модели	750 кг

### Масса буксируемого груза (автомобили Mercedes-AMG)

**i** Опорная нагрузка не входит в массу буксируемого груза.  
Значения **массы буксируемого груза при использовании прицепа с тормозной системой** действительны при минимальной способности трогания с места на подъеме 12 %.

**Масса буксируемого груза при использовании прицепа с тормозной системой**

Модель	Масса буксируемого груза при использовании прицепа с тормозной системой
Все модели	750 кг

**Масса буксируемого груза при использовании прицепа без тормозной системы**

Модель	Масса буксируемого груза при использовании прицепа без тормозной системы
Все модели	750 кг



### Максимальные значения опорной нагрузки и несущей способности

**!** **УКАЗАНИЕ** Повреждение из-за отрыва прицепа

При слишком малой опорной нагрузке прицепа возможен отрыв прицепа.

- ▶ Не допускайте опорной нагрузки прицепа ниже 50 кг.
- ▶ По возможности обеспечивайте максимально допустимую опорную нагрузку.

**!** **УКАЗАНИЕ** Повреждение из-за откручивания кронштейна для велосипедов

При использовании кронштейна для велосипедов необходимо учитывать не только максимальную опорную нагрузку, но и максимальную несущую способность.

- ▶ Не допускайте превышения максимальной несущей способности.

Учитывайте дополнительные указания по максимальной несущей способности (→ стр. 406).

Некоторые значения не указаны ввиду их отсутствия на момент подписания в печать.

### Опорная нагрузка

Модель	Максимальная опорная нагрузка
EQE 350	
Все остальные модели	75 кг

### Несущая способность

Все модели	Максимальная несущая способность
При креплении кронштейна для велосипедов на сцепном шаре	75 кг
При креплении кронштейна для велосипедов на сцепном шаре и дополнительно на направляющих пальцах	100 кг

### Максимальные значения опорной нагрузки и несущей способности (автомобили Mercedes-AMG)

**!** **УКАЗАНИЕ** Повреждение из-за отрыва прицепа

При слишком малой опорной нагрузке прицепа возможен отрыв прицепа.

- ▶ Не допускайте опорной нагрузки прицепа ниже 50 кг.
- ▶ По возможности обеспечивайте максимально допустимую опорную нагрузку.

**!** **УКАЗАНИЕ** Повреждение из-за откручивания кронштейна для велосипедов

При использовании кронштейна для велосипедов необходимо учитывать не только максимальную опорную нагрузку, но и максимальную несущую способность.

- ▶ Не допускайте превышения максимальной несущей способности.

**Опорная нагрузка**

Модель	Максимальная опорная нагрузка
Все модели	75 кг

Соблюдайте дополнительные указания относительно максимальной несущей способности, приведенные в руководстве по эксплуатации автомобиля.

**Несущая способность**

	Максимальная несущая способность
При креплении кронштейна для велосипедов на сцепном шаре	75 кг
При креплении кронштейна для велосипедов на сцепном шаре и дополнительно на направляющих пальцах	100 кг

**Допустимая нагрузка на ось заднего моста (режим эксплуатации с прицепом)**

Некоторые значения не указаны ввиду их отсутствия на момент подписания в печать.

**Нагрузка на ось в режиме эксплуатации с прицепом**

Модель	Нагрузка на ось
EQE 350	
Все остальные модели	1700 кг

**Допустимая нагрузка на ось заднего моста (автомобили Mercedes-AMG)****Нагрузка на ось в режиме эксплуатации с прицепом**

Модель	Нагрузка на ось
Все модели	1770 кг

## Сообщения на дисплее

### Введение



#### ■ Указания по сообщениям на дисплее



Сообщения появляются на дисплее водителя.

Сообщения на дисплее с графическими изображениями могут быть представлены в руководстве по эксплуатации в упрощенном виде и отличаться от изображений на дисплее водителя. Сообщения на дисплее водителя с высоким приоритетом отображаются красным цветом. Определенные сообщения на дисплее дополнительно сопровождаются предупредительным звуковым сигналом.

Действуйте согласно сообщениям на дисплее и учитывайте дополнительные указания, приведенные в настоящем руководстве по эксплуатации.

В некоторых сообщениях на дисплее отображаются дополнительные символы:

-  Более подробная информация
-  Скрытие сообщения на дисплее

Для выбора соответствующего символа проведите пальцем влево или вправо по сенсорному управлению Touch Control слева. При нажатии  на центральном дисплее отобразится более подробная информация. При нажатии  сообщение на дисплее скрывается.

Сообщения на дисплее с возможностью подтверждения можно скрыть нажатием кнопки возврата  или сенсорного управления Touch Control слева. При этом сообщения на дисплее сохраняются в памяти сообщений.

Как можно быстрее устраните причину появления сообщения на дисплее.

Сообщения на дисплее с высоким приоритетом не могут быть скрыты. Эти сообщения отображаются на дисплее водителя до тех пор, пока не будет устранена причина их появления.

#### ■ Вызов сохраненных в памяти сообщений на дисплее

Дисплей водителя:





 Сервис





На дисплее водителя появляется **Память сообщений: XX**.





▶ Пролистайте сообщения на дисплее, проводя пальцем вверх или вниз по кнопке сенсорного управления слева.





▶ **Выход из индикации:** нажмите кнопку возврата .

## Безопасность водителя и пассажиров

Сообщения на дисплее	Возможные причины/следствия и ► предложения по решению
 <p data-bbox="53 342 400 425">Неисправность системы удержания пассажиров Обратитесь на СТО!</p>	<p data-bbox="466 225 1144 252">* Система удержания пассажиров неисправна (→ стр. 94).</p> <div data-bbox="492 277 1923 550" style="border: 1px solid gray; padding: 5px;"> <p data-bbox="502 288 1524 314"><b>▲ ОПАСНО</b> Опасность для жизни при неисправности системы удержания пассажиров</p> <p data-bbox="508 335 1882 391">Компоненты системы удержания пассажиров могут самопроизвольно активироваться или в случае аварии сработать не должным образом. При аварии может надлежащим образом не отключиться высоковольтная бортовая сеть.</p> <p data-bbox="508 405 1837 432">Касание поврежденных компонентов высоковольтной бортовой сети может привести к удару электрическим током.</p> <ul style="list-style-type: none"> <li data-bbox="508 443 1876 499">► Немедленно произведите проверку и ремонт системы удержания пассажиров в специализированной мастерской с квалифицированным персоналом.</li> <li data-bbox="508 512 1122 539">► После аварии немедленно выключите зажигание.</li> </ul> </div> <p data-bbox="486 573 1224 600">Распознавание неисправности системы удержания пассажиров:</p> <ul style="list-style-type: none"> <li data-bbox="492 614 1667 641">• При включенном двигателе сигнальная лампа системы удержания пассажиров  не загорается.</li> <li data-bbox="492 654 1872 710">• Во время движения предупредительная сигнальная лампа системы удержания пассажиров  постоянно горит или многократно загорается.</li> </ul> <p data-bbox="486 731 1641 758">► Немедленно обратитесь в специализированную мастерскую с квалифицированным персоналом.</p>
 <p data-bbox="53 896 349 952">Впереди слева Неисправность Обратитесь на СТО!</p>	<p data-bbox="466 779 1144 806">* Система удержания пассажиров неисправна (→ стр. 94).</p> <div data-bbox="492 826 1923 943" style="border: 1px solid gray; padding: 5px;"> <p data-bbox="502 837 1524 864"><b>▲ ОПАСНО</b> Опасность для жизни при неисправности системы удержания пассажиров</p> <p data-bbox="508 884 1882 940">Компоненты системы удержания пассажиров могут самопроизвольно активироваться или в случае аварии сработать не должным образом. При аварии может надлежащим образом не отключиться высоковольтная бортовая сеть.</p> </div>

Сообщения на дисплее	Возможные причины/следствия и ► предложения по решению
	<p>Касание поврежденных компонентов высоковольтной бортовой сети может привести к удару электрическим током.</p> <ul style="list-style-type: none"> <li>► Немедленно произведите проверку и ремонт системы удержания пассажиров в специализированной мастерской с квалифицированным персоналом.</li> <li>► После аварии немедленно выключите зажигание.</li> </ul> <p>Распознавание неисправности системы удержания пассажиров:</p> <ul style="list-style-type: none"> <li>• При включенном двигателе сигнальная лампа системы удержания пассажиров  не загорается.</li> <li>• Во время движения предупредительная сигнальная лампа системы удержания пассажиров  постоянно горит или многократно загорается.</li> </ul> <p>► Немедленно обратитесь в специализированную мастерскую с квалифицированным персоналом.</p>
 <p>Впереди справа Неисправность Обратитесь на СТО!</p>	<p>* Система удержания пассажиров неисправна (→ стр. 94).</p> <p><b>▲ ОПАСНО</b> Опасность для жизни при неисправности системы удержания пассажиров</p> <p>Компоненты системы удержания пассажиров могут самопроизвольно активироваться или в случае аварии сработать не должным образом. При аварии может надлежащим образом не отключиться высоковольтная бортовая сеть.</p> <p>Касание поврежденных компонентов высоковольтной бортовой сети может привести к удару электрическим током.</p> <ul style="list-style-type: none"> <li>► Немедленно произведите проверку и ремонт системы удержания пассажиров в специализированной мастерской с квалифицированным персоналом.</li> <li>► После аварии немедленно выключите зажигание.</li> </ul> <p>Распознавание неисправности системы удержания пассажиров:</p> <ul style="list-style-type: none"> <li>• При включенном двигателе сигнальная лампа системы удержания пассажиров  не загорается.</li> </ul>

Сообщения на дисплее	Возможные причины/следствия и ► предложения по решению
	<ul style="list-style-type: none"> <li>Во время движения предупредительная сигнальная лампа системы удержания пассажиров  постоянно горит или многократно загорается.</li> </ul> <p>► Немедленно обратитесь в специализированную мастерскую с квалифицированным персоналом.</p>
 <p>2-й ряд слева Неисправность Обратитесь на СТО!</p>	<p>* Система удержания пассажиров неисправна (→ стр. 94).</p> <div style="background-color: #e0e0e0; padding: 5px; border: 1px solid #ccc;"> <p><b>▲ ОПАСНО</b> Опасность для жизни при неисправности системы удержания пассажиров</p> <p>Компоненты системы удержания пассажиров могут самопроизвольно активироваться или в случае аварии сработать не должным образом. При аварии может надлежащим образом не отключиться высоковольтная бортовая сеть. Касание поврежденных компонентов высоковольтной бортовой сети может привести к удару электрическим током.</p> <ul style="list-style-type: none"> <li>► Немедленно произведите проверку и ремонт системы удержания пассажиров в специализированной мастерской с квалифицированным персоналом.</li> <li>► После аварии немедленно выключите зажигание.</li> </ul> </div> <p>Распознавание неисправности системы удержания пассажиров:</p> <ul style="list-style-type: none"> <li>При включенном двигателе сигнальная лампа системы удержания пассажиров  не загорается.</li> <li>Во время движения предупредительная сигнальная лампа системы удержания пассажиров  постоянно горит или многократно загорается.</li> </ul> <p>► Немедленно обратитесь в специализированную мастерскую с квалифицированным персоналом.</p>

Сообщения на дисплее	Возможные причины/следствия и ► предложения по решению
 <p data-bbox="118 296 414 350">2-й ряд справа Неисправность Обратитесь на СТО!</p>	<p data-bbox="527 179 1208 205">* Система удержания пассажиров неисправна (→ стр. 94).</p> <div data-bbox="553 228 1984 505" style="border: 1px solid gray; padding: 5px;"> <p data-bbox="564 241 1586 267"><b>▲ ОПАСНО</b> Опасность для жизни при неисправности системы удержания пассажиров</p> <p data-bbox="570 288 1943 344">Компоненты системы удержания пассажиров могут самопроизвольно активироваться или в случае аварии сработать не должным образом. При аварии может надлежащим образом не отключиться высоковольтная бортовая сеть. Касание поврежденных компонентов высоковольтной бортовой сети может привести к удару электрическим током.</p> <ul data-bbox="570 396 1943 490" style="list-style-type: none"> <li data-bbox="570 396 1943 453">► Немедленно произведите проверку и ремонт системы удержания пассажиров в специализированной мастерской с квалифицированным персоналом.</li> <li data-bbox="570 464 1181 490">► После аварии немедленно выключите зажигание.</li> </ul> </div> <p data-bbox="549 526 1285 552">Распознавание неисправности системы удержания пассажиров:</p> <ul data-bbox="553 567 1937 660" style="list-style-type: none"> <li data-bbox="553 567 1729 593">• При включенном двигателе сигнальная лампа системы удержания пассажиров  не загорается.</li> <li data-bbox="553 603 1937 660">• Во время движения предупредительная сигнальная лампа системы удержания пассажиров  постоянно горит или многократно загорается.</li> </ul> <p data-bbox="549 681 1704 707">► Немедленно обратитесь в специализированную мастерскую с квалифицированным персоналом.</p>
 <p data-bbox="118 850 445 930">Оконная подушка безопасности слева неисправна Обратитесь на СТО!</p>	<p data-bbox="527 733 1208 759">* Система удержания пассажиров неисправна (→ стр. 94).</p> <div data-bbox="553 783 1984 857" style="border: 1px solid gray; padding: 5px;"> <p data-bbox="564 795 1954 847"><b>▲ ОСТОРОЖНО</b> Опасность травмирования или опасность для жизни из-за неисправности оконной подушки безопасности</p> </div> <p data-bbox="570 873 1937 925">Если оконная подушка безопасности неисправна, она может самопроизвольно активироваться или не сработать в случае аварии.</p>

Сообщения на дисплее	Возможные причины/следствия и ► предложения по решению
	<p>► Немедленно произведите проверку и ремонт оконной подушки безопасности в специализированной мастерской с квалифицированным персоналом.</p> <p>► Немедленно обратитесь в специализированную мастерскую с квалифицированным персоналом.</p>
 <p>Оконная подушка безопасн. справа неисправна Обратитесь на СТО!</p>	<p>* Система удержания пассажиров неисправна (→ стр. 94).</p> <p><b>▲ ОСТОРОЖНО</b> Опасность травмирования или опасность для жизни из-за неисправности оконной подушки безопасности</p> <p>Если оконная подушка безопасности неисправна, она может самопроизвольно активироваться или не сработать в случае аварии.</p> <p>► Немедленно произведите проверку и ремонт оконной подушки безопасности в специализированной мастерской с квалифицированным персоналом.</p> <p>► Немедленно обратитесь в специализированную мастерскую с квалифицированным персоналом.</p>
<p>Подушка безопасности переднего пассажира выключена См. "Руководство"</p>	<p>* Подушка безопасности переднего пассажира отключена, хотя на сиденье переднего пассажира сидит взрослый человек или человек со схожей комплекцией. Действующие на сиденье дополнительные силы могут привести к уменьшению измеряемого системой веса.</p> <p><b>▲ ОСТОРОЖНО</b> Опасность травмирования- и опасность для жизни при отключенной подушке безопасности переднего пассажира</p> <p>Если подушка безопасности переднего пассажира отключена, она не срабатывает при аварии и не может обеспечить надлежащий уровень защиты.</p>







Сообщения на дисплее	Возможные причины/следствия и ► предложения по решению
	<p>Сидящий на сиденье переднего пассажира человек может, например, удариться о детали салона автомобиля, особенно если он сидит близко к передней панели.</p> <p>► До начала движения и во время движения обеспечьте надлежащее состояние подушки безопасности переднего пассажира.</p> <ul style="list-style-type: none"> <li>► Немедленно остановитесь в соответствии с ПДД.</li> <li>► Убедитесь в том, что никакие предметы не зажаты под сиденьем переднего пассажира.</li> <li>► Проверьте состояние системы автоматического отключения подушки безопасности переднего пассажира (→ стр. 96).</li> <li>► При необходимости незамедлительно обратитесь в специализированную мастерскую с квалифицированным персоналом.</li> </ul>
<p>Подушка безопасности переднего пассажира включена См. "Руководство"</p>	<p>* Подушка безопасности переднего пассажира активируется во время движения в следующих ситуациях:</p> <ul style="list-style-type: none"> <li>• несмотря на то, что на сиденье переднего пассажира находится ребенок, пассажир небольшого роста или предмет весом меньше порогового значения срабатывания системы;</li> <li>• несмотря на то, что сиденье переднего пассажира не занято.</li> </ul> <p>В определенных случаях система распознает дополнительный вес предметов, размещенных на сиденье, или действующие на сиденье силы.</p> <p><b>▲ ОСТОРОЖНО</b> Опасность получения травмы или опасность для жизни вследствие использования системы удержания детей при включенной подушке безопасности переднего пассажира</p> <p>Если Вы размещаете ребенка в системе удержания детей на сиденье переднего пассажира, а подушка безопасности переднего пассажира включена, подушка безопасности переднего пассажира может сработать при аварии.</p>



Сообщения на дисплее	Возможные причины/следствия и ► предложения по решению
	<p>Подушка безопасности может ударить ребенка.</p> <ul style="list-style-type: none"> <li>► До начала движения и во время движения обеспечьте надлежащее состояние подушки безопасности переднего пассажира.</li> </ul> <p>НИ В КОЕМ СЛУЧАЕ не используйте обращенное назад устройство удержания детей на сиденье с АКТИВИРОВАННОЙ ФРОНТАЛЬНОЙ ПОДУШКОЙ БЕЗОПАСНОСТИ. Это может привести к НАНЕСЕНИЮ РЕБЕНКУ СЕРЬЕЗНЫХ ТЕЛЕСНЫХ ПОВРЕЖДЕНИЙ или ЕГО ГИБЕЛИ.</p> <ul style="list-style-type: none"> <li>► Немедленно остановитесь в соответствии с ПДД.</li> <li>► Убедитесь в том, что никакие предметы не зажаты под сиденьем переднего пассажира.</li> <li>► Проверьте состояние системы автоматического отключения подушки безопасности переднего пассажира (→ стр. 96).</li> <li>► При необходимости незамедлительно обратитесь в специализированную мастерскую с квалифицированным персоналом.</li> </ul>



### Ключ

Сообщения на дисплее	Возможные причины/следствия и ► предложения по решению
 <p>Замените ключ</p>	<ul style="list-style-type: none"> <li>* Замените ключ.</li> <li>► Обратитесь в специализированную мастерскую с квалифицированным персоналом.</li> </ul>

Сообщения на дисплее	Возможные причины/следствия и ► предложения по решению
 <p data-bbox="118 298 453 354">Замените элементы питания ключа</p>	<p data-bbox="519 180 968 207">* Элемент питания ключа разрядился.</p> <ul style="list-style-type: none"> <li data-bbox="547 219 1066 246">► Замените элемент питания (→ стр. 136).</li> </ul>
 <p data-bbox="118 499 453 555">Ключ не распознан (сообщение на дисплее белого цвета)</p>	<p data-bbox="519 387 1017 414">* Ключ в данный момент не распознается.</p> <ul style="list-style-type: none"> <li data-bbox="547 426 1087 453">► Измените положение ключа в автомобиле.</li> <li data-bbox="547 466 1120 493">► Попытайтесь запустить двигатель автомобиля.</li> <li data-bbox="547 505 1974 532">► Если ключ по-прежнему не распознается, положите ключ в отсек для запуска двигателя с помощью ключа (→ стр. 258).</li> <li data-bbox="547 544 972 571">► Запустите двигатель автомобиля.</li> </ul>
 <p data-bbox="118 706 453 789">Ключ не распознан (сообщение на дисплее красного цвета)</p>	<p data-bbox="519 594 1606 621">* Ключ больше не распознается во время движения, возможно, его больше нет в автомобиле.</p> <p data-bbox="547 634 1545 660">Если ключ больше не находится в автомобиле и Вы выключаете двигатель автомобиля:</p> <ul style="list-style-type: none"> <li data-bbox="555 673 1144 700">• Вы не сможете запустить двигатель автомобиля.</li> <li data-bbox="555 712 1402 739">• Вы не сможете провести центральную блокировку замков автомобиля.</li> </ul> <p data-bbox="547 752 1181 779">► Убедитесь в том, что ключ находится в автомобиле.</p> <p data-bbox="547 814 1402 841">Если ключ находится в автомобиле, но, несмотря на это, не распознается:</p> <ul style="list-style-type: none"> <li data-bbox="547 853 1152 880">► Немедленно остановитесь в соответствии с ПДД.</li> <li data-bbox="547 893 1467 919">► Положите ключ в отсек для пуска двигателя с помощью ключа (→ стр. 258).</li> </ul> <p data-bbox="547 955 1218 982">Элемент питания ключа почти или полностью разрядился.</p>

Сообщения на дисплее	Возможные причины/следствия и ► предложения по решению
	<ul style="list-style-type: none"> <li>► Проверьте элемент питания с помощью контрольной лампы (→ стр. 134).</li> <li>► При необходимости замените элемент питания ключа (→ стр. 136).</li> </ul>
 <p data-bbox="53 381 335 436">Ключ синхронизируется Подождите</p>	<ul style="list-style-type: none"> <li>* Автомобиль выполняет расчет для перепрограммирования системы на новый ключ.</li> <li>► Дождитесь завершения процесса обработки данных.</li> </ul>
<p data-bbox="53 467 390 550">Положите ключ в специально выделенный отсек См. "Руководство"</p>	<ul style="list-style-type: none"> <li>* Функция распознавания ключа не работает.</li> <li>► Измените положение ключа в автомобиле.</li> <li>► Положите ключ в отсек для пуска двигателя с помощью ключа (→ стр. 258).</li> </ul>
<p data-bbox="53 591 396 705">Идет поиск ключа в нише для хран. или цифр. ключа в лотке индуктивной зарядки... См. "Руководство"</p>	<ul style="list-style-type: none"> <li>* Ключ не распознан.</li> <li>► Положите ключ в вещевое отделение (→ стр. 258).</li> </ul> <p data-bbox="486 692 966 717">Если ключ по-прежнему не распознается:</p> <ul style="list-style-type: none"> <li>► Обратитесь в специализированную мастерскую с квалифицированным персоналом.</li> </ul> <li>* Цифровой ключ автомобиля не распознан.</li> <li>► Положите цифровой ключ автомобиля в отсек (→ стр. 257).</li> <p data-bbox="486 868 1228 894">Если цифровой ключ автомобиля по-прежнему не распознается:</p> <ul style="list-style-type: none"> <li>► Обратитесь в специализированную мастерскую с квалифицированным персоналом.</li> </ul>





Сообщения на дисплее	Возможные причины/следствия и ► предложения по решению
 <p data-bbox="118 296 343 322">Ключ не распознан</p>	<p data-bbox="527 180 1430 207">* Ключ или цифровой ключ автомобиля в настоящий момент не распознается.</p> <ul style="list-style-type: none"> <li data-bbox="547 219 1338 246">► Измените положение ключа или цифрового ключа в автомобиле.</li> <li data-bbox="547 259 1120 285">► Попробуйте запустить двигатель автомобиля.</li> <li data-bbox="547 298 1635 325">► Если ключ по-прежнему не распознается, то положите ключ в вещевой отсек (→ стр. 258).</li> <li data-bbox="547 337 1774 364">► Если цифровой ключ по-прежнему не распознается, то положите цифровой ключ в отсек (→ стр. 257).</li> <li data-bbox="547 377 972 404">► Запустите двигатель автомобиля.</li> </ul>
 <p data-bbox="118 544 466 623">Ключ не распознан Положите цифровой ключ в лоток индуктивной зарядки</p>	<p data-bbox="527 428 1978 455">* Ключ или цифровой ключ автомобиля больше не распознается во время движения, возможно, его больше нет в автомобиле.</p> <p data-bbox="547 468 1774 495">Если ключ или цифровой ключ больше не находится в автомобиле и Вы выключаете двигатель автомобиля:</p> <ul style="list-style-type: none"> <li data-bbox="555 507 1140 534">• Вы не сможете запустить двигатель автомобиля.</li> <li data-bbox="555 547 1402 573">• Вы не сможете провести центральную блокировку замков автомобиля.</li> </ul> <p data-bbox="547 586 1414 613">► Убедитесь в том, что ключ или цифровой ключ находится в автомобиле.</p> <p data-bbox="547 650 1635 677">Если ключ или цифровой ключ находится в автомобиле, но, несмотря на это, не распознается:</p> <ul style="list-style-type: none"> <li data-bbox="547 689 1152 716">► Немедленно остановитесь в соответствии с ПДД.</li> <li data-bbox="547 729 1181 756">► Положите ключ в вещевое отделение (→ стр. 258).</li> <li data-bbox="547 768 1279 795">► Положите цифровой ключ автомобиля в отсек (→ стр. 257).</li> </ul> <p data-bbox="547 832 1218 859">Элемент питания ключа почти или полностью разрядился.</p> <ul style="list-style-type: none"> <li data-bbox="547 872 1443 899">► Проверьте элемент питания с помощью контрольной лампы (→ стр. 134).</li> <li data-bbox="547 911 1373 938">► При необходимости замените элемент питания ключа (→ стр. 136).</li> </ul>

Сообщения на дисплее	Возможные причины/следствия и ► предложения по решению
	<p>Уровень заряда аккумулятора оконечного устройства с цифровым ключом автомобиля очень низкий.</p> <p>► Немедленно зарядите аккумулятор оконечного устройства с цифровым ключом автомобиля.</p> <p>В противном случае после выключения двигателя не удастся снова запустить его.</p> <p>Если ключ или цифровой ключ по-прежнему не распознается:</p> <p>► Обратитесь в специализированную мастерскую с квалифицированным персоналом.</p>
 <p data-bbox="53 519 390 572">Замените ключ См. "Руководство"</p>	<p>* Если цифровой ключ автомобиля не будет заменен, невозможно будет отпереть / запереть автомобиль или запустить двигатель.</p> <p>► Система обновляет цифровой ключ автомобиля автоматически.</p> <p>► Когда обновление будет завершено, сообщение исчезнет, а цифровой ключ автомобиля снова будет доступен.</p>
 <p data-bbox="53 721 322 746">Возьмите с собой ключ</p>	<p>* Дополнительно раздается предупредительный звуковой сигнал. Это сообщение напоминает о том, что при выходе из автомобиля необходимо взять ключ с собой. Это также относится к цифровому ключу автомобиля.</p>
 <p data-bbox="53 891 349 945">Цифровой ключ Зарядите прибор</p>	<p>* Уровень заряда аккумулятора оконечного устройства с цифровым ключом автомобиля очень низкий.</p> <p>► Немедленно зарядите аккумулятор оконечного устройства с цифровым ключом автомобиля.</p>

Сообщения на дисплее	Возможные причины/следствия и ► предложения по решению
 <p data-bbox="118 296 396 353">Ключ синхронизируется Подождите</p>	<ul style="list-style-type: none"> <li>* Автомобиль выполняет обработку данных для программирования нового цифрового ключа.               <ul style="list-style-type: none"> <li>► Дождитесь завершения процесса обработки данных.</li> </ul> </li> </ul>
 <p data-bbox="118 500 441 557">Ключ не подходит к автомобилю</p>	<ul style="list-style-type: none"> <li>* Невозможно отпереть/ запереть автомобиль или запустить двигатель.               <ul style="list-style-type: none"> <li>► Используйте цифровой ключ этого автомобиля.</li> </ul> </li> </ul>

## Свет





Сообщения на дисплее	Возможные причины/следствия и ► предложения по решению
 <p data-bbox="118 850 451 907">Неисправность См. "Руководство"</p>	<ul style="list-style-type: none"> <li>* Наружное освещение неисправно.               <ul style="list-style-type: none"> <li>► Обратитесь в специализированную мастерскую с квалифицированным персоналом.</li> </ul> </li> <li>* <b>Автомобили с фаркопом:</b> возможно, перегорел предохранитель.               <ul style="list-style-type: none"> <li>► Остановитесь в соответствии с ПДД.</li> <li>► Проверьте и при необходимости замените предохранители (→ стр. 49).</li> </ul> </li> </ul>





Сообщения на дисплее	Возможные причины/следствия и ► предложения по решению
 <p data-bbox="53 298 384 354">Функция автоматич. включения фар не действует</p>	<ul style="list-style-type: none"> <li>* Датчик освещенности для автоматического включения наружного освещения неисправен.               <ul style="list-style-type: none"> <li>► Обратитесь в специализированную мастерскую с квалифицированным персоналом.</li> </ul> </li> </ul>
 <p data-bbox="53 505 384 551">Включите наружное освещение</p>	<ul style="list-style-type: none"> <li>* Вы двигаетесь с выключенным ближним светом фар.               <ul style="list-style-type: none"> <li>► Поверните переключатель света в положение  или <b>AUTO</b>.</li> </ul> </li> </ul>
 <p data-bbox="53 712 247 727">Выключите свет!</p>	<ul style="list-style-type: none"> <li>* Вы выходите из автомобиля, а свет еще включен.               <ul style="list-style-type: none"> <li>► Поверните переключатель света в положение <b>AUTO</b>.</li> </ul> </li> </ul>
<p data-bbox="53 758 390 814">DIGITAL LIGHT Функционирование ограничено</p>	<ul style="list-style-type: none"> <li>* Система DIGITAL LIGHT неисправна. Система освещения продолжает работать, но без функций системы DIGITAL LIGHT.               <ul style="list-style-type: none"> <li>► Обратитесь в специализированную мастерскую с квалифицированным персоналом.</li> </ul> </li> </ul>
<p data-bbox="53 846 380 927">Проверить установку ближнего света (лево-/правостороннее движение)</p>	<ul style="list-style-type: none"> <li>* Выбрано переключение вручную.               <ul style="list-style-type: none"> <li>► Проверьте настройку и при необходимости переключите вручную (→ стр. 225).</li> </ul> </li> </ul>











Сообщения на дисплее	Возможные причины/следствия и ► предложения по решению
<p>Установка ближнего света (лево-/правостороннее движение) возможна только вручную</p>	<p>* Автоматическое переключение фар для лево- / правостороннего движения неисправно.</p> <ul style="list-style-type: none"> <li>► Переключите фары вручную (→ стр. 225).</li> </ul>
<p>Сист.адапт. фар дал.света времен.недоступна См."Руководство"</p>	<p>* Система адаптивного управления дальним светом временно недоступна. Достигнуты системные пределы (→ стр. 221). Когда причины неисправности будут устранены, система снова будет доступна. На дисплее появится сообщение Система адаптации фар дал.света снова доступна.</p> <ul style="list-style-type: none"> <li>► Продолжайте движение.</li> <li>► Управляйте дальним светом фар вручную до тех пор, пока система адаптивного управления дальним светом не будет снова доступна.</li> </ul>
<p>Система адаптации фар дальнего света не действует</p>	<p>* Система адаптивного управления дальним светом неисправна.</p> <ul style="list-style-type: none"> <li>► Продолжайте движение.</li> </ul> <p>или</p> <ul style="list-style-type: none"> <li>► Остановитесь в соответствии с ПДД и перезапустите двигатель автомобиля.</li> <li>► Если сообщение на дисплее не гаснет, обратитесь в специализированную мастерскую с квалифицированным персоналом.</li> <li>► А пока управляйте дальним светом фар вручную.</li> </ul>





Сообщения на дисплее	Возможные причины/следствия и ► предложения по решению
<p>Сист.адаптации фар дал.света с расш.ф. в наст.вр.недоступна См."Руководство"</p>	<ul style="list-style-type: none"> <li>* Система адаптивного управления дальним светом ПЛЮС временно недоступна. Достигнуты системные пределы (→ стр. 223). Когда причины неисправности будут устранены, система снова будет доступна. На дисплее появится сообщение Система адаптации фар дальнего света с расшир.функциями снова доступна.</li> <li>► Продолжайте движение.</li> <li>► Управляйте дальним светом фар вручную до тех пор, пока система адаптивного управления дальним светом ПЛЮС снова не будет доступна.</li> </ul>
<p>Система адаптации фар дальнего света с расшир.функциями не действует</p>	<ul style="list-style-type: none"> <li>* Система адаптивного управления дальним светом ПЛЮС неисправна.</li> <li>► Продолжайте движение.</li> <li>или</li> <li>► Остановитесь в соответствии с ПДД и перезапустите двигатель автомобиля.</li> <li>► Если сообщение на дисплее не гаснет, то обратитесь в специализированную мастерскую с квалифицированным персоналом.</li> <li>► А пока управляйте дальним светом фар вручную.</li> </ul>
<p>Аварийная световая сигнализация Неисправность</p>	<ul style="list-style-type: none"> <li>* Выключатель аварийной световой сигнализации неисправен.</li> <li>► Обратитесь в специализированную мастерскую с квалифицированным персоналом.</li> </ul>
<div data-bbox="65 793 261 897" data-label="Image"> </div> <p>Стояночный свет впереди слева</p>	<ul style="list-style-type: none"> <li>* Стояночные огни спереди слева неисправны.</li> <li>► Обратитесь в специализированную мастерскую с квалифицированным персоналом.</li> </ul>





Сообщения на дисплее	Возможные причины/следствия и ► предложения по решению
 <p data-bbox="118 298 414 353">Стояночный свет впереди справа</p>	<ul style="list-style-type: none"> <li data-bbox="523 180 1085 205">* Стояночные огни спереди справа неисправны.</li> <li data-bbox="547 219 1559 244">► Обратитесь в специализированную мастерскую с квалифицированным персоналом.</li> </ul>
 <p data-bbox="118 505 349 526">Ближний свет слева</p>	<ul style="list-style-type: none"> <li data-bbox="523 387 977 412">* Ближний свет фар слева неисправен.</li> <li data-bbox="547 426 1559 451">► Обратитесь в специализированную мастерскую с квалифицированным персоналом.</li> </ul>
 <p data-bbox="118 677 359 698">Ближний свет справа</p>	<ul style="list-style-type: none"> <li data-bbox="523 559 993 584">* Ближний свет фар справа неисправен.</li> <li data-bbox="547 598 1559 623">► Обратитесь в специализированную мастерскую с квалифицированным персоналом.</li> </ul>
 <p data-bbox="118 849 343 870">Дальний свет слева</p>	<ul style="list-style-type: none"> <li data-bbox="523 731 972 756">* Дальний свет фар слева неисправен.</li> <li data-bbox="547 770 1559 795">► Обратитесь в специализированную мастерскую с квалифицированным персоналом.</li> </ul>

Сообщения на дисплее	Возможные причины/следствия и ► предложения по решению
 <p data-bbox="53 296 292 322">Дальний свет справа</p>	<ul style="list-style-type: none"> <li>* Дальний свет фар справа неисправен.</li> <li>► Обратитесь в специализированную мастерскую с квалифицированным персоналом.</li> </ul>
 <p data-bbox="53 472 390 498">Дневные ходовые огни слева</p>	<ul style="list-style-type: none"> <li>* Левые дневные ходовые огни неисправны.</li> <li>► Обратитесь в специализированную мастерскую с квалифицированным персоналом.</li> </ul>
 <p data-bbox="53 648 404 674">Дневные ходовые огни справа</p>	<ul style="list-style-type: none"> <li>* Правые дневные ходовые огни неисправны.</li> <li>► Обратитесь в специализированную мастерскую с квалифицированным персоналом.</li> </ul>
 <p data-bbox="53 824 359 871">Освещение выполняемого поворота слева</p>	<ul style="list-style-type: none"> <li>* Освещение выполняемого поворота слева неисправно.</li> <li>► Обратитесь в специализированную мастерскую с квалифицированным персоналом.</li> </ul>



Сообщения на дисплее	Возможные причины/следствия и ► предложения по решению
 <p data-bbox="118 298 421 354">Освещение выполняемого поворота справа</p>	<ul style="list-style-type: none"> <li>* Освещение выполняемого поворота справа неисправно.           <ul style="list-style-type: none"> <li>► Обратитесь в специализированную мастерскую с квалифицированным персоналом.</li> </ul> </li> </ul>
 <p data-bbox="118 505 445 551">Указатель поворота впереди слева</p>	<ul style="list-style-type: none"> <li>* Передний левый указатель поворота неисправен.           <ul style="list-style-type: none"> <li>► Обратитесь в специализированную мастерскую с квалифицированным персоналом.</li> </ul> </li> </ul>
 <p data-bbox="118 712 421 758">Указатель поворота сзади слева</p>	<ul style="list-style-type: none"> <li>* Задний левый указатель поворота неисправен.           <ul style="list-style-type: none"> <li>► Обратитесь в специализированную мастерскую с квалифицированным персоналом.</li> </ul> </li> </ul>
 <p data-bbox="118 919 445 965">Указатель поворота впереди справа</p>	<ul style="list-style-type: none"> <li>* Передний правый указатель поворота неисправен.           <ul style="list-style-type: none"> <li>► Обратитесь в специализированную мастерскую с квалифицированным персоналом.</li> </ul> </li> </ul>

Сообщения на дисплее	Возможные причины/следствия и ► предложения по решению
 <p data-bbox="53 296 353 353">Указатель поворота сзади справа</p>	<ul style="list-style-type: none"><li>* Задний правый указатель поворота неисправен.<ul style="list-style-type: none"><li>► Обратитесь в специализированную мастерскую с квалифицированным персоналом.</li></ul></li></ul>
 <p data-bbox="53 503 369 550">Указатель поворота на зер- кале слева</p>	<ul style="list-style-type: none"><li>* Указатель поворота на левом зеркале неисправен.<ul style="list-style-type: none"><li>► Обратитесь в специализированную мастерскую с квалифицированным персоналом.</li></ul></li></ul>
 <p data-bbox="53 710 369 757">Указатель поворота на зер- кале справа</p>	<ul style="list-style-type: none"><li>* Указатель поворота на правом зеркале неисправен.<ul style="list-style-type: none"><li>► Обратитесь в специализированную мастерскую с квалифицированным персоналом.</li></ul></li></ul>
 <p data-bbox="53 917 343 933">Тормозной фонарь слева</p>	<ul style="list-style-type: none"><li>* Левый сигнал торможения неисправен.<ul style="list-style-type: none"><li>► Обратитесь в специализированную мастерскую с квалифицированным персоналом.</li></ul></li></ul>



Сообщения на дисплее	Возможные причины/следствия и ► предложения по решению
 <p data-bbox="118 294 425 323">Тормозной фонарь справа</p>	<ul style="list-style-type: none"> <li data-bbox="523 180 1017 205">* Правый сигнал торможения неисправен.</li> <li data-bbox="547 219 1561 244">► Обратитесь в специализированную мастерскую с квалифицированным персоналом.</li> </ul>
 <p data-bbox="118 470 392 499">3-ий тормозной фонарь</p>	<ul style="list-style-type: none"> <li data-bbox="523 356 964 381">* 3-й сигнал торможения неисправен.</li> <li data-bbox="547 395 1561 420">► Обратитесь в специализированную мастерскую с квалифицированным персоналом.</li> </ul>
 <p data-bbox="118 646 441 675">Задн.габарит. фонарь слева</p>	<ul style="list-style-type: none"> <li data-bbox="523 532 1050 557">* Задний габаритный свет слева неисправен.</li> <li data-bbox="547 571 1561 596">► Обратитесь в специализированную мастерскую с квалифицированным персоналом.</li> </ul>
 <p data-bbox="118 822 441 851">Зад.габарит. фонарь справа</p>	<ul style="list-style-type: none"> <li data-bbox="523 708 1062 733">* Задний габаритный свет справа неисправен.</li> <li data-bbox="547 747 1561 772">► Обратитесь в специализированную мастерскую с квалифицированным персоналом.</li> </ul>

Сообщения на дисплее	Возможные причины/следствия и ► предложения по решению
 Фара заднего хода	<ul style="list-style-type: none"><li>* Световой сигнал заднего хода неисправен.<ul style="list-style-type: none"><li>► Обратитесь в специализированную мастерскую с квалифицированным персоналом.</li></ul></li></ul>
 Задний противотуманный свет	<ul style="list-style-type: none"><li>* Задний противотуманный свет неисправен.<ul style="list-style-type: none"><li>► Обратитесь в специализированную мастерскую с квалифицированным персоналом.</li></ul></li></ul>
 Освещение номерного знака	<ul style="list-style-type: none"><li>* Подсветка номерного знака неисправна.<ul style="list-style-type: none"><li>► Обратитесь в специализированную мастерскую с квалифицированным персоналом.</li></ul></li></ul>
 Прицеп Указатель поворота слева	<ul style="list-style-type: none"><li>* Левый фонарь указателя поворота прицепа неисправен.<ul style="list-style-type: none"><li>► Обратитесь в специализированную мастерскую с квалифицированным персоналом.</li></ul></li></ul>



Сообщения на дисплее	Возможные причины/следствия и ► предложения по решению
 <p data-bbox="118 296 437 352">Прицеп Указатель поворота справа</p>	<ul style="list-style-type: none"> <li>* Правый фонарь указателя поворота прицепа неисправен.           <ul style="list-style-type: none"> <li>► Обратитесь в специализированную мастерскую с квалифицированным персоналом.</li> </ul> </li> </ul>
 <p data-bbox="118 499 437 526">Прицеп сигнал торможения</p>	<ul style="list-style-type: none"> <li>* Сигнал торможения прицепа неисправен.           <ul style="list-style-type: none"> <li>► Обратитесь в специализированную мастерскую с квалифицированным персоналом.</li> </ul> </li> </ul>
 <p data-bbox="118 673 437 729">Прицеп Задний габаритный свет</p>	<ul style="list-style-type: none"> <li>* Один из фонарей заднего габаритного света неисправен.           <ul style="list-style-type: none"> <li>► Обратитесь в специализированную мастерскую с квалифицированным персоналом.</li> </ul> </li> </ul>
<p data-bbox="118 758 437 843">Контрольная лампа на дис- плее водителя не действует Обратитесь на СТО!</p>	<ul style="list-style-type: none"> <li>* Контрольная лампа на дисплее водителя неисправна.           <ul style="list-style-type: none"> <li>► Обратитесь в специализированную мастерскую с квалифицированным персоналом.</li> </ul> </li> </ul>



## Отопление, вентиляция и кондиционирование



Сообщения на дисплее	Возможные причины/следствия и ► предложения по решению
 <p data-bbox="53 342 392 429">В настоящее время функция недоступна. Не завершена зарядка высоковольтной АКБ</p>	<ul style="list-style-type: none"> <li data-bbox="466 228 1860 280">* Высоковольтная аккумуляторная батарея заряжается. Система предварительного кондиционирования воздуха не включается.</li> <li data-bbox="486 296 1524 322">► Дождитесь, пока в процессе зарядки не будет достигнут минимальный уровень заряда.</li> </ul>
 <p data-bbox="53 576 404 663">В настоящее время функция недоступна. Зарядите высоковольтную АКБ</p>	<ul style="list-style-type: none"> <li data-bbox="466 462 1921 513">* Слишком низкое напряжение высоковольтной аккумуляторной батареи. Система предварительного кондиционирования воздуха не включается.</li> <li data-bbox="486 529 1289 555">► Зарядите высоковольтную аккумуляторную батарею (→ стр. 278).</li> </ul>
 <p data-bbox="53 809 372 919">Функция предварительного кондиционирования через ключ снова доступна после пуска двигателя</p>	<ul style="list-style-type: none"> <li data-bbox="466 695 1913 721">* Вы более трех раз пытались включить систему предварительного кондиционирования воздуха в остановленном автомобиле.</li> <li data-bbox="486 736 1438 788">► Запустите двигатель автомобиля на десять секунд. Система предварительного кондиционирования воздуха снова готова к работе.</li> </ul>

Сообщения на дисплее	Возможные причины/следствия и ► предложения по решению
 <p data-bbox="118 298 453 412">В настоящее время функция предвар.кондиционирования через ключ недоступна Слабая высоковольтная АКБ</p>	<p data-bbox="527 184 1986 236">* Слишком низкое напряжение высоковольтной аккумуляторной батареи. Система предварительного кондиционирования воздуха не включается.</p> <p data-bbox="547 250 1986 333">► Зарядите высоковольтную аккумуляторную батарею (→ стр. 278). Когда высоковольтная аккумуляторная батарея будет заряжена в достаточной степени, система предварительного кондиционирования воздуха снова будет готова к работе.</p>

### Система привода







Сообщения на дисплее	Возможные причины/следствия и ► предложения по решению
 <p data-bbox="118 710 392 762">Буксировка запрещена См."Руководство"</p>	<p data-bbox="527 596 903 617">* Система привода неисправна.</p> <p data-bbox="547 631 1434 658">► Перевозите автомобиль только на эвакуаторе или прицепе (→ стр. 622).</p>

Сообщения на дисплее	Возможные причины/следствия и ► предложения по решению
 <p>Внешняя звукогенерация для защиты пешеходов и велосипедистов не действует</p>	<ul style="list-style-type: none"> <li>* Генератор звука (система искусственного шума автомобиля) неисправен. Не слышен шум двигателя при движении. При определенных обстоятельствах другие участники дорожного движения могут не услышать автомобиль. <ul style="list-style-type: none"> <li>► Двигайтесь предусмотрительно.</li> <li>► Обратитесь в специализированную мастерскую с квалифицированным персоналом.</li> </ul> </li> </ul>
<p>Для выключения двигателя нажимайте на кнопку Start/Stop как минимум в течение 3 секунд или 3 раза</p>	<ul style="list-style-type: none"> <li>* Во время движения Вы нажали на кнопку запуска / выключения двигателя. <ul style="list-style-type: none"> <li>► Для отключения системы привода во время движения (→ стр. 255).</li> </ul> </li> </ul>
<p>Запуск двигателя невозможен См. "Руководство"</p>	<ul style="list-style-type: none"> <li>* Пуск двигателя автомобиля невозможен. Возникла неисправность в системе привода. <ul style="list-style-type: none"> <li>► Выключите двигатель и заблокируйте автомобиль.</li> <li>► Через некоторое время разблокируйте автомобиль и снова запустите двигатель.</li> <li>► Если сообщение на дисплее появляется снова и двигатель автомобиля не запускается, обратитесь в специализированную мастерскую с квалифицированным персоналом.</li> </ul> </li> </ul>
 <p>Долейте охлаждающую жидкость См. "Руководство"</p>	<ul style="list-style-type: none"> <li>* Уровень охлаждающей жидкости слишком низкий.</li> </ul> <div style="border: 1px solid black; padding: 5px; margin-top: 10px;"> <p><b>!</b> <b>УКАЗАНИЕ</b> Повреждение системы привода из-за недостаточного объема охлаждающей жидкости</p> <p>► Избегайте длительных поездок с недостаточным объемом охлаждающей жидкости.</p> </div>



Сообщения на дисплее	Возможные причины/следствия и ► предложения по решению
 <p data-bbox="118 343 466 426">Охлаждающая жидкость Остановите автомобиль Выключите двигатель</p>	<p data-bbox="547 178 1884 209">► Проверьте систему охлаждения привода в специализированной мастерской с квалифицированным персоналом.</p> <p data-bbox="527 225 1038 256">* Охлаждающая жидкость слишком горячая.</p> <p data-bbox="547 267 1508 298">► Немедленно остановитесь в соответствии с ПДД и выключите систему привода.</p> <div data-bbox="555 323 1986 370" style="background-color: #e0e0e0; padding: 5px;"> <p data-bbox="568 339 1447 370"><b>▲ ВНИМАНИЕ</b> Опасность получения травмы из-за перегрева автомобиля</p> </div> <p data-bbox="568 385 1966 437">Если Вы откроете капот при перегретом двигателе автомобиля или пожаре в моторном отсеке, может произойти следующее:</p> <ul data-bbox="576 453 1537 520" style="list-style-type: none"> <li>• На Вас могут попасть горячие газы.</li> <li>• На Вас могут попасть другие выходящие горячие эксплуатационные материалы.</li> </ul> <p data-bbox="568 540 1823 571">► При перегреве или при пожаре в моторном отсеке не открывайте капот и обратитесь в пожарную охрану.</p> <p data-bbox="568 582 1394 613">► Если необходимо открыть капот, сначала дайте автомобилю остыть.</p> <p data-bbox="547 640 1066 671">► Дождитесь охлаждения системы привода.</p> <p data-bbox="547 681 1475 712">► Убедитесь в том, что подача воздуха к радиатору автомобиля не затруднена.</p> <p data-bbox="547 723 1978 774">► Не допуская высокой нагрузки на систему привода, продолжайте движение до ближайшей специализированной мастерской с квалифицированным персоналом.</p>
	<p data-bbox="527 799 1250 830">* В системе охлаждения выявлена неисправность компонента.</p> <p data-bbox="547 841 1978 893">► Не допуская высокой нагрузки на систему привода, продолжайте движение до ближайшей специализированной мастерской с квалифицированным персоналом.</p>



Сообщения на дисплее	Возможные причины/следствия и ► предложения по решению
<p>Защитная крышка розетки заблокирована. Пожалуйста, откройте ее вручную.</p>	<p>* Защитная крышка розетки не открывается автоматически. Возможно, процесс открывания блокируется препятствием.</p> <ul style="list-style-type: none"> <li>► Проследите, чтобы никакие предметы не находились в зоне открывания.</li> <li>► Снова откройте защитную крышку розетки.</li> </ul>
<p>Закройте защитную крышку розетки вручную. Активирована защита от заземления.</p>	<p>* Защитная крышка розетки не закрывается автоматически. Возможно, процесс закрывания блокируется препятствием.</p> <ul style="list-style-type: none"> <li>► Проследите, чтобы никакие предметы не находились в зоне закрывания.</li> <li>► Снова закройте защитную крышку розетки.</li> </ul>
<p>Закройте защитную крышку розетки вручную. Автоматический режим не действует.</p>	<p>* Защитная крышка розетки не закрывается автоматически. Возможно, неисправен приводной механизм защитной крышки розетки.</p> <ul style="list-style-type: none"> <li>► Закройте защитную крышку розетки вручную.</li> <li>► Обратитесь в специализированную мастерскую с квалифицированным персоналом.</li> </ul>
<div data-bbox="65 588 261 692" data-label="Image"> </div> <p>Подсоединен зарядный кабель.</p>	<p>* Трогание с места с подключенным зарядным кабелем невозможно.</p> <ul style="list-style-type: none"> <li>► Отсоедините зарядный кабель от автомобиля.</li> </ul>
<p>Разблокировка зарядного кабеля невозможна. См. "Руководство".</p>	<p>* Штекер зарядного кабеля не вынимается из розетки зарядной станции.</p> <ul style="list-style-type: none"> <li>► Нажмите переключатель аварийного выключения на зарядной станции.</li> </ul> <p>Если после этого не удастся вынуть штекер зарядного кабеля:</p>

Сообщения на дисплее	Возможные причины/следствия и ► предложения по решению
	<ul style="list-style-type: none"> <li>► С помощью кнопки экстренного вызова, расположенной на зарядной станции, свяжитесь с оператором зарядной станции или вызовите обслуживающий персонал зарядной станции по номеру экстренного вызова.</li> </ul>
В настоящее время а/м не заряжается Неисправность зарядной станции	<ul style="list-style-type: none"> <li>* На зарядной станции возникла неисправность, или карта RFID не распознается.</li> <li>► Запустите процесс зарядки на другой зарядной станции.</li> <li>или</li> <li>► Проверьте функционирование карты RFID.</li> </ul>
Неисправность при заряд. Смените вид зарядн.тока См."Руководство"	<ul style="list-style-type: none"> <li>* На зарядной станции возникла временная неисправность.</li> <li>► Дождитесь устранения неисправности.</li> <li>или</li> <li>► Запустите процесс зарядки на другой зарядной станции.</li> </ul>
Зарядка переменным током невозможна. Обратитесь на СТО!	<ul style="list-style-type: none"> <li>* Процесс зарядки не запускается из-за неисправности.</li> <li>► Обратитесь в специализированную мастерскую с квалифицированным персоналом.</li> </ul>
Зарядка постоянным током невозможна. Обратитесь на СТО!	<ul style="list-style-type: none"> <li>* Процесс зарядки не запускается из-за неисправности.</li> <li>► Обратитесь в специализированную мастерскую с квалифицированным персоналом.</li> </ul>
Мощность привода ограничена См."Руководство"	<ul style="list-style-type: none"> <li>* Температура системы привода находится за пределами обычного диапазона рабочей температуры, например, из-за экстремально низкой или высокой температуры наружного воздуха.</li> <li>Мощность системы привода снижена. Горит желтая сигнальная лампа «Мощность снижена» .</li> </ul>





Сообщения на дисплее	Возможные причины/следствия и ► предложения по решению
	<p>Когда рабочая температура системы привода нормализуется (например, после непродолжительной поездки), будет снова доступна полная мощность привода. Сообщение на дисплее и желтая сигнальная лампа «Мощность снижена»  гаснут.</p> <ul style="list-style-type: none"> <li>► Осторожно продолжайте движение.</li> </ul> <p>* Высоковольтная аккумуляторная батарея недостаточно заряжена. Мощность системы привода снижена. Горит желтая сигнальная лампа «Мощность снижена» .</p> <ul style="list-style-type: none"> <li>► Осторожно продолжайте движение.</li> <li>► Незамедлительно зарядите высоковольтную аккумуляторную батарею.</li> </ul> <p>* Если после этого мощность системы привода остается сниженной, имеет место неисправность системы привода.</p> <ul style="list-style-type: none"> <li>► Осторожно продолжайте движение.</li> <li>► Обратитесь в специализированную мастерскую с квалифицированным персоналом.</li> </ul>
Зарядите высоковольтн.АКБ В противном случае не может быть обеспечен запуск двигателя	<p>* Из-за возможного падения температуры высоковольтной аккумуляторной батареи возможность запуска или запас хода могут значительно снизиться до перезапуска двигателя автомобиля.</p> <ul style="list-style-type: none"> <li>► Зарядите высоковольтную аккумуляторную батарею (→ стр. 278).</li> </ul>
Пожалуйста, подождите в режиме READY АКБ разогревается См. "Руководство"	<p>* Установлена готовность к движению , и включено положение АКП .</p> <p>Высоковольтная аккумуляторная батарея будет нагрета до рабочей температуры. Этот процесс длится несколько минут и может продолжаться дольше при включенной функции разморозки лобового стекла .</p> <p>При включении положения АКП  процесс нагрева заканчивается. Однако в состоянии движения мощность привода будет ограничена до тех пор, пока высоковольтная аккумуляторная батарея не достигнет своей рабочей температуры.</p>
Система привода Идет подготовка...	<p>* Идет проверка изоляции системы привода. Данный процесс может длиться до десяти секунд.</p>



Сообщения на дисплее	Возможные причины/следствия и ► предложения по решению
 <p data-bbox="118 298 453 385">Немедленно остановите а/м Привод отключается Зарядите высоковольтн.АКБ</p>	<p data-bbox="527 184 1925 236">* Уровень заряда высоковольтной аккумуляторной батареи настолько низкий, что эксплуатация автомобиля более невозможна. Система привода больше не может быть запущена.</p> <p data-bbox="547 250 1945 302">При повторном запуске системы привода появляется сообщение <b>Немедленно остановите а/м Привод отключается Зарядите высоковольтн.АКБ.</b></p> <ul style="list-style-type: none"> <li data-bbox="547 319 1210 343">► Незамедлительно остановитесь в соответствии с ПДД.</li> <li data-bbox="547 360 1353 385">► Зарядите высоковольтную аккумуляторную батарею (→ стр. 278).</li> </ul>
 <p data-bbox="118 530 445 613">Перегрев АКБ Стоп! Всем выйти из а/м! По возм., под открыт.небом</p>	<p data-bbox="527 416 1508 441">* Перегрев высоковольтной аккумуляторной батареи. Существует опасность пожара!</p> <ul style="list-style-type: none"> <li data-bbox="547 455 1148 480">► Немедленно остановитесь в соответствии с ПДД.</li> <li data-bbox="547 495 1823 520">► Если возможно, остановите автомобиль вне помещения и высадите всех находящихся в автомобиле людей.</li> <li data-bbox="547 540 1905 592">ⓘ Вспомогательные функции автомобиля могут автоматически включиться, например режим рециркуляции воздуха системы отопления, вентиляции и кондиционирования.</li> <li data-bbox="547 613 903 638">► Не продолжайте движение!</li> <li data-bbox="547 652 1692 677">► При появлении дыма покиньте опасную зону и немедленно вызовите службу пожарной охраны.</li> <li data-bbox="547 692 1966 743">► Даже при отсутствии видимых признаков пожара обратитесь в специализированную мастерскую с квалифицированным персоналом.</li> </ul>
 <p data-bbox="118 882 290 907">Неисправность</p>	<p data-bbox="527 768 1631 793">* Система привода неисправна. Дополнительно раздается предупредительный звуковой сигнал.</p> <ul style="list-style-type: none"> <li data-bbox="547 808 1557 832">► Обратитесь в специализированную мастерскую с квалифицированным персоналом.</li> </ul>

Сообщения на дисплее	Возможные причины/следствия и ► предложения по решению
 <p data-bbox="57 298 369 353">Неисправность Обратитесь на СТО!</p>	<ul style="list-style-type: none"> <li>* Система привода неисправна.           <ul style="list-style-type: none"> <li>► Обратитесь в специализированную мастерскую с квалифицированным персоналом.</li> </ul> </li> </ul>
 <p data-bbox="57 503 369 581">Проверьте на СТО высоковольтную систему См."Руководство"</p>	<ul style="list-style-type: none"> <li>* Имеет место нарушение функционирования системы привода.           <ul style="list-style-type: none"> <li>► Обратитесь в специализированную мастерскую с квалифицированным персоналом.</li> </ul> </li> </ul>
<p data-bbox="57 617 400 669">Не выключая двигатель, обратитесь на СТО!</p>	<ul style="list-style-type: none"> <li>* Из-за неисправности перезапуск системы привода невозможен.           <ul style="list-style-type: none"> <li>► Не выключая систему привода, продолжайте движение до ближайшей специализированной мастерской с квалифицированным персоналом.</li> </ul> </li> </ul>
 <p data-bbox="57 855 369 933">Мощность привода и запас хода снижены См."Руководство"</p>	<ul style="list-style-type: none"> <li>* Возникла неисправность высоковольтной аккумуляторной батареи. Мощность привода и запас хода сильно ограничены.           <ul style="list-style-type: none"> <li>► Выключите двигатель и заблокируйте автомобиль.</li> <li>► Через некоторое время разблокируйте автомобиль и снова запустите двигатель.</li> </ul> </li> </ul> <p data-bbox="486 912 1024 933">Если сообщение на дисплее появляется снова:</p>

Сообщения на дисплее	Возможные причины/следствия и ► предложения по решению
	<ul style="list-style-type: none"> <li>► Осторожно продолжайте движение.</li> <li>► Полностью зарядите высоковольтную аккумуляторную батарею (→ стр. 278).</li> </ul> <p>Если мощность привода и запас хода по-прежнему ограничены, то имеет место неисправность системы привода.</p> <ul style="list-style-type: none"> <li>► Осторожно продолжайте движение.</li> <li>► Обратитесь в специализированную мастерскую с квалифицированным персоналом.</li> </ul>
Запуск двигателя невозможен См. "Руководство"	<p>* Пуск двигателя автомобиля невозможен. Возникла неисправность в системе привода.</p> <ul style="list-style-type: none"> <li>► Выключите двигатель и заблокируйте автомобиль.</li> <li>► Через некоторое время разблокируйте автомобиль и снова запустите двигатель.</li> <li>► Если сообщение на дисплее появляется снова и двигатель автомобиля не запускается, обратитесь в специализированную мастерскую с квалифицированным персоналом.</li> </ul>
Неисправность привода Доступ.скорость ограничена Остановитесь в ближайшее время	<p>* Система привода неисправна. Максимальная скорость автомобиля ограничена. Система привода через несколько километров отключится.</p> <ul style="list-style-type: none"> <li>► Незамедлительно остановитесь в соответствии с ПДД и выключите систему привода. Не продолжайте движение!</li> <li>► Не буксируйте автомобиль, при необходимости прекратите процесс буксировки.</li> <li>► Обратитесь в специализированную мастерскую с квалифицированным персоналом.</li> </ul>
Неисправность привода Доступная скорость сильно ограничена См. "Руководство"	<p>* Система привода неисправна. Максимальная скорость автомобиля ограничена.</p> <ul style="list-style-type: none"> <li>► Обратитесь в специализированную мастерскую с квалифицированным персоналом.</li> </ul>

Сообщения на дисплее	Возможные причины/следствия и ► предложения по решению
 <p>Резервный режим Зарядите высоковольтную АКБ</p>	<ul style="list-style-type: none"> <li>* Уровень заряда высоковольтной АКБ достиг резервного уровня.                             <ul style="list-style-type: none"> <li>► Зарядите высоковольтную аккумуляторную батарею (→ стр. 278).</li> </ul> </li> </ul>
 <p>Неисправность</p>	<ul style="list-style-type: none"> <li>* Система привода неисправна. Мощность привода Вашего автомобиля ограничена.                             <ul style="list-style-type: none"> <li>► Обратитесь в специализированную мастерскую с квалифицированным персоналом.</li> </ul> </li> </ul>
 <p>Остановите автомобиль Выключите двигатель</p>	<ul style="list-style-type: none"> <li>* Система привода неисправна.                             <ul style="list-style-type: none"> <li>► Немедленно остановитесь в соответствии с ПДД и выключите систему привода. Не продолжайте движение!</li> <li>► Не буксируйте автомобиль, при необходимости прекратите процесс буксировки.</li> <li>► Обратитесь в специализированную мастерскую с квалифицированным персоналом.</li> </ul> </li> </ul>
 <p>Неисправность Обратитесь на СТО!</p>	<ul style="list-style-type: none"> <li>* Система привода неисправна.                             <ul style="list-style-type: none"> <li>► Обратитесь в специализированную мастерскую с квалифицированным персоналом.</li> </ul> </li> </ul>

Сообщения на дисплее	Возможные причины/следствия и ► предложения по решению
 <p data-bbox="118 298 433 350">Значительное ограничение мощности</p>	<p data-bbox="527 180 1324 207">* Возникла неисправность высоковольтной аккумуляторной батареи.</p> <p data-bbox="547 221 1160 248">Мощность привода и запас хода сильно ограничены.</p> <ul style="list-style-type: none"> <li data-bbox="547 259 1169 285">► Выключите двигатель и заблокируйте автомобиль.</li> <li data-bbox="547 296 1618 323">► Немного подождав, разблокируйте автомобиль и произведите повторный пуск двигателя.</li> </ul> <p data-bbox="547 358 1087 385">Если сообщение на дисплее появляется снова:</p> <ul style="list-style-type: none"> <li data-bbox="547 395 1005 422">► Осторожно продолжайте движение.</li> <li data-bbox="547 433 1488 459">► Полностью зарядите высоковольтную аккумуляторную батарею (→ стр. 278).</li> </ul> <p data-bbox="547 495 1855 522">Если мощность привода и запас хода по-прежнему ограничены, то имеет место неисправность системы привода.</p> <ul style="list-style-type: none"> <li data-bbox="547 532 1005 559">► Осторожно продолжайте движение.</li> <li data-bbox="547 569 1569 596">► Обратитесь в специализированную мастерскую с квалифицированным персоналом.</li> </ul>
<p data-bbox="118 623 453 768">Неисправ.высоковольт.АКБ Пуск невозможен пригл. через XXX км Обратитесь на СТО! (сообщение на дисплее желтого цвета)</p>	<p data-bbox="527 623 1324 650">* Возникла неисправность высоковольтной аккумуляторной батареи.</p> <p data-bbox="547 665 1610 692">После прохождения отображаемого расстояния запуск системы привода будет невозможен.</p> <ul style="list-style-type: none"> <li data-bbox="547 702 1978 754">► Проводите необходимые сервисные работы с высоковольтной аккумуляторной батареей в специализированной мастерской с квалифицированным персоналом.</li> </ul>
<p data-bbox="118 799 453 944">Неисправ.высоковольт.АКБ Пуск невозможен пригл. через XXX км Обратитесь на СТО!(сообщение на дисплее красного цвета)</p>	<p data-bbox="527 799 1324 826">* Возникла неисправность высоковольтной аккумуляторной батареи.</p> <p data-bbox="547 841 1610 868">После прохождения отображаемого расстояния запуск системы привода будет невозможен.</p> <ul style="list-style-type: none"> <li data-bbox="547 878 1986 930">► Незамедлительно выполните необходимые сервисные работы с высоковольтной аккумуляторной батареей в специализированной мастерской с квалифицированным персоналом.</li> </ul>

Сообщения на дисплее	Возможные причины/следствия и ► предложения по решению
<p>Неисправность высоковольтной АКБ Не выключая двигатель, обратитесь на СТО!</p>	<ul style="list-style-type: none"> <li>* Возникла неисправность высоковольтной аккумуляторной батареи. После выключения системы привода ее пуск будет более невозможен.               <ul style="list-style-type: none"> <li>► Не выключая систему привода, продолжайте движение до ближайшей специализированной мастерской с квалифицированным персоналом.</li> </ul> </li> </ul>

## Автомобиль

Сообщения на дисплее	Возможные причины/следствия и ► предложения по решению
	<ul style="list-style-type: none"> <li>* Дисплей водителя вышел из строя из-за сбоя обновления программного обеспечения. Сообщение на дисплее отображается при каждом пуске двигателя автомобиля.           <div style="background-color: #e0e0e0; padding: 5px; margin: 10px 0;"> <p><b>⚠ ОСТОРОЖНО</b> Опасность аварии при выходе из строя дисплея водителя</p> </div> <p>При выходе дисплея водителя из строя или при наличии неисправности невозможно будет распознать функциональные нарушения систем, имеющих отношение к безопасности. Это может повлиять на эксплуатационную безопасность.</p> <ul style="list-style-type: none"> <li>► Немедленно остановите автомобиль с учетом дорожной ситуации и обратитесь в специализированную мастерскую с квалифицированным персоналом.</li> </ul> <p>Если дисплей водителя вышел из строя, то Вы не сможете, например, узнать о функциональных ограничениях систем, важных для обеспечения безопасности, или увидеть индикацию скорости. Эксплуатационная безопасность автомобиля может быть снижена (→ стр. 474).</p> <ul style="list-style-type: none"> <li>► Немедленно обратитесь в специализированную мастерскую с квалифицированным персоналом для проверки автомобиля.</li> </ul> </li> </ul>



Сообщения на дисплее	Возможные причины/следствия и ► предложения по решению
<p>А/м готов к эксплуатации Отключение произойдет при блокировке замков или через несколько минут</p>	<p>* Вы собираетесь выйти из автомобиля, готового к движению.</p> <ul style="list-style-type: none"> <li>► Выключите двигатель автомобиля, зафиксируйте автомобиль во избежание откатывания и возьмите ключ с собой.</li> <li>► Если вы остаетесь в автомобиле, отключите потребители электроэнергии, например подогрев сидений. В противном случае может произойти разрядка аккумуляторной батареи 12 В, и в результате запуск двигателя автомобиля будет возможен только с помощью аккумуляторной батареи другого автомобиля (облегчение пуска двигателя).</li> </ul>
<div data-bbox="130 366 324 467" data-label="Image"> </div> <p>Проверьте крепление тягово-сцепного устройства (сообщение на дисплее белого цвета)</p>	<p>* Фаркоп не готов к работе во время движения с прицепом.</p> <div data-bbox="553 415 1984 456" data-label="Section-Header"> <p><b>▲ ВНИМАНИЕ</b> Опасность аварии из-за незаблокированной ножки сцепного шара</p> </div> <p>Прицеп может отцепиться.</p> <ul style="list-style-type: none"> <li>► Немедленно остановитесь с учетом ПДД. Продолжать движение нельзя!</li> <li>► Отсоедините прицеп и зафиксируйте его во избежание откатывания.</li> <li>► Заново запустите процесс поворота и присоедините прицеп только после того, как сообщение на дисплее погаснет.</li> </ul> <ul style="list-style-type: none"> <li>► Незамедлительно остановитесь в соответствии с ПДД и выключите двигатель автомобиля.</li> <li>► Отсоедините прицеп и зафиксируйте его во избежание откатывания.</li> <li>► Снова запустите процесс поворота (→ стр. 36).</li> <li>► После того как сообщение на дисплее погаснет, присоедините прицеп и продолжайте движение.</li> </ul> <p>Если сообщение на дисплее не гаснет, то фаркоп неисправен, а ножка сцепного шара не зафиксирована.</p> <ul style="list-style-type: none"> <li>► Не присоединяйте прицеп и продолжайте движение без прицепа. При этом учитывайте уменьшение дорожного просвета из-за незафиксированной ножки сцепного шара.</li> </ul>



Сообщения на дисплее	Возможные причины/следствия и ► предложения по решению
	<ul style="list-style-type: none"> <li>► Обратитесь в специализированную мастерскую с квалифицированным персоналом.</li> <li>* Если автомобиль стоит с присоединенным прицепом, то фаркоп не готов к работе.</li> <li>► Отсоедините присоединенный прицеп и зафиксируйте его во избежание откатывания.</li> <li>► <b>Если ножка сцепного шара убрана:</b> разблокируйте ножку сцепного шара (→ стр. 36).</li> <li>► Вручную поверните ножку сцепного шара в конечное положение и зафиксируйте ее.</li> <li>► <b>Если ножка сцепного шара выдвинута:</b> разблокируйте ножку сцепного шара (→ стр. 36).</li> <li>► Вручную поверните ножку сцепного шара под бампер и зафиксируйте ее.</li> </ul> <p>Если сообщение на дисплее не гаснет, то фаркоп неисправен, а ножка сцепного шара не зафиксирована.</p> <ul style="list-style-type: none"> <li>► Не присоединяйте прицеп и продолжайте движение без прицепа. При этом учитывайте уменьшение дорожного просвета из-за незафиксированной ножки сцепного шара.</li> <li>► Обратитесь в специализированную мастерскую с квалифицированным персоналом.</li> </ul>
 <p>Проверьте крепление тягово-сцепного устройства (сообщение на дисплее красного цвета)</p>	<ul style="list-style-type: none"> <li>* Фаркоп не готов к работе во время движения с прицепом.</li> </ul> <div style="background-color: #e0e0e0; padding: 5px; margin-top: 10px;"> <p><b>⚠ ВНИМАНИЕ</b> Опасность аварии из-за незаблокированной ножки сцепного шара</p> <p>Прицеп может отцепиться.</p> <ul style="list-style-type: none"> <li>► Немедленно остановитесь с учетом ПДД. Продолжать движение нельзя!</li> <li>► Отсоедините прицеп и зафиксируйте его во избежание откатывания.</li> <li>► Заново запустите процесс поворота и присоедините прицеп только после того, как сообщение на дисплее погаснет.</li> </ul> </div>







Сообщения на дисплее	Возможные причины/следствия и ► предложения по решению
	<ul style="list-style-type: none"> <li>► Незамедлительно остановитесь в соответствии с ПДД и выключите двигатель автомобиля.</li> <li>► Отсоедините прицеп и зафиксируйте его во избежание откатывания.</li> <li>► Снова запустите процесс поворота (→ стр. 36).</li> <li>► После того как сообщение на дисплее погаснет, присоедините прицеп и продолжайте движение.</li> </ul> <p>Если сообщение на дисплее не гаснет, то фаркоп неисправен, а ножка сцепного шара не зафиксирована.</p> <ul style="list-style-type: none"> <li>► Не присоединяйте прицеп и продолжайте движение без прицепа. При этом учитывайте уменьшение дорожного просвета из-за незафиксированной ножки сцепного шара.</li> <li>► Обратитесь в специализированную мастерскую с квалифицированным персоналом.</li> </ul> <p>* Если автомобиль стоит с присоединенным прицепом, то фаркоп не готов к работе.</p> <ul style="list-style-type: none"> <li>► Отсоедините присоединенный прицеп и зафиксируйте его во избежание откатывания.</li> <li>► <b>Если ножка сцепного шара убрана:</b> разблокируйте ножку сцепного шара (→ стр. 36).</li> <li>► Вручную поверните ножку сцепного шара в конечное положение и зафиксируйте ее.</li> <li>► <b>Если ножка сцепного шара выдвинута:</b> разблокируйте ножку сцепного шара (→ стр. 36).</li> <li>► Вручную поверните ножку сцепного шара под бампер и зафиксируйте ее.</li> </ul> <p>Если сообщение на дисплее не гаснет, то фаркоп неисправен, а ножка сцепного шара не зафиксирована.</p> <ul style="list-style-type: none"> <li>► Не присоединяйте прицеп и продолжайте движение без прицепа. При этом учитывайте уменьшение дорожного просвета из-за незафиксированной ножки сцепного шара.</li> <li>► Обратитесь в специализированную мастерскую с квалифицированным персоналом.</li> </ul>



Сообщения на дисплее	Возможные причины/следствия и ► предложения по решению
<p>Проекционный дисплей в настоящее время недоступен См. "Руководство"</p>	<p>* Проекционный дисплей временно недоступен. Возможные причины:</p> <ul style="list-style-type: none"> <li>• Сбои в электропитании</li> <li>• Сбои сигнала</li> </ul> <p>► Остановитесь в соответствии с ПДД и выключите и снова включите двигатель автомобиля.</p> <p>► Если сообщение на дисплее появится снова, то обратитесь в специализированную мастерскую с квалифицированным персоналом.</p>
<p>Проекционный дисплей не действует</p>	<p>* В проекционном дисплее произошла внутренняя ошибка.</p> <p>► Обратитесь в специализированную мастерскую с квалифицированным персоналом.</p>
<p>Проекционный дисплей В настоящее время яркость уменьшена См. "Руководство"</p>	<p>* Яркость проекционного дисплея снижена. Возможные причины:</p> <ul style="list-style-type: none"> <li>• Загрязнение лобового стекла в зоне обзора камеры</li> <li>• Неверные данные о яркости снаружи автомобиля</li> </ul> <p>► Включите стеклоочистители.</p> <p>► При необходимости очистите лобовое стекло.</p> <p>► Выключите и снова включите двигатель автомобиля.</p> <p>► Если сообщение на дисплее появится снова, обратитесь в специализированную мастерскую с квалифицированным персоналом.</p>



Сообщения на дисплее	Возможные причины/следствия и ► предложения по решению
 <p data-bbox="118 298 457 381">Руль управление неисправно Двигайтесь осторожно! Обратитесь на СТО!</p>	<p data-bbox="527 180 1982 207">* Возникла неисправность рулевого управления. Вследствие этого может быть ограничена поворачиваемость рулевого колеса.</p> <ul style="list-style-type: none"> <li data-bbox="547 219 997 246">► Осторожно продолжайте движение.</li> <li data-bbox="547 259 1557 285">► Обратитесь в специализированную мастерскую с квалифицированным персоналом.</li> </ul>
 <p data-bbox="118 536 457 619">Руль управление неисправно Повышенная затрата усилий См. "Руководство"</p>	<p data-bbox="527 418 1128 445">* Гидроусилитель рулевого управления неисправен.</p> <div data-bbox="555 464 1982 667" style="border: 1px solid gray; padding: 5px;"> <p data-bbox="568 474 1516 501"><b>▲ ОСТОРОЖНО</b> Опасность аварии из-за изменения управляемости автомобиля</p> <p data-bbox="576 522 1945 573">Если гидроусилитель рулевого управления частично или полностью неисправен, Вам необходимо будет прилагать большее усилие для поворота рулевого колеса.</p> <ul style="list-style-type: none"> <li data-bbox="576 590 1712 617">► Если безопасное управление автомобилем возможно, продолжайте движение с осторожностью.</li> <li data-bbox="576 629 1786 656">► Незамедлительно обратитесь в специализированную мастерскую с квалифицированным персоналом.</li> </ul> </div> <ul style="list-style-type: none"> <li data-bbox="547 689 1622 716">► Если возможно безопасное управление автомобилем, осторожно продолжайте движение.</li> <li data-bbox="547 729 1761 756">► Незамедлительно обратитесь в специализированную мастерскую с квалифицированным персоналом.</li> </ul>

Сообщения на дисплее	Возможные причины/следствия и ► предложения по решению
 <p>Рулевое управление неисправно Немедленно остановите а/м См. "Руководство"</p>	<p>* Рулевое управление неисправно. Управляемость автомобиля сильно ограничена.</p> <div style="border: 1px solid gray; padding: 5px; margin: 5px 0;"> <p><b>▲ ОСТОРОЖНО</b> Опасность аварии при ограниченной управляемости</p> <p>Если рулевое управление перестает работать надлежащим образом, безопасность эксплуатации автомобиля под угрозой.</p> <ul style="list-style-type: none"> <li>► Немедленно остановите автомобиль с учетом дорожной ситуации. Продолжать движение нельзя!</li> <li>► Свяжитесь со специализированной мастерской с квалифицированным персоналом.</li> </ul> </div> <ul style="list-style-type: none"> <li>► Немедленно остановитесь в соответствии с ПДД. Не продолжайте движение!</li> <li>► Обратитесь в специализированную мастерскую с квалифицированным персоналом.</li> </ul>
 <p>Функция подруливания колес заднего моста в настоящее время неисправна</p>	<p>* Функция подруливания колес заднего моста недоступна. Диаметр поворота может увеличиться.</p> <ul style="list-style-type: none"> <li>► Остановитесь в соответствии с ПДД и перезапустите двигатель автомобиля.</li> </ul> <p>Если сообщение на дисплее не гаснет:</p> <ul style="list-style-type: none"> <li>► Осторожно продолжайте движение.</li> <li>► Обратитесь в специализированную мастерскую с квалифицированным персоналом.</li> </ul>

Сообщения на дисплее	Возможные причины/следствия и ► предложения по решению
 <p data-bbox="118 298 457 381">Функция подруливания колес заднего моста неисправна Обратитесь на СТО!</p>	<p data-bbox="527 180 1208 246">* Функция подруливания колес заднего моста неисправна. Управляемость заднего моста не обеспечена. При движении по прямой рулевое колесо может быть выставлено неровно.</p> <ul style="list-style-type: none"> <li data-bbox="547 298 1418 325">► Осторожно продолжайте движение, соответственно уменьшив скорость.</li> <li data-bbox="547 335 1704 362">► Немедленно обратитесь в специализированную мастерскую с квалифицированным персоналом.</li> </ul>
 <p data-bbox="118 533 457 616">Функция подруливания колес заднего моста неисправна Немедленно остановите а/м</p>	<p data-bbox="527 415 1208 481">* Функция подруливания колес заднего моста неисправна. Управляемость заднего моста не обеспечена. При движении по прямой рулевое колесо может быть выставлено очень неровно. В зависимости от перекоса рулевого колеса дополнительно возникает вибрация рулевого колеса и звучит непрерывный предупредительный звуковой сигнал.</p> <div data-bbox="560 609 1984 816" style="border: 1px solid gray; padding: 5px;"> <p data-bbox="568 622 1398 649"><b>⚠ ОСТОРОЖНО</b> Опасность аварии при ограниченной управляемости</p> <p data-bbox="568 667 1937 723">Если рулевое управление перестает работать надлежащим образом, безопасность эксплуатации автомобиля под угрозой.</p> <ul style="list-style-type: none"> <li data-bbox="574 736 1725 763">► Немедленно остановите автомобиль с учетом дорожной ситуации. Продолжать движение нельзя!</li> <li data-bbox="574 773 1582 800">► Свяжитесь со специализированной мастерской с квалифицированным персоналом.</li> </ul> </div> <ul style="list-style-type: none"> <li data-bbox="547 837 1473 864">► Немедленно остановитесь в соответствии с ПДД. Не продолжайте движение!</li> <li data-bbox="547 874 1479 901">► При остановке учитывайте факт увеличения габаритной ширины автомобиля.</li> <li data-bbox="547 911 1561 938">► Обратитесь в специализированную мастерскую с квалифицированным персоналом.</li> </ul>

Сообщения на дисплее	Возможные причины/следствия и ► предложения по решению
<p>Режим движения с цепями противоскольжения Превышена максимально допустимая скорость</p>	<ul style="list-style-type: none"> <li>* Превышена максимально допустимая скорость в режиме движения с цепями противоскольжения.                             <ul style="list-style-type: none"> <li>► Снизьте скорость.</li> </ul> </li> </ul>
<p>Активный капот Неисправность См. "Руководство"</p>	<ul style="list-style-type: none"> <li>* Активный капот (система защиты пешеходов) неисправен или не функционирует из-за срабатывания.                             <ul style="list-style-type: none"> <li>► Обратитесь в специализированную мастерскую с квалифицированным персоналом.</li> </ul> </li> </ul>
<p>Светодиодная подсветка салона Поддержка предупреждений не действует</p>	<ul style="list-style-type: none"> <li>* Функция визуального предупреждения системы светодиодной подсветки салона может быть доступна не в полном объеме.                             <ul style="list-style-type: none"> <li>► Заприте автомобиль и снова разблокируйте его через несколько минут.</li> <li>► При регулярном появлении сообщения на дисплее обратитесь в мастерскую с квалифицированным персоналом..</li> </ul> </li> </ul>
	<ul style="list-style-type: none"> <li>* По меньшей мере одна дверь открыта.                             <ul style="list-style-type: none"> <li>► Закройте все двери.</li> </ul> </li> </ul>
	<ul style="list-style-type: none"> <li>* Капот открыт.                             <div style="background-color: #f0f0f0; padding: 5px; margin-top: 10px;"> <p><b>⚠ ОСТОРОЖНО</b> Опасность аварии при разблокировке капота во время движения</p> <p>Капот может открыться и заблокировать Вам обзор.</p> <ul style="list-style-type: none"> <li>► Во время движения ни в коем случае не производите разблокировку капота.</li> <li>► Перед каждой поездкой убедитесь в том, что капот заблокирован.</li> </ul> </div> <ul style="list-style-type: none"> <li>► Немедленно остановитесь в соответствии с ПДД.</li> </ul> </li> </ul>

Сообщения на дисплее	Возможные причины/следствия и ► предложения по решению
	<ul style="list-style-type: none"> <li>► Не продолжайте движение!</li> <li>► Обратитесь в специализированную мастерскую с квалифицированным персоналом.</li> </ul>
	<ul style="list-style-type: none"> <li>* Крышка багажника открыта.</li> <li>► Закройте крышку багажника.</li> </ul>
 <p data-bbox="118 515 461 572">Спинка сиденья сзади слева не зафиксирована</p>	<ul style="list-style-type: none"> <li>* Спинка соответствующего сиденья не зафиксирована.</li> <li>► Откиньте спинку сиденья назад до фиксации.</li> </ul>
 <p data-bbox="118 717 461 774">Спинка сиденья сзади справа не зафиксирована</p>	<ul style="list-style-type: none"> <li>* Спинка соответствующего сиденья не зафиксирована.</li> <li>► Откиньте спинку сиденья назад до фиксации.</li> </ul>

Сообщения на дисплее	Возможные причины/следствия и ► предложения по решению
 <p data-bbox="53 298 376 353">Долейте стеклоомывающую жидкость</p>	<p data-bbox="457 180 1438 208">* Уровень омывающей жидкости в бачке стеклоомывателя упал ниже минимального.</p> <p data-bbox="482 218 1034 246">► Долейте омывающую жидкость (→ стр. 22).</p>
 <p data-bbox="53 500 376 555">Жидкость стеклоомывателя Открыта крышка</p>	<p data-bbox="457 387 1126 412">* Крышка заливной горловины бачка омывателя открыта.</p> <p data-bbox="482 422 1324 450">► Закройте крышку заливной горловины бачка омывателя (→ стр. 22).</p>
<p data-bbox="53 586 390 641">Стеклоочистители Неисправность</p>	<p data-bbox="457 586 880 611">* Сбой в работе стеклоочистителей.</p> <p data-bbox="482 621 966 649">► Перезапустите двигатель автомобиля.</p> <p data-bbox="482 681 1024 709">Если сообщение на дисплее появляется снова:</p> <p data-bbox="482 720 1498 747">► Обратитесь в специализированную мастерскую с квалифицированным персоналом.</p>



**Коробка передач**



Сообщения на дисплее	Возможные причины/следствия и ► предложения по решению
Положение Р только в неподвижном состоянии автомобиля	<ul style="list-style-type: none"> <li>* Включение парковочного положения <b>P</b> возможно только в остановленном автомобиле.               <ul style="list-style-type: none"> <li>► Для остановки нажмите на педаль тормоза.</li> <li>► В неподвижном состоянии автомобиля включите парковочное положение <b>P</b>.</li> </ul> </li> </ul>
Для снятия с положения Р нажмите на педаль тормоза	<ul style="list-style-type: none"> <li>* Вы попытались переключиться из парковочного положения <b>P</b> в другое положение АКП.               <ul style="list-style-type: none"> <li>► Нажмите на педаль тормоза.</li> <li>► Переключите АКП в положение <b>D</b>, <b>R</b> или в положение холостого хода <b>N</b>.</li> </ul> </li> </ul>
Для снятия с передачи Р или N нажмите на педаль тормоза и включите двигатель	<ul style="list-style-type: none"> <li>* Вы попытались переключиться из парковочного положения <b>P</b> или холостого хода <b>N</b> в другое положение АКП.               <ul style="list-style-type: none"> <li>► Нажмите на педаль тормоза.</li> <li>► Запустите двигатель автомобиля.</li> <li>► Измените положение АКП.</li> </ul> </li> </ul>
Для переключения в положение D или R сначала нажмите на педаль тормоза	<ul style="list-style-type: none"> <li>* Вы попытались переключить АКП в положение <b>D</b> или <b>R</b>.               <ul style="list-style-type: none"> <li>► Нажмите на педаль тормоза.</li> <li>► Переключите АКП в положение <b>D</b> или <b>R</b>.</li> </ul> </li> </ul>
Для переключения в положение R сначала нажмите на педаль тормоза	<ul style="list-style-type: none"> <li>* Вы попытались переключить АКП в положение <b>R</b>.               <ul style="list-style-type: none"> <li>► Нажмите на педаль тормоза.</li> <li>► Переключите АКП в положение <b>R</b>.</li> </ul> </li> </ul>





Сообщения на дисплее	Возможные причины/следствия и ► предложения по решению
<p>Для парковки задействуйте стояночный тормоз Обратитесь на СТО</p>	<ul style="list-style-type: none"> <li>* Имеет место неисправность аварийного электропитания в парковочном положении <b>P</b>. <ul style="list-style-type: none"> <li>► Обратитесь в специализированную мастерскую с квалифицированным персоналом.</li> <li>► Перед выключением двигателя автомобиля всегда вручную включайте парковочное положение <b>P</b>.</li> <li>► Перед выходом из автомобиля задействуйте электрический стояночный тормоз.</li> </ul> </li> </ul>
<p>Опасность откатывания Открыта дверь водителя АКП не в положении P</p>	<ul style="list-style-type: none"> <li>* Дверь водителя закрыта не полностью и включено положение АКП <b>D</b>, <b>R</b> или положение холостого хода <b>N</b>. Автомобиль может откатиться. <ul style="list-style-type: none"> <li>► При парковке автомобиля переключите АКП в парковочное положение <b>P</b>.</li> </ul> </li> </ul>
<p>Опасность откатывания Для парковки задействуйте стояночный тормоз</p>	<ul style="list-style-type: none"> <li>* Коробка передач неисправна. Невозможно переключить АКП в парковочное положение <b>P</b>. <ul style="list-style-type: none"> <li>► Остановите автомобиль в соответствии с ПДД.</li> <li>► С помощью электрического стояночного тормоза зафиксируйте автомобиль во избежание откатывания.</li> <li>► На подъемах или уклонах поверните передние колеса так, чтобы в случае движения автомобиль откатился к бордюрному камню.</li> </ul> </li> </ul>
<p>Опасность откатывания Вруч.активирована перед.Н Автоматич.переключение в положение P невозможно</p>	<ul style="list-style-type: none"> <li>* В остановленном автомобиле или на очень низкой скорости движения при включенной системе привода или включенном зажигании была включена передача холостого хода <b>N</b>. <div style="border: 1px solid black; padding: 10px; margin-top: 10px;"> <p><b>!</b> <b>УКАЗАНИЕ</b> Повреждение автомобиля в результате откатывания</p> <p>При выключении двигателя автомобиля или открывании двери водителя функция автоматического включения парковочного положения <b>P</b> деактивирована.</p> <p>Автомобиль может откатиться.</p> <ul style="list-style-type: none"> <li>► Будьте готовы к торможению.</li> </ul> </div> </li> </ul>

Сообщения на дисплее	Возможные причины/следствия и ► предложения по решению
	<p>► Не оставляйте автомобиль без присмотра.</p> <p>► Нажимайте на педаль тормоза, пока автомобиль не остановится.</p> <p>► В остановленном автомобиле при нажатой педали тормоза включите парковочное положение <b>P</b>.</p> <p>► Для продолжения движения при нажатой педали тормоза переключите АКП в положение <b>D</b> или <b>R</b>.</p>
Автоматически активировано положение N Переключите заново в нужное положение	<p>* При обычном движении или движении автомобиля накатом была автоматически включена передача холостого хода <b>N</b>.</p> <p>ⓘ Если дверь водителя открывается при включенной передаче холостого хода <b>N</b>, АКП автоматически переключается в парковочное положение <b>P</b>.</p> <p>► В остановленном автомобиле при нажатой педали тормоза включите парковочное положение <b>P</b>.</p> <p>► Для продолжения движения при нажатой педали тормоза переключите АКП в положение <b>D</b> или <b>R</b>.</p>
АКП в положении N Пожалуй-ста, включите необходимую передачу	<p>* При обычном движении или движении автомобиля накатом в режиме холостого хода <b>N</b> была нажата педаль газа.</p> <p>► Для ускорения автомобиля переключите АКП в положение <b>D</b> или <b>R</b>.</p>
Движение задним ходом невозможно Обратитесь на СТО!	<p>* Коробка передач неисправна. Невозможно переключить АКП в положение <b>R</b>.</p> <p>► Обратитесь в специализированную мастерскую с квалифицированным персоналом.</p>
Редуктор Неисправность СТОП!	<p>* Коробка передач неисправна. Коробка передач автоматически переключается в положение холостого хода <b>N</b>.</p> <p>► Немедленно остановитесь в соответствии с ПДД.</p> <p>► Нажмите на педаль тормоза.</p> <p>► Переключите АКП в парковочное положение <b>P</b>.</p>





Сообщения на дисплее	Возможные причины/следствия и ► предложения по решению
Не переключая положения АКП, обратитесь на СТО!	<ul style="list-style-type: none"> <li>► Обратитесь в специализированную мастерскую с квалифицированным персоналом.</li> </ul> <p>* Коробка передач неисправна. Изменение положения АКП невозможно.</p> <ul style="list-style-type: none"> <li>► Если включено положение АКП <b>D</b>, не изменяя положения АКП, обратитесь в специализированную мастерскую с квалифицированным персоналом.</li> <li>► При всех остальных положениях АКП остановите автомобиль в соответствии с дорожной ситуацией.</li> <li>► Обратитесь в специализированную мастерскую с квалифицированным персоналом.</li> </ul>
Вспомогательная АКБ Неисправность (сообщение на дисплее белого цвета)	<p>* Имеет место неисправность дополнительной аккумуляторной батареи.</p> <ul style="list-style-type: none"> <li>► Обратитесь в специализированную мастерскую с квалифицированным персоналом.</li> <li>► Перед выключением двигателя автомобиля всегда вручную включайте парковочное положение <b>P</b>.</li> <li>► Перед выходом из автомобиля приведите в действие электрический стояночный тормоз.</li> </ul>



## Торможение

Сообщения на дисплее	Возможные причины/следствия и ► предложения по решению
 <p>Стояночный тормоз См. "Руководство"</p>	<p>* Горит желтая контрольная лампа . Электрический стояночный тормоз неисправен.</p> <p><b>Для приведение стояночного тормоза в действие:</b></p> <ul style="list-style-type: none"> <li>► Выключите и снова включите двигатель автомобиля.</li> <li>► Вручную приведите электрический стояночный тормоз в действие (→ стр. 303).</li> </ul> <p>Если не удастся привести электрический стояночный тормоз в действие:</p>

Сообщения на дисплее	Возможные причины/следствия и ► предложения по решению
	<ul style="list-style-type: none"> <li>► Обратитесь в специализированную мастерскую с квалифицированным персоналом.</li> <li>► При остановке автомобиля, если необходимо, дополнительно зафиксируйте его во избежание откатывания.</li> </ul> <p>* Горят желтая контрольная лампа  и красная контрольная лампа . Электрический стояночный тормоз неисправен.</p> <p><b>Для отпускания стояночного тормоза:</b></p> <ul style="list-style-type: none"> <li>► Выключите и снова включите двигатель автомобиля.</li> <li>► Вручную отпустите электрический стояночный тормоз (→ стр. 303).</li> </ul> <p>или</p> <ul style="list-style-type: none"> <li>► Автоматически отпустите электрический стояночный тормоз (→ стр. 302).</li> </ul> <p>Если не удастся отпустить электрический стояночный тормоз:</p> <ul style="list-style-type: none"> <li>► Не продолжайте движение! Обратитесь в специализированную мастерскую с квалифицированным персоналом.</li> </ul> <p>* Горит желтая контрольная лампа , а красная контрольная лампа  мигает. Электрический стояночный тормоз неисправен.</p> <p>Не удалось привести электрический стояночный тормоз в действие или отпустить его.</p> <ul style="list-style-type: none"> <li>► Выключите и снова включите двигатель автомобиля.</li> </ul> <p><b>Для приведение стояночного тормоза в действие:</b></p> <ul style="list-style-type: none"> <li>► Вручную отпустите электрический стояночный тормоз, а затем приведите его в действие (→ стр. 303).</li> </ul> <p><b>Для отпускания стояночного тормоза:</b></p> <ul style="list-style-type: none"> <li>► Вручную приведите в действие, а затем отпустите электрический стояночный тормоз.</li> </ul>

Сообщения на дисплее	Возможные причины/следствия и ► предложения по решению
	<p>Если не удастся привести электрический стояночный тормоз в действие или продолжает мигать красная контрольная лампа :</p> <ul style="list-style-type: none"> <li>► Не продолжайте движение! Обратитесь в специализированную мастерскую с квалифицированным персоналом.</li> <li>► При остановке автомобиля, если необходимо, дополнительно зафиксируйте его во избежание откатывания.</li> </ul> <p>* Желтая контрольная лампа  горит, а красная контрольная лампа  мигает в течение десяти секунд после приведения в действие или отпускания электрического стояночного тормоза. После этого лампа продолжает гореть или гаснет. Электрический стояночный тормоз неисправен.</p> <p><b>При слишком низком уровне заряда:</b></p> <ul style="list-style-type: none"> <li>► Зарядите аккумуляторную батарею 12 В.</li> </ul> <p><b>Для приведение стояночного тормоза в действие:</b></p> <ul style="list-style-type: none"> <li>► Вручную приведите электрический стояночный тормоз в действие.</li> </ul> <p>Если не удастся привести электрический стояночный тормоз в действие:</p> <ul style="list-style-type: none"> <li>► Обратитесь в специализированную мастерскую с квалифицированным персоналом.</li> <li>► При остановке автомобиля, если необходимо, дополнительно зафиксируйте его во избежание откатывания.</li> </ul> <p><b>Для отпускания стояночного тормоза:</b></p> <ul style="list-style-type: none"> <li>► Если условия для автоматического отпускания стояночного тормоза выполнены, а электрический стояночный тормоз автоматически не отпускается, то отпустите электрический стояночный тормоз вручную (→ стр. 303).</li> </ul> <p>Если после этого не удастся отпустить электрический стояночный тормоз:</p> <ul style="list-style-type: none"> <li>► Не продолжайте движение! Обратитесь в специализированную мастерскую с квалифицированным персоналом.</li> </ul>

Сообщения на дисплее	Возможные причины/следствия и ► предложения по решению
 <p data-bbox="118 298 412 350">Стояночный тормоз Отпустить!</p>	<p data-bbox="527 178 1026 209">* Мигает красная контрольная лампа .</p> <p data-bbox="547 219 1291 250">При движении задействован электрический стояночный тормоз:</p> <ul data-bbox="555 261 1835 329" style="list-style-type: none"> <li data-bbox="555 261 1835 292">• Не выполнено условие для автоматического отпускания электрического стояночного тормоза (→ стр. 302).</li> <li data-bbox="555 298 1835 329">• Вы производите экстренное торможение с помощью электрического стояночного тормоза (→ стр. 304).</li> </ul> <p data-bbox="547 350 1782 381">► Проверьте выполнение условий для автоматического отпускания электрического стояночного тормоза.</p> <p data-bbox="547 385 1230 416">► Отпустите электрический стояночный тормоз вручную.</p>
 <p data-bbox="118 551 453 602">Стояночный тормоз Для отпускания включите зажигание</p>	<p data-bbox="527 437 1017 468">* Горит красная контрольная лампа .</p> <p data-bbox="547 478 1414 509">При отпусании электрического стояночного тормоза двигатель выключен.</p> <p data-bbox="547 515 842 547">► Включите зажигание.</p>
 <p data-bbox="118 758 392 789">Немедленно тормозите!</p>	<p data-bbox="527 644 1222 675">* При включенной функции HOLD возникла неисправность.</p> <p data-bbox="547 681 1283 712">Дополнительно может подаваться постоянный звуковой сигнал.</p> <p data-bbox="547 716 936 747">Невозможно запустить двигатель.</p> <p data-bbox="547 758 1966 841">► Сразу же с усилием нажмите на педаль тормоза и удерживайте ее нажатой до тех пор, пока не погаснет сообщение на дисплее. Вы снова можете запустить двигатель автомобиля.</p>



Сообщения на дисплее	Возможные причины/следствия и ► предложения по решению
 <p data-bbox="57 298 388 350">Неисправность См. "Руководство"</p>	<p data-bbox="466 179 1189 246">* Функционирование усиления тормозного привода нарушено. Возможна неисправность противооткатной системы.</p> <div data-bbox="492 270 1923 474" style="border: 1px solid gray; padding: 5px;"> <p data-bbox="502 280 1400 308"><b>▲ ОСТОРОЖНО</b> Опасность аварии при неисправности тормозной системы</p> <p data-bbox="513 329 1541 353">При неисправности тормозной системы эффективность торможения может быть снижена.</p> <ul style="list-style-type: none"> <li data-bbox="513 366 1030 391">► Продолжайте движение с осторожностью.</li> <li data-bbox="513 408 1868 459">► Незамедлительно поручите проверку тормозной системы специализированной мастерской с квалифицированным персоналом.</li> </ul> </div> <ul style="list-style-type: none"> <li data-bbox="486 498 1917 550">► Осторожно продолжайте движение на безопасной скорости, соблюдая достаточную дистанцию до движущегося впереди автомобиля.</li> <li data-bbox="486 567 1494 591">► Обратитесь в специализированную мастерскую с квалифицированным персоналом.</li> </ul>
 <p data-bbox="57 733 367 785">Неисправность Остановите автомобиль</p>	<p data-bbox="466 614 1884 638">* Функционирование усиления тормозного привода нарушено, и могут измениться тормозные характеристики автомобиля.</p> <div data-bbox="492 662 1923 899" style="border: 1px solid gray; padding: 5px;"> <p data-bbox="502 672 1841 700"><b>▲ ОСТОРОЖНО</b> Опасность несчастного случая и травмирования при повреждении усиления тормозного привода</p> <p data-bbox="513 721 1892 803">При повреждении усиления тормозного привода для торможения может потребоваться повышенное усилие при нажатии на педаль тормоза. Тормозные характеристики могут быть нарушены. Тормозной путь может удлиниться в ситуации аварийного торможения.</p> <ul style="list-style-type: none"> <li data-bbox="513 821 1688 845">► Незамедлительно остановите автомобиль с учетом дорожной ситуации. Не продолжайте движение!</li> <li data-bbox="513 861 1514 885">► Обратитесь в специализированную мастерскую с квалифицированным персоналом.</li> </ul> </div> <ul style="list-style-type: none"> <li data-bbox="486 923 1406 946">► Немедленно остановитесь в соответствии с ПДД. Не продолжайте движение!</li> </ul>





Сообщения на дисплее	Возможные причины/следствия и ► предложения по решению
 <p data-bbox="118 342 433 396">Проверьте уровень тормозной жидкости</p>	<p data-bbox="547 179 1559 208">► Обратитесь в специализированную мастерскую с квалифицированным персоналом.</p> <p data-bbox="527 225 1355 254">* В бачке для тормозной жидкости слишком мало тормозной жидкости.</p> <div data-bbox="553 277 1984 521" style="border: 1px solid gray; padding: 5px;"> <p data-bbox="564 288 1473 317"><b>▲ ОСТОРОЖНО</b> Опасность аварии при низком уровне тормозной жидкости</p> <p data-bbox="568 334 1968 388">При слишком низком уровне тормозной жидкости возможно снижение эффективности торможения и тормозных качеств автомобиля.</p> <ul style="list-style-type: none"> <li data-bbox="568 405 1723 434">► Немедленно остановите автомобиль с учетом дорожной ситуации. Продолжать движение нельзя!</li> <li data-bbox="568 443 1580 472">► Обратитесь в специализированную мастерскую с квалифицированным персоналом.</li> <li data-bbox="568 481 1024 510">► Не доливайте тормозную жидкость.</li> </ul> </div> <p data-bbox="547 544 1473 573">► Немедленно остановитесь в соответствии с ПДД. Не продолжайте движение!</p> <p data-bbox="547 583 1003 612">► Не доливайте тормозной жидкости.</p> <p data-bbox="547 621 1559 650">► Обратитесь в специализированную мастерскую с квалифицированным персоналом.</p>
<p data-bbox="118 671 433 725">Проверьте тормозные накладки См. "Руководство"</p>	<p data-bbox="527 671 1085 700">* Тормозные колодки достигли предела износа.</p> <p data-bbox="547 709 1559 738">► Обратитесь в специализированную мастерскую с квалифицированным персоналом.</p>

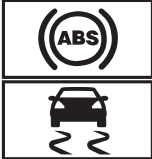

## Системы помощи водителю и системы обеспечения безопасности движения

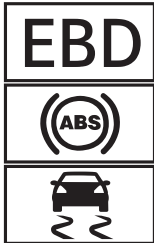

Сообщения на дисплее	Возможные причины/следствия и ► предложения по решению
 <p data-bbox="51 450 378 533">врем.нет доступа См."Руководство" (системы ABS и ESP®)</p>	<p data-bbox="459 227 991 253">* Системы ABS и ESP® временно недоступны.</p> <p data-bbox="480 269 1900 326">Другие вспомогательные системы и системы обеспечения безопасности движения, например, система экстренного торможения (BAS), также могут быть временно недоступны.</p> <p data-bbox="480 336 1880 393">Тормозная система продолжает работать в обычном режиме. Это может привести к увеличению тормозного пути в ситуациях, требующих экстренного торможения.</p> <div data-bbox="490 419 1921 471" style="background-color: #e0e0e0; padding: 5px;"> <p data-bbox="500 429 1389 455">▲ <b>ОСТОРОЖНО</b> Опасность заноса при неисправности систем ABS и ESP®</p> </div> <p data-bbox="500 481 1808 507">Колеса могут блокироваться при торможении, а система ESP® не выполняет функцию стабилизации автомобиля.</p> <p data-bbox="500 523 1849 574">Это сильно ухудшает управляемость и эффективность торможения автомобиля, а тормозной путь может увеличиться. Кроме того, отключены другие системы обеспечения безопасности движения.</p> <ul style="list-style-type: none"> <li data-bbox="500 585 1860 616">► На подходящем участке дороги осторожно проедьте несколько небольших поворотов на скорости более 30 км/ч.</li> <li data-bbox="500 626 1880 683">► Если сообщение на дисплее не гаснет, немедленно обратитесь в специализированную мастерскую с квалифицированным персоналом. При этом двигайтесь осторожно.</li> </ul> <ul style="list-style-type: none"> <li data-bbox="480 720 1839 751">► На подходящем участке дороги осторожно проедьте несколько небольших поворотов на скорости более 30 км/ч.</li> <li data-bbox="480 761 1900 813">► Если сообщение на дисплее не гаснет, немедленно обратитесь в специализированную мастерскую с квалифицированным персоналом. При этом двигайтесь осторожно.</li> </ul>

Сообщения на дисплее	Возможные причины/следствия и ► предложения по решению
 <p data-bbox="118 405 445 461">не действуют См. "Руководство" (системы ABS и ESP®)</p>	<p data-bbox="527 181 942 208">* Системы ABS и ESP® неисправны.</p> <p data-bbox="547 222 1882 278">Другие системы помощи водителю и системы обеспечения безопасности движения, например система экстренного торможения BAS, также могут быть неисправны.</p> <p data-bbox="547 291 1943 347">Тормозная система продолжает работать в обычном режиме. Это может привести к увеличению тормозного пути в ситуациях, требующих экстренного торможения.</p> <div data-bbox="553 370 1984 653" style="border: 1px solid gray; padding: 5px;"> <p data-bbox="564 381 1453 412"><b>▲ ОСТОРОЖНО</b> Опасность заноса при неисправности систем ABS и ESP®</p> <p data-bbox="568 433 1868 459">Колеса могут блокироваться при торможении, а система ESP® не выполняет функцию стабилизации автомобиля.</p> <p data-bbox="568 474 1913 530">Это сильно ухудшает управляемость и эффективность торможения автомобиля, а тормозной путь может увеличиться. Кроме того, отключены другие системы обеспечения безопасности движения.</p> <ul style="list-style-type: none"> <li data-bbox="568 543 1024 570">► Осторожно продолжайте движение.</li> <li data-bbox="568 585 1943 641">► Незамедлительно проверьте системы ABS и ESP® в специализированной мастерской с квалифицированным персоналом.</li> </ul> </div> <p data-bbox="547 674 1003 701">► Осторожно продолжайте движение.</p> <p data-bbox="547 715 1759 742">► Незамедлительно обратитесь в специализированную мастерскую с квалифицированным персоналом.</p>
 <p data-bbox="118 881 437 937">врем.нет доступа См. "Руководство" (система ESP®)</p>	<p data-bbox="527 764 977 791">* Система ESP® временно недоступна.</p> <p data-bbox="547 806 1888 861">Другие системы помощи водителю и системы обеспечения безопасности движения, например, система экстренного торможения BAS, также могут быть неисправны.</p>

Сообщения на дисплее	Возможные причины/следствия и ► предложения по решению
	<p><b>▲ ОСТОРОЖНО</b> Опасность заноса из-за неисправности системы ESP®</p> <p>Если система ESP® неисправна, она не обеспечивает стабилизацию автомобиля. Кроме того, отключены другие системы обеспечения безопасности движения.</p> <ul style="list-style-type: none"> <li>► На подходящем участке дороги осторожно проедьте несколько небольших поворотов на скорости более 30 км/ч.</li> <li>► Если сообщение на дисплее не гаснет, немедленно обратитесь в специализированную мастерскую с квалифицированным персоналом. При этом двигайтесь осторожно.</li> </ul> <p>► На подходящем участке дороги осторожно проедьте несколько небольших поворотов на скорости более 30 км/ч.</p> <p>► Если сообщение на дисплее не гаснет, немедленно обратитесь в специализированную мастерскую с квалифицированным персоналом. При этом двигайтесь осторожно.</p>
 <p>не действует См. "Руководство" (система ESP®)</p>	<p>* Система ESP® неисправна.</p> <p>Другие системы помощи водителю и системы обеспечения безопасности движения, например система экстренного торможения BAS, также могут быть неисправны.</p> <p>Тормозная система продолжает работать в обычном режиме. Это может привести к увеличению тормозного пути в ситуациях, требующих экстренного торможения.</p> <p><b>▲ ОСТОРОЖНО</b> Опасность заноса из-за неисправности системы ESP®</p> <p>Если система ESP® неисправна, система ESP® не обеспечивает стабилизацию курсовой устойчивости автомобиля. Кроме того, отключены другие системы обеспечения безопасности движения.</p> <ul style="list-style-type: none"> <li>► Осторожно продолжайте движение.</li> <li>► Проведите проверку системы ESP® в специализированной мастерской с квалифицированным персоналом.</li> </ul>

Сообщения на дисплее	Возможные причины/следствия и ► предложения по решению
 <p data-bbox="118 592 433 681">не действуют См."Руководство" (системы EBD, ABS и ESP®)</p>	<ul style="list-style-type: none"> <li>► Осторожно продолжайте движение.</li> <li>► Незамедлительно обратитесь в специализированную мастерскую с квалифицированным персоналом.</li> </ul> <p data-bbox="527 267 1884 364">* Системы EBD, ABS и ESP® неисправны. Другие системы помощи водителю и системы обеспечения безопасности движения, например система экстренного торможения BAS, также могут быть неисправны.</p> <div style="border: 1px solid gray; padding: 5px; margin: 10px 0;"> <p data-bbox="568 395 1516 426"><b>▲ ОСТОРОЖНО</b> Опасность заноса при неисправности систем EBD, ABS и ESP®</p> <p data-bbox="568 447 1864 478">Колеса могут блокироваться при торможении, а система ESP® не выполняет функцию стабилизации автомобиля.</p> <p data-bbox="568 488 1917 547">Это сильно ухудшает управляемость и эффективность торможения автомобиля, а тормозной путь может увеличиться. Кроме того, отключены другие системы обеспечения безопасности движения.</p> <ul style="list-style-type: none"> <li>► Осторожно продолжайте движение.</li> <li>► Незамедлительно проверьте тормозную систему в специализированной мастерской с квалифицированным персоналом.</li> </ul> </div> <ul style="list-style-type: none"> <li>► Осторожно продолжайте движение.</li> <li>► Незамедлительно обратитесь в специализированную мастерскую с квалифицированным персоналом.</li> </ul>
 <p data-bbox="118 893 249 919">выключена</p>	<ul style="list-style-type: none"> <li>* Функция HOLD отключена, поскольку автомобиль скользит или не выполнено одно из условий ее включения.</li> <li>► Снова включите функцию HOLD через некоторое время или проверьте условия включения функции HOLD (→ стр. 315).</li> </ul>

Сообщения на дисплее	Возможные причины/следствия и ► предложения по решению
<p>Активирован ограничительный режим Мощность привода снижена</p>	<ul style="list-style-type: none"> <li>* Активирован режим парковщика. Ускорение автомобиля ограничено (→ стр. 316).</li> <li>* Активирован режим начинающего водителя. Ускорение автомобиля ограничено (→ стр. 317).</li> </ul>
<div style="border: 1px solid black; padding: 5px; text-align: center;">  </div> <p>Attention Assist: Сделайте перерыв!</p>	<ul style="list-style-type: none"> <li>* Система ATTENTION ASSIST распознала усталость или возрастание невнимательности водителя (→ стр. 318). <ul style="list-style-type: none"> <li>► При необходимости сделайте перерыв.</li> </ul> </li> </ul>
<div style="border: 1px solid black; padding: 5px; text-align: center;">  </div> <p>ATTENTION ASSIST Микросон Сделайте перерыв!</p>	<ul style="list-style-type: none"> <li>* Система ATTENTION ASSIST распознала признаки микросна (→ стр. 318). Дополнительно раздается предупредительный звуковой сигнал. <ul style="list-style-type: none"> <li>► Немедленно сделайте перерыв.</li> <li>► Нажмите на левое сенсорное управление для подтверждения сообщения на дисплее.</li> </ul> </li> </ul>
<p>ATTENTION ASSIST Будьте внимательны! (сообщение на дисплее белого цвета)</p>	<ul style="list-style-type: none"> <li>* Система ATTENTION ASSIST обнаружила, что водитель отводит взгляд от ситуации на дороге (→ стр. 318). Дополнительно раздается предупредительный звуковой сигнал. <ul style="list-style-type: none"> <li>► Обратите взгляд на ситуацию на дороге.</li> </ul> </li> </ul>
<p>ATTENTION ASSIST Будьте внимательны! (сообщение на дисплее желтого цвета)</p>	<ul style="list-style-type: none"> <li>* Система ATTENTION ASSIST обнаружила, что после сделанного предупреждения водитель не смотрит на дорогу (→ стр. 318). Дополнительно раздается продолжительный предупредительный сигнал. <ul style="list-style-type: none"> <li>► Немедленно обратите свой взгляд на ситуацию на дороге.</li> </ul> </li> </ul>

Сообщения на дисплее	Возможные причины/следствия и ► предложения по решению
 <p>--- км/ч</p>	<ul style="list-style-type: none"> <li>► Нажмите на левое сенсорное управление для подтверждения сообщения на дисплее.</li> <li>* Система круиз-контроля TEMPOMAT не включается, так как выполнены не все условия включения.               <ul style="list-style-type: none"> <li>► Соблюдайте условия включения системы круиз-контроля TEMPOMAT (→ стр. 321).</li> </ul> </li> </ul>
<p>TEMPOMAT не действует</p>	<ul style="list-style-type: none"> <li>* Система круиз-контроля TEMPOMAT неисправна.               <ul style="list-style-type: none"> <li>► Обратитесь в специализированную мастерскую с квалифицированным персоналом.</li> </ul> </li> </ul>
<p>TEMPOMAT и ограничитель скорости не действуют</p>	<ul style="list-style-type: none"> <li>* Система круиз-контроля TEMPOMAT и ограничитель скорости неисправны.               <ul style="list-style-type: none"> <li>► Обратитесь в специализированную мастерскую с квалифицированным персоналом.</li> </ul> </li> </ul>
<p>TEMPOMAT выключен</p>	<ul style="list-style-type: none"> <li>* Система круиз-контроля TEMPOMAT была выключена. Если дополнительно раздается предупредительный звуковой сигнал, значит, система круиз-контроля TEMPOMAT автоматически выключилась (→ стр. 320).</li> </ul>
 <p>--- км/ч</p>	<ul style="list-style-type: none"> <li>* Ограничитель скорости не включается в течение некоторого времени. Когда причины неисправности будут устранены, система снова будет доступна.</li> </ul>





Сообщения на дисплее	Возможные причины/следствия и ► предложения по решению
 <p>в пассивном режиме</p>	<p>* При нажатии на педаль газа с преодолением точки сопротивления (режим «кикдаун») ограничитель скорости переключается в пассивный режим (→ стр. 321).</p>
<p>Ограничитель скорости не действует</p>	<p>* Ограничитель скорости неисправен. ► Обратитесь в специализированную мастерскую с квалифицированным персоналом.</p>
<p>Система предупреждения о скоростных ограничениях в настоящее время недоступна См. "Руководство"</p>	<p>* Система предупреждения о скоростных ограничениях временно недоступна. ► Продолжайте движение. Когда причины неисправности будут устранены, система снова будет доступна.</p>
<p>Система предупреждения о скоростных ограничениях не действует</p>	<p>* Система предупреждения о скоростных ограничениях неисправна. ► Продолжайте движение. или ► Остановитесь в соответствии с ПДД и перезапустите двигатель автомобиля. ► Если сообщение на дисплее не гаснет, обратитесь в специализированную мастерскую с квалифицированным персоналом.</p>
<p>Ограничение скорости (зимние шины) XXX км/ч</p>	<p>* Вы достигли максимально допустимой скорости движения для зимних шин, введенной в память. Превышение этой скорости движения невозможно.</p>





Сообщения на дисплее	Возможные причины/следствия и ► предложения по решению
<p>120 km/h!</p> <p>Превышена максимально допустимая скорость</p>	<ul style="list-style-type: none"> <li>* Вы превысили максимально разрешенную скорость движения (только в определенных странах).               <ul style="list-style-type: none"> <li>► Снизьте скорость.</li> </ul> </li> </ul>
<p>Система распознавания дорожных знаков в настоящее время недоступна См. "Руководство"</p>	<ul style="list-style-type: none"> <li>* Система распознавания дорожных знаков временно недоступна. Когда причины неисправности будут устранены, система снова будет доступна.               <ul style="list-style-type: none"> <li>► Продолжайте движение с соблюдением правил дорожного движения.</li> </ul> </li> </ul>
<p>Система распознавания дорожных знаков не действует</p>	<ul style="list-style-type: none"> <li>* Система распознавания дорожных знаков неисправна.               <ul style="list-style-type: none"> <li>► Продолжайте движение с соблюдением правил дорожного движения.</li> <li>или</li> <li>► Остановитесь в соответствии с ПДД и перезапустите двигатель автомобиля.</li> <li>► Если сообщение на дисплее не гаснет, то обратитесь в специализированную мастерскую с квалифицированным персоналом.</li> </ul> </li> </ul>
<p>Неисправность Не превышать скорость 80 км/ч</p>	<ul style="list-style-type: none"> <li>* Функционирование системы AIRMATIC ограничено. Это может отрицательно сказаться на ходовых качествах автомобиля.               <div style="border: 1px solid black; padding: 5px; margin-top: 10px;"> <p><b>!</b> <b>УКАЗАНИЕ</b> Возможно повреждение шины и грязезащитного крыла переднего моста автомобиля из-за большого угла поворота рулевого колеса</p> </div> <ul style="list-style-type: none"> <li>► Избегайте больших углов поворота рулевого колеса во время движения и обращайте внимание на звуки, свидетельствующие о задевании шин за детали кузова.</li> </ul> </li> </ul>



Сообщения на дисплее	Возможные причины/следствия и ► предложения по решению
	<ul style="list-style-type: none"> <li>► При звуках, свидетельствующих о задевании шин за детали кузова, остановитесь в соответствии с ПДД и по возможности установите более высокий уровень кузова автомобиля.</li> <li>► Двигайтесь со скоростью, соответствующей уровню кузова автомобиля в данный момент, но не более 80 км/ч.</li> <li>► Обратитесь в специализированную мастерскую с квалифицированным персоналом.</li> </ul>
 <p data-bbox="53 482 396 539">Неисправность Не превышать скорость 80 км/ч</p>	<ul style="list-style-type: none"> <li>* Система AMG RIDE CONTROL + неисправна. Это может отрицательно сказаться на ходовых качествах автомобиля.</li> <li>► Двигайтесь со скоростью не более 80 км/ч.</li> <li>► Обратитесь в специализированную мастерскую с квалифицированным персоналом.</li> </ul>
<p data-bbox="53 570 396 627">AMG Ride Control Функция ограничена См. "Руководство"</p>	<ul style="list-style-type: none"> <li>* Одна или несколько основных функций системы AMG RIDE CONTROL + неисправны. Система находится вне диапазона рабочих температур, или напряжение бортовой сети слишком низкое. Когда причины неисправности будут устранены, система снова будет доступна.</li> </ul> <div style="border: 1px solid black; padding: 5px; margin-top: 10px;"> <p><b>!</b> <b>УКАЗАНИЕ</b> Действие подвески и демпфирование ограничены, кузов может сильнее наклоняться при повороте!</p> <ul style="list-style-type: none"> <li>► Осторожно продолжайте движение.</li> <li>► Перед выполнением поворота значительно снижайте скорость движения.</li> <li>► Избегайте резких движений рулевым колесом.</li> </ul> </div> <ul style="list-style-type: none"> <li>► Осторожно продолжайте движение.</li> <li>► Перед выполнением поворота необходимо значительно уменьшать скорость движения.</li> </ul>

Сообщения на дисплее	Возможные причины/следствия и ► предложения по решению
 <p data-bbox="118 342 451 397">СТОП! Слишком низкий уровень кузова автомобиля!</p>	<p data-bbox="547 177 1132 205">► Избегайте резких движений рулевым колесом.</p> <p data-bbox="527 225 1606 253">* Вы тронулись с места, несмотря на то что уровень кузова автомобиля был слишком низким.</p> <p data-bbox="547 264 1361 322">► Остановитесь в соответствии с ПДД. Уровень кузова автомобиля будет поднят до выбранного значения.</p> <p data-bbox="547 332 1510 360">► Продолжайте движение только после того, как погаснет сообщение на дисплее.</p> <p data-bbox="547 391 1960 449">Если сообщение на дисплее не гаснет и дополнительно раздается предупредительный звуковой сигнал, система AIRMATIC неисправна:</p> <p data-bbox="547 459 1968 518">► Двигайтесь со скоростью не более 80 км/ч и незамедлительно обратитесь в специализированную мастерскую с квалифицированным персоналом.</p> <div data-bbox="553 550 1984 629" style="border: 1px solid black; padding: 5px;"> <p data-bbox="564 563 1923 622"><b>!</b> <b>УКАЗАНИЕ</b> Возможно повреждение шины и грязезащитного крыла переднего моста автомобиля из-за большого угла поворота рулевого колеса</p> </div> <div data-bbox="553 632 1984 778" style="border: 1px solid black; padding: 5px;"> <p data-bbox="564 643 1902 701">► Избегайте больших углов поворота рулевого колеса во время движения и обращайтесь внимание на звуки, свидетельствующие о задевании шин за детали кузова.</p> <p data-bbox="564 711 1909 769">► При звуках, свидетельствующих о задевании шин за детали кузова, остановитесь в соответствии с ПДД и по возможности установите более высокий уровень кузова автомобиля.</p> </div> <p data-bbox="547 800 1438 858">► Установите более высокий уровень кузова автомобиля (→ стр. 364, 367). Кузов автомобиля поднимется в зависимости от неисправности.</p>

Сообщения на дисплее	Возможные причины/следствия и ► предложения по решению
 <p data-bbox="57 298 186 322">опускается</p>	<p data-bbox="466 179 1316 203">* Уровень кузова автомобиля может опускаться по следующим причинам:</p> <ul data-bbox="492 218 1907 391" style="list-style-type: none"> <li data-bbox="492 218 952 242">• Вы выбрали другой режим движения.</li> <li data-bbox="492 257 901 281">• Вы превысили предел скорости.</li> <li data-bbox="492 297 1214 321">• Вы изменили уровень кузова автомобиля нажатием кнопки.</li> <li data-bbox="492 336 1907 391">• <b>Эксплуатация с прицепом или кронштейном для велосипедов:</b> при правильно выполненном электрическом соединении Вы превысили предел скорости.</li> </ul>
 <p data-bbox="57 536 206 560">поднимается</p>	<p data-bbox="466 417 1238 441">* Автомобиль устанавливается на выбранный Вами уровень кузова.</p>
 <p data-bbox="57 708 329 757">Не превышать скорость 20км/ч</p>	<p data-bbox="466 589 1075 613">* Функционирование системы AIRMATIC ограничено.</p> <p data-bbox="486 628 1790 652">Текущий уровень кузова слишком высокий. Это может отрицательно сказаться на ходовых качествах автомобиля.</p> <ul data-bbox="486 668 1494 733" style="list-style-type: none"> <li data-bbox="486 668 1034 692">► Двигайтесь со скоростью не более 20 км/ч.</li> <li data-bbox="486 707 1494 731">► Обратитесь в специализированную мастерскую с квалифицированным персоналом.</li> </ul>
 <p data-bbox="57 912 349 936">Компрессор охлаждается</p>	<p data-bbox="466 793 1907 842">* Из-за частых изменений уровня кузова автомобиля в течение короткого времени компрессору необходимо сначала остыть, чтобы иметь возможность установить выбранный уровень кузова.</p> <p data-bbox="486 857 1508 881">Когда компрессор остынет, автомобиль продолжит подъем кузова до выбранного уровня.</p> <ul data-bbox="486 897 1855 945" style="list-style-type: none"> <li data-bbox="486 897 1855 945">► Продолжайте движение в соответствии с фактическим уровнем кузова автомобиля. При этом следите за тем, чтобы дорожный просвет был достаточным.</li> </ul>

Сообщения на дисплее	Возможные причины/следствия и ► предложения по решению
 <p data-bbox="118 298 363 323">Двигаться медленнее</p>	<p data-bbox="527 180 1659 207">* Ваша скорость движения слишком высока для установки выбранного уровня кузова автомобиля.</p> <ul style="list-style-type: none"> <li data-bbox="547 219 1353 246">► Снизьте скорость и снова выберите необходимый уровень кузова.</li> </ul> <p data-bbox="547 277 1847 304">Вы двигаетесь с прицепом слишком быстро или к розетке фаркопа подключен, например, задний велобагажник.</p> <ul style="list-style-type: none"> <li data-bbox="547 317 1283 343">► Соблюдайте указания по режиму эксплуатации с прицепом.</li> </ul>
 <p data-bbox="118 484 412 536">Автомобиль поднимается Немного подождите</p>	<p data-bbox="527 366 1843 393">* Уровень кузова автомобиля слишком низкий. Уровень кузова автомобиля будет поднят до выбранного значения.</p> <ul style="list-style-type: none"> <li data-bbox="547 406 1479 433">► Начинать движение только после того, как погаснет сообщение на дисплее.</li> </ul>
<p data-bbox="118 567 449 623">RACE START Функция невозможна См. "Руководство"</p>	<p data-bbox="527 569 801 596">* Возможные причины:</p> <ul style="list-style-type: none"> <li data-bbox="555 609 1140 636">• Условия активации не выполнены (→ стр. 369).</li> </ul>
<p data-bbox="118 655 425 707">RACE START Функция прервана</p>	<p data-bbox="527 655 801 682">* Возможные причины:</p> <ul style="list-style-type: none"> <li data-bbox="555 695 1344 722">• Во время работы функции RACE START Вы отпустили педаль газа.</li> <li data-bbox="555 734 1394 761">• Во время работы функции RACE START Вы нажали на педаль тормоза.</li> </ul> <ul style="list-style-type: none"> <li data-bbox="547 780 1700 807">► При следующем пуске двигателя Вы можете снова попробовать включить функцию RACE START.</li> </ul>



## Вспомогательные системы

Сообщения на дисплее	Возможные причины/следствия и ► предложения по решению
 <p>--- км/ч</p>	<ul style="list-style-type: none"> <li>* Активная система поддержания дистанции DISTRONIC не включается, так как выполнены не все условия включения.               <ul style="list-style-type: none"> <li>► Соблюдайте условия включения активной системы поддержания дистанции DISTRONIC (→ стр. 327).</li> </ul> </li> </ul>
 <p>Пассивный режим</p>	<ul style="list-style-type: none"> <li>* Если Вы нажимаете на педаль газа с преодолением точки сопротивления, которая установлена системой поддержания дистанции DISTRONIC, то система переключится в пассивный режим (→ стр. 324).</li> </ul>
 <p>Выкл.</p>	<ul style="list-style-type: none"> <li>* Активная система поддержания дистанции DISTRONIC отключилась. Если дополнительно раздается предупредительный звуковой сигнал, значит, активная система поддержания дистанции DISTRONIC отключилась автоматически (→ стр. 327).</li> </ul>
<p>Активная система поддержания дистанции временно недоступна См. "Руководство"</p>	<ul style="list-style-type: none"> <li>* Активная система поддержания дистанции DISTRONIC временно недоступна. Условия окружающей среды выходят за системные пределы (→ стр. 324). Когда условия окружающей среды будут соответствовать системным пределам, система будет снова доступна.               <ul style="list-style-type: none"> <li>► Внимательно продолжайте движение.</li> <li>или</li> <li>► Если сообщение на дисплее не гаснет, то остановитесь с учетом ПДД и перезапустите двигатель автомобиля.</li> </ul> </li> </ul>

Сообщения на дисплее	Возможные причины/следствия и ► предложения по решению
Активная система поддержания дистанции не действует	<p>* Активная система поддержания дистанции DISTRONIC неисправна. Другие системы помощи водителю и системы обеспечения безопасности движения также могут быть неисправны.</p> <p>► Внимательно продолжайте движение.</p> <p>или</p> <p>► Остановитесь в соответствии с ПДД и перезапустите двигатель автомобиля.</p> <p>► Если сообщение на дисплее не гаснет, обратитесь в специализированную мастерскую с квалифицированным персоналом.</p>
Активная система поддержания дистанции снова доступна	<p>* Активная система поддержания дистанции DISTRONIC снова готова к работе.</p> <p>► Включите активную систему поддержания дистанции DISTRONIC (→ стр. 327).</p>
Акт.сист.экстрен.торможения Функционирование временно ограничено См."Руководство"	<p>* В автомобилях с пакетом вспомогательных систем следующие функции могут быть временно недоступны или доступны в ограниченном объеме:</p> <ul style="list-style-type: none"> <li>• Активная система экстренного торможения с функцией помощи при проезде перекрестков</li> <li>• Система помощи в рулевом управлении при объездном маневре</li> <li>• Система PRE-SAFE® PLUS</li> </ul> <p><b>Автомобили с системой контроля «слепых» зон:</b> система PRE-SAFE® PLUS временно недоступна. Условия окружающей среды выходят за системные пределы (→ стр. 340).</p> <p><b>Автомобили без пакета вспомогательных систем:</b> активная система экстренного торможения временно недоступна.</p> <p>► Продолжайте движение с осторожностью. Когда условия окружающей среды будут соответствовать системным пределам, система будет снова доступна.</p>

Сообщения на дисплее	Возможные причины/следствия и ► предложения по решению
<p>Активная система экстренного торможения. Функционирование ограничено. См. "Руководство"</p>	<p>или</p> <p>► Если сообщение на дисплее не гаснет, то остановитесь с учетом ПДД и перезапустите двигатель автомобиля.</p> <p>* В автомобилях с пакетом вспомогательных систем следующие функции могут быть временно недоступны или доступны в ограниченном объеме:</p> <ul style="list-style-type: none"> <li>• Активная система экстренного торможения с функцией помощи при проезде перекрестков</li> <li>• Система помощи в рулевом управлении при объездном маневре</li> <li>• Система PRE-SAFE® PLUS</li> </ul> <p><b>Автомобили без пакета вспомогательных систем:</b> активная система экстренного торможения временно недоступна полностью или частично.</p> <p>► Продолжайте движение с осторожностью.</p> <p>или</p> <p>► Остановитесь в соответствии с ПДД и перезапустите двигатель автомобиля.</p> <p>► Если сообщение на дисплее не гаснет, то обратитесь в специализированную мастерскую с квалифицированным персоналом.</p>
<p>Активная система помощи в рулевом управлении временно недоступна. См. "Руководство"</p>	<p>* Активная система помощи в рулевом управлении временно недоступна. Условия окружающей среды выходят за системные пределы (→ стр. 334). Когда условия окружающей среды будут соответствовать системным пределам, система будет снова доступна.</p> <p>► Продолжайте движение.</p> <p>► При необходимости проверьте давление воздуха в шинах.</p>



Сообщения на дисплее	Возможные причины/следствия и ► предложения по решению
<p>Активная система помощи в рулевом управлении не действует</p>	<p>* Активная система помощи в рулевом управлении неисправна. Активная система поддержания дистанции DISTRONIC по-прежнему доступна.</p> <p>► Продолжайте движение.</p> <p>или</p> <p>► Остановитесь в соответствии с ПДД и перезапустите двигатель автомобиля.</p> <p>► Если сообщение на дисплее не гаснет, то обратитесь в специализированную мастерскую с квалифицированным персоналом.</p>
	<p>* Активная система помощи в рулевом управлении достигла системных пределов (→ стр. 334). Вы в течение долгого времени не выполняли управление автомобилем.</p> <p>► Возьмите на себя управление автомобилем и продолжайте движение с учетом дорожной ситуации.</p>
<p>Актив.сист.помощи в рулев. управлении в настоящ.время недоступна из-за многократ. экстренных остановок</p>	<p>* Активная система помощи в рулевом управлении по причине неоднократных экстренных остановок временно недоступна.</p> <p>► Возьмите на себя управление автомобилем и остановитесь в соответствии с ПДД.</p> <p>► Выключите и снова включите двигатель автомобиля.</p> <p>Активная система помощи в рулевом управлении снова будет доступна.</p>
 <p>Иницируется экстренная остановка</p>	<p>* Ваши руки находятся не на рулевом колесе. Активная система помощи в рулевом управлении инициирует экстренную остановку (→ стр. 334).</p> <p>► Положите руки на рулевое колесо.</p> <p>Информация по прерыванию процесса экстренной остановки (→ стр. 336).</p>

Сообщения на дисплее	Возможные причины/следствия и ► предложения по решению
<p>Активная система помощи при экстренной остановке временно недоступна См."Руководство"</p>	<ul style="list-style-type: none"> <li>* Активная система помощи при экстренной остановке временно недоступна. Условия окружающей среды выходят за системные пределы (→ стр. 336). Если условия окружающей среды соответствуют системным пределам, то система снова доступна. <ul style="list-style-type: none"> <li>► Продолжайте движение.</li> <li>или</li> <li>► Если сообщение на дисплее не гаснет, то остановитесь с учетом ПДД и перезапустите двигатель автомобиля.</li> </ul> </li> <li>* <b>Автомобили без пакета вспомогательных систем:</b> активная система помощи при экстренной остановке временно недоступна из-за многократных экстренных остановок. <ul style="list-style-type: none"> <li>► Возьмите на себя управление автомобилем и остановитесь в соответствии с ПДД.</li> <li>► Выключите и снова включите двигатель автомобиля. Активная система помощи при экстренной остановке снова будет доступна.</li> </ul> </li> </ul>
<p>Активная система помощи при экстренной остановке не действует</p>	<ul style="list-style-type: none"> <li>* Активная система помощи при экстренной остановке неисправна. <ul style="list-style-type: none"> <li>► Продолжайте движение.</li> <li>или</li> <li>► Остановитесь в соответствии с ПДД и перезапустите двигатель автомобиля.</li> <li>► Если сообщение на дисплее не гаснет, обратитесь в специализированную мастерскую с квалифицированным персоналом.</li> </ul> </li> </ul>
<p>Активная система контроля перестроения в настоящее время недоступна См."Руководство"</p>	<ul style="list-style-type: none"> <li>* Активная система контроля перестроения временно недоступна. Условия окружающей среды выходят за системные пределы (→ стр. 338). Когда условия окружающей среды будут соответствовать системным пределам, система будет снова доступна.</li> </ul>



Сообщения на дисплее	Возможные причины/следствия и ► предложения по решению
	<ul style="list-style-type: none"> <li>► Продолжайте движение. или</li> <li>► Если сообщение на дисплее не гаснет, то остановитесь с учетом ПДД и перезапустите двигатель автомобиля.</li> </ul>
Активная система контроля перестроения не действует	<p>* Активная система контроля перестроения неисправна.</p> <ul style="list-style-type: none"> <li>► Продолжайте движение. или</li> <li>► Остановитесь в соответствии с ПДД и перезапустите двигатель автомобиля.</li> <li>► Если сообщение на дисплее не гаснет, то обратитесь в специализированную мастерскую с квалифицированным персоналом.</li> </ul>
Активная система помощи при движении в пробке временно недоступна См. "Руководство"	<p>* Активная система помощи при движении в пробке временно недоступна. Активная система поддержания дистанции DISTRONIC и активная система помощи в рулевом управлении по-прежнему доступны.</p> <p>Условия окружающей среды выходят за системные пределы (→ стр. 324).</p> <p>Когда условия окружающей среды будут соответствовать системным пределам, система будет снова доступна.</p> <ul style="list-style-type: none"> <li>► Продолжайте движение.</li> </ul>
Активная система помощи при движении в пробке не действует См. "Руководство"	<p>* Активная система помощи при движении в пробке неисправна.</p> <p>Активная система помощи при движении в пробке будет отключена. Активная система поддержания дистанции DISTRONIC и активная система помощи в рулевом управлении по-прежнему доступны.</p> <ul style="list-style-type: none"> <li>► Продолжайте движение. или</li> <li>► Остановитесь в соответствии с ПДД и перезапустите двигатель автомобиля.</li> </ul>

Сообщения на дисплее	Возможные причины/следствия и ► предложения по решению
	<ul style="list-style-type: none"> <li>► Если сообщение на дисплее не гаснет, то обратитесь в специализированную мастерскую с квалифицированным персоналом.</li> </ul>
<p>Система контроля "слепых" зон временно недоступна См."Руководство"</p>	<ul style="list-style-type: none"> <li>* Система контроля «слепых» зон временно недоступна. Достигнуты системные пределы (→ стр. 356). Когда причины неисправности будут устранены, система снова будет доступна.</li> <li>► Продолжайте движение.</li> <li>или</li> <li>► Если сообщение на дисплее не гаснет, то остановитесь с учетом ПДД и перезапустите двигатель автомобиля.</li> </ul>
<p>Система контроля "слепых" зон не действует</p>	<ul style="list-style-type: none"> <li>* Система контроля «слепых» зон или предупреждение о выходе неисправны.</li> <li>► Продолжайте движение.</li> <li>или</li> <li>► Остановитесь в соответствии с ПДД и перезапустите двигатель автомобиля.</li> <li>► Если сообщение на дисплее не гаснет, то обратитесь в специализированную мастерскую с квалифицированным персоналом.</li> </ul>
<p>Система контроля "слепых" зон при движении с прицепом недоступна См."Руководство"</p>	<ul style="list-style-type: none"> <li>* Если Вы установили электрическое соединение с прицепом, система контроля «слепых» зон будет недоступна.</li> <li>► Нажмите кнопку сенсорного управления слева для подтверждения сообщения на дисплее.</li> </ul>
<p>Активная система контроля "слепых" зон временно недоступна См."Руководство"</p>	<ul style="list-style-type: none"> <li>* Активная система контроля «слепых» зон временно недоступна. Достигнуты системные пределы (→ стр. 356). Когда причины неисправности будут устранены, система снова будет доступна.</li> </ul>

Сообщения на дисплее	Возможные причины/следствия и ► предложения по решению
	<ul style="list-style-type: none"> <li>► Продолжайте движение. или</li> <li>► Если сообщение на дисплее не гаснет, то остановитесь с учетом ПДД и перезапустите двигатель автомобиля.</li> </ul>
Активная система контроля "слепых" зон не действует	<ul style="list-style-type: none"> <li>* Активная система контроля «слепых» зон или предупреждение о выходе неисправны.</li> <li>► Продолжайте движение. или</li> <li>► Остановитесь в соответствии с ПДД и перезапустите двигатель автомобиля.</li> <li>► Если сообщение на дисплее не гаснет, то обратитесь в специализированную мастерскую с квалифицированным персоналом.</li> </ul>
Активная система контроля "слепых" зон при движении с прицепом недоступна См. "Руководство"	<ul style="list-style-type: none"> <li>* Если Вы установили электрическое соединение с прицепом, активная система контроля «слепых» зон будет недоступна.</li> <li>► Нажмите на сенсорное управление слева для подтверждения сообщения на дисплее.</li> </ul>
Активная система удержания полосы движения временно недоступна См. "Руководство"	<ul style="list-style-type: none"> <li>* Активная система удержания полосы движения временно недоступна. Условия окружающей среды выходят за системные пределы (→ стр. 360). Когда условия окружающей среды будут соответствовать системным пределам, система будет снова доступна.</li> <li>► Продолжайте движение.</li> </ul>
Активная система удержания полосы движения не действует	<ul style="list-style-type: none"> <li>* Активная система удержания полосы движения неисправна.</li> <li>► Продолжайте движение. или</li> </ul>

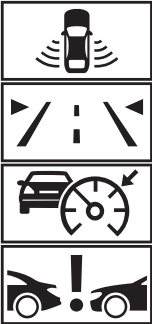
Сообщения на дисплее	Возможные причины/следствия и ► предложения по решению
	<ul style="list-style-type: none"> <li>► Остановитесь в соответствии с ПДД и перезапустите двигатель автомобиля.</li> <li>► Если сообщение на дисплее не гаснет, обратитесь в специализированную мастерскую с квалифицированным персоналом.</li> </ul>
<p>Активная система удержания полосы движения Функционирован.ограничено См. "Руководство"</p>	<p>* Активная система удержания полосы движения доступна в ограниченном режиме.</p> <ul style="list-style-type: none"> <li>► Продолжайте движение.</li> </ul> <p>или</p> <ul style="list-style-type: none"> <li>► Остановитесь в соответствии с ПДД и перезапустите двигатель автомобиля.</li> <li>► Если сообщение на дисплее не гаснет, обратитесь в специализированную мастерскую с квалифицированным персоналом.</li> </ul>
<div style="text-align: center;">  </div> <p>Иницируется экстренная остановка</p>	<p>* Ваши руки находятся не на рулевом колесе. Активная система удержания полосы движения инициирует экстренную остановку (→ стр. 360).</p> <ul style="list-style-type: none"> <li>► Положите руки на рулевое колесо.</li> </ul> <p>Информация по прерыванию процесса экстренной остановки (→ стр. 336).</p>

Сообщения на дисплее	Возможные причины/следствия и ► предложения по решению
 <p data-bbox="118 615 431 671">Временно нет доступа Датчики загрязнены</p>	<p data-bbox="527 180 1483 208">* Передний и угловые радары (далее «датчики») неисправны. Возможные причины:</p> <ul data-bbox="558 221 1774 325" style="list-style-type: none"> <li data-bbox="558 221 850 246">• Загрязнение датчиков</li> <li data-bbox="558 260 833 284">• Интенсивные осадки</li> <li data-bbox="558 298 1774 325">• Длительное движение по загородной трассе без интенсивного потока транспорта, например в пустыне</li> </ul> <p data-bbox="549 350 1964 405">Системы помощи водителю и обеспечения безопасности движения могут быть неисправны или временно недоступны. Тормозная система, рулевое управление и привод продолжают функционировать.</p> <p data-bbox="549 418 1071 445">► Продолжайте движение с осторожностью.</p> <p data-bbox="549 474 1978 529">Когда причины будут устранены, системы помощи водителю и обеспечения безопасности движения снова будут доступны, а соответствующие символы будут отключены.</p> <p data-bbox="549 542 997 569">Если сообщение на дисплее не гаснет:</p> <ul data-bbox="549 583 1214 686" style="list-style-type: none"> <li data-bbox="549 583 1003 610">► Остановитесь в соответствии с ПДД.</li> <li data-bbox="549 623 1214 650">► Очистите снаружи все крышки датчиков (→ стр. 305).</li> <li data-bbox="549 664 1028 691">► Перезапустите двигатель автомобиля.</li> </ul>

Сообщения на дисплее	Возможные причины/следствия и ► предложения по решению
 <p data-bbox="53 826 318 881">Вид камеры ограничен См. "Руководство"</p>	<p data-bbox="466 179 1304 205">* Обзор многофункциональной камеры ограничен. Возможные причины:</p> <ul data-bbox="492 220 1902 355" style="list-style-type: none"> <li>• загрязнение лобового стекла в поле зрения многофункциональной камеры</li> <li>• интенсивные осадки или туман</li> <li>• Запотевание на лобовом стекле изнутри или снаружи: при определенных погодных условиях, прежде всего, в холодное время года может возникнуть запотевание на внутренней или наружной стороне лобового стекла.</li> </ul> <p data-bbox="486 376 1855 433">  Этот конденсат на лобовом стекле автоматически удаляется в течение короткого времени при включении системы отопления. Ограничение носит временный характер. </p> <p data-bbox="486 448 1902 500">Системы помощи водителю и обеспечения безопасности движения могут быть неисправны или временно недоступны. Тормозная система, рулевое управление и привод продолжают функционировать.</p> <ul data-bbox="486 515 1821 624" style="list-style-type: none"> <li>► Продолжайте движение с осторожностью.</li> <li>► Для удаления запотевания стекла снаружи включите однократное срабатывание стеклоочистителя (→ стр. 228).</li> <li>► Для удаления запотевания стекла изнутри  нажмите на (→ стр. 243).</li> </ul> <p data-bbox="486 655 1917 707">Когда причины будут устранены, системы помощи водителю и обеспечения безопасности движения снова будут доступны, а соответствующие символы будут отключены.</p> <p data-bbox="486 723 1882 749">Если сообщение на дисплее даже после продолжительного времени движения в течение примерно 15 минут не исчезает:</p> <ul data-bbox="486 764 1780 868" style="list-style-type: none"> <li>► Остановитесь в соответствии с ПДД.</li> <li>► Очистите лобовое стекло, прежде всего в месте расположения multifunctionальной камеры (→ стр. 305).</li> <li>► Перезапустите двигатель автомобиля.</li> </ul>



Сообщения на дисплее	Возможные причины/следствия и ► предложения по решению
 <p data-bbox="118 508 419 563">Ограниченный доступ при движении с прицепом</p>	<p data-bbox="527 179 1665 205">* Если розетка прицепа занята, то некоторые системы помощи водителю доступны лишь частично.</p> <ul style="list-style-type: none"> <li data-bbox="547 218 1829 244">► В режиме эксплуатации с прицепом и при установке кронштейна для велосипедов двигайтесь внимательно.</li> </ul>
<p data-bbox="118 594 445 705">В наст. время вид водителя с камеры ограничен Затронутые функции: см. "Руководство по экспл."</p>	<p data-bbox="527 594 1406 620">* Обзор камеры наблюдения за водителем ограничен. Возможные причины:</p> <ul style="list-style-type: none"> <li data-bbox="558 634 1528 659">• Предметы или наклейки попали в зону обзора камеры наблюдения за водителем.</li> <li data-bbox="558 673 1126 699">• Камера наблюдения за водителем загрязнена.</li> </ul> <ul style="list-style-type: none"> <li data-bbox="547 723 1351 749">► Не загромождайте зону обзора камеры наблюдения за водителем.</li> <li data-bbox="547 762 1937 819">► При необходимости очистите камеру наблюдения за водителем. Учитывайте при этом указания по уходу за салоном, касающиеся дисплея (→ стр. 608).</li> </ul>
<p data-bbox="118 840 451 951">Отрегулируйте положение руля/сиденья, пока не будут видны 6 точек у верхнего края дисплея</p>	<p data-bbox="527 840 1549 866">* Камера наблюдения за водителем не может фиксировать направление Вашего взгляда.</p> <ul style="list-style-type: none"> <li data-bbox="547 879 1972 962">► Изменяйте положение рулевого колеса и сиденья до тех пор, пока в верхней части экрана не появятся шесть точек. Сообщение на дисплее появится снова, если через 30 минут камера наблюдения за водителем снова не сможет зафиксировать направление Вашего взгляда.</li> </ul>

Сообщения на дисплее	Возможные причины/следствия и ► предложения по решению
	<p>Сообщение на дисплее больше не появится, если Вы подтвердите его, и камера наблюдения за водителем на протяжении всей поездки не сможет зафиксировать направление Вашего взгляда.</p>
Камера водителя не действует См."Руководство"	<p>* Камера наблюдения за водителем неисправна.          ► Обратитесь в специализированную мастерскую с квалифицированным персоналом.</p>
PRE-SAFE не действует См."Руководство"	<p>* Функции системы PRE-SAFE® неисправны.          ► Обратитесь в специализированную мастерскую с квалифицированным персоналом.</p>
PRE-SAFE Impulse при боковом ударе не действует См."Руководство"	<p>* Система защиты при боковом ударе PRE-SAFE® неисправна или не функционирует из-за срабатывания.          ► Обратитесь в специализированную мастерскую с квалифицированным персоналом.</p>
PRE-SAFE PLUS не действует См."Руководство"	<p>* Система PRE-SAFE® PLUS неисправна.          ► Продолжайте движение.          или          ► Остановитесь в соответствии с ПДД и перезапустите двигатель автомобиля.          ► Если сообщение на дисплее не гаснет, то обратитесь в специализированную мастерскую с квалифицированным персоналом.</p>

## Системы помощи при парковке



Сообщения на дисплее	Возможные причины/следствия и ► предложения по решению
<p>PARKTRONIC не действует См."Руководство"</p>	<p>* Система комфортной парковки PARKTRONIC неисправна. Когда причины неисправности будут устранены, система снова будет доступна.</p> <ul style="list-style-type: none"> <li>► Продолжайте движение, учитывая обстановку вокруг автомобиля.</li> </ul> <p>или</p> <ul style="list-style-type: none"> <li>► Остановитесь в соответствии с ПДД и перезапустите двигатель автомобиля.</li> <li>► Если сообщение на дисплее появится снова, то обратитесь в специализированную мастерскую с квалифицированным персоналом.</li> </ul>
<p>PARKTRONIC и помощь при маневрировании сзади при движении с прицепом недоступны</p>	<p>* Если оборудование для транспортировки, например прицеп или кронштейн для велосипедов, закреплено на фаркопе и электрическое соединение произведено надлежащим образом, то при движении задним ходом система комфортной парковки PARKTRONIC сзади недоступна. Также недоступна система помощи при маневрировании сзади.</p> <ul style="list-style-type: none"> <li>► Нажмите на сенсорное управление слева для подтверждения сообщения на дисплее.</li> </ul>
<p>Активная система помощи при парковке и PARKTRONIC не действуют См."Руководство"</p>	<p>* Активная система помощи при парковке и система комфортной парковки PARKTRONIC неисправны. Когда причины неисправности будут устранены, система снова будет доступна.</p> <ul style="list-style-type: none"> <li>► Продолжайте движение, учитывая обстановку вокруг автомобиля.</li> </ul> <p>или</p> <ul style="list-style-type: none"> <li>► Остановитесь в соответствии с ПДД и перезапустите двигатель автомобиля.</li> <li>► Если сообщение на дисплее появится снова, то обратитесь в специализированную мастерскую с квалифицированным персоналом.</li> </ul>

Сообщения на дисплее	Возможные причины/следствия и ► предложения по решению
<p>Активн.помощь при парковке Помощь при маневрирован. доступна в огранич.объеме См."Руководство"</p>	<p>* Функция помощи при маневрировании активной системы помощи при парковке временно недоступна или доступна в ограниченном объеме.</p> <ul style="list-style-type: none"><li>► Очистите все датчики системы парковки и системы камер (→ стр. 607).</li><li>► Если сообщение на дисплее появится снова, обратитесь в специализированную мастерскую с квалифицированным персоналом.</li></ul>

### Система экстренного вызова Mercedes-Benz

Сообщения на дисплее	Возможные причины/следствия и ► предложения по решению
 <p>не действует</p>	<p>* Система экстренного вызова Mercedes-Benz неисправна. Кроме того, неисправна система Mercedes me connect.</p> <ul style="list-style-type: none"><li>► Обратитесь в специализированную мастерскую с квалифицированным персоналом.</li></ul>



## Аккумуляторная батарея



Сообщения на дисплее	Возможные причины/следствия и ► предложения по решению
 <p data-bbox="118 342 421 397">12-вольтовая бортовая сеть Обратитесь на СТО</p>	<p data-bbox="527 225 915 251">* Бортовая сеть 12 В неисправна.</p> <ul style="list-style-type: none"> <li data-bbox="547 265 1763 291">► Незамедлительно обратитесь в специализированную мастерскую с квалифицированным персоналом.</li> </ul>
 <p data-bbox="118 547 400 572">СТОП! См. "Руководство"</p>	<p data-bbox="527 429 1667 455">* Аккумуляторная батарея 12 В больше не заряжается и достигла слишком низкого уровня заряда.</p> <div data-bbox="553 477 1984 619" style="border: 1px solid black; padding: 5px;"> <p data-bbox="564 487 1586 519"><b>!</b> УКАЗАНИЕ Возможное повреждение системы привода при продолжении движения</p> <ul style="list-style-type: none"> <li data-bbox="574 539 927 565">► Не продолжайте движение!</li> <li data-bbox="574 576 1582 601">► Обратитесь в специализированную мастерскую с квалифицированным персоналом.</li> </ul> </div> <ul style="list-style-type: none"> <li data-bbox="547 640 1473 666">► Немедленно остановитесь в соответствии с ПДД. Не продолжайте движение!</li> <li data-bbox="547 676 983 702">► Выключите двигатель автомобиля.</li> <li data-bbox="547 712 1561 738">► Обратитесь в специализированную мастерскую с квалифицированным персоналом.</li> </ul>
 <p data-bbox="118 885 461 940">Для зарядки 12-вольтовой АКБ запустите двигатель</p>	<p data-bbox="527 768 1688 794">* Двигатель автомобиля выключен, а уровень заряда аккумуляторной батареи 12 В слишком низкий.</p> <ul style="list-style-type: none"> <li data-bbox="547 804 1187 830">► Выключите ненужные потребители электроэнергии.</li> <li data-bbox="547 841 1173 867">► Двигайтесь на автомобиле в течение 30–60 минут.</li> </ul> <p data-bbox="547 877 594 903">или</p> <ul style="list-style-type: none"> <li data-bbox="547 913 1385 939">► Произведите зарядку автомобиля на зарядной станции (→ стр. 278).</li> </ul>

Сообщения на дисплее	Возможные причины/следствия и ► предложения по решению
 <p>Остановите автомобиль Для зарядки 12-вольтн.АКБ не выключайте двигатель</p>	<p>* Уровень заряда аккумуляторной батареи 12 В слишком низкий.</p> <ul style="list-style-type: none"> <li>► Немедленно остановитесь в соответствии с ПДД. Не продолжайте движение!</li> <li>► Не выключайте двигатель автомобиля.</li> <li>► Когда погаснет сообщение на дисплее: продолжайте движение.</li> <li>► Если сообщение на дисплее не гаснет: обратитесь в специализированную мастерскую с квалифицированным персоналом.</li> </ul>



### Система контроля давления в шинах

Сообщения на дисплее	Возможные причины/следствия и ► предложения по решению
<p>Система контроля давления воздуха в шинах временно недоступна</p>	<p>* Вы находитесь в зоне мощного источника радиосигнала. Поэтому сигналы датчиков давления воздуха в шинах не принимаются. Система контроля давления в шинах временно недоступна.</p> <p>После устранения причины сбоя система контроля давления в шинах автоматически включится.</p> <ul style="list-style-type: none"> <li>► Продолжайте движение.</li> </ul>
<p>Сист.контроля давления воздуха в шинах не действует</p>	<p>* Система контроля давления в шинах неисправна.</p> <div style="border: 1px solid gray; padding: 5px; margin-top: 10px;"> <p><b>▲ ОСТОРОЖНО</b> Опасность возникновения аварии при неисправности системы контроля давления в шинах</p> <p>Система контроля давления в шинах не может надлежащим образом предупредить при потере давления воздуха в одной или нескольких шинах.</p> <p>При слишком низком давлении воздуха шины могут, например, ограничить ходовые качества, а также управляемость и эффективность торможения автомобиля.</p> </div>

Сообщения на дисплее	Возможные причины/следствия и ► предложения по решению
	<p>► Проверьте систему контроля давления в шинах в специализированной мастерской с квалифицированным персоналом.</p> <p>► Обратитесь в специализированную мастерскую с квалифицированным персоналом.</p>
<p>Система контроля давления воздуха в шинах не действует Отсутствуют датчики давления воздуха в шинах</p>	<p>* Установленные колеса не оборудованы подходящими датчиками давления воздуха в шинах. Система контроля давления в шинах выключена.</p> <p>► Установите колеса с подходящими датчиками давления воздуха в шинах.</p>
 <p>Колесные датчики отсутствуют</p>	<p>* На одной или нескольких шинах отсутствует сигнал датчика давления воздуха в шине. Значение давления в соответствующей шине не отображается.</p> <p>► Замените неисправный датчик давления воздуха в шине в специализированной мастерской с квалифицированным персоналом.</p>
 <p>Проверьте шины!</p>	<p>* Произошло резкое падение давления воздуха в одной или нескольких шинах. Отображается положение колеса. Дополнительно раздается предупредительный звуковой сигнал.</p> <p><b>▲ ОСТОРОЖНО</b> Опасность возникновения аварии из-за слишком низкого давления воздуха в шинах</p> <ul style="list-style-type: none"> <li>• Шины могут лопнуть.</li> <li>• Шины могут изнашиваться чрезмерно и/или неравномерно.</li> <li>• Ходовые качества, а также управляемость и эффективность торможения автомобиля могут значительно ухудшиться.</li> </ul>

Сообщения на дисплее	Возможные причины/следствия и ► предложения по решению
	<p>В этом случае Вы можете потерять контроль над автомобилем.</p> <ul style="list-style-type: none"> <li>► Соблюдайте рекомендованные значения давления воздуха в шинах.</li> <li>► При необходимости откорректируйте давление воздуха в шинах.</li> </ul> <p>► Остановите автомобиль в соответствии с ПДД.</p> <p>► Проверьте давление воздуха в шинах (→ стр. 634) и сами шины.</p>
 <p>Отрегулируйте давление воздуха в шинах</p>	<p>* Как минимум в одной из шин давление воздуха слишком низкое, или имеются значительные расхождения давления воздуха в отдельных шинах.</p> <ul style="list-style-type: none"> <li>► Проверьте давление воздуха в шине и при необходимости подкачайте шину.</li> <li>► При правильно отрегулированном давлении воздуха в шинах перезапустите систему контроля давления в шинах (→ стр. 637).</li> </ul>
 <p>Внимание Дефект шины</p>	<p>* Внезапное падение давления воздуха в одной или нескольких шинах. Отображается положение колеса.</p> <div style="background-color: #f0f0f0; padding: 5px; margin-bottom: 10px;"> <p><b>▲ ОСТОРОЖНО</b> Опасность аварии при движении со спущенными шинами</p> <ul style="list-style-type: none"> <li>• Шины могут перегреться и получить повреждения.</li> <li>• Ходовые качества, а также управляемость и эффективность торможения автомобиля могут значительно ухудшиться.</li> </ul> </div> <p>В этом случае Вы можете потерять контроль над автомобилем.</p> <ul style="list-style-type: none"> <li>► Не допускайте движения со спущенными шинами.</li> <li>► В случае спуска шины MOExtended не превышайте допустимое расстояние для движения в аварийном режиме и максимально допустимую скорость.</li> </ul>



Сообщения на дисплее	Возможные причины/следствия и ► предложения по решению
	<p>► Учитывайте указания относительно действий при повреждении шины.</p> <p>Указания по действиям при проколе шины (→ стр. 50).</p> <p>► Остановите автомобиль в соответствии с ПДД.</p> <p>► Проверьте шины.</p>
 <p>Перегрев шин</p>	<p>* Как минимум одна шина перегрелась. Перегретые шины обозначены красным цветом. При температурах, близких к предельно допустимым, шины обозначаются желтым цветом.</p> <p><b>▲ ОСТОРОЖНО</b> Опасность аварии при движении с перегретыми шинами</p> <p>Перегретые шины могут лопнуть.</p> <p>► Снизьте скорость для охлаждения шин.</p> <p>► Снизьте скорость для охлаждения шин.</p>
 <p>Снизить скорость</p>	<p>* Как минимум одна шина перегрелась. Перегретые шины обозначены красным цветом. При температурах, близких к предельно допустимым, шины обозначаются желтым цветом.</p> <p><b>▲ ОСТОРОЖНО</b> Опасность аварии при движении с перегретыми шинами</p> <p>Перегретые шины могут лопнуть.</p> <p>► Снизьте скорость для охлаждения шин.</p> <p>► Снизьте скорость для охлаждения шин.</p>

## Предупредительные сигнальные и контрольные лампы

### Обзор сигнальных и контрольных ламп

При включении двигателя некоторые системы автомобиля выполняют самотестирование. При этом в течение некоторого времени могут загораться или мигать некоторые сигнальные и контрольные лампы. Это нормальное явление. Сигнальные и контрольные лампы сигнализируют о неисправности, только если они загораются или мигают после запуска двигателя автомобиля или во время движения.

### Дисплей водителя

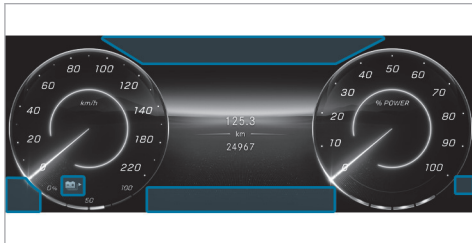

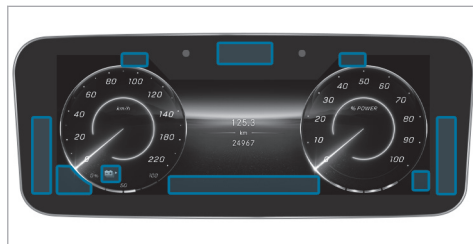

### Дисплей водителя с камерой наблюдения за водителем





### Сигнальные и контрольные лампы

Безопасность водителя и пассажиров





-  Система удержания пассажиров (→ стр. 866)
-  Ремень безопасности (→ стр. 866)

Система привода





-  Мощность снижена (→ стр. 868)
-  Системная ошибка (→ стр. 868)
-  Электрическая неисправность (→ стр. 868)

Автомобиль





-  Фаркоп (→ стр. 869)

-  Рулевое управление с усилителем привода (желтая лампа) (→ стр. 869)
-  Рулевое управление с усилителем привода (красная лампа) (→ стр. 869)
-  Функция подруливания колес заднего моста (желтая лампа) (→ стр. 869)
-  Функция подруливания колес заднего моста (красная лампа) (→ стр. 869)

Торможение

-  Электрический стояночный тормоз (желтая лампа) (→ стр. 872)
-  Электрический стояночный тормоз (красная лампа) (→ стр. 872)
-  Тормозная система (желтая лампа) (→ стр. 872)
-  Тормозная система (красная лампа) (→ стр. 872)

Системы помощи водителю и системы обеспечения безопасности движения

-  ABS (→ стр. 874)
-  Система ESP® (→ стр. 874)
-  Система ESP® выкл. (→ стр. 874)
-  Система ESP® выкл. (→ стр. 874)

-  ESP® SPORT (→ стр. 874)
-  Система ATTENTION ASSIST (→ стр. 874)
-  Система распознавания дорожных знаков (→ стр. 874)
-  Система предупреждения о скоростных ограничениях (→ стр. 874)
-  Предупреждение об опасной дистанции (→ стр. 874)
-  Активная система экстренного торможения (→ стр. 874)
-  Активная система экстренного торможения (→ стр. 874)
-  Активная система экстренного торможения (→ стр. 874)
-  Система AIRMATIC (→ стр. 874)
-  Система AMG RIDE CONTROL + (→ стр. 874)





#### Система экстренного вызова (ЭРА ГЛОНАСС)

-  Система экстренного вызова (ЭРА ГЛОНАСС) (→ стр. 882)



#### Система контроля давления в шинах

-  Система контроля давления в шинах (→ стр. 882)

#### Наружное освещение

-  Габаритные огни (→ стр. 213)
-  Ближний свет фар (→ стр. 213)
-  Дальний свет фар (→ стр. 215)
-  Мигающий свет (→ стр. 215)
-  Задний противотуманный свет (→ стр. 213)

#### Символы на центральном дисплее

-  Система помощи в начале движения (Drive Away Assist) (→ стр. 393)
-  Предупреждение о движущемся поперечно транспорте сзади (→ стр. 394)
-  Торможение при маневрировании (→ стр. 395)

## Безопасность водителя и пассажиров

Предупредительная сигнальная и контрольная лампа



Предупредительная сигнальная лампа системы удержания пассажиров

Возможные причины/следствия и ► предложения по решению

\* При работающем двигателе автомобиля горит красная сигнальная лампа системы удержания пассажиров. Система удержания пассажиров неисправна (→ стр. 94).



**▲ ОПАСНО** Опасность для жизни при неисправности системы удержания пассажиров

Компоненты системы удержания пассажиров могут самопроизвольно активироваться или в случае аварии сработать не должным образом. При аварии может надлежащим образом не отключиться высоковольтная бортовая сеть.



Касание поврежденных компонентов высоковольтной бортовой сети может привести к удару электрическим током.

- Немедленно произведите проверку и ремонт системы удержания пассажиров в специализированной мастерской с квалифицированным персоналом.
- После аварии немедленно выключите зажигание.



- Осторожно продолжайте движение.
- Учитывайте сообщения на дисплее водителя.
- Немедленно обратитесь в специализированную мастерскую с квалифицированным персоналом.

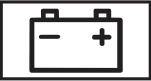

Предупредительная сигнальная и контрольная лампа	Возможные причины/следствия и ► предложения по решению
 <p data-bbox="118 356 451 436">Предупредительная сигнальная лампа ремня безопасности мигает</p>	<p data-bbox="517 239 1902 293">*Красная сигнальная лампа ремня безопасности мигает, и раздается прерывистый предупредительный звуковой сигнал. Водитель или передний пассажир не пристегнут ремнем безопасности во время движения.</p> <ul style="list-style-type: none"> <li data-bbox="529 306 1120 334">► Пристегните ремень безопасности (→ стр. 94).</li> <li data-bbox="529 337 1160 365">На сиденье переднего пассажира находятся предметы.</li> <li data-bbox="529 373 1167 401">► Уберите предметы с сиденья переднего пассажира.</li> </ul>
 <p data-bbox="118 579 451 658">Предупредительная сигнальная лампа ремня безопасности горит</p>	<p data-bbox="517 462 1479 490">* После пуска двигателя загорается красная сигнальная лампа ремня безопасности.</p> <p data-bbox="529 498 1508 526">Дополнительно может включиться прерывистый предупредительный звуковой сигнал.</p> <p data-bbox="529 529 1923 583">Красная сигнальная лампа ремня безопасности напоминает водителю и переднему пассажиру о необходимости пристегнуться ремнем безопасности.</p> <ul style="list-style-type: none"> <li data-bbox="529 596 1120 624">► Пристегните ремень безопасности (→ стр. 94).</li> </ul> <p data-bbox="529 648 1978 676">При наличии предметов на сиденье переднего пассажира красная сигнальная лампа ремня безопасности может не погаснуть.</p>

Система привода

Предупредительная сигнальная и контрольная лампа	Возможные причины/следствия и ► предложения по решению
 <p>Сигнальная лампа снижения мощности</p>	<p>* Горит желтая сигнальная лампа «Мощность снижена». Мощность системы привода снижена.</p> <p>► Учитывайте сообщения на дисплее водителя.</p>
 <p>Сигнальная лампа системной ошибки</p>	<p>* Горит красная сигнальная лампа «Системная ошибка» при готовности автомобиля к движению <span style="border: 1px solid black; padding: 2px;">READY</span>.</p> <p>Имеется неисправность в системе привода.</p> <p>► Учитывайте сообщения на дисплее водителя.</p>
 <p>Сигнальная лампа электрической неисправности</p>	<p>* Горит красная сигнальная лампа электрической неисправности. Имеется неисправность в электрооборудовании.</p> <p>► Учитывайте сообщения на дисплее водителя.</p>

## Автомобиль

Предупредительная сигнальная и контрольная лампа	Возможные причины/следствия и ► предложения по решению
 <p data-bbox="118 401 433 425">Сигнальная лампа фаркопа</p>	<p data-bbox="506 284 1017 339">* Горит красная сигнальная лампа фаркопа. Фаркоп не готов к работе.</p> <div data-bbox="533 363 1984 581" style="border: 1px solid gray; padding: 5px;"> <p data-bbox="547 373 1524 401"><b>▲ ВНИМАНИЕ</b> Опасность аварии из-за незаблокированной ножки сцепного шара</p> <p data-bbox="553 422 860 446">Прицеп может отцепиться.</p> <ul style="list-style-type: none"> <li data-bbox="553 462 1416 485">▶ Немедленно остановитесь с учетом ПДД. Продолжать движение нельзя!</li> <li data-bbox="553 501 1385 525">▶ Отсоедините прицеп и зафиксируйте его во избежание откатывания.</li> <li data-bbox="553 540 1937 564">▶ Заново запустите процесс поворота и присоедините прицеп только после того, как сообщение на дисплее погаснет.</li> </ul> </div> <p data-bbox="527 601 1091 625">► Учитывайте сообщения на дисплее водителя.</p>
 <p data-bbox="118 767 466 847">Сигнальная лампа рулевого управления с усилителем привода (желтая)</p>	<p data-bbox="517 650 1862 705">* При включенном двигателе автомобиля горит желтая сигнальная лампа рулевого управления с усилителем привода. Усилитель привода рулевого управления или само рулевое управление неисправны.</p> <p data-bbox="527 721 1091 744">► Учитывайте сообщения на дисплее водителя.</p>

Предупредительная сигнальная и контрольная лампа	Возможные причины/следствия и ► предложения по решению
 <p>Сигнальная лампа рулевого управления с усилителем привода (красная)</p>	<p>*При включенном двигателе автомобиля горит красная сигнальная лампа рулевого управления с усилителем привода. Усилитель привода рулевого управления или само рулевое управление неисправны.</p> <div style="background-color: #e0e0e0; padding: 5px; margin: 10px 0;"> <p><b>▲ ОСТОРОЖНО</b> Опасность аварии при ограниченной управляемости</p> </div> <p>Если рулевое управление перестает работать надлежащим образом, безопасность эксплуатации автомобиля под угрозой.</p> <ul style="list-style-type: none"> <li>► Немедленно остановите автомобиль с учетом дорожной ситуации. Продолжать движение нельзя!</li> <li>► Свяжитесь со специализированной мастерской с квалифицированным персоналом.</li> </ul> <p>► Учитывайте сообщения на дисплее водителя.</p>
 <p>Сигнальная лампа функции подруливания колес заднего моста (желтая)</p>	<p>*При включенном двигателе автомобиля горит желтая сигнальная лампа функции подруливания колес заднего моста. Функция подруливания колес заднего моста неисправна.</p> <p>► Учитывайте сообщения на дисплее водителя.</p>



**Предупредительная сигнальная и контрольная лампа**

Сигнальная лампа функции подруливания колес заднего моста (красная)

**Возможные причины/следствия и ► предложения по решению**

\*При включенном двигателе автомобиля горит красная сигнальная лампа функции подруливания колес заднего моста. Функция подруливания колес заднего моста неисправна.



**▲ ОСТОРОЖНО** Опасность аварии при ограниченной управляемости

Если рулевое управление перестает работать надлежащим образом, безопасность эксплуатации автомобиля под угрозой.

- Немедленно остановите автомобиль с учетом дорожной ситуации. Продолжать движение нельзя!
- Свяжитесь со специализированной мастерской с квалифицированным персоналом.

► Учитывайте сообщения на дисплее водителя.

## Торможение

Предупредительная сигнальная и контрольная лампа	Возможные причины/следствия и ► предложения по решению
 <p>Контрольная лампа электрического стояночного тормоза (красная)</p>  <p>Контрольная лампа электрического стояночного тормоза (желтая)</p>	<p>* Красная контрольная лампа электрического стояночного тормоза мигает или горит. Желтая контрольная лампа электрического стояночного тормоза дополнительно загорается при неисправности.</p> <p>► Учитывайте сообщения на дисплее водителя.</p>
 <p>Сигнальная лампа тормозной системы (желтая)</p>	<p>* При включенном двигателе автомобиля горит желтая сигнальная лампа тормозной системы.</p> <div style="background-color: #e0e0e0; padding: 5px; margin-bottom: 10px;"> <p><b>▲ ОСТОРОЖНО</b> Опасность аварии при неисправности тормозной системы</p> </div> <p>При неисправности тормозной системы эффективность торможения может быть снижена.</p> <ul style="list-style-type: none"> <li>► Продолжайте движение с осторожностью.</li> <li>► Незамедлительно поручите проверку тормозной системы специализированной мастерской с квалифицированным персоналом.</li> </ul>

Предупредительная сигнальная и контрольная лампа	Возможные причины/следствия и ► предложения по решению
	<p>Возможна неисправность противооткатной системы.</p> <ul style="list-style-type: none"> <li>► Осторожно продолжайте движение на безопасной скорости, соблюдая достаточную дистанцию до движущегося впереди автомобиля.</li> <li>► Учитывайте сообщение на дисплее, если оно появляется на дисплее водителя.</li> <li>► Обратитесь в специализированную мастерскую с квалифицированным персоналом.</li> </ul>
 <p>Сигнальная лампа тормозной системы (красная)</p>	<p>* При включенном двигателе автомобиля горит красная сигнальная лампа тормозной системы.</p> <p>Возможные причины:</p> <ul style="list-style-type: none"> <li>• Система усиления тормозного привода неисправна, и могут измениться тормозные характеристики автомобиля.</li> <li>• В бачке для тормозной жидкости слишком мало тормозной жидкости.</li> </ul> <p>► Учитывайте сообщения на дисплее водителя.</p> <div style="background-color: #e0e0e0; padding: 5px; margin-top: 10px;"> <p><b>▲ ОСТОРОЖНО</b> Опасность несчастного случая и травмирования при повреждении усиления тормозного привода</p> <p>При повреждении усиления тормозного привода для торможения может потребоваться повышенное усилие при нажатии на педаль тормоза. Тормозные характеристики могут быть нарушены. Тормозной путь может удлиниться в ситуации аварийного торможения.</p> <ul style="list-style-type: none"> <li>► Незамедлительно остановите автомобиль с учетом дорожной ситуации. Не продолжайте движение!</li> <li>► Обратитесь в специализированную мастерскую с квалифицированным персоналом.</li> </ul> </div>

Предупредительная сигнальная и контрольная лампа	Возможные причины/следствия и ► предложения по решению
	<p><b>▲ ОСТОРОЖНО</b> Опасность аварии при низком уровне тормозной жидкости</p> <p>При слишком низком уровне тормозной жидкости возможно снижение эффективности торможения и тормозных качеств автомобиля.</p> <ul style="list-style-type: none"> <li>► Немедленно остановите автомобиль с учетом дорожной ситуации. Продолжать движение нельзя!</li> <li>► Обратитесь в специализированную мастерскую с квалифицированным персоналом.</li> <li>► Не доливайте тормозную жидкость.</li> </ul>



**Системы помощи водителю и системы обеспечения безопасности движения**

Предупредительная сигнальная и контрольная лампа	Возможные причины/следствия и ► предложения по решению
 <p>Предупредительная сигнальная лампа системы ABS</p>	<p>* При включенном двигателе автомобиля горит желтая сигнальная лампа системы ABS. Система ABS неисправна.</p> <p>Если это сопровождается предупредительным звуковым сигналом, то неисправна система EBD.</p> <p>Другие системы помощи водителю и системы обеспечения безопасности движения также могут быть неисправны.</p> <p>► Учитывайте сообщения на дисплее водителя.</p>



Предупредительная сигнальная и контрольная лампа	Возможные причины/следствия и ► предложения по решению
	<p><b>▲ ОСТОРОЖНО</b> Опасность заноса при неисправности системы EBD или системы ABS</p> <p>Колеса могут блокироваться при торможении.</p> <p>Это сильно ухудшает управляемость и эффективность торможения автомобиля, а тормозной путь может увеличиться. Кроме того, отключены другие системы обеспечения безопасности движения.</p> <ul style="list-style-type: none"> <li>► Осторожно продолжайте движение.</li> <li>► Незамедлительно проверьте тормозную систему в специализированной мастерской с квалифицированным персоналом.</li> </ul> <p>► Осторожно продолжайте движение.</p> <p>► Обратитесь в специализированную мастерскую с квалифицированным персоналом.</p>
 <p>Сигнальная лампа ESP® мигает</p>	<p>* Желтая сигнальная лампа системы ESP® мигает во время движения. Одно или несколько колес достигли предельных значений, при которых отсутствует буксование (→ стр. 309).</p> <p>► Скорректируйте свой стиль вождения в соответствии с погодными и дорожными условиями.</p>
 <p>Сигнальная лампа ESP® горит</p>	<p>* При включенном двигателе автомобиля горит желтая сигнальная лампа системы ESP®. Система ESP® неисправна.</p> <p>Другие системы помощи водителю и системы обеспечения безопасности движения, например система экстренного торможения BAS, также могут быть неисправны.</p>



Предупредительная сигнальная и контрольная лампа	Возможные причины/следствия и ► предложения по решению
	<p>► Учитывайте сообщения на дисплее водителя.</p> <p><b>▲ ОСТОРОЖНО</b> Опасность заноса из-за неисправности системы ESP®</p> <p>Если система ESP® неисправна, система ESP® не обеспечивает стабилизацию курсовой устойчивости автомобиля. Кроме того, отключены другие системы обеспечения безопасности движения.</p> <ul style="list-style-type: none"> <li>► Осторожно продолжайте движение.</li> <li>► Проведите проверку системы ESP® в специализированной мастерской с квалифицированным персоналом.</li> </ul> <p>► Осторожно продолжайте движение.</p> <p>► Немедленно обратитесь в специализированную мастерскую с квалифицированным персоналом.</p>
 <p>Сигнальная лампа ESP® ВЫКЛ.</p>	<p>* При работающем двигателе горит желтая сигнальная лампа ESP® ВЫКЛ. Система ESP® выключена. Другие системы помощи водителю и системы обеспечения безопасности движения также могут не работать.</p> <p><b>▲ ОСТОРОЖНО</b> Опасность заноса при движении с отключенной системой ESP®</p> <p>Система ESP® не выполняет функцию стабилизации автомобиля. Кроме того, другие системы обеспечения безопасности движения могут быть доступны лишь в ограниченном объеме.</p> <ul style="list-style-type: none"> <li>► Осторожно продолжайте движение.</li> <li>► Отключайте систему ESP® лишь тогда, когда этого требует ситуация.</li> </ul>



Предупредительная сигнальная и контрольная лампа	Возможные причины/следствия и ► предложения по решению
	<p>Если система ESP® не включается, то система ESP® неисправна.</p> <ul style="list-style-type: none"> <li>► Незамедлительно проверьте систему ESP® в специализированной мастерской с квалифицированным персоналом.</li> </ul> <p>► Соблюдайте указания относительно выключения системы ESP® (→ стр. 309).</p>
	<p>* При включенном двигателе автомобиля горят желтые сигнальные лампы ESP® ВЫКЛ. Система ESP® выключена.</p> <p>Другие системы помощи водителю и системы обеспечения безопасности движения также могут не работать.</p> <p><b>▲ ОСТОРОЖНО</b> Опасность заноса при движении с отключенной системой ESP®</p> <p>Система ESP® не выполняет функцию стабилизации автомобиля. Кроме того, другие системы обеспечения безопасности движения могут быть доступны лишь в ограниченном объеме.</p> <ul style="list-style-type: none"> <li>► Осторожно продолжайте движение.</li> <li>► Отключайте систему ESP® лишь тогда, когда этого требует ситуация.</li> </ul> <p>Если система ESP® не включается, то система ESP® неисправна.</p> <ul style="list-style-type: none"> <li>► Незамедлительно проверьте систему ESP® в специализированной мастерской с квалифицированным персоналом.</li> </ul> <p>► Соблюдайте указания относительно выключения системы ESP® (→ стр. 310).</p>

Предупредительная сигнальная и контрольная лампа	Возможные причины/следствия и ► предложения по решению
 <p>ESP SPORT</p>	<p>* Система ESP<sup>®</sup> SPORT включена при включенном двигателе автомобиля. Если включена система курсовой устойчивости ESP<sup>®</sup> SPORT, то система ESP<sup>®</sup> стабилизирует автомобиль только ограниченно.</p> <p><b>▲ ОСТОРОЖНО</b> Опасность заноса при неправильном использовании спортивного режима SPORT системы ESP<sup>®</sup></p> <p>При включении спортивного режима SPORT системы ESP<sup>®</sup> существует повышенная опасность заноса- и аварии!</p> <p>► Включайте спортивный режим SPORT системы ESP<sup>®</sup> только при описанных ниже обстоятельствах.</p> <p>► Следуйте указаниям по включению системы ESP<sup>®</sup> SPORT (→ стр. 310).</p>
 <p>Сигнальная лампа системы ATTENTION ASSIST</p>	<p>* Сигнальная лампа системы ATTENTION ASSIST горит. Система ATTENTION ASSIST неисправна.</p> <p>► Обратитесь в специализированную мастерскую с квалифицированным персоналом.</p>
 <p>Сигнальная лампа системы распознавания дорожных знаков</p>	<p>* Горит сигнальная лампа системы распознавания дорожных знаков. Система распознавания дорожных знаков неисправна.</p> <p>► Учитывайте сообщения на дисплее водителя.</p>



Предупредительная сигнальная и контрольная лампа	Возможные причины/следствия и ► предложения по решению
 <p>Сигнальная лампа системы предупреждения о скоростных ограничениях</p>	<p>* Горит сигнальная лампа системы предупреждения о скоростных ограничениях. Система предупреждения о скоростных ограничениях неисправна.</p> <p>► Учитывайте сообщения на дисплее водителя.</p>
 <p>Сигнальная лампа предупреждения об опасной дистанции</p>	<p>* Красная сигнальная лампа предупреждения об опасной дистанции горит во время движения. Для выбранной скорости расстояние до движущегося впереди автомобиля слишком мало.</p> <p>Если раздается дополнительный предупредительный звуковой сигнал, то это значит, что Вы приближаетесь к препятствию со слишком высокой скоростью.</p> <p>► Будьте готовы немедленно выполнить торможение.</p> <p>► Увеличьте дистанцию.</p> <p>Функционирование активной системы экстренного торможения (→ стр. 340).</p>
 <p>Сигнальная лампа активной системы экстренного торможения</p>	<p>* Горит сигнальная лампа активной системы экстренного торможения. Система недоступна из-за загрязнения датчиков или ошибки, или набор ее функций ограничен.</p> <p>► Учитывайте сообщения на дисплее водителя.</p>

Предупредительная сигнальная и контрольная лампа	Возможные причины/следствия и ► предложения по решению
 <p data-bbox="53 353 390 436">Сигнальная лампа активной системы экстренного торможения</p>	<p data-bbox="451 239 1882 332">* Горит сигнальная лампа активной системы экстренного торможения. Система отключена, или диапазон ее функций был автоматически ограничен. Это может произойти в том случае, если водитель не пристегнут или была активирована другая система помощи водителю.</p> <p data-bbox="466 346 1453 373">► Учитывайте указания по активной системе экстренного торможения (→ стр. 340).</p>
 <p data-bbox="53 578 390 660">Сигнальная лампа активной системы экстренного торможения</p>	<p data-bbox="451 464 1575 557">* Горит сигнальная лампа активной системы экстренного торможения. После начала движения объем функционала системы ограничен из-за процесса инициализации. В зависимости от окружающих условий процесс инициализации может длиться несколько минут.</p> <p data-bbox="466 570 1575 598">► Учитывайте указания относительно активной системы экстренного торможения (→ стр. 340).</p>
 <p data-bbox="53 802 390 854">Сигнальная лампа ходовой части (желтая)</p>	<p data-bbox="451 688 1044 740">* Горит желтая сигнальная лампа системы AIRMATIC. Имеет место неисправность в системе AIRMATIC.</p> <p data-bbox="466 754 1024 782">► Учитывайте сообщения на дисплее водителя.</p>

Предупредительная сигнальная и контрольная лампа	Возможные причины/следствия и ► предложения по решению
 <p>Сигнальная лампа ходовой части (красная)</p>	<p>* Горит красная сигнальная лампа системы AIRMATIC. Имеет место неисправность в системе AIRMATIC.</p> <div style="border: 1px solid black; padding: 5px; margin: 10px 0;"> <p><b>!</b> <b>УКАЗАНИЕ</b> Ходовые характеристики автомобиля сильно изменены!</p> <p>► Обратитесь в специализированную мастерскую с квалифицированным персоналом.</p> </div> <p>► Учитывайте сообщения на дисплее водителя. ► Обратитесь в специализированную мастерскую с квалифицированным персоналом.</p>
 <p>Сигнальная лампа ходовой части (желтая)</p>	<p>* Горит желтая сигнальная лампа системы AMG RIDE CONTROL +. Имеет место неисправность в системе AMG RIDE CONTROL +.</p> <p>► Учитывайте сообщения на дисплее водителя.</p>

### Система экстренного вызова Mercedes-Benz

Предупредительная сигнальная и контрольная лампа	Возможные причины/следствия и ► предложения по решению
 <p>Сигнальная лампа системы экстренного вызова Mercedes-Benz</p>	<p>* Система экстренного вызова Mercedes-Benz неисправна. Кроме того, неисправна система Mercedes me connect.</p> <p>► Обратитесь в специализированную мастерскую с квалифицированным персоналом.</p>

### Система контроля давления в шинах

Предупредительная сигнальная и контрольная лампа	Возможные причины/следствия и ► предложения по решению
 <p>Предупредительная сигнальная лампа системы контроля давления воздуха в шинах мигает</p>	<p>* Желтая сигнальная лампа системы контроля давления в шинах (потеря давления / неисправность) мигает примерно одну минуту, а затем горит постоянно. Система контроля давления в шинах неисправна.</p> <p><b>▲ ОСТОРОЖНО</b> Опасность возникновения аварии при неисправности системы контроля давления в шинах</p> <p>Система контроля давления в шинах не может надлежащим образом предупредить при потере давления воздуха в одной или нескольких шинах.</p>

Предупредительная сигнальная и контрольная лампа	Возможные причины/следствия и ► предложения по решению
	<p>При слишком низком давлении воздуха шины могут, например, ограничить ходовые качества, а также управляемость и эффективность торможения автомобиля.</p> <p>► Проверьте систему контроля давления в шинах в специализированной мастерской с квалифицированным персоналом.</p> <p>► Обратитесь в специализированную мастерскую с квалифицированным персоналом.</p>
 <p>Предупредительная сигнальная лампа системы контроля давления воздуха в шинах горит</p>	<p>* Желтая сигнальная лампа системы контроля давления в шинах (потеря давления / неисправность) горит. Система контроля давления в шинах определила падение давления воздуха как минимум в одной из шин.</p> <p><b>▲ ОСТОРОЖНО</b> Опасность возникновения аварии из-за слишком низкого давления воздуха в шинах</p> <ul style="list-style-type: none"> <li>• Шины могут лопнуть.</li> <li>• Шины могут изнашиваться чрезмерно и/или неравномерно.</li> <li>• Ходовые качества, а также управляемость и эффективность торможения автомобиля могут значительно ухудшиться.</li> </ul> <p>В этом случае Вы можете потерять контроль над автомобилем.</p> <p>► Соблюдайте рекомендованные значения давления воздуха в шинах.</p> <p>► При необходимости откорректируйте давление воздуха в шинах.</p> <p>► Остановите автомобиль в соответствии с ПДД.</p> <p>► Проверьте давление воздуха в шинах и сами шины.</p>

## A

<b>Антиблокировочная система</b> .....	308
<b>Android Auto</b>	
Передаваемые данные автомобиля.....	549
Подключение мобильного телефона (беспроводное соединение).....	548
Подключение мобильного телефона (с помощью кабеля).....	547
<b>Apple CarPlay®</b>	
Завершение работы.....	546
Передаваемые данные автомобиля.....	549
Подключение iPhone® (беспроводное соединение).....	546
Подключение iPhone® (кабель).....	545
<b>AVAS</b> .....	252

## B

<b>Bluetooth®</b>	
Включение / выключение.....	468
Информация.....	468
Подключение мобильного телефона.....	11, 530
Установка Интернет-соединения.....	567

## C

<b>Car-to-X-Communication</b>	
Обзор.....	515
Передача уведомлений об опасности.....	516

## D

<b>DYNAMIC SELECT</b>	
Выбор режима движения.....	271
Вызов индикации расхода топлива.....	273
Индикация данных автомобиля.....	273
Индикация режима движения.....	271
Конфигурирование режима движения «I»....	272
Режимы движения.....	269, 270
Функционирование.....	269, 270

## E

<b>EBD, Система Electronic Brakeforce Distribution</b> .....	314
<b>Electric Intelligence</b>	
Маршрут с зарядными станциями.....	493
<b>ENERGIZING Coach</b>	
Вызовы.....	484
Функционирование.....	483

## I

<b>In Car Office</b>	
Выбор функций (запись в календаре).....	542
Вызовы.....	541
Маркировка задачи как выполненной.....	542
Перешли электронное письмо.....	543
<b>iPhone®</b>	
Интеграция смартфона.....	544

## L

<b>Live Traffic Information</b>	
Индикация дорожных событий.....	513
Продление абонемента.....	513
Регистрация на портале Mercedes me.....	512

## M

<b>MBUX</b>	
Видеорегистратор.....	526
<b>Mercedes me connect</b>	
Информация.....	554
Переданные данные.....	555
Помощь при аварии / поломке.....	555

<b>P</b>	
<b>PASSENGER AIR BAG</b>	
Индикация состояния подушки безопасности переднего пассажира.....	96
<b>Q</b>	
<b>QR-код карты экстренной помощи</b> .....	48, 87
<b>R</b>	
<b>RACE START</b>	
Включение.....	369
Условия включения.....	369
<b>S</b>	
<b>SMS-сообщения</b> .....	432
<b>STEER CONTROL</b> .....	314
<b>SVHC</b>	
Особо опасные вещества.....	85
<b>T</b>	
<b>THERMOTRONIC</b>	
Панель управления климатической установки.....	236
<b>Track Pace</b>	
Меню (дисплей водителя).....	419
<b>U</b>	
<b>URL-адрес</b>	
Передача.....	571
<b>USB-разъем</b>	
Вещевые отделения (спереди).....	39, 193
Задняя часть салона.....	207
<b>USB-разъем (мультимедийная система)</b>	
Подключение устройств.....	576
<b>V</b>	
<b>VIN</b>	
Моторный отсек.....	764
Сиденье.....	764
Шильдик.....	764
<b>W</b>	
<b>what3words</b>	
Ввод цели при помощи адреса из трех слов.....	489
<b>Wi-Fi</b>	
Включение / выключение.....	469
Информация о подключении.....	468

Настройка точки доступа.....	469
Установка Интернет-соединения.....	566
<b>A</b>	
<b>Аварийная световая сигнализация</b> .....	46, 216
<b>Аварийная ситуация</b>	
Аптечка.....	29, 48, 613
Знак аварийной остановки.....	613
Обзор вспомогательных средств.....	70
<b>Аварийное отключение (высоковольтная бортовая сеть)</b> .....	252
<b>Аварийный запуск (система привода)</b> .....	629
<b>Аварийный ключ</b>	
Вынимание / вставка.....	136
Дверь.....	153
<b>Аварийный режим эксплуатации</b>	
Пуск двигателя автомобиля.....	258
<b>Авария</b>	
Тестовый режим ERA-GLONASS.....	563
<b>Авария, сигнал экстренного вызова</b> .....	56, 560
<b>Автоматическая коробка передач</b> .....	269, 270
<b>Автоматическая регулировка сиденья</b> .....	180
<b>Автоматические мероприятия после аварии</b> .....	101

<b>Автоматическое включение наружного освещения</b> .....	214	Медицинские вспомогательные устройства.....	86	Сертификат соответствия.....	81
<b>Автоматическое дистанционное регулирование</b> .....	324	Опускание.....	647	<b>Автомобильный ключ</b> .....	134
<b>Автоматическое регулирование температуры воздуха в салоне</b> .....	240	Остановка.....	299	<b>Автономное торможение</b> .....	340
<b>Автоматическое складывание зеркал</b> .....	233	Ответственность за дефекты.....	86	<b>Авторизованная СТОА</b> .....	85
<b>автомобиль</b>		Подъем.....	643	<b>Авторизованная СТОА Mercedes-Benz</b> .....	85
Аварийный ключ.....	153	Постановка на стоянку.....	299	<b>Авторские права</b> .....	90
Автоматическая блокировка (MMS).....	148	Проветривание / функция комфортного открывания.....	163	<b>Адаптация ремня безопасности</b>	
Блокировка / разблокировка автомобиля (изнутри).....	145	Пуск двигателя (аварийный режим эксплуатации).....	258	Включение / выключение.....	101
Блокировка/разблокировка (аварийный ключ).....	153	Пуск двигателя (кнопка пуска / выключения двигателя).....	255	Функционирование.....	101
Буксировка.....	409	Пуск двигателя (цифровой ключ автомобиля).....	257	<b>Адаптивная функция регулирования скорости</b> .....	331
Буксировка неисправного автомобиля.....	622	Разблокировка/блокировка (цифровой ключ автомобиля).....	142	<b>Адаптивный сигнал торможения</b> .....	316
Включение (кнопка пуска/выключения двигателя Start/Stop).....	254	Регистрация.....	85	<b>Аккумулятор</b> .....	621
Выключение (кнопка пуска/выключения двигателя).....	299	Регламент REACH.....	85	<b>Аккумуляторная батарея</b>	
Голосовые команды голосового ассистента системы MBUX.....	432	Система KEYLESS-GO.....	146	Высоковольтная аккумуляторная батарея...	621
Диагностический интерфейс.....	83	Сохранение данных.....	87	<b>Аккумуляторная батарея (аккумуляторная батарея на 12 В)</b>	
Дополнительная блокировка дверей.....	144	Транспортировка.....	625	заменить.....	622
Информация.....	21	Установка распознавания задеваний.....	304	Зарядка.....	48, 622
Использование по назначению.....	85	QR-код карты экстренной помощи.....	48, 87	Облегчение пуска двигателя.....	48, 622
		SVHC (особо опасные вещества).....	85	Указания.....	620
		<b>Автомобильная мойка</b> .....	25, 602	<b>Аккумуляторная батарея (высоковольтная бортовая сеть)</b> .....	770
		<b>автомобильный домкрат</b>			
		Место хранения.....	50, 641		



<b>Акселерометр (дисплей водителя, меню «Спортивный»).....</b>	420	Сохранение значения скорости движения.....	327	<b>Активная система помощи при экстренной остановке.....</b>	336
<b>Активная педаль газа, Точка сопротивления...</b>	266	Функционирование.....	324	<b>Активная система предупреждения о скоростных ограничениях.....</b>	330
<b>Активная система контроля «слепых» зон</b>		<b>Активная система помощи в рулевом управлении</b>		<b>Активная система техобслуживания PLUS...</b>	597
Включение / выключение.....	360	Активная система контроля перестроения.....	338	<b>Активная система удержания полосы движения</b>	
Режим эксплуатации с прицепом.....	359	Активная система помощи при экстренной остановке.....	336	Включение / выключение.....	363
Сигнализатор опасности при высадке.....	356	Включение/выключение.....	336	Настройка чувствительности.....	363
Тормозное воздействие.....	359	Функция.....	334	Режим эксплуатации с прицепом.....	360
Функция.....	356	<b>Активная система помощи при движении в пробке.....</b>	333	Функция.....	360
<b>Активная система контроля перестроения</b>		<b>Активная система помощи при парковке</b>		<b>Активная система экстренного торможения</b>	
Включение / выключение.....	340	временное прерывание.....	387	Регулировка.....	346
Функция.....	338	Въезд на место парковки.....	383	Функция.....	340
<b>Активная система поддержания дистанции DISTRONIC</b>		Выезд с места парковки.....	386	<b>Активное звучание AMG Active Sound, Звучание автомобиля</b>	
Активирование/деактивирование.....	327	Предупреждение о транспорте, движущемся в поперечном направлении.....	394	Выбор звучания (кнопка на рулевом колесе).....	267
Активирование/деактивирование переменного ограничителя скорости.....	327	Система дистанционной парковки.....	388	<b>Активный ассистент поддержания дистанции DISTRONIC</b>	
Активная система контроля перестроения.....	338	Система помощи при парковке с функцией памяти.....	396	Активная система помощи при экстренной остановке.....	336
Активная система предупреждения о скоростных ограничениях.....	330	Система помощи при трогании с места (Drive Away Assist).....	393	Регулировка скорости с учетом маршрута.....	331
Вызов скорости движения из памяти.....	327	Торможение при маневрировании.....	395	<b>Активный капот.....</b>	599
Повышение/понижение скорости движения.....	327	Функция.....	382		
		Функция автоматического торможения.....	388		

<b>Активный поворотный свет</b> .....	217	<b>Ассистент перестроения</b> .....	338	<b>Бесплатное ПО</b> .....	90
<b>Акустическая система объемного звучания Burmester® 3D</b> , Звучание		<b>Ассистент рулевого управления STEER CONTROL</b> .....	314	<b>Беспроводная зарядка</b>	
Автоматическая нормализация громкости.....	593	<b>Ассистент салона MBUX</b>		Мобильный телефон (задняя часть салона).....	211
Выбор тембра.....	594	Камера и парковка.....	464	Мобильный телефон (спереди).....	209
Вызов меню звучания.....	593	Камера наблюдения за водителем.....	464	Обзор.....	208
Информация.....	593	<b>Ассистент экстренной остановки</b> .....	336	<b>Ближний свет фар</b>	
Настройка высоких, средних и низких частот.....	593			Включение/выключение.....	213
Регулировка акустического баланса левых и правых / передних и задних динамиков.....	593			Левостороннее движение.....	225
Установка фокуса звука.....	594			Перенастройка системы освещения при поездке за границу.....	27, 213
<b>Акустическая система с расширенными функциями</b>				Регулировка.....	225
Включение / выключение функции нормализации громкости.....	595	<b>Б</b>		<b>Блокировка / разблокировка</b>	
Вызов меню звучания.....	594	<b>Багаж</b> .....	191	Двери (изнутри).....	144
Информация.....	594	<b>Багажник</b> .....	191	Дополнительная блокировка дверей.....	144
Настройка баланса / микшера.....	595	<b>Багажник на крыше</b>		Система KEYLESS-GO.....	146
Настройка высоких, средних и низких частот.....	594	Загрузка автомобиля.....	31, 201	Mercedes me connect.....	144
<b>Альтернативный маршрут</b> .....	503	Крепление.....	31, 201	<b>Блокировка/разблокировка</b>	
<b>Аптечка</b> .....	29, 48, 613	<b>Безопасность водителя и пассажиров</b>		Аварийный ключ.....	153
<b>Ароматизатор воздуха для салона автомобиля</b> .....	244	Детское кресло.....	110	Автоматическая блокировка (MMS).....	148
		Домашние животные в автомобиле.....	103	Цифровой ключ.....	142
		Информация о правильном положении сиденья.....	92	<b>Боковая подушка безопасности</b> .....	107
		Информация о системе удержания детей.....	98	<b>Боковые стекла</b>	
		Основная информация.....	91	Автоматическая функция.....	162
		Подушка безопасности.....	107	Закрывание при дожде.....	162
		Система напоминания о людях в автомобиле.....	133	Закрывание с помощью ключа.....	163
		Система PRE-SAFE®.....	99		

Комфортабельное закрывание.....	163	на сенсорном экране.....	462	Достижение цели.....	509
Комфортабельное открывание.....	163	Настройка языка клавиатуры.....	464	Информация об автомагистрали.....	509
Открывание при помощи ключа.....	163	Распознавание рукописного ввода.....	464	Маневр.....	507
Открывание/закрывание.....	161	Функционирование / указания.....	462	Прерывание.....	510
Проблема.....	163			Промежуточная цель достигнута.....	509
Система защитной блокировки от детей (задняя часть салона).....	132			Рекомендации по полосе движения.....	508
<b>Браузер</b>		<b>Ввод цели</b>		Указания.....	506
Вызов опций.....	570	Ввод адреса из трех слов.....	489	<b>Ведение к цели с использованием дополненной реальности</b>	
Удаление данных браузера.....	570	Ввод географических координат.....	489	Включение.....	517
<b>Буксирная проушина</b>		Ввод промежуточной цели.....	502	Включение / выключение вида светофора.....	356
Место хранения.....	628	Выберите принятую цель.....	491	Обзор.....	516
<b>Буксировка</b>		Выбор из избранного.....	490	Отображение названий улиц / номеров домов.....	517
Методы буксировки.....	622	Выбор контакта.....	489	<b>Вентиляционные дефлекторы</b>	
<b>Буксировка в качестве прицепа</b>		Выбор на карте.....	490	Регулировка.....	250
Буксировка.....	409	Выбор последних целей.....	487	<b>Вентиляция.....</b>	250
<b>Буксировка для пуска двигателя.....</b>	629	Применение предложенной цели.....	487	<b>Вентиляция сидений.....</b>	183
<b>Буксировка на всех четырех колесах</b>		<b>Ввод цели (мультимедийная система)</b>		<b>Вещевое отделение</b>	
Буксировка.....	409	Выбор особой цели.....	488	Подлокотник спереди.....	195
<b>Буксировочное устройство</b>		Указания.....	486	Центральная консоль (спереди).....	194
Буксировка неисправного автомобиля.....	409	<b>Веб-браузер</b>		<b>Вещевые отделения</b>	
<b>В</b>		Вкладка.....	570	Дверь.....	39, 193
<b>Ввод символов</b>		Вызов веб-сайта.....	569	Перчаточный ящик.....	39, 193
Выбор скорости печатания.....	464	Вызов настроек.....	570	Подлокотник.....	39, 193
		Передача URL-адреса.....	571		
		Удаление закладки.....	570		
		Управление закладками.....	570		
		Установка в фоновый режим.....	571		
		<b>Ведение к цели</b>			
		Вне дороги.....	511		

Центральная консоль (спереди).....	39, 193	<b>Включение/выключение звуковой сигнализации срабатывания замков автомобиля</b> .....	135	<b>Второй телефон</b> Подключение.....	531
<b>Вид светофора</b>		<b>Внешняя звукогенерация для защиты пешеходов и велосипедистов</b> .....	252	<b>Въезд на место парковки</b> Активная система помощи при парковке....	382
Включение / выключение.....	356	<b>Внутрисалонное зеркало заднего вида</b> .....	232	Система PARKTRONIC.....	377
Информация.....	356	<b>Водовоздушный канал</b> .....	602	<b>Выбор тембра</b> Акустическая система объемного звучания Burmester® 3D.....	594
<b>Видеозаписи</b>		<b>Возврат подлежащих утилизации автомобилей</b> .....	73	<b>Выход для пуска двигателя от внешнего источника питания</b> .....	48, 622
Приложение «Галерея».....	557	<b>Воздухозаборник</b> .....	602	<b>Выезд с места парковки</b> Активная система помощи при парковке....	382
<b>Видеорегистратор</b>		<b>Возможности зарядки рядом с целью</b> Маршрут.....	498	Система помощи при трогании с места (Drive Away Assist).....	393
Выбор USB-устройства.....	527	<b>Возможности хранения</b> .....	39, 193	Система PARKTRONIC.....	377
Запуск / остановка видеозаписи.....	527	<b>Возможность движения после прокола</b> .....	615	<b>Вызов веб-сайта</b> .....	569
Конфигурирование настроек.....	528	<b>Время</b> Настройка часового пояса.....	466	<b>Вызов меню звучания</b> Акустическая система объемного звучания Burmester® 3D.....	593
<b>Видеотекст</b>		Установка времени вручную.....	467	Акустическая система с расширенными функциями.....	594
Индикация.....	590	Установка формата времени / даты.....	467	<b>Вызов центра обслуживания клиентов Mercedes-Benz</b> .....	551
Обзор.....	590	<b>Время задержки выключения освещения</b> Внутреннее освещение.....	228		
<b>Вкладки</b>		Наружное.....	225		
Управление.....	570	<b>Вспомогательная система ECO</b> Функция.....	264		
<b>Включение / выключение нормализации громкости</b> Акустическая система объемного звучания 3DBurmester®.....	593	<b>Вторичное использование</b> .....	73		
<b>Включение / выключение режима рециркуляции воздуха</b> .....	243				
<b>Включение / выключение функции нормализации громкости</b> Акустическая система с расширенными функциями.....	595				

<b>Вызовы</b> , Совершение телефонных вызовов	Запуск процесса зарядки (постоянный ток, режим 4).....	292	<b>Высота подушки сиденья</b> .....	175
Входящий вызов во время телефонного разговора.....	536	Зарядка ко времени отъезда.....	298	
Завершение телефонного разговора.....	535	Зарядная станция ускоренной зарядки, режим 4.....	284	<b>Г</b>
Запуск функций во время телефонного вызова.....	535	Зарядная станция, режим 3.....	283	<b>Габаритные огни</b> .....
Отклонение.....	535	Индикация потока электроэнергии.....	480	213
Прием.....	535	Индикация состояния зарядки.....	297	<b>Габаритные размеры автомобиля</b> .....
Совершение.....	535	Конфигурирование недельного профиля....	298	768
Телефон.....	535	Максимальное увеличение запаса хода.....	266	<b>Габаритные размеры автомобиля (автомобили Mercedes-AMG)</b> .....
		Максимальный зарядный ток (сетевая розетка).....	284	769
<b>Вызовы Mercedes me</b>		Общие указания для зарядки.....	278	<b>Генератор звука</b> .....
Передаваемые данные.....	553	Панель управления зарядного кабеля.....	285	252
Согласование срока проведения ТО.....	552	Размещение зарядного кабеля.....	280	<b>Герметик для шин</b> .....
<b>Выключение тревожной сигнализации</b> .....	169	Рекуперация.....	262	616
<b>Высоковольтная аккумуляторная батарея</b>		Розетка бытовой электросети, режим 2.....	282	
Виды напряжения.....	770	Тип.....	770	<b>Глобальный поиск</b>
Виды подключения.....	770	Указания.....	621	Обзор.....
Время зарядки.....	770	Устройство для отключения.....	252	456
Завершение процесса зарядки (переменный ток, режим 2/3).....	290	Устройство ускоренной зарядки		Функция.....
Завершение процесса зарядки (постоянный ток, режим 4).....	295	Wallbox, режим 3.....	283	457
Запас хода.....	770			<b>Голосовой ассистент</b>
Запуск процесса зарядки (переменный ток, режим 2/3).....	287	<b>Высоковольтная бортовая сеть</b>		Ведение диалога.....
		Контрольные лампы в розетке		427
		автомобиля.....	286	<b>Голосовой ассистент системы MBUX</b>
		Отключение вручную.....	252	Ведение диалога.....
		Панель управления зарядного кабеля.....	285	Голосовые команды.....
		Устройство для отключения.....	252	430
				Качество голосового ввода.....
				429
				Настройка.....
				428
				Система голосового управления онлайн....
				430
				Управляемые функции.....
				428
				Функция.....
				427
				Электронные письма.....
				432

**Голосовой помощник MBUX**

Голосовые команды для носителей данных.....	431
Голосовые команды онлайн.....	433
Установка языка.....	428
Эксплуатационная надежность.....	427

**Голосовые указания навигационной системы**

Включение / выключение.....	509
Включение / выключение функции понижения громкости аудиисточника.....	510
Повтор.....	510
Регулировка громкости.....	510

**Гоночный режим**

Кнопки на рулевом колесе AMG.....	268
-----------------------------------	-----

**Графика сближения**

Меню (дисплей водителя).....	417
------------------------------	-----

**Громкий звук**

Система PRE-SAFE® Sound.....	99
------------------------------	----

**Д**

<b>Давление воздуха</b> .....	634
-------------------------------	-----

**Давление воздуха в шинах**

Комплект TIREFIT.....	616
Контроль.....	636
Таблица давления воздуха в шинах.....	635

Указания.....	634
---------------	-----

**Дактилоскопический датчик**

Мультимедийная система MBUX.....	448
----------------------------------	-----

**Дальний свет фар**

.....	215
-------	-----

**Данные автомобиля**

Высота автомобиля.....	768
Высота автомобиля (автомобили Mercedes-AMG).....	769
Длина автомобиля.....	768
Длина автомобиля (автомобили Mercedes-AMG).....	769
Индикация, DYNAMIC SELECT.....	273
Индикация, MBUX.....	273
Колесная база.....	768
Колесная база (автомобили Mercedes-AMG).....	769
Максимальные значения скорости.....	769
Масса автомобиля.....	769
Передача данных на Android Auto.....	549
Передача данных на Apple CarPlay®.....	549
Ширина автомобиля.....	768
Ширина автомобиля (автомобили Mercedes-AMG).....	769

**Данные доступа**

Установка (Bluetooth®).....	567
-----------------------------	-----

**Датчик дождя**

Боковые стекла.....	162
---------------------	-----

Сдвижной люк.....	167
Стеклоочистители.....	228

**Датчики**

Информация.....	305
Чистка.....	607

**Датчики автомобиля**

.....	305
-------	-----

**Дверь, Комфортные двери**

Аварийный ключ.....	153
Выдвигание/задвижение ручек дверей.....	145
Дополнительная блокировка дверей.....	144
Открывание (изнутри).....	144
Открывание/закрывание комфортных дверей.....	148
Разблокировка (изнутри).....	144
Система защитной блокировки от детей (задняя дверь).....	130
Установка положения комфортных дверей.....	153

**Двигатель**

Выключение (кнопка пуска/выключения двигателя).....	299
Номер двигателя.....	764
Пуск двигателя (цифровой ключ автомобиля).....	257

<b>Декоративная пленка</b> .....	606
----------------------------------	-----

<b>Демпфирующая система ADS PLUS</b>		Рекомендации по системам удержания детей.....	118	<b>Дисплей водителя, Комбинация приборов</b>	
Регулировка уровня кузова автомобиля.....	364	Риски / опасность.....	111	Графика сближения.....	417
Система AIRMATIC.....	364	Сиденье переднего пассажира.....	113	Индикации состояния.....	424
<b>Держатель для напитков.....</b>	202	Сиденья подходят для установки систем крепления детского кресла ISOFIX.....	120	Меню.....	412
<b>Детали в соответствии с регламентом радиосвязи</b>		Сиденья пригодны для крепления систем удержания детей ремнями безопасности.....	123	Меню «Классическое».....	415
Сертификат соответствия.....	79	Установка ISOFIX/i-Size.....	127	Меню «Навигация».....	420
<b>Дети</b>		Якорный ремень Top Tether.....	128	Меню «Сервисное обслуживание».....	417
основные указания.....	110	<b>Дефлекторы</b>		Меню «Спокойный».....	415
Предотвращение опасности в автомобиле.....	111	Вентиляционные дефлекторы.....	250	Меню «Спортивный».....	420
<b>Детское кресло</b>		<b>Диагностический интерфейс.....</b>	83	Меню Supersport.....	418
без системы автоматического отключения подушки безопасности переднего пассажира.....	116	<b>Динамичный ближний свет</b>		Меню Track Pace.....	419
Категории допуска.....	116	Обзор.....	216	Пользование.....	411
коротко о важном.....	109	<b>Директивы по загрузке автомобиля.....</b>	191	Проекционный дисплей.....	421
Обзор предупреждающих наклеек.....	113	<b>Дисплей</b>		Сигнальные / контрольные лампы..	62, 64, 864
обращенная назад.....	116	Уход.....	608	Срок проведения ТО.....	597
основные указания.....	110	<b>Дисплей (дисплей водителя)</b>		Указания.....	410
Пригодность сидений для систем удержания детей стандарта i-Size.....	122	Обзор индикаций.....	424	<b>Дисплей переднего пассажира</b>	
пристегивание ремнем безопасности на заднем сиденье.....	130	Обзор индикаций (автомобили Mercedes-AMG).....	425	Информация.....	578
пристегивание ремнем безопасности на сиденье переднего пассажира.....	130	<b>Дисплей (мультимедийная система MBUX)</b>		Пользование.....	579
Регулировка сиденья.....	125	Настройки.....	466	<b>Домашние животные в автомобиле.....</b>	103
				<b>Дополненная реальность</b>	
				Ведение к цели MBUX.....	516
				<b>Дополнительная блокировка дверей.....</b>	144
				<b>Допустимая нагрузка на ось.....</b>	764
				<b>Допустимая полная масса.....</b>	764

**Допустимые методы буксировки**

Обзор..... 622

**Дорожная информация**

Обзор..... 512

Отображение дорожной карты..... 513

Продление абонемента Live

Traffic Information..... 513

Регистрация службы Live

Traffic Information..... 512

**Дорожный просвет автомобиля**

Установка..... 367

**Дышло**..... 409**Е****Единицы измерения**

Настройка..... 470

**Ж****Животные**..... 103**З****Заводская табличка**

Двигатель..... 764

**Заводская табличка автомобиля**

Код лакокрасочного покрытия..... 764

Модификация автомобиля..... 764

Нагрузка на ось..... 764

Номер разрешения на эксплуатацию ЕС.... 764

Полная масса..... 764

VIN..... 764

**Заводские настройки**

Функция сброса MBUX..... 474

**Загрузка автомобиля, Возможности размещения багажа**

Багажник на крыше..... 31, 201

Крепежные проушины..... 38, 200

Отделение для хранения вещей под полом багажника..... 36, 201

**Задний противотуманный фонарь**..... 214**Задняя дверь (система защитной блокировки от детей)**

фиксация..... 130

**Закрывание при дожде**

Боковые стекла..... 162

Сдвижной люк..... 167

**Замена колеса**

Демонтаж колеса..... 646

Монтаж нового колеса..... 646

Опускание автомобиля..... 647

Подготовка..... 642

Подъем автомобиля..... 643

Снятие/монтаж колпаков..... 642, 643

Снятие/монтаж колпаков колес..... 642, 643

**Запас хода**

Указания..... 410

**Запас хода по карте**

На карте..... 497

**Запасное колесо, Аварийное запасное**

колесо..... 648

**Запасной ключ**..... 138**Запасные части**..... 74**Зарядка**

Аккумуляторная батарея на 12 В..... 48, 622

Беспроводная зарядка мобильного

телефона..... 208

Гнездо USB..... 207

Завершение процесса зарядки (пере-

менный ток, режим 2/3)..... 290

Завершение процесса зарядки

(постоянный ток, режим 4)..... 295

Запуск процесса зарядки (переменный

ток, режим 2/3)..... 287

Запуск процесса зарядки (постоянный

ток, режим 4)..... 292

Зарядная станция ускоренной зарядки,

режим 4..... 284

Зарядная станция, режим 3..... 283



Индикация состояния зарядки.....	297	Иммобилайзер.....	168	Установка постоянного ограничения скорости.....	41, 324
Ко времени отъезда.....	298	<b>Защита от столкновений</b>		<b>Зимняя эксплуатация</b>	
Контрольные лампы в розетке автомобиля.....	286	Система помощи при трогании с места (Drive Away Assist).....	393	Режим цепей противоскольжения, включение / выключение.....	633
Конфигурирование недельного профиля.....	298	<b>Защита пешеходов.....</b>	599	<b>Знак аварийной остановки.....</b>	29, 48, 613
Максимальный зарядный ток (сетевая розетка).....	284	<b>Защита с помощью PIN-кода</b>		<b>Значения массы.....</b>	764
Панель управления зарядного кабеля.....	285	Защита с помощью PIN-кода системы.....	470		
Размещение зарядного кабеля.....	280	<b>Защита с помощью PIN-кода системы</b>			
Рекуперация.....	262	Включение / выключение.....	470		
Розетка бытовой электросети, режим 2.....	282	<b>Защитная крышка розетки.....</b>	278		
Указания по высоковольтной аккумуляторной батарее.....	621	<b>Звук</b>			
Указания по зарядке высоковольтной аккумуляторной батареи.....	278	Колёса / шины.....	632		
Устройство ускоренной зарядки		Система PRE-SAFE® Sound.....	99		
Wallbox, режим 3.....	283	<b>Звуковое подтверждение от автомобиля</b>			
USB-разъем.....	39, 193	Вызов звукового подтверждения от автомобиля.....	596		
<b>Зарядные станции</b>		Информация.....	595, 596		
Отображение на карте.....	495	<b>Зеркала</b>			
<b>Зарядный кабель</b>		Зеркало заднего вида.....	232		
Панель управления.....	285	Наружное зеркало заднего вида.....	231		
Размещение.....	280	Складывание зеркал.....	233		
<b>Защита данных</b>		<b>Зеркало заднего вида</b>			
Предоставление прав.....	467	Автоматическое затемнение.....	232		
<b>Защита от кражи</b>		<b>Зимние шины</b>			
Дополнительная блокировка дверей.....	144	Ограничитель скорости.....	41, 324		

## И

<b>Идентификационный номер автомобиля.....</b>	764
<b>Избранное</b>	
Адрес места работы.....	490
Вызов.....	453
Добавление цели.....	490
Домашний адрес.....	490
Обзор.....	453
Переименование.....	454
Перемещение.....	454
Удаление.....	454
<b>Изменение</b>	
Потенциал защиты ограничен.....	103
<b>Износ</b>	
Потенциал защиты ограничен.....	103
<b>Изображения</b>	
Приложение «Галерея».....	557

<b>Имобилайзер</b> .....	168	<b>Интеграция смартфона</b>		Установка (Wi-Fi).....	566
<b>Индивидуальный режим движения</b>		Система Apple CarPlay® / Android Auto.....	20	Установка данных доступа (Bluetooth®).....	567
Конфигурирование.....	272	<b>Интенсивность воздушного потока</b>		<b>Интерфейс бортового диагностирования</b> .....	83
<b>Индикация концентрации мелкодис-</b>		Регулировка.....	235, 236	<b>Информация в соответствии с регламен-</b>	
<b>персной пыли</b> .....	239	<b>Интернет</b>		<b>том радиосвязи</b>	
<b>Индикация межсервисных интервалов</b> .....	597	Веб-браузер.....	569	Информация об импортерах.....	763
<b>Индикация мощности</b>		Веб-браузер в фоновом режиме.....	571	Использование радиосвязи.....	652
Функционирование / указания.....	423	Вызов веб-сайта.....	569	Обозначения в соответствии с регла-	
<b>Индикация положения КП</b> .....	274	Вызов настроек веб-браузера.....	570	ментом радиосвязи.....	655
<b>Индикация потока электроэнергии</b>		Вызов опций интернет-браузера.....	570	Удельный коэффициент поглощения	
Функционирование / указания.....	480	Интеграция смартфона.....	20	излучения.....	762
<b>Индикация расхода топлива</b> .....	273	Настройка точки доступа Wi-Fi.....	469	<b>Информация о «пробках» на дорогах</b>	
<b>Индикация режима движения</b> .....	271	Удаление данных браузера.....	570	<b>(Live Traffic)</b>	
<b>Индикация состояния</b>		Удаление закладки.....	570	Информация провайдера.....	512
Подушка безопасности переднего		Управление закладками.....	570	<b>Информация о дорожной ситуации</b>	
пассажира.....	96	Mercedes me connect.....	554	Информация о «пробках» на дорогах	
Ремень безопасности в задней части		<b>Интернет-соединение</b>		(Live Traffic).....	512
салона.....	95	Индикация состояния соединения.....	568	Отображение дорожных событий.....	513
<b>Индикация состояния зарядки</b> .....	297	Информация.....	565	Car-to-X-Communication.....	515
<b>Индикация телеметрии</b> .....	478	Обзор состояния соединения.....	568	<b>Информация о погоде</b> .....	523
<b>Индикация ЕСО</b> .....	262	Ограничения.....	565	<b>Информация о программах</b>	
<b>Инструмент для замены шины</b> .....	50, 64 1	Отключение автоматического интернет-		Телеканал.....	588
		соединения (коммуникационный модуль)...	566	<b>Информация об импортерах</b>	
		Отмена доступа (мобильный телефон).....	568	Информация в соответствии с регла-	
		Установка.....	568	ментом радиосвязи.....	763
		Установка (коммуникационный модуль).....	565	<b>Ионизация</b> .....	243
		Установка (Bluetooth®).....	567		

<b>Использование по назначению</b> .....	85
<b>Использование радиосвязи</b> .....	652

**К****Камера**

активирование через систему GPS (камера заднего вида).....	377
Выбор вида изображения.....	377
Информация.....	305
Камера 360°.....	372
Камера заднего вида.....	370
Камера наблюдения за водителем.....	464
Кнопка.....	377
Открытие крышки камеры (камера заднего вида).....	377
Управление точками активирования.....	377
Уход.....	607
Функционирование.....	372
Чистка.....	607

**Камера заднего вида**

активирование через систему GPS.....	377
Камера 360°.....	370
Открытие крышки камеры.....	377
Управление точками активирования.....	377
Функционирование.....	370

**Камера наблюдения за водителем**

Включение/выключение.....	466
---------------------------	-----

Функционирование.....	464
<b>Камеры автомобиля</b> .....	305

**Канал**

Настройка.....	582
----------------	-----

**Капот**

Активный капот.....	599
Открытие / закрытие.....	599

**Карта, Дорожная карта**

Автоматическая установка масштаба карты.....	522
Выбор дополнительной информации.....	519
Выбор символов особых целей.....	518
Зарядные станции.....	495
Изменение области.....	520
Индикация киблы.....	521
Индикация компаса.....	521
Индикация спутниковой карты.....	522
Картографические данные.....	521
Обзор маршрута после пуска двигателя.....	518
Обновление.....	29, 520
Объезд территории.....	519
Объезд территории (обзор).....	519
Отображение версии карты.....	519
Отображение дорожной карты.....	513
Отображение запаса хода.....	522
Отображение информации о погоде.....	523

Отображение онлайн-информации на карте.....	523
Перемещение.....	518
Удаление территории.....	520
Установка масштаба.....	517

<b>Карта экстренной помощи, QR-код</b> .....	48, 87
--	--------

<b>Кибла</b> .....	521
--------------------	-----

**Кинетические характеристики**

Регулировка.....	480
------------------	-----

**Климатическая установка**

Сброс.....	55
------------	----

**Ключ**

Аварийный ключ.....	136
Аккумуляторная батарея.....	136
Запасной ключ.....	138
Звуковая сигнализация срабатывания замков автомобиля.....	135
Крепление к связке ключей.....	136
Отключение функции.....	56, 135
Проблема.....	138
Расход электроэнергии.....	56, 135
Установка разблокировки.....	135
Функционирование.....	134

<b>Ключ автомобиля</b> .....	134
------------------------------	-----

**Кнопка пуска / выключения двигателя**

Пуск двигателя.....	255
---------------------	-----

<b>Кнопка пуска/выключения двигателя</b>	Установка.....	646	<b>Комфортабельное закрывание.....</b>	163
<b>Start/Stop</b>	Уход.....	607	<b>Комфортабельное открывание.....</b>	163
Включение электропитания/двигателя	Хранение.....	641	<b>Комфортабельное управление</b>	
автомобиля.....	Цепи противоскольжения.....	41, 632	Закрывание / открывание стекол	
Постановка автомобиля на стоянку.....	Шины MOExtended.....	615	(кнопка режима рециркуляции воздуха)	
<b>Кнопка SOS.....</b>			.....	53, 54
<b>Кнопки на рулевом колесе AMG</b>	<b>Комбинированный переключатель</b>		<b>Контактные данные, Адресная книга,</b>	
Настройка.....	Свет.....	215	Телефонная книга	
Функционирование.....	Стеклоочистители.....	228	Импорт (обзор).....	537
<b>Код лакокрасочного покрытия.....</b>	<b>Коммуникационный модуль</b>		Импорт цели.....	537
764	Отключение автоматического интернет-		Информация.....	536
<b>Коленная подушка безопасности.....</b>	соединения.....	566	Опции.....	538
107	Установка интернет-соединения.....	565	Открытие.....	537
<b>Колеса</b>	<b>Компас.....</b>	521	Совершение телефонного вызова.....	538
Возникновение постороннего шума.....	<b>Комплект бортового инструмента</b>		Сохранение.....	538
632	Буксирная проушина.....	628	Удаление.....	538
Выбор.....	Комплект TIREFIT.....	51, 615	Формат названия.....	537
637	<b>Комплект инструмента для замены</b>		<b>Контакты</b>	
Давление воздуха в шинах.....	<b>колес.....</b>	50, 641	Выбор опций для предложений.....	535
634	<b>Комплект TIREFIT, Компрессор для накачи-</b>		Указание по предложениям.....	534
Демонтаж.....	вания шин		<b>Контроль внимательности.....</b>	318
646	Место хранения.....	51, 615	<b>Контрольные / сигнальные лампы</b>	
Замена.....	Сертификат соответствия.....	82	Дисплей водителя.....	864
637, 642	<b>Комплектация на заказ.....</b>	75	<b>Контрольные/сигнальные лампы</b>	
Комплект TIREFIT.....	<b>Комфорт</b>		PASSENGER AIR BAG.....	96
616	Информация.....	20	<b>Короб радиатора.....</b>	602
Ненормальные ходовые качества.....				
632				
Перестановка.....				
641				
Поломка.....				
50, 614				
Проверка.....				
27, 41, 632				
Проверка температуры шин.....				
636				
Система контроля давления в шинах.....				
635				
Снятие/монтаж колпака ступицы.....				
642, 643				
Снятие/монтаж колпаков.....				
642, 643				
Указания по монтажу.....				
637				

**Коробка передач**

Включение передачи заднего хода.....	275
Включение положения для движения.....	277
Включение холостого хода.....	275
Индикация положения КП.....	274
Кнопка DYNAMIC SELECT.....	269, 270
Переключение в парковочное положение..	276
Положения коробки передач.....	274
Режимы движения.....	269, 270
Селектор АКП DIRECT SELECT.....	274

**Корректировка скорости, на основании**

анализа маршрута.....	331
-----------------------	-----

**Крепежные проушины.....** 38, 200**Кронштейн для велосипедов**

Несущая способность.....	775
Несущая способность (автомобили Mercedes-AMG).....	775
Режим эксплуатации с прицепом.....	406

**Крышка багажника**

Включение / выключение отдельной блокировки.....	160
Закрывание.....	156
Ограничение.....	161
Открывание.....	155
Сервозакрывание.....	156
Функция HANDS-FREE ACCESS.....	159

**Крышка зарядной розетки.....** 278**Л****Лампа для чтения**

Освещение салона.....	226
-----------------------	-----

**Лобовое стекло**

Отражающее инфракрасный свет.....	234
Радиоволны.....	233
Разморозка.....	235, 236
Система учета налогооблагаемого пробега.....	233
Удаление льда.....	239

**М****Максимальное увеличение запаса хода,**

ERM (Extended Range Mode – режим увеличения запаса хода)	
Включение / выключение.....	267
Функционирование.....	266

**Максимальные значения скорости.....** 769**Маневрирование**

Система помощи при трогании с места (Drive Away Assist).....	393
Торможение при маневрировании.....	395

**Маршрут**

Альтернативный маршрут.....	503
Включение / выключение системы контроля запаса хода.....	494

Возможности зарядки рядом с целью.....	498
Выбор настроек для зарядных станций (навигация с опцией Electric Intelligence)....	494
Выбор опций.....	499
Выбор сообщений.....	500
Выбор типа.....	498
Запись.....	506
Запуск автоматического поиска придорожных зон отдыха.....	505
Запуск сохраненного маршрута.....	505
Индикация информации о цели.....	501
Индикация перечня маршрута.....	503
Маятниковый маршрут.....	504
Навигация.....	485
Настройка на карте.....	504
Опция Electric Intelligence (обзор).....	493
Планирование.....	502
Принятие рекомендации по объезду.....	499
Расчет альтернативных маршрутов.....	499
Расчет с опцией Electric Intelligence.....	491
Редактирование сохраненного маршрута... ..	505
Сервис «Запас хода по карте».....	497
Сохранение записанного маршрута.....	506
Electric Intelligence.....	493

**Мастерская.....** 85**Мастерская гарантийного ремонта.....** 85**Маятниковый маршрут.....** 504

<b>Медицинские вспомогательные устройства...</b>	86	Распределение воздуха.....	242	<b>Мобильный телефон</b>	
<b>Мекка.....</b>	521	Система ароматизации.....	244	Авторизация, система дистанционной	
<b>Меню «Перенос содержимого»</b>		Система кондиционирования воздуха в		парковки.....	392
Управление воспроизведением с носи-		задней части салона.....	242	Беспроводная зарядка (в задней части	
теля данных.....	458	Система отопления, вентиляции и		салона).....	211
<b>Меню «Поделиться контентом»</b>		кондиционирования.....	240	Беспроводная зарядка (в передней	
Вызов.....	457	Система отопления, вентиляции и кон-		части салона).....	209
<b>Меню «Поделиться содержимым»</b>		диционирования в передней части		Интеграция смартфона.....	20
Передача содержимого дисплея MBUX.....	458	салона.....	239	Максимальная мощность передатчика.....	651
<b>Меню (дисплей водителя), Кнопки на</b>		<b>Места для парковки</b>		Отмена доступа в Интернет.....	568
<b>рулевом колесе</b>		Индикация на карте.....	524	Телефон.....	20
Графика сближения.....	417	<b>Место для парковки</b>		Указания, касающиеся беспроводной	
Меню «Классическое».....	415	Выбор.....	523	зарядки.....	208
Меню «Спокойный».....	415	Поиск.....	523	Частоты.....	651
Навигация.....	420	<b>Место парковки</b>		<b>Модификация автомобиля.....</b>	764
Пользование.....	413	Предварительное бронирование.....	525	<b>Модуль условного доступа CI+, HD-прог-</b>	
Сервисное обслуживание.....	417	<b>Местоположение автомобиля</b>		раммы	
Спортивный.....	420	Отправка контакту.....	522	Вызов меню.....	591
Указания.....	412	Сохранение.....	511	Использование смарт-карты.....	590
Supersport.....	418	<b>Методы буксировки</b>		<b>Моечная установка высокого давления.....</b>	604
Track Pace.....	419	Без отрыва передних и задних колес....	51, 623	<b>Мойка автомобиля</b>	
<b>Меню климатической установки</b>		Обзор.....	622	Автомобильная мойка.....	25, 602
Выбор режимов климатической		<b>Мигающий свет.....</b>	215	Моечная установка высокого давления.....	604
установки.....	241	<b>Микросон.....</b>	318	Ручная мойка.....	605
Вызов.....	239			<b>Монтаж</b>	
Ионизация.....	243			Цепи противоскольжения.....	41, 632
				Шины/колеса.....	646

<b>Монтаж аксессуаров</b>		Настройка клавиатуры и функции распознавания рукописного ввода.....	464
Потенциал защиты ограничен.....	103	Настройки дисплея.....	466
<b>Монтаж номерного знака (вперед)</b> .....	78	Начальный экран.....	445
<b>Монтировать номерной знак (вперед)</b> .....	78	Нулевой уровень.....	439
<b>Мощность (дисплей водителя, меню «Спортивный»)</b> .....	420	Обзор.....	437
<b>Музыка онлайн</b>		Обзор (автомобили Mercedes-AMG).....	434
Вызов.....	580	Основанная на анализе маршрута адаптация скорости.....	333
Вызов настроек.....	581	Парковочный ассистент с функцией памяти.....	400
Добавление провайдера.....	579	Подогрев рулевого колеса / сидений.....	187
Условия.....	579	Права.....	467
Функция поиска.....	580	Программы ENERGIZING COMFORT (обзор).....	480
<b>Мультимедийная система</b> .....	437	Регулировка громкости.....	461
<b>Мультимедийная система MBUX</b>		Режим цепей противоскольжения.....	633
Включение / выключение звука.....	459	Режимы движения.....	272
Вызов нулевого уровня.....	442	Сенсорный экран.....	447
Глобальный поиск.....	457	Установка распознавания задеваний.....	304
Дактилоскопический датчик.....	448	Установки языка.....	427
Заводская настройка.....	474	Mercedes me и приложения.....	22, 556
Запуск программы		<b>Мультимедийный режим</b>	
ENERGIZING COMFORT.....	482	Запуск поиска по категориям.....	578
Использование нулевого уровня.....	442		
Кинетические характеристики сиденья с функцией ENERGIZING.....	480		
Меню климатической установки.....	239		

## Н

**Навигационная система**

Обновление картографических данных.....	29, 520
---	---------

**Навигация**

Ввод цели.....	30, 486
Включение.....	484
Голосовые команды MBUX.....	431
Информация.....	16
Маршрут с зарядными станциями.....	493
Меню (дисплей водителя).....	420
Обзор.....	485
Electric Intelligence.....	493

<b>Нагрузка</b> .....	191
-----------------------	-----

**Нагрузка на ось**

Режим эксплуатации с прицепом.....	776
Режим эксплуатации с прицепом (автомобили Mercedes-AMG).....	776

<b>Накладки тормозных колодок</b> .....	259
---	-----

<b>Напольный коврик</b> .....	212
-------------------------------	-----

**Напряжение питания**

Включение (кнопка пуска/выключения двигателя Start/Stop).....	254
---	-----

**Наружное зеркало заднего вида**

Автоматическое складывание зеркал.....	233
--	-----

Регулировка.....	231	<b>Настройка низких, средних и высоких частот</b>		<b>Начальный экран</b>	
Сигнальная лампа.....	356	Акустическая система с расширенными функциями.....	594	Центральный дисплей.....	445
Система контроля «слепых» зон / активная система контроля «слепых» зон...	356	<b>Настройка разблокировки</b>		<b>Неисправность</b>	
Складывание / раскладывание.....	231	Цифровой ключ автомобиля.....	143	Буксировка для пуска двигателя.....	629
Функция памяти.....	189	<b>Настройка средних, высоких и низких частот</b>		Замена колеса.....	642
<b>Наружное освещение</b>		Акустическая система с расширенными функциями.....	594	Система удержания пассажиров.....	94
Перенастройка системы освещения при поездке за границу.....	27, 213	<b>Настройки</b>		<b>Немедленное предварительное кондиционирование воздуха.....</b>	249
Уход.....	607	Информация.....	22	<b>Неправильное поведение пассажиров автомобиля</b>	
<b>Наружное освещение для движения.....</b>	213	<b>Настройки зарядки.....</b>	298	Потенциал защиты ограничен.....	103
<b>Наружные зеркала заднего вида</b>		<b>Настройки звучания</b>		<b>Несущая способность</b>	
Автоматическое затемнение.....	232	Автоматическая нормализация громкости.....	592	Кронштейн для велосипедов.....	775
Парковочное положение.....	232	Вызов меню звучания.....	592	<b>Ножка сцепного шара</b>	
<b>Настройка баланса / микшера</b>		Регулировка акустического баланса левых и правых / передних и задних динамиков.....	592	Откидывание в рабочее положение / возвращение в нерабочее положение...	36, 401
Акустическая система с расширенными функциями.....	595	<b>настройки системы отопления, вентиляции и кондиционирования</b>		Тягово-сцепное устройство.....	404
<b>Настройка высоких, средних и низких частот</b>		Установка / вынимание флакона (система ароматизации воздуха).....	244	<b>Номер двигателя.....</b>	764
Акустическая система объемного звучания 3DBurmester®.....	593	<b>Натяжители ремней безопасности</b>		<b>Номер разрешения на эксплуатацию ЕС.....</b>	764
Акустическая система с расширенными функциями.....	594	Срабатывание.....	102	<b>Носители данных</b>	
				Общая информация.....	19
				<b>Нулевой уровень</b>	
				Обзор.....	440
				Функционирование.....	439



<b>О</b>	
<b>Обзор</b>	
Обогрев ветрового стекла.....	245
Устранение запотевания стекол.....	243
<b>Облегчение пуска двигателя.....</b>	48, 622
<b>Обновление программного обеспечения,</b>	
Обновление, Системное обновление	
Информация.....	471
Проведение.....	472
Сообщение о неисправности.....	474
<b>Обогрев ветрового стекла.....</b>	245
<b>Обогрев заднего стекла.....</b>	235, 236
<b>Обогрев наружных зеркал заднего вида.....</b>	246
<b>Обработка данных в автомобиле.....</b>	87
<b>Обращенное назад детское сиденье</b>	
Информация.....	116
<b>Общие указания по вождению.....</b>	259
<b>Огнетушитель.....</b>	46, 613
<b>Ограничение скорости</b>	
Зимние шины.....	41, 324
<b>Ограничитель скорости</b>	
Активирование/деактивирование.....	327
В пассивном режиме.....	321
Включение / выключение.....	321

Выбор.....	321
Вызов скорости движения из памяти.....	321
Кнопки.....	321
Постоянная установка.....	323
Сохранение значения скорости.....	321
Условия.....	321
Установка скорости.....	321
Функционирование.....	321
<b>Оконная подушка безопасности.....</b>	107
<b>Омывающая жидкость</b>	
Заполнение.....	22, 43, 602
Стеклоомывающая жидкость.....	42, 767
<b>Онлайн-сервисы.....</b>	89
<b>Опорная нагрузка.....</b>	775
<b>Опорная нагрузка (автомобили Mercedes-AMG).....</b>	775
<b>Оригинальные детали Mercedes-Benz.....</b>	74
<b>Освещение</b>	
Динамичный ближний свет.....	216
Освещение салона.....	226
<b>Освещение выполняемого поворота.....</b>	217
<b>Освещение для автомагистралей.....</b>	217
<b>Освещение для движения по городу.....</b>	218
<b>Освещение для ориентировки.....</b>	226

<b>Освещение при плохой погоде.....</b>	218
<b>Освещение салона</b>	
Время задержки выключения освещения....	228
Регулировка.....	226
Светодиодная подсветка салона.....	226
<b>ослабленные компоненты</b>	
Потенциал защиты ограничен.....	103
<b>Основная информация.....</b>	91
<b>Особая цель</b>	
Выбор.....	488
<b>Остановка</b>	
Постановка автомобиля на стоянку.....	299
<b>Ответственность</b>	
Системы обеспечения безопасности движения.....	305
<b>Ответственность за дефекты.....</b>	86
<b>Отделение для хранения вещей под полом багажника.....</b>	36, 201
<b>Открытие крышки багажника ногой</b>	
Функция HANDS-FREE ACCESS.....	159
<b>Отображение названий улиц / номеров домов.....</b>	517
<b>Отопление</b>	
Включение / выключение.....	238

Заднее стекло.....	236	<b>Панель управления на двери</b>		<b>Перчаточный ящик</b>	
Лобовое стекло.....	245	Функциональное сиденье.....	68	Открытие / закрытие.....	40, 195
Рулевое колесо.....	187	<b>Парковочное положение</b>		<b>Плата за парковку</b>	
Сиденье.....	182	Наружные зеркала заднего вида.....	232	Оплата.....	525
Система отопления, вентиляции и кондиционирования.....	236	Сохранение положения наружного зеркала заднего вида на стороне переднего пассажира с помощью передачи заднего хода.....	233	<b>Пленка</b>	
Центральная консоль.....	237	<b>Педаль газа.....</b>	266	на видеокамере/датчиках.....	305
<b>Отслеживание радиостанций</b>		<b>Первая помощь</b>		Радарные и ультразвуковые датчики.....	305
Настройка.....	584	Аптечка.....	29, 48, 613	<b>Пневмоподвеска.....</b>	364
Настройка (Интернет-радио).....	583	<b>Переданные данные об автомобиле</b>		<b>ПО с открытым исходным кодом.....</b>	90
<b>Отстегивание ремня безопасности.....</b>	107	Android Auto.....	549	<b>Поворотный свет.....</b>	217
<b>Охлаждающая жидкость</b>		Apple CarPlay®.....	549	<b>Повреждение</b>	
Указания.....	766	<b>Передача заднего хода.....</b>	275	Потенциал защиты ограничен.....	103
<b>Охлаждение.....</b>	235, 236	<b>Передняя панель</b>		<b>Повреждение шины</b>	
<b>Охрана окружающей среды</b>		Обзор (центральный дисплей).....	58	Замена колеса.....	642
Возврат подлежащих утилизации автомобилей.....	73	Обзор (экран MBUX Hyperscreen).....	60	Комплект TIREFIT.....	616
Стиль вождения.....	73	<b>Переключатель света.....</b>	213	Указания.....	50, 614
		<b>переменного ограничителя скорости.....</b>	321	Шины MOExtended.....	615
		<b>Перенастройка системы освещения</b>		<b>Повышение громкости радиопередач дорожной информации</b>	
		Поездка за границу.....	27, 213	Настройка.....	584
		<b>Перестановка колес.....</b>	641	<b>Подголовник</b>	
				Механическая регулировка (спереди).....	177
				Регулировка (задняя часть салона).....	179
				Снятие / установка (задняя часть салона)..	179

## П

**Пакет AMG DYNAMIC PLUS, Увеличение мощности.....** 308

**память радиостанций**  
    Редактирование..... 583

**Память сообщений.....** 777

<b>Поддержание безопасной дистанции</b>					
Активная система поддержания дистанции DISTRONIC.....	327				
<b>Подогрев</b>					
Система отопления, вентиляции и кондиционирования.....	235				
<b>Подогрев рулевого колеса</b>					
Отключение от подогрева сидений.....	187				
<b>Подогрев сидений</b>					
Включение / выключение.....	182				
<b>Подстаканник</b>					
Задняя часть салона.....	205				
<b>Подушка безопасности</b>					
Контрольные лампы PASSENGER AIR BAG.....	96				
Обзор.....	107				
Сигнальная лампа.....	94				
Срабатывание.....	102				
<b>Подушка безопасности переднего пассажира</b>					
Выключение/включение.....	97				
<b>Поездка за границу</b>					
Перенастройка ближнего света фар.....	27, 213				
<b>Поиск придорожных зон отдыха</b>					
Запуск автоматического поиска.....	505				
<b>Поиск припаркованного автомобиля</b>					
Включение / выключение передачи.....	467				
<b>Поиск радиостанции.....</b>	31, 582				
<b>Пол багажника</b>					
Открывание.....	36, 201				
<b>Полная масса.....</b>	764				
<b>Полное торможение.....</b>	308				
<b>Полный привод.....</b>	277				
<b>Положение для движения.....</b>	277				
<b>Положение для парковки</b>					
Сохранение положения наружного зеркала заднего вида со стороны переднего пассажира с помощью кнопки памяти.....	55				
<b>Поломка</b>					
Методы буксировки.....	51, 623				
Обзор вспомогательных средств.....	70				
Повреждение шины.....	50, 614				
Транспортировка автомобиля.....	625				
<b>Помощь в рулевом управлении</b>					
Активная система помощи в рулевом управлении.....	334				
<b>Помощь для маневрирования.....</b>	394				
<b>Помощь при маневрировании</b>					
Включение/выключение.....	396				
Предупреждение о транспорте, движущемся в поперечном направлении.....	394				
Система помощи при трогании с места (Drive Away Assist).....	393				
Торможение при маневрировании.....	395				
<b>Поперечно движущийся транспорт (предупреждение).....</b>	394				
<b>Поручни.....</b>	172				
<b>Последние цели</b>					
Выбор.....	487				
<b>Потенциал защиты</b>					
ограничен.....	103				
<b>Потоковое воспроизведение музыки онлайн.....</b>	580				
<b>Потолочная блок-панель управления.....</b>	66				
<b>Поясничный подпор, Поясничная опора.....</b>	177				
<b>Права</b>					
Установка.....	467				
<b>Права на защиту данных.....</b>	90				
<b>Превентивная система защиты водителя и пассажиров.....</b>	99, 100				

**Предварительное кондиционирование воздуха**

Включение или выключение ко времени отъезда.....	249
Ко времени отъезда.....	247, 248
Немедленное.....	249
При разблокировке.....	246

**Предлагаемая радиостанция**

Радиоприемник.....	582
--------------------	-----

**Предложения**

Конфигурирование.....	471
Удаление.....	471

**Предметы в салоне**

Потенциал защиты ограничен.....	103
---------------------------------	-----

**Предотвращение аварий.....**

	393
--	-----

**Предохранение автомобиля от откатывания.....**

	315
--	-----











**Предохранители**

Задняя часть салона.....	631
Передняя панель.....	630
Пространство для ног пассажира.....	630
Схема расположения предохранителей.....	49, 629
Указания.....	49, 629

**Предупредительная сигнальная и контрольная лампа**

 Контрольная лампа электрического стояночного тормоза (желтая).....	872
 Контрольная лампа электрического стояночного тормоза (красная).....	872
 Предупредительная сигнальная лампа ремня безопасности горит.....	867
 Предупредительная сигнальная лампа ремня безопасности мигает.....	867
 Предупредительная сигнальная лампа системы контроля давления воздуха в шинах горит.....	883
 Предупредительная сигнальная лампа системы контроля давления воздуха в шинах мигает.....	882
 Предупредительная сигнальная лампа системы удержания пассажиров.....	866
 Предупредительная сигнальная лампа системы ABS.....	874
 Сигнальная лампа активной системы экстренного торможения.....	879, 880

 Сигнальная лампа предупреждения об опасной дистанции.....	879
 Сигнальная лампа рулевого управления с усилителем привода (желтая).....	869
 Сигнальная лампа рулевого управления с усилителем привода (красная).....	870
 Сигнальная лампа системной ошибки.....	868
 Сигнальная лампа системы предупреждения о скоростных ограничениях.....	879
 Сигнальная лампа системы распознавания дорожных знаков.....	878
 Сигнальная лампа системы экстренного вызова Mercedes-Benz.....	882
 Сигнальная лампа системы ATTENTION ASSIST.....	878
 Сигнальная лампа снижения мощности.....	868
 Сигнальная лампа тормозной системы (желтая).....	872

 Сигнальная лампа тормозной системы (красная).....	873	<b>Приложение Mercedes me</b>		Функционирование.....	421
 Сигнальная лампа фаркопа.....	869	Активация комплектации на заказ.....	75	Функция памяти.....	189
 Сигнальная лампа функции под- руливания колес заднего моста (желтая)....	870	<b>Приложения, Mercedes me</b>		<b>Промежуточная цель</b>	
 Сигнальная лампа функции под- руливания колес заднего моста (красная)..	871	Выбор (мультимедийная система MBUX)....	557	Запуск автоматического поиска придо- рожных зон отдыха.....	505
 Сигнальная лампа ходовой части (желтая).....	880, 881	Система дистанционной парковки.....	388	Редактирование.....	502
 Сигнальная лампа ходовой части (красная).....	881	Телефонные вызовы Mercedes me.....	550	<b>Протектор шин</b> .....	27, 41, 632
 Сигнальная лампа электрической неисправности.....	868	Mercedes me connect.....	554	<b>Противооткатная система</b> .....	316
 Сигнальная лампа ESP® ВЫКЛ.....	876	<b>Приложения Mercedes me</b>		<b>противооткатный упор</b> .....	50, 641
 Сигнальная лампа ESP® горит.....	875	Вызов сервисов.....	556	<b>Противотуманный свет (расширенный)</b> .....	218
 Сигнальная лампа ESP® мигает.....	875	Вызов учетной записи пользователя.....	556	<b>Противотуманный фонарь</b> .....	214
<b>Предупредительный световой сигнал</b> .....	215	Удаление привязки учетной записи пользователя.....	557	<b>Противоугонная сигнализационная система</b> .....	169
<b>Предупреждение о столкновении</b>		<b>Проверка уровня охлаждающей жидкости</b> ... 601		<b>Противоугонная сигнализационная система EDW</b>	
Торможение при маневрировании.....	395	<b>Проветривание</b> .....	163	Выключение тревожной сигнализации.....	169
<b>Предупреждение об опасной дистанции</b> .....	340	<b>Программа ENERGIZING COMFORT</b>		Система охраны салона.....	171
<b>Приложение «Галерея»</b>		Запуск программы.....	482	Устройство защиты от буксировки.....	170
Пользование.....	557	Обзор программ.....	480	Функционирование.....	169
		<b>Программы</b> .....	269, 270	Функционирование устройства защиты от буксировки.....	170
		<b>Программы массажа</b> .....	181, 182	Функция защиты салона.....	170
		<b>Программы поддержания хорошей физической формы</b> .....	181	<b>Профили пользователя, Персонализация</b>	
		<b>Проекционный дисплей</b>		Выбор опций.....	450
		Включение / выключение.....	423	Выбор пользователя.....	452
		Пользование.....	422		
		Уход.....	608		

Добавление пользователя.....	450
Информация о пользователе.....	449
Обзор.....	449
Синхронизация.....	453
Указания.....	448
Условия использования.....	449

**Процесс зарядки**

Оплата.....	495
-------------	-----

**Прямые команды**

Голосовые команды голосового ассистента системы MBUX.....	433
---	-----

**Пуск двигателя**

Кнопка пуска / выключения двигателя.....	255
--	-----

**Р**

<b>Радарные и ультразвуковые датчики.....</b>	<b>305</b>
---	------------

**Радио TuneIn**

Вход в учетную запись.....	572
Выбор и подключение радиостанции.....	572
Выбор прямой трансляции.....	572
Выход из учетной записи.....	572
Настройка опций.....	572
Обзор.....	572
Сохранение радиостанции.....	572
Удаление радиостанции.....	572

**Радиоприемник**

Включение.....	581
Включение / выключение радиотекста.....	585
Вызов слайд-шоу.....	583
Вызов списка телевизионных каналов.....	582
Выключение/включение слайд-шоу.....	584
Голосовые команды MBUX.....	431
Меню.....	19
Настройка диапазона частот.....	582
Настройка отслеживания радиостанций (Интернет-радио).....	583
Настройка увеличения радиопередач дорожной информации.....	584
Настройка функции отслеживания радиостанций в радиоприемнике.....	584
Непосредственный ввод частоты.....	31, 582
Обзор.....	581
Отображение / скрытие текста песни.....	585
Отображение радиотекста.....	585
Перемещение радиостанции.....	583
Поиск радиостанции.....	31, 582
Предлагаемая радиостанция.....	582
Редактирование избранного.....	583
Редактирование памяти радиостанций.....	583
Сохранение канала.....	583
Удаление радиостанции.....	583
Установка канала.....	582
Фиксирование частоты.....	584

**Радиоприемник (аудиосистема)**

Включение / выключение сообщений радиопередачи дорожной информации.....	55, 584
---	---------

**Радиосообщения**

включение или выключение.....	584
Выбор.....	584

**Радиостанции**

Мощность передатчика.....	651
Установка.....	650
Частоты.....	651

**Радиостанция**

Непосредственный ввод частоты.....	31, 582
Перемещение.....	583
Редактирование избранного.....	583
Сохранение.....	583
Удаление.....	583
Фиксирование частоты.....	584

**Распознавание задеваний (припаркованный автомобиль)**

Регулировка.....	304
------------------	-----

**Распознавание невнимательности.....** 318**Распознавание полосы движения**

Активная система контроля перестроения.....	338
---	-----

Активная система удержания полосы движения.....	360	<b>Режим воспроизведения мультимедиа</b>		<b>Режим парковщика</b>	
<b>Распознавание речи</b> .....	534	Подключение аудиоустройства с Bluetooth®.....	577	Включение / выключение.....	316
<b>Распознавание рукописного ввода</b> .....	464	<b>Режим воспроизведения с внешних носителей</b>		Функционирование.....	316
<b>Распознавание усталости</b> .....	318	Авторское право и товарные знаки.....	573	<b>Режим цепей противоскольжения</b> .....	633
<b>Распределение воздуха</b>		Воспроизведение похожих музыкальных композиций.....	578	<b>Режим эксплуатации с прицепом</b>	
Обзор.....	242	Добавить любимую композицию.....	578	Активная система контроля «слепых» зон... ..	359
Регулировка.....	235, 236, 242	Запуск воспроизведения и управление им.....	579	Активная система удержания полосы движения.....	360
<b>Распределение тормозных сил</b> .....	314	Запуск воспроизведения с носителя данных.....	577	Выдвигание / задвигание ножки сцепного шара.....	36, 401
<b>Регистрация</b> .....	85	Информация.....	578	Кронштейн для велосипедов.....	406
<b>Регламент REACH</b> .....	85	Информация о поиске по категориям.....	578	Нагрузка на ось.....	776
<b>Регулирование дальности освещения фар</b> ... ..	218	Использование поиска по ключевым словам.....	578	Присоединение / отсоединение прицепа... ..	404
<b>Регулирование дистанции</b> .....	324	Обзор меню носителей данных.....	575	Регулировка.....	406
<b>Регулировка акустического баланса левых и правых / передних и задних динамиков</b>		Поддерживаемые форматы и носители данных.....	573	Розетка.....	404
Акустическая система объемного звучания Burmester® 3D.....	593	Подключение USB-устройств.....	576	Указания.....	400
<b>Регулировка скорости с учетом маршрута</b>		Случайный микс.....	578	<b>Режим Drag Race, Гонка с ускорением</b> .....	477
Регулировка.....	333	Удаление любимой композиции.....	578	<b>Режим Track Race</b> .....	475
Функция.....	331	Управление воспроизведением с носителя данных.....	577	<b>Режимы движения</b>	
<b>Регулировки положений рулевой колонки</b> ... ..	186	<b>Режим начинающего водителя</b>		Выбор.....	271
<b>Режим автомойки</b> .....	604	Включение / выключение.....	317	Система AMG DYNAMIC SELECT.....	273
		Функционирование.....	317	<b>Режимы работы телефона</b>	
				Телефония по Bluetooth®.....	530
				<b>Рекомендации по вождению</b> .....	259

<b>Рекуперативное торможение (дисплей водителя, меню «Спортивный»)</b> .....	420
<b>Рекуперация</b>	
Регулировка.....	263
Функция.....	262
<b>Ремень</b>	
Отстегивание.....	107
Пристегивание.....	94
Регулировка высоты.....	94
Указания по правильному использованию....	93
<b>Ремень безопасности</b>	
Автоматическое предварительное натяжение.....	101
Включение / выключение функции адаптации ремней безопасности.....	101
Индикация состояния ремней безопасности в задней части салона.....	95
Отстегивание.....	107
Пристегивание.....	94
Регулировка высоты.....	94
Сигнальная лампа.....	95
Указания по правильному использованию....	93
Уход.....	608
<b>Ремень безопасности в задней части салона</b>	
Индикация состояния.....	95

<b>Розетка</b>	
12 В (пространство для ног переднего пассажира).....	207
Режим эксплуатации с прицепом.....	404
<b>Розетка автомобиля</b>	
Контрольные лампы.....	286
Уход.....	607
<b>Рулевое колесо</b>	
Механическая регулировка.....	184
Подушка безопасности водителя.....	107
Регулировка с помощью электропривода....	186
Функция памяти.....	189
<b>Рулевое управление</b>	
Рулевое управление заднего моста.....	261
<b>Рулевое управление заднего моста</b> .....	261
<b>Рулевой ассистент с функцией памяти</b>	
Въезд на место парковки.....	398
Выезд с места парковки.....	399
Запись в память.....	397
<b>Ручки дверей</b>	
Выдвигание/задвигание.....	145
<b>Ручная мойка</b> .....	605
<b>Рычаг селектора АКП</b> .....	274

## С

**Самотестирование**

Система автоматического отключения подушки безопасности переднего пассажира.....	96
Система удержания пассажиров.....	94

**Сброс**

Функция сброса MBUX.....	474
--------------------------	-----

**Свет**

Аварийная световая сигнализация.....	46, 216
Автоматическое включение наружного освещения.....	214
Адаптивный сигнал торможения.....	316
Активный поворотный свет.....	217
Включение / выключение системы Intelligent Light System.....	221
Время задержки выключения освещения....	225
Вспомогательные функции.....	218
Дальний свет фар.....	215
Динамичный ближний свет.....	216
Задний противотуманный фонарь.....	214
Комбинированный переключатель.....	215
Лампа для чтения.....	226
Мигающий свет.....	215
Настройка ближнего света фар.....	225
Освещение выполняемого поворота.....	217
Освещение для автомагистралей.....	217



Освещение для движения по городу.....	218	Включение положения для движения.....	277	<b>Сервозакрывание</b>	
Освещение для ориентировки.....	226	Включение холостого хода.....	275	Крышка багажника.....	156
Освещение при плохой погоде.....	218	Переключение в парковочное положение..	276	<b>Сертификат соответствия, CERTIFICATE OF CONFORMITY</b>	
Освещение салона.....	226	Функционирование.....	274	Автомобильный домкрат.....	81
Ответственность в связи с системами освещения.....	213	<b>Сенсорная кнопка Touch-Control</b>		Детали в соответствии с регламентом радиосвязи.....	79
Перенастройка системы освещения при поездке за границу.....	27, 213	Дисплей водителя.....	411	Комплект TIREFIT.....	82
Противотуманный свет (расширенный).....	218	Настройка чувствительности.....	446	Электромагнитная совместимость.....	78
Система адаптивного управления даль- ним светом.....	221	<b>Сенсорное управление</b>		<b>Сигнал торможения</b>	
Система адаптивного управления даль- ним светом ПЛЮС.....	223	MBUX.....	445	Адаптивный сигнал торможения.....	316
Топографическая компенсация.....	218	<b>Сенсорные элементы управления</b> .....	75	<b>Сигнал экстренного вызова</b>	
Фары DIGITAL LIGHT.....	216	<b>Сенсорный экран</b>		Автоматический.....	560
<b>Светодиодная подсветка салона</b> .....	226	Ввод символов.....	462	Ручной режим.....	561
<b>Сдвижной люк, Панорамная крыша со сдвижным люком</b>		Включение и выключение тактильного управления.....	447	<b>Сигнализатор опасности при высадке</b>	
Автоматические функции.....	167	<b>Сервис «Офис в автомобиле»</b>		Система контроля «слепых» зон / активная система контроля «слепых» зон...	356
Закрывание при дожде.....	167	Ответ на электронное письмо.....	543	<b>Сигнализатор ремня безопасности</b> .....	95
Закрывание с помощью ключа.....	163	<b>Сервис «Парковка»</b>		<b>Сигнальные / контрольные лампы</b>	
Открывание / закрывание.....	164	Выбор места для парковки.....	523	Дисплей водителя.....	864
Открывание при помощи ключа.....	163	Предварительное бронирование парко- вочного места.....	525	<b>Сигнальные/контрольные лампы</b>	
Проблема.....	168	<b>Сервис Mercedes me Charge, Оплата</b>		PASSENGER AIR BAG.....	96
<b>Селектор АКП DIRECT SELECT</b>		Отображение зарядных станций.....	495	<b>Сигнальный жилет</b> .....	28, 47, 612
Автоматическое переключение в парко- вочное положение.....	276	<b>Сервисное обслуживание</b>			
Включение передачи заднего хода.....	275	Меню (дисплей водителя).....	417		
		<b>Сервисное обслуживание клиентов</b> .....	597		

















<b>Сиденье</b> , Заднее сиденье, Переднее сиденье, Проем для загрузки длинномерных предметов	Регулировка (комфорт сиденья).....	173	Флакон для ароматизатора.....	244
Автоматическая регулировка.....	Регулировка с помощью электропривода....	175	<b>Система безопасности</b> .....	306
Блокировка спинки сиденья (в задней части салона).....	Функция облегчения посадки и высадки....	187	<b>Система вызова помощи «Мерседес-Бенц»</b>	
Боковая подушка безопасности.....	<b>Сиденье переднего пассажира</b>		Ручной вызов экстренной помощи.....	561
Кинетические характеристики сиденья с функцией ENERGIZING.....	Регулировка (комфорт сиденья).....	173	<b>Система громкой связи</b> .....	528
Конфигурирование настроек.....	Регулировка с помощью электропривода....	175	<b>Система дистанционной парковки</b>	
Настройки.....	<b>Символы особых целей</b>		Авторизация мобильного телефона.....	392
Поясничный подпор.....	Выбор.....	518	Функция.....	388
Правильное положение сиденья водителя...	<b>Система 4MATIC</b> .....	277	<b>Система искусственного шума автомобиля</b> .....	252
Программы массажа.....	<b>Система автоматического отключения подушки безопасности переднего пассажира</b>		<b>Система климат-контроля</b>	
Программы поддержания хорошей физической формы.....	Информация (система удержания детей на сиденье переднего пассажира).....	114	Система ароматизации.....	244
Раскладывание спинки сиденья (в задней части салона).....	Контрольные лампы PASSENGER AIR BAG....	96	<b>Система коммуникации ближнего поля</b>	
Регулировка (комфорт сиденья).....	Функция.....	98	Включение / выключение.....	468
Регулировка с помощью электропривода....	<b>Система адаптивного управления дальним светом</b>		<b>Система коммуникации ближнего поля (NFC)</b>	
Сброс настроек (Программы массажа).....	Включение / выключение.....	223	Информация.....	468
Складывание спинки (в задней части салона).....	<b>Система адаптивного управления дальним светом ПЛЮС</b>		Подключение мобильного телефона к мультимедийной системе MBUX.....	533
Функция памяти.....	Включение / выключение.....	225	Пользование мобильным телефоном.....	533
Центральная подушка безопасности (спинка сиденья водителя).....	<b>Система ароматизации</b>		Пуск двигателя автомобиля (цифровой ключ автомобиля).....	257
<b>Сиденье водителя</b>	Включение/выключение.....	244	Разблокировка/блокировка автомобиля (цифровой ключ автомобиля).....	142
Подогрев сидений.....	Регулировка.....	244	Смена мобильного телефона.....	533
	Установка / вынимание флакона.....	244		









































<b>Система комфортной парковки PARKTRONIC</b>				
Включение / выключение.....	381			
Установка предупредительных звуковых сигналов.....	381			
Функция.....	377			
<b>Система кондиционирования воздуха в задней части салона.....</b>	242			
<b>Система контроля «слепых» зон</b>				
Включение / выключение.....	360			
Функция.....	356			
<b>Система контроля внимательности.....</b>	318			
<b>Система контроля давления в шинах</b>				
Повторное активирование.....	637			
Функция.....	635			
<b>Система контроля запаса хода</b>				
Включение / выключение.....	494			
<b>Система крепления детского кресла ISOFIX</b>				
Подходящие сиденья.....	120			
<b>Система круиз-контроля TEMPOMAT</b>				
Включение / выключение.....	321			
Вызов скорости движения из памяти.....	321			
Сохранение значения скорости.....	321			
Условия.....	321			
Установка скорости.....	321			
		Функционирование.....	320	
		<b>Система напоминания о людях в автомобиле</b>		
		Включение/выключение.....	133	
		Функция.....	133	
		<b>Система обеспечения безопасности движения</b>		
		Адаптивный сигнал торможения.....	316	
		Активная система контроля перестроения.....	338	
		Активная система помощи в рулевом управлении.....	334	
		Активная система экстренного торможения.....	340	
		Ассистент рулевого управления STEER CONTROL.....	314	
		Ваша ответственность.....	305	
		Камеры.....	305	
		Обзор.....	306	
		Противооткатная система.....	316	
		Радарные и ультразвуковые датчики.....	305	
		Система контроля «слепых» зон / активная система контроля «слепых» зон... ..	356	
		Система круиз-контроля TEMPOMAT.....	320	
		Система предупреждения о скоростных ограничениях.....	347	
		Система распознавания дорожных знаков.....	350	
		Система ABS (антиблокировочная система).....	308	
		Система ATTENTION ASSIST.....	318	
		Система BAS (система экстренного торможения).....	308	
		Система ESP® (электронная система стабилизации движения).....	309, 310	
		Функция HOLD.....	315	
		EBD (Electronic Brakeforce Distribution).....	314	
		<b>Система облегчения начала движения</b>		
		Противооткатная система.....	316	
		Система помощи при трогании с места (Drive Away Assist).....	393	
		<b>Система облегчения паркования</b>		
		Торможение при маневрировании.....	395	
		<b>Система облегчения парковки</b>		
		Активная система помощи при парковке....	382	
		Система дистанционной парковки.....	388	
		Система помощи при парковке с функцией памяти.....	396	
		Система помощи при трогании с места (Drive Away Assist).....	393	
		Система PARKTRONIC.....	377	

<b>Система отключения подушки безопасности переднего пассажира, PASSENGER AIR BAG OFF</b>			
Информация (система удержания детей на сиденье переднего пассажира).....	114		
<b>Система отопления, вентиляции и кондиционирования, Кондиционер</b>			
Автоматическая регулировка.....	240		
Автоматический режим работы (панель управления в задней части салона).....	240		
Вентиляционные дефлекторы (задняя часть салона).....	251		
Вентиляционные дефлекторы (спереди).....	250		
Включение / выключение.....	238		
Включение / выключение (панель управления в задней части салона).....	238		
Включение / выключение режима рециркуляции воздуха.....	243		
Включение / выключение функции кондиционирования воздуха (панель управления).....	239		
Включение/выключение функции кондиционирования воздуха (MBUX).....	240		
Индикация концентрации мелкодисперсной пыли.....	239		
Интенсивность воздушного потока.....	235, 236		
Ионизация.....	243		
Меню климатической установки.....	239		
		Немедленное предварительное кондиционирование воздуха.....	249
		Обогрев ветрового стекла.....	245
		Обогрев заднего стекла.....	235, 236
		Панель управления.....	235, 236
		Панель управления в задней части салона.....	237
		Положения при распределении воздуха.....	242
		Предварительное кондиционирование воздуха ко времени отъезда.....	247
		Предварительное кондиционирование воздуха при разблокировке автомобиля.....	246
		Проветривание с функцией комфортного открывания.....	163
		Разморозка лобового стекла.....	235, 236
		Разморозка стекла.....	239
		Распределение воздуха.....	235, 236
		Регулировка.....	239
		Сброс настроек климатической установки... ..	55
		Система ароматизации.....	244
		Температура.....	235, 236
		Указания.....	235
		Устранение запотевания стекол.....	243
		Функция синхронизации.....	243
		<b>Система охраны салона.....</b>	171
		<b>Система помощи водителю</b>	
		Система AMG RIDE CONTROL +.....	366
		<b>Система помощи при движении в пробке.....</b>	333
		<b>Система помощи при парковке</b>	
		Активная система помощи при парковке....	382
		Система дистанционной парковки.....	388
		Система помощи при парковке с функцией памяти.....	396
		Система PARKTRONIC.....	377
		<b>Система помощи при парковке с дистанционным управлением</b>	
		Управление.....	389
		<b>Система помощи при парковке с функцией памяти</b>	
		Регулировка.....	400
		Функция.....	396
		<b>Система помощи при трогании с места</b>	
		Противооткатная система.....	316
		Система помощи при трогании с места (Drive Away Assist).....	393
		<b>Система помощи при трогании с места (Drive Away Assist).....</b>	393
		<b>Система предварительного отопления.....</b>	246
		<b>Система предупреждения о скоростных ограничениях</b>	
		Регулировка.....	350
		Системные пределы.....	347
		<b>Система привода</b>	
		Отключение вручную.....	252







































Пуск двигателя (аварийный режим эксплуатации).....	258	Потенциал защиты ограничен.....	103	<b>Система экстренного торможения</b>	
<b>Система противодействия боковому ветру..</b>	312	Самотестирование.....	94	Активная система экстренного торможения.....	340
<b>Система распознавания дорожных знаков</b>		Сигнальная лампа.....	94	Система экстренного торможения.....	308
Настройка.....	355	Сценарии срабатывания.....	102	<b>Система ABS.....</b>	308
Функционирование.....	350	Эксплуатационная готовность.....	94	<b>Система AIRMATIC</b>	
<b>Система регулирования динамики движения.....</b>	309	<b>Система удержания полосы движения.....</b>	360	Регулировка уровня кузова автомобиля.....	364
<b>Система регулирования уровня кузова</b>		<b>Система учета налогооблагаемого пробега</b>		Уровень кузова на основании сигналов системы GPS.....	366
Система AIRMATIC.....	364	Лобовое стекло.....	233	Уровни кузова автомобиля.....	364
Система AMG RIDE CONTROL +.....	366	<b>Система центральной блокировки замков</b>		<b>Система AMG DYNAMIC SELECT</b>	
<b>Система тревожной сигнализации.....</b>	169	Ключ.....	135	Настройка режимов движения.....	273
<b>Система удержания детей i-Size</b>		Кнопка.....	145	<b>Система AMG RIDE CONTROL +</b>	
Подходящие сиденья.....	122	<b>Система экстренного вызова</b>		Выбор установки.....	367
Установка.....	127	Mercedes me connect.....	56, 560	Регулировка уровня кузова автомобиля.....	367
<b>Система удержания детей ISOFIX</b>		<b>Система экстренного вызова Mercedes-Benz, Вызов помощи</b>		Функционирование.....	366
Установка.....	127	Информация.....	558	<b>Система AMG TRACK PACE</b>	
<b>Система удержания пассажиров</b>		Обзор.....	56, 560	Индикация телеметрии.....	478
Информация о правильном положении сиденья.....	92	Обработка данных.....	563	Конфигурация.....	478
Информация о принципе действия.....	102	Передача данных.....	561	Режим Drag Race.....	477
Неисправность.....	94	Самодиагностика.....	563	Режим Track Race.....	475
Основная информация.....	91	Тестовый режим ERA-GLONASS.....	563	Функция.....	475
основные указания для детей.....	110	Функция автоматического сигнала экстренного вызова.....	560	<b>Система Android Auto</b>	
Потенциал защиты.....	92			Закрывание.....	549
				Информация.....	547
				Установки звучания.....	549



































<b>Система Apple CarPlay®</b> , Смартфон		Функционирование.....	309, 310	<b>Система THERMATIC</b>	
Настройки звучания.....	546	Электронная система стабилизации		Панель управления климатической	
Обзор.....	544	прицепа.....	312	установки.....	235
Указания.....	545	<b>Система In Car Office</b> , Электронная почта		<b>Системные настройки</b>	
<b>Система ASSYST PLUS</b>		Выбор функций (задачи и вызовы).....	542	Включение / выключение защиты с	
Время простоя с отсоединенной аккумуляторной батареей.....	598	Управление электронной почтой.....	542	помощью PIN-кода системы.....	470
Индикация межсервисных интервалов.....	597	<b>Система Intelligent Light System</b>		Включение или выключение системы	
Мероприятия по сервисному обслуживанию.....	597	Включение / выключение.....	221	коммуникации ближнего поля (NFC).....	468
Сервисные мероприятия.....	597	<b>Система KEYLESS-GO</b>		Настройка часового пояса.....	466
<b>Система ATTENTION ASSIST</b>		Блокировка / разблокировка автомобиля..	146	Передача данных о местоположении	
Регулировка.....	320	Деактивировать.....	56, 135	автомобиля.....	467
Функция.....	318	Проблема.....	147	Функция сброса MBUX.....	474
<b>Система BAS</b> .....	308	Установка разблокировки.....	135	<b>системы отопления, вентиляции и кондиционирования</b>	
<b>Система Car-to-X-Communication</b>		<b>Система PARKTRONIC</b> .....	377	Закрывание / открывание стекол	
Отображение на карте.....	516	<b>Система PRE-SAFE®</b> , Система превентивной защиты водителя и пассажиров		(кнопка режима рециркуляции воздуха)	
<b>Система DISTRONIC</b> .....	324	Отмена принятых системой мер.....	100	.....	53, 54
<b>Система ESC</b> , Система Electronic Stability Control.....	309	Система PRE-SAFE® Sound.....	99	<b>Скорость движения</b>	
<b>Система ESP®</b>		Функционирование.....	99	Ввод в память, ограничитель скорости.....	327
Включение или выключение.....	313, 314	<b>Система PRE-SAFE® Impuls с защитой при боковом ударе</b>		Ввод в память, DISTRONIC.....	327
настроить (кнопка на рулевом колесе).....	313	Срабатывание.....	102	Ввод в память, TEMPOMAT.....	327
Система противодействия боковому ветру.....	312	Функционирование.....	100	Ограничить, ограничитель скорости.....	321
Система ESP® спортивный режим SPORT....	310	<b>Система PRE-SAFE® PLUS</b>		<b>Служба «Офис в автомобиле»</b>	
		Отмена принятых системой мер.....	100	Создание электронного письма.....	543
		Функционирование.....	100	<b>Служба «Парковка»</b>	
				Индикация на карте мест для парковки.....	524
				Оплата парковки.....	525

<b>Служба Live Traffic Information</b>						
Отображение дорожной карты.....	513					
<b>Смазочные материалы.....</b>	765					
<b>Смарт-карта</b>						
Использование.....	590					
<b>Смартфон с Android.....</b>	547					
<b>Содержимое дисплея в меню «Классическое»</b>						
Выбор.....	415					
<b>Содержимое дисплея в меню «Спокойный»</b>						
Выбор.....	415					
<b>Содержимое дисплея в меню Supersport</b>						
Выбор.....	418					
<b>Сокращение тормозного пути</b>						
Система экстренного торможения.....	308					
<b>Солнцезащитная шторка</b>						
Сдвижной люк.....	164					
<b>Сообщение на дисплее</b>						
Вызов на дисплее водителя.....	777					
Указания.....	777					
<b>Сообщение о неисправности</b>						
Дисплей водителя.....	777					
		<b>Сообщения, SMS, Краткие сообщения</b>				
		Голосовые команды MBUX.....	432			
		Диктовка.....	539			
		Использование телефонного номера или URL-адреса.....	540			
		Настройка отображаемого SMS-сообщения.....	539			
		Обзор.....	539			
		Ответ.....	540			
		Отправка.....	539			
		Пересылка.....	540			
		Удаление.....	541			
		Установление телефонного соединения с отправителем.....	540			
		Функция воспроизведения сообщений.....	539			
		Чтение.....	539			
		<b>Сообщения на дисплее</b>				
		 --- км/ч.....	844			
		 --- км/ч.....	837			
		 --- км/ч.....	837			
		 2-й ряд слева Неисправность Обратитесь на СТО!.....	780			
		 2-й ряд справа Неисправность Обратитесь на СТО!.....	781			
		 3-ий тормозной фонарь.....	797			
					 12-вольтная бортовая сеть Обратитесь на СТО.....	859
					 Автомобиль поднимается Немного подождите.....	843
					 Ближний свет слева.....	793
					 Ближний свет справа.....	793
					 Буксировка запрещена См."Руководство".....	801
					 В настоящее время функция недоступна. Зарядите высоковольтную АКБ.....	800
					 В настоящее время функция недоступна. Не завершена зарядка высоковольтной АКБ.....	800
					 В настоящее время функция предвар.кондиционирования через ключ недоступна Слабая высоковольтная АКБ.....	801
					 в пассивном режиме.....	838
					 Вид камеры ограничен См."Руководство".....	854
					 Включите наружное освещение.....	790

 Внешняя звукогенерация для защиты пешеходов и велосипедистов не действует..... 802	 Для зарядки 12-вольтовой АКБ запустите двигатель..... 859	 Ключ не распознан (сообщение на дисплее красного цвета)..... 785
 Внимание Дефект шины..... 862	 Дневные ходовые огни слева..... 794	 Ключ не распознан (сообщение на дисплее белого цвета)..... 785
 Возьмите с собой ключ..... 788	 Дневные ходовые огни справа..... 794	 Ключ не распознан Положите цифровой ключ в лоток индуктивной зарядки..... 787
 Впереди слева Неисправность Обратитесь на СТО!..... 778	 Долейте охлаждающую жидкость См."Руководство"..... 802	 Ключ не распознан..... 787
 Впереди справа Неисправность Обратитесь на СТО!..... 779	 Долейте стеклоомывающую жидкость..... 822	 Ключ синхронизируется Подождите..... 786
 врем.нет доступа См."Руководство" (системы ABS и ESP®)..... 832	 Жидкость стеклоомывателя Открыта крышка..... 822	 Ключ синхронизируется Подождите..... 789
 врем.нет доступа См."Руководство" (система ESP®)..... 833	 Зад.габарит. фонарь справа..... 797	 Колесные датчики отсутствуют..... 861
 Временно нет доступа Датчики загрязнены..... 853	 Задн.габарит. фонарь слева..... 797	 Компрессор охлаждается..... 842
 Выкл..... 844	 Задний противотуманный свет..... 798	 Мощность привода и запас хода снижены См."Руководство"..... 808
 выключена..... 835	 Замените ключ См."Руководство"..... 788	 не действует См."Руководство" (система ESP®)..... 834
 Выключите свет!..... 790	 Замените ключ..... 784	 не действует..... 858
 Дальний свет слева..... 793	 Замените элементы питания ключа... 785	 не действуют См."Руководство" (системы EBD, ABS и ESP®)..... 835
 Дальний свет справа..... 794	 Значительное ограничение мощности..... 811	
 Двигаться медленнее..... 843	 Иницируется экстренная остановка..... 847, 852	
	 Ключ не подходит к автомобилю..... 789	



 не действуют См."Руководство" (системы ABS и ESP®)..... 833	 Оконная подушка безопасн. слева неисправна Обратитесь на СТО!..... 781	 Перегрев шин..... 863
 Не превышать скорость 20км/ч..... 842	 Оконная подушка безопасн. справа неисправна Обратитесь на СТО!..... 782	 поднимается..... 842
 Неисправность Не превышать скорость 80 км/ч..... 839, 840	 опускается..... 842	 Превышена максимально допустимая скорость..... 839
 Неисправность Обратитесь на СТО!... 810	 Освещение выполняемого поворота слева..... 794	 Прицеп Задний габаритный свет..... 799
 Неисправность Обратитесь на СТО!... 808	 Освещение выполняемого поворота справа..... 795	 Прицеп сигнал торможения..... 799
 Неисправность Остановите автомобиль..... 830	 Освещение номерного знака..... 798	 Прицеп Указатель поворота слева..... 798
 Неисправность системы удержания пассажиров Обратитесь на СТО!..... 778	 Остановите автомобиль Выключите двигатель..... 810	 Прицеп Указатель поворота справа... 799
 Неисправность См."Руководство"..... 789	 Остановите автомобиль Для зарядки 12-вольтн.АКБ не выключайте двигатель..... 860	 Проверьте крепление тягово-сцепного устройства (сообщение на дисплее белого цвета)..... 813
 Неисправность См."Руководство"..... 830	 Отрегулируйте давление воздуха в шинах..... 862	 Проверьте крепление тягово-сцепного устройства (сообщение на дисплее красного цвета)..... 814
 Неисправность..... 810	 Охлаждающая жидкость Остановите автомобиль Выключите двигатель..... 803	 Проверьте на СТО высоковольтную систему См."Руководство"..... 808
 Неисправность..... 807	 Пассивный режим..... 844	 Проверьте уровень тормозной жидкости..... 831
 Немедленно остановите а/м Привод отключается Зарядите высоковольтн.АКБ..... 807	 Перегрев АКБ Стоп! Всем выйти из а/м! По возм., под открыт.небом..... 807	 Проверьте шины!..... 861
 Немедленно тормозите!..... 829		 Резервный режим Зарядите высоковольтную АКБ..... 810
 Ограниченный доступ при движении с прицепом..... 855		

 Рул.управление неисправно Двигайтесь осторожно! Обратитесь на СТО!.....	817	 Стояночный тормоз См. "Руководство".....	826	 Функция подруливания колес заднего моста неисправна Обратитесь на СТО!.....	819
 Рул.управление неисправно Немедленно остановите а/м См. "Руководство".....	818	 Тормозной фонарь слева.....	796	 Функция предварительного кондиционирования через ключ снова доступна после пуска двигателя.....	800
 Рул.управление неисправно Повышенная затрата усилий См. "Руководство".....	817	 Тормозной фонарь справа.....	797	 Цифровой ключ Зарядите прибор.....	788
 Снизить скорость.....	863	 Указатель поворота впереди слева.....	795	 ATTENTION ASSIST Микросон Сделайте перерыв!.....	836
 Спинка сиденья сзади слева не зафиксирована.....	821	 Указатель поворота впереди справа.....	795	 Attention Assist: Сделайте перерыв!.....	836
 Спинка сиденья сзади справа не зафиксирована.....	821	 Указатель поворота на зеркале слева.....	796	 А/м готов к эксплуатации Отключение произойдет при блокировке замков или через несколько минут.....	813
 СТОП! Слишком низкий уровень кузова автомобиля!.....	841	 Указатель поворота на зеркале справа.....	796	 Аварийная световая сигнализация Неисправность.....	792
 СТОП! См. "Руководство".....	859	 Указатель поворота сзади слева.....	795	 Автоматически активировано положение N Переключите заново в нужное положение.....	825
 Стояночный свет впереди слева.....	792	 Указатель поворота сзади справа.....	796	 АКП в положении N Пожалуйста, включите необходимую передачу.....	825
 Стояночный свет впереди справа.....	793	 Фара заднего хода.....	798		
 Стояночный тормоз Для отпущения включите зажигание.....	829	 Функция автоматич. включения фар не действует.....	790		
 Стояночный тормоз Отпустить!.....	829	 Функция подруливания колес заднего моста в настоящее время неисправна.....	818		
		 Функция подруливания колес заднего моста неисправна Немедленно остановите а/м.....	819		

Акт.сист.экстрен.торможения Функционирование временно ограничено См."Руководство".....	845	Активная система контроля перестроения не действует.....	849	Активная система помощи при парковке и PARKTRONIC не действуют См."Руководство".....	857
Актив.сист.помощи в рулев. управлении в настоящ.время недоступна из-за многократ. экстренных остановок.....	847	Активная система поддержания дистанции временно недоступна См."Руководство".....	844	Активная система помощи при экстренной остановке временно недоступна См."Руководство".....	848
Активирован ограничительный режим Мощность привода снижена.....	836	Активная система поддержания дистанции не действует.....	845	Активная система помощи при экстренной остановке не действует.....	848
Активн.помощь при парковке Помощь при маневрирован. доступна в огранич.объеме См."Руководство".....	858	Активная система поддержания дистанции снова доступна.....	845	Активная система удержания полосы движения временно недоступна См."Руководство".....	851
Активная система контроля "слепых" зон временно недоступна См."Руководство".....	850	Активная система помощи в рулевом управлении временно недоступна См."Руководство".....	846	Активная система удержания полосы движения не действует.....	851
Активная система контроля "слепых" зон не действует.....	851	Активная система помощи в рулевом управлении не действует.....	847	Активная система удержания полосы движения Функционирован.ограничено См."Руководство".....	852
Активная система контроля "слепых" зон при движении с прицепом недоступна См."Руководство".....	851	Активная система помощи при движении в пробке временно недоступна См."Руководство".....	849	Активная система экстренного торможения Функционирован.ограничено См."Руководство".....	846
Активная система контроля перестроения в настоящее время недоступна См."Руководство".....	848	Активная система помощи при движении в пробке не действует См."Руководство".....	849	Активный капот Неисправность См."Руководство".....	820

В наст. время вид водителя с камеры ограничен Затронутые функции: см. "Руководство по экспл." .....	855	Закройте защитную крышку розетки вручную Автоматический режим не действует.....	804	Контрольная лампа на дисплее водителя не действует Обратитесь на СТО!.....	799
В настоящее время а/м не заряжается Неисправность зарядной станции.....	805	Закройте защитную крышку розетки вручную Активирована защита от заземления.....	804	Мощность привода ограничена См. "Руководство".....	805
Вспомогательная АКБ Неисправность (сообщение на дисплее белого цвета).....	826	Запуск двигателя невозможен См. "Руководство".....	802, 809	Не выключая двигатель, обратитесь на СТО!.....	808
Движение задним ходом невозможно Обратитесь на СТО!.....	825	Зарядите высоковольтн. АКБ В противном случае не может быть обеспечен запуск двигателя.....	806	Не переключая положения АКП, обратитесь на СТО!.....	826
Для выключения двигателя нажимайте на кнопку Start/Stop как минимум в течение 3 секунд или 3 раза.....	802	Зарядка переменным током невозможна. Обратитесь на СТО!.....	805	Неисправ. высоковольт. АКБ Пуск невозможен при бл. через XXX км Обратитесь на СТО! (сообщение на дисплее желтого цвета).....	811
Для парковки задействуйте стояночный тормоз Обратитесь на СТО.....	824	Зарядка постоянным током невозможна. Обратитесь на СТО!.....	805	Неисправ. высоковольт. АКБ Пуск невозможен при бл. через XXX км Обратитесь на СТО! (сообщение на дисплее красного цвета).....	811
Для переключения в положение D или R сначала нажмите на педаль тормоза.....	823	Защитная крышка розетки заблокирована Пожалуйста, откройте ее вручную.....	804	Неисправность высоковольтной АКБ Не выключая двигатель, обратитесь на СТО!....	812
Для переключения в положение R сначала нажмите на педаль тормоза.....	823	Идет поиск ключа в нише для хран. или цифр. ключа в лотке индуктивной зарядки... См. "Руководство".....	786	Неисправность при заряд. Смените вид зарядн. тока См. "Руководство".....	805
Для снятия с передачи P или N нажмите на педаль тормоза и включите двигатель....	823	Камера водителя не действует См. "Руководство".....	856		
Для снятия с положения P нажмите на педаль тормоза.....	823				

Неисправность привода Доступ.ско- рость ограничена Остановитесь в бли- жайшее время.....	809	Подушка безопасности переднего пас- сажира выключена См."Руководство".....	782	Режим движения с цепями противо- скольжения Превышена максимально допустимая скорость.....	820
Неисправность привода Доступная ско- рость сильно ограничена См."Руководство".....	809	Пожалуйста, подождите в режиме READY АКБ разогревается См."Руководство".....	806	Светодиодная подсветка салона Под- держка предупреждений не действует.....	820
Ограничение скорости (зимние шины) XXX км/ч.....	838	Положение Р только в неподвижном состоянии автомобиля.....	823	Сист.адапт. фар дал.света времен.недо- ступна См."Руководство".....	791
Ограничитель скорости не действует.....	838	Положите ключ в специально выделен- ный отсек См."Руководство".....	786	Сист.адаптации фар дал.света с расш.ф. в наст.вр.недоступна См."Руководство".....	792
Опасность откатывания Вруч.активиро- вана перед.Н Автоматич.переключение в положение Р невозможно.....	824	Проверить установку ближнего света (лево-/правостороннее движение).....	790	Сист.контроля давления воздуха в шинах не действует.....	860
Опасность откатывания Для парковки задействуйте стояночный тормоз.....	824	Проверьте тормозные накладки См."Руководство".....	831	Система адаптации фар дальнего света не действует.....	791
Опасность откатывания Открыта дверь водителя АКП не в положении Р.....	824	Проекционный дисплей в настоящее время недоступен См."Руководство".....	816	Система адаптации фар дальнего света с расшир.функциями не действует.....	792
Отрегулируйте положение руля/ сиденья, пока не будут видны 6 точек у верхнего края дисплея.....	855	Проекционный дисплей В настоящее время яркость уменьшена См."Руководство".....	816	Система контроля "слепых" зон вре- менно недоступна См."Руководство".....	850
Подушка безопасности переднего пас- сажира включена См."Руководство".....	783	Проекционный дисплей не действует.....	816	Система контроля "слепых" зон не действует.....	850
		Разблокировка зарядного кабеля невоз- можна См."Руководство".....	804		
		Редуктор Неисправность СТОП!.....	825		

Система контроля "слепых" зон при движении с прицепом недоступна См."Руководство".....	850	Установка ближнего света (лево-/правостороннее движение) возможна только вручную.....	791	PRE-SAFE PLUS не действует См."Руководство".....	856
Система контроля давления воздуха в шинах не действует Отсутствуют датчики давления воздуха в шинах.....	861	AMG Ride Control Функция ограничена См."Руководство".....	840	RACE START Функция невозможна См."Руководство".....	843
Система контроля давления воздуха в шинах временно недоступна.....	860	ATTENTION ASSIST Будьте внимательны! (сообщение на дисплее желтого цвета).....	836	RACE START Функция прервана.....	843
Система предупреждения о скоростных ограничениях в настоящее время недоступна См."Руководство".....	838	ATTENTION ASSIST Будьте внимательны! (сообщение на дисплее белого цвета).....	836	TEMPOMAT выключен.....	837
Система предупреждения о скоростных ограничениях не действует.....	838	DIGITAL LIGHT Функционирование ограничено.....	790	TEMPOMAT и ограничитель скорости не действуют.....	837
Система привода Идет подготовка.....	806	PARKTRONIC и помощь при маневрировании сзади при движении с прицепом недоступны.....	857	TEMPOMAT не действует.....	837
Система распознавания дорожных знаков в настоящее время недоступна См."Руководство".....	839	PARKTRONIC не действует См."Руководство".....	857	<b>Сообщения радиопередачи дорожной информации (аудиосистема)</b> Включение / выключение.....	55, 584
Система распознавания дорожных знаков не действует.....	839	PRE-SAFE не действует См."Руководство"...	856	<b>Состояние соединения</b> Индикация.....	568
Стеклоочистители Неисправность.....	822	PRE-SAFE Impulse при боковом ударе не действует См."Руководство".....	856	Обзор.....	568
				<b>Сохранение данных</b> Онлайн-сервисы.....	89
				Права на защиту данных.....	90
				Электронные блоки управления.....	87
				<b>Сохранение предложения цели в качестве элемента избранного</b> .....	511
				<b>Специализированная мастерская</b> .....	85
				<b>Специализированная мастерская с квалифицированным персоналом</b> .....	85

<b>Список вызовов</b>					
Выбор опций.....	539				
Выполнение телефонного вызова.....	539				
Обзор.....	538				
<b>Список звонков</b>					
Удалить.....	539				
<b>Список радиостанций</b>					
Вызов.....	582				
<b>Спутниковая карта</b> .....	522				
<b>Срок проведения ТО</b> .....	597				
<b>Стекла</b>					
Комфортабельное открывание.....	163				
Открывание при помощи ключа.....	163				
Открывание/закрывание.....	161				
открыть/закрыть (кнопка режима рециркуляции воздуха).....	53, 54				
Удаление льда.....	239				
Устранение запотевания.....	243				
Уход.....	607				
<b>Стеклоомыватель</b> .....	22, 43, 602				
<b>Стеклоомывающая жидкость</b> .....	42, 767				
<b>Стеклоочистители</b>					
Включение/выключение.....	228				
Замена щеток стеклоочистителей (лобовое стекло).....	23, 44, 229				
<b>Стеклоочистители ветрового стекла</b>					
Замена щеток стеклоочистителей... ..	23, 44, 229				
<b>Стояночные огни</b> .....	213				
<b>Стояночный тормоз</b> .....	301				
<b>Сценарии срабатывания</b> .....	102				
<b>Т</b>					
<b>Таблица давления воздуха в шинах</b> .....	635				
<b>Телевидение, Цифровой телевизор</b>					
Голосовые команды MBUX.....	431				
<b>Телевизор</b>					
Включение.....	586				
Включение / выключение полноэкранного режима.....	587				
Вызов меню (модуль условного доступа CI+).....	591				
Голосовые команды MBUX.....	431				
Индикация видеотекста.....	590				
Информация.....	585				
Настройка субтитров.....	589				
Настройка яркости.....	590				
Настройки изображения.....	590				
Обзор.....	586				
Обзор видеотекста.....	590				
Скрытие кодированных телевизионных каналов.....	590				
					Установка языка аудиосодержания..... 589
					<b>Теледиагностика</b>
					Данные диагностики..... 598
					Передаваемые данные..... 599
					<b>Телеканал</b>
					Включение / выключение фиксирования телеканала..... 588
					Набор символов в зависимости от страны..... 588
					Настройка в меню управления..... 587
					Настройка в списке каналов..... 587
					Настройка в фоновом режиме..... 588
					Обзор избранного..... 589
					Обзор перечня каналов..... 588
					Сохранение..... 589
					Установка в избранном..... 587
					Фиксирование канала..... 588
					EPG (электронный программный гид)..... 588
					<b>Телефон, Смартфон</b>
					Авторизация мобильного телефона, система дистанционной парковки..... 392
					Беспроводная зарядка (мобильный телефон в задней части салона)..... 211
					Беспроводная зарядка (мобильный телефон в передней части салона)..... 209
					Входящий вызов во время телефонного разговора..... 536
					Голосовые команды MBUX..... 431

Громкость приема и передачи.....	534	Указания.....	528	<b>Тестовый режим ERA-GLONASS.....</b>	563
Запуск функций во время телефонного		Указания, касающиеся беспроводной		<b>Технические данные</b>	
вызова.....	535	зарядки (мобильный телефон).....	208	Нагрузка на ось (режим эксплуатации с	
Изменение функции.....	532	<b>Телефон (аудиосистема)</b>		прицепом), (автомобили Mercedes-AMG)....	776
Импорт записей контактных данных.....	537	Смена мобильного телефона.....	532	Опорная нагрузка (автомобили	
Импорт записей контактных данных		<b>Телефонные вызовы</b>		Mercedes-AMG).....	775
(обзор).....	537	Использование кода страны для между-		<b>Технические характеристики</b>	
Интеграция смартфона.....	20	народных телефонных звонков.....	536	Высоковольтная аккумуляторная батарея...	770
Информация.....	15, 530	с помощью потолочной блок-панели		Габаритные размеры автомобиля.....	768
Метод безопасного простого		управления.....	550	Информация.....	650
сопряжения.....	11, 530	Телефонное соединение с несколькими		Информация в соответствии с регла-	
Настройка мелодии звонка.....	534	абонентами.....	536	ментом радиосвязи.....	655
Обзор меню телефона.....	529	Mercedes me.....	550	Максимальные значения скорости.....	769
Отключение мобильного телефона.....	533	<b>Телефонные вызовы Mercedes me</b>		Масса буксируемого груза.....	774
Подключение мобильного телефона.....	11, 530	Вызов центра обслуживания клиентов		Масса буксируемого груза (автомобили	
Подключение мобильного телефона		Mercedes-Benz после автоматического		Mercedes-AMG).....	774
(система Near Field		распознавания аварии / поломки.....	551	Нагрузка на ось (эксплуатация с прице-	
Communication (NFC)).....	533	Информация.....	550	пом).....	776
Пользование системой коммуникации		Согласие на передачу данных.....	552	Опорная нагрузка.....	775
ближнего поля (NFC).....	533	Телефонные вызовы с помощью пото-		Радиочастоты.....	651
Распознавание речи.....	534	лочной блок-панели управления.....	550	Удельный коэффициент поглощения	
Режимы работы.....	530	Центр обслуживания клиентов		излучения (SAR).....	762
Сигнал экстренного вызова.....	56, 560	Mercedes-Benz.....	551	Фаркоп, монтажные размеры.....	773
Смена мобильного телефона.....	531	<b>Температура</b>		Фаркоп, размер свеса.....	773
Смена мобильного телефона (система		Регулировка.....	235, 236	Фаркоп, точки крепления.....	773
Near Field Communication (NFC)).....	533	<b>Темпомат регулирования дистанции до</b>		<b>Техническое обслуживание.....</b>	597
Совершение телефонных вызовов.....	535	<b>движущегося впереди автомобиля.....</b>	324		
Телефонное соединение с несколькими					
абонентами.....	536				



**Технология AMG Performance**

Информация.....	21
<b>Топографическая компенсация</b> , Упреждающее регулирование дальности освещения фар.....	218
<b>Торможение при маневрировании</b> .....	395
<b>Тормоз</b>	
Адаптивный сигнал торможения.....	316
Активная система экстренного торможения.....	340
Новые / замененные накладки тормозных колодок / тормозные диски.....	259
Рекуперация.....	262
Система BAS (система экстренного торможения).....	308
Стояночный тормоз.....	301
Указания по обкатке.....	259
Функция замедления для предотвращения последующих столкновений.....	101
Функция HOLD.....	315
Электрический стояночный тормоз.....	301
<b>тормозная жидкость</b> .....	766
<b>Тормозная система</b>	
Ограниченная эффективность торможения (дороги, обработанные пескосоляной смесью).....	259

Система ABS (антиблокировочная система).....	308
Указания по вождению.....	259
EBD (Electronic Brakeforce Distribution).....	314
<b>Тормозные диски</b> .....	259
<b>Транспортировка</b>	
Автомобиль.....	625
<b>Трогание с места</b>	
Противооткатная система.....	316
Система помощи при трогании с места (Drive Away Assist).....	393
<b>Тягово-сцепное устройство</b> .....	36, 401
<b>у</b>	
<b>Уведомления об опасности</b>	
Система Car-to-X-Communication.....	516
<b>Удельный коэффициент поглощения излучения (SAR)</b> .....	762
<b>Указания по вождению</b>	
Внешняя звукогенерация для защиты пешеходов и велосипедистов (генератор звука).....	252
Общие указания по вождению.....	259
Перенастройка системы освещения при поездке за границу.....	27, 213
Рекуперация.....	262

Указания по обкатке.....	259
Электрический режим.....	252
<b>Указания по движению</b>	
Пакет AMG DYNAMIC PLUS.....	308
Рулевое управление заднего моста.....	261
<b>Указания по обкатке</b> .....	259
<b>Указатель поворота</b> .....	215
<b>Управление техобслуживанием</b>	
Передаваемые данные.....	598
Указания.....	598
<b>Уровень заряда / индикация состояния зарядки</b> .....	297
<b>Уровень кузова автомобиля</b>	
Система AIRMATIC.....	364
Установка (система AIRMATIC).....	364
<b>Уровень кузова на основании сигналов системы GPS</b>	
Регулировка.....	366
Система AIRMATIC.....	366
<b>Усилитель тормозного привода</b>	
Активная система экстренного торможения.....	340
Система экстренного торможения.....	308
<b>Установка единицы измерения дистанции</b> ...	470
<b>Установка разблокировки</b> .....	135

<b>Установка фокуса звука</b>	Колеса / колесные диски.....	607	Масса буксируемого груза.....	774
Акустическая система объемного звучания Burmester® 3D.....	Лакокрасочное покрытие.....	605	Масса буксируемого груза (автомобили Mercedes-AMG).....	774
<b>Установка формата даты</b> .....	Моечная установка высокого давления.....	604	Монтажные размеры.....	773
<b>Установки звучания, Звучание</b>	Наружное освещение.....	607	Нагрузка на ось.....	776
Информация.....	Натуральное дерево/декоративные элементы.....	608	Нагрузка на ось (автомобили Mercedes-AMG).....	776
Установка высоких, средних и низких частот.....	Облицовка потолка.....	608	Общие указания.....	773
<b>Установки системы</b>	Пластиковая облицовка.....	608	Опорная нагрузка.....	775
Установка единицы измерения дистанции.....	Проекционный дисплей.....	608	Опорная нагрузка (автомобили Mercedes-AMG).....	775
Установка формата времени / даты.....	Ремень безопасности.....	608	Присоединение / отсоединение прицепа...	404
<b>Устройство для отключения (высоковольтная бортовая сеть)</b> .....	Розетка автомобиля для высоковольтной аккумуляторной батареи.....	607	Размер свеса.....	773
<b>Устройство защиты от буксировки</b> .....	Рулевое колесо.....	608	Розетка.....	404
<b>Устройство обеспечения пассивной безопасности детей</b>	Ручная мойка.....	605	Точки крепления.....	773
Боковое стекло (задняя часть салона).....	Салон.....	608	Уход.....	607
Задняя дверь.....	Фаркоп.....	607	<b>Фары</b> .....	213
<b>Уход</b>	<b>Уход за колесными дисками</b> .....	607	<b>Фары DIGITAL LIGHT</b>	
Автомобильная мойка.....	<b>Уход за облицовкой потолка</b> .....	608	Активный поворотный свет.....	217
Водовоздушный канал.....	<b>Уход за пластиковой облицовкой</b> .....	608	Включение / выключение.....	221
Декоративная пленка.....	<b>Уход за рулевым колесом</b> .....	608	Вспомогательные функции.....	218
Детали автомобиля.....	<b>Ф</b>		Динамичный ближний свет.....	216
Дисплей.....	<b>Фаркоп</b>		Обзор.....	216
Камера.....	Выдвигание / задвигание ножки сцепного шара.....	36, 401	Освещение выполняемого поворота.....	217
	Кронштейн для велосипедов.....	406	Освещение для автомагистралей.....	217
			Освещение для движения по городу.....	218
			Освещение при плохой погоде.....	218
			Расширенный противотуманный свет.....	218

Система адаптивного управления дальним светом.....	221	<b>Функция облегчения посадки</b>	
Система адаптивного управления дальним светом ПЛЮС.....	223	Регулировка.....	188
Топографическая компенсация.....	218	<b>Функция памяти</b>	
<b>Филиал</b> .....	85	Наружное зеркало заднего вида.....	189
<b>Фирменные детали</b> .....	74	Проекционный дисплей.....	189
<b>Флакон</b> .....	244	Рулевое колесо.....	189
<b>Фронтальная подушка безопасности</b>		Сиденье.....	189
Срабатывание.....	102	<b>Функция предупреждения о запрещающем сигнале светофора / индикация светофора</b> .....	350
<b>Функции карты</b> .....	517	<b>Функция разморозки</b> .....	239
<b>Функциональное сиденье</b> .....	68	<b>Функция регулирования скорости</b>	
<b>Функционирование при аварии</b> .....	102	Активная система поддержания дистанции DISTRONIC.....	324
<b>Функция автоматического сигнала экстренного вызова</b> .....	560	Ограничитель скорости.....	321
<b>Функция замедления для предотвращения последующих столкновений</b> .....	101	Система круиз-контроля TEMPOMAT.....	320
<b>Функция кондиционирования воздуха</b>		<b>Функция HANDS-FREE ACCESS</b> .....	159
Включение / выключение (панель управления).....	239	<b>Функция HOLD</b>	
Включение/выключение (MBUX).....	240	Включение / выключение.....	315
<b>Функция облегчения высадки</b>		Функция.....	315
Регулировка.....	188	<b>Функция RACE START</b>	
		Информация.....	368
		С эффектом дополнительного ускорения....	368

**X****Ходовая часть**

Выбор установки.....	367
Регулировка уровня кузова автомобиля.....	367
Система AIRMATIC.....	364
Система AMG RIDE CONTROL +.....	366
Установка дорожного просвета автомобиля (система AIRMATIC).....	364
<b>Ходовые качества</b>	
Ненормальные.....	632
<b>Холостой ход</b> .....	275

**Ц****Цель**

Редактирование последних целей.....	511
Редактирование предложения.....	511
Редактирование промежуточных целей.....	502
Сохранение в качестве элемента избранного.....	511

**Центр уведомлений**

Выбор действий.....	455
Вызов уведомления.....	455
Обзор.....	454
Обработка уведомления.....	456
Типы уведомлений.....	454

**Центральная подушка безопасности (водитель, передний пассажир)**

Срабатывание..... 102

**Центральная подушка безопасности (спинка сиденья водителя)**

Информация..... 108

**Центральный дисплей**

Пользование..... 447

**Цепи противоскольжения**..... 41, 632**Цифровой ключ**

настройка..... 139

Разблокировка/блокировка автомобиля.... 142

удаление..... 141

управление..... 140

Функционирование..... 138

**Цифровой ключ автомобиля**

Настройка разблокировки..... 143

Проблема..... 143

Пуск двигателя автомобиля..... 257

**Ч****Частоты**

Мобильный телефон..... 651

Радиостанция..... 651

**Чистка**

Автомобильная мойка..... 25, 602

Водовоздушный канал..... 602

Датчики..... 607

Декоративная пленка..... 606

Детали автомобиля..... 607

Камера..... 607

Лакокрасочное покрытие..... 605

Моечная установка высокого давления..... 604

Натуральное дерево/декоративные

элементы..... 608

Розетка автомобиля для высоковольт-

ной аккумуляторной батареи..... 607

Ручная мойка..... 605

Салон..... 608

**Чистка коврового покрытия**..... 608**Чистка лакокрасочного покрытия**..... 605**Чистка обивки сиденья**..... 608**Ш****Шильдик**

автомобиль..... 764

**Шины**

Возникновение постороннего шума..... 632

Выбор..... 637

Демонтаж..... 646

Замена..... 637, 642

Комплект TIREFIT..... 616

Контроль температуры..... 636

Ненормальные ходовые качества..... 632

Перестановка..... 641

Поломка..... 50, 614

Проверка..... 27, 41, 632

Снятие/монтаж колпака ступицы..... 642, 643

Снятие/монтаж колпаков..... 642, 643

Таблица давления воздуха в шинах..... 635

Указания по монтажу..... 637

Установка..... 646

Хранение..... 641

Цепи противоскольжения..... 41, 632

Шины MOExtended..... 615

**Шины MOExtended, Шины для движения в аварийном режиме**..... 615**Шторка**..... 164**Щ****Щетки стеклоочистителей**

Замена (лобовое стекло)..... 23, 44, 229

Уход..... 607

**Э****Экологичный стиль вождения**..... 73**Эксплуатационная безопасность**..... 76

**Эксплуатационные материалы**

Охлаждающая жидкость.....	766
Стеклоомывающая жидкость.....	42, 767
тормозная жидкость.....	766
Указания.....	765

**Эксплуатация в зимний период**

Цепи противоскольжения.....	41, 632
-----------------------------	---------

**Экстренная ситуация**

Огнетушитель.....	46, 613
Сигнальный жилет.....	28, 47, 612
Экстренный помощник.....	57

**Экстренное торможение**

Активная система экстренного торможения.....	340
выполнить.....	304
Система экстренного торможения.....	308
Электрический стояночный тормоз/ стояночный тормоз.....	301

**Экстренный радиовывоз помощи**

Система экстренного вызова Mercedes-Benz.....	56, 560
--	---------

**Электрические предохранители.....** 49, 629**Электрический режим, Указания.....** 252**Электрический стояночный тормоз**

Автоматическое задействование.....	301
Автоматическое отпусканье.....	302

Выполнение экстренного торможения.....	304
Задействование/отпусканье вручную.....	303

**Электромагнитная совместимость**

Сертификат соответствия.....	78
------------------------------	----

**Электронная система стабилизации**

движения.....	309, 310
---------------	----------

**Электронная система стабилизации**

прицепа.....	312
--------------	-----

**Электронное оборудование автомобиля**

Радиостанции.....	650
Электронное оборудование двигателя.....	650

**Электронное оборудование двигателя.....** 650**Электронное руководство по эксплуатации...** 72**Электронные письма.....** 432**Электропитание**

Кнопка пуска/выключения двигателя Start/Stop.....	254
--	-----

**Элемент питания (ключ).....** 136**Элемент управления (мультимедийная**

система MBUX) Настройка акустической обратной связи....	446
--	-----

**Элементы управления.....** 75**Я****Язык**

Настройка.....	470
Указания.....	470

**Якорный ремень Top Tether.....** 128



## Выходные данные

### Интернет

Дополнительная информация об автомобилях Mercedes-Benz и о компании Mercedes-Benz AG представлена в Интернете на сайте:

<https://www.mercedes-benz.com>

<https://group.mercedes-benz.com>

### Редакция

Все вопросы и предложения, касающиеся настоящего руководства по эксплуатации, просим направлять в техническую редакцию по адресу:

Mercedes-Benz AG, HPC: CAC, Customer Service,  
70546 Stuttgart, Германия

©Mercedes-Benz AG: перепечатка, перевод и тиражирование, в том числе выдержками, без письменного согласия Mercedes-Benz AG не разрешаются.

### Автопроизводитель

Mercedes-Benz AG

Mercedesstraße 120

70372 Stuttgart

Германия



### **В электронном виде в автомобиле**

Ознакомьтесь с руководством по эксплуатации в мультимедийной системе (пункт меню «Автомобиль»). Начните с краткого руководства, ознакомьтесь с особенностями и полезными советами.



### **Папка с автомобильной документацией в автомобиле**

Здесь приведена вся информация об управлении, сервисных услугах и гарантии на автомобиль в печатной форме.



### **В электронном виде в Интернете**

Вы можете получить доступ к руководству по эксплуатации на домашней странице Mercedes-Benz.



### **В электронном виде в виде приложения**

Приложение Mercedes-Benz Guides доступно бесплатно в общеизвестных магазинах приложений.



Apple® iOS



Android™

Заказ № F295 0041 22  
Выпуск AJ2023-1a