



U5PLUS | Руководство Пользователя

Вступление

Спасибо за покупку этого автомобиля.

Данное руководство по эксплуатации относится к серии U5 PLUS. Перед первым использованием автомобиля, пожалуйста, внимательно прочитайте это руководство по эксплуатации и как можно скорее ознакомьтесь со структурой автомобиля, различными функциями, использованием и правилами нашей компании.

Пользователь не имеет права требовать возмещения любого ущерба, причиненного использованием транспортного средства без соблюдения инструкции по эксплуатации или модификации транспортного средства без нашего разрешения. Информация, содержащаяся в данном руководстве, поможет вам научиться управлять автомобилем и обслуживать его таким образом, чтобы вы получали удовольствие от эксплуатации автомобиля.

Данное руководство по эксплуатации предназначено для предоставления пользователю инструкций по использованию и обслуживанию автомобиля, пожалуйста, ознакомьтесь с договором купли-продажи для конкретной конфигурации вашего автомобиля. Если у вас есть какие-либо вопросы об автомобиле или этом руководстве, пожалуйста, свяжитесь с вашим дилером BAIC MOTOR.

Изображения, данные и описания, содержащиеся в данном руководстве, соответствуют определению продукта на момент подготовки. Поскольку мы постоянно модифицируем и совершенствуем наши автомобили, изображения, данные и описания, содержащиеся в этом руководстве, предназначены только для описания того, как использовать автомобиль, и не предназначены для использования в качестве основы для принятия заказа.

Пожалуйста, поймите, что мы постоянно совершенствуем все модели и поэтому оставляем за собой право вносить изменения в часть автомобиля, оборудование или технические характеристики в любое время.

Данные, относящиеся к объему поставки, внешнему виду, производительности, размерам, весу, расходу топлива, техническим характеристикам и характеристикам автомобиля, являются правильными на момент загрузки. Некоторые из оборудования/ функций, описанных в этом документе, могут быть недоступны на вашем автомобиле (пожалуйста, свяжитесь с вашим дилером BAIC MOTOR для получения подробной информации). Вся информация, содержащаяся в данном руководстве по эксплуатации, защищена авторским правом.

Все права и изменения на это руководство защищены в соответствии с Законом об Авторском Праве.

Никакая часть этого руководства не может быть перепечатана, воспроизведена или переведена, скопирована, сохранена в системе общего доступа или передана в электронной, механической или любой другой форме без предварительного письменного согласия Компании.

Оборудование/функции, отмеченные знаком «*», доступны только для некоторых моделей или в качестве опции или дополнительной функции для некоторых моделей, пожалуйста, обратитесь к фактической конфигурации автомобиля.

«Короткое нажатие» в текстовом описании данного руководства означает нажатие менее 2 секунд и более 0,1 секунды, «длительное нажатие» означает нажатие более 2 секунд и менее 1 минуты.

Указания, упомянутые в данном руководстве, - это все указания по управлению автомобилем.

Вступление (продолжение)

«ОПАСНОСТЬ», «ПРЕДУПРЕЖДЕНИЕ», «ОСТОРОЖНО» и некоторые специальные символы часто встречаются в данном руководстве по эксплуатации, и на них следует обращать особое внимание, поскольку игнорирование этих предупреждений может привести к травмам или повреждению вашего автомобиля.



«Опасность» указывает, что несоблюдение инструкций может привести к серьезным травмам и даже смерти.



«Предупреждение» означает, что опасная или небезопасная эксплуатация может привести к травмам или повреждению транспортного средства.



«Внимание» содержит полезную информацию.



Символ означает «Не делайте этого» или «Не дайте этому случиться».



Знаки с указанием «Следуйте этой процедуре» или «Эта процедура возможна».



Отметка, аналогичная этой, указывает на то, что указан элемент на схеме.



Аналогичная отметка указывает направление операции или действия.

Уведомление для пользователей

1 Перед началом эксплуатации автомобиля внимательно прочитайте данное руководство по эксплуатации, во время использования автомобиля соблюдайте указанные в нем правила эксплуатации, убедитесь, что вы знакомы с правилами эксплуатации и технического обслуживания автомобиля и безопасного управления автомобилем. Мы не несем ответственности за любой ущерб, вызванный неправильной эксплуатацией автомобиля.

2 Убедитесь, что техническое обслуживание и уход за автомобилем выполняются в соответствии с «Информационным Листом По Техническому Обслуживанию».

3 Для того чтобы приспособиться к водителям разного роста, положение водителя должно быть отрегулировано следующим образом:

- Регулировка переднего и заднего сиденья, регулировка высоты *, регулировка наклона спинки.
- Регулировка положения рулевого колеса.
- Регулировка положения внутренних и наружных зеркал.

4 Пристегивание ремнями безопасности является необходимой гарантией безопасного вождения для водителей и пассажиров. Взрослые должны правильно пристегиваться ремнями безопасности, для детей должны правильно выбираться и использоваться детские удерживающие устройства и ремни безопасности согласно соответствующим требованиям настоящей инструкции.

5 Осмотр перед поездкой:

- Автомобильные фары работают исправно.
- Чистота лобового стекла и зеркал, рабочее состояние стеклоочистителя.
- Положение обзора зеркала заднего вида.
- Давление в шинах и износ шин. Состояние шин напрямую влияет на мощность, экономичность и плавность хода автомобиля, а также связано с безопасностью вождения, поэтому, пожалуйста, используйте и обслуживайте колеса (включая запасное колесо) должным образом в соответствии с правилами. Проверяйте давление в шинах, когда они холодные.

• Проверьте уровень масла, охлаждающей жидкости, тормозной жидкости и т.д.

• Состояние батареи.

6 Проверьте сигнальные лампочки, установив кнопку старт/стоп в режим "RUN".

7 Работа двигателя:

- Не запускайте двигатель в течение длительного времени в закрытом помещении, чтобы предотвратить отравление выхлопными газами.
- Когда батарея разряжена, блок управления двигателем и стартер не будут работать должным образом, и двигатель не запустится.

8 Торможение:

- Когда двигатель выключен, вакуумный усилитель не работает, усилие на педали тормоза значительно увеличивается, эффективность торможения значительно снижается, поэтому на автомобиле категорически запрещается с выключенным двигателем двигаться накатом.
- Автомобили, оснащенные автоматической коробкой передач, перед выходом из транспортного средства должны сначала остановить транспортное средство, поставить рычаг переключения передач в положение «N», применить стояночный тормоз, а затем поставить рычаг переключения передач на передачу «P». Для автомобилей, оснащенных механической коробкой передач, перед выходом из транспортного средства остановите автомобиль, установите рычаг переключения передач в нейтральное положение и примените стояночный тормоз.
- В случае экстренного торможения или торможения на скользких дорогах ABS может предотвратить блокировку колес и помочь стабилизировать направление движения, но вы все равно должны ездить осторожно и безопасно.

Уведомление для пользователей (продолжение)

9 О сигнальной лампе кластера приборов:

- Если во время движения на комбинации приборов загорается красная предупреждающая лампочка (например: тормоз, масло, температура охлаждающей жидкости и т. д.) остановите автомобиль как можно скорее и проверьте автомобиль в соответствии с инструкциями в этом руководстве по эксплуатации и при необходимости свяжитесь с дилерским центром BAIC MOTOR.
- Если во время движения на комбинации приборов загорается желтая предупреждающая лампочка, проверьте автомобиль в соответствии с указаниями данной инструкции и при необходимости обратитесь к дилеру BAIC MOTOR.

10 Электрические аксессуары:

- Любые электрические аксессуары должны быть подключены в соответствии с указанными способами и местами.

11 Этот автомобиль оснащен каталитическим нейтрализатором, использование этилированного бензина строго запрещено и может привести к повреждению каталитического нейтрализатора.

12 Советы по безопасности:

Соблюдайте следующие важные правила вождения, чтобы обеспечить безопасность водителя и пассажиров на протяжении всего процесса!

- Соблюдайте правила дорожного движения и ездите безопасно.
- Не садитесь за руль после употребления алкоголя или приема лекарств.
- Соблюдайте знаки ограничения скорости и не превышайте пределы скоростного режима.

13 Не допускайте попадания воды на приборную панель при нанесении пленки на внутреннюю часть переднего лобового стекла; не ставьте мокрые зонтики, стаканчики для жидкости и т. д. на приборную панель при использовании автомобиля, иначе вода может попасть на приборную панель и привести к повреждению электрических компонентов, установленных на приборной панели.

14 Для технического обслуживания и модификации автомобиля обращайтесь к дилеру BAIC MOTOR. Дилерский центр BAIC MOTOR располагает необходимыми инструментами, диагностическим оборудованием, информацией о ремонте и квалифицированным персоналом.

Безопасное Вождение

В этом разделе представлена важная информация, инструкции, рекомендации и меры предосторожности для безопасного вождения, пожалуйста, внимательно прочитайте и соблюдайте эти правила для вашей безопасности и безопасности ваших пассажиров.

Поддержание вашего автомобиля в безопасном состоянии вождения

Для поддержания автомобиля в безопасном для движения состоянии водителям следует обратиться к "Информационному Листу По Техническому Обслуживанию", регулярно проходить техническое обслуживание автомобиля в дилерском центре BAIC MOTOR и регулярно выполнять осмотр технического состояния автомобиля перед каждой поездкой.

Правильная Регулировка Сиденья

Перед началом движения автомобиля все пассажиры должны вертикально отрегулировать спинку сиденья и правильно пристегнуть ремень безопасности.

Всегда пристегивайтесь ремнями безопасности

Подушки безопасности имеют только второстепенную защитную роль, не могут заменить ремень безопасности в роли защиты от несчастных случаев; Поэтому все водители и пассажиры должны правильно пристегиваться ремнями безопасности во время вождения.

Правильно расположите всех детей-пассажиров

Дети должны быть правильно расположены на задних сиденьях с обеих сторон, а если они слишком малы, чтобы пристегиваться ремнями безопасности, они должны быть правильно расположены в детских защитных устройствах.

Помните об опасностях подушек безопасности

Подушки безопасности являются защитными, но если водитель находится слишком близко к подушке безопасности или не пристегнут ремень безопасности должным образом, подушка безопасности может развернуться и нанести травму водителю и пассажирам, особенно младенцам, поэтому обязательно следуйте всем инструкциям в этом руководстве по эксплуатации.

Никогда не садитесь за руль в нетрезвом виде

Не стоит садиться за руль после употребления алкоголя, ваша способность реагировать на изменения в окружающей среде снижается после употребления алкоголя, и чем больше алкоголя вы пьете, тем менее отзывчивым вы становитесь; поэтому не пейте и не садитесь за руль, и не позволяйте своим друзьям садиться за руль в нетрезвом состоянии.

Не превышайте скорость

Превышение скорости является одной из ведущих причин столкновений транспортных средств и травм. Не превышайте ограниченную скорость, установленную на дороге, и не превышайте безопасную скорость, допустимую фактическими дорожными условиями при движении.

Безопасность домашних Животных

При перевозке домашнего животного в автомобиле убедитесь, что оно должным образом закреплено, не играйте с ним во время вождения и не оставляйте его одного в машине.

 Не проливайте жидкости на панель приборов, электроприборы или любые другие части автомобиля или вокруг них, чтобы избежать повреждений.

 Не отвлекайтесь на внешние факторы, такие как курение, еда или питье, разговор с пассажирами или ответ на телефонные звонки во время вождения.

 Не садитесь за руль, когда ваши рефлексы ослаблены, например, при приеме сонных препаратов, алкоголя или лекарств, которые могут снизить ваши рефлексы.

 Во время вождения избегайте наезда на стебли сельскохозяйственных культур, сорняки и т. д., чтобы предотвратить застревание возле выхлопной трубы транспортного средства, в результате чего транспортное средство может загореться.

Правильное сидячее положение водителя и пассажиров

Правильное сидячее положение водителя

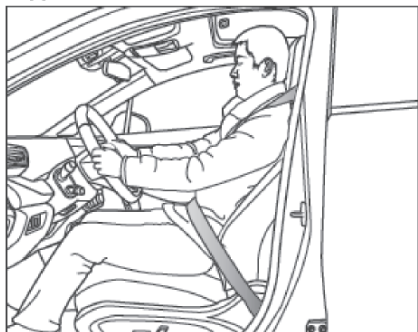

Правильное сидячее положение водителя может снизить утомляемость водителя, обеспечить безопасность управления транспортным средством.

Для обеспечения безопасности водителя и пассажиров перед началом движения водители должны выполнить следующие действия:

- Отрегулируйте сиденье вперед или назад в правильное положение, чтобы при нажатии на педаль газа, педаль тормоза и педаль сцепления* коленные суставы могли находиться в слегка согнутом положении.
- Отрегулируйте спинку сидения под правильным углом, чтобы спина была полностью прижата к спинке.
- Отрегулируйте рулевое колесо так, чтобы между грудью и рулевым колесом было не менее 25см. Убедитесь, что самую высокую точку рулевого колеса можно удерживать с небольшим изгибом в локте.
- Отрегулируйте зеркало заднего вида в нужное положение.
- Правильно пристегните ремень безопасности.

Правильное положение сидения для передних пассажиров

Чтобы обеспечить безопасную езду, передние пассажиры должны сделать следующее:

- Отрегулируйте сиденье так, чтобы передний пассажир находился на должном расстоянии от приборной панели, чтобы обеспечить наиболее эффективную защиту в случае активации подушки безопасности.
- Отрегулируйте спинку сиденья так, чтобы спина прилегала к спинке.
- Правильно пристегните ремень безопасности.
- Держите ноги в пространстве для ног перед передним сиденьем.

⚠ Чтобы снизить риск несчастных случаев и травм, необходимо строго соблюдать следующее:

- Расстояние между грудью водителя и рулевым колесом не должно быть слишком близким, иначе подушка безопасности не обеспечит эффективную защиту и может нанести травму водителю.
- Руки водителя должны оставаться на внешнем ободе рулевого колеса (в положениях 9 часов и 3 часа), чтобы обеспечить видимость всех манометров и индикаторов на панели приборов.
- Во время вождения не упирайтесь ногами в приборную панель и не облокачивайтесь на окна, сидя на сиденье всегда держите ноги в пространстве для ног, иначе вы уязвимы для травм в случае экстренного торможения или аварии.

- Передние пассажиры не должны находиться слишком близко к приборной панели, иначе подушка безопасности не обеспечит эффективной защиты и даже может нанести травмы передним пассажирам при срабатывании.
- Водитель не должен регулировать сиденье во время движения автомобиля. При необходимости следует отрегулировать сиденье в правильное положение после парковки автомобиля, а затем продолжить движение.
- Во время вождения спинка сиденья не должна чрезмерно наклоняться, а ремень безопасности должен быть правильно надет для поддержания правильного положения сидя, чтобы избежать травм в случае экстренного торможения.

Правильное сидячее положение задних пассажиров

Для обеспечения безопасности езды задние пассажиры должны делать следующее:

- Отрегулируйте подголовник так, чтобы середина подголовника совпадала с серединой уха заднего пассажира, а затылок плотно прилегал к подголовнику.
- Сохраняйте вертикальное положение сидя, прижавшись спиной к спинке сиденья.
- Держите ноги в пространстве для ног перед задним сиденьем и близко к полу.
- Правильно пристегните ремень безопасности.
- При перевозке детей должны быть приняты соответствующие меры защиты согласно соответствующим правилам.

Расположение педалей Модели с механической коробкой передач:

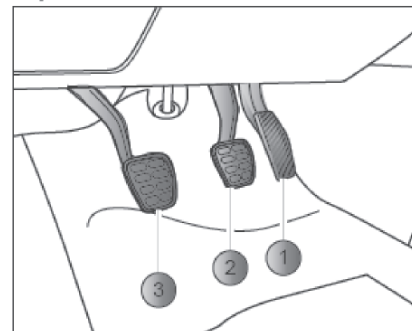

- 1 Педаль дроссельной заслонки
- 2 Педаль тормоза
- 3 Педаль сцепления*

Модели с автоматической коробкой передач:

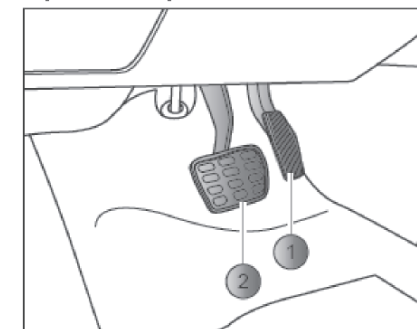

- 1 Педаль дроссельной заслонки
- 2 Педаль тормоза

⚠ Перед началом движения автомобиля убедитесь, что все педали легко и удобно нажимаются в любое время и автоматически возвращаются в исходное положение.

⚠ Высокие каблуки и туфли могут помешать нажатию на педаль тормоза и педаль сцепления; Ношение тапочек может привести к соскальзыванию при нажатии на педаль тормоза и не дать вовремя приложить максимальное тормозное усилие, что может привести к авариям.

Подставка для ног водителя

Подставка для ног должна быть закреплена в пространстве для ног. После установки убедитесь, что подставка для ног плотно прилегает к ковру и что между подставкой для ног и педалью сцепления*, педалью тормоза и педалью акселератора имеется такое расстояние, чтобы между подставкой для ног и педалью не было помех.

⚠ Если педаль тормоза заблокирована подставкой для ног или другими предметами, это повлияет на торможение транспортного средства и может привести к серьезной аварии.

⚠ Не кладите другие коврики для ног или покрытия на подставку для ног, чтобы предотвратить уменьшение хода педали и препятствование движению педали.

⚠ Не храните какие-либо предметы в пространстве ног водителя, иначе они могут скользить в область педали и мешать водителю управлять педалью. В случае экстренного торможения или неожиданной ситуации, если водитель не может управлять педалью тормоза, это может привести к серьезной аварии.

⚠ Важно следить за тем, чтобы подставка для ног прочно крепилась к полу.

⚠ Не используйте подставки для ног толщиной менее 10мм.

Ремни безопасности

Все сиденья в этом автомобиле оснащены трехточечными ремнями безопасности.

Высота верхней точки поворота переднего ремня безопасности регулируется, а некоторые модели имеют преднатяжитель в нижней катушке.

Чтобы обеспечить безопасность вождения, все водители и пассажиры должны правильно пристегивать ремни безопасности.

Правильно пристегнутые ремни безопасности могут удерживать в соответствующем положении, тем самым эффективно предотвращать столкновение водителя и пассажира с транспортным средством внутри и поглощать много кинетической энергии, снижая степень травматизма.

В то же время правильное

использование ремней безопасности также является важной предпосылкой для того, чтобы подушка безопасности играла защитную роль. Момент срабатывания подушки безопасности, положение тела водителя, его сидячее положение и движение - все это оказывает большое влияние на эффект защиты подушки безопасности. Неправильное пристегивание ремнем безопасности и ненормальная поза во время езды могут привести к тому, что голова, шея и другие уязвимые части тела пассажиров автомобиля могут быть мгновенно травмированы, когда подушка безопасности сработает от силы удара, особенно для детей, эта травма может быть смертельной, а ремень безопасности в момент столкновения может своевременно удержать верхнюю часть тела пассажиров, чтобы гарантировать, что пассажиры автомобиля находятся в диапазоне защиты подушки безопасности после раскрытия, подушка безопасности может быть наиболее эффективной.

⚠ Чтобы снизить риск несчастных случаев, необходимо строго соблюдать:

- Водитель и пассажиры должны постоянно пристегиваться ремнями безопасности во время движения автомобиля. Это позволит снизить риск травматизма в случае экстренного торможения и дорожно-транспортных происшествий.
- Ремни безопасности также должны использовать беременные женщины или люди, которые нуждаются в уходе. Непристегнутый ремень безопасности может привести к серьезным травмам.

- Категорически запрещается двум людям пристегиваться одним и тем же ремнем безопасности (даже для детей).
- Свободная, тяжелая одежда (например, пальто) должна быть снята перед использованием ремня безопасности, чтобы избежать нарушения посадки и защитной функции ремня безопасности.
- При пристегивании ремнем безопасности не следует прижимать ремень безопасности к хрупким или острым предметам (например, очкам, шариковым ручкам и т.д.), так как это может привести к травме пассажира.
- Ремень безопасности должен постоянно содержаться в чистоте, сильно загрязненный ремень безопасности может привести к тому, что катушка ремня будет плохо функционировать.
- Защелка ремня безопасности должна быть правильно вставлена в пряжку, неправильное использование ремня безопасности повлияет на защитное действие ремня безопасности.

- Следите за тем, чтобы в гнездо пряжки не попали посторонние предметы, иначе защелку нельзя будет вставить в пряжку.
- Если лента ремня безопасности ослабла или потрескалась, крепежный болт ослаблен, или функция катушки неисправна, ремень безопасности не сможет обеспечить защиту в случае аварии, поэтому следует регулярно проверять целостность всех частей ремня безопасности.
- После серьезного столкновения использованный ремень безопасности или растянутый и деформированный ремень безопасности следует заменить в специализированном дилерском центре BAIC MOTOR, даже если явной деформации во внешнем виде нет, его все равно нужно заменить, а также проверить фиксирующее устройство ремня безопасности.
- Категорически запрещается самостоятельно ремонтировать, разбирать и устанавливать катушку или части ремня безопасности. Категорически запрещается модифицировать ремень безопасности каким-либо образом. Ремонт компонентов ремня безопасности следует проводить в дилерском центре BAIC MOTOR.

Регулировка высоты ремня безопасности

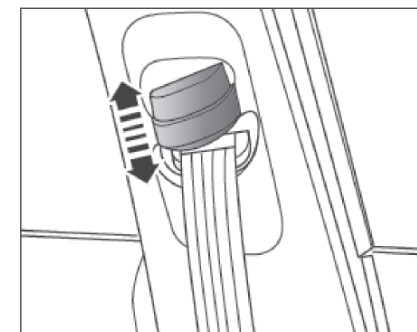

Используя устройство регулировки высоты ремня безопасности, вы можете регулировать высоту точки поворота на ремне безопасности, чтобы адаптироваться к высоте плеч разных водителей и пассажиров. Шаги регулировки высоты ремня безопасности следующие:

1. Удерживайте нижний конец направляющего блока регулятора;
2. Нажмите кнопку блокировки на верхнем конце направляющего блока и держите;

3. Перемещайте направляющий блок вверх и вниз, чтобы отрегулировать ремень безопасности в нужное положение;

4. Освободите направляющий блок регулятора;

5. После завершения регулировки высоты необходимо потянуть за ремень безопасности, чтобы проверить, надежно ли зафиксирован регулятор.

 Водитель не должен регулировать высоту ремня безопасности во время движения автомобиля.

Функция ограничения силы предварительного натяжения ремня безопасности *

Некоторые ремни безопасности оснащены устройством предварительного ограничения усилия натяжения, цель этого устройства - обеспечить затягивание ремня безопасности при столкновении с телом пассажира. Когда тяжесть столкновения достигнет определенного уровня, может быть активировано преднатяжительное ограничительное устройство, катушка будет затягивать ремень безопасности, замедляя движение пассажира вперед. Если сила затягивания превышает определенный предел, то ограничительное усилие позволит ремню безопасности умеренно расслабиться, уменьшив силу, действующую на тело.

При срабатывании устройства ограничения силы натяжения может выделяться белый дым, что является нормальным явлением и не означает, что автомобиль горит, поэтому беспокоиться не нужно.

 Ремень безопасности с функцией преднатяжителя можно использовать только один раз. Преднатяжитель должен быть заменен новым ремнем безопасности после его срабатывания.

 При срабатывании преднатяжителя ремня безопасности будет выпущено немного дыма, что нормально и не является поводом для беспокойства.

 Преднатяжитель ремня безопасности станет очень горячим после детонации, поэтому не прикасайтесь к соответствующим частям в течение нескольких минут после детонации преднатяжителя.

Последствия того, что водители не пристегиваются ремнями безопасности

Многие люди считают, что при незначительном столкновении они могут защитить себя от травм, держа руки на теле, но это ошибка! Водитель, который не пристегнут ремнем безопасности, все равно будет двигаться вперед с той же скоростью, что и до столкновения, из-за инерции после столкновения, а транспортное средство движется не с той же скоростью, что и водитель, что может привести к травме водителя.



Даже если скорость автомобиля очень низкая, при лобовом столкновении сила, действующая на тело человека, также очень велика, водитель не может поддерживать собственное тело руками, непристегнутый водитель будет выброшен вперед и травмирован об руль, приборную панель, лобовое стекло или любые предметы на пути вперед.

Правильно пристегните ремень безопасности Использование передних ремней безопасности



Перед использованием ремня безопасности переднее сиденье должно быть отрегулировано в правильное положение с точки зрения наклона спереди назад, высоты* и наклона спинки. Верхнюю часть ремня безопасности следует держать близко к груди спереди и поперек плеч, а нижнюю часть ремня безопасности следует держать близко к бедрам, а не на животе. Неправильное использование ремня безопасности, не только не может принести защиты, но и может стать причиной других серьезных травм.

⚠ Не перекручивайте ремень безопасности при использовании ремня безопасности. Запутанные ремни безопасности увеличат давление ремня безопасности на кузов, уменьшая защитное действие ремня безопасности.

⚠ Ремни безопасности должны быть отрегулированы как можно плотнее без ущерба для комфорта, чтобы лучше выполнять защитную роль. Если ремень безопасности не пристегнуть, это значительно снизит защитный эффект.

Блокировка ремня безопасности

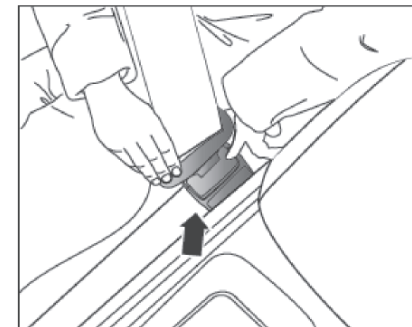

Медленно вытащите ремень безопасности из катушки, затем вставьте защелку в пряжку, пока не услышите звук «щелчка», а затем оттяните ремень безопасности назад, чтобы убедиться, что он заблокирован.

Регулировка ремня безопасности

Осторожно потяните за ремень безопасности, чтобы отрегулировать длину ремня безопасности, пожалуйста, отрегулируйте его в удобное положение по мере необходимости.

Опустите промежуточную часть ремня безопасности как можно дальше поперек бедер, затем поднимите верхнюю часть ремня безопасности вверх, чтобы нижняя часть ремня безопасности находилась близко к телу. Таким образом, область таза тела сможет выдержать большее воздействие, тем самым уменьшая вероятность внутренних травм живота.

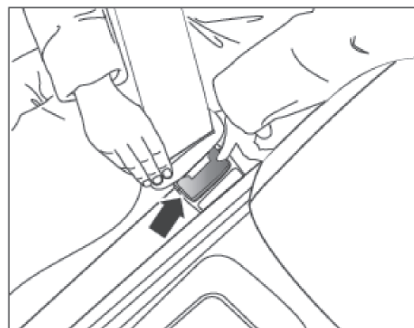
Расстегивание ремней безопасности

Нажмите красную кнопку на пряжке, чтобы разблокировать ремень безопасности. После разблокировки ремень безопасности будет автоматически втянут в катушку ремня безопасности в направлении точки фиксации вверх.

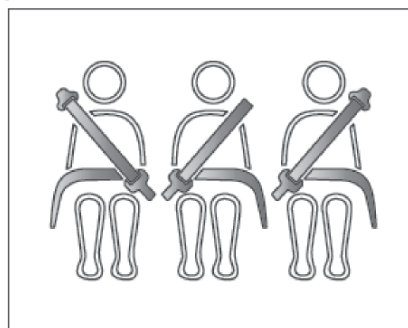
Присеивайтесь задними ремнями безопасности

Задние ремни безопасности надеваются так же, как и передние ремни безопасности.

Дети, пристегнутые ремнями безопасности

Ремни безопасности в этой модели предназначены для взрослых, детям в возрасте до 12 лет и ростом до 1,5м рекомендуется использовать специально установленные детские удерживающие устройства.

Беременные женщины пристегиваются ремнями безопасности

Если водителем является беременная женщина, ремень безопасности следует провести равномерно по грудной клетке и как можно ниже перед бедрами для защиты беременной женщины и плода, а затем плотно распределить, чтобы не оказывалось давления на нижнюю часть живота.

Проверка и обслуживание ремней безопасности

Проверка ремня безопасности

Катушка ремня безопасности блокирует ремень безопасности от скольжения при возникновении следующих трех условий:

- Когда ремень безопасности быстро вытягивается из втягивающего устройства.
- Когда автомобиль быстро замедляется.
- Когда катушка ремня безопасности наклонена под большим углом.

Для того чтобы проверить надежность ремня безопасности, захватите верхнюю часть ремня безопасности и быстро потяните его, в этом случае катушка должна зафиксировать ремень безопасности. Если втягивающее устройство не фиксирует ремень безопасности, проверьте или отремонтируйте его у дилера BAIC MOTOR.

Техническое обслуживание ремней безопасности

Регулярно проверяйте, правильно ли работает ремень безопасности и все его компоненты (такие как пряжка, защелка, катушка, лента и устройство регулировки высоты ремня безопасности).

Если вы обнаружите какие-либо повреждения компонентов ремня безопасности, расслоение ленты или другие повреждения, замените весь ремень безопасности в сборе у дилера BAIC MOTOR.

Ремонт и утилизация преднатяжителя ремней безопасности *

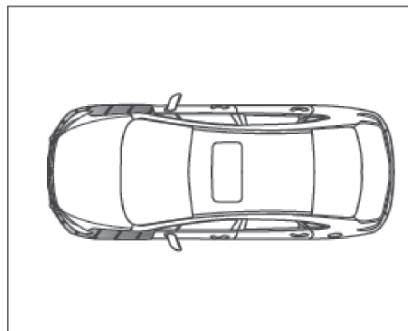

При возникновении любого из следующих условий, пожалуйста, как можно скорее посетите дилерский центр BAIC MOTOR:

- Передняя часть автомобиля (затененная часть на рисунке) попала в аварию, но преднатяжитель ремня безопасности не работает.
- Преднатяжитель ремня безопасности и прилегающие к нему детали имеют царапины, трещины или другие повреждения.

Любые работы с втягивающим устройством ремня безопасности с преднатяжителем должны выполняться в дилерском центре BAIC MOTOR, иначе в случае аварии преднатяжитель может сработать неправильно.

Если преднатяжитель необходимо утилизировать, должны быть соблюдены соответствующие правила безопасности, и дилерский центр BAIC MOTOR знаком с соответствующими правилами безопасности и может предоставить вам консультационную услугу.

⚠ Если втягивающее устройство ремня безопасности ремонтируется в неавторизованной мастерской или непрофессиональным персоналом, или если втягивающее устройство ремня безопасности используется неправильно, потенциальный риск травмы или смерти увеличивается.

⚠ Запрещается самостоятельно ремонтировать, снимать или устанавливать компоненты ремня безопасности или втягивающего устройства ремня безопасности.

Система подушек безопасности

Система подушек безопасности играет дополнительную защитную роль, для того, чтобы система подушек безопасности сработала в полную силу, водитель и пассажиры должны сохранять правильное положение сидения, дети также должны использовать подходящее детское кресло для защиты.

 Подушки безопасности выполняют только вспомогательную функцию защиты и не могут заменить функцию защиты ремней безопасности при авариях.

 Пыль, образующаяся в процессе разворачивания подушки безопасности, может раздражать кожу и глаза и может вызвать проблемы с дыханием у людей с респираторными проблемами. После срабатывания подушки безопасности в случае аварии все открытые участки кожи следует тщательно вымыть тёплой водой с мылом.

 После срабатывания подушки безопасности компоненты системы подушки безопасности нагреваются, поэтому не прикасайтесь к ним, чтобы избежать ожогов.

Функция подушки безопасности

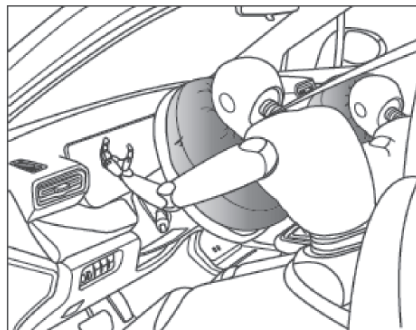

В случае серьезного столкновения система подушек безопасности быстро раскроет одну или несколько газонаполненных воздушных подушек между человеком и автомобилем, чтобы уменьшить травмы водителя и пассажиров при ударе.

При серьезном столкновении подушка безопасности будет быстро расширяться за очень короткий промежуток времени, а затем сдуваться и сжиматься, чтобы облегчить инерционное воздействие тела, поэтому водитель должен поддерживать правильное сидячее положение и правильно пристегиваться ремнем безопасности.

В случае серьезного столкновения водитель, не пристегнутый ремнем безопасности, не сможет контролировать себя и будет двигаться беспорядочно или будет выброшен из автомобиля. Даже если подушка безопасности быстро расширится, она не сможет эффективно защитить.

Нормальное сидячее положение водителя должно находиться на соответствующем расстоянии от передней фронтальной подушки безопасности, с тем чтобы подушка безопасности могла быть полностью надута при ее срабатывании, эффективно защищая водителя.

 В случае столкновения транспортного средства решающий фактор для активации подушки безопасности зависит от количества энергии столкновения, типа столкновения, угла столкновения, препятствия и скорости транспортного средства и т.д. Поэтому, даже если транспортное средство сильно повреждено, подушки безопасности могут не активироваться.

Условия эксплуатации подушки безопасности

Когда кнопка старт/ стоп находится в режиме «RUN», предупреждающая лампочка системы подушек безопасности в комбинации приборов должна находиться в нормальном состоянии (Нормальное состояние: Сигнальная лампочка загорается на несколько секунд, а затем гаснет и остается выключенной при нормальном использовании).

В салоне транспортного средства нет воды (Если в транспортном средстве есть вода, это может привести к короткому замыканию контроллера подушки безопасности, что приведет к неправильной работе системы подушек безопасности).

Предупреждающая лампочка неисправности системы подушек безопасности

Предупреждающая лампочка неисправности системы подушек безопасности, расположенная на комбинации приборов, предупредит водителя о неисправности системы подушек безопасности. Когда кнопка старт/стоп находится в режиме «RUN», предупреждающая лампочка самодиагностики системы загорается на несколько секунд, а затем гаснет.

Если происходит следующее явление, это означает, что система подушек безопасности неисправна, а подушка безопасности и преднатяжитель ремня безопасности могут не работать должным образом в случае столкновения:

- Когда кнопка старт/стоп находится в режиме «RUN», предупреждающая лампочка неисправности системы подушек безопасности не загорается при самодиагностике комбинированной системы приборов.
- Когда кнопка старт/стоп находится в режиме «RUN», горит предупреждающая лампочка неисправности системы подушек безопасности.
- Во время движения автомобиля горит предупреждающая лампочка неисправности системы подушек безопасности.

Обслуживание и утилизация подушек безопасности

Компоненты системы подушек безопасности установлены в разных местах автомобиля, любые работы с системой подушек безопасности или разборка компонентов системы подушек безопасности для ремонта других частей автомобиля должны выполняться квалифицированными специалистами, иначе система подушек безопасности может быть повреждена, а в случае аварии система подушек безопасности может сработать неправильно или вообще не сработать.

Если транспортное средство утилизировано, неразвернутая подушка безопасности потенциально опасна, поэтому она должна быть безопасно взорвана профессионалом при утилизации транспортного средства.

⚠ Не используйте чистящие средства на основе растворителей при очистке рулевого колеса или приборной панели, так как это может привести к тому, что поверхностный материал этих деталей станет хрупким и деформированным, что может привести к серьезным травмам водителя при срабатывании подушки безопасности.

⚠ Не пытайтесь самостоятельно ремонтировать, разбирать или устанавливать компоненты системы подушек безопасности. Ремонт системы подушек безопасности непрофессиональным персоналом увеличивает потенциальный риск травмы или смерти. Неправильно обслуживаемые системы подушек безопасности могут не разворачиваться или могут разворачиваться, когда они не должны использоваться в случае аварии.

⚠ Не пытайтесь самостоятельно изменить передний бампер или конструкцию кузова.

⚠ Подушка безопасности может сработать только один раз, а вся система подушек безопасности должна быть заменена после срабатывания.

Передние фронтальные подушки безопасности

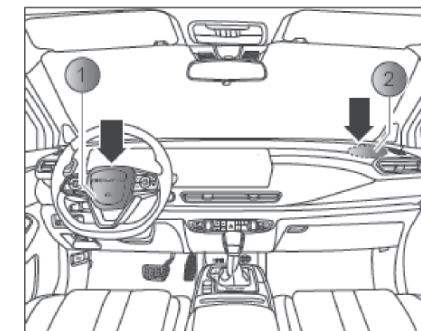

Передняя подушка безопасности водителя ① расположена в центре рулевого колеса.

Подушка безопасности переднего пассажира ② расположена на панели приборов над бардачком. Передняя подушка безопасности надувается в случае сильного лобового удара, а также может надуться в результате аналогичного удара (например, попадание в канаву на дороге). Они также могут не надуться при определенных лобовых столкновениях (например, когда передняя часть транспортного средства ударяется о ствол дерева или тонкий столб, как линия электропередач). Степень повреждения транспортного средства не является достаточным условием для надувания передней подушки безопасности.

☛ Расширение и сжатие передней подушки безопасности производится за очень короткий промежуток времени и работает только один раз и не защищает от возможного последующего второго удара.

При возникновении любого из следующих условий как можно скорее обратитесь к дилеру BAIC MOTOR:

- Сработала подушка безопасности переднего пассажира.
- Передняя часть автомобиля подверглась столкновению, но подушка безопасности не сработала.
- Верхняя часть передней подушки безопасности водителя или верхняя часть передней подушки безопасности переднего пассажира разорвана или повреждена иным образом.

Подушка безопасности оснащена отверстием для сдувания, в случае аварии подушка безопасности мгновенно надувается и расширяется, а затем начинает сдуваться после полного развертывания подушки безопасности, чтобы уменьшить травмы головы, груди и других частей тела водителя при ударе, позволяя при этом водителю сохранять обзор вперед и выполнять рулевое управление или другие операции.

Подушка безопасности сработает с громким звуком, за которым последует небольшое количество дыма, что является нормальным явлением.

Положение сидения

Чтобы обеспечить оптимальную защиту при сильном ударе, подушка безопасности, обращенная вперед, будет развернута за очень короткий период времени. Если водитель находится слишком близко к боковым подушкам безопасности, расширяющиеся боковые подушки безопасности могут вызвать ссадины у водителя, поэтому, пожалуйста, поддерживайте правильное положение сидения.

Передняя боковая подушка безопасности*

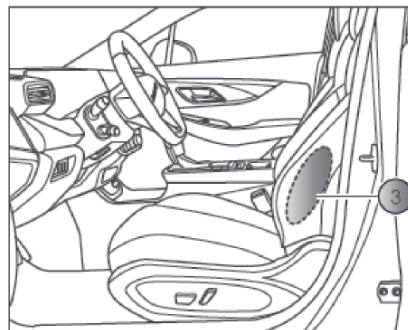

Передние боковые подушки безопасности ③ расположены на внешней стороне спинок передних сидений.

⚠ Не размещайте какие-либо предметы между водителем, передними пассажирами и дверью. В противном случае это не позволит боковой подушке безопасности сработать и повлияет на ее защитный эффект.

⚠ Не используйте чехол сиденья для покрытия боковой подушки безопасности, иначе это предотвратит срабатывание боковой подушки безопасности.

⚠ Водителю и передним пассажирам запрещается упираться головой или телом в дверь или класть руки на дверь или в окно, так как это приведет к травмам при срабатывании боковых подушек безопасности.

При боковом столкновении подушка безопасности срабатывает или не срабатывает в зависимости от интенсивности бокового столкновения, угла удара, скорости и места удара. При некоторых боковых столкновениях боковые подушки безопасности могут не сработать. Степень повреждения транспортного средства не является достаточным условием для надувания боковой подушки безопасности.

В некоторых авариях срабатывание боковой подушки безопасности, если ремень безопасности не пристегнут, приводит к травмам. Система подушек безопасности может работать оптимально только в том случае, если она работает в сочетании с правильно пристегнутыми ремнями безопасности, поэтому все пассажиры должны всегда правильно пристегиваться ремнями безопасности.

Боковые подушки безопасности не предназначены для защиты от передних и задних ударов и незначительных боковых ударов, а также от опрокидывания автомобиля, они не срабатывают при экстренном торможении автомобиля или при движении по ухабистым дорогам.

Боковые подушки безопасности также могут не сработать в случае сильного бокового удара в моторный отсек и багажник автомобиля.

Пожалуйста, как можно скорее обратитесь к дилеру BAIC MOTOR в случае возникновения следующих ситуаций:

- Сработала любая из боковых подушек безопасности.
- В случае столкновения в области двери боковые подушки безопасности не сработали.
- Поверхность спинки сиденья с боковой подушкой безопасности разорвана, треснула или иным образом повреждена.

Положение сидения

Для оптимальной защиты при сильных боковых ударах боковые подушки безопасности разворачиваются за очень короткий промежуток времени. Если водитель находится слишком близко к боковым подушкам безопасности, расширяющиеся боковые подушки безопасности могут вызвать ссадины у водителя, поэтому, пожалуйста, поддерживайте правильное положение сидения (Смотрите раздел «Правильное положение водителя и пассажиров»).

Боковая шторная подушка безопасности*

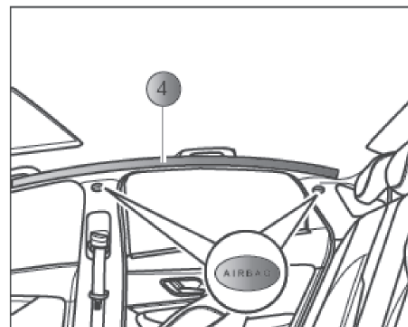

Боковая подушка безопасности ④ расположена вдоль края крыши между стойками А, В и С с обеих сторон и на ее идентификационной крышке имеется надпись «AIRBAG». В случае бокового удара система может срабатывать боковыми подушками безопасности на боковой стороне транспортного средства.

После срабатывания газ, вырабатываемый пиропатроном, быстро заполнит боковую шторную подушку безопасности. Боковая шторка подушки безопасности быстро расширяется и закрывает боковые стекла и дверные стойки, обеспечивая защиту головы человека.

Чтобы обеспечить идеальную дополнительную защиту в случае аварии, боковые шторки безопасности расширяются мгновенно. При расширении воздушной шторки может выделяться небольшое количество дыма, что является нормальным явлением.

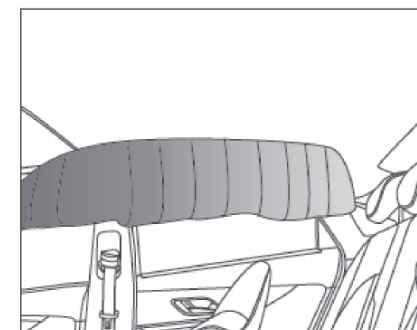

В случае серьезного бокового удара газонаполненные боковые шторки подушек безопасности эффективно снижают риск травм головы и верхней части тела пассажира.

При боковом ударе автомобиля раскрытие боковой шторки подушки безопасности зависит от интенсивности удара, угла удара, скорости и места удара. Боковые шторки подушек безопасности срабатывают не при всех боковых столкновениях и не срабатывают при лобовых столкновениях, столкновениях сзади и большинстве столкновений при опрокидывании.

При некоторых столкновениях передние подушки безопасности, боковые шторки безопасности и боковые подушки безопасности передних сидений могут срабатывать одновременно.

⚠ Не размещайте какие-либо предметы на рулевом колесе или крышке подушки безопасности или рядом с ними.

⚠ Боковые шторки безопасности лишь обеспечивают дополнительную защиту в случае сильного бокового удара, и они не заменяют защитного действия ремней безопасности.

⚠ Водителю запрещается прислонять голову или тело к двери или класть руки на дверь или окно, так как это может привести к травме при срабатывании боковой подушки безопасности.

🔍 Расширение и сжатие боковой шторки подушки безопасности завершается за очень короткий промежуток времени и может работать только один раз, и не защищает от возможного второго бокового удара.

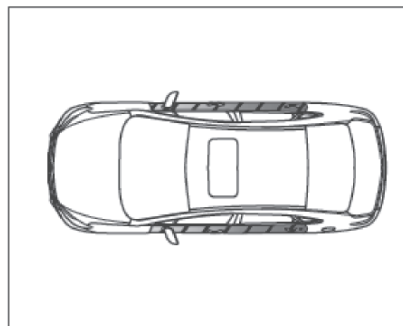

В следующих случаях, пожалуйста, как можно скорее свяжитесь с дилером BAIC MOTOR:

- Сработала одна из боковых шторок подушки безопасности.
- В случае бокового удара не сработала подушка безопасности боковой шторки безопасности.
- Внешняя обшивка боковой шторки подушки безопасности сломана или повреждена.

Положение сидения

Чтобы обеспечить оптимальную защиту при сильном ударе, боковая шторка подушки безопасности должна сработать за очень короткий промежуток времени.

Если пассажир находится слишком близко к боковой шторке подушки безопасности, расширяющаяся боковая шторка безопасности может привести к травме головы или другим травмам, поэтому, пожалуйста, поддерживайте правильное сидячее положение (смотрите раздел «Правильное положение водителя и пассажиров»).

Возможное срабатывание подушки безопасности

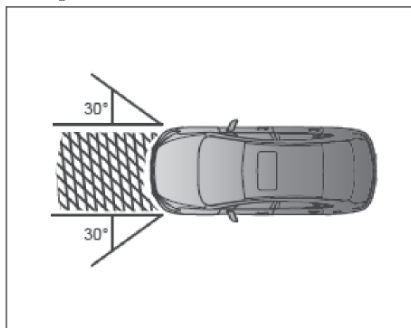

Фронтальные подушки безопасности могут сработать, если удар произошел в пределах 30° от передней части транспортного средства и уровень удара превышает установленный пороговый уровень.

Если на передней части транспортного средства установлены другие защитные устройства, датчики не будут чувствовать удар должным образом и будут препятствовать правильной работе фронтальных подушек безопасности.

Боковые подушки безопасности* могут сработать, если транспортное средство получило удар в боковом направлении и уровень удара превышает установленный критический уровень.

 Обязательно пристегивайте ремень безопасности должным образом, иначе в случае аварии срабатывание подушки безопасности может травмировать пассажира, что приведет к серьезным травмам или даже смерти.

Возможное несрабатывание подушек безопасности

Подушки безопасности обеспечивают защиту водителя и пассажиров при аварии. В случае аварии подушка безопасности сработает или нет в зависимости от интенсивности столкновения, угла удара, скорости и места удара. Во многих типах столкновений, таких как столкновения сзади, боковые столкновения, диагональные столкновения, аварии с опрокидыванием и лобовые столкновения с тонкими стойками, подушки безопасности могут не сработать.

Столкновение сзади или наезд задним ходом

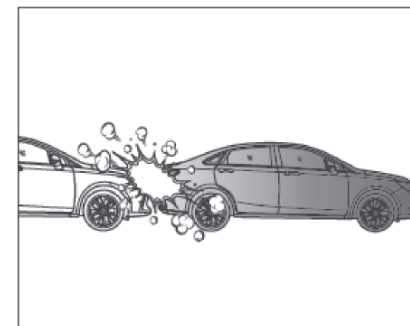

При столкновении сзади или наезде задним ходом под действием инерционной силы водитель и пассажиры перемещаются в направлении спинки сиденья, а подушка безопасности, развернутая спереди, не играет никакой защитной роли для водителя и пассажиров, в это время передняя подушка безопасности может не сработать, боковые подушки безопасности*, боковые шторные подушки безопасности* не работают.

Боковое столкновение

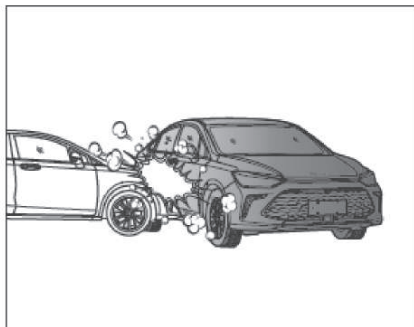

При боковом столкновении пассажиры смещаются сбоку, поэтому подушки безопасности, срабатывающие спереди, не защищают пассажиров, подушки безопасности, расположенные впереди, могут не сработать, боковые подушки безопасности* и подушки безопасности с боковыми шторками* могут сработать.

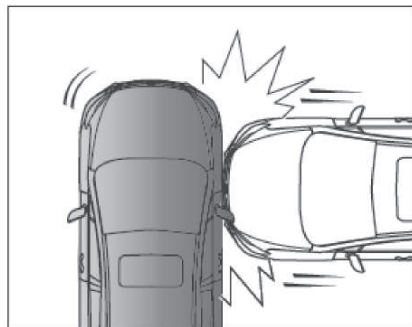

В случае бокового удара вне салона передние подушки безопасности, боковые подушки безопасности* и боковые шторки безопасности* не срабатывают.

Угловое столкновение

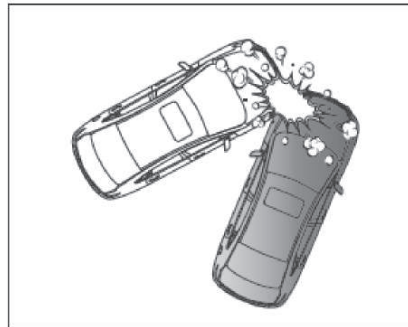

При угловом столкновении энергия удара, получаемая системой подушек безопасности, может быть недостаточной для срабатывания передних подушек безопасности, и передние подушки безопасности могут не сработать, а боковые подушки безопасности* и боковые шторки безопасности* не сработают.

Заднее столкновение

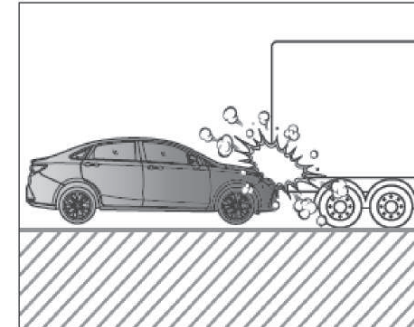

При столкновении сзади с большим грузовиком водитель инстинктивно использует аварийное торможение, и передняя часть автомобиля опускается. Из-за высокого клиренса больших грузовиков, передняя часть автомобиля может попасть под заднюю часть рамы грузовика, деформация разрушения передней верхней части автомобиля поглотит энергию удара, замедление столкновения не достигнет условий срабатывания подушек безопасности, подушки безопасности могут не сработать.

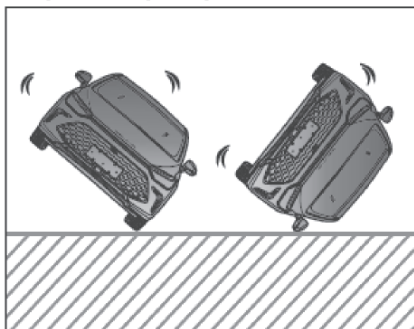
Авария с переворачиванием

При аварии с опрокидыванием передние подушки безопасности могут не сработать, в это время срабатывание передних подушек безопасности не может обеспечить надлежащую защиту водителя и пассажиров. Однако если транспортное средство оборудовано боковыми подушками безопасности* и боковыми шторками безопасности*, боковые подушки безопасности* и боковые шторки безопасности* могут сработать, когда транспортное средство переворачивается при боковом ударе.

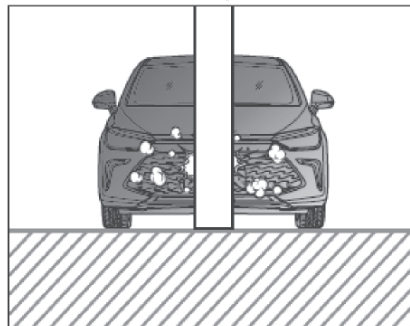
Специальные Аварии

Если транспортное средство сталкивается с каким-либо тонким объектом, таким как электрический столб или дерево, подушки безопасности могут не сработать при таком столкновении, когда точка столкновения сосредоточена в одном месте и энергия удара быстро поглощается за счет сильной деформации автомобиля, не передавая всю силу удара датчикам подушек безопасности. Подушки безопасности не сработают, если кузов автомобиля подвергнется слабому столкновению, но интенсивность столкновения не достигнет условий срабатывания подушки безопасности.

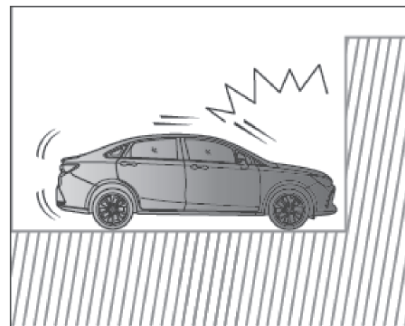

Передние подушки безопасности не сработают, а боковые подушки безопасности* и боковые шторки безопасности* не сработают, если транспортное средство ударилось о стену и кузов получил небольшой удар, но интенсивность удара не соответствует условиям срабатывания подушек безопасности.

Ситуации столкновения днищем кузова автомобиля

Если транспортное средство подвергается сильному удару, например, перелетает через бордюр, ударяется о выступ или твердый предмет, пересекает глубокую яму и т.д., подушки безопасности могут сработать, когда обнаруженное замедление достигнет условия срабатывания подушек безопасности, даже если деформация транспортного средства незначительна, из-за воздействия на более жесткие компоненты транспортного средства.

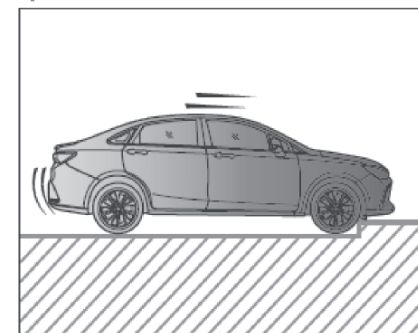
Удар о бордюр или о твердый предмет

Переезд транспортного средства через глубокую выбоину

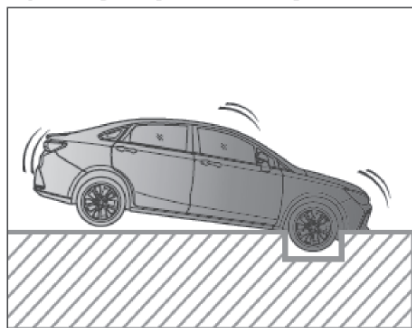

Автомобиль падает или перелетает через препятствие

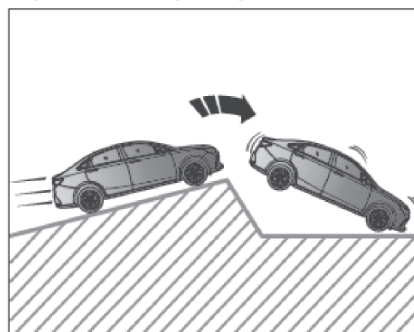

Безопасность детей в транспортных средствах

Статистика дорожно-транспортных происшествий подтверждает, что дети на задних сиденьях находятся в большей безопасности, чем на передних.

Рекомендуется, чтобы дети в возрасте до 12 лет и ростом до 1,5м сидели на заднем сиденье с использованием соответствующего детского кресла или штатный ремень безопасности в зависимости от их возраста, роста и веса для обеспечения безопасности детей на заднем сиденье.

⚠ Не допускайте детей в багажное отделение во время движения транспортного средства. В случае аварии или экстренного торможения дети могут получить серьезные травмы.

⚠ Не позволяйте детям стоять в центральном боксе подлокотника и не позволяйте им высовывать голову из люка, так как это может привести к травмам во время движения.

⚠ Как водитель, вы несете ответственность за безопасность детей в вашем автомобиле. Не позволяйте детям отвлекать вас во время вождения.

⚠ Не позволяйте детям стоять или становиться на колени на сиденье.

⚠ Детей не следует оставлять одних в машине, так как это может привести к смертельным травмам из-за высоких или низких температур в автомобиле.

⚠ Дети нуждаются в присмотре взрослых в автомобиле. Пожалуйста, выберите подходящее детское удерживающее устройство в соответствии с ростом ребенка.

⚠ Всегда поворачивайте детский замок в положение (LOCK), когда ребенок находится на заднем сиденье.



Никогда не держите ребенка на руках во время вождения, так как это может привести к травме или смерти ребенка в случае аварии.

При перевозке нескольких детей

Задние сиденья автомобиля оснащены с обеих сторон креплениями детских кресел ISOFIX, которые можно использовать для крепления до двух детских кресел ISOFIX одновременно.

Если ребенок достаточно взрослый, чтобы пристегнуть ремень безопасности, старшего ребенка можно разместить на переднем пассажирском сиденье:

- Переместите переднее пассажирское сиденье как можно дальше назад.
- Усадите ребенка вертикально к спинке сиденья.
- Опустите высоту ремня безопасности и правильно пристегните ремень безопасности.

Детские Кресла

Рекомендуется носить с собой инструкцию по эксплуатации детского кресла.

⚠ Дети в возрасте до 12 лет и ростом до 1,5м не должны использовать только ремень безопасности в транспортном средстве без защиты ребенка, так как это может привести к травмам брюшной полости и шеи в случае экстренного торможения или аварии.

⚠ Детским креслом может пользоваться только один ребенок.

⚠ Ремень безопасности может использоваться только одним человеком, что не позволяет двум детям пользоваться одним ремнем безопасности.

⚠ Категорически запрещается держать ребенка на руках в сидячем положении.

⚠ Установка и использование детского кресла должны соответствовать требованиям правил дорожного движения и инструкциям производителя детского кресла.

⚠ Категорически запрещено ездить с детьми, лежащими на задних сиденьях. Также запрещено оставлять ребенка на заднем сиденье без взрослого.



Запрещается устанавливать детское кресло, обращенное назад, на переднем сиденье автомобиля, так как это может привести к серьезным травмам или даже смерти ребенка, если подушка безопасности раскроется с большой силой о спинку детского кресла.



Предупреждающие знаки размещены на солнцезащитном козырьке со стороны переднего пассажира, чтобы напомнить вам о правильной установке детских кресел. Обязательно прочитайте и следуйте инструкциям на этих знаках.

Никогда не используйте детскую удерживающую систему для детей на сиденье, защищенном подушкой безопасности для сидящих впереди (когда она активирована)!

Классификация детских кресел (Только для информации)

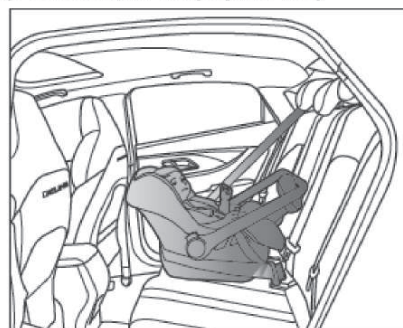

Детские кресла группы 0/0+:
Для младенцев в возрасте до 18 месяцев и весом менее 13 кг предпочтительно использовать детское кресло в группе 0/0+, которое можно отрегулировать в полулежачем положении.

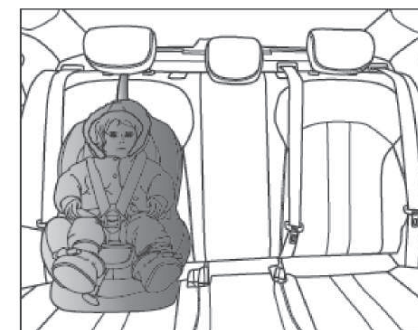

Детские кресла группы I :
Для младенцев или малышей в возрасте до 4 лет, весом от 9кг до 18 кг, предпочтительно использовать детское кресло I Группы с ремнем безопасности.

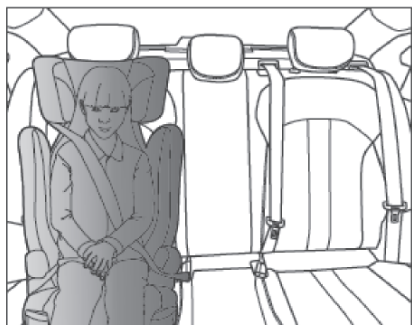

Детские кресла группы II:
Для детей в возрасте до 7 лет, весом 15кг до 25кг, лучше всего использовать трехточечный ремни безопасности в сочетании с детским креслом II Группы.

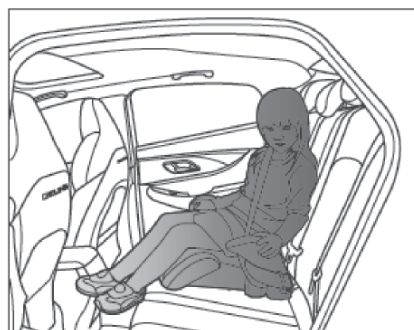

Детские кресла группы III:
Для детей старше 7 лет, весом от 22кг до 36 кг и ростом до 1,5м лучше всего использовать трехточечный ремень безопасности с детским креслом III Группы.

i Дети ростом более 1,5м могут использовать существующий ремень безопасности транспортного средства без использования детского кресла.

⚠ Верхняя часть ремня безопасности должна проходить через середину плеча, ни при каких обстоятельствах не должна касаться шеи, и прочно прилегать к телу.

⚠ Опустите паховую часть ремня безопасности, но не воздействуйте на живот, а держите его ближе к бёдрам, регулируя ремень при необходимости.

Установите детское сиденье правильно

Перед установкой детского кресла на заднее сиденье необходимо отрегулировать переднее сиденье в правильное положение в соответствии с размером детского кресла и ростом ребенка, чтобы в случае столкновения или экстренного торможения ребенок, сидящий на заднем сиденье, не получил травм от удара о твердые предметы в автомобиле.

Устройство крепления детского кресла ISOFIX

Каждое заднее сиденье оснащено одним комплектом креплений детских кресел ISOFIX, каждый комплект включает два нижних анкерных крепления и одно верхнее анкерное крепление.

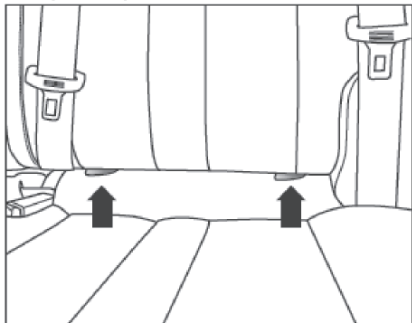

Нижние анкерные крепления расположены в зазоре между спинкой сиденья и подушкой сиденья. Следуйте инструкциям, предоставленным производителем детского кресла.

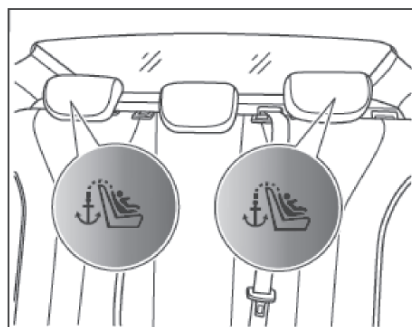

Верхнее анкерное крепление расположено в задней части подголовника заднего сиденья («ISOFIX»  индикация значка).

 Верхний анкерный кронштейн «ISOFIX» за подголовником заднего сиденья можно использовать только для детского кресла «ISOFIX».

 Верхние и нижние крепления детских сидений могут выдерживать нагрузку только на детское кресло. Ни при каких обстоятельствах они не должны использоваться для обеспечения безопасности других объектов или оборудования.

Места крепления ISOFIX для детских кресел ISOFIX

Группа	Категория размера	Модуль крепления	Положение крепления		
			Передние пассажирские сиденья	Задние сиденья с обеих сторон	Заднее среднее сиденье
Кровать-переноска	F	ISO/L1	X	IL**	X
	G	ISO/L2	X	IL**	X
0 группы: < 10kg	E	ISO/R1	X	IL*	X
0+ группы: < 13kg	E	ISO/R1	X	IL*	X
	D	ISO/R2	X	IL*	X
	C	ISO/R3	X	IL*	X
I группы: 9-18kg	D	ISO/R2	X	IL*	X
	C	ISO/R3	X	IL*	X
	B	ISO/F2	X	IUF	X
	B1	ISO/F2X	X	IL*	X
	A	ISO/F3	X	IUF	X
II группы: 15-25kg			X		X
III группы: 22-36kg			X		X

Примечание: Буквы, заполненные в таблице, означают:

IUF - Универсальное детское кресло ISOFIX «лицом вперед» с подтягивающимися ремнями для этой группы.

IL - Подходит для полууниверсальных детских кресел ISOFIX, установленных одним из следующих способов:

- Фиксируется с помощью подтягивающихся ремней или опорных ножек «лицом назад»;
- Фиксируется с помощью опорных ножек «лицом вперед»;
- Детские кресла, закрепленные подтягивающимися ремнями или опорными ножками.

X - Не подходит для установки детских кресел или кресел для новорожденных с указанным весом ребенка.

*: Детские кресла с опорными ножками следует устанавливать с осторожностью, обратитесь к инструкции по установке производителя детского кресла.

** : Детское кресло крепится двумя низкими анкерными кольцами ISOFIX, занимая оба задних сиденья.

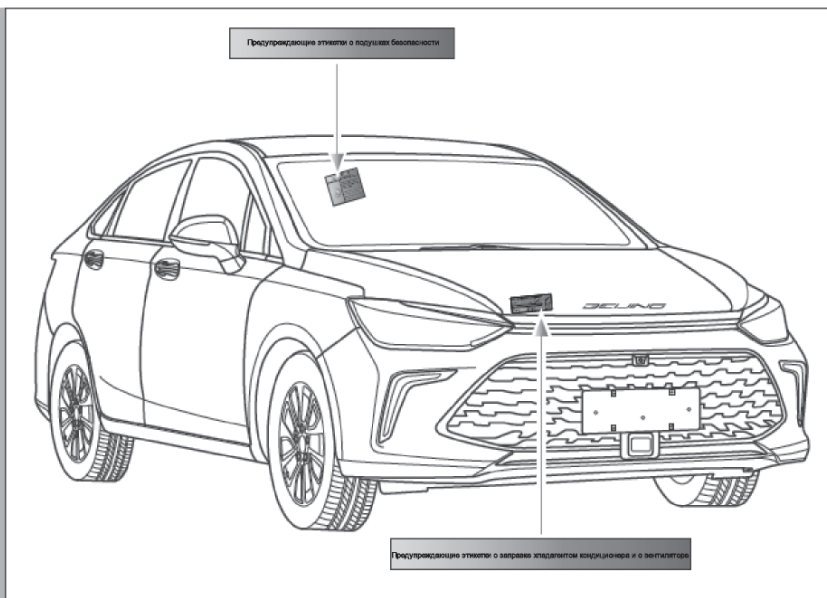
Инструкции по
безопасной
эксплуатации

Расположение наклеек безопасности показано на рисунке:

- Предупреждающие этикетки о подушках безопасности расположены на внешней и обратной стороне козырька переднего пассажира.
 - Предупреждающие этикетки о заправке хладагентом кондиционера и о вентиляторе расположены на правой стороне верхней поперечины в передней части моторного отсека.
- Эти надписи служат для предупреждения о потенциальных опасностях, которые могут привести к серьезным травмам, пожалуйста, внимательно прочитайте эти надписи.

Схема расположения приборов и механизмов управления (Модели автоматических коробок передач)

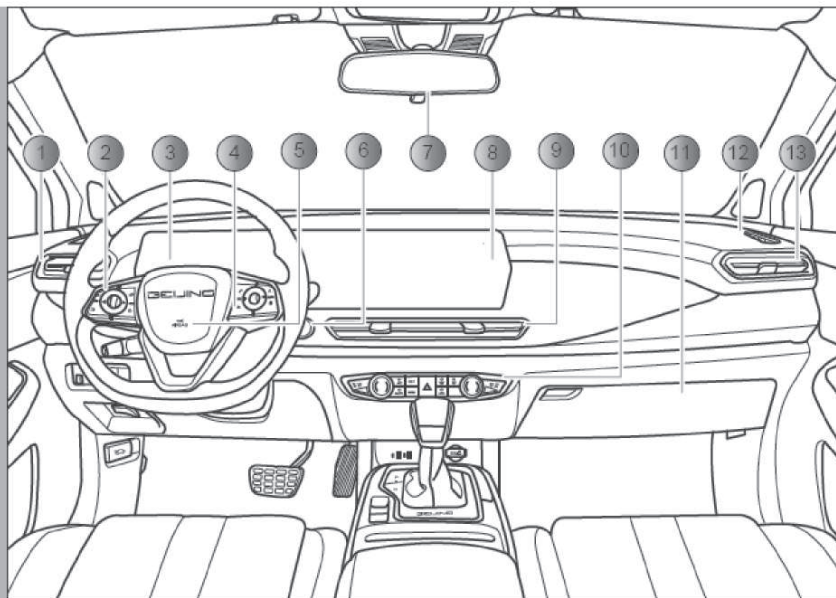

- 1 Левый воздуховод
- 2 Кнопки управления бортовым компьютером и смартфоном
- 3 Панель приборов
- 4 Кнопки управления системой мультимедиа
- 5 Подушка безопасности водителя
- 6 Кнопка старт/стоп
- 7 Внутреннее зеркало заднего вида
- 8 Экран мультимедийного дисплея
- 9 Центральный воздуховод
- 10 Панель управления кондиционером
- 11 Перчаточный ящик
- 12 Подушка безопасности переднего пассажира
- 13 Правый воздуховод

Схема расположения
приборов и
механизмов
управления
(Модели
автоматических
коробок передач)

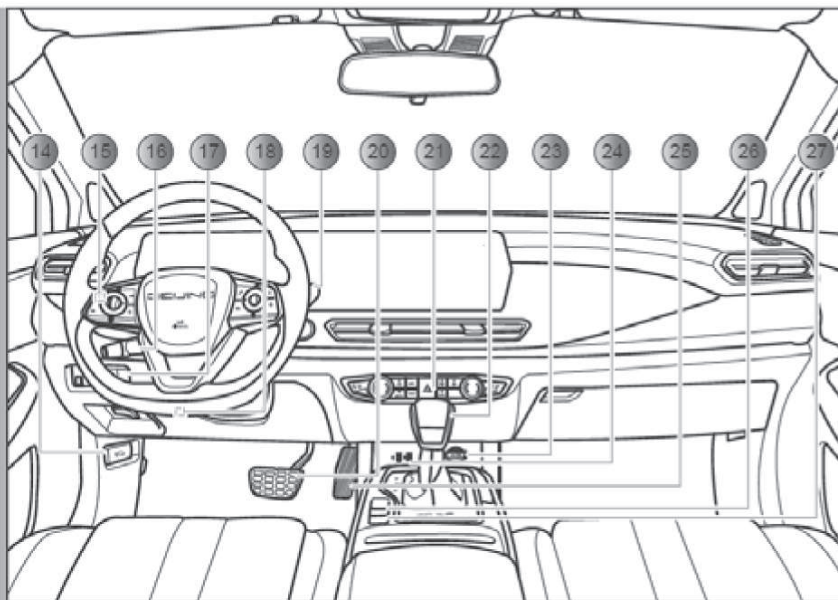

- 14 Ручка открывания крышки моторного отсека
- 15 Комбинированный выключатель освещения
- 16 Рычаг круиз-контроля *
- 17 Многофункциональная панель переключателей
- 18 Рукоятка регулировки рулевого колеса
- 19 Комбинированный переключатель
стеклоочистителя
- 20 Педаль тормоза
- 21 Выключатель аварийной световой
сигнализации
- 22 Рукоятка селектора переключения передач
- 23 Розетка 12V
- 24 USB Интерфейс
- 25 Педаль дроссельной заслонки
- 26 Электронный переключатель стояночного
тормоза
- 27 Автоматический переключатель парковки

Схема расположения
приборов и
механизмов
управления
(Модели с
механической
коробкой передач)

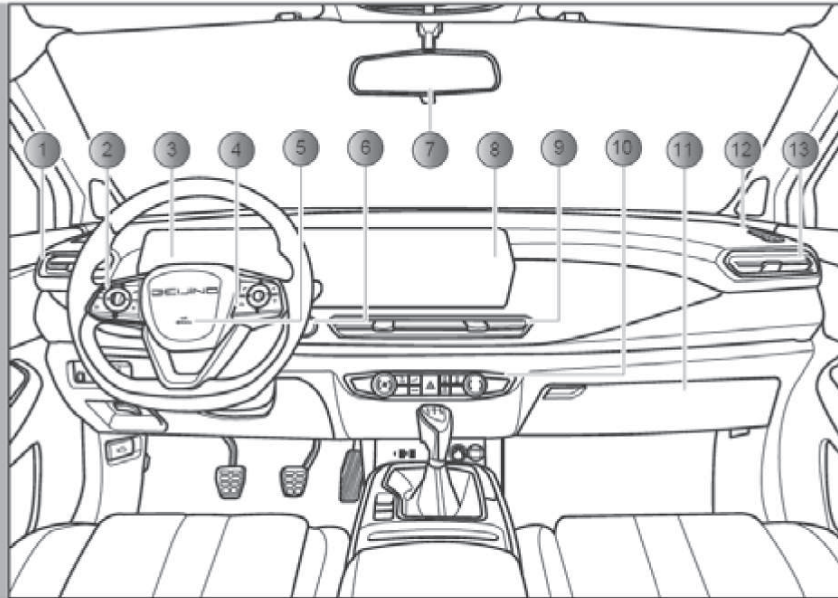

- 1 Левый воздуховод
- 2 Кнопки управления бортовым компьютером и смартфоном
- 3 Панель приборов
- 4 Кнопки управления системой мультимедиа
- 5 Подушка безопасности водителя
- 6 Кнопка старт/стоп
- 7 Внутреннее зеркало заднего вида
- 8 Экран мультимедийного дисплея
- 9 Центральный воздуховод
- 10 Панель управления кондиционером
- 11 Перчаточный ящик
- 12 Подушка безопасности переднего пассажира
- 13 Правый воздуховод

Схема расположения приборов и механизмов управления (Модели с механической коробкой передач)

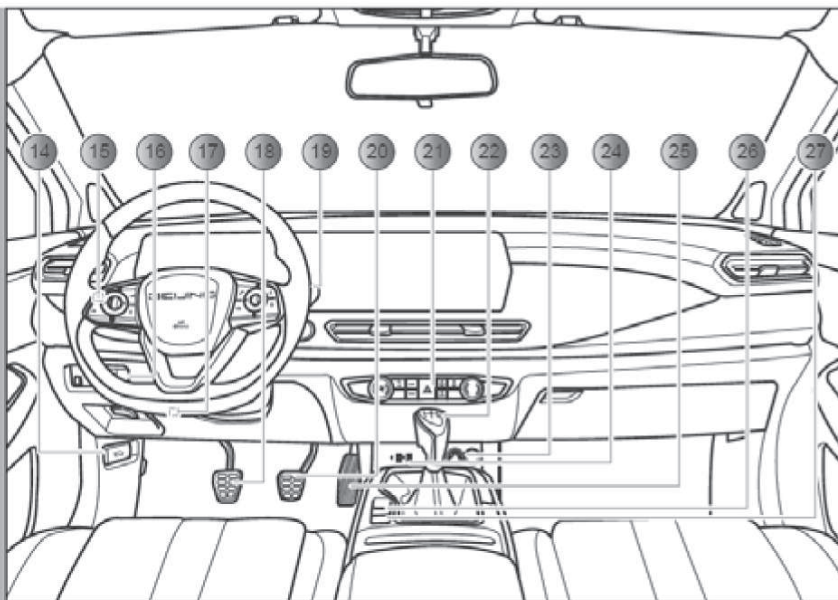

- 14 Ручка открывания крышки моторного отсека
- 15 Комбинированный выключатель освещения
- 16 Многофункциональная панель переключателей
- 17 Рукоятка регулировки рулевого колеса
- 18 Педаль сцепления
- 19 Комбинированный переключатель стеклоочистителя
- 20 Педаль тормоза
- 21 Выключатель аварийной световой сигнализации
- 22 Рукоятка селектора переключения передач
- 23 Розетка 12V
- 24 USB Интерфейс
- 25 Педаль дроссельной заслонки
- 26 Электронный переключатель стояночного тормоза
- 27 Автоматический переключатель парковки

Панель приборов

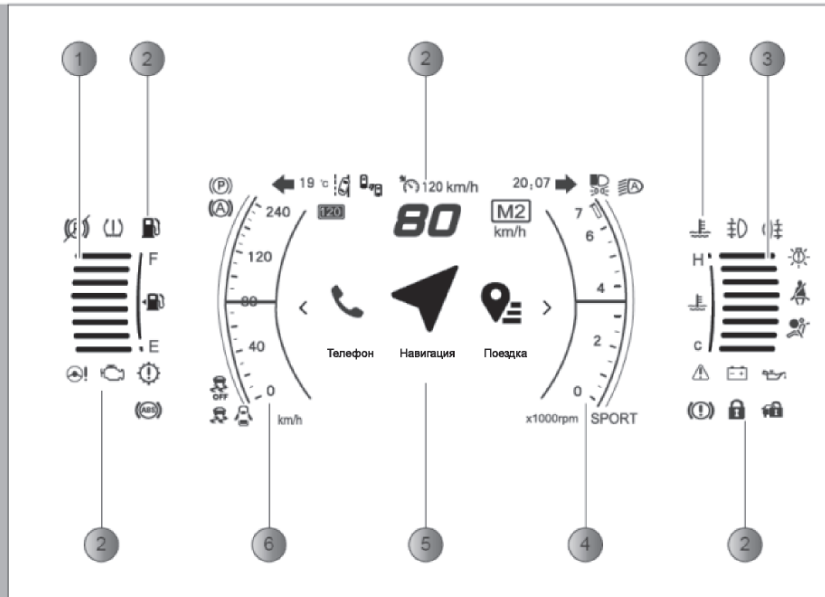

- 1 Указатель уровня топлива
- 2 Индикаторные и предупредительные лампы
- 3 Указатель температуры охлаждающей жидкости двигателя
- 4 Тахометр двигателя
- 5 Экран дисплея водительского компьютера
- 6 Спидометр

Спидометр



Спидометр показывает текущую скорость транспортного средства в км/ч.

Во время движения автомобиля время от времени следите за показаниями спидометра и не превышайте установленную скорость.

Указатель уровня топлива

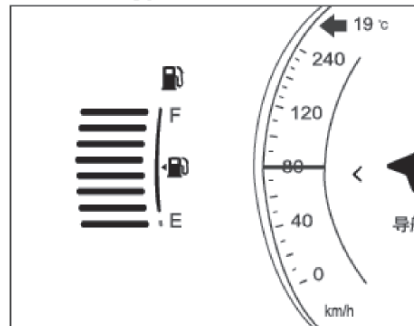

Указатель уровня топлива показывает количество топлива, оставшегося в топливном баке. При торможении, ускорении, повороте или движении на подъеме топливо в топливном баке будет взбалтываться, что повлияет на точность показаний уровня топлива.

Когда индикаторная полоса входит в красную зону, уровень топлива низкий, и загорается предупреждающая лампочка низкого уровня топлива.

Никогда не ездите, пока топливный бак не будет полностью исчерпан. Неравномерная подача топлива может привести к нестабильной работе двигателя и попаданию несгоревшего топлива в выхлопную трубу, что может привести к повреждению каталитического нейтрализатора!

Своевременное переключение на более высокую передачу поможет сэкономить топливо и снизить шум от работы двигателя.

Тахометр двигателя

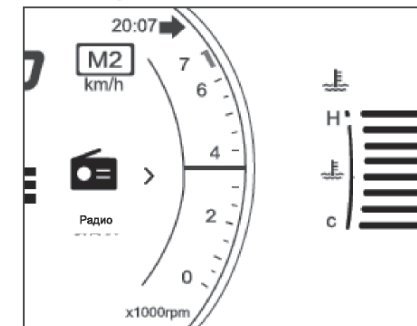

Тахометр показывает количество оборотов в минуту работы двигателя (x1000об/мин). Тахометр также помогает в оценке производительности двигателя.

Во избежание повреждения двигателя не держите обороты в красной зоне тахометра в течение длительных периодов времени.

Указатель температуры охлаждающей жидкости

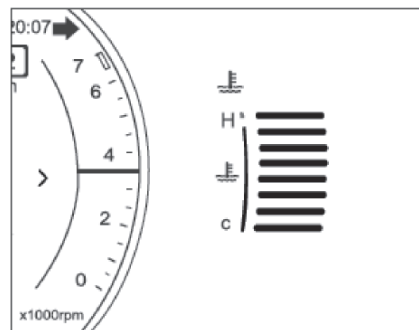

Этот указатель показывает температуру охлаждающей жидкости двигателя. Во время обычного вождения белая индикаторная полоса должна находиться около середины.

Если полоса входит в красную зону, температура охлаждающей жидкости слишком высока, что может привести к серьезному повреждению двигателя, и ее следует проверить, остановив автомобиль или обратившись за помощью, как только позволят условия безопасности. Если соответствующая полоса индикатора неоднократно попадает в зону красной шкалы, как можно скорее остановите двигатель в соответствующем месте, заглушите его и проверьте уровень охлаждающей жидкости.

⚠ Не открывайте крышку заливной горловины бачка охлаждающей жидкости при работающем двигателе, в противном случае под высоким давлением может произойти выброс горячей охлаждающей жидкости или пара, что может привести к ожогу.

Экран дисплея водительского компьютера

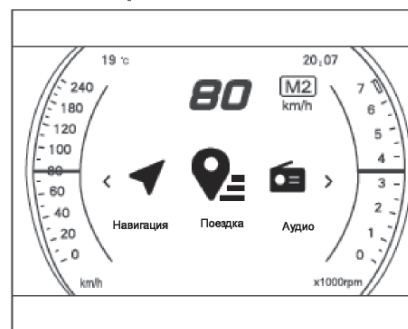

Содержимое дисплея маршрутного компьютера включает в себя: Тревожные сообщения, информация о вождении и функции прибора. Кнопки приборов на левой стороне рулевого колеса позволяют просматривать информацию о вождении, просматривать меню и настраивать функции приборов.

Кнопки управления бортовым компьютером и смартфоном

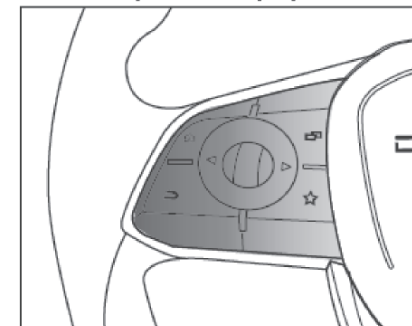

- : Главное Меню;
- : Управление бортовым компьютером - прокрутите колёсико вверх / вниз; подтвердить выбор - нажмите на колёсико;
- : Листать налево (нажмите стрелку влева);
- : Листать направо (нажмите стрелку справа);
- : Назад;
- : Настроить.

Помощь при вождении

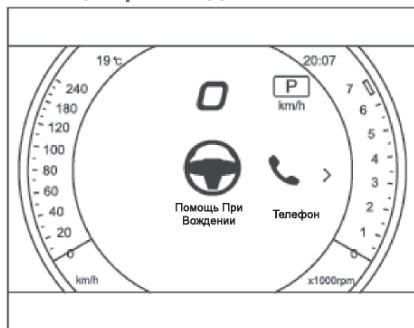

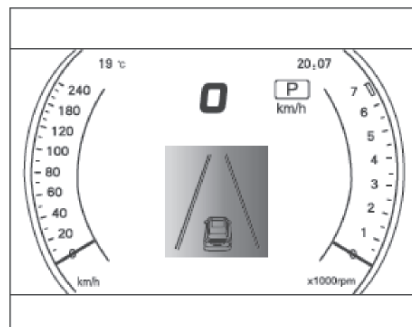

После выбора пункта помощь в меню нажмите подтвердить, чтобы войти в раздел помощь, на экране помощь прокрутите вверх/вниз, чтобы выбрать «Помощь», «Сигнализация скорости» и нажмите кнопку , чтобы подтвердить текущий выбор.

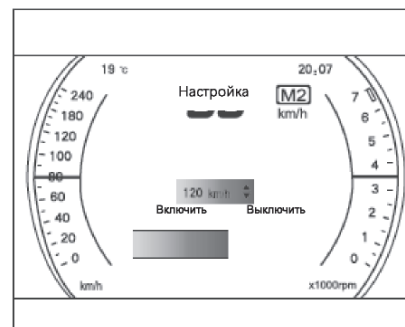

На экране «Помощь При Вождении» можно проверить состояние LDW и показать, выезжает ли автомобиль за линию дорожной разметки.



После входа на экран настройки сигнализации скорости нажмите кнопку  / , чтобы выбрать «Вкл» или «Выкл» функцию сигнализации скорости. На экране «Вкл» прокрутите вверх / вниз для настройки значения ограничения скорости, нажмите вниз для подтверждения текущего выбора, а затем вернитесь к предыдущему экрану.

Телефон

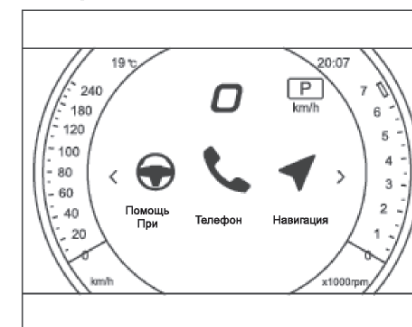

На экране телефона прокрутите вверх / вниз, чтобы выбрать номер «записи вызова», нажмите вниз, чтобы набрать текущий номер, и нажмите вниз, чтобы завершить текущий вызов во время звонка.

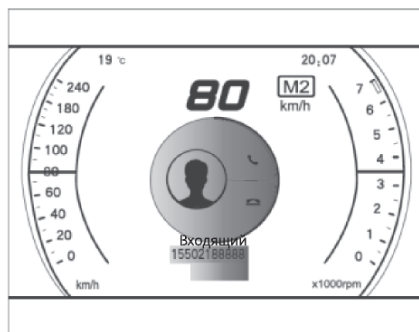

В случае входящего звонка прокрутите вверх / вниз, чтобы ответить на звонок или положить трубку, и прокрутите вниз, чтобы подтвердить текущий выбор.

Навигация

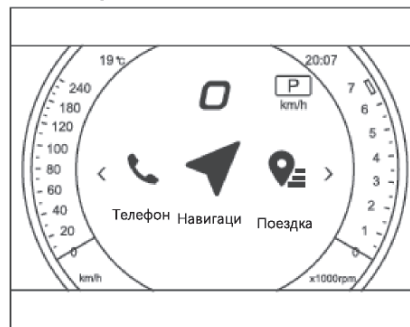

Режим навигации можно выбрать, прокручивая колесо вверх / вниз на экране навигации.

Информация о поездке

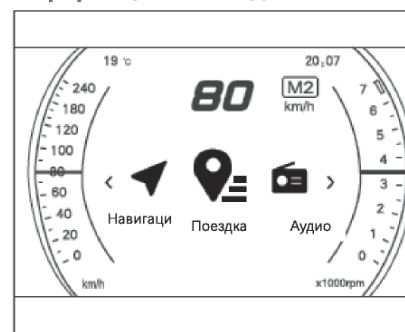

Когда кнопка старт / стоп без ключа находится в режиме «RUN», информацию о поездке можно перемещать по экрану информации о поездке, прокручивая колесо вверх / вниз: пробег, дальность, расход топлива, с момента запуска, с момента сброса, с момента заправки.

Пробег

На экране пробега отображается как общий пробег, так и общий пробег автомобиля.

Общий пробег - это общий пробег, пройденный автомобилем, который отображается в диапазоне 0-9999999км.

Общий пробег — это общее количество километров, пройденных за определенный интервал времени: 0,0-9999,9км.

Общий пробег — это общее количество пройденных километров:

1. На дисплее кратковременно нажмите на колесо, чтобы перейти к нулевой странице, или нажмите и удерживайте колесо для сброса показаний;
2. Общий пробег достигает максимального значения 9999,9км;
3. Отключить аккумулятор.

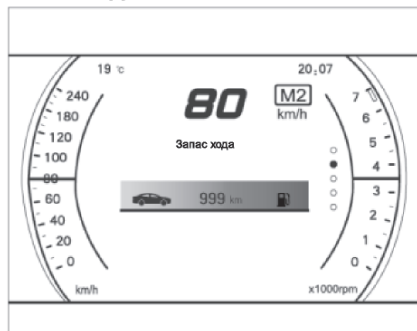
Запас хода

Расстояние, которое вы можете проехать, оценивается и отображается на основе текущего режима движения и количества топлива в баке. Дальность поездки может быть увеличена за счет более экономичного вождения или лучших дорожных условий.

Расход топлива

На экране расхода топлива отображается как средний расход топлива, так и мгновенный расход топлива.

Средний расход топлива показывает количество топлива, расходуемого автомобилем в пересчёте на 100 км пройденного автомобилем пути (л/100км). Он показывает средний расход топлива с момента последнего обнуления до момента просмотра.

Мгновенный расход топлива указывает на величину переходного расхода топлива, что помогает пользователю скорректировать манеру вождения для достижения желаемого расхода топлива. Время поездки - это общее время поездки, которое начинается, когда кнопка старт/ стоп находится в режиме «RUN».

Максимальное отображаемое значение 99:59.

Метод обнуления:

1. На дисплее кратковременно нажмите на колёсико, чтобы перейти к нулевой странице, или нажмите и удерживайте колёсико для прямого обнуления;
2. Отключите аккумулятор.

После запуска двигателя

На экране после запуска двигателя отображаются четыре вида информации: общий пробег, средний расход топлива, время в пути и средняя скорость для текущей поездки.

Общий пробег может быть накоплен за определенный интервал времени. Диапазон отображается: 0,0 ~ 9999,9 км.

Средний расход топлива - это средний расход топлива за расстояние, пройденное по промежуточному пробегу.

Время поездки - это общее время поездки, которое начинается, когда кнопка старт/стоп находится в режиме «RUN». Максимальное отображаемое значение 99:59.

Средняя скорость - это значение скорости пройденного пробега, деленное на время в пути за время поездки.

Метод сброса данных

1. На дисплее кратковременно нажмите на колёсико, чтобы перейти к нулевой странице, или нажмите и удерживайте колёсико для прямого сброса данных;
 2. Кнопка Старт / Стоп находится в режиме «ВЫКЛ» более 2 часов;
 3. Общий пробег достигает максимального значения 9999,9км;
 4. Отключите аккумулятор.
- При сбросе данных одновременно сбрасывается общий пробег / средний расход топлива.

После автоматического сброса

На экране после сброса отображаются четыре типа информации, промежуточный пробег, средний расход топлива, время в пути и средняя скорость с момента последнего сброса.

Общий пробег может быть накоплен за определенный интервал времени.

Диапазон отображается: 0,0-9999,9км.

Средний расход топлива - это средний расход топлива за расстояние, пройденное по промежуточному пробегу.

Время поездки - это общее время поездки, которое начинается, когда кнопка старт/ стоп находится в режиме «RUN». Максимальное отображаемое значение 99:59.

Средняя скорость - это значение скорости пройденного пробега, деленное на время в пути за время поездки.

Метод сброса

1. На дисплее временно нажмите на колёсико, чтобы перейти к нулевой странице, или нажмите и удерживайте колёсико для прямого сброса;

2. Общий пробег достигает максимального значения 9999,9км;

3. Отключите аккумулятор.

При сбросе одновременно сбрасывается общий пробег / средний расход топлива.

После заправки

Экран после заправки показывает четыре типа информации, промежуточный пробег, средний расход топлива, время в пути и среднюю скорость с момента последней заправки.

Промежуточный пробег - это общий пробег, пройденный после заправки.

Диапазон отображается: 0,0-9999,9км.

Средний расход топлива - это средний расход топлива за расстояние, пройденное с момента последней заправки.

Время движения - это общее время движения после заправки, которое начинается, когда кнопка старт/ стоп находится в режиме «RUN».

Максимальное отображаемое значение 99:59.

Средняя скорость - это значение скорости пройденного пробега, деленное на время в пути за время поездки.

Четкий метод:

1. Обнаружено изменение количества масла более 6 л (должно быть гарантировано более 6 л за одну заправку);

2. Промежуточный пробег достигает максимального значения 9999,9 км;

3. Отсоедините аккумулятор.

При очистке одновременно очищается промежуточный пробег/средний расход топлива.

Радио

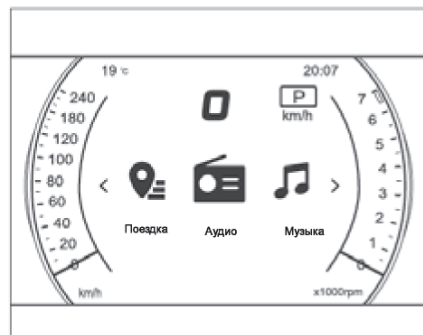

В аудиоинтерфейсе прокрутите вверх / вниз, чтобы изменить радиостанцию, и вернитесь к предыдущему экрану после подтверждения.

Музыка

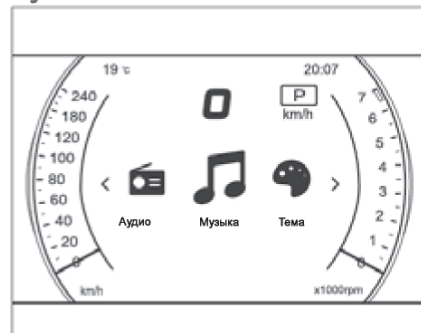

В музыкальном интерфейсе прокрутите вверх / вниз, чтобы переключить музыку, и нажмите вниз, чтобы войти на страницу выбора источника звука. Подтвердите и вернитесь к предыдущему экрану.

Темы

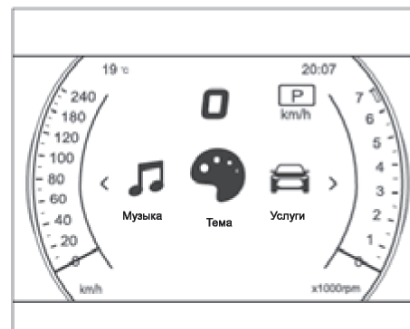

На экране темы прокрутите вверх / вниз, чтобы выбрать «Классический», «Спортивный», «Минимальный», «Подписаться», и нажмите вниз, чтобы подтвердить текущий выбор, после подтверждения нажмите , чтобы вернуться на предыдущий экран.

Сервисная информация

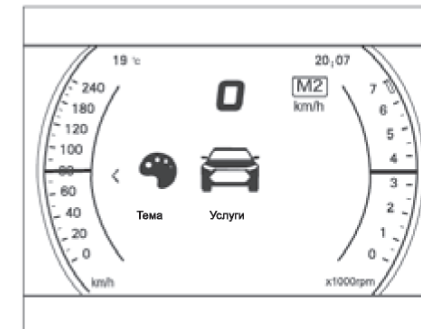

Когда кнопка старт / стоп без ключа находится в режиме «RUN», информацию об услуге можно просмотреть, прокрутив колёсико вверх / вниз на экране меню обслуживания: неисправность, давление в шинах, оставшийся пробег до технического обслуживания, выбор функции версии программного обеспечения.

Давление в шинах

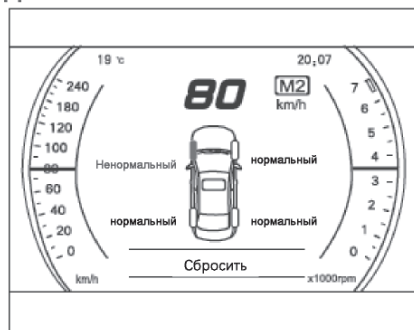

Как только вы войдете в экран давления в шинах, вы можете проверить, является ли давление в шинах нормальным.

Если все показатели давления в шинах в норме, соответствующая позиция давления в шинах на комбинации приборов будет отображаться нормально. Когда давление не соответствует, интерфейс давления в шинах становится красным, с текстовой и звуковой индикацией, и загорается сигнальная лампочка системы давления в шинах, когда происходят другие сбои давления в шинах, появляется текстовая и звуковая индикация, в это время пользователь должен быстро проверить состояние соответствующей шины или обратиться в дилерский центр BAIC MOTOR для обслуживания, чтобы избежать потенциальной угрозы безопасности.

Эксплуатационный пробег

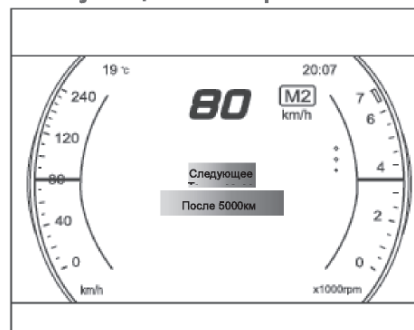

Пробег по техническому обслуживанию показывает пробег от следующего технического обслуживания автомобиля. Первый пробег всего автомобиля составляет 5000 км, а интервал технического обслуживания составляет 7500 км. Рекомендуется, чтобы пользователи регулярно проверяли его и поддерживали вовремя. Нажмите на ролик под интерфейсом отображения информации о техническом обслуживании и сбросьте пробег технического обслуживания в соответствии с подсказкой прибора.

Индикаторы панели приборов

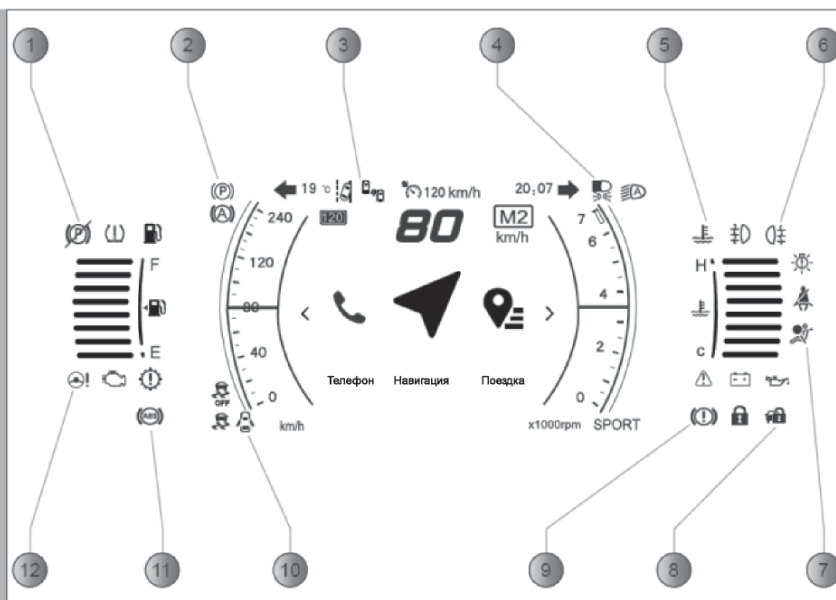

- 1 Индикатор неисправности электронного стояночного тормоза
- 2 Индикатор электронного стояночного тормоза
- 3 Индикатор электронной системы контроля слепых зон *
- 4 Индикатор дальнего света
- 5 Предупреждающий индикатор о высокой температуре охлаждающей жидкости
- 6 Индикатор включения заднего противотуманного фонаря
- 7 Предупреждающий индикатор неисправности системы подушек безопасности
- 8 Индикатор иммобилайзера двигателя
- 9 Предупреждающий индикатор низкого уровня тормозной жидкости
- 10 Индикатор открытой двери
- 11 Предупреждающий индикатор неисправности тормозной антиблокировочной системы (ABS)
- 12 Предупреждающий индикатор неисправности системы рулевого управления с электроусилителем

Индикаторы панели приборов

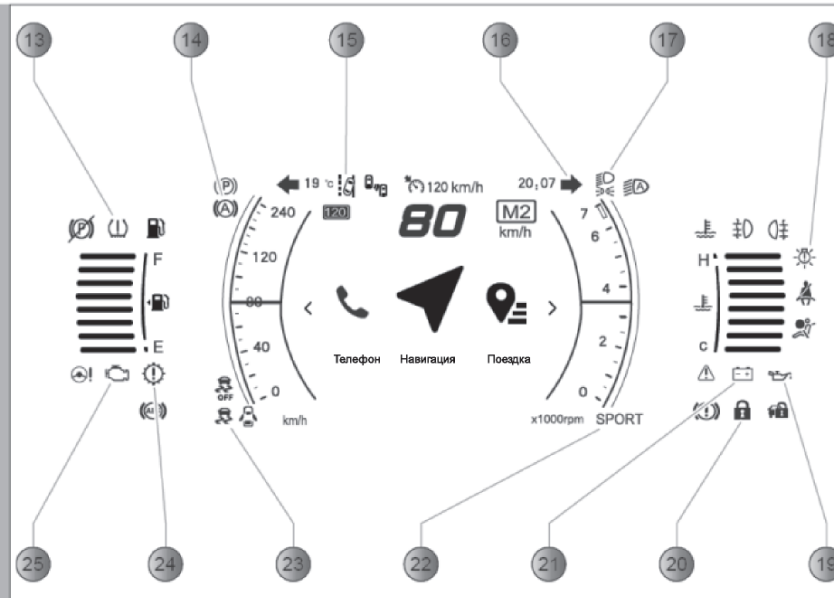

- 13 Индикатор контроля давления в шинах
- 14 Индикатор активации функции автопарковки
- 15 Индикатор предупреждения о выезде из полосы движения*
- 16 Индикатор указателя правого поворота
- 17 Индикатор включения ближнего света
- 18 Световой индикатор неисправности системы головного освещения
- 19 Сигнальная лампа давления масла
- 20 Индикатор штатной противоугонной системы
- 21 Предупреждающий индикатор неисправности зарядки аккумулятора
- 22 SPORT - индикатор спортивного режима*
- 23 ESP - индикатор срабатывания или неисправности электронной системы курсовой стабилизации
- 24 Предупреждающий индикатор неисправности трансмиссии*
- 25 Предупреждающий индикатор неисправности системы двигателя

Индикаторы панели приборов

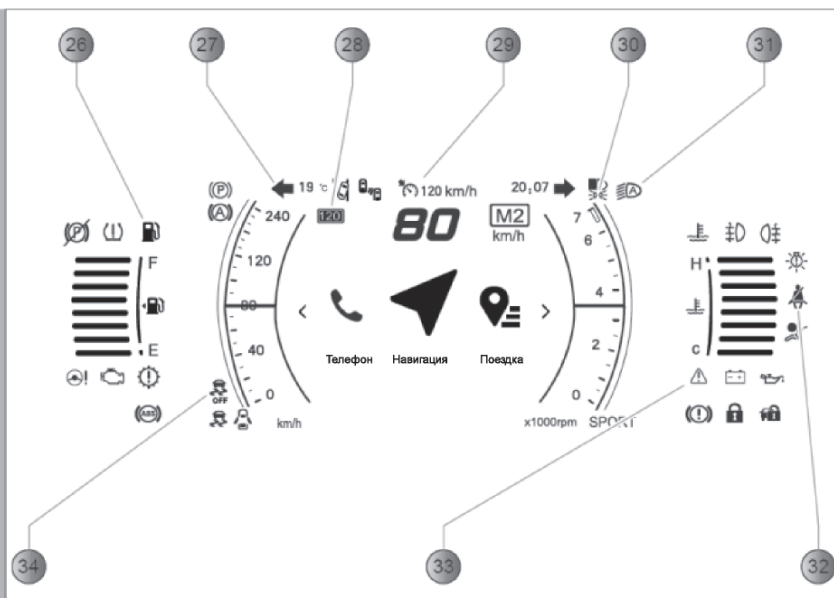

- 26 Индикатор низкого уровня топлива
- 27 Индикатор левого указателя поворота
- 28 Предупреждающая индикация превышения установленной скорости
- 29 Индикатор активации функции круиз-контроля*
- 30 Индикатор габаритных огней
- 31 Индикатор активации автоматического режима включения фар*
- 32 Предупреждающий индикатор непристегнутого ремня безопасности водителя
- 33 Индикация неисправности (в меню «Просмотр Неисправностей» появляется сообщение о неисправности)
- 34 ESP Индикатор выключения электронной системы курсовой стабилизации

Описание индикации

1  **Индикатор неисправности электронного стояночного тормоза (Желтый)**

Когда кнопка Старт / Стоп находится в режиме «RUN», эта лампочка загорается для самодиагностики и гаснет после.

Этот индикатор показывает состояние системы EPB и загорается, когда система EPB неисправна. Комбинация приборов указывает на «отказ электронной системы парковки». Если этот индикатор загорается во время движения, обратитесь к дилеру BAIC MOTOR для проведения сервисного обслуживания.

2  **Индикатор электронного стояночного тормоза (Красный)**

Показывает рабочее состояние электронной функции парковки, и когда этот индикатор горит, он указывает, что функция парковки EPB включена. Функция парковки включится автоматически при выключении двигателя.

3  **Индикатор работы системы контроля слепых зон (Зеленый) ***

Этот индикатор указывает на включенное состояние системы контроля слепых зон, когда система контроля слепых зон включена, горит индикатор работы системы контроля слепых зон (зеленый).

Когда система контроля слепых зон находится в режиме ожидания, горит индикаторная лампочка ожидания системы контроля слепых зон  (белый).

Когда система контроля слепых зон не работает должным образом, горит индикатор неисправности системы контроля слепых зон  (желтый). Индикатор указывает на «Неисправность системы контроля слепых зон» тремя звуковыми сигналами.

4  **Индикатор дальнего света (Синий)**

Указывает на работу дальнего света, загорается при включении дальнего света.

5  **Предупреждающий индикатор о высокой температуре охлаждающей жидкости (Красный)**

Когда кнопка Старт / Стоп находится в режиме «RUN», эта лампочка загорается для самодиагностики и гаснет после самодиагностики.

После того, как самодиагностика не сработала, или во время движения, эта предупреждающая лампочка горит, указывая на высокую текущую температуру охлаждающей жидкости двигателя. Комбинация приборов указывает на «высокую температуру антифриза в двигателе», сопровождаемую звуковым сигналом. В этом случае следует снизить обороты двигателя и немедленно остановить автомобиль в безопасном месте.

6  **Индикатор включения задней противотуманной фары (Желтый)**

Показывает рабочее состояние задней противотуманной фары, которая загорается при включении задней противотуманной фары.

7  **Предупреждающая лампочка неисправности системы подушек безопасности (Красный)**

Когда кнопка Старт/ Стоп находится в режиме «RUN», эта лампочка загорается для самодиагностики и гаснет после самодиагностики.

После самодиагностики, если индикаторная лампочка горит, это означает, что система подушек безопасности неисправна. Когда горит эта предупреждающая лампочка неисправности, система подушек безопасности неисправна.

 Если горит предупреждающая лампочка неисправности системы подушек безопасности, нет гарантии, что система подушек безопасности работает правильно.

 Если во время самодиагностики предупреждающая лампочка не загорается, это означает, что система подушек безопасности или предупреждающая лампочка повреждены, пожалуйста, как можно скорее обратитесь к ближайшему дилеру BAIC MOTOR для диагностики и ремонта.

8 Противоугонный индикатор двигателя (Красный)

Когда кнопка Старт/ Стоп находится в режиме «RUN», эта лампочка загорается для самодиагностики и гаснет после самодиагностики.

Если ключ не проходит проверку на противоугонную защиту двигателя, этот индикатор будет гореть в течение длительного времени, и запуск двигателя будет невозможен.

9 Неисправность тормозной системы/предупреждающая лампочка низкого уровня тормозной жидкости (Красный)

Когда кнопка Старт/ Стоп находится в режиме «RUN», эта лампочка загорается для самодиагностики и гаснет после самодиагностики.

Если предупреждающая лампочка не гаснет или загорается во время движения, это означает низкий уровень тормозной жидкости или неисправность тормозной системы.

Если этот индикатор загорается во время движения, остановите автомобиль, как только это будет безопасно. Не нажимайте на педаль тормоза повторно.

10 Индикаторная лампочка открытой двери (Красный)

Показывает состояние открытия и закрытия четырех дверей, крышки капота и крышки багажного отделения. Этот свет загорается, когда одна из дверей не закрыта.

11 ABS Сигнальная лампочка (Желтый)

Когда кнопка Старт/ Стоп находится в режиме «RUN», эта лампочка загорается для самодиагностики и гаснет после самодиагностики.

Если предупреждающая лампочка не гаснет или загорается во время движения, система ABS неисправна.

12 Предупреждающая лампочка неисправности системы рулевого управления с электроусилителем (Желтый)

Когда кнопка Старт/ Стоп находится в режиме «RUN», эта лампочка загорается для самодиагностики и гаснет после самодиагностики.

Если лампочка не гаснет после самодиагностики или загорается во время движения, система электрического усилителя руля (EPS) неисправна. Комбинация приборов указывает «Пожалуйста, проверьте EPS».

13 Предупреждающая лампочка контроля давления в шинах (Желтый)

Когда кнопка старт/ стоп находится в режиме «RUN», эта лампочка горит для самодиагностики и гаснет после самодиагностики.

Если лампочка не гаснет после самодиагностики или продолжает гореть во время движения, это означает, что давление в шинах нарушено. Комбинация приборов сигнализирует «давление в шинах ненормальное» звуковым сигналом. Предупреждающая лампочка мигает в течение 60 секунд после самодиагностики или во время движения, а затем остается включенной. Это означает, что система давления в шинах неисправна. Комбинация приборов указывает на «Неисправность системы давления в шинах».

Когда возникает вышеупомянутая ситуация, остановитесь в безопасном месте и проверьте состояние шин.

14 Автоматический индикатор парковки (Зеленый)

Когда автоматическая система парковки работает, автоматический индикатор парковки  (зеленый) загорается.

Когда кнопка Старт/Стоп находится в режиме «RUN», индикатор неисправности Auto Park  (желтый) загорается для самодиагностики и гаснет после самодиагностики.

Когда автоматическая система парковки выходит из строя, автоматический индикатор неисправности парковки  (желтый) загорается.

15 Рабочий Индикатор Предупреждения О Выезде Из Полосы Движения (Зеленый) *

Когда система предупреждения о выезде из полосы движения включена, загорается рабочий индикатор предупреждения о выезде из полосы движения  (Зеленый).

Когда система предупреждения о выезде из полосы движения находится в режиме ожидания, горит индикатор ожидания системы предупреждения о выезде из полосы движения  (Белый).

При неисправности системы предупреждения о выезде из полосы движения загорается индикатор неисправности системы предупреждения о выезде из полосы движения  (Желтый). Комбинация приборов указывает на «Неисправность Системы Предупреждения О Выезде Из Полосы Движения» тремя звуковыми сигналами.

16 Индикатор Правого Поворота (Зеленый)

Указывает рабочее состояние правого указателя поворота, который мигает при включении правого указателя поворота или аварийной предупреждающей лампочки. Если индикатор мигает быстрее, чем обычно, это означает, что правый указатель поворотника неисправен, пожалуйста, как можно скорее обратитесь к ближайшему дилеру BAIC MOTOR для диагностики и ремонта.

17 Индикатор включения ближнего света (Зеленый)

Показывает рабочее состояние ближнего света, который загорается при включении фар.

18 Индикатор неисправности системы головного освещения (Желтый)

Эта индикаторная лампочка указывает на состояние наружного освещения автомобиля, когда наружное освещение транспортного средства неисправно, этот индикатор горит. Комбинация приборов указывает на «неисправность системы освещения». Если эта лампочка загорается во время движения, пожалуйста, остановите автомобиль в безопасном месте, чтобы проверить внешние световые приборы.

19 Предупреждающая лампочка давления масла (Красный)

Когда кнопка старт/ стоп находится в режиме «RUN», эта лампочка загорается для самодиагностики и гаснет при запуске двигателя. Если этот индикатор загорается после запуска двигателя, давление масла низкое. Комбинация приборов указывает на «низкое давление масла» тремя звуковыми сигналами, поэтому немедленно остановите автомобиль в безопасном месте и не продолжайте движение.

20 Индикатор противобуксировной системы (Красный)

Когда кнопка Старт/ Стоп находится в режиме «RUN», эта лампочка загорается для самодиагностики и гаснет после самодиагностики. При обнаружении неисправности индикаторная лампочка будет гореть в течение длительного времени.

21 Предупреждающая лампочка неисправности зарядки аккумулятора (Красный)

Когда кнопка старт/ стоп находится в режиме «RUN», горит предупреждающая лампочка неисправности заряда аккумулятора. Когда двигатель запущен, этот индикатор гаснет. Если после запуска двигателя сигнальная лампа продолжает гореть, это указывает на неполадки в системе зарядки аккумулятора, необходимо как можно скорее обратиться в специализированный дилерский центр BAIC MOTOR для проведения диагностики и ремонта.

 Если сигнальная лампа загорается во время движения, немедленно остановитесь при условии обеспечения безопасности и как можно скорее обратитесь к специальному дилеру BAIC MOTOR для проведения диагностики и ремонта. Если не принять никаких действий, аккумулятор может сильно разрядиться, и двигатель не будет работать.

22 SPORT Индикатор спортивного режима (Желтый) *

Когда спортивный режим включен, индикатор горит.

23 ESP Индикатор работы/неисправности (Желтый)

Когда кнопка старт/ стоп находится в режиме «RUN», эта лампочка горит для самодиагностики и гаснет после самодиагностики. Во время движения, если лампочка быстро мигает, ESP активен. Если индикаторная лампочка загорается после самодиагностики или во время вождения, система ESP неисправна. На Комбинация приборов отображается сообщение «Пожалуйста, проверьте ESP», сопровождаемое звуковым сигналом. Если индикатор горит долгое время, обратитесь к ближайшему дилеру BAIC MOTOR для осмотра и ремонта как можно скорее.

24 Предупреждающая лампочка неисправности коробки передач (Желтый) *

Когда кнопка Старт / Стоп находится в режиме «RUN», эта лампочка загорается для самодиагностики и гаснет после самодиагностики. Если лампочка загорается после самодиагностики, это указывает на неисправность в системе автоматической коробки передач. При возникновении неисправности коробки передач ходовые качества автомобиля значительно снизятся, а обороты двигателя будут ограничены примерно до 3500об/мин.

25 Предупреждающая Лампочка Неисправности Системы Двигателя (Желтый)

Когда кнопка Старт / Стоп находится в режиме «RUN», эта лампочка загорается для самодиагностики и гаснет при запуске двигателя транспортного средства, если неисправностей нет. Когда этот индикатор не гаснет после запуска двигателя или загорается во время движения, это указывает на неисправность в системе двигателя.

 Если предупреждающая лампа загорается во время движения, необходимо как можно скорее обратиться к специальному дилеру BAIC MOTOR для проведения диагностики и ремонта. Если не принять меры, это может серьезно повлиять на работу двигателя.

26 Индикатор низкого уровня топлива (Желтый)

Когда кнопка Старт / Стоп находится в режиме «RUN», эта лампочка загорается для самодиагностики и гаснет после самодиагностики.

Если лампочка не гаснет после самодиагностики или загорается во время вождения, это означает, что топлива мало. Вовремя пополняйте топливо.

Если предупреждающая лампочка мигает, это означает, что датчик топлива неисправен. Если индикатор уровня топлива некорректно показывает текущий уровень топлива, пожалуйста, как можно скорее обратитесь в ближайший дилерский центр BAIC MOTOR для диагностики и ремонта, чтобы предотвратить поломку автомобиля.

27 Индикатор левого поворота (Зеленый)

Индикаторная лампочка мигает, когда включен левый указатель поворота или аварийная предупреждающей лампочки. Если индикатор мигает быстрее обычного, значит, левый указатель поворотника неисправен, поэтому как можно скорее обратитесь в ближайший дилерский центр BAIC MOTOR.

28 120 Индикатор превышения установленной скорости

Индикаторная лампа показывает, превышает ли текущая скорость значение превышения скорости, установленное водителем, при превышении отображается соответствующее значение скорости и включается сигнализация превышения скорости, по умолчанию система устанавливает значение 120км/ч, и водитель может самостоятельно установить значение скорости или отключить систему.

29 Индикатор Работы Круиз-Контроля Скорости (Зеленый) *

Когда кнопка старт / стоп находится в режиме «RUN», индикатор работы круиз-контроля скорости  (зеленый) загорается для самодиагностики и гаснет после самодиагностики. Эта индикаторная лампочка загорается, когда система круиз-контроля активна. Когда круиз-контроль включен, но система не активирована, загорается индикатор режима ожидания круиз-контроля  (белый).

30  **Индикатор габаритных огней (Зеленый)**

Указывает рабочее состояние габаритных фонарей и горит, когда габаритные фонари включены.

31  **Индикатор активации автоматического режима включения фар (Белый) ***

Эта индикаторная лампочка показывает состояние работы автоматической системы освещения и горит, когда автоматическая система освещения работает.

32  **Предупреждающая лампочка непристегнутого ремня безопасности водителя (Красный)**

Этот индикатор показывает состояние ремня безопасности со стороны водителя, когда водитель не пристегнут ремнем безопасности, этот индикатор горит.

Когда скорость автомобиля ≥ 15 км/ч или продолжительность движения > 60 секунд или расстояние > 300 м, а ремень безопасности водителя не пристегнут, мигает сигнальная лампочка ремень безопасности водителя не пристегнут и сопровождается звуковым сигналом, а сиденье во всплывающем окне комбинации приборов становится красным.

33  **Индикаторная Лампочка Неисправности (Желтый)**

Когда в меню «Просмотр Неисправностей» появляется сообщение о неисправности, этот индикатор загорается.

34  **OFF ESP Индикатор выключения (Желтый)**

Когда кнопка старт / стоп находится в режиме «RUN», эта лампочка горит для самодиагностики и гаснет после самодиагностики.

Этот индикатор показывает, выключена ли система ESP или нет, когда система ESP выключена, этот индикатор горит.

 При нормальных условиях вождения включение системы ESP помогает повысить комфорт и безопасность транспортного средства, но всегда следует соблюдать осторожность!

Рулевое колесо Регулировка положения рулевого колеса



Водитель может отрегулировать высоту рулевого колеса в соответствии со своим телосложением и манерой вождения.

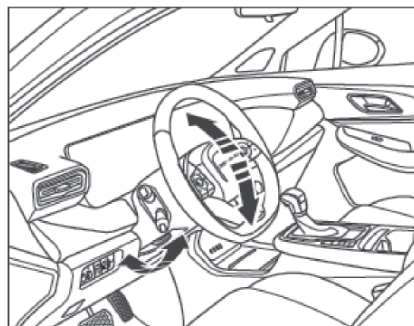

Ослабьте рукоятку фиксатора регулировки рулевого колеса вниз, чтобы отрегулировать верхнее и нижнее положение рулевого колеса, что благоприятно сказывается на комфорте вождения и безопасности людей с разным ростом.

После того, как рулевое колесо правильно отрегулировано, держите рулевое колесо неподвижным, нажмите ручку блокировки обратно вверх и встряхните рулевое колесо, чтобы убедиться, что положение рулевого колеса заблокировано.

Не регулируйте рулевое колесо вверх и вниз силой при отпуске ручки блокировки, иначе это приведет к повреждению деталей.

Во избежание несчастных случаев категорически запрещается регулировать положение рулевого колеса во время движения автомобиля.

Ручка блокировки должна быть плотно нажата, чтобы предотвратить изменение положения рулевого колеса во время движения транспортного средства.

Многофункциональное рулевое колесо

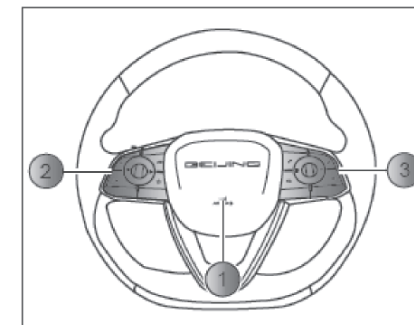

Многофункциональное рулевое колесо оснащено следующими функциональными кнопками:

1. Клаксон
2. Кнопки управления бортовым компьютером и смартфоном
3. Кнопки управления мультимедиа

Кнопки управления бортовым компьютером и смартфоном

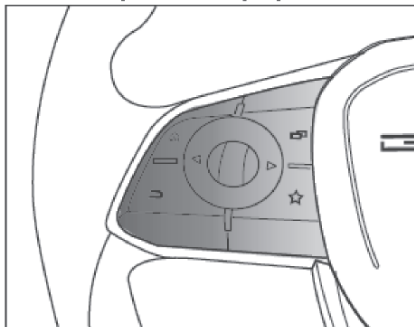

- : Главное Меню;
- : Переключение между автомобилем / бортовым компьютером:
- Прокрутите колёсико вверх / Прокрутите колесо вниз: выбор необходимого меню;
- Нажмите на колёсико: Подтвердить
- : Листать влево (Прокрутите влево)
- : Листать вправо (Прокрутите вправо)
- : Назад : Настроить

Кнопки управления мультимедиа

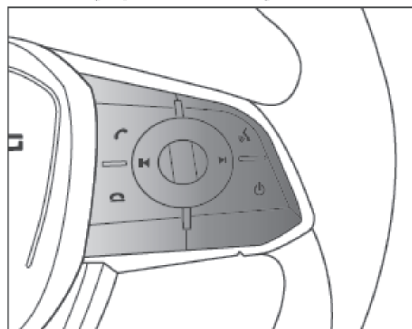

- : Ответ на телефонный звонок;
- : Распознавание голоса;
- : Повесить трубку;
- : Выключить экрана мультимедиа;
- Нажмите на колёсико: кнопка отключения звука;
- Прокрутите колёсико вверх: увеличение громкости;
- Прокрутите колёсико вниз: уменьшение громкости;
- : Следующая песня (Прокрутите колёсико вправо);
- : Предыдущая песня (Прокрутите колёсико влево).

i Пожалуйста, обратитесь к руководству по эксплуатации системы автомобиля для конкретных функций кнопок управления.

Клаксон



Нажмите на область рядом с символом клаксона на рулевом колесе, клаксон издаст звук и остановится, когда вы его отпустите.

Не ударяйте по выключателю клаксона кулаком, чтобы избежать повреждения деталей автомобиля.

Клаксон следует регулярно проверять, чтобы убедиться в его исправности.

Пожалуйста, соблюдайте правила дорожного движения и используйте клаксон только для предотвращения ДТП.

Умный Ключ

Транспортные средства, оснащенные функцией старт / стоп без ключа, оснащены двумя умными ключами.

Вполне нормально, что эффективный радиус действия умного ключа может быть уменьшен из-за влияния внешней среды. Кратковременный отказ умного ключа может быть вызван другими ключами, кардиостимуляторами или другими радиопередатчиками. Если умный ключ не работает, попробуйте выполнить следующие действия:

- Подойдите ближе к автомобилю и повторите попытку. В дождь и снег радиус действия умного ключа может уменьшиться.
- Сделайте несколько шагов влево или вправо, поднимите умный ключ выше и повторите попытку. Если между умным ключом и автомобилем находится другой автомобиль или объект, он может блокировать передачу сигнала.
- Проверьте батарейку в ключе.

Умный ключ содержит механический ключ, который можно использовать в экстренных случаях. Если умный ключ не работает, механический ключ можно использовать для открытия двери.

Если умный ключ утерян, пожалуйста, как можно скорее обратитесь к дилеру BAIC MOTOR для повторной адаптации второго ключа, чтобы избежать кражи автомобиля.

❗ Не прикрепляйте к умному ключу предметы, которые будут создавать помехи для электромагнитных волн.

❗ Не используйте умный ключ для нанесения ударов по другим предметам.

❗ Не подвергайте умный ключ воздействию высоких температур в течение длительного времени, например на приборной панели под прямыми солнечными лучами.

❗ Не мочите умный ключ и не мойте его в ультразвуковом очистителе.

❗ Не размещайте умный ключ вместе с устройствами, которые излучают электромагнитные волны, такими как сотовые телефоны.

❗ Декор автомобиля может влиять на расстояние до пульта дистанционного управления (например, металлизированная стеклянная пленка), пожалуйста, выберите соответствующий декор автомобиля.

❗ При перевозке умного ключа в самолете убедитесь, что вы не играете с умным ключом в салоне самолета. Радиоволны, излучаемые умным ключом, могут помешать полету самолета при нажатии кнопки.

Механический ключ для открытия / закрытия двери автомобиля

Умный ключ содержит механический ключ, который используется в случае чрезвычайной ситуации. Если умный ключ выходит из строя или не работает из-за других неисправностей, механический ключ можно снять, а двери открыть следующим образом.

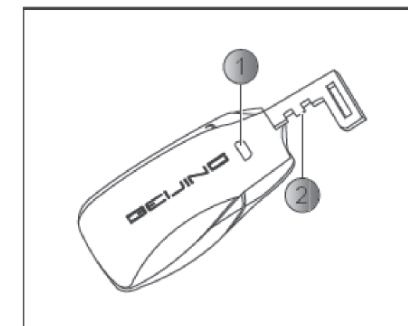

Чтобы разблокировать / заблокировать дверь:

1. Нажмите и удерживайте кнопку блокировки ①, механический ключ ② будет извлечен;

2. Вытащите механический ключ ②;
3. Разблокируйте дверь, повернув цилиндр замка против часовой стрелки, и разблокируйте его, повернув по часовой стрелке;
4. Нажмите и удерживайте кнопку блокировки ①;
5. Вставьте механический ключ ②, подождите, пока механический ключ ② войдет в умный ключ, затем отпустите кнопку блокировки ①.

i После использования механического ключа, пожалуйста, положите его обратно.

i Если дверь открывается механическим ключом после того, как дверь заперта умным ключом, автомобиль переходит в состояние тревоги, после чего необходимо положить умный ключ в бокс центрального подлокотника со знаком аварийного запуска и нажать кнопку старт / стоп, чтобы разблокировать его.

Механический ключ аварийного замка для блокировки двери

В случае сбоя питания замок водительской двери будет заперт механическим ключом, а остальные три двери будут заперты аварийным замком.

Как пользоваться аварийным замком

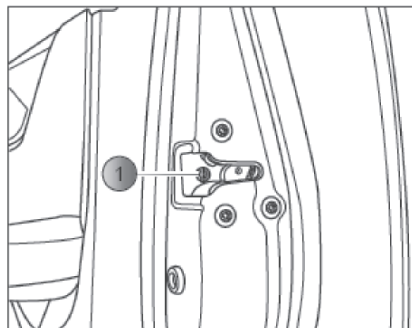

1. Достаньте механический ключ;

2. Откройте дверь, вставьте механический ключ в переключатель аварийного режима замка ①, поверните левый замок задней двери против часовой стрелки, поверните правый задний и правый замок передней двери по часовой стрелке, после чего дверной замок можно закрыть;
3. Закройте дверь.

Умный Ключ

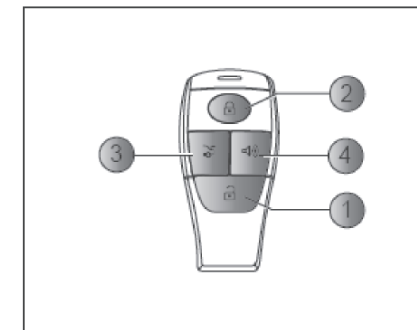

- ① Кнопка разблокировки: разблокирует замки дверей автомобиля.
- ② Ключ блокировки: разблокирует всю дверь.
- ③ Кнопка разблокировки багажного отделения: разблокирует багажное отделение.
- ④ Кнопка поиска автомобиля: нажав эту клавишу в вооруженном состоянии, автомобиль будет издавать звуковую и световую сигнализацию, чтобы помочь пользователям найти местоположение транспортного средства.

 При непрерывном нажатии кнопки разблокировки / блокировки сработает функция защиты замка двери, и функция разблокировки будет отключена на короткое время.

Заблокировать дверь



Закрыв все двери, капот и крышку багажника, нажмите кнопку замка , чтобы запереть все двери и указатели поворотов будут мигать 2 раза.

i Проверьте и убедитесь, что все двери и окна полностью закрыты перед выходом из автомобиля.

i Если какая-либо из дверей (4 двери) оставлена открытой, нажмите кнопку замка, двери не заблокируются, клаксон будет звучать 3 раза, а указатели поворотов будут мигать 3 раза.

i Когда четыре двери закрыты и капот или крышка багажника не закрыты, нажмите кнопку блокировки (клаксон прозвучит 3 раза и сигнал поворотника будет активирована сигнализация, нажмите кнопку разблокировки, чтобы снять сигнализацию).

i Если автомобиль оснащен электрической функцией складывания зеркал, зеркала будут складываться автоматически после того, как все двери будут заблокированы.

Разблокировка двери



Когда все двери заблокированы, нажмите кнопку разблокировки , все четыре двери будут разблокированы, а сигнал поворота мигнет дважды.

Открытие багажника

Нажмите и удерживайте кнопку разблокировки крышки багажного отделения на ключе  крышка багажного отделения разблокирована.

Функция поиска автомобиля

Когда транспортное средство находится в закрытом состоянии, на расстоянии <math>< 15\text{м}</math> (открытое пространство), нажмите кнопку поиска автомобиля  на умном ключе, затем поворотник мигает 2 раза и клаксон звучит 2 раза.

Замените батарею

Когда батарея умного ключа разряжена, комбинация приборов напомнит о необходимости замены батареи. Рекомендуется обратиться к дилеру BAIC MOTOR для замены батареи, если это не было сделано должным образом.

 Будьте осторожны и не прикасайтесь к печатной плате пульта дистанционного управления, иначе может возникнуть статическое электричество, которое может повредить умный ключ.

 Не потеряйте детали при замене батареи ключа.

 Если вы заменяете его самостоятельно, необходимо использовать литиевую батарейку CR2032.

 Использованные батареи должны быть утилизированы в соответствии с местным законодательством.

 Убедитесь, что положительная и отрицательная клеммы батареи умного ключа установлены правильно.

 При замене батареи умного ключа убедитесь, что батарея сухая.

 Не прикасайтесь и не перемещайте никакие части умного ключа, иначе это повлияет на работу умного ключа.

 Будьте осторожны, чтобы не погнуть электрод при установке батареи умного ключа, и не допускайте попадания пыли или влаги в разъем батарейки.

Как заменить батарею умного ключа

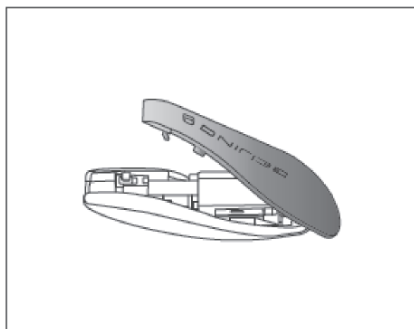

1. Выньте механический ключ;
2. Откройте заднюю крышку умного ключа с помощью инструмента;

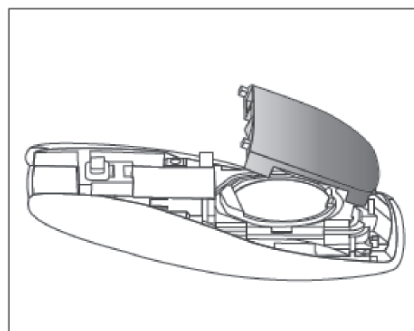

3. Откройте крышку батарейного отсека;
4. Выньте батарею, избегая контакта с печатной платой и зажимами батареи;
5. Избегайте прикосновения к поверхности батареи и протрите батарею перед ее установкой;
6. Убедитесь, что крышка батарейного отсека хорошо зафиксирована, чтобы избежать попадания пыли и влаги;

7. После замены батареи проверьте умный ключ, чтобы убедиться, что он работает правильно. Если умный ключ по-прежнему не работает должным образом, обратитесь в дилерский центр BAIC MOTOR.

Бесключевая система входа и запуска

Бесключевая Разблокировка

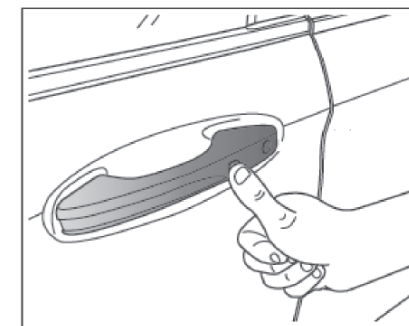

После того, как автомобиль будет закрыт, поднесите умный ключ близко к автомобилю и нажмите кнопку на ручке, держа руку на расстоянии около 1 м от ручки передней двери, автомобиль будет разблокирован автоматически.

Бесключевая блокировка

Носите с собой интеллектуальный дистанционный ключ, в пределах около 1м от ручки передней двери автомобиля, кнопку старт/стоп в режиме «ACC» или «OFF», все двери, капот, дверь багажного отделения закрыты, затем нажмите кнопку на ручке передней двери, транспортное средство будет заблокировано и войдет в режим безопасности.

Функция напоминания клавиш**Умный ключ забыт в автомобиле**

Когда умный ключ оставлен внутри автомобиля (за исключением зоны багажного отделения), дисплей комбинационного прибора будет указывать, что умный ключ оставлен внутри автомобиля, когда любая дверь открыта, чтобы все четыре двери были закрыты, или когда другой умный ключ используется снаружи автомобиля для удаленной блокировки автомобиля, или когда другой умный ключ переносится, чтобы нажать дверную ручку, чтобы запросить переключатель для блокировки автомобиля, дисплей комбинации приборов будет указывать на то, что умный ключ оставлен внутри автомобиля, и запрос на блокировку не будет выполнен.

Умный ключ не в автомобиле

Когда кнопка старт / стоп находится в режиме «RUN», а любая дверь открыта, все четыре двери закрыты, а в автомобиле не обнаружен умный ключ, комбинированный измеритель укажет, что ключа нет в автомобиле, и автомобиль выдаст звуковое оповещение.

Противоугонная система сигнализации

Для безопасности и удобства вашего автомобиля мы настоятельно рекомендуем вам внимательно прочитать эту инструкцию, чтобы полностью понять его особенности и использование.



Когда автомобиль разблокируется с помощью умного ключа, он деактивируется, но, если в течение примерно 30 секунд не будет открыта ни одна дверь, крышка багажного отделения или крышка моторного отсека, все двери автоматически снова блокируются, и иммобилайзер автомобиля автоматически возвращается в режим блокировки двигателя.

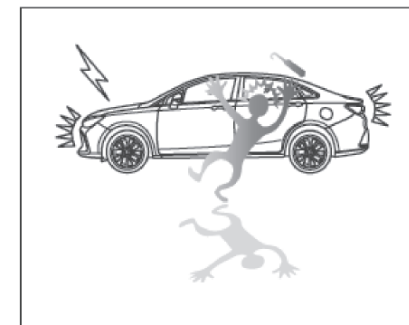

После блокировки автомобиля умным ключом транспортное средство входит в режим безопасности и все двери, крышка моторного отсека и крышка багажного отделения контролируются. Если дверь, крышка багажного отделения или крышка моторного отсека открыты незаконно, например, силой, будет активирована сигнализация.

Сигнализация будет активирована только в том случае, если все двери, крышка багажного отделения и крышка моторного отсека заблокированы. Если срабатывает клаксон и поворотники мигают, когда транспортное средство заперто умным ключом, указывающим на то, что транспортное средство не вошло в состояние тревоги, следует проверить, надежно ли закрыты четыре двери, крышка моторного отсека и крышка багажного отделения, надежно ли они закрыты, но все еще не могут активировать функцию противоугонной сигнализации, пожалуйста, обратитесь в дилерский центр BAIC MOTOR для технического обслуживания, чтобы избежать потери имущества в автомобиле из-за сбоя противоугонной сигнализации.

Условия срабатывания аварийного режима:

- Если все двери закрыты, когда вы используете умный ключ для блокировки дверей, но крышка моторного отсека или крышка багажного отделения не закрыты, транспортное средство переходит в режим тревоги.
- Если какая-либо дверь (включая капот и крышку багажного отделения) открывается после блокировки дверей умным ключом, транспортное средство переходит в режим тревоги.

- Если дверь разблокирована механическим ключом после того, как дверь заперта умным ключом, и дверь открыта, транспортное средство переходит в режим тревоги.

Срабатывания тревоги:

- Мигают все указатели поворотов и срабатывает звуковой сигнал клаксона.

Как снять сигнал тревоги после срабатывания сигнализации:

- Нажмите кнопку разблокировки на умном ключе, чтобы снять статус противоугонной сигнализации, световой и звуковой сигнал прекратится, и автомобиль будет разблокирован.
- Когда кнопка старт / стоп автомобиля переведена в режим «RUN», будет выключена противоугонная сигнализация.

i Когда автомобиль закрыт механическим ключом, весь автомобиль не перейдет в состояние безопасности.

Автоматическая система отключения топливопровода

Когда автомобиль попадает в дорожно-транспортное происшествие (столкновение), ECU немедленно отключает реле топливного насоса, когда получает сигнал о столкновении, чтобы прекратить подачу топлива в автомобиль для предотвращения опасности.

Система центрального замка двери

Описание системы центрального дверного замка

Система центрального дверного замка блокирует и разблокирует все двери:

- Система центрального дверного замка управляется умным ключом.
- Система центрального дверного замка может управляться изнутри автомобиля с помощью кнопки блокировки центральной двери.

Центральная кнопка блокировки

Кнопка управления центральным замком двери расположена со стороны водителя на внутренней ручке открытия двери и позволяет водителю заблокировать и разблокировать все двери.

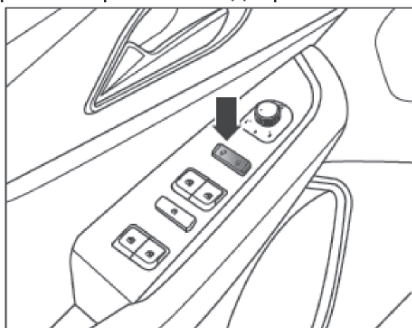

Нажатие кнопки разблокировки  разблокирует все двери.

Нажатие кнопки блокировки  блокирует все двери и предотвращает их открытие снаружи автомобиля.

После того как все двери заблокированы, каждую дверь в автомобиле можно открыть отдельно. Когда любая из четырех дверей открыта, двери не могут быть заперты нажатием кнопки .

 **Никогда не оставляйте детей или людей с ограниченными возможностями передвижения одних в автомобиле! Они могут случайно нажать на кнопку блокировки, в результате чего двери заблокируются; В случае чрезвычайной ситуации детям или людям с ограниченной подвижностью трудно самостоятельно покинуть автомобиль, а другим будет сложнее их спасти, если двери заблокированы.**

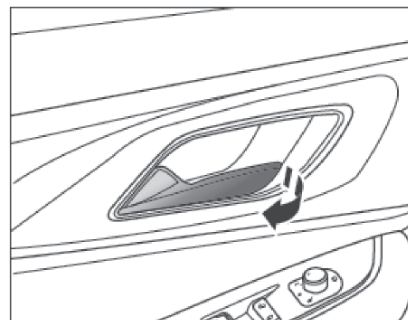
Открыть дверь изнутри автомобиля

Когда дверь заблокирована, чтобы открыть дверь изнутри автомобиля, нужно дважды потянуть за внутреннюю ручку. Потяните один раз, чтобы открыть замок, потяните второй раз, чтобы открыть дверь. Когда дверь будет разблокирована, потяните за внутреннюю ручку один раз, чтобы открыть дверь.

 Когда дверь заблокирована, потянув за внутреннюю ручку один раз вы не можете открыть дверь, не продолжайте тянуть, чтобы избежать повреждения внутренней ручки.

Функция автоматической блокировки

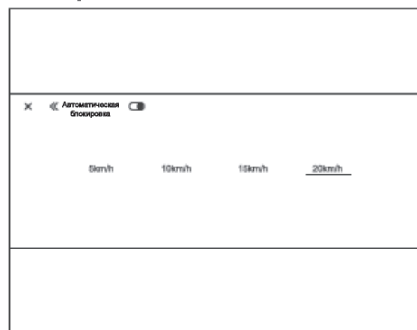

Когда скорость транспортного средства превышает установленное значение, центральный дверной замок автоматически разблокирует и заблокирует все двери.

i Функция автоблокировки может быть настроена на включение и выключение, а также на скорость автомобиля, когда она работает.

Управление разблокировкой

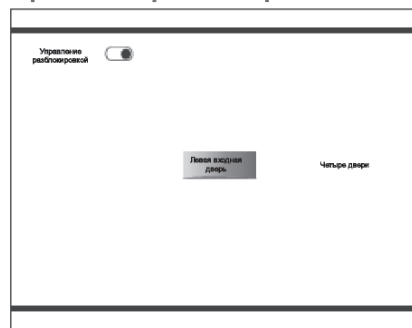

Когда автомобиль припаркован, центральные дверные замки могут быть разблокированы автоматически, поместив кнопку старт / стоп без ключа в режим «OFF».

Во время движения автомобиля, если произойдет столкновение и надуется подушка безопасности, замки четырех дверей будут автоматически разблокированы.

i Управление разблокировкой может быть настроено на разблокировку водительской двери или разблокировку всех дверей одновременно. Эту функцию можно установить.

Напоминание об открытых дверях и крышке капота и багажника

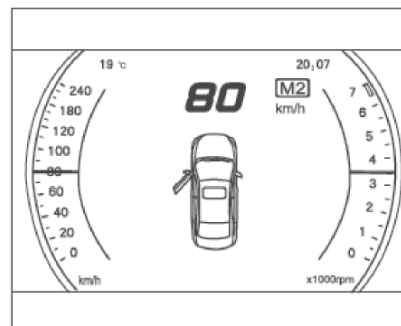

Если двери, крышка капота и крышка багажника не закрыты, на комбинации приборов отобразятся соответствующие незакрытые двери, крышка капота и крышка багажника.

⚠ Перед поездкой необходимо убедиться, что все двери, крышка капота и крышка багажника закрыты, если комбинация приборов указывает на то, что двери, крышка капота и крышка багажника не закрыты, ездить запрещено.

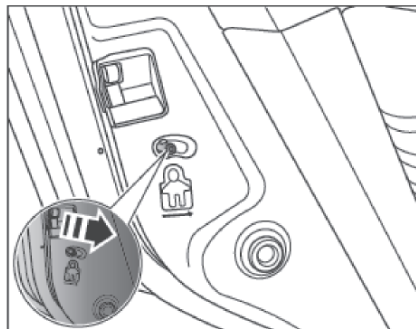
Детский замок безопасности

Если на заднем ряду едут дети, обязательно поверните детский замок в заблокированное состояние. Левая задняя дверь, переведите рычаг детского замка в нижнее правое положение, замок безопасности заблокирован; Переведите рычаг детского замка в нижнее левое положение, чтобы разблокировать замки безопасности для детей. Для правой задней двери переключите рычаг детского замка в левый нижний угол, чтобы заблокировать детский замок; Нижний правый переключатель для разблокировки детского замка.

1 Для того, чтобы находящиеся в автомобиле дети не могли случайно открыть заднюю дверь и вызвать несчастные случаи, рекомендуется блокировать замок безопасности при перевозке детей.

1 Дверь, заблокированная детским замком безопасности, может быть открыта только снаружи, даже если дверь была разблокирована.

1 Обе задние двери оснащены замками безопасности для детей.

👁 После блокировки замка безопасности ребенка дверь нельзя открыть изнутри автомобиля. Когда заднюю дверь невозможно открыть с помощью внутренней ручки, возможно, работает замок безопасности детей, не тяните за внутреннюю ручку, чтобы избежать повреждений.

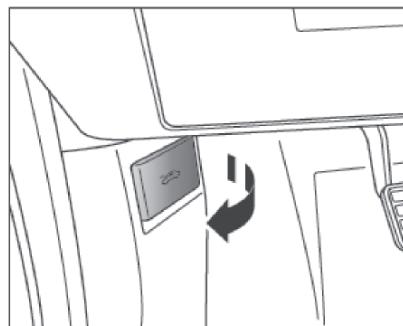
Крышка моторного отсека
Откройте капот

1. Потяните за ручку открытия капота в передней части порога двери со стороны водителя в направлении стрелки, капот разблокируется и слегка приподнимется;

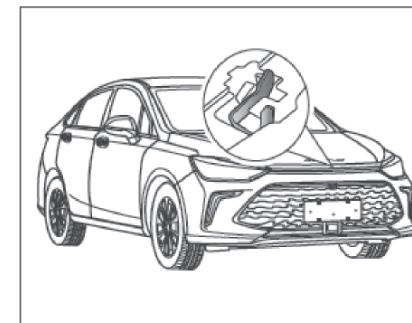

2. Слегка приподнимите капот и надавите пальцами на ручку крюка безопасности справа от средней прорези крышки, чтобы поднять вверх.

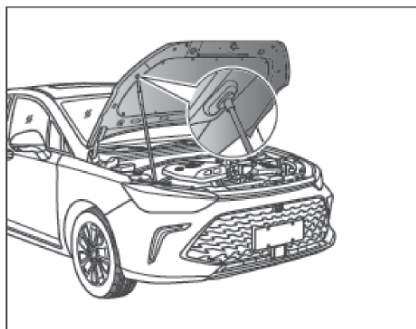

3. Откройте капот в нужное положение, сожмите резиновую часть опорного стержня, вытащите стержень из пряжки и защелкните головку в овальном отверстии на крышке капота, чтобы убедиться, что он надежно закреплен.

Закройте крышку капота

1. Убедитесь, что в моторном отсеке нет других посторонних предметов, чтобы предотвратить повреждения деталей автомобиля;

2. Держите капот ровно, слегка надавите вверх, чтобы стержень вышел из опорного отверстия, втяните стержень и защелкните его на месте.

3. Медленно опустите капот примерно на 20см от верхней части передней решетки, освободите руки и зафиксируйте капот под действием собственной силы тяжести. После блокировки нажмите и потяните капот вверх и вниз, чтобы убедиться, что он надежно зафиксирован.

👁 Низкотемпературные условия могут помешать закрытию капота, поэтому поверните резиновые подушки в передней части моторного отсека по часовой стрелке, пока она не будут мешать закрытию капота.

⚠ Если пар или дым поступают из моторного отсека, не открывайте капот, чтобы предотвратить травмы.

⚠ Если крышка моторного отсека не заперта во время движения автомобиля, крышка моторного отсека может быть поднята высокоскоростным потоком воздуха и стать причиной серьезной аварии. Поэтому после закрытия крышки моторного отсека необходимо проверить, надежно ли заблокирован замок.

⚠ Если вы отпустите крышку капота, когда он поднят слишком высоко от верхней части передней решетки, или закроете крышку капота с силой, вы можете повредить фары и переднюю решетку.

Багажное отделение

Примечания по багажному отделению

⚠ Держите крышку багажного отделения закрытой во время движения. Если крышка багажного отделения открыта, багаж, находящийся в багажном отделении, может быть случайно выброшен во время движения, что приведет к аварии или повреждениям. Поэтому перед поездкой убедитесь, что крышка багажного отделения закрыта.

⚠ Пассажир не допускается в багажное отделение, в противном случае это может привести к серьезным травмам или даже смерти в случае экстренного торможения или столкновения.

⚠ Не допускайте детей в багажное отделение, так как они могут перегреться или задохнуться, если случайно заперты в багажном отделении.

⚠ При использовании багажного отделения необходимо соблюдать следующие меры

предосторожности, иначе части тела могут быть зажаты, что может привести к серьезным травмам:

- При открытии крышки вверх крышка будет выскакивать в полностью открытое положение, поэтому обратите внимание на безопасность в верхней зоне открытия.

- Перед открытием крышки багажного отделения следует удалить любые посторонние предметы (например, снег или лед) из крышки багажного отделения, чтобы предотвратить попадание в замок.

👁 Когда в багажном отделении слишком много предметов и вы не уверены, коснутся ли предметы крышки багажного отделения, вы можете сначала задержать крышку багажного отделения и попытаться медленно закрыть ее, а затем закрыть крышку багажного отделения после подтверждения того, что проблем нет.

Открытие багажного отделения Использование умного ключа

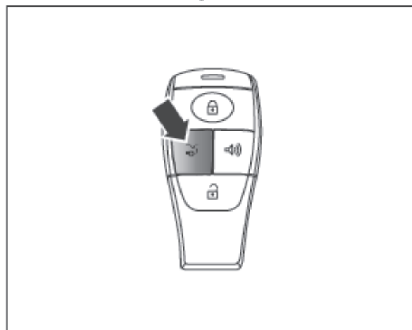

Нажмите и удерживайте кнопку разблокировки крышки багажного отделения на умном ключе, крышка багажного отделения будет разблокирована, потяните вверх крышку багажного отделения, чтобы открыть ее.

Используйте многофункциональный переключатель в автомобиле

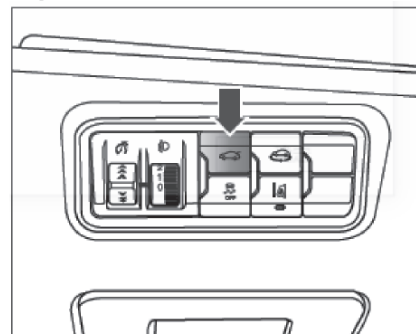

Нажмите кнопку разблокировки крышки багажного отделения на многофункциональном переключателе, чтобы разблокировать крышку багажного отделения, и поднимите крышку багажного отделения, чтобы открыть ее.

Аварийное открытие крышки багажника

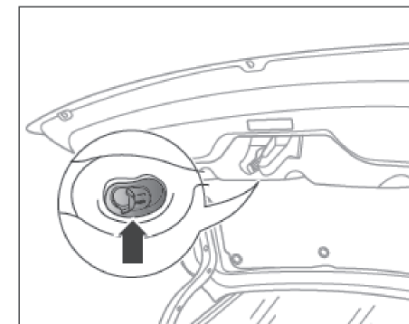

1. Сложите спинки задних сидений вперед, чтобы попасть в багажное отделение.

2. Переключите аварийный переключатель замка багажного отделения, чтобы разблокировать багажное отделение, и выдвиньте крышку багажного отделения наружу, чтобы открыть ее.

Закрытие багажного отделения (Руководство)

1. Осторожно прижмите крышку багажного отделения к положению, близкому к заднему бамперу;
2. Закройте багажное отделение, слегка нажав обеими руками на крышку багажного отделения вниз по направлению к нижней части. Когда крышка багажного отделения закрыта, значок напоминания о багажном отделении, отображаемый на комбинированном измерителе, исчезнет.

i Закрывая крышку багажного отделения, внимательно следите за тем, чтобы не было защемлений пальцев, а также частей багажного отделения или его содержимого.

Лючок заливной горловины топливного бака

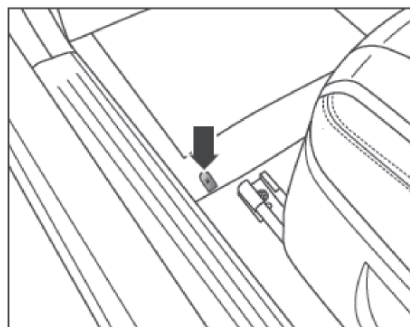

Выключатель открытия дверцы топливного бака расположен на полу порога двери со стороны водителя.

Переключите переключатель вверх, чтобы открыть топливный бак, расположенный в задней части автомобиля.

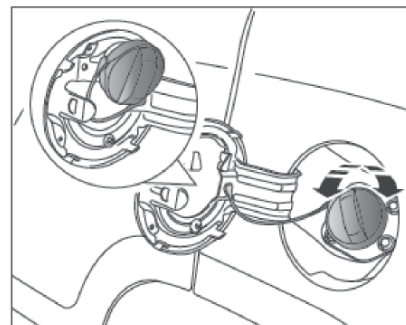

При заправке медленно ослабьте крышку заливной горловины против часовой стрелки, перед полным откручиванием приостановите крышку на заливной горловине, чтобы сбросить внутреннее давление, затем снимите крышку заливной горловины и поместите ее в зажим. После заправки поверните крышку заливной горловины по часовой стрелке до «щелчка», означающего, что крышка полностью затянута.

После затягивания крышки заливной горловины закройте лючок заливной горловины.

Для обеспечения работоспособности транспортного средства используйте неэтилированный бензин указанной марки (92# или выше).

⚠ После заливки топлива убедитесь, что крышка заливной горловины топливного бака затянута, чтобы предотвратить вытекание топлива и возникновение пожара.

👁 Данный автомобиль оснащен каталитическим нейтрализатором. Заправляйте топливо до того, как загорится предупреждающая лампочка топлива, и не допускайте, чтобы топливо закончилось. Если уровень топлива слишком низкий, нерегулярная подача топлива приведет к перебоям в работе двигателя и попаданию несгоревшего топлива в выхлопную систему, что приведет к перегреву каталитического нейтрализатора и его повреждению. Низкий уровень топлива также негативно сказывается на смазке топливного насоса.

При заполнении бака, как только заправочный пистолет автоматически остановится, топливный бак будет «полным», не продолжайте заполнять бак насильно, иначе расширительное пространство внутри бака также будет заполнено топливом, и топливо может перелиться при тепловом расширении.

Перед тем как полностью открыть крышку заливной горловины, ослабьте ее, чтобы сбросить давление топлива внутри. В противном случае пары топлива могут быть выброшены из заливной горловины и стать причиной травмы.

Не заправляйте автомобиль дизельным топливом, если вы по ошибке добавили дизельное топливо, не запускайте двигатель и обратитесь в дилерский центр BAIC MOTOR для тщательной очистки топливной системы.

Бензин следует заливать на обычных заправках, использование некачественного бензина сократит срок службы двигателя или даже повредит его.

Данный автомобиль оснащен каталитическим нейтрализатором, разрешается использовать только неэтилированный бензин, если один раз залить этилированный бензин, каталитический нейтрализатор будет поврежден.

Пары топлива могут легко стать причиной пожара, поэтому при заправке выключите двигатель, не курите, не разговаривайте по сотовому телефону, не пользуйтесь другими предметами, которые могут вызвать статическое электричество, а также открытым огнем.

Электрические стеклоподъемники

Закрывая электрические стеклоподъемники, будьте осторожны, чтобы не прищемить части тела людей. Если голова, шея или руки пассажира застряли в окне, это может привести к серьезным травмам.

Никогда не оставляйте детей или людей с ограниченными возможностями передвижения одних в автомобиле! Они могут случайно коснуться переключателя или контроллера, что может привести к серьезным несчастным случаям.

Если в автомобиле находятся дети, во время движения следует нажать кнопку отключения стеклоподъемника, чтобы предотвратить самостоятельное открывание окон детьми и несчастные случаи.

Переключатель управления электрическим стеклоподъемниками со стороны водителя

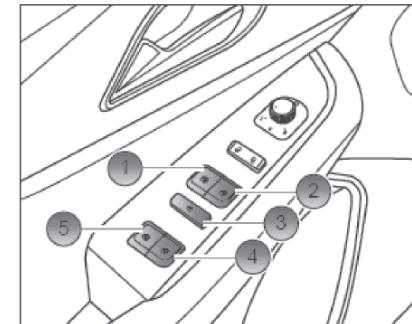

Переключатель управления стеклоподъемниками расположен на подлокотнике двери со стороны водителя.

① Переключатель стеклоподъемника бокового стекла водителя

② Переключатель стеклоподъемника бокового стекла переднего пассажира

③ Переключатель блокировки задних стеклоподъемников

④ Переключатель стеклоподъемника заднего правого бокового стекла

⑤ Переключатель стеклоподъемника заднего левого стекла

Управление поднятием опусканием бокового стекла водителя

Нажмите переключатель ① вверх и удерживайте его, чтобы поднять боковое стекло водителя, и отпустите его, чтобы остановить.

Нажмите переключатель ① вниз и удерживайте его, боковое стекло водителя опустится, отпустите и остановитесь.

Если нажать на переключатель ① до превышения точки давления и отпустить его, стекло окна со стороны водителя автоматически опустится вниз, если коснуться переключателя во время автоматического опускания стекла окна, стекло окна останется в текущем положении.

Для окон, оснащенных функцией одно касание вверх вниз, боковое окно водителя будет автоматически подниматься до полного закрытия при срабатывании переключателя

① вверх, пока не будет отпущено за пределы точки давления, и если во время автоматического подъема стекла окна коснуться переключателя, стекло окна останется в текущем положении.

Управление водителем стеклоподъемником бокового стекла пассажира

Нажмите переключатель ② ④ ⑤ вверх или вниз (та же операция, что и для бокового окна водителя), чтобы поднять или опустить соответствующее стекло окна.

Переключатель блокировки стеклоподъемников задних пассажиров

Нажмите переключатель отключения стеклоподъемников задних пассажира ③, индикатор переключателя загорится, и переключатель стеклоподъемников задних пассажиров не будет управлять соответствующими стеклоподъемниками. Нажмите переключатель еще раз, чтобы отключить его, и индикаторная лампочка погаснет.

Переключатель управления боковым стеклом пассажирского окна

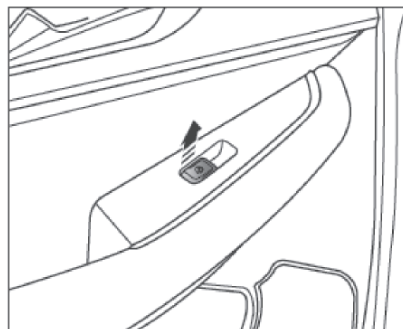

Стеклоподъемник бокового окна пассажира расположен на каждом подлокотнике двери. Оконное стекло можно поднимать и опускать, подтягивая переключатель или нажимая на переключатель так же, как и боковое стекло водителя.

Инициализация положения окна

Если работа стеклоподъемников, оснащенных функцией нажатия кнопки вверх вниз, нарушена или пропало питание автомобиля, ее можно восстановить с помощью следующих операций:

1. Переключение кнопки старт / стоп без ключа в режим «RUN»;
2. Многократно поднимая переключатель вверх до полного закрытия окна;
3. Функцию окна можно восстановить, переключив переключатель вверх и удерживая его в течение примерно 2 секунд.

Защита от защемления окном

Для окон, оснащенных функцией одно касание вверх-вниз, стекло будет двигаться назад, если во время процесса закрытия в назначенном положении возникнет препятствие, и окно откроется вниз.

Люк с электроприводом*

Переключатель люка с электроприводом

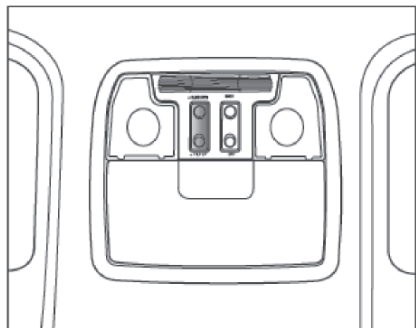

Люк может быть открыт или закрыт с помощью переключателя люка питания, когда кнопка старт / стоп находится в режиме «RUN». Переключатель люка имеет две кнопки «TILT UP» и «SLIDE OPEN». С помощью обеих кнопок можно открыть, закрыть и задраить люк для вентиляции.

⚠ В целях обеспечения безопасности движения водителю запрещается управлять выключателем стеклоподъемника во время движения.

Электрический люк, открывающийся / закрывающийся сдвижным способом

Кнопка старт / стоп находится в режиме «RUN». При нажатии или касании кнопки «SLIDE OPEN» люк открывается и перемещается в максимальное положение. Когда люк открыт, нажмите кнопку управления люком, и люк остановится в текущем положении. Кнопка старт / стоп находится в режиме «RUN». При нажатии и удержании кнопки «TILT UP» люк начинает работать из открытого положения в закрытое, как только кнопка отпускается, люк перестает работать. При нажатии кнопки «TILT UP» люк начинает автоматически работать из открытого положения в полностью закрытое положение, во время операции люк остановится после нажатия кнопки.

Функция защиты от заземления люком

Люк закрывается одним нажатием кнопки, и люк имеет функцию защиты от заземления.

Функция защиты от заземления предотвращает захват крупных предметов при закрытом люке. Если движение люка заблокировано при закрытии люка, люк перестанет закрываться, а затем слегка откроется.

Когда люк закрыт, если срабатывает функция защиты от заземления, люк будет перемещаться на определенное расстояние в открытом направлении, а затем перестанет двигаться.

👁 Функция защиты люка от заземления не предотвращает заземление пальцев.

⚠ Люк не должен эксплуатироваться при низких температурах (ниже -20°), так как функция защиты от заземления может не активироваться в таких условиях и могут произойти несчастные случаи, а низкая температура может привести к повреждению электродвигателя.

⚠ Будьте осторожны при закрытии люка. Всегда следите за тем, чтобы никто не находился в пределах досягаемости открывающегося и закрывающегося люка, чтобы избежать серьезных травм или травм для других.

⚠ Всегда закрывайте люк, когда водитель покидает автомобиль.

⚠ Люк может перестать обнаруживать препятствия, когда он вот-вот полностью закроется, и не имеет защиты от заземления.

⚠ Не пытайтесь активировать функцию защиты от заземления руками или любой частью тела. В противном случае существует высокий риск серьезных телесных повреждений.

⚠ В целях обеспечения безопасности движения водителю запрещается управлять выключателем стеклоподъемника во время движения.

Открытие / закрытие люка

Кнопка старт / стоп находится в режиме «RUN». Когда люк закрыт, нажмите и удерживайте или коснитесь кнопки «TILTUP», задняя часть стекла люка поднимется до открытого положения и автоматически остановится, в процессе подъема нажмите кнопку управления люком, стекло люка остановится в текущем положении. Кнопка старт / стоп находится в режиме «RUN». Нажмите и удерживайте кнопку «SLIDE OPEN», чтобы закрыть люк, люк не имеет функции защиты от защемления во время этого процесса. (Если нажать кнопку «SLIDE OPEN», то стекло люка имеет функцию защиты от защемления во время процесса закрытия).

Инициализация и самообучение люка вручную

В некоторых случаях (внезапное отключение батареи или после долгой парковки) может потребоваться инициализация люка вручную.

Это делается следующим образом:

1. В течение 5 секунд переключите кнопку старт / стоп в режим «RUN», а затем выключите ее и верните в режим «RUN»;
2. В течение 5 секунд после первого шага нажмите и удерживайте кнопку люка «TILT UP», стекло люка будет полностью взведено, а после звука «щелчка» стекло люка будет работать следующим образом: Полное Закрытие - Полное Открытие - Полное Закрытие; После того, как этот процесс будет завершен, люк на крыше перестанет работать, отпустите кнопку, и процесс инициализации стекла люка будет завершен.

Если инициализация люка не удалась, необходимо выполнить описанные выше действия еще раз.

Солнцезащитный Козырек Люка

Солнцезащитный козырек можно открыть вместе с люком, но при закрытии солнцезащитный козырек нужно вручную оттянуть назад, чтобы закрыть.

⚠ Не закрывайте козырек люка закрываться, когда люк открыт.

Комбинированный выключатель освещения

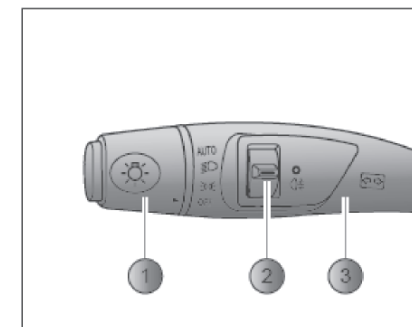

- ① Ручка управления светом
- ② Рычаг управления противотуманными фарами
- ③ Рычаг управления указателями поворотов

Управление освещением Габаритные огни

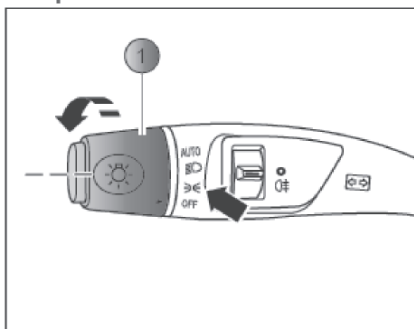

Поверните ручку управления светом на ① так, чтобы метка ► над ручкой управления светом совместилась с положением ►, загорятся передние и задние габаритные огни, подсветка заднего номерного знака, подсветка кнопок и индикатор габаритных фар на комбинации приборов, поверните обратно в положение OFF для выключения.

Фара

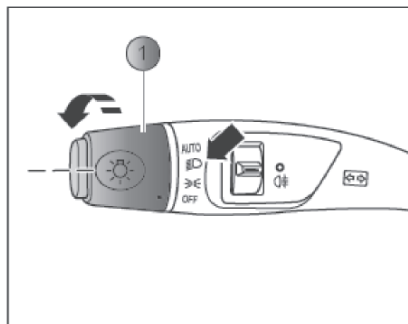

Когда кнопка старт / стоп находится в режиме «RUN», поверните ручку управления светом так, чтобы метка ► на ручке управления светом ① совместилась с положением ►, фары загорятся и выключатся, когда она снова будет повернута в положение OFF.

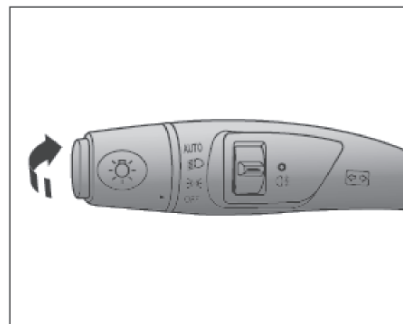

i Когда загорается ближний свет, нажмите на рычаг управления светом наружу перпендикулярно плоскости рулевого колеса, чтобы зажечь дальний свет, и снова потяните рычаг управления светом к плоскости рулевого колеса, чтобы выключить дальний свет.

Автоматическое включение фар*

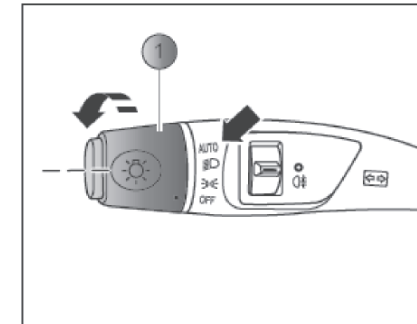

Когда кнопка старт / стоп без ключа находится в режиме «RUN», поверните ручку управления светом ① так, чтобы отметка ► над ручкой управления светом была выровнена с положением ►, фары будут включаться автоматически, когда свет снаружи транспортного средства низкий (например, ночью или при движении через туннель и т. д.), и выключаться, когда они поворачиваются обратно на ►. Положение OFF.

I Во влажных, холодных, дождливых погодных условиях на внутренней поверхности крышек фар может образовываться конденсат, запотевание или иней:

- Данная ситуация обусловлена естественным явлением конденсации водяного пара в горячем воздухе внутри фары, когда она холодная, и не влияет на нормальную эксплуатацию автомобиля.

- Когда автомобиль припаркован в сухом месте, выключите двигатель, включите освещение, запотевание постепенно испарится на поверхности плафона фары, на углах фары и других нефункциональных участках могут оставаться следы.

- Это явление не повлияет на срок службы освещения автомобиля и световой эффект, вам не нужно заменять блок освещения.

Предупреждение дальним светом

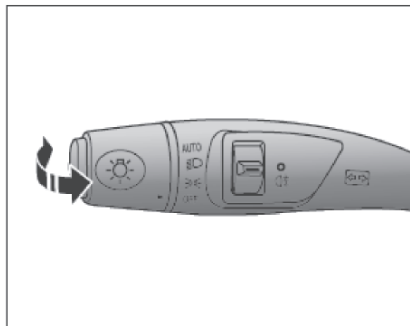

Потяните рычаг управления светом в направлении рулевого колеса, чтобы включить дальний свет, отпустите рычаг, и рычаг управления светом автоматически поднимется обратно, чтобы погасить дальний свет, предупреждая транспортные средства и пешеходов перед вами.

Указатели направления поворота

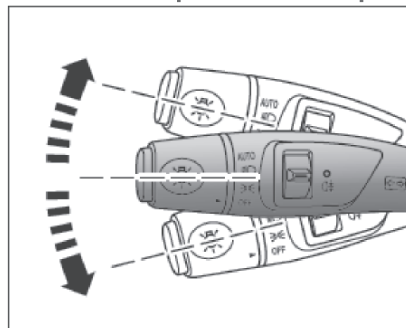

Нажмите на рычаг управления светом вниз до конца, внешний левый сигнал поворота и индикатор левого поворота в комбинации приборов будут мигать с тикающим звуком.

Нажмите на рычаг управления светом вверх до конца, внешний правый указатель поворота и правый указатель поворота на комбинированном измерителе будут мигать с тикающим звуком.

После возвращения руля в исходное положение рычаг автоматически возвращается в исходное положение с выравниванием рулевого колеса, а внешний указатель поворота и лампа указателя поворота в комбинации приборов гаснут.

I Когда поворот или смена полосы движения завершены, пожалуйста, убедитесь, что рычаг освещения был возвращен, в противном случае он должен быть возвращен вручную.

Мигающий сигнал смены полосы движения

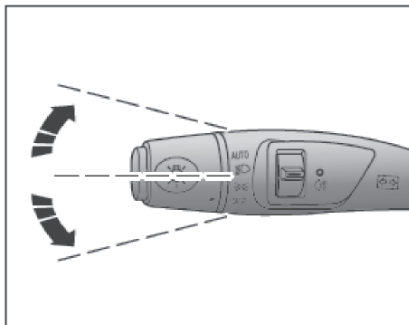

Осторожно переключите рычаг управления светом вниз или вверх, не пересекая предельную точку, после отпущания рычага - рычаг вернется автоматически, а соответствующий внешний сигнал поворота и индикатор поворота на комбинации приборов будут мигать 3 раза одновременно (количество раз можно установить через бортовой компьютер автомобиля), сопровождается тикающим звуком.

Управление задними противотуманными фонарями

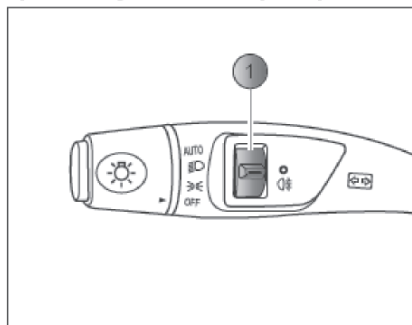

Когда кнопка старт / стоп находится в режиме «RUN», переключите рычаг управления светом противотуманными фонарями, чтобы включить / выключить задний противотуманный фонарь. Когда ручка управления светом находится в положении  или , переключите вниз рычаг управления противотуманным фонарём ①. Задний противотуманный фонарь включается. Чтобы выключить снова поверните рычаг управления противотуманными фонарями ① вниз.

 Противотуманные фонари необходимо включать только в дождливую, туманную, снежную погоду или при плохой видимости.

Ручная регулировка высоты фар

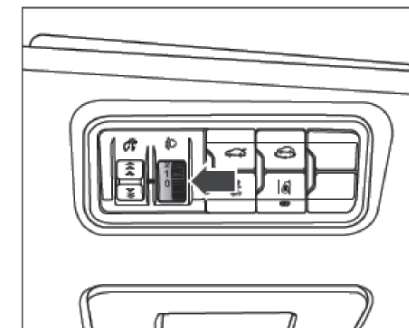

На угол освещения ближнего света влияет распределение веса пассажиров и багажа внутри автомобиля. Высота фар регулируется таким образом, чтобы угол освещения ближнего света на дороге был достаточным для обеспечения достаточного освещения перед транспортным средством, не вызывая ослепления других участников дорожного движения.

При переключении переключателя регулировки высоты фар в качестве эталона использовались следующие дорожные условия (положение «0», для водителя или водителя и переднего пассажира (без багажа). Позиция «1», для всех заполненных мест.

Положение «2», для всех заполненных мест, с равномерно распределенным грузом в багажном отделении (достигнута допустимая нагрузка на ось задней оси и не превышена максимально допустимая масса груза).

Положение «3», для водителя, с равномерно распределенным грузом в багажном отделении (достигнута допустимая нагрузка на ось задней оси и не превышена максимально допустимая масса груза).

Функция «проводи меня домой»

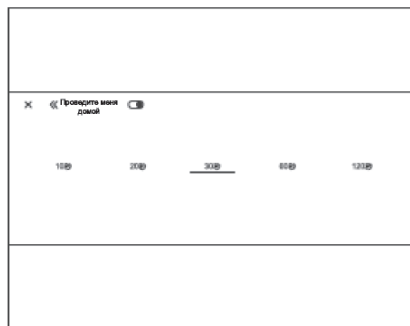

Функция «проводи меня домой» предоставляет пользователю услугу выключения освещения с задержкой по времени, которую можно выбрать через настройки в бортовом компьютере.

После поворота кнопка старт / стоп из положения «RUN» или «ACC» в положение «OFF» в течение 1 минуты поднимите рычаг управления светом в сторону плоскости рулевого колеса, затем функция «проводи меня домой» будет активирована, и ближний свет будет включен в течение определенного периода времени, а затем выключится.

i Вы можете установить функцию «проводи меня домой», выключение и время освещения в бортовом компьютере автомобиля.

Выключатель аварийной световой сигнализации

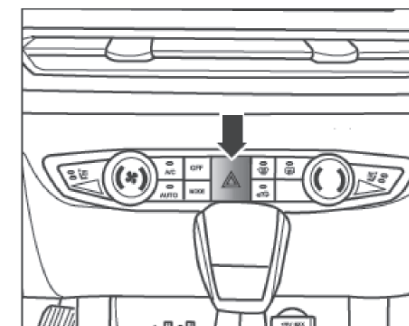

Переключатель аварийной предупреждающей лампочки находится на панели управления кондиционером.

В аварийных ситуациях аварийные лампы используются для предупреждения других участников дорожного движения во избежание дорожно-транспортных происшествий.

Аварийные лампы должны быть включены в следующих случаях:

- Когда транспортное средство ломается из-за технической проблемы.
 - Когда транспортное средство заблокировано движением и находится в конце колонны.
 - В экстренных случаях.
 - При буксировке или буксировке другого транспортного средства.
- При нажатии выключателя аварийных ламп одновременно мигают все указатели поворотников, а также два индикатора указателей поворотников на комбинации приборов.

Аварийные лампы работают даже тогда, когда кнопка старт / стоп находится в режиме «OFF». Чтобы выключить аварийные лампы, снова нажмите переключатель аварийных индикаторов.

При незапущенном двигателе, если нет особой необходимости, не включайте на длительное время лампы аварийной сигнализации во избежание потери заряда аккумулятора.

Сигнал аварийного торможения

Стоп-сигнал мигает, когда скорость автомобиля превышает 50км/ч и задействуется аварийное торможение; Если скорость автомобиля превышает 70км/ч и происходит аварийное торможение, а экстренное торможение продолжается до тех пор, пока скорость автомобиля не упадет ниже 10км/ч, мигает стоп-сигнал и автоматически включается аварийная предупреждающая сигнализация; После этого, если водитель отпускает тормоз и разгоняется до скорости более 20км/ч, а также поддерживает скорость выше 20км/ч в течение более 5 секунд, аварийная предупреждающая сигнализация выключится автоматически; Аварийные лампы можно также выключить вручную, нажав на выключатель аварийных ламп.



Водительские фары оставлены на сигнализации

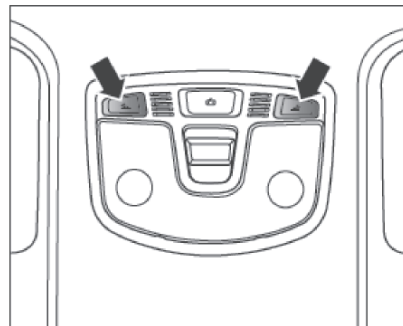

Когда кнопка старт / стоп находится в режиме «OFF», переключатель света находится в положении габаритных огней или габаритных огней и ближнего света автомобиля, если дверь водителя открыта, комбинация приборов подаст сигнал об оставленном включенном свете фар.

Лампа внутреннего освещения

Передняя лампа для чтения*



Нажмите переключатель , чтобы включить лампу для чтения со стороны водителя; После 10 минут освещения или если в течение этого времени снова нажать переключатель , лампа для чтения гаснет.

Нажмите переключатель , чтобы включить лампу для чтения со стороны переднего пассажира; После 10 минут освещения или если в течение этого времени снова нажать переключатель , лампа для чтения гаснет.

Функция освещения при открывании двери

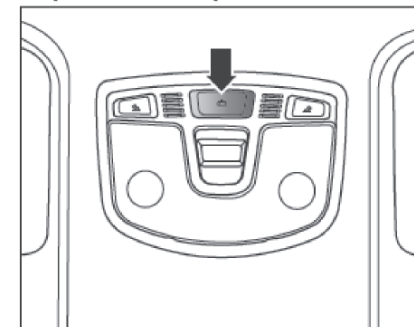

При нажатии на переключатель  включается функция освещения открывания двери.

Когда кнопка старт / стоп находится в режиме «RUN», при открытии любой двери загорается передняя лампа для чтения.

После закрытия всех дверей передняя лампа для чтения будет постепенно гаснуть, если какая-либо дверь осталась открытой, передняя лампа для чтения будет гореть около 30 секунд, а затем выключится.

Когда кнопка Старт / Стоп не находится в режиме «RUN», передняя лампа для чтения загорается, когда любая дверь разблокирована.

Когда все двери заперты, передняя лампа для чтения постепенно гаснет, если какая-либо дверь не заперта, передняя лампа для чтения будет гореть около 30 секунд, а затем погаснет.

Передняя лампа для чтения (С переключателем люка) *

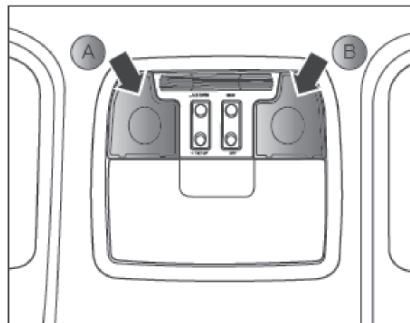

Нажмите на крышку фонаря А со стороны водителя, чтобы включить лампу для чтения со стороны водителя; после 10 минут освещения или если в течение этого времени снова нажать переключатель , лампа для чтения гаснет.

Нажмите на крышку фонаря со стороны переднего пассажира В, чтобы включить лампу для чтения со стороны переднего пассажира; После 10 минут освещения или если в течение этого времени снова нажать переключатель , лампа для чтения гаснет.

Функция освещения при открывании двери

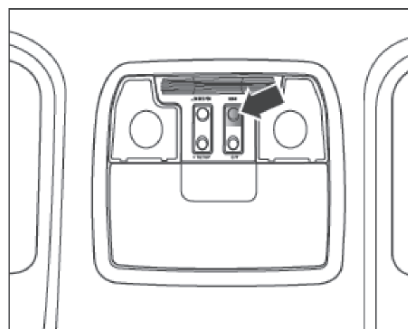

После нажатия выключателя «DOOR» передняя лампа для чтения автоматически загорится после открытия двери и будет продолжать гореть в течение примерно 3 секунд после закрытия двери, передняя лампа для чтения имеет режим энергосбережения и автоматически гаснет после включения освещения в течение 10 минут.

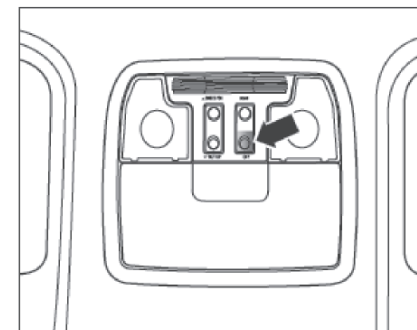

Когда переключатель «OFF» нажат, передняя лампа для чтения включается только при нажатии на крышку фонаря освещения.

Освещение багажного отделения

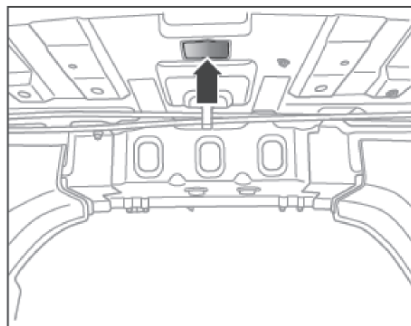

Освещение багажного отделения автоматически загорается при открытии крышки багажного отделения и выключается при закрытии крышки багажного отделения.

👁 Когда двигатель не запущен, не включайте на длительное время освещение салона во избежание потери энергии аккумулятора.

Настройка окружающего освещения *

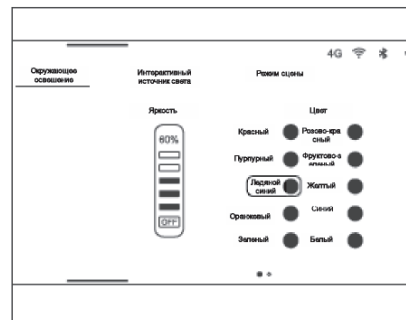

Следующие функции могут быть установлены через мультимедиа:

- Выберите цвет окружающего света, отрегулируйте яркость окружающего света;
- Включите / выключите режим приветствия;
- Выберите режим цветового сопровождения и музыкального ритма;
- Установите напоминание о разблокировке или функцию напоминания об открытии закрытии двери.

Регулировка яркости подсветки

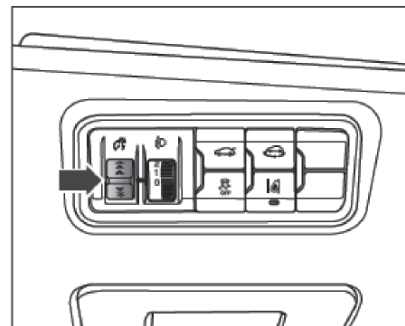

Ручка яркости подсветки расположена на многофункциональной панели переключателей в левом нижнем углу панели приборов. Когда загорается габаритные огни, загорается подсветка каждой кнопки внутри всего автомобиля. При переключении кнопки регулировки яркости подсветки вверх - яркость подсветки каждой кнопки увеличивается; при переключении кнопки регулировки подсветки вниз, чтобы уменьшить яркость подсветки каждой кнопки. Всего 10 уровней яркости подсветки.

Комбинированный переключатель стеклоочистителя Модель без датчика дождя*

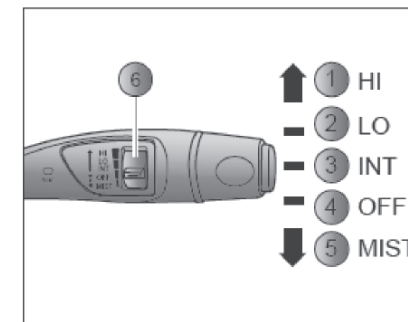

- ① HI: Высокая скорость работы щёток стеклоочистителя
- ② LO: Низкая скорость работы щёток стеклоочистителя
- ③ INT: Прерывистое срабатывание щёток стеклоочистителя
- ④ OFF: Щётки стеклоочистителя выключены
- ⑤ MIST: Однократное срабатывание щёток стеклоочистителя
- ⑥ Рычаг регулировки скорости прерывистого срабатывания щёток стеклоочистителя

Стеклоочиститель и омыватель работают только тогда, когда кнопка старт / стоп находится в режиме «RUN». Если кнопка старт / стоп не находится в режиме «RUN» во время работы стеклоочистителя, стеклоочиститель немедленно останавливается и возвращается в исходное положение при следующем включении режима «RUN».

Чтобы выбрать необходимую скорость, нажмите вверх или вниз на рычаг.

HI: Передний стеклоочиститель быстро работает.

LO: Передний стеклоочиститель медленно работает.

INT: Передний стеклоочиститель находится в режиме прерывистого срабатывания.

OFF: Стеклоочиститель выключен.

MIST: Когда рычаг стеклоочистителя повернут на «MIST» и рука отпущена, рычаг стеклоочистителя автоматически вернется обратно в «OFF», а щётки переднего стеклоочистителя работают один раз на небольшой скорости; Когда рычаг стеклоочистителя переводится в положение «MIST» и удерживается, передний стеклоочиститель продолжает очистку до тех пор, пока рука не будет отпущена.

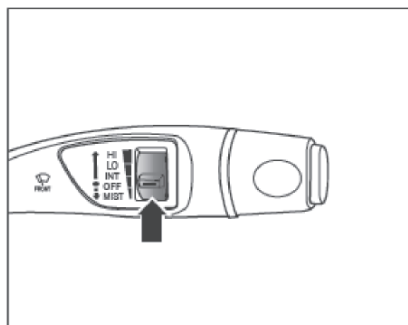

Рычаг регулировки времени прерывистой работы: Этот рычаг используется для регулировки интервала срабатывания переднего стеклоочистителя. Интервал разделен на четыре уровня, самый высокий уровень равен 4 (самый короткий интервал), самый низкий уровень 1 (самый длинный интервал), а средний уровень 3 и 2 в этом порядке. Отрегулируйте скорость автоматического срабатывания щётки стеклоочистителя в соответствии с вашими привычками вождения.

Модели с датчиком дождя*

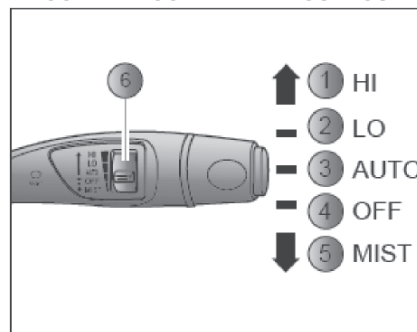

- ① HI: Высокая скорость работы щётки стеклоочистителя
- ② LO: Низкая скорость работы щётки стеклоочистителя
- ③ AUTO: Автоматическое срабатывание щётки стеклоочистителя
- ④ OFF: Щётки стеклоочистителя выключены
- ⑤ MIST: Одиночное срабатывание щётки стеклоочистителя
- ⑥ Рычаг регулировки чувствительности стеклоочистителя в автоматическом режиме

Когда система чувствует дождь, кнопка старт / стоп находится в режиме «RUN», а переключатель стеклоочистителя находится в «AUTO», он автоматически включает стеклоочиститель и изменяет скорость стеклоочистителя в соответствии с количеством дождя. Когда рычаг стеклоочистителя находится в положении «LO» (низкоскоростной режим стеклоочистителя) или «HI» (высокоскоростной режим стеклоочистителя), передний стеклоочиститель будет работать на заданной скорости, и функция автоматического определения не будет работать.

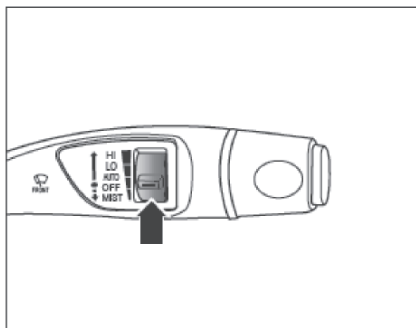

Вы можете отрегулировать чувствительность системы автоматического стеклоочистителя, повернув ручку регулировки чувствительности автоматического стеклоочистителя.

Существует четыре уровня чувствительности, самый высокий уровень 4 (самая высокая чувствительность, легко протирается на высокой скорости), самый низкий уровень 1 (самая низкая чувствительность, нелегко протирается на высокой скорости), а среднее положение 3 и 2 в этом порядке. Отрегулируйте чувствительность автоматического стеклоочистителя в соответствии с вашими привычками вождения.

При протирании лобового стекла при низких температурах следите за тем, чтобы щетка стеклоочистителя не замерзла на лобовом стекле.

Зимой удалите снег и лед с рычагов и щеток стеклоочистителя, включая область, где работает стеклоочиститель.

Не ставьте рычаг стеклоочистителя в положение «АУТО» при мойке автомобиля на автоматической мойке, так как это может повредить стеклоочиститель. Система должна быть выключена, когда стеклоочиститель не нужен.

Датчик дождя/ света *

Датчик дождя / света расположен на лобовом стекле возле внутреннего зеркала заднего вида. Если датчик покрыт грязью, маслом, пылью и т. д., функция стеклоочистителя «АУТО», функция автоосветления фар и люк могут работать неправильно. Если над датчиком дождя / света появляется яркий свет, инфракрасные лучи, предметы и т.д., стеклоочиститель может начать срабатывать.

Омыватель лобового стекла

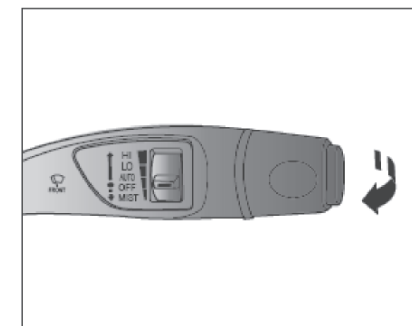

Когда кнопка старт / стоп находится в режиме «RUN», потяните рычаг стеклоочистителя к рулевому колесу, омыватель стекла начинает работать, форсунки омывателя лобового стекла распыляют воду и останавливаются при отпускании, а передний стеклоочиститель продолжает протираться несколько раз, а затем автоматически останавливается.

Если перевести рычаг стеклоочистителя в направлении рулевого колеса и удерживать его, омыватель будет продолжать распылять воду в течение 12 секунд, а затем автоматически остановится.

Внутреннее зеркало заднего вида

Перед вождением автомобиля отрегулируйте внутреннее зеркало, чтобы получить наилучший угол обзора. Держите зеркало в чистоте.

Для обеспечения безопасности движения при регулировке зеркал заднего вида следует минимизировать “слепую зону” угла обзора.

Отрегулируйте положение всех зеркал заднего вида перед началом движения и не регулируйте зеркала заднего вида во время движения автомобиля.

Ручное антибликовое внутреннее зеркало заднего вида

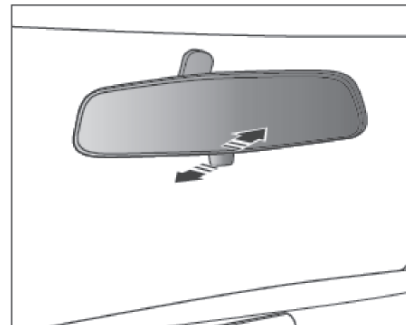

Ночью переключите рычаг крепления зеркала в антибликовое положение. Отрегулируйте внутреннее зеркало, чтобы уменьшить блики от фар автомобилей позади вас.

Наружные зеркала

Наружные зеркала регулируются электрическим приводом, электрически обогреваются* и складываются с электроприводом.

Наружные зеркала отражают меньшее изображение объекта, чем реальная ситуация. Фактическое расстояние между объектом и транспортным средством будет ближе, чем кажется. Не стоит неправильно оценивать расстояние до автомобиля позади вас чтобы не спровоцировать аварию.

Отрегулируйте положение зеркал заднего вида перед началом движения, не регулируйте зеркала во время движения.

Регулировка угла наклона зеркального элемента наружного зеркала

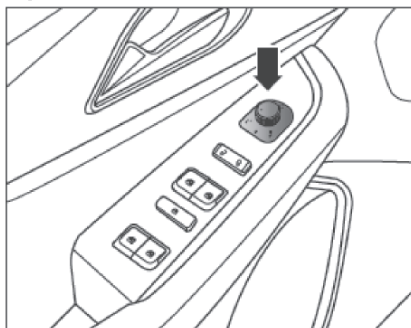

Наружное зеркало управляется переключателем регулировки зеркал, который расположен спереди от основного блока управления на двери со стороны водителя.

Выберите наружное зеркало для регулировки, повернув ручку регулировки в положение **L** (левое наружное зеркало) или **R** (правое наружное зеркало).

Поверните ручку вверх или вниз, чтобы отрегулировать угол наклона наружного зеркала вверх или вниз; Поверните ручку влево или вправо, чтобы отрегулировать левый или правый угол наружного зеркала.

Наружное зеркало с электроприводом складывания

Поверните ручку регулировки в положение **☐**, и наружные зеркала с обеих сторон будут складываться одновременно.

Если повернуть ручку из положения **☐**, наружные зеркала с обеих сторон будут автоматически раскладываться одновременно.

После того, как все двери, капот и крышка багажника закрыты, наружные зеркала будут складываться автоматически при нажатии кнопки блокировки удаленного ключа, а наружные зеркала будут раскладываться автоматически при нажатии кнопки разблокировки дистанционного ключа.

i Если рамка наружного зеркала смещена внешним воздействием, зеркало необходимо полностью сложить электрическим способом, не регулируйте зеркальную рамку вручную, иначе это повлияет на функцию регулировки зеркала.

Ручное складывание наружного зеркала*

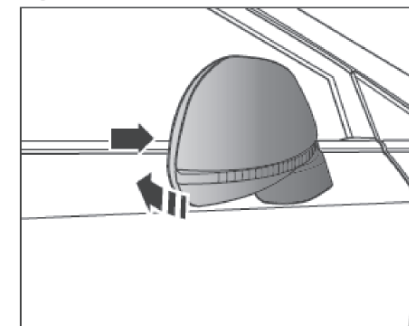

Наружные зеркала можно сложить в сторону автомобиля, потянув их назад.

👁 Запрещается управлять автомобилем со сложенными наружными зеркалом заднего вида, иначе это ухудшит видимость задних автомобилей и препятствий, что может привести к аварии!

Наружные зеркала с подогревом*

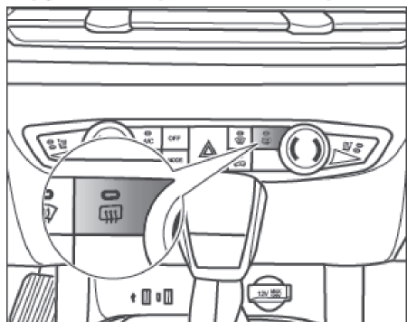

После запуска двигателя нажмите кнопку размораживания/запотевания заднего стекла на панели кондиционера, загорится индикаторная лампочка на кнопке, зеркала и заднее стекло начнут нагреваться для оттаивания и размораживания, примерно через 15 минут система автоматически выключится. Если нагрев по-прежнему требуется, нажмите эту кнопку еще раз.

Если во время обогрева функция нагрева выключена преждевременно - снова нажмите кнопку размораживания / запотевания.

i Обогрев наружных зеркал и заднего ветрового стекла возможен только при работающем двигателе.

⚠ Не включайте обогрев зеркал без необходимости, чтобы избежать перегрева зеркал и лобового стекла и не расходовать энергию аккумулятора.

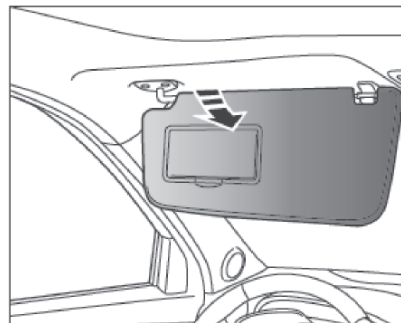
Солнцезащитный козырек
Откидывание солнцезащитного козырька

Солнцезащитный козырек со стороны водителя и солнцезащитный козырек со стороны переднего пассажира могут быть отброшены вниз от соответствующих кронштейнов, чтобы блокировать солнечный свет, проходящий через лобовое стекло.

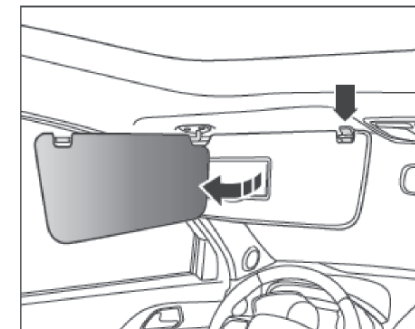
Откидывание в бок
солнцезащитного козырька

Сначала отверните козырек вниз, затем отпустите петли с правой стороны козырька от зажимов и поверните козырек к стеклу, чтобы блокировать солнечный свет, поступающий со стороны двери.

⚠ Не переворачивайте солнцезащитный козырек в сторону, пока транспортное средство находится в движении, чтобы избежать опасности.

Косметическое Зеркало

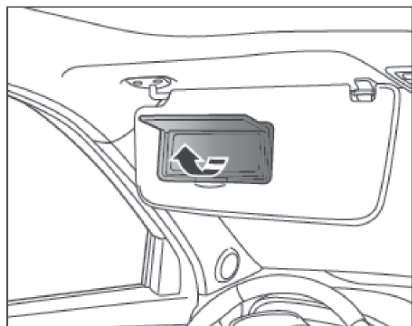

Вы можете использовать зеркало для туалетных принадлежностей, открыв крышку на солнцезащитном козырьке.

⚠ При управлении транспортным средством категорически запрещается использовать зеркало, чтобы избежать травм в случае экстренного торможения или столкновения.

Сиденье

Правильная регулировка сиденья гарантирует, что ремень безопасности и система подушек безопасности смогут обеспечить максимальную защиту.

⚠ Категорически запрещается регулировать сиденье водителя во время движения автомобиля, чтобы избежать серьезных аварий, вызванных потерей водителем контроля над автомобилем из-за движения сиденья.

⚠ Не размещайте предметы под сиденьем, чтобы избежать воздействия на механизм блокировки сиденья или случайного нажатия на рычаг регулировки сиденья, что может привести к внезапному перемещению сиденья и потере контроля над транспортным средством во время движения. Размещение предметов под сиденьем водителя также может затруднить работу педали тормоза, что приведет к серьезной аварии.

⚠ При регулировке сиденья обратите внимание на пассажиров или предметы, находящиеся за сиденьем, чтобы не нанести травму или не повредить предметы.

👁 После регулировки положения сиденья попробуйте подвигать подушку сиденья и спинку вперед-назад, чтобы убедиться, что сиденье надежно зафиксировано.

ℹ Положение сиденья при измерении глубины сиденья является конструктивным положением: Угол наклона спинки (25 ± 2)°, положение вперед и назад это положение, когда сиденье регулируется до конца и скользит вперед на 20мм.

ℹ Передний ряд: Максимальный угол регулировки спинки сиденья составляет (76 ± 4)°, Откинуть вперед в исходное положение (24 ± 2)°, Отклонение назад (52 ± 2)°.

ℹ Задний ряд: Угол наклона спинки в заблокированном положении (26 ± 2)°, может быть откинут вперед (103 ± 2)°.

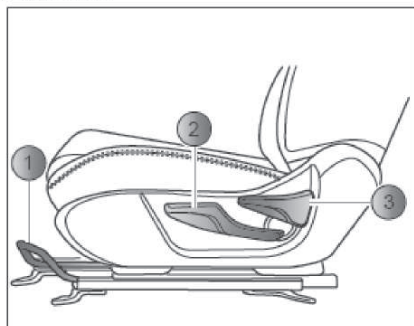
Ручная регулировка сиденья водителя*

Регулировка передних и задних сидений:

Поднимите рычаг регулировки ① под переднюю часть сиденья и переместите сиденье вперед и назад в нужное положение; Отпустите рычаг ① и слегка перемещайте сиденье вперед и назад, пока сиденье не будет надежно зафиксировано.

Регулировка подушки сиденья вверх и вниз*:

Поднимите ручку регулировки ②, чтобы поднять подушку сиденья; Надавите на ручку регулировки ②, чтобы опустить подушку сиденья.

Регулировка наклона спинки:

Потяните ручку регулировки ③ вверх, одновременно покачивая спинку сиденья вперед и назад до нужного угла наклона; Отпустите ручку регулировки ③ и слегка покачайте спинку вперед и назад, пока она не будет надежно зафиксирована.

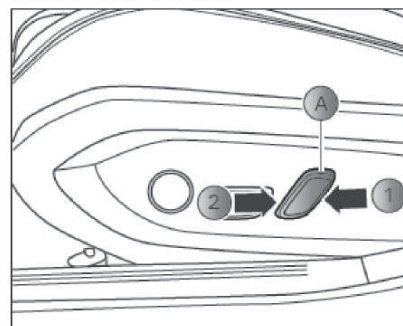
Электрическая регулировка сиденья водителя*

Переключатель А:

Нажмите переключатель А в каждом направлении, как указано стрелкой, чтобы отрегулировать спинку сиденья.

Направление ① откидывание спинки вперед; Направление ② откидывание спинки назад.

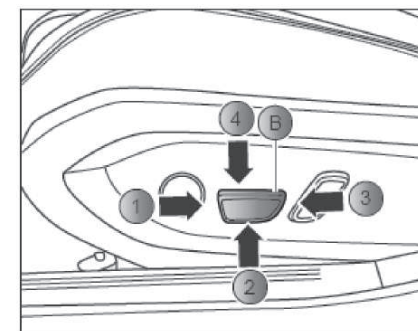

Переключатель В:

Нажмите переключатель В в каждом направлении, как указано стрелкой, чтобы отрегулировать сиденье.

Направление ① Сиденье регулируется назад; Направление ② Все сиденье регулируется вверх; Направление ③ Все сиденье регулируется вперед; Направление ④ Сиденье регулируется вниз.

Ручная регулировка переднего пассажирского сиденья

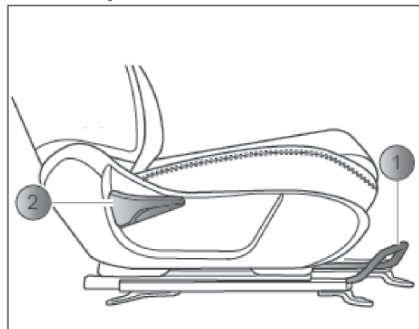

Регулировка передних и задних сидений:

Поднимите рычаг регулировки ① под переднюю часть сиденья и переместите сиденье вперед и назад в нужное положение; Отпустите рычаг ① и слегка перемещайте сиденье вперед и назад, пока сиденье не будет надежно зафиксировано.

Регулировка наклона спинки:

Потяните ручку регулировки ② вверх, одновременно покачивая спинку сиденья вперед и назад до нужного угла наклона; Отпустите ручку регулировки ② и слегка покачайте спинку вперед и назад, пока она не будет надежно зафиксирована.

Подогрев сидений*

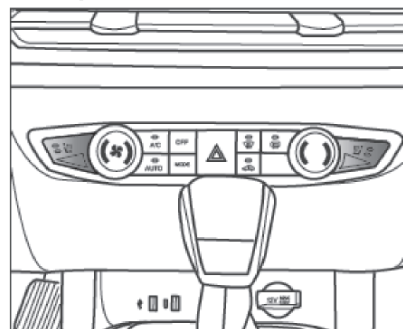

Кнопка подогрева сидений расположена на панели управления кондиционером.

Когда кнопка старт / стоп находится в режиме «RUN», нажмите кнопку подогрева сиденья водителя, чтобы включить функцию подогрева сиденья водителя. Нажмите кнопку несколько раз, чтобы установить нужный уровень нагрева.

Чтобы выключить функцию подогрева сидений, нажимайте кнопку до тех пор, пока не выключатся два индикатора кнопки подогрева сидений.

Подогрев переднего пассажирского сиденья работает так же, как и подогрев водительского сиденья.

👁 Чтобы избежать повреждения электрических компонентов на переднем сиденье, не вставляйте на колени на сиденье и не надавливайте точечно на подушку сиденья или спинки.

⚠ Не используйте функцию подогрева сидений, если у вас низкая болевая и температурная чувствительность, чтобы избежать ожогов спины, ягодиц и ног от обогревателя.

Складывание задних сидений

Если вам нужно перевезти крупные предметы в автомобиле, вы можете сложить спинки задних сидений, чтобы увеличить пространство в багажнике.

Подготовка к складыванию

Отрегулируйте передние сиденья вперед в нужное положение; Опустите подголовники задних сидений в самое низкое положение; Переместите ремни безопасности с обеих сторон задних сидений наружу.

Метод складывания

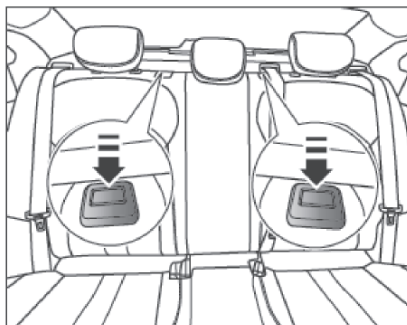

Нажмите на ручку блокировки с обеих сторон подголовника заднего среднего сиденья и потяните спинку вперед, чтобы сложить задние сиденья.

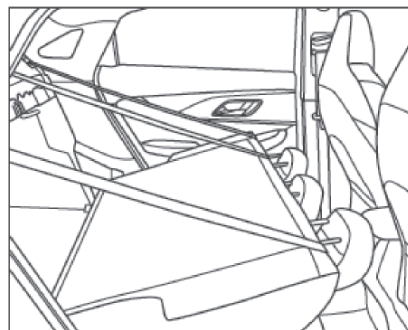

Задние сиденья можно сложить, чтобы максимально увеличить пространство для перевозки вещей в автомобиле.

Складывание сидений в исходное положение

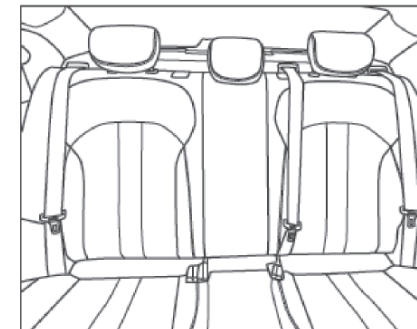

Переместите ремень безопасности наружу, затем верните спинку сиденья на место. Покачайте спинку сиденья вперед и назад, чтобы убедиться, что спинка надежно зафиксирована.

Регулировка подголовника заднего сиденья

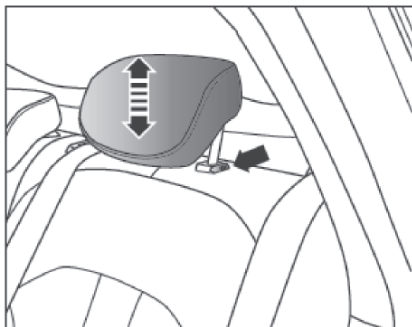

Для безопасности и комфорта отрегулируйте подголовники в нужное положение перед управлением транспортным средством.

Переместить вверх: Захватите обе стороны подголовника и поднимите подголовник вертикально вверх в нужное положение.

Переместить вниз: Сначала нажмите и удерживайте кнопку блокировки, затем переместите подголовник вертикально вниз в нужное положение, а затем отпустите кнопку блокировки.

i Если вам необходимо снять подголовник, нажмите и удерживайте кнопку блокировки и полностью снимите подголовник.

⚠ Не снимайте подголовник для управления автомобилем, иначе это приведет к серьезным травмам в случае аварии.

⚠ После установки подголовник должен быть правильно отрегулирован в соответствии с высотой положения подголовника, чтобы получить эффективную защиту.

⚠ Чтобы обеспечить хороший обзор зеркала заднего вида в автомобиле, подголовники задних сидений обычно можно отрегулировать в самое низкое положение. Если на заднем ряду едут люди, подголовник необходимо отрегулировать вверх в соответствующее положение.

Устройство для хранения

👁 Пожалуйста, не кладите в ящик для хранения автомобиля термостойкие предметы, такие как шоколад или лекарства, а также негерметичные ёмкости с жидкостью.

⚠ Не размещайте в автомобиле легковоспламеняющиеся и взрывоопасные предметы. Например, газовая зажигалка, бензин, алкоголь, пиво и т.д. Особенно в жаркие летние месяцы, когда температура внутри автомобиля настолько высока, что это может привести к взрыву герметичного контейнера или вызвать пожар.

⚠ Запрещено использовать зажигалки в местах хранения для обеспечения света.

⚠ Не оставляйте случайно опасные материалы, такие как газовые зажигалки, на дорожках сидений, моторном отсеке и т. д., так как в автомобиле есть много мест, где металлические детали движутся друг против друга. Если опасный материал раздавлен и разорван, это может вызвать взрыв или даже пожар, в результате чего наносится серьезный ущерб жизни или имуществу.

Ящик для хранения панели обшивки боковой двери водителя

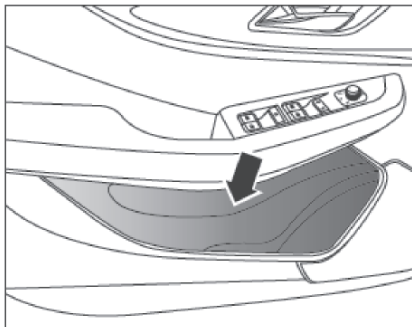

Ящик для хранения на панели отделки боковой двери водителя может использоваться для хранения бутылок для напитков и других предметов.

Ящики для хранения на других дверных панелях находятся в том же месте.

Ящик для хранения переднего центрального подлокотника

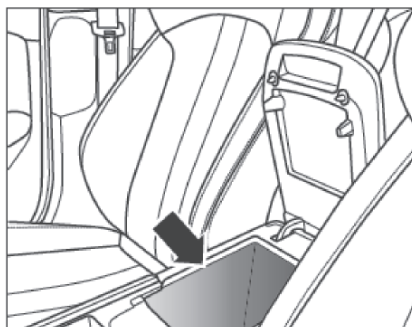

Поднимите вверх переднюю часть центрального подлокотника, чтобы открыть крышку отсека. Нажмите вниз, чтобы закрыть крышку.

Перчаточный ящик

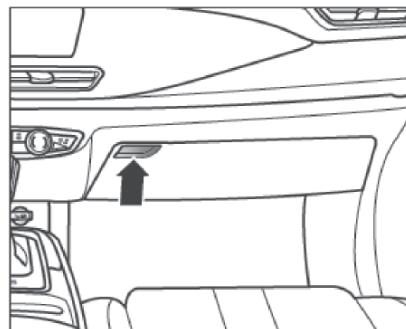

Нажмите переключатель на бардачке, чтобы открыть бардачок, и поднимите крышку, чтобы закрыть бардачок.

При хранении емкости с жидкостью в перчаточном ящике плотно закрутите его уплотнительную крышку, чтобы избежать повреждения электроприборов автомобиля из-за вытекания жидкости.

Закрывайте крышку перчаточного ящика во время движения автомобиля, чтобы избежать травм при экстренном торможении или аварии.

Верхний Футляр Для Очков*

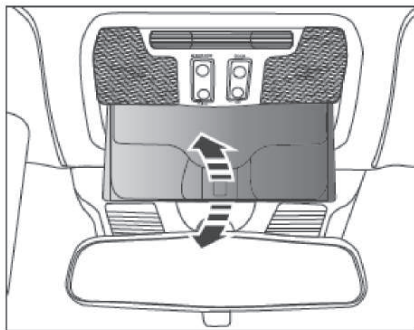

Верхний футляр для очков в автомобиле используется для хранения очков водителя. Нажмите на корпус при закрытии, чтобы автоматически извлечь корпус. Нажимайте на корпус, пока не услышите щелчок, чтобы закрыть корпус.

Слот для установки передней чашки

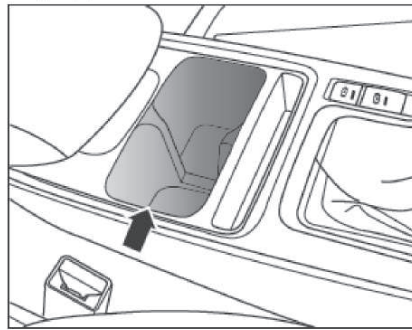

За рычагом переключения передач есть два слота для стаканов, которые могут вмещать бутылки для напитков или запечатанные чайные чашки.

⚠ Не используйте подстаканники в качестве пепельниц.

Слот Для Хранения На Передней Панели

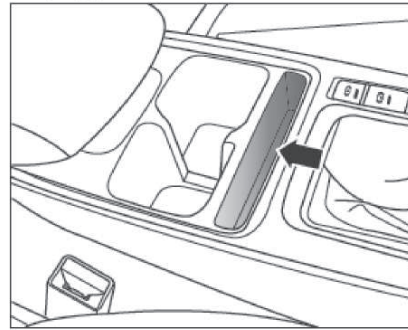

За рычагом переключения передач есть слот для хранения небольших предметов, таких как карты.

Карман для хранения в спинке переднего сиденья

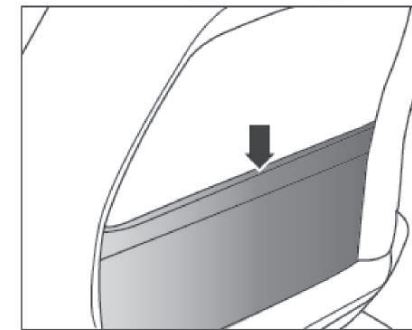

За спинкой переднего сиденья расположен карман для хранения, который можно использовать для размещения некоторых легких и мягких предметов, таких как газеты.

Если вы положите слишком большие предметы, это скажется на комфорте задних пассажиров, и может привести к тому, что сумка для хранения не сможет восстановиться после деформации.

Только более легкие предметы могут быть помещены в эту сумку для хранения. Тяжелые, твердые, острые или хрупкие предметы не допускаются.

Передний USB-порт, Блок питания 12В

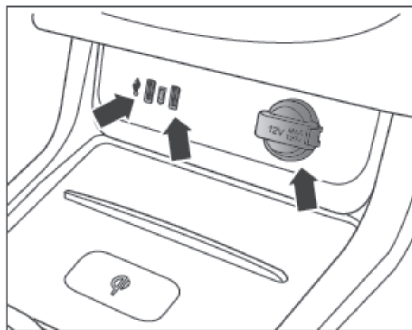

Передний USB-порт: Левая сторона USB поддерживает только функцию зарядки сотового телефона, правая сторона USB поддерживает подключение сотового телефона и зарядку сотового телефона.

Блок питания 12В: Откройте крышку розетки 12В, вы можете использовать автомобильную вилку питания, чтобы получить питание через розетку.

Когда кнопка старт / стоп без ключа находится в режиме «ACC» или «RUN», USB-порт и блок питания 12В будут включены.

Когда двигатель не запущен, избегайте длительного использования энергии, чтобы избежать потери заряда аккумулятора.

Категорически запрещается использовать электрооборудование, превышающее максимально допустимую мощность, во избежание поломки транспортного средства или серьезных аварий.

Если подключенное электрооборудование перегревается, его необходимо немедленно выключить и отсоединить от электрической розетки для предотвращения возгорания.

Не оставляйте детей без присмотра в транспортном средстве. Если кнопка старт / стоп включена, дети могут случайно воспользоваться розеткой и подключенным к ней электрооборудованием.

Закройте электрическую розетку после использования, чтобы предотвратить попадание в нее посторонних предметов.

Беспроводная зарядка*

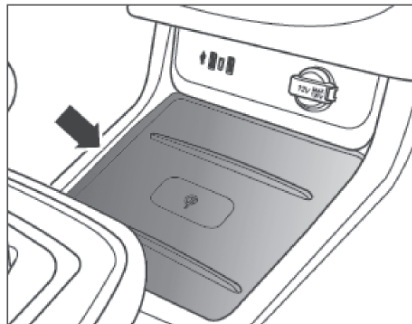

Беспроводное зарядное устройство может заряжать сотовые телефоны, оснащенные функцией беспроводной зарядки. Функция беспроводной зарядки может быть установлена в смартфоне.

Как только функция беспроводной зарядки включена, телефон с функцией беспроводной зарядки можно заряжать, поместив его в область индукции беспроводной зарядки.

i Металлические чехлы для телефонов или толстые крышки телефонов могут повлиять на функцию беспроводной зарядки.

i Беспроводное зарядное устройство может заряжать только один телефон за раз.

i Беспроводная зарядка может периодически останавливаться и возобновляться при движении автомобиля по неровной дороге.

⚠ Если вам нужно использовать зону зарядки в качестве ящика для хранения, отключите функцию беспроводной зарядки.

Задний USB-порт

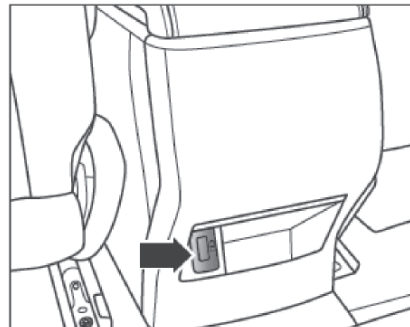

Задний USB-порт расположен в задней части центрального подлокотника, USB-порт поддерживает только функцию зарядки, а не воспроизведение мультимедиа.

⚠ Неправильное использование электрических розеток и электрических устройств может привести к пожару и серьезным травмам.

⚠ Не оставляйте детей без присмотра в транспортном средстве. Если кнопка старт / стоп включена, дети могут случайно воспользоваться розеткой и подключенным к ней электрооборудованием. Если подключенное электрооборудование перегревается, электрооборудование необходимо немедленно выключить и отсоединить от розетки.

Система кондиционирования воздуха

Система кондиционирования воздуха автомобиля представляет собой устройство для охлаждения, осушения, нагрева, вентиляции и очистки воздуха в транспортном средстве.

Система кондиционирования воздуха работает только при работающем двигателе и вентиляторе, поэтому для лучшего кондиционирования воздуха держите окна и люк закрытыми при использовании системы кондиционирования воздуха.

Работа системы кондиционирования позволит увеличить дополнительную нагрузку на двигатель и расход топлива, поэтому ее следует выключать, когда кондиционер не нужен.

Если влажность высокая, при включении системы кондиционирования воздуха может произойти небольшое запотевание лобового стекла, что является нормальным и исчезнет после того, как система кондиционирования воздуха будет работать в течение некоторого времени.

i Кондиционер будет работать только при включенном двигателе и вентиляторе. Кондиционер прекращает охлаждение при выключенном вентиляторе или при температуре наружного воздуха близкой к нулю.

i Для поддержания системы кондиционирования в хорошем состоянии следите за тем, чтобы система кондиционирования работала не реже одного раза в неделю (даже в холодную погоду).

i Держите наружный воздухозаборник под лобовым стеклом чистым, чтобы обеспечить надлежащий приток наружного воздуха в систему кондиционирования воздуха.

i Летом, когда транспортное средство подвергается воздействию солнца, температура в салоне будет очень высокой, откройте окна и люк на короткий промежуток времени, чтобы проветрить транспортное средство, что поможет быстро снизить температуру салона.

Система
кондиционирования с
механическим
управлением

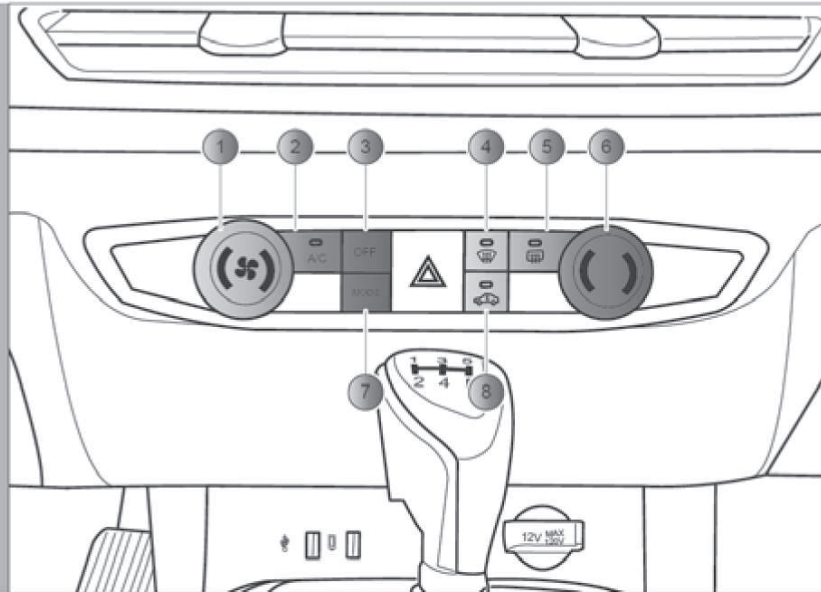

- ① Ручка регулировки объема воздуха
- ② Кнопка включения / выключения охлаждения (Кнопка A/C)
- ③ Кнопка выключения системы (Кнопка OFF)
- ④ Кнопка оттаивания / размораживания лобового стекла
- ⑤ Кнопка оттаивания / размораживания заднего стекла
- ⑥ Ручка регулировки температуры
- ⑦ Кнопка переключения режимов обдува
- ⑧ Кнопка переключения внутренней и внешней циркуляции воздуха

1 Ручка регулировки объема воздуха

Поверните ручку по часовой стрелке, чтобы увеличить скорость воздуха на выходе, поверните ручку против часовой стрелки, чтобы уменьшить скорость воздуха на выходе.

2 Кнопка включения / выключения охлаждения (Кнопка A/C)

При нажатии кнопки A/C загорается индикаторная лампочка на кнопке, компрессор начинает работать, и на дисплее появляется значок A/C. При повторном нажатии кнопки компрессор перестает работать, индикатор на кнопке гаснет, а значок A/C исчезает с дисплея.

3 Кнопка выключения системы (Кнопка OFF)

Когда система кондиционирования воздуха включена, нажмите клавишу OFF, чтобы перевести систему в режим ожидания, где на дисплее отображаются только режим выхода воздуха и значки внутренней / внешней циркуляции воздуха. Переключатель режимов можно использовать для работы соответствующей функции, но система остается в режиме ожидания. Другие значки функций отключены и не отображаются.

4 Кнопка оттаивания / размораживания лобового стекла

Нажатие кнопки оттаивания / размораживания лобового стекла переводит систему в режим оттаивания / запотевания лобового стекла. При нажатии этой кнопки автоматически включается функция охлаждения A/C, а воздушный поток автоматически устанавливается на 5, рекомендуется не выключать функцию охлаждения A/C вручную, иначе это повлияет на эффективность дефлорации.

1 В период оттаивания, если вы чувствуете, что температура воздуха низкая, вы можете отрегулировать температуру воздуха вручную кнопкой регулировки температуры кондиционера, чтобы обеспечить комфорт в автомобиле и эффективность оттаивания.

5 Кнопка оттаивания / размораживания заднего стекла

Нажмите кнопку размораживания заднего стекла, чтобы включить / выключить обогреватель заднего стекла. После нажатия этой кнопки он автоматически выключится примерно через 15 минут, если условия выполнены, или вручную после повторного нажатия этой кнопки.

6 Ручка регулировки температуры

Эта ручка регулирует температуру вентиляционных отверстий, поворачивая ручку по часовой стрелке, чтобы повысить температуру, и против часовой стрелки, чтобы понизить ее.

7 Кнопка переключения режимов

Нажмите кнопку переключения режимов, чтобы последовательно переключать режимы:

 : Воздушный поток к лицу.

 : Воздушный поток к лицу и ногам.

 : Воздушный поток к ногам.

 : Воздушный поток к лобовому стеклу и ногам.

При переключении режимов воздушный поток постепенно достигает заданного уровня с помощью переключателя режимов.

8 Кнопка переключения внутренней и внешней циркуляции

Когда индикаторная лампочка горит, она указывает на режим внутренней циркуляции, а когда лампочка выключена, она указывает на режим внешней циркуляции. Нажатие кнопки внутренней и внешней циркуляции переключает систему в режим циркуляции (если это внутренняя циркуляция перед нажатием, то это будет внешняя циркуляция после нажатия; И наоборот).

Система
кондиционирования с
электронным управлением

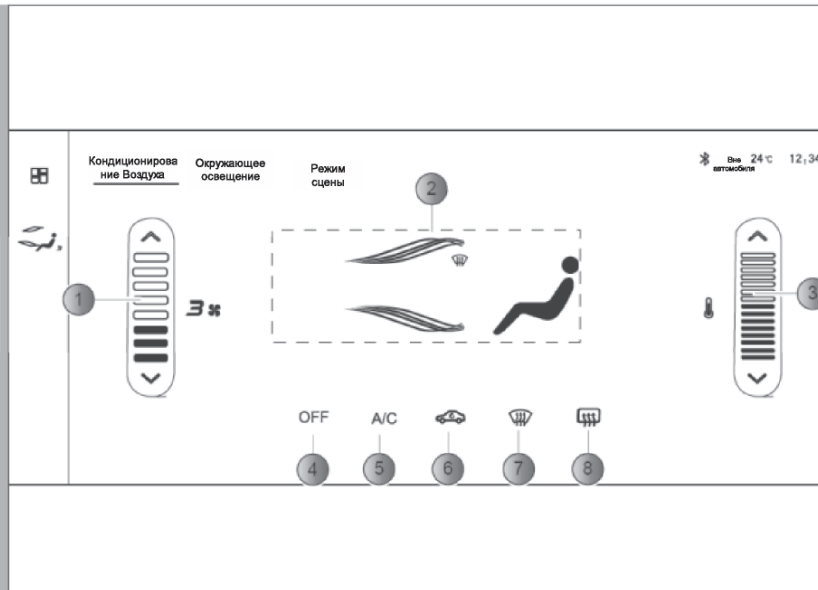

- 1 Область регулировки объема воздуха
- 2 Область переключения режимов
- 3 Область регулировки температуры
- 4 Кнопка выключения системы (Кнопка OFF)
- 5 Кнопка включения / выключения охлаждения (Кнопка A/C)
- 6 Кнопка переключения внутренней и внешней циркуляции воздуха
- 7 Кнопка оттаивания / размораживания лобового стекла
- 8 Кнопка оттаивания / размораживания заднего стекла

1 Область регулировки объема воздуха

Эта область позволяет регулировать воздушный поток на выходе воздуха и отображает соответствующий уровень скорости воздуха.

Каждое нажатие кнопки увеличения воздушного потока  увеличит воздушный поток на 1 деление; В области регулировки воздушного потока скользите вверх, чтобы увеличить скорость воздуха. Максимальная скорость воздушного потока составляет 8 делений.

Каждое нажатие клавиши уменьшения воздушного потока  уменьшает воздушный поток на 1 деление; В области регулировки воздушного потока скорость ветра уменьшается за счет скольжения вниз. Минимальная скорость воздуха составляет 1 деление.

В режиме ожидания система кондиционирования воздуха включается нажатием кнопки увеличения или уменьшения воздушного потока.

2 Область переключения режимов

Коснитесь области лица, ног и окна, чтобы переключить режим воздушного потока соответственно:

- Коснитесь только области лица: Воздушный поток к лицу.

- Коснитесь только области ног: Воздушный поток к ногам.

- Коснитесь лица и ног одновременно: Воздушный поток к лицу и ногам.

- Коснитесь окна и области ног одновременно: Воздушный поток к лобовому стеклу и ногам.

При переключении режимов громкость воздуха постепенно достигает заданного уровня с переключателем режимов для повышения комфорта.

3 Область регулировки температуры

Эта область может регулировать температуру воздуха. Каждый раз, когда вы нажимаете кнопку повышения температуры , установленная температура увеличивается на 1 деление; В области регулировки температуры сдвиньте вверх, чтобы установить повышение температуры.

Каждое нажатие клавиши более низкой температуры  понижает температуру на 1 деление; В области регулировки температуры проведите вниз, чтобы установить более низкую температуру.

4 Кнопка выключения системы (Кнопка OFF)

Когда система кондиционирования включена, нажмите клавишу «OFF», чтобы перевести систему в режим ожидания, где на дисплее отображаются только режим выхода воздуха и значки внутренней / внешней циркуляции воздуха. Переключатель режимов можно использовать для работы соответствующей функции, но система остается в режиме ожидания. Другие значки функций отключены и не отображаются.

5 Кнопка включения / выключения охлаждения (Кнопка A/C)

При нажатии кнопки A/C загорается индикаторная лампочка на кнопке, компрессор начинает работать, и на дисплее появляется значок A/C. При повторном нажатии кнопки компрессор перестает работать, лампочка на кнопке гаснет, а значок A/C исчезает с дисплея.

6 Кнопка переключения внутренней и внешней циркуляции

Когда индикаторная лампочка горит, она указывает на режим внутренней циркуляции, а когда лампочка выключена, она указывает на режим внешней циркуляции. При нажатии клавиши система переключает режим цикла (если до нажатия был внутренний цикл, то после нажатия будет внешний цикл; и наоборот).

7 Кнопка оттаивания / размораживания лобового стекла

Нажмите кнопку оттаивания / размораживания лобового стекла, система перейдет в режим оттаивания / размораживания лобового стекла. После нажатия кнопки, функция охлаждения A/C будет включена автоматически, и воздушный поток будет автоматически отрегулирован на 5-ю скорость обдува, рекомендуется не выключать A/C вручную, иначе это повлияет на эффективность дефлорации.

1 В период оттаивания, если вы чувствуете, что температура воздуха низкая, вы можете отрегулировать температуру воздуха вручную кнопкой регулировки температуры кондиционера, чтобы обеспечить комфорт в автомобиле и эффективность оттаивания.

8 Кнопка оттаивания / размораживания заднего стекла

Коснитесь кнопки размораживания / оттаивания заднего лобового стекла, чтобы включить / выключить обогрев заднего стекла. После нажатия кнопки он автоматически отключится примерно через 15 минут, если условие оп выполнено, или вручную, нажав кнопку еще раз.

Использование кондиционера

Кондиционер обеспечивает функции охлаждения, обогрева и осушения. Охлаждение понижает температуру кондиционера и удаляет влагу из воздуха; Нагрев повышает температуру воздуха. Кондиционер работает только при работающем двигателе и вентиляторе, поэтому при использовании кондиционера держите окна и люк закрытыми.

Работа системы кондиционирования воздуха создает дополнительную нагрузку на двигатель. В экстремально жарких условиях или когда двигатель должен работать с полной нагрузкой (например, при подъеме на длинные холмы или вождении в перегруженном транспорте), это приведет к повышению температуры двигателя. Если стрелка указателя температуры охлаждающей жидкости двигателя приближается к красной зоне, выключите кондиционер, пока температура двигателя не придет в норму.

Если влажность воздуха высокая, при включении системы кондиционирования может возникнуть легкое запотевание стекол, что является нормальным явлением. Запотевание исчезнет после того, как система кондиционирования воздуха поработает около нескольких секунд.

Быстрое охлаждение

Запустите двигатель, включите кондиционер и отрегулируйте температуру до минимально возможной температуры, холодный воздух будет выходить через вентиляционные отверстия приборной панели, отрегулировать воздушный поток до максимума, и включить режим внутренней циркуляции воздуха (который предотвращает попадание теплого наружного воздуха в автомобиль). Как только внутреннее охлаждение завершено, циркуляция воздуха отключается, а воздушный поток сбрасывается по мере необходимости.

1 Это нормально, когда вода остается на земле под транспортным средством, пока система кондиционирования воздуха охлаждается.

Быстрый нагрев

Запустите двигатель, включите кондиционер и отрегулируйте температуру до максимальной, горячий воздух выводится через нижние вентиляционные отверстия; Система отопления нагревает воздух путем передачи тепла между охлаждающей жидкостью двигателя и воздухом в салоне, поэтому система отопления работает только при работающем двигателе.

Снижение влажности

Кондиционер снижает влажность воздуха в салоне и быстро размораживает окна в условиях повышенной влажности.

В сочетании с обогревателем он также нагревает и осушает воздух в салоне автомобиля.

Эта настройка подходит для большинства условий вождения, когда наружная температура выше нуля. После включения кондиционера сначала установите его в соответствии с дисплеем и отрегулируйте контроль температуры и скорость выхода воздуха по мере необходимости.

1 В условиях высоких температур, если при запуске двигателя температура воздуха в салоне автомобиля очень высокая, установите вентилятор на максимальную скорость, откройте окна и люк, а также установите режим кондиционера на внешнюю циркуляцию, это обеспечит циркуляцию воздуха внутри автомобиля за короткий промежуток времени и поможет быстро снизить температуру в салоне.

Автоматическая система кондиционирования (с механическим управлением)

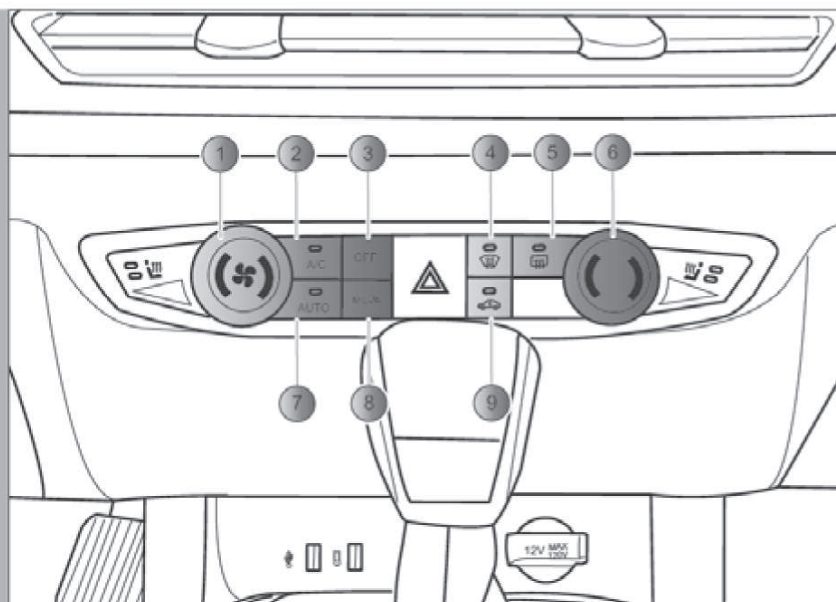

- 1 Ручка регулировки объема воздуха
- 2 Кнопка включения / выключения охлаждения (Кнопка A/C)
- 3 Кнопка выключения системы (Кнопка OFF)
- 4 Кнопка оттаивания / размораживания лобового стекла
- 5 Кнопка оттаивания / размораживания заднего стекла
- 6 Ручка регулировки температуры
- 7 Кнопка автоматического управления (Кнопка AUTO)
- 8 Кнопка переключения режимов обдува
- 9 Кнопка переключения внутренней и внешней циркуляции воздуха

1 Ручка регулировки объема воздуха

Поверните ручку по часовой стрелке, чтобы увеличить скорость воздуха на выходе, поверните ручку против часовой стрелки, чтобы уменьшить скорость воздуха на выходе.

2 Кнопка включения / выключения охлаждения (Кнопка A/C)

При нажатии кнопки A/C загорается индикаторная лампочка на кнопке, компрессор начинает работать, и на дисплее появляется значок A/C. При повторном нажатии кнопки компрессор перестает работать, индикатор на кнопке гаснет, а значок A/C исчезает с дисплея.

3 Кнопка выключения системы (Кнопка OFF)

Когда система кондиционирования включена, нажмите кнопку «OFF», система переходит в режим ожидания, в этом состоянии на дисплее отображается только режим выхода воздуха и значки внутренней / внешней циркуляции. Переключатель режимов можно использовать для работы соответствующей функции, но система остается в режиме ожидания. Другие значки функций отключены и не отображаются.

4 Кнопка оттаивания / размораживания лобового стекла

Нажатие кнопки оттаивания / размораживания лобового стекла переводит систему в режим оттаивания / запотевания лобового стекла. При нажатии этой кнопки автоматически включается функция охлаждения A/C, а воздушный поток автоматически устанавливается на 5, рекомендуется не выключать функцию охлаждения A/C вручную, иначе это повлияет на эффективность дефлорации.

1 В период оттаивания, если вы чувствуете, что температура воздуха низкая, вы можете отрегулировать температуру воздуха вручную кнопкой регулировки температуры кондиционера, чтобы обеспечить комфорт в автомобиле и эффективность оттаивания.

5 Кнопка оттаивания и размораживания заднего стекла

Нажмите кнопку размораживания заднего стекла, чтобы включить / выключить обогреватель заднего стекла. После нажатия этой кнопки он автоматически выключится примерно через 15 минут, если условия выполнены, или вручную после повторного нажатия этой кнопки.

6 Ручка регулировки температуры

Эта ручка регулирует температуру вентиляционных отверстий, поворачивая ручку по часовой стрелке, чтобы повысить температуру, и против часовой стрелки, чтобы понизить ее.

7 Кнопка автоматического управления (Кнопка AUTO)

Нажмите кнопку AUTO и система кондиционирования воздуха перейдет в полностью автоматический режим работы. В этом режиме нажатие любого из переключателей режимов, регулировки объема воздуха, кнопки A/C, переключателя внутренней / внешней рециркуляции или кнопки оттаивания / размораживания лобового стекла приведет к тому, что система выполнит команду этой кнопки и выйдет из режима AUTO. Другие функции, которые выполнялись автоматически, будут продолжать управляться системой автоматически; Нажатие на кнопку оттаивания / размораживания заднего стекла продолжит регулировку температуры, режим AUTO, без какого-либо эффекта; Нажатие кнопки выключения системы останавливает систему кондиционирования воздуха и выключает контроллер.

8 Кнопка переключения режимов

Нажмите кнопку переключения режимов, чтобы последовательно переключать режимы:

: Воздушный поток к лицу.

: Воздушный поток к лицу и ногам.

: Воздушный поток к ногам.

: Воздушный поток к лобовому стеклу и ногам.

При переключении режимов воздушный поток постепенно достигает заданного уровня с помощью переключателя режимов.

9 Кнопка переключения внутренней и внешней циркуляции

Когда индикаторная лампочка горит, она указывает на режим внутренней циркуляции, а когда лампочка выключена, она указывает на режим внешней циркуляции. Нажатие кнопки внутренней и внешней циркуляции переключает систему в режим циркуляции (если это внутренняя циркуляция перед нажатием, то это будет внешняя циркуляция после нажатия; И наоборот).

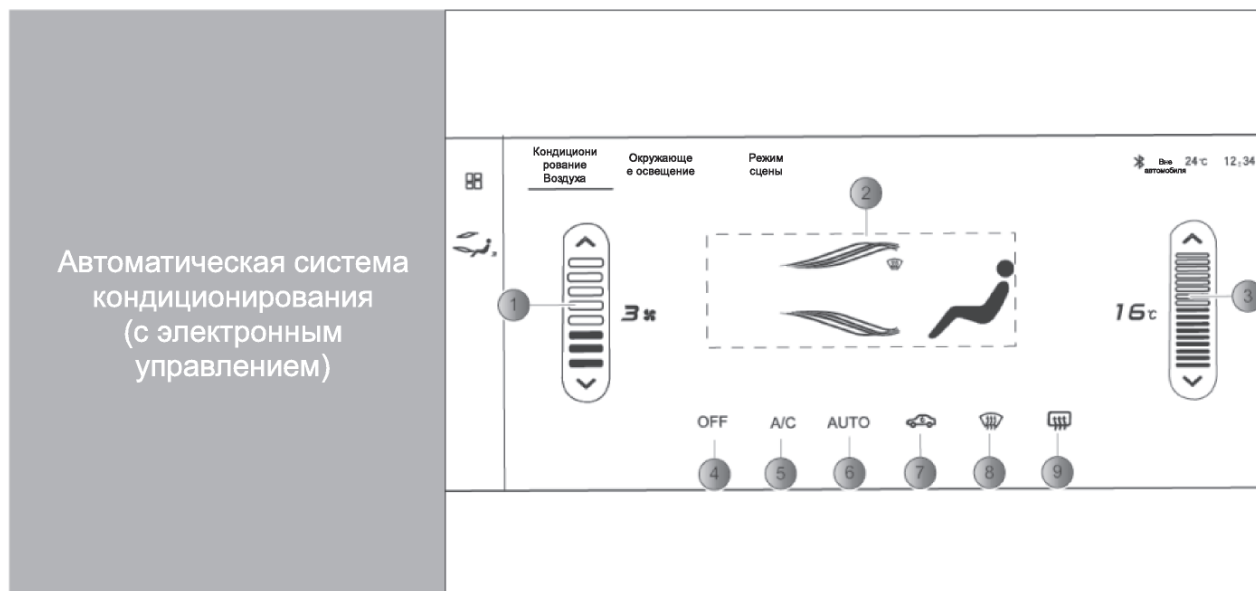

- 1 Область регулировки объема воздуха
- 2 Область переключения режимов
- 3 Область регулировки температуры
- 4 Кнопка выключения системы (Кнопка OFF)
- 5 Кнопка включения / выключения охлаждения (Кнопка A/C)
- 6 Автоматическая кнопка управления (Кнопка AUTO)
- 7 Кнопка переключения внутренней и внешней циркуляции воздуха
- 8 Кнопка оттаивания / размораживания лобового стекла
- 9 Кнопка оттаивания / размораживания заднего стекла

1 Область регулировки объема воздуха

Эта область позволяет регулировать воздушный поток на выходе воздуха и отображает соответствующий уровень скорости воздуха.

Каждое нажатие кнопки увеличения воздушного потока  увеличит воздушный поток на 1 деление; В области регулировки воздушного потока скользите вверх, чтобы увеличить скорость воздуха. Максимальная скорость воздушного потока составляет 8 делений.

Каждое нажатие клавиши уменьшения воздушного потока  уменьшает воздушный поток на 1 деление; В области регулировки воздушного потока скорость ветра уменьшается за счет скольжения вниз. Минимальная скорость воздуха составляет 1 деление.

В режиме ожидания система кондиционирования воздуха включается нажатием кнопки увеличения или уменьшения воздушного потока.

2 Область переключения режимов

Коснитесь области лица, ног и окна, чтобы переключить режим воздушного потока соответственно:

- Коснитесь только области лица: Воздушный поток к лицу.

- Коснитесь только области ног: Воздушный поток к ногам.

- Коснитесь лица и ног одновременно: Воздушный поток к лицу и ногам.

- Коснитесь окна и области ног одновременно: Воздушный поток к переднему лобовому стеклу и ногам.

При переключении режимов громкость воздуха постепенно достигает заданного уровня с переключателем режимов для повышения комфорта.

3 Область регулировки температуры

Эта область может регулировать температуру воздуха. Каждый раз, когда вы нажимаете кнопку повышения температуры , установленная температура увеличивается на 1 деление; В области регулировки температуры сдвиньте вверх, чтобы установить повышение температуры.

Каждое нажатие клавиши более низкой температуры  понижает температуру на 1 деление; В области регулировки температуры проведите вниз, чтобы установить более низкую температуру.

4 Кнопка выключения системы (Кнопка OFF)

Когда система кондиционирования включена, нажмите клавишу «OFF», чтобы перевести систему в режим ожидания, где на дисплее отображаются только режим выхода воздуха и значки внутренней / внешней циркуляции. Переключатель режимов можно использовать для работы соответствующей функции, но система остается в режиме ожидания. Другие значки функций отключены и не отображаются.

5 Кнопка включения / выключения охлаждения (Кнопка A/C)

При нажатии кнопки A/C загорается индикаторная лампочка на кнопке, компрессор начинает работать, и на дисплее появляется значок A/C. При повторном нажатии кнопки компрессор перестает работать, лампочка на кнопке гаснет, а значок A/C исчезает с дисплея.

6 Полностью автоматическая кнопка управления (Кнопка AUTO)

Нажмите кнопку AUTO, чтобы перейти в полностью автоматический режим работы. В этом режиме касание любого из переключателей режимов, регулировки объема воздуха, клавиши A/C, переключателя внутреннего / внешнего цикла или клавиши оттаивания / размораживания переднего лобового стекла приведет к

выполнению системой команды клавиши и выходу из режима AUTO. Другие функции, которые выполнялись автоматически, будут продолжать управляться системой автоматически; При нажатии кнопки оттаивания / размораживания заднего стекла регулировка температуры, режим AUTO продолжает работать без какого-либо эффекта; При нажатии кнопки выключения системы, система кондиционирования воздуха останавливается и контроллер выключается.

7 Кнопка переключения внутренней и внешней циркуляции

Когда индикаторная лампочка горит, она указывает на режим внутренней циркуляции, а когда лампочка выключена, она указывает на режим внешней циркуляции. При нажатии клавиши система переключает режим цикла (если до нажатия был внутренний цикл, то после нажатия будет внешний цикл; и наоборот).

8 Кнопка оттаивания и размораживания лобового стекла

Нажмите кнопку оттаивания и размораживания лобового стекла, система перейдет в режим оттаивания и размораживания лобового стекла. После нажатия кнопки, функция охлаждения A/C будет включена автоматически, и воздушный поток будет автоматически отрегулирован на 5-ю скорость, рекомендуется не выключать A/C вручную, иначе это повлияет на эффективность дефлорации.

1 В период оттаивания, если вы чувствуете, что температура воздуха низкая, вы можете отрегулировать температуру воздуха вручную кнопкой регулировки температуры кондиционера, чтобы обеспечить комфорт в автомобиле и эффективность оттаивания.

9 Кнопка оттаивания / размораживания заднего стекла

Коснитесь кнопки размораживания / оттаивания заднего стекла, чтобы включить / выключить обогрев заднего стекла. После нажатия кнопки он автоматически отключится примерно через 15 минут, если условие не выполнено, или вручную, нажав кнопку еще раз.

Использование кондиционера

Кондиционер обеспечивает функции охлаждения, обогрева и осушения. Охлаждение понижает температуру кондиционера и удаляет влагу из воздуха; Нагрев повышает температуру воздуха. Кондиционер работает только при работающем двигателе и вентиляторе, поэтому при использовании кондиционера держите окна и люк закрытыми. Работа системы кондиционирования воздуха создает дополнительную нагрузку на двигатель. В экстремально жарких условиях или когда двигатель должен работать с полной нагрузкой (например, при подъеме на длинные холмы или вождении в перегруженном транспорте), это приведет к повышению температуры двигателя. Если стрелка указателя температуры охлаждающей жидкости двигателя приближается к красной зоне, выключите кондиционер, пока температура двигателя не придет в норму. Если влажность воздуха высокая, при включении системы кондиционирования может возникнуть легкое запотевание стекол, что является нормальным явлением. Запотевание исчезнет после того, как система кондиционирования воздуха поработает около нескольких секунд.

Снижение влажности

Кондиционер снижает влажность воздуха в салоне и быстро размораживает окна в условиях повышенной влажности.

В сочетании с обогревателем он также нагревает и осушает воздух в салоне автомобиля.

Эта настройка подходит для большинства условий вождения, когда наружная температура выше нуля. После включения кондиционера сначала установите его в соответствии с дисплеем и отрегулируйте контроль температуры и скорость выхода воздуха по мере необходимости.

1 В условиях высоких температур, если при запуске двигателя температура воздуха в салоне автомобиля очень высокая, установите вентилятор на максимальную скорость, откройте окна и люк, а также установите режим кондиционера на внешнюю циркуляцию, это обеспечит циркуляцию воздуха внутри автомобиля за короткий промежуток времени и поможет быстро снизить температуру в салоне.

Функция фильтрации пыли кондиционера

Функция фильтрации пыли может фильтровать свежий воздух кондиционера и циркулирующий воздух в салоне для эффективного удаления пыли и частиц пыли в воздухе и обеспечения чистого воздуха для пассажиров салона автомобиля.

Техническое обслуживание Кондиционеров

Система кондиционирования воздуха полностью герметизирована, а основное техническое обслуживание должно осуществляться квалифицированными техническими специалистами.

Чтобы поддерживать систему в оптимальном состоянии, владелец транспортного средства должен убедиться, что система работает, по крайней мере, в течение коротких периодов времени каждую неделю (даже в холодные зимние месяцы). Когда двигатель находится при нормальной рабочей температуре, запустите кондиционер не менее чем на 10 минут и постарайтесь поддерживать работу автомобиля на постоянной скорости.

Излишки воды, образующиеся в процессе охлаждения и осушения, удаляются системой из автомобиля через дренажные каналы под автомобилем, что может привести к скоплению воды на дороге, когда автомобиль неподвижен, что является нормальным явлением.

Вентиляционные отверстия кондиционера

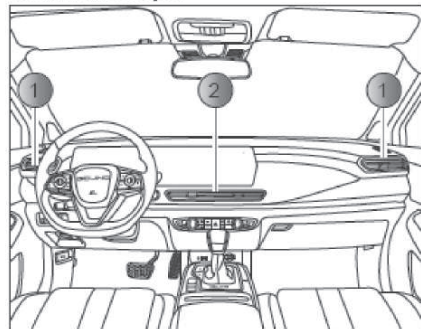

- ① Два боковых вентиляционных отверстия
- ② Центральное вентиляционное отверстие

Центральное вентиляционное отверстие

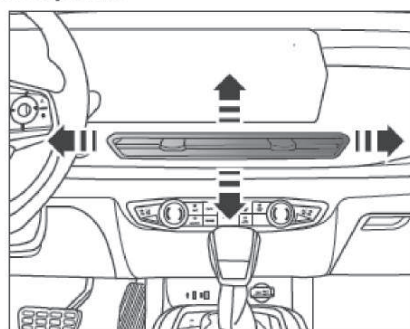

Вверх, вниз, влево, вправо отрегулируйте центральный выход воздуха, чтобы изменить направление воздуха.
 Для правого бокового выхода воздуха сдвиньте вправо, чтобы открыть выход воздуха, сдвиньте влево, чтобы закрыть выход воздуха.
 Левый выход воздуха, сдвиньте влево, чтобы открыть выход воздуха, сдвиньте вправо, чтобы закрыть выход воздуха.

Выход воздуха с левой стороны

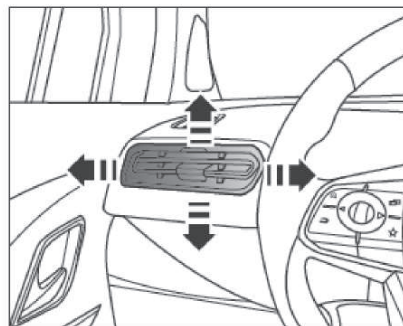

Вверх, вниз, влево или вправо, чтобы отрегулировать выход воздуха в левой части приборной панели для изменения направления воздуха.
 Сдвиньте вправо, чтобы открыть вентиляционные отверстия, сдвиньте влево, чтобы закрыть вентиляционные отверстия.

Выход воздуха с правой стороны

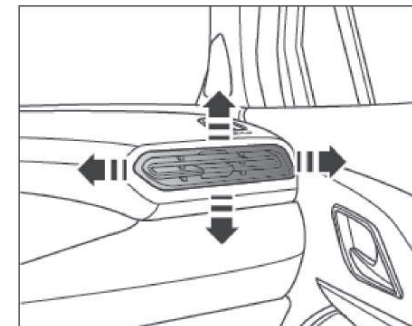

Проведите пальцем вверх, вниз, влево или вправо, чтобы изменить направление выхода воздуха в правой части приборной панели. Сдвиньте влево, чтобы открыть вентиляционные отверстия, сдвиньте вправо, чтобы закрыть вентиляционные отверстия.

Аудиосистема и диагностический интерфейс

Навигационная и мультимедийная аудиосистема*

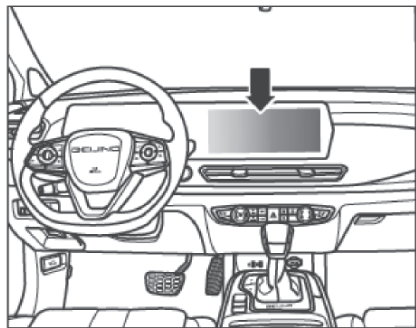

Некоторые модели оснащены навигационной функцией и мультимедийной аудиосистемой. Для получения более подробной информации, пожалуйста, обратитесь к руководству по эксплуатации автомобиля.

Система коррекции звука с учетом скорости

Система коррекции звука с учетом скорости динамически регулирует громкость источников развлекательного звука в зависимости от скорости автомобиля, чтобы обеспечить постоянное поддержание слуха водителя в хорошем состоянии.

Система Записи Данных О Событиях (EDR)

Автомобиль оснащен системой записи данных о событиях (EDR), основная цель EDR заключается в регистрации некоторых данных о состоянии транспортного средства в случае крупного столкновения, включая продольное ускорение транспортного средства, состояние торможения, скорость транспортного средства, идентификационный номер транспортного средства (VIN), с тем чтобы понять условия движения транспортного средства во время аварии. EDR не записывает данные при нормальных условиях вождения.

Конкретное значение записанного содержания:

- Продольное ускорение: Ускорение транспортного средства в прямом направлении в момент аварии.

- Состояние тормозов: Ситуация с тормозами в момент аварии.

- Скорость транспортного средства: Скорость транспортного средства в момент столкновения.

- Идентификационный код транспортного средства: Номер VIN транспортного средства.

i Вся вышеперечисленная информация записывается для получения сведений о состоянии автомобиля на момент аварии и для облегчения расследования аварии третьей стороной (например, правоохранительными органами).

Для считывания данных, записанных EDR, требуется специальное оборудование и разрешение на использование автомобиля или EDR для считывания соответствующей информации.

Помимо производителя автомобиля, доступ к информации могут получить третьи лица со специализированным оборудованием (например, правоохранительные органы) при наличии разрешения на использование автомобиля или EDR.

Диагностический интерфейс

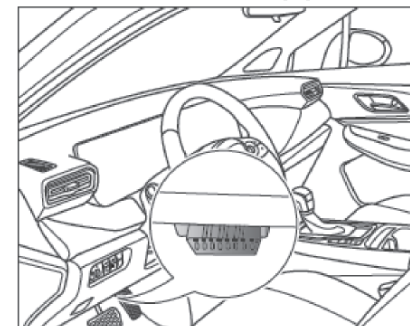

Диагностический интерфейс расположен под блоком предохранителей приборной панели.

Диагностический интерфейс используется для цифровой связи между электронным блоком управления автомобиля и диагностическим оборудованием.

i VIN можно считывать на диагностическом интерфейсе с помощью внешнего диагностического устройства.

i Каналы приобретения и контактная информация диагностических приборов: BAIC Motor Sales Co., Ltd. 400-810-8100.

i Текущая диагностическая система: PAD Диагностические наборы.

Аксессуары, модернизация

Перед установкой аксессуаров или заменой деталей проконсультируйтесь с дилером BAIC MOTOR. Мы рекомендуем вам всегда использовать наши одобренные аксессуары и детали.

Неподходящие модификации могут серьезно ухудшить работоспособность транспортного средства и даже стать причиной серьезных аварий, например:

- Установка больших или меньших колес будет мешать правильному функционированию антиблокировочной тормозной системы (ABS) транспортного средства и других систем.

- Изменения рулевого колеса и других элементов безопасности могут привести к выходу из строя соответствующих систем.

- В транспортных средствах, оснащенных боковыми шторными подушками безопасности, установка других аксессуаров на крыше по обеим сторонам продольной балки будет препятствовать нормальной работе боковых шторных подушек безопасности.

⚠ Модификация передней части автомобиля может ухудшить характеристики автомобиля пассивной защиты пешеходов.

⚠ Неправильное крепление или модификация может ослабить защитный эффект системы подушек безопасности и даже привести к смертельным травмам.

⚠ Установка таких аксессуаров, как держатели для напитков, телефонов и т.д., на поверхности системы подушек безопасности или в зоне действия системы подушек безопасности может привести к серьезным травмам при срабатывании подушки безопасности.

⚠ Не наносите защитные или антикоррозионные материалы на выхлопные трубы, каталитические нейтрализаторы или тепловые экраны для предотвращения рассеивания тепла.

Запрещается устанавливать другие мощные электроприборы, отличные от оригинальной конфигурации автомобиля

После установки мощных электроприборов, отличных от номинальной мощности, будет слишком большая нагрузка, в результате чего тепло проводка жгута, короткое замыкание, может вызвать пожар.

Не меняйте жгут проводов при установке автомобильного регистратора, навигатора, DVD-плеера

При установке жгута проводов проводка с высоким внутренним сопротивлением будет генерировать высокую температуру, что может вызвать пожар.

Не используйте лампы высокой мощности

Если вы используете лампы, которые превышают номинальную мощность, чтобы сделать свет ярче, жгут проводов будет перегружен и может вызвать пожар.

Запуск и вождение

Обкатка нового автомобиля

Меры предосторожности при обкатке

Для того чтобы увеличить срок службы автомобиля, новые автомобили в начале эксплуатации следует подвергнуть пробной обкатке, прежде чем их можно будет нормально использовать:

- Пробег периода обкатки составляет: 1500км.
- Выбирайте хорошую дорогу и ездите с небольшой нагрузкой.
- Не превышайте 80% от максимальной скорости.
- Не нажимайте педаль газа на пол, чтобы быстро разогнаться.
- В течение первых 500км избегайте аварийного торможения.
- Строго соблюдайте правила эксплуатации и поддерживайте нормальную рабочую температуру двигателя. Тщательно выполняйте ежедневные работы по техническому обслуживанию автомобиля, часто проверяйте и обращайте внимание на изменения звука и температуры каждого узла при эксплуатации.

- В период обкатки не допускайте работу двигателя на фиксированной скорости в течение длительного времени.

Обкатка двигателя

Это не только продлит срок службы двигателя, но и снизит расход топлива после его обкатки по мере необходимости. Новые двигатели или двигатели, прошедшие капитальный ремонт, должны пройти обкатку перед нормальной эксплуатацией, и в период обкатки необходимо соблюдать следующие правила:

- Не допускайте работы двигателя на высоких оборотах, не превышайте 80% от максимальной скорости.
- Не буксируйте другие транспортные средства. Через 1000-1500км обороты двигателя и скорость можно постепенно увеличивать до максимально допустимого диапазона. На ранней стадии обкатки внутреннее сопротивление трению двигателя значительно больше, чем после обкатки, а расход масла может быть выше нормы, поэтому моторное масло следует регулярно проверять.

Все движущиеся части двигателя должны пройти обкатку для достижения наилучшей посадки.

Обкатка шин и тормозных колодок

Первые 500км проезжайте на небольшой скорости для обкатки новых шин.

В первые 500км пробега новые тормозные колодки и тормозные диски не достигли оптимального состояния трения, следует избегать аварийного торможения, поддерживать достаточный безопасный тормозной путь.

i Если на транспортном средстве заменяется двигатель или другой компонент трансмиссии, следует также соблюдать меры предосторожности при обкатке.

⚠ Новые шины и тормозные колодки без обкатки не достигают наилучшего сцепления и трения, поэтому в первые 500км необходимо ездить осторожно для предотвращения аварий.

⚠ После замены тормозных колодок необходимо также соблюдать вышеуказанные требования по обкатке.

⚠ Во время движения следует соблюдать необходимую дистанцию от других транспортных средств, чтобы предотвратить ситуации аварийного торможения. Поскольку шины и тормозные колодки в это время еще не приработались, сцепление и трение недостаточны и могут стать причиной аварии.

Меры предосторожности перед вождением

- Убедитесь, что все окна, наружные зеркала и наружные фары чистые.
- Проверьте состояние шин и убедитесь, что они правильно накачаны.
- Проверьте, нет ли утечек жидкости под автомобилем.
- При движении задним ходом убедитесь в отсутствии препятствий позади автомобиля.
- Регулярно проверяйте уровень жидкости (Регулярно проверяйте моторное масло, охлаждающую жидкость двигателя, тормозную жидкость и жидкость омывателя лобового стекла).
- Закройте все двери.
- Отрегулируйте сиденье в нужное положение.
- Пристегните ремни безопасности.
- Установите внутренние и наружные зеркала в правильное положение.

- Убедитесь, что все источники света работают правильно.
- Убедитесь, что комбинация приборов работает правильно.
- Убедитесь, что сигнальные лампочки работают правильно, когда кнопка старт / стоп находится в режиме «RUN».
- Отпустите стояночный тормоз и убедитесь, что индикатор стояночного тормоза выключен.

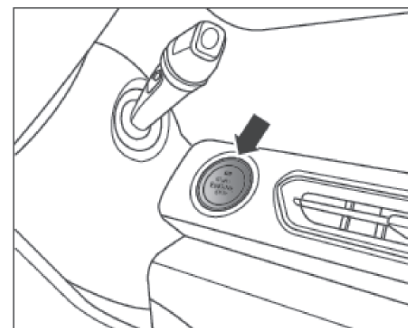
Кнопка старт / стоп

Кнопка старт / стоп расположена на панели приборов.

Переключение Режимы Питания

Когда рычаг переключения передач находится в положении Р или N и педаль тормоза не нажата для автоматических коробок передач или педаль сцепления не нажата для механических коробок передач, нажмите кнопку старт / стоп, и режим питания будет переключаться в следующем порядке:

- Если кнопка не нажата: Кнопка старт / стоп выключена, т.е. режим «OFF» (Фоновый индикатор кнопки не загорается).
- При первом нажатии кнопки: Включен режим «RUN» (Фоновый индикатор клавиш зеленый), загорается счетчик, и все электрические приборы включаются.
- При нажатии кнопки второй раз: Включен режим «ACC» (Фоновый индикатор кнопки красный), Радио, прикуриватель и другие аксессуары включены.
- При третьем нажатии кнопки: вернуться в режим «OFF» (Фоновая подсветка кнопки гаснет). Нажимайте кнопку старт / стоп по очереди, чтобы циклически переключаться между тремя режимами «OFF» → «RUN» → «ACC».

1 Модели с автоматической коробкой передач: Рычаг переключения передач находится в положении «P» или «N», а для запуска двигателя необходимо нажать на педаль тормоза.

1 Модели с механической коробкой передач: Если рычаг переключения передач находится в нейтральном положении, для запуска двигателя необходимо выжать педаль сцепления.

1 Запустить двигатель или переключить режим питания можно нажатием кнопки старт / стоп, но только если умный ключ помещен в эффективную зону, которая может быть обнаружена автомобилем.

1 При температуре -20°C и ниже запрещается ставить рычаг переключения передач на передачу, отличную от Р, без запуска двигателя, в противном случае комбинированный измеритель будет указывать «Пожалуйста, запустите двигатель».

Запуск двигателя

Модели с механической коробкой передач:

1. Нажмите педаль сцепления до пола и удерживайте ее в этом положении;
2. Установите рычаг переключения передач в нейтральное положение;
3. Нажмите кнопку старт / стоп, чтобы запустить двигатель.

1 Если двигатель запускается, когда кнопка старт / стоп находится в режиме «OFF», двигатель не запустится, если педаль сцепления не выжата. Прибор отобразит «Пожалуйста, нажмите на сцепление для запуска» (Конкретная конфигурация зависит от фактического автомобиля).

Модели с автоматической коробкой передач:

1. Нажмите педаль тормоза до пола и удерживайте ее в этом положении;
2. Установите рычаг переключения передач в положение Р или N;
3. Нажмите кнопку старт / стоп, чтобы запустить двигатель.

1 Запустите двигатель, когда кнопка старт / стоп находится в режиме «OFF», если педаль тормоза не нажата, двигатель не запустится. Сообщение «Пожалуйста, нажмите на тормоз для запуска» отображается на комбинации приборов (Конкретная конфигурация зависит от фактического автомобиля).

Когда кнопка старт / стоп находится в режиме «OFF» или «ACC», нажмите на педаль тормоза и нажмите кнопку старт / стоп, если передача не находится в Р или N, комбинированный измеритель отобразит «Пожалуйста, запустите в Р или N», автомобиль не запустится, а кнопка старт / стоп перейдет в режим «RUN».

Если скорость транспортного средства составляет $\leq 2\text{км/ч}$, передача автоматически переключается на Р. Если скорость транспортного средства составляет $> 2\text{км/ч}$, рычаг переключения передач будет помещен в N, а комбинированный измеритель будет отображать «Пожалуйста, переключитесь на Р для парковки» для указания.

Функция запуска двигателя умным ключом в режиме ожидания

Если автомобиль находится в зоне сильных помех сигнала или если батарея умного ключа разряжена, и вы пытаетесь завести автомобиль нажатием кнопки старт / стоп, необходимо использовать функцию запуска в режиме ожидания.

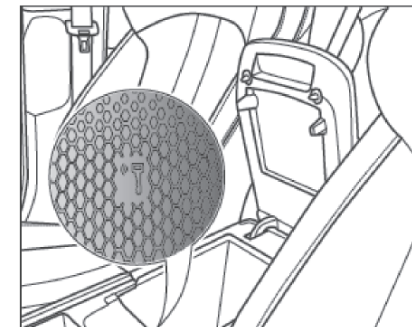

Нажмите педаль сцепления, установите передачу в нейтральное положение (модели с механической коробкой передач) или нажмите педаль тормоза, установите рычаг переключения передач в положение Р или N (модели с автоматической коробкой передач), положите умный ключ в ящик центрального подлокотника с символом аварийного запуска и нажмите кнопку старт / стоп, чтобы запустить двигатель.

i Область применения функции запуска в режиме ожидания:

- Когда батарея умного ключа разряжена и не может быть своевременно заменена.
- Если автомобиль находится в зоне сильных помех сигнала, используйте функцию резервного запуска, чтобы отогнать автомобиль от этой зоны, и функция запуска без ключа восстановится в нормальном режиме.

⚠ Не запускайте двигатель на длительное время в плохо проветриваемом помещении или закрытом помещении. Из-за токсичного газа в выхлопе двигателя люди могут потерять сознание или даже задохнуться.

i Если аккумулятор разряжен и запуск двигателя невозможен, попробуйте использовать кабель-перемычку для запуска двигателя от аккумулятора другого автомобиля.

⚠ Не толкайте и не тяните автомобиль для запуска двигателя. Это может привести к аварии. Кроме того, несгоревший бензин, поступающий в каталитический нейтрализатор, может вызвать пожар в транспортном средстве.

👁 Если двигатель не запускается 3 раза подряд, подождите 3 минуты и повторите попытку. Если двигатель по-прежнему не запускается после 5 последовательных запусков, немедленно обратитесь к дилеру BAIC MOTOR для диагностики и ремонта.

⚠ Чтобы избежать несчастных случаев, не оставляйте автомобиль без присмотра при работающем двигателе.

👁 Если двигатель испытывает трудности с запуском, не запускайте стартер непрерывно более 10 секунд за один раз. Если двигатель не запускается, необходимо прекратить запуск и подождать около 30 секунд, прежде чем пытаться запустить его снова, чтобы избежать повреждения стартера от перегрева и потери заряда аккумулятора.

👁 При температуре окружающей среды -10°C или ниже время запуска двигателя может увеличиться. Поэтому при запуске следует отключать все ненужное электрооборудование.

Выключите двигатель

Для моделей с механической коробкой передач нажмите на педаль сцепления, чтобы перевести рычаг переключения передач в нейтральное положение, включите стояночный тормоз, нажмите кнопку бесключевого запуска / остановки один раз, двигатель выключится, и отпустите педаль сцепления. Для моделей с автоматической коробкой передач нажмите на педаль тормоза, остановите автомобиль, переведите рычаг переключения передач в положение N, включите стояночный тормоз и переведите рычаг переключения передач в положение P. Нажмите кнопку старт / стоп без ключа один раз, двигатель выключится и педаль тормоза будет отпущена.

👁 После работы под большой нагрузкой рекомендуется перед выключением двигателя поработать несколько минут на холостом ходу, чтобы дать возможность системе охлаждения продолжить работу и быстро снизить температуру двигателя.

 После выключения двигателя вентилятор охлаждения может еще некоторое время работать. При работе в моторном отсеке в это время следует соблюдать осторожность, чтобы не попасть под удар вентилятора.

Метод аварийного отключения

Нажмите педаль сцепления или педаль тормоза, нажмите кнопку старт / стоп без ключа два раза подряд в течение 2 секунд или нажмите и удерживайте кнопку старт / стоп более 2 секунд, чтобы выключить двигатель.

 После выключения двигателя вакуумная система помощи не работает, и для замедления автомобиля необходимо с большим усилием нажимать на педаль тормоза.

 Не выключайте двигатель, когда автомобиль в движении! В противном случае это может привести к тому, что транспортное средство потеряет управление и приведет к аварии.

 В случае аварии в транспортном средстве может произойти утечка топлива, и двигатель должен быть немедленно выключен, чтобы предотвратить пожар.

 Двигатель не должен долго работать на холостом ходу, чтобы избежать утечки масла из нагнетателя.

 Не используйте метод операции «ускорение – торможение – движение накатом в нейтральном режиме».

 Когда двигатель работает, выхлопные газы содержат бесцветный и без запаха угарный газ, дыхание угарным газом может привести к потере сознания или удушью. Если вы почувствовали запах выхлопных газов в автомобиле, немедленно откройте окна для проветривания.

 При замене масла или подъеме транспортного средства для других целей проверьте выхлопную систему. Проверьте выхлопную систему, если звук из выхлопной системы изменился или если во время движения под днище автомобиля попадает какой-либо предмет.

 Не запускайте двигатель в гараже или закрытом помещении, кроме случаев въезда или выезда из гаража. В противном случае выхлопные газы не смогут выйти и будут представлять серьезную опасность.

Модели с автоматической коробкой передач:

 Не включайте передачу во время работы двигателя, а нажимайте на педаль тормоза, чтобы удержать автомобиль в неподвижном состоянии в течение длительного времени. При длительной работе на холостом ходу переведите рычаг переключения передач в положение «Р» или «N».

Запуск и остановка транспортного средства

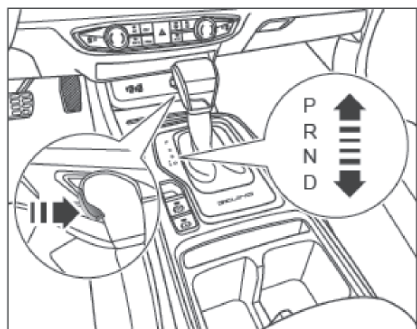

1. Нажмите на педаль тормоза в пол, поставьте рычаг переключения передач в «P» или «N» и запустите двигатель;
2. Нажмите на педаль тормоза, нажмите кнопку блокировки перед ручкой рычага переключения передач, поместите рычаг переключения передач в «D» или «R», отпустите электронный стояночный тормоз, затем отпустите педаль тормоза и медленно нажмите педаль акселератора, чтобы запустить транспортное средство;

3. Чтобы остановиться, нажмите на педаль тормоза, остановите транспортное средство, примените стояночный тормоз и поместите рычаг переключения передач в положение «P».

i Когда функция автоматического снятия со стояночного тормоза включена, электронный стояночный тормоз автоматически отпускается при нажатии на педаль акселератора.

i Когда транспортное средство припарковано, стояночный тормоз автоматически включается при переключении кнопки старт / стоп без ключа в режим «OFF».

i В режиме ожидания системы автоматической парковки передача находится в положении «D» или «R», педаль тормоза нажата во время движения, и когда автомобиль останавливается, система автоматической парковки переходит в состояние выполнения, которое автоматически удерживает стояночный тормоз.

Выбор передач (КПП)

«P» передача (Парковочная передача): Используйте при парковке или запуске двигателя. Прежде чем поставить рычаг переключения передач в «P», убедитесь, что автомобиль полностью припаркован. При парковке эта передача предотвращает занос.

«R» передача (Задняя передача): Используйте при движении задним ходом. Перед установкой рычага переключения передач в положение «R» убедитесь, что автомобиль полностью остановлен и двигатель работает на холостом ходу.

При переключении с «P» на «R» необходимо нажать педаль тормоза и нажать кнопку блокировки перед ручкой рычага переключения передач, при переключении на «R» автоматически загорается фара заднего хода.

«N» передача (Нейтральная): Когда автомобиль необходимо остановить на короткое время, а двигатель работает на холостом ходу (например, в ожидании светофора), рычаг переключения передач можно перевести в положение «N». В положении «N» коробка передач не заблокирована, и для предотвращения заноса необходимо нажать на педаль тормоза или включить стояночный тормоз.

Чтобы переключить рычаг переключения передач из положения «N» в положение «R», необходимо сначала нажать на педаль тормоза, довести автомобиль до полной остановки, а затем нажать кнопку блокировки на передней части рукоятки рычага переключения передач для переключения.

i Не переключайте в положение N во время движения автомобиля!

i При переключении в положение N двигаясь на прицепе, пожалуйста, будьте внимательны к окружающей обстановке и при необходимости нажмите на педаль тормоза чтобы избежать несчастных случаев!

«D» передача (Приводная передача):

Используйте, когда автомобиль движется вперед, коробка передач будет автоматически переключаться вверх или вниз в зависимости от частоты вращения и скорости двигателя.

«M» передача (Ручной режим):

Когда рычаг переключения передач находится в положении «D», коробка передач переходит в режим «D SPORT», нажимая на рычаг влево и переключаясь на «S». Нажимая рычаг переключения передач вперед и назад для увеличения или уменьшения передач, коробка передач переходит в режим ручного переключения «M». Когда необходимо выйти из режима ручного переключения «M», потянуть рычаг переключения вправо и переключиться на «D», после чего коробка передач переходит в режим автоматического переключения «D».

Передача заднего хода

1. Остановите транспортное средство.

2. Нажмите на педаль тормоза и нажмите кнопку блокировки на левой стороне ручки рычага переключения передач, затем поместите рычаг переключения передач на передачу «R».

3. После включения передачи медленно отпустите педаль тормоза и нажмите на педаль акселератора в нужный момент, чтобы перевести автомобиль на заднюю передачу. На данный момент:

- Загорается сигнал заднего хода.
- Система заднего хода автоматически активируется, и изображение заднего хода отображается на мультимедийном дисплее.
- Активируется парковочный радар, и при приближении к препятствию транспортное средство оповещается разночастотным звуком.

 Во время движения не следует резко переводить рычаг переключения передач в положение «R» или «P», иначе можно повредить коробку передач или даже попасть в аварию.

 Не ускоряйте обороты двигателя при остановке транспортного средства, так как это может привести к неожиданному движению транспортного средства.

 Переключайтесь только на соответствующей скорости и оборотах, например, не переключайтесь вниз при высоких оборотах двигателя.

 Холодные двигатели запускаются на высоких оборотах, поэтому будьте осторожны при переводе рычага переключения передач в положение «D» или «R», пока двигатель не прогрелся.

 Перед запуском двигателя убедитесь, что передача находится в «P» или «N» и не пытайтесь запустить двигатель на любой другой передаче.

 Транспортное средство будет переключаться в зависимости от изменения сопротивления (например, тяги, подъема на длинные холмы и т.д.), чтобы обеспечить большую мощность транспортного средства, переключаясь на более низкую передачу, чтобы предотвратить частое переключение передач.

 При переключении с «N» на другие передачи оставьте двигатель на холостом ходу.

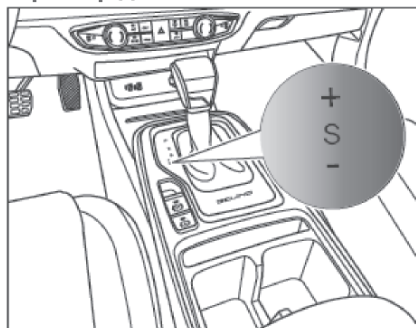
Характер движения*

При запуске двигателя автоматическая коробка передач переходит в режим «D», переключаясь с «P» на «D»; Переключите автоматическую коробку передач с «D» на «S» в режим «Sport», в то время как значок **SPORT** на комбинации приборов загорается. Нажимайте рычаг переключения передач вперед и назад на повышенную или пониженную передачу, и коробка передач переходит в ручной режим «M».

Когда двигатель не запущен, автоматическая коробка передач переходит в режим «D» при переходе с «P» на «D», и остается в режиме «D» при переходе с «D» на «S», после ручной передачи на повышенную и пониженную передачу коробка передач переходит в ручной режим «M».

Как пользоваться автоматической коробкой передач

Следующая информация особенно важна для водителей, которые не знакомы с транспортными средствами с автоматическими коробками передач.

Двигатель может быть запущен только тогда, когда передача находится в «P» или «N».

Перед запуском двигателя нажмите на педаль тормоза.

Не допускайте работы двигателя на высоких оборотах, если автомобиль находится в остановленном состоянии с рычагом переключения передач в положении «D» или «R». Всегда используйте стояночный тормоз, пока не будете готовы отъехать, помня, что после выбора передачи автоматика будет медленно двигаться вперед или назад.

Не оставляйте автомобиль неподвижным после выбора передачи и запуска двигателя (если требуется более длительное время простоя, установите рычаг переключения в положение «N»).

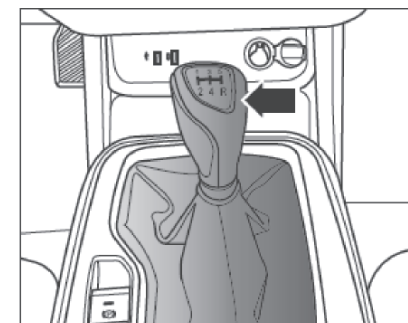
Модели с механической коробкой передач:*

Когда ручка переключения передач устанавливается на соответствующую передачу, в комбинации приборов отображается сообщение о повышении/понижении передачи.

Описание передачи

«1 - 5» передача (передачи хода вперёд):

При переключении вверх последовательно переключайтесь с низких на высокие передачи. Для переключения на пониженную передачу переключайтесь с высокой на низкую в последовательности.

«R» передача (Передача заднего хода):

Включите эту передачу при движении задним ходом, перед включением передачи «R» убедитесь, что автомобиль полностью остановился и двигатель работает на холостых оборотах.

Начало движения и остановка транспортного средства

1. Проверьте и убедитесь, что передача находится в нейтральном положении;
2. Нажмите педаль сцепления в пол и запустите двигатель;
3. Поставьте рычаг переключения передач на «1» или заднюю передачу;
4. Для начала движения автомобиля медленно выжмите педаль сцепления, надавите на газ и отпустите стояночный тормоз;
5. При остановке нажмите на педаль тормоза, чтобы замедлить движение автомобиля, своевременно переключитесь на пониженную передачу в соответствии со скоростью автомобиля, включите стояночный тормоз после остановки автомобиля и переведите рычаг переключения передач в нейтральное положение.

 Холодный двигатель запускается на высоких оборотах, поэтому будьте осторожны при начале движения, пока двигатель не прогрелся.

 При переключении с нейтральной на другую передачу не нажимайте на педаль акселератора.

 При замедлении пониженная передача обеспечивает дополнительную тормозную мощность от двигателя, что помогает поддерживать безопасную скорость и предотвращает перегрев тормозов при спуске.

 Никогда не переключайтесь на нейтральную передачу во время движения автомобиля.

 При переключении передач всегда прижимайте педаль сцепления к полу и медленно отпускайте педаль сцепления после переключения на следующую передачу.

Передача заднего хода

1. Остановите транспортное средство;
2. После нажатия на педаль сцепления в течение примерно 3 - 5 секунд переместите ручку переключения передач в «R» передачу;
3. После переключения на передачу медленно отпустите педаль сцепления и нажмите на педаль газа, чтобы отпустить стояночный тормоз, и транспортное средство будет двигаться на задней передаче.

На данный момент:

- Загораются фары заднего хода.
- Система заднего хода активируется автоматически, и изображение заднего хода отображается на интеллектуальном компьютере автомобиля.
- Активируется парковочный радар, и при приближении к препятствию транспортное средство оповещается разночастотным звуком.

Парковка

Меры безопасности при парковке

⚠ Не паркуйте транспортное средство рядом с легковоспламеняющимися или взрывоопасными материалами, чтобы избежать пожара.

⚠ Для моделей автоматической коробки передач рычаг переключения передач должен находиться в положении «Р». В противном случае транспортное средство может неожиданно сдвинуться с места, что приведет к аварии.

⚠ Выходя из транспортного средства, водитель должен иметь при себе ключи от автомобиля. В противном случае любой, кто остался в транспортном средстве, может случайно запустить двигатель или электрооборудование, что приведет к серьезной травме или смерти.

⚠ Убедитесь, что стояночный тормоз надежно зафиксирован.

⚠ Не оставляйте детей или людей, нуждающихся в уходе, одних в транспортном средстве! Это может привести к удушью или непреднамеренному движению транспортного средства, что приведет к серьезной аварии.

⚠ Никогда не оставляйте транспортное средство с включенным кондиционером или обогревателем на длительное время при работающем двигателе, так как это может привести к смерти в результате отравления выхлопными газами автомобиля. Не паркуйте автомобиль на легковоспламеняющихся материалах, таких как сухие листья или сено, иначе высокая температура двигателя или выхлопной трубы может воспалить такие легковоспламеняющиеся материалы, вызвав пожар.

Не нажимайте на педаль акселератора в течение длительного времени при работающем двигателе или на парковке. Это может привести к перегреву двигателя или выхлопной системы и вызвать пожар.

Способ парковки

1. Остановите автомобиль, включите стояночный тормоз и убедитесь, что стояночный тормоз работает надежно;
2. Для автоматических коробок передач поместите рычаг переключения передач в «Р» передачу; Для моделей механической коробки передач поместите рычаг переключения передач в соответствующую передачу для безопасности парковочного положения (ровное место: Нейтральна; Подъем на гору: 1-я передача; Спуск с горы: Реверс);
3. Убедитесь, что все осветительные приборы и электрооборудование выключены, убедитесь, что люк в крыше (при наличии) и окна закрыты, и выключите двигатель;
4. Держите при себе ценные вещи и ключи от автомобиля и запирайте все двери. Если индикаторная лампочка противоугонной системы на приборной панели мигает слабым светом, это означает, что противоугонная система активирована;

5. При парковке на спуске с бордюром поверните руль так, чтобы колеса были обращены к бордюру, при парковке на подъеме с бордюром поверните руль так, чтобы колеса находились в стороне от бордюра. При парковке на крутом спуске или подъеме используйте блок для остановки колес.

i При парковке на спуске с бордюром поверните руль так, чтобы колеса были обращены к бордюру.

i При парковке на подъеме с бордюром поверните руль так, чтобы колеса находились в стороне от бордюра.

i Если передняя часть автомобиля направлена на подъем или спуск, а бордюра нет, поверните рулевое колесо так, чтобы колеса были направлены в сторону обочины.

Система рулевого управления с электроусилителем

Система рулевого управления с электроусилителем (EPS) может обеспечивать усилие рулевого управления в различных условиях движения во время процесса рулевого управления в зависимости от скорости автомобиля и крутящего момента рулевого колеса, а также уменьшать помехи для системы рулевого управления, вызванные неровным дорожным покрытием. Он может не только уменьшить усилие на рулевом управлении на небольших скоростях, но и значительно улучшить стабильность рулевого управления на высоких скоростях.

Если рулевое колесо работает непрерывно в течение нескольких раз при движении в парке или на очень низких скоростях, система EPS уменьшит мощность рулевого управления, чтобы предотвратить перегрев системы и затруднение работы рулевого колеса. Если вы продолжите управлять рулевым колесом таким образом, система EPS перейдет в режим защиты от перегрева, мощность будет снижена, усилие будет постепенно увеличиваться, но предупреждающая лампочка неисправности электроусилителя руля не загорится. В этом случае следует прекратить рулевое управление до тех пор, пока температура не снизится, а мощность будет восстановлена автоматически.

Когда двигатель работает, предупреждающая лампочка неисправности электроусилителя руля  горит в течение длительного времени, указывая на то, что система электроусилителя руля работает неправильно. Обратитесь в дилерский центр BAIC MOTOR для проверки системы рулевого управления с электроусилителем.

 Если система рулевого управления вышла из строя, немедленно обратитесь в специальный дилерский центр BAIC MOTOR для диагностики и ремонта. Даже если вы ничего не чувствуете во время рулевого управления, могут возникнуть серьезные проблемы с системой, которые могут привести к неисправности рулевого управления.

 После замены рулевой колонки или рулевого механизма или после повторной калибровки автомобиля необходимо откалибровать EPS по центру, иначе колеса автомобиля не будут выровнены, и функция возврата не будет работать.

Тормозная система

Тормозная система в основном включает в себя:

- Четырехколесные дисковые тормоза, хорошая термическая стабильность.
- Двухконтурная гидравлическая система, если одна цепь выходит из строя, другая цепь может по-прежнему приводить в действие тормоза обоих колес.
- Вакуумный усилитель, использует вакуум двигателя для уменьшения усилия на педали тормоза.
- Антиблокировочная тормозная система (ABS), сохраняет хорошую курсовую устойчивость при аварийном торможении.
- Электронная система распределения тормозного усилия (EBD), автоматическая регулировка коэффициента распределения тормозного усилия между передней и задней осями для повышения эффективности торможения.
- Электронная система стабилизации (ESP), это может улучшить устойчивость движения автомобиля.
- Электронный стояночный тормоз (EPB), обеспечивает надежный останавливающий эффект.

 При спуске по длинному склону постоянное использование тормоза заставляет его накапливать тепло, что снижает эффективность тормоза. В этом случае следует переключиться на более низкую передачу и использовать двигатель для торможения. Если вы хотите увеличить тормозное усилие, тормозите не постоянно, а прерывисто.

 Не нажимайте на педаль тормоза слишком часто, иначе это ускорит износ тормозных колодок.

 После преодоления склона необходимо проверить эффективность торможения, умеренно нажать на педаль тормоза и почувствовать, нормально ли происходит торможение. При возникновении отклонений, в целях безопасности, можно часто слегка нажимать на педаль тормоза пока он не придет в норму.

👁 Когда транспортное средство работает в нормальном режиме, не следует привычно ставить ногу на педаль тормоза, иначе педаль тормоза будет произвольно нажата, что приведет к перегреву тормоза, снижению эффективности торможения, сокращению срока службы тормозных колодок и увеличению расхода топлива. Стоп-сигнал горит постоянно, что может привести к тому, что водитель автомобиля позади вас неправильно оценит дорожные условия впереди.

👁 Если двигатель выключен во время работы транспортного средства, не нажимайте на тормоз непрерывно в течение нескольких раз, иначе это приведет к снижению разрежения в вакуумном усилителе, и тогда для замедления и остановки транспортного средства вам придется прикладывать большое усилие, продолжая нажимать на педаль тормоза.

👁 Во время движения обязательно соблюдайте достаточную дистанцию от других транспортных средств, чтобы обеспечить достаточное время реакции и тормозной путь при экстренном торможении.

Факторы, влияющие на эффективность торможения

1. Износ и повреждение

Износ тормозных колодок во многом зависит от условий использования и стиля вождения, особенно для транспортных средств, которые часто ездят в городском потоке с пробками и на коротких дистанциях или в спортивном режиме. Поэтому важно проверять толщину тормозных колодок через интервалы, указанные для технического обслуживания.

2. Мокрые дороги или дороги с использованием реагентов.

Мокрые дороги: при движении по лужам или под проливным дождем, а также после мойки автомобиля, в результате чего тормозные диски и колодки становятся мокрыми или замерзают зимой, эффективность торможения снижается.

Дороги с использованием реагентов: при движении по дорогам с использованием реагентов, если тормоза не использовались в течение длительного периода времени, тормозные диски и колодки будут иметь соляной слой на них и эффективность торможения будет снижена, поэтому слегка нажмите на педаль тормоза несколько раз, чтобы удалить слой соли с дисков и колодок.

3. Горная среда

В связи с горной средой с длинными склонами, тормоз используется часто и в течение длительного периода времени и часто в условиях высокой интенсивности торможения,

все эти факторы ухудшают эффективность торможения. Поэтому при движении автомобиля под гору не допускайте заноса на нейтральной передаче и старайтесь избегать частого торможения. Старайтесь использовать пониженные передачи, чтобы контролировать скорость автомобиля с помощью торможения двигателем, что может снизить интенсивность работы колесных тормозов и уменьшить температуру тормозов. При использовании торможения с помощью двигателя, чем ниже передача, тем выше обороты двигателя, тем больше создаваемая сила сопротивления и тем эффективнее торможение.

4. Высокогорная среда

В связи с разреженным воздухом и низким давлением воздуха в высокогорной местности, вакуумный усилитель торможения будет уменьшен, поэтому при торможении в высокогорной местности необходимо прикладывать большее усилие на педаль тормоза. Когда вам нужно затормозить, не применяйте педаль тормоза, применяя точечный тормоз, а держите ногу на педали тормоза, чтобы обеспечить эффективность торможения, контролируя усилие педали тормоза.

5. Снег и Лед

В связи с низким коэффициентом трения снега и льда тормозной путь значительно увеличивается, причем тормозной путь увеличивается с ростом скорости, поэтому при движении по снегу и льду следует уделять особое внимание контролю скорости и соблюдать большую безопасную дистанцию до впереди идущего автомобиля и попутных автомобилей.

 Запрещено скользить на нейтральной передаче при движении по снегу и льду.

6. Ржавчина поверхности тормозного диска.

Если транспортное средство долгое время находилось на парковке, тормозные диски могут подвергнуться коррозии, а тормозные колодки - загрязнению. Перед началом движения рекомендуется двигаться на небольшой скорости и несколько раз нажать на тормоза, чтобы очистить диски.

7. Неисправность Тормозной Системы.

Если вы заметили внезапное увеличение тормозного пути или увеличение хода педали тормоза, это может свидетельствовать о неисправности тормозной системы. Отрегулируйте свой стиль вождения для обеспечения безопасности, при торможении прикладывайте большее усилие к педали тормоза и двигайтесь на небольшой скорости до ближайшего дилерского центра BAIC MOTOR.

 Когда автомобиль потеряет все тормоза, не садитесь за руль принудительно, а безопасно остановитесь и обратитесь за помощью в дилерский центр BAIC MOTOR.

8. Перегретые тормоза.

Не ставьте ногу на педаль тормоза и не «буксуйте», когда тормоза не нужны, так как это приведет к перегреву тормозов, снижению эффективности торможения, увеличению тормозного пути и увеличению износа тормозных колодок и дисков.

Индикатор Износа Тормозов

Тормозные колодки оснащены звуковым индикатором износа. Если при нажатии на педаль тормоза во время движения вы слышите резкий визжащий или скребущий звук (это отличается от сжатия тормозов, которое обычно вызывается пылью на поверхности тормоза при легком торможении), тормозная колодка нуждается в замене.

Гидравлическая Тормозная Система

Гидравлическая тормозная система передает гидравлическое давление на тормоз через двойную цепь. Если одна из цепей выходит из строя, другая цепь продолжит работать. В этом случае вам следует доехать до ближайшего дилерского центра BAIC MOTOR на небольшой скорости, чтобы обеспечить безопасность торможения в этом случае требует большего усилия, приложенного к педали.

Сигнальная лампа неисправности тормозной системы

Если во время движения загорается предупреждающая лампочка неисправности тормозной системы , это означает, что тормозная система неисправна и необходимо проверить уровень тормозной жидкости. Если уровень тормозной жидкости нормальный, есть еще одна неисправность в тормозной системе. Если уровень тормозной жидкости нормальный, тормозная система неисправна, в этом случае вы должны немедленно остановиться, чтобы обеспечить безопасность, и обратиться в дилерский центр BAIC MOTOR для осмотра и ремонта.

ABS Антиблокировочная Тормозная Система

ABS Антиблокировочная тормозная система предотвращает блокировку колес во время торможения, что помогает водителю лучше контролировать направление транспортного средства и уменьшить явление заноса при торможении на скользких дорогах.

ABS предупреждающая лампочка неисправности

Если во время движения загорается предупреждающая лампочка неисправности ABS , система ABS неисправна и ее следует обслужить, передвигаясь на небольшой скорости, в ближайшем дилерском центре BAIC MOTOR.

ABS Как работает антиблокировочная тормозная система

Когда система ABS работает, вы можете почувствовать дрожание педали тормоза и услышать звук «кляц», что является нормальным явлением и не указывает на неисправность.

При аварийном торможении, когда автомобиль еще не остановился или не вышел из опасности, никогда не отпускайте педаль тормоза (это важно!), и не нажимайте на педаль тормоза повторно, иначе ABS перестанет работать и может увеличить тормозной путь.

Если дорога скользкая, система ABS будет активирована даже при слабом нажатии на педаль тормоза, что позволит водителю получить информацию о характеристиках дороги путем торможения, а затем отрегулировать свой стиль вождения.

Для того чтобы получить максимально короткий тормозной путь и устойчивость к торможению, педаль тормоза должна быть нажата как можно сильнее.

В случае неисправности системы ABS обычная тормозная система транспортного средства продолжает нормально функционировать, но без функции антиблокировки колес тормозной путь в некоторых случаях может быть соответственно длиннее.

Тормозная и антиблокировочная система ABS имеет определенные ограничения. Хорошие навыки вождения являются основной гарантией безопасности, поэтому будьте внимательны садясь за руль и не рассчитывайте только на систему ABS.

EBD электронная система распределения тормозного усилия

Электронная система распределения тормозного усилия EBD автоматически регулирует коэффициент распределения тормозного усилия между передней и задней осями для повышения эффективности торможения, что может в определенной степени сократить тормозной путь и улучшить устойчивость торможения с ABS.

Помощь при старте на подъеме

Когда автомобиль находится на подъеме, функция Hill Start Assist предотвращает откатывание автомобиля назад, когда водитель отпускает педаль тормоза, за счет задержки сброса давления в магистрали тормозной системы. У водителя есть 1,5 секунды, чтобы переместить ногу с педали тормоза на педаль акселератора и начать движение. Если во время работы системы Hill Start Assist происходит занос автомобиля, давление в тормозной магистрали немедленно сбрасывается, чтобы удержать автомобиль под контролем.

Электронная Система Стояночного Тормоза (EPB) Ручное отпусkanie или применение электронного стояночного тормоза

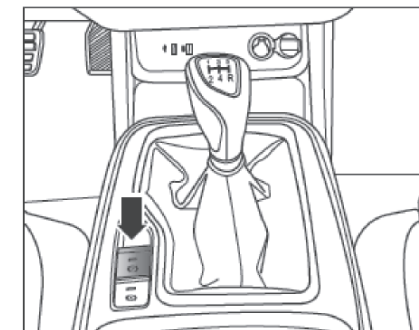

Когда кнопка старт / стоп без ключа находится в режиме «RUN», а автомобиль на парковке, нажмите на педаль тормоза и нажмите вниз на выключатель электронного стояночного тормоза (P), чтобы отпустить электронный стояночный тормоз. В этот момент электронный индикатор переключателя стояночного тормоза ① гаснет, а индикатор стояночного тормоза (P) на комбинации приборов гаснет.

Когда транспортное средство припарковано и кнопка старт / стоп без ключа находится в режиме «RUN», стояночный тормоз отпускается путем нажатия электронного переключателя стояночного тормоза (P) вверх для применения электронного стояночного тормоза. Загорается индикатор выключателя электронного стояночного тормоза ① и загорается индикатор стояночного тормоза (P) на комбинации приборов.

Автоматическое отпущение или применение электронного стояночного тормоза

При нажатии кнопки старт / стоп без ключа в режиме «RUN» зажимается стояночное положение, пристегивается ремень безопасности водителя, закрываются все двери, передача находится в «D» или «R» (без управления электронным переключателем стояночного тормоза), а электронный стояночный тормоз автоматически отпускается нажатием педали акселератора. В этот момент электронный индикатор переключателя стояночного тормоза ① гаснет, а индикатор стояночного тормоза (P) на комбинации приборов гаснет.

Стояночный тормоз включается автоматически, когда транспортное средство останавливается, а кнопка старт / стоп без ключа переключается в режим «OFF». Загорается индикатор выключателя электронного стояночного тормоза ① и загорается индикатор стояночного тормоза (P) на комбинации приборов.

Автоматическая система удержания машины (AVH)

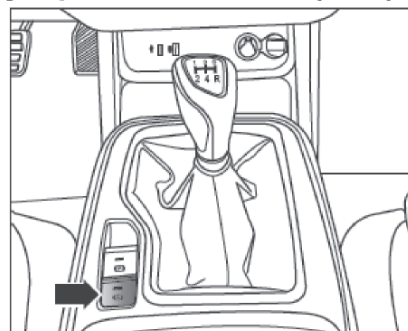

Автоматическая система удержания машины AVH помогает автомобилю оставаться неподвижным в любом неподвижном состоянии. Водителю не нужно нажимать на педаль тормоза, чтобы удержать автомобиль в неподвижном состоянии.

Режим ожидания

Когда кнопка старт / стоп без ключа находится в режиме «RUN», закройте все двери, пристегните ремень безопасности водителя и нажмите выключатель автоматической системы удержания машины (A), функция автоматической системы удержания машины включится и будет находиться в режиме ожидания. Загорается индикаторная лампочка автоматической системы удержания машины ①.

Исполнение

В состоянии ожидания AVH водитель включает передачу «D», во время движения нажимает на педаль тормоза, а когда автомобиль останавливается, AVH переходит в состояние исполнения, которое автоматически удерживает стояночный тормоз включенным. В это время автоматический индикатор парковочного переключателя ① продолжает гореть, а на комбинации приборов загорается индикатор автоматической системы удержания машины (A).

Автоматическое отпускание

Когда AVH находится на передаче «D» или «R» и педаль акселератора нажата, AVH автоматически отпускается, а стояночный тормоз автоматически отключается. В это время автоматический индикатор парковочного переключателя ① продолжает гореть, а автоматический индикатор парковки (A) на комбинации приборов гаснет.

⚠ Когда включен стояночный тормоз, не нажимайте быстро на педаль акселератора, иначе это сократит срок службы электронной системы парковки.

⚠ Функция автоматической разблокировки сократит срок службы системы парковки и рекомендуется к использованию только при старте с горы.

⚠ После того, как транспортное средство с автоматической трансмиссией остановилось, примените стояночный тормоз, прежде чем ставить рычаг переключения передач в «P».

⚠ Убедитесь, что водитель пристегнул ремень безопасности и что двери закрыты, иначе электронная функция парковки не будет активирована.

⚠ Если педаль тормоза не нажата, стояночный тормоз не будет отпущен при нажатии на электронный выключатель парковки. На дисплее комбинированного измерителя отображается надпись «Пожалуйста, нажмите на тормоз, чтобы разблокировать электронную парковку».

⚠ В некоторых особых случаях, если электронный стояночный тормоз не требуется для парковки автомобиля, автомобиль не будет включать стояночный тормоз, если нажать и удерживать электронный выключатель парковки более 3 секунд до выключения кнопки старт / стоп и выключения зажигания автомобиля.

Гидравлическая система помощи при торможении

Для быстрых, но недостаточно мощных ходов педали тормоза давление в тормозной магистрали увеличивается за счет активного наддува ESP. Поскольку тормозное давление увеличивается до уровня вмешательства ABS, тормозной путь уменьшается. Эта функция может быть запущена в любых условиях и режиме вождения.

Гидравлическое усиление Тормозов

Когда контроллер ESP обнаруживает недостаток вакуума через вакуумный датчик (например, на большой высоте, при запуске холодного двигателя), контроллер ESP активно увеличивает давление в тормозной магистрали через приводной двигатель, чтобы компенсировать временный недостаток вакуума.

Когда вмешивается функция гидравлического усилителя тормозов, вы можете почувствовать, как педаль тормоза трясется, и услышать звук «щелчка», что является нормальным.

ESP Электронная система стабилизации



Электронная система стабилизации ESP может улучшить устойчивость автомобиля при движении, например, при разгоне и прохождении поворотов она может снизить риск заноса автомобиля.

Система ESP интегрирована с антиблокировочной тормозной системой (ABS) \ Электронная Система Распределения Тормозного Усилия (EBD) \ Система Помощи При Аварийном Торможении (EBA) и Антипробуксовочная система (TCS). ESP работает только тогда, когда двигатель работает.

При особых обстоятельствах ESP следует отключить, например:



- При движении автомобиля с цепями противоскольжения.
- Когда транспортное средство движется по глубокому снегу или мягкому дорожному покрытию.
- Когда транспортное средство застряло на грязных дорогах и должно двигаться назад и вперед.

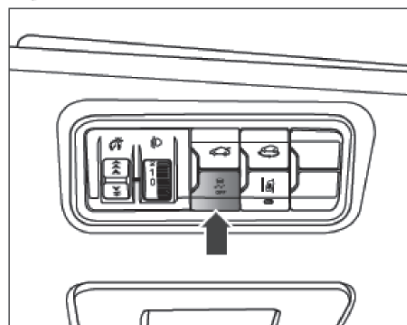

Индикаторная лампочка ESP

Если индикаторная лампочка ESP  мигает во время движения, система ESP в настоящее время выполняет настройку стабилизации. Если индикаторная лампочка ESP  постоянно горит во время движения, система ESP неисправна, и автомобиль следует отогнать в ближайший дилерский центр BAIC MOTOR на небольшой скорости для обслуживания.

Функция ESP выключена

Функция ESP будет включаться автоматически при каждом запуске двигателя.

Нажмите кнопку ESP OFF , чтобы выключить функцию ESP, и загорится индикатор ESP OFF  на комбинации приборов.

Нажмите кнопку ESP OFF  еще раз, чтобы включить функцию ESP, и индикатор ESP OFF  на комбинации приборов выключится.

 Даже если транспортное средство оснащено (ESP), стиль вождения всегда должен быть скорректирован в соответствии с дорожными условиями и условиями движения. Это особенно важно для езды по ровным и мокрым дорогам. Не рискуйте отключая систему, потому что система улучшает устойчивость транспортного средства, иначе есть риск аварии!

Круиз-контроль*

Круиз-контроль - это система, которая использует электронную программу для управления дроссельной заслонкой, чтобы автоматически поддерживать движение автомобиля с постоянной скоростью. При использовании функции круиз-контроля для дальней езды по шоссе водителю не нужно нажимать на педаль газа, чтобы удерживать транспортное средство на заданной скорости, тем самым снижая усталость от вождения и улучшая комфорт вождения.

Условия управления круиз-контролем:

- Круиз-контроль работает только тогда, когда скорость автомобиля составляет от 40км/ч до 130км/ч, если скорость транспортного средства не находится в пределах этого диапазона, круиз-контроль не может быть включен.
- Ручка переключения передач находится в «D» (автоматическая коробка передач) или выше 3-й передачи (Механическая коробка передач).
- Нет условий, при которых круиз-контроль может выйти из строя (Например, педаль тормоза нажата).
- Необходимо выбрать функцию круиз-контроля.

⚠ Не используйте круиз-контроль в экстремальных погодных условиях (например, туман, дождь, снег, град и т. д.), на скользких дорогах, крутых подъемах или поворотах, чтобы избежать потери контроля над транспортным средством и возникновения аварии.

⚠ Установленная крейсерская скорость и расстояние до впереди идущего автомобиля должны соответствовать дорожным условиям в данный момент, система круиз-контроля с постоянной скоростью является лишь системой помощи при вождении и должна использоваться осторожно.

⚠ Система круиз-контроля должна быть вовремя выключена после использования.

Ручка управления круиз-контролем

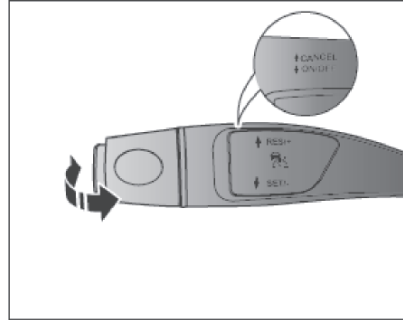

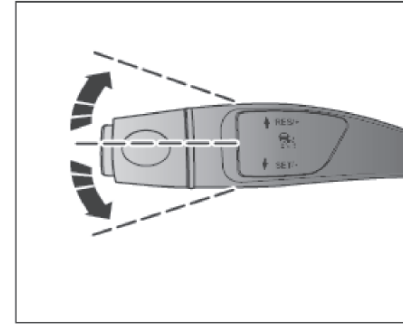

CANCEL/- передача (потяните рычаг круиз-контроля к плоскости рулевого колеса): отпустите текущий круиз-контроль;
ON/OFF/- передача (нажмите рычаг круиз-контроля наружу в вертикальной плоскости рулевого колеса): включите или выключите функцию круиз-контроля.

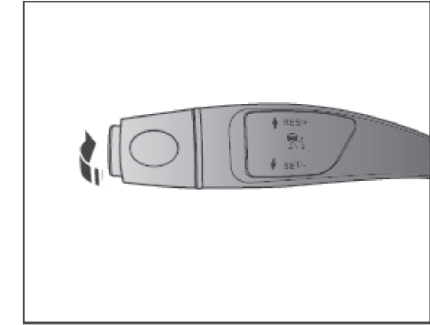

RES/+ передача (переключите рычаг круиз-контроля вверх): для сброса круиз-контроля / увеличения скорости круиз-контроля;
SET/- передача (переключите рычаг круиз-контроля вниз): установить скорость круиз-контроля/ уменьшить скорость круиз-контроля.

Запуск круиза



1. Приведите рычаг круиз-контроля в положение ON/OFF (нажмите рычаг круиз-контроля наружу в вертикальной плоскости рулевого колеса), функция круиз-контроля включена, а белый круиз-индикатор  в комбинации приборов загорается;

- Увеличьте скорость автомобиля до начальной скорости круиз-контроля (не менее 40км/ч);
- Переведите рычаг круиз-контроля на передачу SET/- (переключите рычаг круиз-контроля вниз), чтобы перевести автомобиль в режим движения с текущей скоростью, при этом загорится зеленый индикатор круиз-контроля в комбинации приборов. Если память скорости не очищена, переключение рычага круиз-контроля в положение RES/+ (щелчок рычага круиз-контроля вверх) восстановит последний круиз с памятью скорости;
- Отпустите педаль акселератора, и автомобиль перейдет в режим круиз-контроля.

Снизить крейсерскую скорость

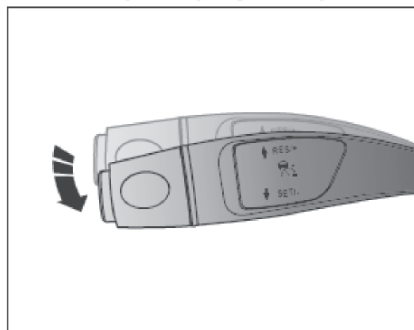

В режиме круиз-контроля переведите рычаг круиз-контроля в положение SET/-, чтобы уменьшить скорость круиз-контроля:

- Приведите рычаг круиз-контроля на SET/- передачу (переключите рычаг круиз-контроля вниз) и отпустите ее, чтобы снизить скорость круиз-контроля на 2км/ч;

- Управляйте рычагом круиз-контроля SET/- (переключите рычаг круиз-контроля вниз) и удерживайте его, скорость транспортного средства будет снижаться непрерывно, но не менее 40км/ч, отпустите рычаг, скорость круиз-контроля будет достигнута в соответствии с новой установленной скоростью.

Увеличьте скорость круиз-контроля

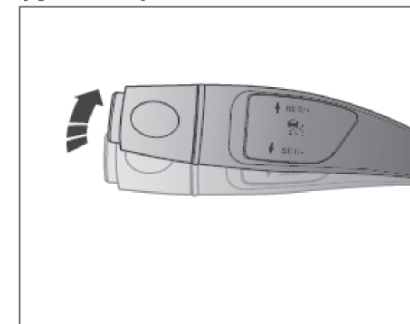

При круиз-контроле переведите рычаг круиз-контроля на передачу RES/+, чтобы увеличить скорость круиз-контроля:

- Приведите рычаг круиз-контроля в RES/+ (переключите рычаг круиз-контроля вверх) и отпустите его, чтобы увеличить скорость круиз-контроля на 2км/ч;

2. Управляйте рычагом круиз-контроля на передачу RES/+ (переключайте рычаг круиз-контроля вверх) и удерживайте его, скорость будет увеличиваться непрерывно, но не выше 130км/ч, отпустите рычаг, круиз-контроль будет реализован согласно новой заданной скорости.

Обгон

Когда вам нужно совершить обгон, нажмите на педаль газа и ускорьтесь, чтобы превысить скорость круиз-контроля (обгон как обычно). После отпущения педали газа автомобиль постепенно вернется к ранее установленной скорости круиз-контроля.

Приостановка круиз-контроля

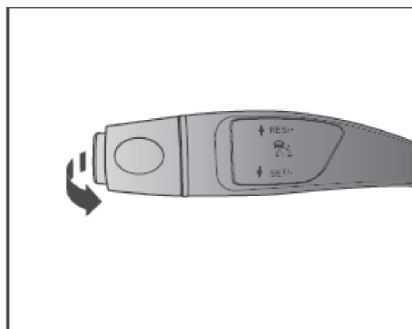

Следующие четыре действия временно отключат текущий круиз-контроль, но память скорости не будет очищена, и загорится белый индикатор круиза  в комбинации приборов.

- Нажмите на педаль тормоза.
- Переключите коробку передач на N.

- Переведите рычаг круиз-контроля в положение CANCEL (потяните рычаг круиз-контроля к плоскости рулевого колеса).
- Когда ESP работает.

Возобновление круиз-контроля

После временного отключения круиз-контроля, когда скорость автомобиля превышает 40км/ч, включите рычаг круиз-контроля в RES/+ (переключите рычаг круиз-контроля вверх), загорится зеленый круиз-индикатор  на комбинации приборов скорость автомобиля вернется к последнему значению памяти скорости и сохранит скорость транспортного средства. Переведите рычаг круиз-контроля в положение SET/- (переключите рычаг круиз-контроля вниз), чтобы двигаться с текущей скоростью.

Отключение круиз-контроля

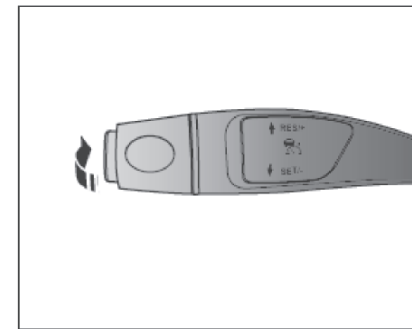

Когда круиз-контроль включен, приведите рычаг круиз-контроля в положение ON/OFF (нажмите рычаг круиз-контроля наружу в вертикальной плоскости рулевого колеса) для выхода из круиз-контроля, а зеленый круиз-индикатор  в комбинации приборов выключается.

Система предупреждения о выезде из полосы движения (LDW) *

Система Предупреждения О Выезде Из Полосы Движения (LDW) обнаруживает линию полосы движения через камеру, и когда она обнаруживает, что транспортное средство выезжает из полосы движения, и водитель не намерен менять полосу движения, система выдает визуальную и звуковую сигнализацию, чтобы предупредить водителя о том, что транспортное средство выезжает из полосы движения, поэтому, пожалуйста, ведите автомобиль осторожно.

Эта функция служит только вспомогательным предупреждением и не заменяет управление водителем.

При появлении признаков неисправности системы обратитесь к дилеру BAIC для проверки.

Когда дорога находится в стадии строительства, на ней вода, трещины или нечеткая разметка, эта функция может вызвать ложные и пропущенные сигналы тревоги, поэтому, пожалуйста, ведите автомобиль осторожно.

Когда камера покрыта дождем, снегом, грязью, льдом и т.д., эта функция может вызвать ложные и пропущенные сигналы тревоги, поэтому, пожалуйста, ведите машину осторожно и держите область камеры чистой.

В условиях ночи, дождя, снега, тумана, тени и других условиях данная функция будет иметь ложные срабатывания и пропуски. Пожалуйста, ездите осторожно.

Настройки системы

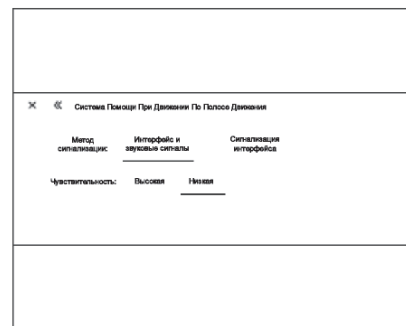

Пользователи могут выбрать режим тревоги и чувствительность функции предупреждения о выезде из полосы движения через интеллектуальный автомобильный компьютер.

Активация и деактивация

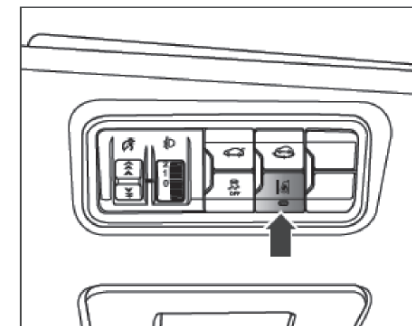

Переключатель системы предупреждения о выезде из полосы движения расположен на комбинированной панели переключателей, с помощью которого можно включить или выключить систему предупреждения о выезде с полосы движения. Когда система включена, в комбинации приборов загорается индикатор работы системы предупреждения о выезде из полосы движения.

Функция LDW активируется при запуске транспортного средства, включен переключатель LDW и скорость транспортного средства превышает 60км/ч.

Когда LDW активирован, он может быть деактивирован при выполнении любого из следующих условий:

- Скорость транспортного средства составляет менее 55км/ч или скорость транспортного средства составляет более 180км/ч.
- Активирована функция ABS или ESP.
- Нажмите кнопку выезда из полосы движения.
- Когда ширина полосы движения менее 2,5м.

I Когда автомобиль находится в подсветке, бликах и других условиях окружающей среды, функция предупреждения о выходе из полосы движения может ненадолго быть неактивной, или сработает ложная тревога, сигнализация, система автоматически возобновится через определенный период времени, пожалуйста, ездите осторожно.

Интерфейс Дисплея

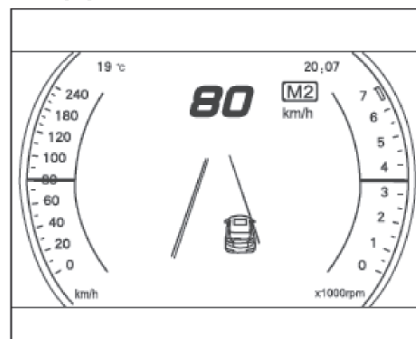

Распознавание линии полосы движения и состояние дисплея интерфейса системы выглядит следующим образом:

- Если линия полосы движения не распознается, линия полосы движения не отображается.
- Если линия полосы движения распознана и автомобиль не отклоняется от нее, линия полосы движения имеет белый цвет.
- Когда линия полосы движения распознается и транспортное средство отклоняется, линия полосы движения становится красной.

LDW Чувствительность

LDW Чувствительность относится к частоте срабатывания тревоги LDW, при высокой чувствительности меньше условий для подавления тревоги, при низкой чувствительности больше условий для подавления тревоги.

Условия подавления высокой чувствительности:

- Автомобиль отклоняется от направления и включает поворотник
- Включается аварийная предупреждающая лампочка.
- ESP или ABS задействованы.
- Быстрое и непрерывное пересечение линий полосы движения.
- Езда по полосе.
- Объединение полос движения.
- Принудительное торможение.

Условия подавления низкой чувствительности:

- Все высокочувствительные условия подавления.
- Резкое рулевое управление (Чрезмерная скорость прохождения поворотов).
- Нажатие на педаль газа.

Система контроля давления в шинах

Этот автомобиль использует систему косвенного контроля давления в шинах, которая косвенно контролирует, является ли давление в шинах нормальным или нет, используя сигнал, полученный от ESP, такой как скорость колеса, и отображает сигнал тревоги через дисплей автомобильного компьютера.

Когда давление в шинах одной шины является ненормальным, несколько шин ненормальными, или система давления в шинах неисправна, ESP отправит сигнал тревоги и отобразит его через дисплей компьютера на приборе. После запуска автомобиля система контроля давления в шинах автоматически перейдет в нормальный режим работы.

Информация о шинах

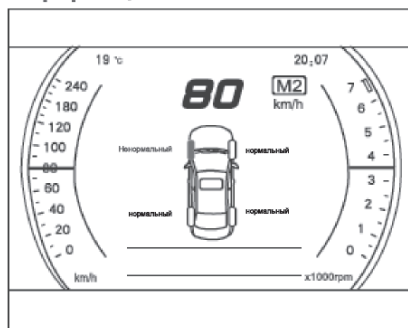

Когда во всех шинах давление нормальное, положение давления в шинах на комбинации приборов будет показывать «Normal». Если давление в одной или нескольких шинах ненормально, шина окрасится в красный цвет, на соответствующей позиции появится надпись «ненормально», загорится сигнальная лампочка контроля давления в шинах, на приборной сигнализации появится сообщение «ненормальное давление в шинах» и подаст звуковой сигнал 1 раз; Когда сигнал системы контроля давления в шинах будет потерян, четыре шины пожелтеют, соответствующая позиция шины покажет «---», а в тексте сообщения будет показано «Система давления в шинах отключена, не может получить информацию о давлении в шинах».

Сброс давления в шинах

Когда дисплей давления в шинах ненормальный, пользователи должны выбрать безопасную зону для остановки и проверки шин. По возможности рекомендуется измерить давление в шинах для подтверждения неисправности (когда шина медленно спускается, ее трудно различить невооруженным глазом), после устранения неисправности нужно сбросить давление в шинах, нажав и удерживая колёсико в течение 5 секунд.

Сброс давления в шинах требуется в следующих случаях:

- Когда транспортное средство проехало более 10 000 км или один год с момента последнего сброса;
- Ремонт шин или замена любой шины / колеса;
- Балансировка колес;
- Техническая модификация шасси;

- Температура окружающей среды изменилась более чем на 40°C с момента последнего сброса;
- Изменение давления в одной или нескольких шинах путем накачивания или сдувания.

Система Помощи При Парковке

Система парковочного радара является средством обеспечения безопасности автомобилей при парковке или движении задним ходом. Она использует ультразвук для определения приблизительного расстояния до препятствия и отображает его на мультимедийном дисплее, информируя водителя о результате (через прерывистый акустический сигнал). Парковочный радар является лишь системой помощи при парковке и не может заменить собственный объективный анализ препятствий водителем.

Когда транспортное средство переводится на R-передачу, начинает работать система парковочного радара, комбинированные приборы будут подавать звуковое оповещение в соответствии с расстоянием до препятствия, дисплей будет выдавать изображение оповещения в соответствии с расстоянием и ориентацией препятствия, когда транспортное средство выходит из R-передачи, система парковочного радара автоматически отключается.

Система парковочного радара разделена на 4 сегмента, ZONE1, ZONE2, ZONE3 и ZONE4, которые соответствуют красному, желтому, зеленому и зеленому сегментам дисплея, дисплей показывает только цветовой сегмент, соответствующий положению препятствия, остальное не отображается; Когда позади автомобиля нет препятствий,

цветной сегмент отображаться не будет. ZONE2, ZONE3, ZONE4 являются зонами предварительного предупреждения, комбинированный инструментальный зуммер будет излучать прерывистый зуммер разной частоты для указания расстояния между препятствиями; ZONE1 это длинное звуковое предупреждение, комбинированный инструмент зуммер будет издавать непрерывный звуковой сигнал, когда комбинированный инструмент издает непрерывный звуковой сигнал, а дисплей указывает на красный цветовой сегмент, водитель должен немедленно прекратить движение задним ходом, чтобы избежать столкновения с препятствием и подрезанием.

Состояние включения заднего парковочного радара

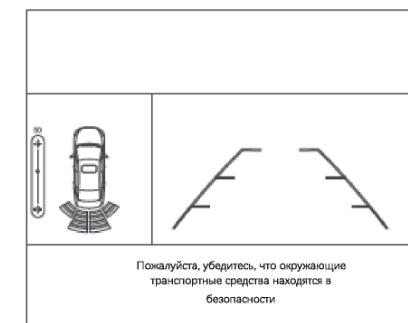
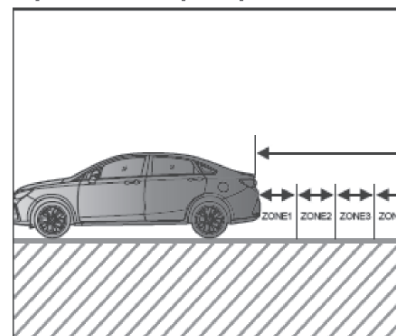

Расстояние	Дисплей	Цвет
0-30см	Первый сегмент	Красный
30-60см	Второй сегмент	Жёлтый
60-150см	Третий сегмент	Зеленый

Описание сигнализации
неисправности системы
парковочного радара
Предупреждение
неисправности радара

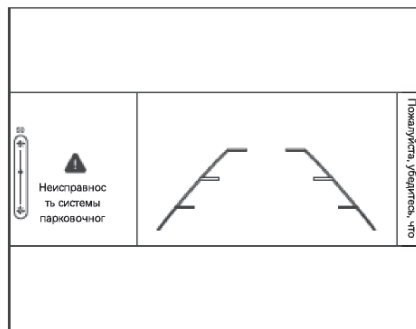

При включенной системе парковочного радара, если система обнаружит неисправность, комбинация приборов подаст звуковой сигнал или текстовое предупреждение, а на дисплее появится экран предупреждения о неисправности.

⚠ Система парковочного радара является лишь системой помощи при движении задним ходом, водителю по-прежнему необходимо обращать внимание на окружающую обстановку во время движения задним ходом.

⚠ Ультразвуковой датчик парковочного радара имеет слепую зону при обнаружении препятствий, поэтому при движении задним ходом водитель должен быть внимательным, чтобы избежать аварий при движении задним ходом.

⚠ Датчик системы парковочного радара является прецизионной деталью, не разбирайте и не ремонтируйте его самостоятельно. Компания не берет на себя гарантию качества за повреждения, вызванные самостоятельной разборкой и ремонтом пользователем.

⚠ Поверхность некоторых предметов не может отражать сигнал от датчика системы парковки, поэтому система не может обнаружить такие предметы или людей в такой одежде.

👁 Если к поверхности ультразвукового датчика прилипли капли воды, чувствительность ультразвукового датчика снизится, чувствительность можно восстановить, стерев капли воды, прилипшие к ультразвуковому датчику.

👁 Это нормально, когда система обнаруживает перила, деревья или наклонную поверхность в узких местах или при движении задним ходом в гору.

👁 Источники шума вне автомобиля могут создавать помехи в работе системы, в результате чего система не сможет нормально обнаружить предметы или людей.

👁 Для обеспечения работоспособности ультразвукового датчика его необходимо содержать в чистоте и избегать замерзания. Систему парковочного радара следует аккуратно и кратковременно очищать с помощью мойки высокого давления, держа форсунку на расстоянии не менее 10см от ультразвукового датчика.

Система камер заднего вида

Автомобиль оснащен камерой заднего вида на крышке багажного отделения. Система камер заднего вида улавливает изображение задней части транспортного средства через эту камеру и передает его на мультимедийный дисплей в салоне водителя, чтобы помочь водителю в движении задним ходом.

При движении задним ходом водитель может четко видеть область за транспортным средством через мультимедийный дисплей, чтобы избежать повреждения транспортного средства. Тем не менее, система также имеет слепые зоны, такие как небольшие объекты под бампером и объекты, близкие к задней части бампера и углы с обеих сторон, которые не могут быть обнаружены.

Включение и выключение системы камер заднего вида

Когда автомобиль находится на R-передатке, камера заднего вида активируется, а мультимедийный дисплей показывает обратное изображение в режиме реального времени. В то же время, камера заднего вида поставляется с динамической и статической индикацией линии пути, водитель может судить о расстоянии наземного препятствия от автомобиля по статической индикации линии пути, статическая линия пути указывает расстояние, как показано на рисунке.

Когда автомобиль выходит из передачи R, камера заднего вида перестает работать, а дисплей мультимедиа возвращается к предыдущему дисплею.

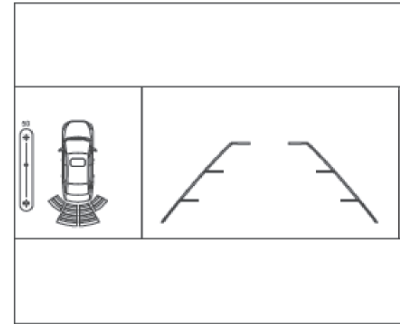
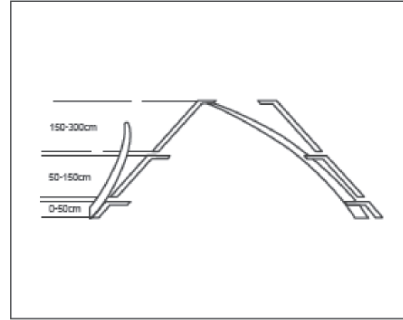

Описание неисправности системы изображения заднего хода

Если система обнаруживает сообщение о неисправности при включенной камере заднего вида, на мультимедийном дисплее отобразится экран индикации неисправности.

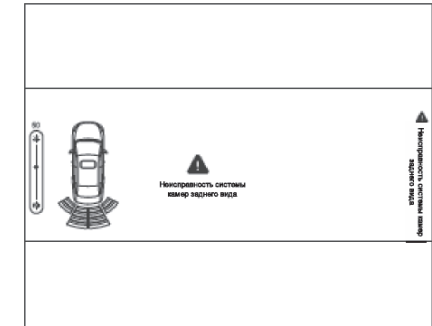

Обстоятельства, влияющие на вид сзади при движении задним ходом

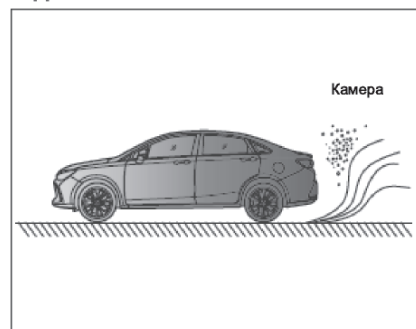

Во время штормов или туманных дней.

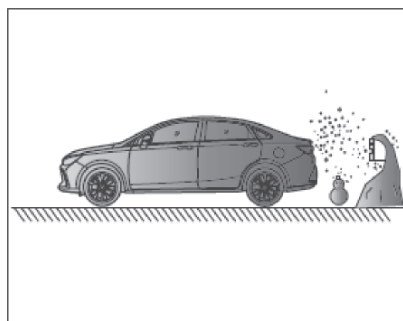

Поверхность камеры ледяная или покрыта грязью, пылью или снегом.

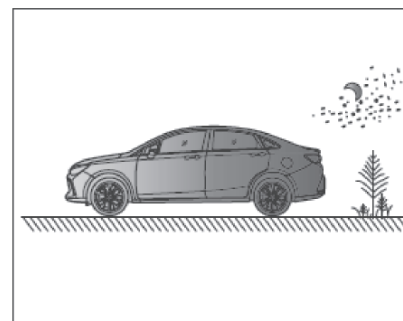

Движение задним ходом ночью при плохом освещении может повлиять на эффект заднего вида.

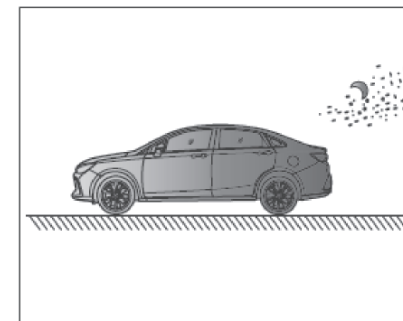

При движении задним ходом в темноте, без фонарей заднего хода, освещение плохое, что может повлиять на эффект заднего вида.

Система Панорамного Обзора (AVM)*

Панорамная система - это комфортная система, состоящая из четырех широкоугольных камер, установленных вокруг корпуса, и контроллера панорамной системы. Панорамная система может помочь водителю при движении задним ходом, парковке или повороте, а также обеспечить четкий обзор окружающего пространства автомобиля, тем самым расширяя поле зрения водителя и помогая ему в управлении.

i Панорамное изображение может отображать только двухмерное изображение на экране, и из-за отсутствия пространственной глубины трудно или невозможно определить выступы или выбоины на дороге через панорамное изображение. Всегда помните об окружающей обстановке вокруг автомобиля.

i В связи с ограничением разрешения панорамной системы некоторые объекты не могут быть отображены или отображаются нечетко, например, тонкие столбики, решетки и деревья.

i Панорамное изображение может исказить контур объектов на экране, а опора на панорамное изображение для оценки расстояния между транспортным средством и препятствиями (транспортными средствами, пешеходами и т.д.) может быть неточной и может привести к авариям.

i Есть еще некоторые слепые зоны в панорамном виде. Всегда смотрите вокруг автомобиля.

i Ширина парковочного места как минимум равна ширине продолжения линии пути.

i Пожалуйста, используйте панорамную систему при полностью закрытой крышке багажника, естественно разложенных левом и правом зеркалах и нормально закрытых левой и правой передних дверях.

i Камера 360° не работает или ее функция ограничена в следующих случаях:

- Двери открыты.
- Зеркала складываются.
- Крышка багажного отделения не закрыта.
- Сильный дождь, снег или туман.
- Ночью или в местах с очень низкой освещенностью.
- Камера подвергается воздействию яркого света.
- Область подвергается воздействию флуоресцентного или LED освещения (Умный дисплей автомобиля будет мигать).
- Заезд в гараж с системой отопления зимой и быстрыми перепадами температур.
- В случае повреждения частей автомобиля, на которых установлена камера, посетите дилерский центр BAIC MOTOR для проверки положения и калибровки камеры.

i Панорамная камера установлена на внешней стороне салона автомобиля и легко покрывается грязью, если вы обнаружите, что видео не четкое, рекомендуется вручную протереть поверхность объектива мягкой тканью.

Панорамная видеосистема включает в себя следующие основные функции: Контроллер плавно объединяет изображения с четырех камер, расположенных вокруг корпуса, формируя панорамное изображение 360°, которое похоже на изображение, полученное сверху, и может представить изображение вокруг корпуса в формате 360°.

Под системой панорамного обзора при нажатии кнопки камеры вокруг панорамного автомобиля единая область обзора может быть переключена на вид соответствующей перспективы.

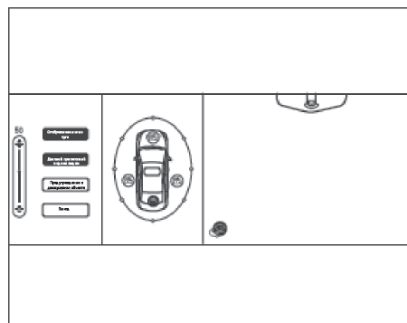

Настройка системы панорамного изображения

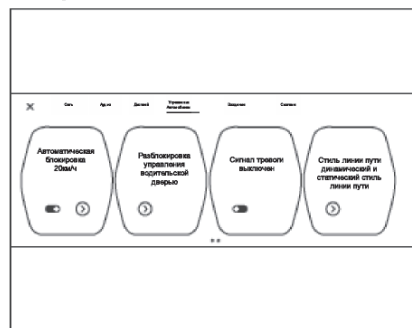

Пользователи могут выбрать линии пути и цвет модели панорамного изображения 360°, а также включить или выключить функцию панорамного обзора с включением препятствий и панорамного обзора с включением сигнала поворота через меню интеллектуальной парковки.

Динамическая и статическая линия траектории



Статическая линия пути показывает расстояние до изображения, динамическая линия пути изменяется при изменении угла поворота рулевого колеса.

Расстояние (см)	Дисплей	Цвет
20-50	Первый сегмент	Красный
50-150	Второй сегмент	Жёлтый
150-300	Третий сегмент	Зеленый

Динамическая маркировка шин

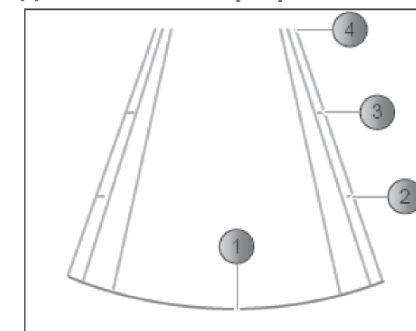

Следы шин изменяются в зависимости от угла поворота рулевого колеса.

Изменяется:

Серийный номер	Расстояние (см)	Цвет
1	30	Красный
2	100	Зеленый
3	200	Зеленый
4	300	Зеленый

Панорама Триггера Препятствия*

Если эта функция включена, панорама будет срабатывать, когда парковочный радар транспортного средства обнаруживает препятствие перед транспортным средством, когда транспортное средство не находится на R-передаче.

i Панорама триггера с препятствиями доступна только на моделях с передним радаром.

Панорама Срабатывания Сигнала Поворота

Если эта функция включена, когда транспортное средство не находится на R-передаче и скорость транспортного средства составляет менее 30км/ч, включите переключатель поворотника (левый поворот или правый поворот), сработает панорамный вид и будет отображаться изображение соответствующего поворота.

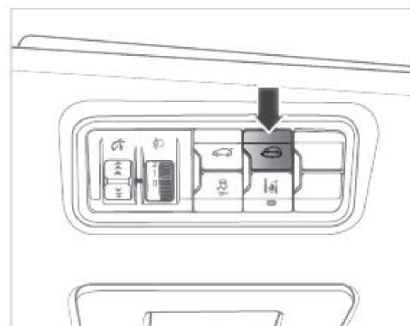
Переключатель панорамной системы

На панели многофункционального переключателя есть переключатель системы панорамной камеры, нажмите переключатель, чтобы включить систему панорамной камеры, и снова нажмите переключатель, чтобы выключить систему панорамной камеры при запуске системы.

Панорамная система при условии
Когда кнопка старт / стоп без ключа находится в режиме «RUN», система может быть включена при выполнении любого из следующих условий:

- Передача переключается на «R».
- Если транспортное средство не находится на передаче «R» и скорость транспортного средства составляет менее 30км/ч, нажмите панорамный переключатель.
- Когда транспортное средство не находится на передаче R и скорость транспортного средства составляет менее 30км/ч, радар парковки транспортного средства обнаруживает препятствие перед транспортным средством, когда на препятствие срабатывает панорамная функция.
- Когда сигнал поворота включает панорамную функцию, транспортное средство не находится на R-передаче, а скорость транспортного средства составляет менее 30км/ч, включите переключатель поворотника (левый поворот или правый поворот).

Условия выхода из строя системы панорамного изображения

Когда AVM включен, его можно отключить, выполнив любое из следующих условий:

- Передача переключается на «P» в течение 5 секунд.
 - Когда вы не находитесь в «R», нажмите кнопку «Выход» в левой части дисплея.
 - На передачах, отличных от «R», скорость транспортного средства превышает 30км/ч.
 - Если передача не включена в режиме «R», нажмите на переключатель системы панорамной камеры на панели управления.
 - После срабатывания панорамы препятствие исчезает.
 - После того, как сигнал поворота срабатывает панорама, переключатель поворотника отключается на 3 секунды.
 - Нажмите кнопку старт / стоп без ключа в режим «OFF» или «ACC».
- i** Только если условие 1 включено, его можно отключить, отключив условие 1.

Управление интерфейсом видеосистемы переключением панорамной системы

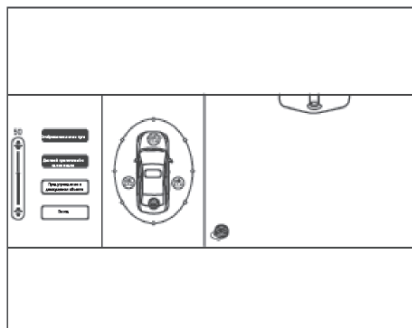

При входе в интерфейс панорамного изображения вы можете выбрать функцию предупреждения о движущемся объекте, отображение препятствий одного вида, включение / выключение отображения линии пути и отрегулировать яркость отображения панорамного изображения с помощью интеллектуального автомобильного компьютера.

При запуске системы по умолчанию устанавливается экран вид спереди + панорамный вид, который можно переключать на другие виды с помощью передач, сигнала поворота или сенсорного экрана.

Когда автомобиль находится на передаче «R», по умолчанию используется экран Вид Сзади + Панорама, в который интегрированы динамические и статические вспомогательные линии.

Когда вы нажмете на модель автомобиля в области панорамы, вокруг автомобиля появится кнопка переключения просмотра, и вы можете переключиться в одну область просмотра, нажав на кнопку переключателя.

Виды, которые можно переключать, следующие:

- Панорама+ вид спереди.
- Панорама+ вид сзади.
- Панорама+3D вид слева.
- Панорама+3D вид справа.
- Панорама+3D внешний вид (всего 8 направлений).
- Широкоугольный обзор спереди / сзади.

MOD Функция предупреждения о движущимся объекте *

Когда автомобиль неподвижен (в некоторых моделях скорость не превышает 10км/ч), система панорамной камеры может идентифицировать движущиеся объекты на изображении камеры, и когда система обнаруживает движущиеся объекты на изображении, система предупреждает водителя соответствующим образом.

MOD Функциональный переключатель

На экране панорамной системы нажмите кнопку «Распознавание Движущегося Объекта» с левой стороны, чтобы включить / выключить функцию MOD.

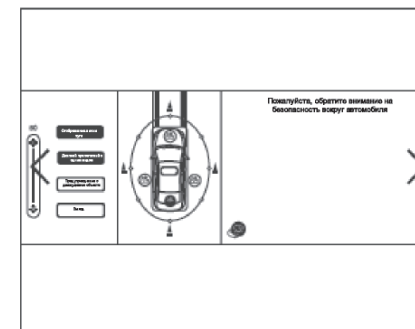



Когда система обнаруживает движущийся объект, в соответствующей области панорамного изображения отображается треугольник, указывающий на него.

Самый маленький объект, который система может обнаружить, составляет около 50см×50см.

Система может обнаруживать объекты только в пределах 3,5 метров спереди назад и 2 метров слева направо, исключая слепую зону камеры.

 Эта функция используется только для того, чтобы помочь водителю безопасно управлять автомобилем, и не относится к системе безопасности движения автомобиля. Она играет лишь вспомогательную роль и не может заменить контроль водителя.

 Когда камера закрыта дождем, снегом, грязью, льдом, снегом и т.д., эта функция будет вызывать ложные срабатывания и пропуски, пожалуйста, ездите осторожно.

 В условиях ночи, дождя, снега, тумана, тени и других условиях данная функция будет иметь ложные срабатывания и пропуски. Пожалуйста, ездите осторожно.

Система Контроля Слепых Зон (BSD)*

Система контроля слепых зон использует боковую камеру для контроля слепой зоны наружного зеркала и предупреждает водителя, чтобы избежать аварии из-за слепой зоны зеркала при смене полосы движения.

При обнаружении движущегося транспортного средства в слепой зоне, установленной системой, индикатор контроля слепой зоны в соответствующем боковом зеркале загорается, так что когда водитель включает соответствующий боковой сигнал поворота, индикатор мигает, и система издает сигнал тревоги, предупреждая водителя о том, что в слепой зоне зеркала находится движущееся транспортное средство.

BSD Метод сигнализации при контроле слепых зон Во вспомогательном интерфейсе

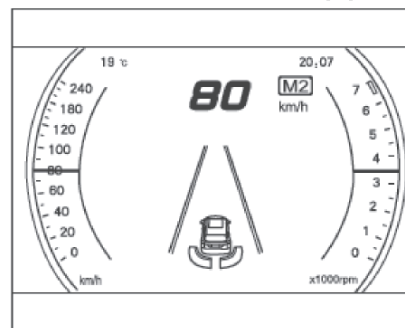

Когда система обнаруживает движущийся объект, на дисплее комбинации приборов отображается интерфейс сигнализации обнаружения слепых зон. Система также обеспечивает визуальную и звуковую сигнализацию для предупреждающих лампочек BSD на наружном зеркале заднего вида.

Невспомогательный интерфейс

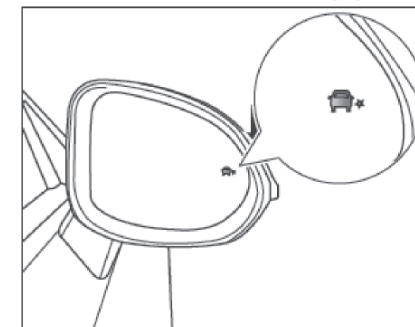

Когда система обнаруживает движущийся объект, включается только предупреждающая лампочка BSD в наружном зеркале заднего вида и звуковой сигнал.

Активация и деактивация

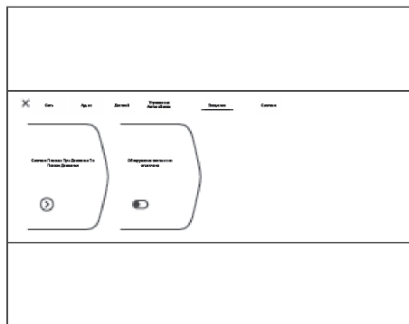

BSD может быть включен / выключен пользователем в настройках функций автомобиля.

Когда камера закрыта дождем, снегом, грязью, льдом, снегом и т.д., эта функция будет вызывать ложные срабатывания и пропуски, пожалуйста, езьте осторожно.

Будьте осторожны при изменении полосы движения. Эта функция используется только для того, чтобы помочь водителю безопасно управлять автомобилем и не является частью системы безопасности вождения автомобиля, она используется только для дополнения зеркала заднего вида и не заменяет управление водителем.

В условиях ночи, дождя, снега, тумана, тени и других условиях данная функция будет иметь ложные срабатывания и пропуски. Пожалуйста, езьте осторожно.

Данная функция использует технологию распознавания изображений, из-за окружающего освещения, формы автомобиля сзади, формы окружающих препятствий и других обстоятельств, влияющих на распознавание изображений, система может привести к ложным срабатываниям, пропущенным срабатываниям, пожалуйста, водите осторожно.

Советы По Вождению**Проверка Безопасности Вождения**

Перед запуском автомобиля полезно выполнить проверку безопасности, несколько минут проверки помогут вам ездить безопасно, и для выполнения этих проверок требуется лишь базовое знакомство со всеми частями автомобиля, а также внимательное наблюдение.

Перед запуском двигателя**Внешний вид автомобиля****Шины:**

Проверьте давление в шинах, а также шины на наличие порезов, повреждений или чрезмерного износа, выпуклостей.

Свет:

Убедитесь, что фары, стоп-сигналы, фары заднего хода, сигналы поворотников и другие световые приборы работают исправно. Проверьте направление освещения фар.

Колесные гайки:

Убедитесь, что гайки не потеряны и не ослаблены.

Внутри моторного отсека**Уровни Жидкости:**

Убедитесь, что все жидкости в автомобиле находятся в надлежащем состоянии, такие как моторное масло, охлаждающая жидкость, тормозная жидкость и т. д. Состояние аккумулятора и кабелей: Проверьте, нет ли трещин в корпусе аккумулятора, коррозии или ослабления проводов, а также надежность соединения кабелей.

Салон автомобиля

Проверьте и убедитесь, что защелка и пряжка могут быть застегнуты. Убедитесь, что ремни безопасности не изношены и не порваны.

В частности, убедитесь, что индикаторные лампочки приборов и функция размораживания / запотевания работают правильно.

Убедитесь, что педали имеют достаточный свободный ход.

После запуска двигателя,**Перед поездкой****Утечки жидкости:**

После того, как транспортное средство было припарковано в течение нескольких минут, проверьте наличие утечек топлива, масла, охлаждающей жидкости или другой жидкости под транспортным средством. Капание воды из кондиционера является нормальным явлением после его использования.

Во время вождения**Индикация:**

Убедитесь, что красный и желтый предупреждающие лампочки на комбинации приборов не горят.

Тормоза:

Двигайтесь на небольшой скорости, помня о безопасности, нажмите на педаль тормоза и убедитесь, что тормоза надежны, что автомобиль не заносит, и что тормоза не издадут никаких необычных звуков.

Шум:

Проверьте автомобиль на наличие ненормальных шумов.

Основные правила вождения в различных ситуациях**Вождение во время дождя**

Когда идет дождь, видимость ухудшается, стекла запотевают, а дороги становятся скользкими, поэтому ездите осторожно.

- Проливной дождь может вызвать плохую видимость, поэтому включайте фары, противотуманные фары во время вождения.

- Вода на тормозах может повлиять на эффективность торможения, поэтому увеличьте дистанцию и уменьшите скорость при движении под дождем.

- Не ездите на высокой скорости по дороге во время дождя, так как чем выше скорость, тем больше вероятность того, что вода проскользнет между шинами и дорогой.

 При движении по скользкой дороге экстренное торможение, резкое ускорение и быстрое рулевое управление могут привести к проскальзыванию шин и снижению маневренности автомобиля, что может стать причиной аварии.

Вождение по воде

Обращайте внимание на водные волны, создаваемые автомобилями впереди и перед вами, которые могут привести к превышению максимально допустимой глубины воды. Когда вода достигнет дна машины, не входите в воду.

Пожалуйста, не открывайте двери во время движения вброд. В противном случае вода может попасть внутрь автомобиля и повредить электронные системы и внутреннее оборудование автомобиля.

Ни в коем случае не разгоняйтесь перед въездом на залитые водой дороги. Вихревые токи, возникающие при ускорении, могут привести к попаданию воды в автомобиль и повреждению двигателя и других компонентов.

При движении вброд не заставляйте двигатель снова запускаться после выключения двигателя, так как в двигатель, возможно, попало некоторое количество воды и повторный запуск двигателя приведет к необратимым повреждениям двигателя.

Если вам необходимо проехать по затопленным дорогам, обратите внимание на следующее:

- Перед переходом вброд необходимо правильно оценить или выяснить глубину воды и характеристики акватории, не заставляйте себя переходить вброд в незнакомой акватории.
- Переключитесь на более низкую передачу и избегайте работы двигателя на высоких оборотах.
- Выберите ровную местность и медленно и неуклонно двигайтесь со скоростью пешехода по залитым водой дорогам.
- При переходе вброд не останавливайтесь и не выключайте двигатель.

- После перехода вброд слегка нажмите на педаль тормоза несколько раз, чтобы просушить тормоза и восстановить тормозную силу.
- После перехода вброд следует вовремя удалить грязь с протектора.
- Соленая вода вызывает коррозию, детали автомобиля, пропитанные соленой водой, необходимо промыть проточной водой.

Основные правила вождения в зимний период

При обработке заднего стекла антиобледенителем будьте осторожны, чтобы не повредить уплотнительные ленты и пластиковые детали на заднем стекле.

Будьте очень осторожны при движении по скользкой дороге. Не допускайте резкого ускорения, резкого поворота и аварийного торможения. Не используйте функцию круиз-контроля.

Когда наступит зима, обратитесь к дилеру BAIC MOTOR для зимней подготовки и технического обслуживания автомобилей.

Если вы попытаетесь увеличить тормозной эффект двигателя путем понижения передачи на скользкой дороге, ведущие колеса могут потерять сцепление с дорогой, что повышает риск заноса и аварии.

 Если работает двигатель или система дополнительного отопления, убедитесь, что выхлопная труба и территория вокруг автомобиля очищены от снега и льда. Убедитесь, что внутри автомобиля есть достаточный запас свежего воздуха.

 Если выхлопная труба заблокирована или плохо вентилируется, в автомобиль могут попасть токсичные газы, такие как угарный газ (CO). Особенно если автомобиль застрял в снегу, существует риск смерти от удушья.

 При температуре -20°C и ниже запрещается ставить рычаг переключения передач на передачу, отличную от Р, без запуска двигателя, в противном случае комбинация приборов будет указывать «Пожалуйста, запустите двигатель».

Подготовьтесь к зиме:

1. Необходимо заранее заменить жидкости в соответствии с низкотемпературной средой:

- Используйте низкотемпературное масло с правильной вязкостью;
- Выберите охлаждающую жидкость, подходящую для низкотемпературной среды;
- Используйте антифриз, подходящий для низкотемпературной среды.

2. Проверьте шины, чтобы убедиться, что они имеют достаточную глубину протектора;

3. При необходимости приобретите комплект шинных цепей, подходящих к передним колесам;

4. Убедитесь, что аккумулятор находится в хорошем состоянии;

5. В зависимости от пункта назначения, рекомендуется взять с собой некоторые необходимые аварийные принадлежности: Скребок для очистки снега и льда, устройство для подачи проблескового сигнала, лопата, кабели переключки, насос и т.д.

Перед вождением:

1. Не открывайте замерзшие окна силой и не двигайте замерзшими стеклоочистителями, используйте теплую воду, чтобы растопить замерзшую область, и немедленно вытрите воду, чтобы предотвратить примерзание;

2. Уберите снег и лед из-под крыльев.

Во время вождения:

Для моделей с автоматической коробкой передач, если автомобиль оставлен в холодных условиях на длительный период времени (например, в течение ночи), автомобиль может отставать при переводе рычага переключения в положение Drive после запуска двигателя. Это явление заметно только после холодного запуска и исчезает после движения автомобиля.

Педаль акселератора не должна нажиматься в период запаздывания, и коробка передач может быть повреждена, если педаль газа нажата сильно.

Запускайте плавно и двигайтесь на скорости, соответствующей дорожным условиям.

При парковке:

При парковке на ровной поверхности установите рычаг переключения передач в положение «Р» (модели с автоматической коробкой передач) или поставьте ручку переключения передач в нейтральное положение (модели с механической коробкой передач) и обязательно включите стояночный тормоз.

 При парковке на крутом склоне необходимо затянуть стояночный тормоз.

Советы По Торможению

Не используйте педаль тормоза в качестве подставки для ног. Если во время движения вы положите ногу на педаль тормоза, тормозная система может перегреться. Это может увеличить тормозной путь и даже привести к неисправности тормозной системы, создавая риск аварии.

Не нажимайте на педаль тормоза и педаль газа одновременно во время движения.

Постоянное нажатие на педаль тормоза может привести к чрезмерному и преждевременному износу тормозных колодок.

Эффективное использование автомобилей

- Поддерживайте необходимое давление в шинах. Недостаточное давление воздуха может привести к износу шин и трате топлива.
- Выравнивание колес должно быть точным, иначе шины будут изнашиваться слишком быстро, что также приведет к увеличению нагрузки на двигатель и трате топлива.
- Не кладите ненужные предметы в машину. Чрезмерная нагрузка увеличит нагрузку на двигатель и приведет к повышенному расходу топлива.
- Разгоняйтесь медленно и плавно, избегая резких стартов. Попробуйте переключиться на повышенную передачу.
- Не ставьте ногу на педаль тормоза, так как это может привести к преждевременному износу тормозных колодок, перегреву тормозов и трате топлива.
- При порывах бокового ветра всегда двигайтесь на небольшой скорости, чтобы сохранить контроль над автомобилем.
- Не допускайте наезда на обочину дороги во время движения автомобиля. Снижайте скорость при движении по неровной поверхности.

- По возможности избегайте перегруженных или переполненных транспортом мест и избегайте постоянных ускорений и торможений, так как движение с остановками и перегрузками - это пустая трата топлива. Не допускайте ненужных остановок и торможений и поддерживайте стабильную скорость. Езьте со светофорами, чтобы уменьшить количество остановок. Старайтесь ездить по дорогам без светофоров. Избегайте экстренного торможения, соблюдая соответствующее расстояние от других транспортных средств во время движения, что также уменьшит износ тормозов.
- Избегайте попадания грязи на ходовую часть автомобиля, что не только уменьшит вес вашего автомобиля, но и предотвратит коррозию. Проводить техническое обслуживание автомобиля и поддерживать его в хорошем рабочем состоянии. Грязные воздушные фильтры, неправильные клапанные зазоры, грязные свечи зажигания, грязное масло и смазка и т.д. снижают производительность двигателя и приводят к пустой трате топлива. Регулярное техническое обслуживание необходимо для продления срока службы всех компонентов и снижения эксплуатационных расходов. Если автомобиль часто эксплуатируется в тяжелых условиях, пробег и интервалы следует сократить.

- Тормоза могут намокнуть при мойке автомобиля или при движении по глубокой воде. Ведите автомобиль на небольшой скорости и несколько раз слегка нажмите на педаль тормоза, чтобы быстро высушить тормоза, обеспечивая при этом безопасное вождение. Ведите автомобиль осторожно, и если тормоза не работают безопасно, остановите автомобиль, когда это будет безопасно, и обратитесь за помощью в дилерский центр BAIC MOTOR.

 Перед началом движения убедитесь, что стояночный тормоз отпущен.

 При движении по ровной дороге будьте осторожны при разгоне, повышении, понижении передачи или торможении. Резкое ускорение или торможение двигателем может привести к заносу автомобиля или пробуксовке колес.

 Не ставьте ногу на педаль тормоза во время движения, так как это может привести к перегреву тормозных колодок, ненужному износу и потере топлива.

 При движении по длинному и крутому склону снизьте скорость и переключитесь на пониженную передачу. Если тормоза используются чрезмерно, они будут перегреваться и не функционировать должным образом.

 При движении избегайте глубоких водных поверхностей, чтобы не намочить тормоза.

Экономичное Вождение

Экономичное вождение - это не только способ сэкономить топливо, но и способ защиты окружающей среды. Вот несколько советов по экономичному вождению:

- Перед началом вождения снимите ненужные грузы.
- Поддерживайте необходимое давление в шинах.
- Начинайте плавно и избегайте резких ускорений и замедлений.
- После холодного запуска медленно поездите несколько минут и подождите, пока двигатель прогреется, прежде чем ускоряться, обычно не запуская двигатель на месте для прогрева.
- Спланируйте свой маршрут и выберите хорошую дорогу для езды.
- Старайтесь ездить с экономичной скоростью.
- В зависимости от скорости движения, выбирайте подходящую передачу, не ездите на низкой передаче на высокой скорости.
- Не открывайте окна при езде на высокой скорости.
- Используйте кондиционер разумно, а также сократите использование аудио на большой громкости и другого мощного электрооборудования.
- При длительной остановке выключите двигатель, чтобы избежать длительного простоя.
- Регулярно проводите техническое обслуживание автомобиля в соответствии с требованиями по техническому обслуживанию, чтобы поддерживать его в хорошем состоянии.

Техническое Обслуживание Обзор Технического Обслуживания

Чтобы обеспечить хорошую производительность транспортного средства и сохранить высокую стоимость транспортного средства при его перепродаже, необходимо поддерживать транспортное средство во время его использования.

Техническое обслуживание делится на регулярное техническое обслуживание и плановое техническое обслуживание. Регулярное техническое обслуживание должно проводиться в дилерском центре BAIC MOTOR, в то время как плановое техническое обслуживание в основном выполняется водителем.

Любые операции по техническому обслуживанию или осмотру должны выполняться в соответствии с правилами безопасности, так как неправильная эксплуатация может привести к неисправности или повреждению автомобиля, или даже к несчастному случаю.

Регулярное техническое обслуживание

Своевременное и регулярное техническое обслуживание автомобиля является неотъемлемой частью его эксплуатации. Пожалуйста, обратитесь к «Информационному Листу По Техническому Обслуживанию» для обозначения пробега или временных интервалов и элементов технического обслуживания. Вы также можете следить за напоминанием о пробеге технического обслуживания в комбинации приборов (смотрите «Пробег Технического Обслуживания»), чтобы своевременно пройти техническое обслуживание автомобиля в дилерском центре BAIC MOTOR.

 Невыполнение регулярного технического обслуживания снизит эксплуатационные характеристики автомобиля и приведет к его повреждению, а также может привести к потере гарантийных обязательств.

Ежедневное техническое обслуживание

Плановое техническое обслуживание - это пункт, который следует проверять каждый день перед началом обычного вождения. Это необходимо для обеспечения непрерывной работы транспортного средства. Водитель несет ответственность за выполнение планового технического обслуживания.

Плановое техническое обслуживание может быть выполнено самим водителем или, при необходимости, в дилерском центре BAIC MOTOR.

Вопросы, требующие внимания при ежедневном техническом обслуживании

Водитель должен обращать внимание на безопасность и соблюдать правила техники безопасности при выполнении планового технического обслуживания, чтобы избежать травм для себя или повреждения автомобиля.

Если требуется разборка и замена деталей автомобиля, обслуживание автомобиля должно проводиться профессионалами. Если у вас возникли вопросы по обслуживанию или ремонту вашего автомобиля, обратитесь к дилеру BAIC MOTOR.

 Если необходимо запустить двигатель в закрытом помещении, например, в гараже, убедитесь, что там есть надлежащая вентиляция для отвода выхлопных газов.

 Перед выполнением планового технического обслуживания снимите свободную одежду, уложите длинные волосы, снимите браслеты, часы и другие украшения, а также наденьте перчатки.

⚠ Не оставляйте легковоспламеняющиеся предметы или инструменты, такие как перчатки, тряпки и т. д., в моторном отсеке во время планового технического обслуживания осмотра или регулярного технического обслуживания. Оставленные предметы могут привести к отказу или повреждению двигателя или даже к пожару.

⚠ Во время работы двигателя и выхлопной системы образуются высокие температуры, которые могут легко привести к ожогам. Поэтому вы должны подождать не менее 30 минут после выключения двигателя, чтобы двигатель и выхлопная система остыли, прежде чем проводить плановые работы по техническому обслуживанию.

⚠ Не допускайте, чтобы искрящиеся предметы, пламя или искры приближались к компонентам топливной системы и аккумулятора.

⚠ Перед проведением планового технического обслуживания припаркуйте автомобиль в безопасном месте, на ровной несущей поверхности и затяните стояночный тормоз. Не проводите плановое техническое обслуживание в небезопасных местах, например, в местах с интенсивным движением транспорта, пешеходов, вблизи легковоспламеняющихся и взрывоопасных предметов, а также на уклонах дороги.

⚠ Не опускайтесь под автомобиль, когда автомобиль поддерживается только домкратом. Если человек должен спуститься под автомобиль, подприте его страховочной скобой.

⚠ Избегайте прямого контакта кожи с отработанным моторным маслом или охлаждающей жидкостью.

⚠ Не отключайте и не подключайте кабели аккумулятора или другие разъемы электрических компонентов, когда кнопка старт / стоп находится в режиме «RUN».

⚠ Не разбирайте топливопровод, когда двигатель включен и давление в топливопроводе еще очень высокое.

Внешние элементы регулярного технического обслуживания автомобилей

Двери и капот

Убедитесь, что все двери, капот и крышка багажника открываются и закрываются правильно.

Проверьте все дверные замки на правильное функционирование. Смазывайте петли и дверные замки по мере необходимости.

Убедитесь, что предохранительные крюки удерживают люк закрытым после открытия крюков блокировки люка.

Шины:

Перед поездкой на дальнее расстояние внимательно осмотрите шины на наличие повреждений, трещин или чрезмерного износа, измерьте давление воздуха в шинах с помощью шинного манометра и отрегулируйте давление воздуха во всех шинах (включая запасное колесо) до указанного значения (смотрите «Шины и Колеса»).

Свет

Проверьте и убедитесь, что фары, стоп-сигналы, габаритные фары, сигналы поворотников и другие осветительные приборы работают и надежно закреплены.

Входное отверстие Кондиционера

Входное отверстие кондиционера расположено в правом нижнем углу лобового стекла. Наружный воздух всасывается из входного отверстия системы кондиционирования и поступает в автомобиль через систему кондиционирования.

Листья и другой мусор следует регулярно убирать с вентиляционной панели кондиционера, особенно в дождливую и снежную погоду лобовое стекло и вентиляционная панель лобового стекла должны быть своевременно очищены от снега, чтобы обеспечить чистоту входного отверстия кондиционера и канала потока. В противном случае дренаж водяного канала может быть заблокирован, что повлияет на эффект кондиционирования или даже приведет к поломке системы кондиционирования.

Элементы технического обслуживания ежедневного обслуживания автомобилей**Стояночный Тормоз**

Используйте электронный переключатель стояночного тормоза, чтобы обеспечить надежность функции парковки.

Рулевое колесо

Проверьте, нет ли у рулевого колеса слишком большого свободного хода, тяжелого руля или ненормальных шумов.

Педаль дроссельной заслонки

Проверьте правильность работы педали газа, убедитесь, что у педали газа нет проваливания или необходимо неравномерное приложение силы при нажатии.

Педаль сцепления*

Проверьте работу педали сцепления, чтобы убедиться, что сцепление функционирует правильно, что в коробке передач нет шума при переключении передач и что высота педали соответствующая.

Работающая педаль тормоза

Проверьте педаль тормоза на предмет правильной работы, убедитесь, что под педалью тормоза есть надлежащий зазор, когда она полностью нажата, и убедитесь, что коврик для ног не препятствует работе педали тормоза.

Ремни безопасности

Убедитесь, что все детали ремней безопасности (такие как пряжки, защелки и втягивающие устройства) работают правильно и плавно, и что они надежно установлены. Проверьте, нет ли на ленте ремня безопасности трещин, потертостей, износа или повреждений.

Чистка приборной панели и пластиковых деталей, техническое обслуживание

Регулярно очищайте приборную панель и пластиковые поверхности чистой мягкой тканью. Приборную панель можно защитить, нанеся на нее соответствующее количество воска для приборной панели.

Специальные пятна могут быть очищены с помощью специального пластикового очистителя без растворителя.

 Не используйте чистящие средства на основе растворителей на поверхностях приборной панели и модуля подушки безопасности. В противном случае материал на поверхности модуля подушки безопасности может быть поврежден, что может привести к серьезным травмам при срабатывании подушки безопасности.

Очистка кожи, техническое обслуживание

Пропылесосьте кожу и протрите ее влажной, отжатой мягкой тканью и высушите ее другой сухой мягкой тканью. После того, как он полностью высохнет, вы можете распылить соответствующее количество кондиционера для защиты кожного покрытия.

Если вышеописанной чистки недостаточно для удаления пятна, можно использовать специальное средство для чистки кожи.

👁 После протирания очистителем кожи как можно скорее высушите его мягкой сухой тканью.

👁 Не оставляйте мягкую ткань, смоченную чистящим средством, на любой части интерьера на длительное время во избежание локального обесцвечивания деталей салона.

Предметы текущего обслуживания других деталей

Сигнальные лампочки, индикаторы и звуковые сигналы
Убедитесь, что все предупреждающие лампочки, индикаторы и звуковые сигналы работают правильно.

Размораживание / Запотевание Лобового Стекла

При работе системы кондиционирования убедитесь, что воздух дует правильно и в достаточном количестве из вентиляционных отверстий для размораживания / запотевания.

Стеклоочистители и омыватели
Убедитесь, что стеклоочистители и омыватели работают правильно, и если после работы стеклоочистителей остаются царапины, немедленно замените щетки стеклоочистителей в дилерском центре BAIC MOTOR.

Жидкость для омывания лобового стекла

Проверьте, достаточно ли омывающей жидкости в бачке омывателя лобового стекла.

Утечка жидкости

После того, как транспортное средство было припарковано в течение определенного периода времени, проверьте, есть ли под транспортным средством утечка топлива, масла, охлаждающей жидкости или другой жидкости, капающая вода после использования кондиционера является нормальной. Если утечка или запах бензина очевидны, пожалуйста, найдите причину и немедленно обратитесь к дилеру BAIC MOTOR для ремонта.

Уровень тормозной жидкости

Убедитесь, что уровень тормозной жидкости в бачке тормозной жидкости находится между отметками MIN и MAX (смотрите раздел «Проверка Уровня Тормозной Жидкости»).

Охлаждающая жидкость двигателя

Когда двигатель остынет, проверьте уровень охлаждающей жидкости в бачке охлаждающей жидкости (смотрите раздел «Проверка Уровня Охлаждающей Жидкости Двигателя»).

Моторное масло

Припаркуйте автомобиль на ровной, твердой поверхности, выключите двигатель и через 10 минут проверьте уровень масла с помощью масляного щупа двигателя (смотрите раздел «Проверка Уровня Масла в Двигателе»).

Ремень Вспомогательного Оборудования Двигателя

Убедитесь, что ремень вспомогательного оборудования не изношен, не ослаблен, не потрескался и не замаслен.

Компоновка моторного отсека
(Модель A151A1)

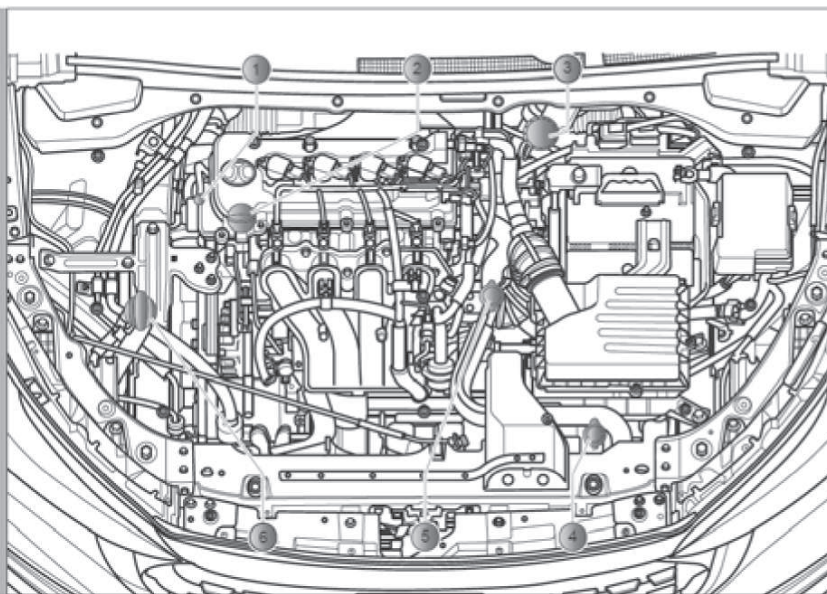

- 1 Масляный щуп
- 2 Крышка маслозаливной горловины
- 3 Бачок для тормозной жидкости
- 4 Крышка заливной горловины бачка охлаждающей жидкости системы охлаждения
- 5 Крышка давления радиатора системы охлаждения
- 6 Бачок для жидкости омывателя лобового стекла

Некоторые модели оснащены полным покрытием подкапотного пространства.

Рекомендуется не разбирать крышку моторного отсека самостоятельно, чтобы избежать ненужных травм. Если вам это необходимо, посетите дилерский центр BAIC MOTOR.

Компоновка моторного отсека
(Модель A151R1)

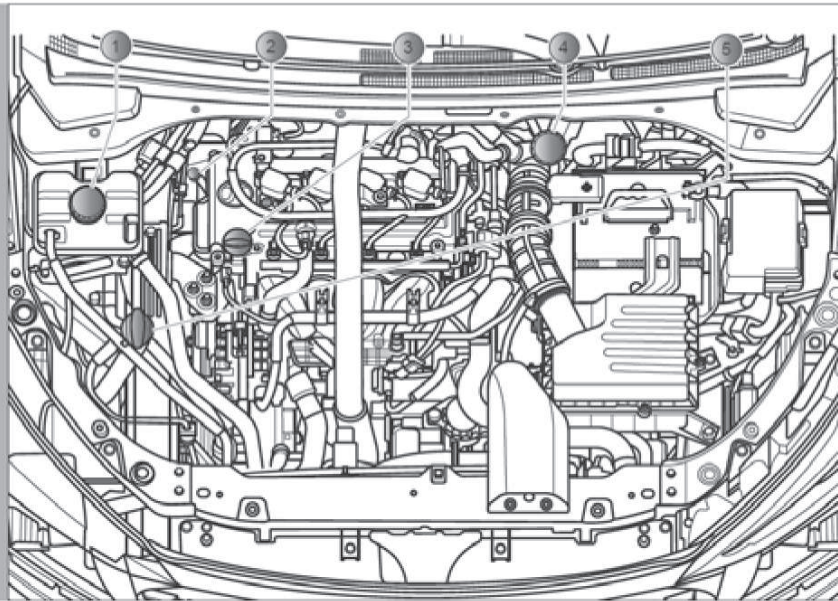

- 1 Крышка заливной горловины бачка охлаждающей жидкости системы охлаждения
- 2 Масляный щуп
- 3 Крышка маслозаливной горловины
- 4 Бачок для тормозной жидкости
- 5 Бачок для жидкости омывателя лобового стекла

Некоторые модели оснащены полным покрытием подкапотного пространства.

Рекомендуется не разбирать крышку моторного отсека самостоятельно, чтобы избежать ненужных травм. Если вам это необходимо, посетите дилерский центр BAIC MOTOR.

Правила техники безопасности при работе в моторном отсеке

Общие инструкции

Моторный отсек является опасной зоной. Если вы не знакомы с необходимыми манипуляциями и общими мерами предосторожности, не работайте в моторном отсеке без соответствующих инструментов! Пожалуйста, выполняйте все работы в дилерском центре BAIC MOTOR. Неправильно выполняемая работа может привести к травме.

Перед выполнением любых работ в моторном отсеке необходимо выполнить следующие действия:

1. Припаркуйте автомобиль в безопасном месте, на ровной и устойчивой к нагрузкам поверхности;
2. Затяните стояночный тормоз, установите передачу в положение «Р» или нейтральное положение, выключите двигатель и подождите, пока он остынет;
3. Держите детей подальше от автомобиля;
4. Откройте крышку капота двигателя;
5. Следите за тем, чтобы автомобиль случайно не покатился.

⚠ Не открывайте крышку капота двигателя, если перед открытием виден пар или охлаждающая жидкость, чтобы предотвратить ожоги! Не открывайте крышку капота до тех пор, пока двигатель не остынет и не будет видно пара или охлаждающей жидкости.

⚠ Если вам приходится работать, когда двигатель запускается или работает, всегда обращайтесь с вниманием, чтобы предотвратить травмы от вращающихся частей, таких как дополнительные ремни, генераторы, охлаждающие вентиляторы и высоковольтные системы зажигания!

⚠ Не прикасайтесь к вентилятору охлаждения, который регулируется по температуре и может автоматически включаться при выключении двигателя.

⚠ Если вы работаете под транспортным средством, примите соответствующие меры для предотвращения соскальзывания транспортного средства или поддержите транспортное средство подходящей опорой. В этом случае не рекомендуется поддерживать транспортное средство домкратом, чтобы предотвратить травму находясь под транспортным средством!

⚠ Не выполняйте такие операции, как проверка и добавление жидкостей в моторный отсек, когда двигатель перегревается, чтобы избежать травм и ожогов или даже пожара.

⚠ При добавлении масла не путайте разные виды масла, иначе это приведет к серьезным функциональным сбоям в работе автомобиля.

⚠ Проверьте автомобиль на наличие утечек масла. Не допускайте попадания масла на горячий двигатель или выхлопную трубу, это может привести к пожару.

Охлаждающая жидкость двигателя

Охлаждающая жидкость играет роль антикоррозийной защиты, препятствует замерзанию системы охлаждения всегда в наилучшем рабочем состоянии, обеспечить нормальную рабочую температуру двигателя.

⚠ Не используйте охлаждающую жидкость двигателя в состоянии движения автомобиля, иначе это приведет к поломке автомобиля.

Предупреждающая лампа температуры охлаждающей жидкости двигателя

Если во время движения загорается предупреждающая лампочка высокой температуры охлаждающей жидкости двигателя , это означает, что температура охлаждающей жидкости двигателя слишком высока.

⚠ Не садитесь за руль автомобиля, когда горит предупреждающая лампочка высокой температуры охлаждающей жидкости двигателя , иначе двигатель может перегреться что вызовет серьезные повреждения двигателя.

Проверка уровня охлаждающей жидкости двигателя

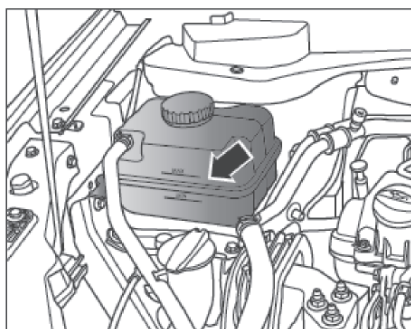

Проверьте уровень охлаждающей жидкости после охлаждения двигателя.

MAX: Отметка верхнего предела охлаждающей жидкости.

MIN: Нижняя метка уровня охлаждающей жидкости.

Уровень охлаждающей жидкости должен располагаться между верхней предельной отметкой и нижней предельной отметкой.

Если уровень ниже нижней предельной отметки, вовремя добавьте указанный тип охлаждающей жидкости.

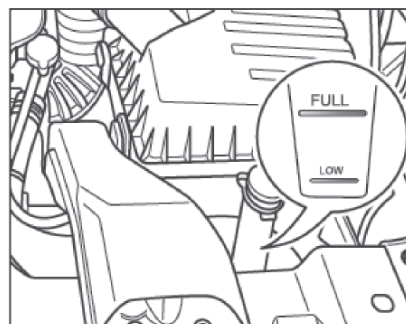

Проверьте уровень охлаждающей жидкости после охлаждения двигателя.

FULL: Отметка верхнего предела охлаждающей жидкости.

LOW: Нижняя метка уровня охлаждающей жидкости.

Уровень охлаждающей жидкости должен располагаться между верхней предельной отметкой и нижней предельной отметкой.

Если уровень ниже нижней предельной отметки, вовремя добавьте указанный тип охлаждающей жидкости.

Пополнение охлаждающей жидкости двигателя

Проверьте уровень охлаждающей жидкости после остывания двигателя, если отсутствует небольшое количество охлаждающей жидкости, откройте крышку заливной горловины бачка охлаждающей жидкости и долейте охлаждающую жидкость между верхней и нижней ограничительными метками.

Если охлаждающая жидкость отсутствует в больших количествах или часто, посетите дилерский центр BAIC MOTOR для проверки системы охлаждения автомобиля.

⚠ Не открывайте крышку заливной горловины бачка охлаждающей жидкости до остывания двигателя, так как температура охлаждающей жидкости в это время очень высока, и при открытии крышки может выделяться горячая охлаждающая жидкость или пар, что может привести к ожогам.

⚠ Не смешивайте охлаждающую жидкость разных типов или марок, а также не добавляйте в нее другие жидкости или присадки, иначе двигатель может быть поврежден.

⚠ Если охлаждающая жидкость в бачке охлаждающей жидкости помутнела или изменила цвет, необходимо своевременно заменить охлаждающую жидкость.

👁 Пожалуйста, обратитесь в дилерский центр BAIC MOTOR для пополнения и замены охлаждающей жидкости двигателя.

Замена охлаждающей жидкости двигателя

Для регулярной замены охлаждающей жидкости двигателя обратитесь к «Информационному Листу По Техническому Обслуживанию», и проведите ее замену в дилерском центре BAIC MOTOR.

⚠ В зимний период или в холодных районах необходимо заменить охлаждающую жидкость на более концентрированную жидкость, соответствующую температуре окружающей среды, чтобы предотвратить замерзание двигателя.

⚠ Охлаждающая жидкость должна храниться в закрытом контейнере и в недоступном для детей месте.

Моторное масло

Общие инструкции

Регулярно меняйте моторное масло, как указано в «Информационном Листе По Техническому Обслуживанию», пожалуйста, посетите дилерский центр BAIC MOTOR. Моторное масло должно быть заменено по мере необходимости для обеспечения срока службы двигателя.

При покупке моторного масла проверьте, подходят ли тип и спецификация, указанные на упаковке масла, для двигателя и соответствующих условий эксплуатации автомобиля.

📌 Тип моторного масла SN 5W-30 при поставке автомобиля с завода.

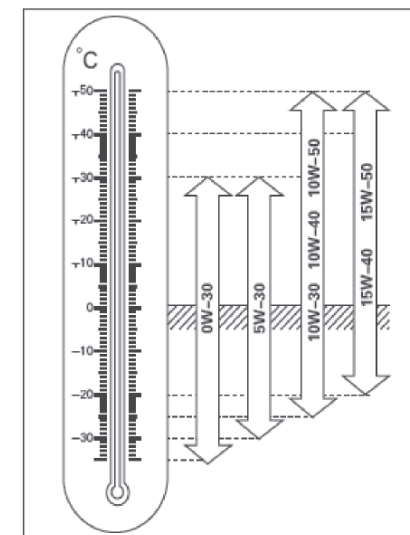



Рекомендуемое значение вязкости SAE для моторного масла

Пожалуйста, выберите подходящее моторное масло в соответствии с различными температурами окружающей среды.

Предупреждающая лампочка давления моторного масла

Если после запуска двигателя постоянно горит предупреждающая лампочка давления моторного масла , это указывает на неисправность в системе смазки двигателя, поэтому немедленно заглушите двигатель и проверьте уровень моторного масла.

Если уровень масла в норме, но сигнальная лампочка все еще горит, не продолжайте движение, в это время следует заглушить двигатель, обратиться в дилерский центр BAIC MOTOR для ремонта системы смазки двигателя.

 Сигнальная лампа давления масла в двигателе  если продолжить движение после загорания лампы, двигатель будет серьезно поврежден.

Метод проверки уровня моторного масла

Проверьте уровень моторного масла с помощью масляного щупа:

1. Припаркуйте автомобиль на ровной и твердой поверхности;
2. Запустите двигатель и прогревайте его, пока температура двигателя не достигнет нормальной рабочей температуры (около 5 минут);
3. Выключите двигатель и подождите не менее 10 минут, чтобы дать моторному маслу стечь обратно в масляный поддон;
4. Вытяните масляный щуп в вертикальном направлении, вытрите масляное пятно на щупе чистой тканью и установите масляный щуп на место;
5. Снова вытяните щуп и убедитесь, что уровень находится между верхней и нижней крайними отметками.

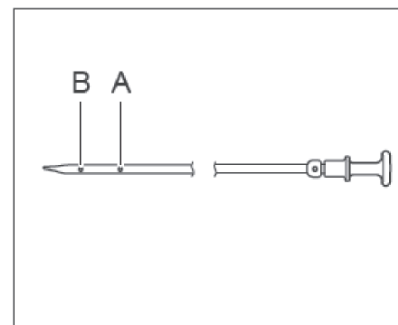

A: верхняя масляная метка.

B: нижняя отметка предельного уровня масла.

При работе двигателя расходуется определенное количество масла, которое зависит от режима движения и условий эксплуатации автомобиля. Поэтому важно регулярно проверять уровень масла, желательно после каждой заправки топливом и перед длительной поездкой.

Уровень масла не должен превышать верхнюю предельную отметку A при работе двигателя в таких тяжелых условиях летом, когда автомобиль движется по шоссе на большие расстояния или в горной местности.

Заправка моторного масла

1. Припаркуйте автомобиль на ровной и твердой поверхности;
2. Откройте крышку капота двигателя;
3. Снимите крышку обшивки двигателя;
4. Поместите тряпку вокруг заливной горловины, чтобы масло не капало на двигатель.

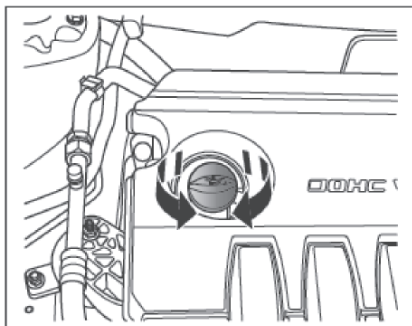

5. Откройте крышку маслозаливной горловины, повернув ее против часовой стрелки;

6. Чтобы избежать переполнения двигателя, добавляйте масло небольшими порциями и проверяйте уровень масла (требуется несколько минут, чтобы масло перетекло из заливной горловины в масляный поддон);
7. Когда уровень масла достигнет отметки между верхней и нижней крайними метками, прекратите заливку масла и затяните крышку маслозаливной горловины.
8. Уберите тряпку и очистите заливную горловину.

👁 Не запускайте двигатель, если уровень масла превышает верхнюю предельную отметку. В противном случае возможно повреждение каталитического нейтрализатора и двигателя, если уровень масла слишком высок, обратитесь к дилеру BAIC MOTOR для удаления лишнего масла.

⚠ Моторное масло является легко воспламеняющимся веществом. Будьте осторожны, чтобы не пролить масло на горячие детали двигателя или компоненты выхлопной системы при заправке.

Замена моторного масла

👁 Обязательно регулярно меняйте моторное масло в соответствии с положениями таблицы информации по техническому обслуживанию.

Производите замену моторного масла в дилерском центре BAIC MOTOR.

Если транспортное средство управляется в неблагоприятных условиях, таких как:

- Частые поездки на короткие расстояния.
- Работа на холостом ходу в течение длительного времени (например, такси).
- Вождение в пыльных условиях.
- Частая буксировка прицепов.
- Вождение в горных районах.

В промежутках между регулярным техническим обслуживанием необходимо увеличить количество соответствующих пунктов технического обслуживания, либо сократить интервал технического обслуживания.

i Обычно цвет нового моторного масла быстро меняется после того, как двигатель поработал некоторое время, поэтому нет необходимости менять масло заранее.

i Утилизация отработанного моторного масла - это высокопрофессиональная работа, которая должна иметь соответствующие профессиональные знания и быть оснащена необходимыми специальными инструментами. Его рекомендуется утилизировать в дилерском центре BAIC MOTOR.

i Отработанное моторное масло чрезвычайно вредно для окружающей среды и воды, не выливайте его в канализацию или на почву или газон.

👁 Не смешивайте моторное масло разных типов или марок.

👁 Если моторного масла залито слишком мало, двигатель может быть поврежден; Если моторного масла залито слишком много, это может привести к повреждению двигателя и каталитического нейтрализатора.

👁 В зимний период или в районах с сильными морозами следует менять моторное масло с более сильной антифризной способностью в зависимости от температуры окружающей среды, чтобы облегчить запуск двигателя при низких температурах и обеспечить хорошую смазку двигателя.

👁 Сигнальная лампа давления масла в двигателе  если продолжить движение после включения лампы, двигатель будет серьезно поврежден.

⚠ Не меняйте моторное масло, не имея соответствующих знаний и инструментов.

⚠ Будьте осторожны, не прикасайтесь к шлангу радиатора при проверке или добавлении моторного масла, так как шланг радиатора очень горячий и может обжечь вас.

⚠ Если на кожу попало масло, тщательно смойте его.

⚠ Не добавляйте в моторное масло никаких других присадок, так как это может привести к повреждению двигателя.

⚠ Крышка маслозаливной горловины должна быть всегда затянута во избежание вытекания масла при работающем двигателе и возникновения пожара.

Тормозная жидкость Общие инструкции

Тормозная жидкость используется для передачи давления в гидравлической тормозной системе автомобиля.

Если ход педали тормоза становится неожиданно длинным или уровень тормозной жидкости значительно падает, обратитесь в дилерский центр BAIC MOTOR для проведения технического обслуживания тормозной системы.

👁 Тормозная жидкость обладает высокой абсорбирующей способностью и должна храниться в герметичном контейнере, чтобы предотвратить ее поглощение и ухудшение состояния.

⚠ Тормозную жидкость следует хранить в труднодоступном для детей месте. При случайном употреблении тормозной жидкости немедленно обратитесь за медицинской помощью.

⚠ Избегайте попадания тормозной жидкости на кожу или в глаза, если контакт произошел, промойте большим количеством воды и немедленно обратитесь за медицинской помощью.

👁 Тормозная жидкость оказывает коррозионное воздействие на лакокрасочное покрытие кузова автомобиля, поэтому тормозную жидкость, попавшую на лакокрасочное покрытие, необходимо своевременно удалять.

⚠ Будьте осторожны и не допускайте попадания тормозной жидкости на горячий двигатель, иначе это может привести к пожару.

Неисправность тормозной системы / предупреждающая лампочка низкого уровня тормозной жидкости

Если во время движения загорается лампа неисправности тормозной системы / низкого уровня тормозной жидкости (ⓘ), это указывает на неисправность тормозной системы или низкий уровень тормозной жидкости.

⚠ Если этот индикатор загорается во время движения, не нажимайте на педаль тормоза повторно, немедленно остановитесь и проверьте уровень тормозной жидкости, если это безопасно. При необходимости обратитесь в дилерский центр BAIC MOTOR для проведения технического обслуживания тормозной системы.

Проверка уровня тормозной жидкости

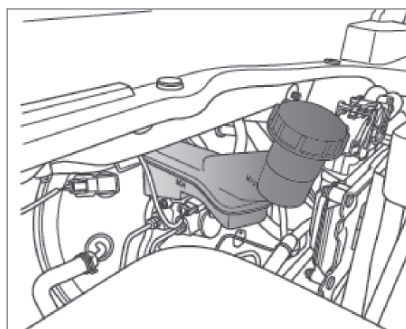

Соблюдайте маркировку на бачке тормозной жидкости.

«MAX»: Отметка верхнего предела тормозной жидкости.

«MIN»: Нижняя метка уровня тормозной жидкости.

Уровень тормозной жидкости должен находиться между отметкой верхнего предела и отметкой нижнего предела.

Если уровень значительно падает в течение короткого периода времени, это указывает на утечку в тормозной системе, поэтому обратитесь к дилеру BAIC MOTOR, чтобы как можно скорее провести обслуживание тормозной системы.

Доливка тормозной жидкости

Если уровень жидкости ниже отметки нижнего предела, необходимо своевременно долить тормозную жидкость.

⚠ Не смешивайте тормозную жидкость разных марок или типов, а также не используйте отработанную тормозную жидкость, чтобы не снизить эффективность торможения и не вызвать отказ тормозной системы.

👁 Пожалуйста, обратитесь в дилерский центр BAIC MOTOR для пополнения и замены тормозной жидкости.

⚠ Уровень тормозной жидкости не должен превышать отметку верхнего предела «MAX» чтобы избежать переполнения и вызвать коррозию краски, загрязнение деталей или даже возгорание.

Замена тормозной жидкости







Для обеспечения надлежащего функционирования тормозной системы тормозная жидкость должна регулярно заменяться в соответствии с «Информационным Листом По Техническому Обслуживанию». Обратитесь в дилерский центр BAIC MOTOR для замены тормозной жидкости.

⚠ Невыполнение замены тормозной жидкости в указанное время может привести к отказу тормозной системы и серьезной аварии.

⚠ Если уровень тормозной жидкости ниже нижней отметки бачка, во избежание несчастных случаев не выезжайте на автомобиле.

⚠ Если тормозная жидкость остается в гидравлической системе в течение многих лет, она портится и вызывает скапление воздуха в тормозных магистралях при торможении, что влияет на эффективность торможения и безопасность движения, и даже может привести к полному отказу тормозной системы, что приведет к аварии.

Аккумулятор Предупреждающие символы и инструкции по эксплуатации аккумулятора

1		На рабочем месте не допускается открытый огонь, искры, яркий свет и курение!
2		Во время работы необходимо надевать защитные очки!
3		Не допускайте детей к электролиту и автомобильному аккумулятору!
4		Электролит аккумулятора является сильно коррозионным веществом, поэтому при работе с ним необходимо надевать защитные перчатки и очки!
5		Перед началом работы обязательно внимательно прочитайте руководство по эксплуатации аккумулятора!
6		При зарядке аккумулятора образуется взрывоопасная газовая смесь!

⚠ Не допускайте приближения к батарее искрящих предметов, пламени или искр.

⚠ Не замыкайте клеммы аккумулятора, иначе высокоэнергетические искры от короткого замыкания могут нанести вред оператору.

⚠ Если кислота попала в глаза, промойте их водой в течение нескольких минут и немедленно обратитесь за медицинской помощью. Если кислота попала на кожу или одежду, немедленно впитайте ее сухой тряпкой и промойте мыльным раствором и водой. Если вы случайно выпили кислоту, вы должны немедленно обратиться за медицинской помощью.

⚠ Прежде чем приступить к работе с аккумулятором, прикоснитесь к его корпусу для устранения статического электричества, чтобы избежать искр, которые могут воспламенить взрывоопасные газы аккумулятора.

⚠ Кислота в аккумуляторе сильно коррозионна, поэтому носите защитные перчатки и защитные очки. Не переворачивайте аккумулятор, иначе кислота может вытечь через вентиляционное отверстие.

⚠ Детей следует держать подальше от кислоты и аккумулятора.

Инструкции по защите окружающей среды



Аккумулятор содержит

загрязняющие вещества. Выбрасывать аккумуляторы вместе с бытовыми отходами запрещено законом. Аккумуляторы необходимо собирать отдельно и перерабатывать экологически безопасным способом.



Пожалуйста, утилизируйте

аккумуляторы экологически безопасным способом. Отдайте отработавший аккумулятор в дилерский центр BAIC MOTOR или в специальный пункт приема отработанных аккумуляторов.

Проверка Аккумулятора

1. Проверьте, хорошо ли закреплен аккумулятор;
2. Проверьте, нет ли ослабленных, корродированных разъемов положительного и отрицательного кабелей аккумулятора;
3. Проверьте, не поврежден ли изоляционный слой положительного и отрицательного кабелей аккумулятора;
4. Держите поверхность аккумулятора сухой и чистой, чтобы предотвратить блокировку вентиляционного отверстия аккумулятора.

Если на транспортном средстве приходится ездить на дальние расстояния или аккумулятор используется более одного года, следует обратиться в дилерский центр BAIC MOTOR для проверки заряда аккумулятора.

Запуск при помощи проводов-перемычек

Если двигатель необходимо запустить с помощью перемычки, смотрите раздел «Перемычки». Если двигатель по-прежнему не удаётся запустить с помощью перемычки, следует заменить аккумулятор. Для замены аккумулятора обратитесь к дилеру BAIC MOTOR.

Зарядка аккумулятора

Если автомобиль не используется в течение длительного времени, или если он часто заводится, или если он ездит на короткие расстояния в холодных условиях, аккумулятор может потерять заряд и не сможет завестись, и аккумулятор нуждается в дополнительной зарядке. Пожалуйста, посетите дилерский центр BAIC MOTOR для зарядки.

⚠ Не заряжайте аккумулятор, не сняв его, иначе это может серьезно повредить электрические компоненты автомобиля.

⚠ В холодных условиях, если аккумулятор замерз, не пытайтесь зарядить его, существует опасность взрыва.

Зимняя защита

Поскольку при низких температурах аккумулятор может обеспечить меньшую пусковую мощность, чем при положительной температуре, поэтому перед началом зимнего сезона рекомендуется проверить аккумулятор автомобиля в дилерском центре BAIC MOTOR и при необходимости подзарядить или заменить его.

В особенно холодном климате аккумулятор заряжается дольше, а если аккумулятор заряжен недостаточно, электролит замерзнет и повредит аккумулятор. Чтобы убедиться в эффективности аккумулятора, его следует регулярно проверять.

Если автомобиль стоит на парковке в экстремально холодных условиях в течение нескольких недель или дольше, аккумулятор автомобиля следует разобрать и хранить в помещении при комнатной температуре, чтобы защитить аккумулятор от повреждения.

Длительная эксплуатация автомобилей

Если транспортное средство не используется более месяца, следует отсоединить отрицательный кабель аккумулятора и раз в месяц подзарядить аккумулятор.

Если транспортное средство не используется в течение длительного времени, а аккумулятор не заряжается, он выйдет из строя из-за саморазряда.

Замена аккумулятора

Перед началом работы всегда читайте и соблюдайте предупреждения по технике безопасности при работе с аккумулятором.

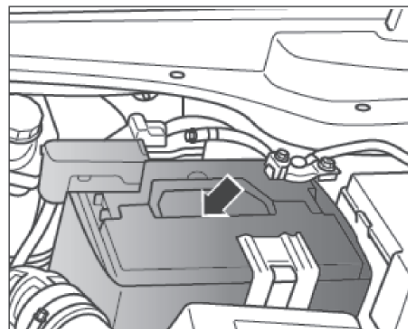

При замене аккумулятора убедитесь, что он установлен правильно. Убедитесь, что поддон аккумулятора и прижимная пластина закреплены должным образом, чтобы предотвратить перемещение аккумулятора во время аварии или аварийного торможения.

При снятии аккумулятора сначала отсоедините отрицательный кабель, а затем положительный. Выключите все электрооборудование на транспортном средстве, прежде чем снова включить аккумулятор. Сначала подключите положительный кабель, затем отрицательный кабель.

Заменяйте аккумулятор только на аккумулятор такого же размера. При использовании аккумулятора другого размера могут возникнуть трудности с подключением кабеля аккумулятора из-за неправильной установки или разного расположения клемм, что может даже привести к неисправности или повреждению электрических компонентов.

⚠ Снятие и установка аккумулятора требует определенных профессиональных навыков и инструментов, так как в некоторых случаях аккумулятор и блок предохранителей могут быть повреждены. Рекомендуется заменить аккумулятор в дилерском центре BAIC MOTOR.

👁 Предложения по обслуживанию аккумулятора и предотвращению ненормального потребления энергии:

- После остановки автомобиля убедитесь, что все двери закрыты и фары выключены, и вовремя заблокируйте автомобиль — это самый энергосберегающий режим в противоугонном состоянии.
- Когда двигатель не запущен, избегайте длительного использования электрооборудования (автомобильной магнитолы, фары, прикуриватель, кондиционер и т.д.), чтобы предотвратить потерю заряда аккумулятора и запуск двигателя.

- Если автомобиль не используется в течение длительного времени, рекомендуется снять отрицательную клемму аккумулятора, чтобы избежать повреждения аккумулятора статическим током всего автомобиля.

- Если ежедневный пробег очень короткий или длительная ночная стоянка, для безопасности следует регулярно заряжать аккумулятор вне автомобиля.

- Запрещается изменять или добавлять электроприборы в автомобиль, чтобы избежать дополнительного статического тока, вызывающего повреждение аккумулятора.

- Если вы обнаружили, что автомобиль трудно завести, следует обратиться в дилерский центр BAIC MOTOR для профессиональной проверки аккумулятора и своевременной подзарядки аккумулятора вне автомобиля, иначе срок службы аккумулятора значительно сократится, если он долгое время будет находиться в нерабочем состоянии.

Омыватель лобового стекла и стеклоочиститель

Добавление жидкости для омывателя лобового стекла

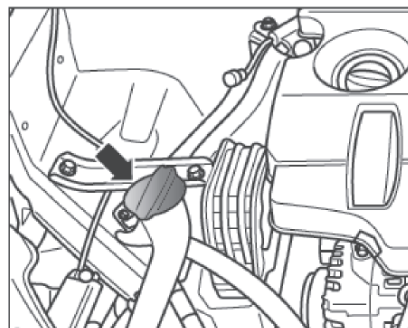

Омыватель лобового стекла получает омывающую жидкость из бачка омывающей жидкости, расположенного в моторном отсеке. Если омыватель лобового стекла лишь эпизодически выделяет омывающую жидкость из форсунки омывателя или если жидкость омывателя вообще не выделяется, жидкость для омывателя может отсутствовать. Если вы обнаружите, что уровень омывающей жидкости слишком низкий, своевременно добавьте омывающую жидкость в бачок.

Если после добавления достаточного количества омывающей жидкости система омывателя лобового стекла все еще не работает должным образом, обратитесь к дилеру BAIC MOTOR для осмотра и ремонта.

Для получения хорошего моющего эффекта используйте специальную моющую жидкость. При заправке омывающей жидкости добавляйте ее медленно.

⚠ При работе в моторном отсеке важно соблюдать технику безопасности.

⚠ Не добавляйте охлаждающую жидкость или любые другие присадки к жидкости омывателя лобового стекла, иначе она оставит масляные пятна, которые серьезно скажутся на обзоре и приведут к авариям.

👁 Избегайте сухого соскабливания без воды, иначе щетка стеклоочистителя будет повреждена, а лобовое стекло легко поцарапается.

👁 Когда температура окружающей среды ниже 0 °C, следует использовать омывающую жидкость с соответствующими качествами антифриза.

⚠ Не допускайте попадания грязи в жидкость омывателя, так как это может привести к засорению или повреждению форсунок омывателя.

Проверка форсунок омывателя

Если рядом с форсунками омывателя есть мусор, своевременно очистите их, так как это может помешать нормальной работе омывателя лобового стекла. Когда кнопка старт/ стоп без ключа находится в режиме «RUN», переключите комбинированный переключатель стеклоочистителя и омывателя, чтобы включить передний и задний омыватель, и обратите внимание на давление и положение распыления. Если давление распыления воды слишком низкое или положение распылителя неправильное, отремонтируйте его в дилерском центре BAIC MOTOR.

Проверка и очистка щетки стеклоочистителя лобового стекла

Загрязнение лобового стекла или щетки стеклоочистителя снижает эффективность работы стеклоочистителя. Основными источниками загрязнения являются пыль, грязь, насекомые, сок деревьев и воск, используемый на автомойках. Если щетки стеклоочистителя работают плохо, лобовое стекло и щетки следует очистить качественным очистителем или мягким моющим средством, а затем полностью промыть водой.

Чтобы очистить щетки стеклоочистителя, выполните следующие действия:

1. Поднимите рычаг стеклоочистителя в сторону от лобового стекла. Положите толстое полотенце на нижнюю часть рычага стеклоочистителя, чтобы предотвратить его случайное выскакивание назад и повреждение лобового стекла;
2. Поднимите рычаг стеклоочистителя подальше от лобового стекла;
3. Захватите рычаг стеклоочистителя;
4. Используйте мягкую ткань, чтобы тщательно вытереть пыль и грязь с щетки стеклоочистителя и поверхности лобового стекла;

5. После очистки аккуратно верните рычаг стеклоочистителя в исходное положение.

👁 Щетка стеклоочистителя должна поддерживаться в хорошем состоянии для получения четкого обзора.

👁 Для предотвращения загрязнения необходимо регулярно очищать щетки стеклоочистителя с помощью очистителя лобового стекла. Если щетки стеклоочистителя очень грязные, их можно почистить губкой или тряпкой.

👁 Если погода холодная, перед каждым использованием стеклоомывателя проверяйте, не примерзла ли щетка стеклоочистителя, и используйте стеклоомыватель только в том случае, если щетке стеклоочистителя ничего не мешает.

Замена щетки стеклоочистителя лобового стекла

Если щетка стеклоочистителя оставляет разводы, это может быть вызвано следующим:

- При мойке автомобиля на автоматической мойке остатки твердого воска закрепляются на лобовом стекле, добавление очистителя лобового стекла, растворяющего воск, может устранить этот трещащий звук. Обычные чистящие жидкости, которые только растворяют жир, не удалят этот налет.

- Если щетка стеклоочистителя повреждена, она также может оставлять разводы и издавать скрипящий звук, тогда щетку следует заменить.

- Пыль или мусор на внешней поверхности лобового стекла.

- Рычаг стеклоочистителя установлен под неправильным углом. В этом случае, пожалуйста, посетите дилерский центр BAIC MOTOR для проверки и регулировки угла установки.

Рекомендуется регулярно проверять щетки стеклоочистителя и заменять их по мере необходимости, иначе можно повредить переднее лобовое стекло.

Метод замены щетки стеклоочистителя переднего лобового стекла

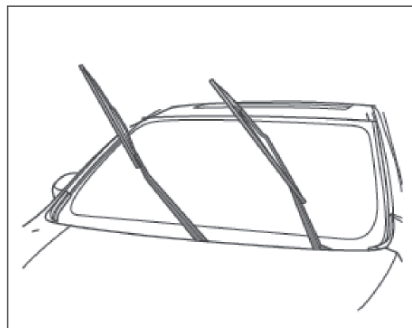

1. Поднимите рычаг стеклоочистителя в сторону от лобового стекла. Положите толстое полотенце на нижнюю часть рычага стеклоочистителя, чтобы предотвратить его случайное выскакивание назад и повреждение лобового стекла;

Убедитесь, что питание транспортного средства выключено, чтобы предотвратить случайное включение стеклоочистителя, которое может привести к повреждению рычага стеклоочистителя или травме.

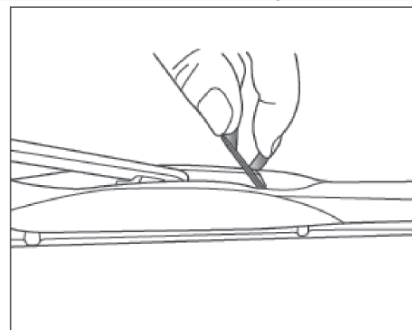

2. Откройте крышку щетки стеклоочистителя.

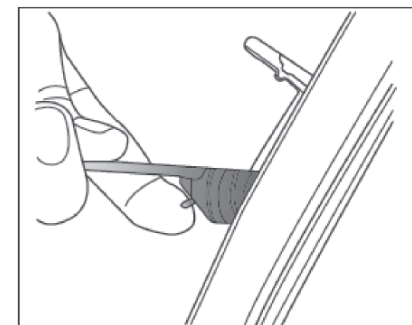

3. Снимите щетку стеклоочистителя, нажав пальцами на выступы и потянув щетку назад.

4. Щетки стеклоочистителя нужно устанавливать в обратном порядке. Не включайте питание транспортного средства до установки новой щетки стеклоочистителя.

Щетки стеклоочистителя следует заменять один или два раза в год.

После снятия щетки стеклоочистителя соблюдайте предельную осторожность и подложите под рычаг стеклоочистителя толстое полотенце, чтобы предотвратить случайное выскакивание рычага стеклоочистителя обратно и повреждение лобового стекла.

Сохраняйте хороший обзор во время вождения!

Регулярно очищайте щетки стеклоочистителя и все оконные стекла.

Пожалуйста, избегайте использования щеток стеклоочистителя на сухой поверхности лобового стекла, насколько это возможно, чтобы избежать преждевременного износа, которые могут повлиять на безопасность вождения.

Не подавайте питание на транспортное средство до завершения замены щетки стеклоочистителя, чтобы избежать повреждения лобового стекла и капота при внезапном включении стеклоочистителя.

После снятия щетки стеклоочистителя с поводка соблюдайте особую осторожность, чтобы рычаг стеклоочистителя не отскочил назад и не повредил лобовое стекло.

Шины и Колеса

Проверка Внешнего Вида Колес и Шин

Перед началом движения следует осмотреть все колеса, также нужно регулярно проверять шины на наличие выпуклостей, царапин, ненормального износа, трещин, гвоздей и т.д. При возникновении любого из этих явлений обратитесь в дилерский центр BAIC MOTOR для осмотра и замены.

Если во время движения транспортного средства вы заметили ненормальную вибрацию, шум или отклонение, возможно, одна из шин неисправна, поэтому следует немедленно остановить транспортное средство и проверить колеса и шины на наличие повреждений. При необходимости обратитесь в дилерский центр BAIC MOTOR для ремонта.

Распространенные причины повреждения шин:

- Удар или трение о край дороги.
- Быстрое пересечение глубокой выбоины на дороге.
- Давление в шинах слишком низкое или слишком высокое.

Регулярная проверка глубины протектора и состояния протектора. Небольшая глубина протектора снижает сцепление шины с дорогой. Особенно на мокрой дороге это повышает риск аквапланирования, что серьезно влияет на безопасность движения.

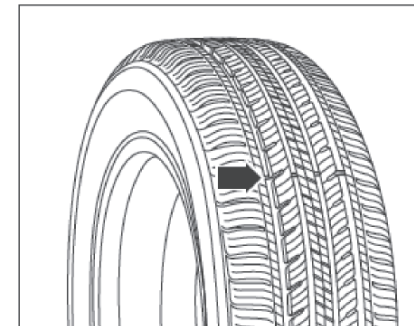

Следы износа находятся на оригинальной шине, в нижней части рисунка протектора, распределенные по окружности шины. Если протектор изношен до метки износа, шину следует заменить.

Убедитесь, что на всех колесах установлены колпачки клапанов и что клапаны не загрязнены и не пропускают воздух. Не устанавливайте никаких деталей на клапаны.

Проверьте состояние ободов и замените их, если они деформированы, потрескались или подверглись коррозии. Если колесные гайки часто ослабевают, замените колесо и колесные гайки.

⚠ Выпуклость шины, трещины и другие явления не позволяют продолжать движение, так как в процессе движения может произойти сдутие шины, что приведет к дорожно-транспортным происшествиям, причинению вреда здоровью.

Проверка давления в шинах



Правильное давление в шинах может продлить срок службы шин и улучшить комфорт вождения, экономию топлива и устойчивость управления.

Если давление в шинах слишком низкое, это приведет к увеличению износа шин, что значительно повлияет на устойчивость управления автомобилем и топливную экономичность, а также увеличит риск выхода шин из строя. Высокое давление в шинах может привести к неравномерному движению и неравномерному износу шин, что сокращает срок их службы. Давление в шинах следует проверять не реже одного раза в месяц, а также после езды по неровным дорогам или перед длительной поездкой (включая запасное колесо), оно должно составлять 4,2бар.

При проверке давления в шинах, они должны находиться в холодном состоянии. Холодная шина означает, что транспортное средство не эксплуатировалось не менее трех часов или проехало не более 1,6км.

Нормы давления в холодных шинах см в разделе «Информационные знаки шин».

Информационная Табличка О Шинах

Информационная табличка с информацией о шинах прикреплена к левой В-стойке, и ее можно увидеть, открыв левую переднюю дверь. Шина должна быть накачана в соответствии с давлением воздуха, указанным на табличке с данными.

Проверка давления в шинах с помощью манометра давления воздуха

Давление в шинах можно проверить с помощью шинного манометра, пока шина холодная.



1. Открутите колпачок клапана против часовой стрелки с клапана шины и с помощью мыла проверьте клапан на предмет утечки воздуха;

i Вы можете добавить соответствующее количество бытового моющего средства в воду и нанести его на клапан, наблюдайте, образуются ли пузырьки, если пузырьки образуются, это указывает на утечку воздуха.

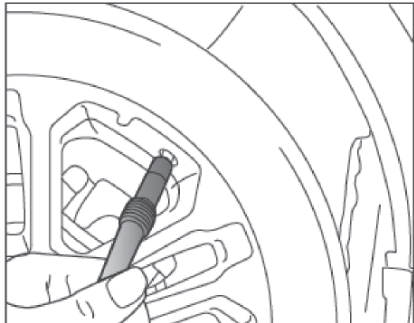

2. Прижмите манометр шины к клапану, манометр покажет давление в шинах;

3. Проверьте и отрегулируйте давление в шинах до тех пор, пока оно не достигнет стандартного значения. Стандарты давления в шинах смотрите в разделе «Информационная Этикетка Шин». После проверки обязательно установите колпачок клапана обратно на вентиль и инициализируйте систему давления в шинах.

i После того как транспортное средство проедет некоторое время, давление в шинах должно увеличиться на 0,2-0,5 бар. Не спускайте шины, чтобы измерение давления в шинах соответствовало стандарту, иначе давление в шинах будет ниже стандартного значения, когда шины холодные.

⚠ Если давление в шинах значительно ниже нормы, а транспортное средство продолжает движение на высокой скорости, шина будет постоянно деформироваться, что легко приведет к перегреву шины, в результате чего шина лопнет.

Перестановка колес

Цель регулярной перестановки колес - обеспечить равномерный износ всех шин и продлить общий срок службы шин. Перестановку колес следует выполнять примерно каждые 10 000км.

Проверьте шины и колеса на наличие повреждений перед выполнением перестановки колес.

👁 При перестановке колес передние колеса должны быть в более лучшем состоянии чем устанавливаемые назад.

👁 Если шина изношена неравномерно или чрезмерно, следует обратиться к дилеру BAIC MOTOR для регулировки колес.

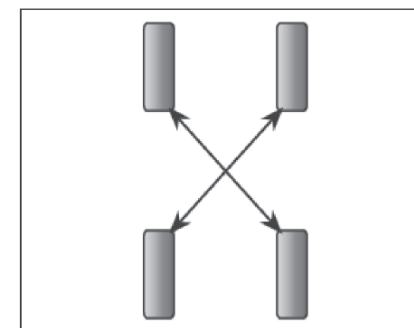

При перестановке колес перестановка должна осуществляться по диагонали. Запасные колеса не участвуют в перестановке колес.

После замены колеса убедитесь, что все колесные гайки затянуты с усилием 110 ± 10 Н·м. Отрегулируйте давление воздуха во всех колесах до заданного значения. После того, как транспортное средство проедет 1000км, проверьте затяжку колесных гаек.

⚠ Грязь на поверхности колеса и тормозного диска может привести к ослаблению колесных гаек, что приведет к откручиванию колеса и дорожно-транспортному происшествию. Поэтому при замене колеса удалите ржавчину или грязь с поверхности колеса и тормозного диска.

Проверка балансировки колес

Колеса динамически балансируются на заводе, но существует множество факторов, которые могут повлиять на балансировку колес в процессе эксплуатации транспортного средства.

Несбалансированная динамика колес приведет к колебаниям колес, ненормальному износу шин и повлияет на стабильность движения. Поэтому колеса следует регулярно проверять в дилерском центре BAIC MOTOR.

Подбор и замена шин Покупка новых шин

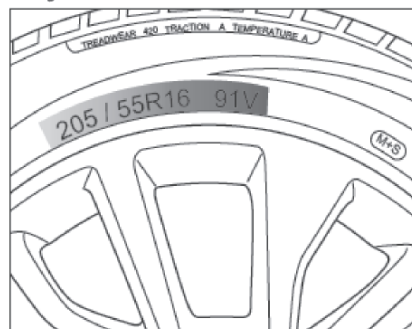

Проверьте этикетку с информацией о шинах вашего автомобиля, чтобы узнать тип и размер шин, которые вам нужны.

Важно использовать шины одной марки, модели, размера, рисунка протектора и новизны на одной оси.

Замена шины

Новая шина требуется при возникновении одного из следующих условий:

- Метки индикатора износа шин изношены.
- Виден шнур или кордовая ткань в резине шины.
- Протектор или стенка треснули, достаточно глубоко, чтобы увидеть шнур или корд.
- Шина выпуклая или расслоенная.
- Шина, которая была проколота, поцарапана или повреждена таким образом, что размер и место повреждения затрудняют ремонт.
- Шины, возраст которых составляет 6 лет (включая запасные) с даты изготовления.

👁 После замены шины отрегулируйте давление в шине до стандартного значения и инициализируйте систему давления в шине.

⚠ Не используйте старые шины неизвестного происхождения, так как такие шины могут быть повреждены, даже несмотря на отсутствие видимых повреждений, и могут привести к потере контроля над транспортным средством во время движения, что приведет к дорожно-транспортному происшествию.

⚠ Использование шин разных марок, конструкций (радиальных и скользящих), размеров и рисунков протектора может негативно сказаться на торможении и управляемости транспортного средства и может стать причиной аварий.

⚠ Новые шины могут иметь не самое лучшее сцепление с дорогой в течение первых 500км, поэтому автомобили следует водить осторожно, на соответствующих скоростях, чтобы обкатать новые шины и предотвратить аварии.

⚠ Даже если шины не используются, они со временем портятся. Независимо от оставшейся глубины протектора, шины следует заменять после 6 лет.

⚠ Часто в жарких условиях эксплуатации или при перегруженном вождении, приведет к перегреву шин, ускорится старение, срок службы шин сократится, следует чаще проверять шины, чтобы предотвратить внезапный разрыв шин, приводящий к авариям.

Случайная обработка ситуации со спущенными шинами

В случае спущенной шины рекомендуется принять следующие меры:

- Если одно из передних колес спущено, транспортное средство будет двигаться в ту сторону под действием эффекта волочения спущенной шины. В этот момент следует немедленно отпустить педаль газа, удерживать рулевое колесо для управления рулевым управлением, чтобы транспортное средство оставалось на исходной полосе движения, и слегка нажать на педаль тормоза, чтобы транспортное средство остановилось на аварийной полосе движения или в безопасном месте, запасное колесо установить на место заднего колеса, а затем снятое заднее колесо установить на место неисправного переднего колеса.

- Если одно из задних колес спустило, во время движения транспортного средства может наблюдаться ненормальная вибрация и шум, но при этом сохраняется контроль над рулевым управлением. В этом случае следует отпустить педаль акселератора, повернуть рулевое колесо в направлении, в котором необходимо двигаться, чтобы сохранить контроль над транспортным средством, и слегка нажать на педаль тормоза, остановить транспортное средство на аварийной полосе или в безопасном

месте, а затем заменить запасное колесо.

Замена обода

Если обод деформирован, имеет трещины, коррозию или сильные потертости, замените обод. Если обод поврежден и шина пропускает воздух, обод также следует заменить (за исключением некоторых ремонтируемых алюминиевых ободов).

Грузоподъемность, размер, расстояние смещения и монтажные размеры нового обода должны быть такими же, как у оригинального колесного диска, а способ монтажа должен быть таким же.

⚠ Использование несоответствующих ободов может также вызвать проблемы с ресурсом подшипников, охлаждением тормозов, некорректными показаниями спидометра и одометра, клиренсом автомобиля, а также зазором между шинами или шинными цепями к кузову и шасси.

⚠ Использование неподходящих ободов может повлиять на торможение и управляемость автомобиля, а также привести к сходу шин с ободов и потере управления автомобилем, что может привести к аварии.

⚠ Использование старых ободов на автомобиле также может быть опасной. Поскольку нет возможности узнать, как использовались старые обода и сколько километров на них было пройдено, на них могут быть невидимые трещины, которые могут стать причиной аварии во время движения.

Зимние шины

ℹ Зимние шины могут значительно улучшить управляемость автомобиля при движении по ледяным и снежным дорогам. Рекомендуется менять зимние шины, когда температура опускается ниже -7°C .

⚠ Если максимально допустимая скорость установленных зимних шин ниже максимальной расчетной скорости автомобиля, в зоне прямой видимости водителя должна быть вывешена предупреждающая табличка.

 Не ездите быстрее максимально допустимой скорости для установленных зимних шин. Если скорость превышает максимально допустимую для зимних шин, шины могут внезапно потерять давление, оторваться или даже лопнуть, что может привести к аварии!

Рекомендуется использовать зимние шины того же размера, что и оригинальные шины и заменить все четыре колеса.

В зимние месяцы зимние шины могут значительно улучшить управляемость автомобиля.

Как только температура поднимется выше 7°C, следует перейти на летние шины, так как они более устойчивы, чем зимние, при движении по незамерзающим дорогам.

Цепи противоскольжения

Не устанавливайте цепи, не одобренные компанией BAIC MOTOR. Неправильно подобранные цепи противоскольжения могут повредить шины, обода, тормоза, кузов и т.д. вашего автомобиля. При их использовании обратите внимание на следующие требования:

- Цепи противоскольжения должны устанавливаться только на ведущие колеса (передние);
- Пожалуйста, соблюдайте инструкции по установке цепей и ограничения скорости для различных дорожных условий;
- Чтобы избежать повреждения шин и чрезмерного износа цепей, всегда снимайте цепи при движении по дорогам без снега.

Мойка кузова автомобиля Чистка автомобиля

Регулярный уход за автомобилем необходим для поддержания его качества в течение долгого времени.

 Не используйте для ухода за автомобилем бензин, скипидар, моторное масло, жидкость для снятия лака с ногтей или другие летучие жидкости, так как эти материалы являются токсичными и легковоспламеняющимися и могут вызвать пожары и взрывы!

 После мойки автомобиля тормозной эффект будет снижен. Существует риск несчастного случая. После мойки автомобиля следует в течение нескольких минут двигаться на небольшой скорости и несколько раз слегка нажать на педаль тормоза, чтобы тормоза быстро просохли и восстановили эффективность торможения, обеспечив при этом безопасность движения.

 Не используйте для очистки поверхности автомобиля сильнодействующее хозяйственное мыло, химические моющие средства или другие растворители.

 Не мойте автомобиль, когда поверхность кузова очень горячая, иначе на поверхности краски кузова автомобиля образуются разводы от воды.

 Не мойте автомобиль под прямыми солнечными лучами.

Когда лучше мыть автомобиль

Мойте автомобиль для защиты лакокрасочного покрытия в следующих случаях:

- После езды под дождем кислотная дождевая вода может привести к повреждению поверхностной краски.
- После езды по прибрежным дорогам кузов может заржаветь из-за эрозии морской воды.
- Когда на поверхности автомобиля остаются такие загрязнения, как сажа, птичий помет, древесный жир, металлические частицы или частицы мелких насекомых, лакокрасочное покрытие может быть повреждено.
- Если пыль или грязь остается на поверхности кузова в виде комков, это может привести к повреждению краски.

Автоматическая мойка автомобилей

Автомобили также можно мыть в автоматическом моечном оборудовании, но окончательную обработку горячим воском необходимо отменить, так как воск может проникнуть в крышу и повредить ее через длительное время.

Ручная мойка

При мойке автомобиля обратите внимание на следующие моменты:

- Не используйте горячую воду и не мойте автомобиль под прямыми солнечными лучами.
- Используйте мягкую губку для очистки.
- Используйте нейтральные моющие средства.
- Тщательно промойте автомобиль тонкой струей воды.
- Не направляйте водяной пистолет непосредственно на решётку воздухозаборника.
- Ополосните автомобиль водой и тщательно вытрите его специальной ветошью.

- Часто промывайте губку большим количеством воды.
- Убедитесь, что дренажные отверстия под дверями чисты.
- Соединения, двери, окна и вытяжки наиболее подвержены коррозии дорожной соли. Поэтому эти участки необходимо часто протирать.
- Не допускайте высыхания кузова на воздухе.

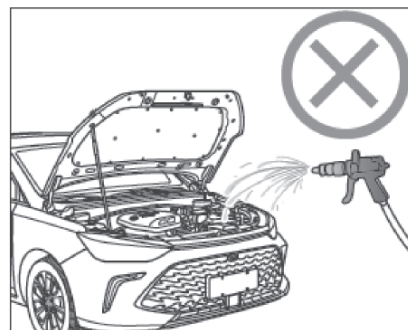

Не промывайте моторный отсек водой, иначе это может привести к выходу из строя электропроводки, двигателя и связанных с ним компонентов в моторном отсеке.

Не допускайте попадания воды или других жидкостей на электрические компоненты и вентиляционные отверстия в автомобиле, так как это может привести к их повреждению.

Удаление пятен

Важно удалить смолы или другие масляные пятна, химические загрязнения, туши насекомых, древесный жир и фруктовый сок с нижней стороны автомобиля, чтобы предотвратить повреждение лакокрасочного покрытия.

Покрытие автомобиля воском

Регулярное покрытие автомобиля воском защищает краску и помогает сохранить красоту автомобиля.

После покрытия воском отполируйте автомобиль, чтобы удалить остатки воска с поверхности.

👁️ Перед нанесением воска тщательно очистите автомобиль.

👁️ Не используйте воски, содержащие абразивные вещества, смеси или моющие средства, которые могут повредить краску кузова.

Чистка деталей автомобиля**Протирание наружного стекла автомобиля**

Очистите лобовое стекло, окна и зеркала с помощью стеклоочистителя на спиртовой основе, затем вытрите стеклянные поверхности чистой нетканой тканью или замшей.

👁️ При удалении пыли с лобового стекла не используйте сухую тряпку или пылесос, чтобы протереть лобовое стекло напрямую, так как пыль содержит много мелких частиц песка, которые могут оставить царапины на стекле при удалении таким образом.

Уход за днищем автомобиля

В местах, где реагенты используются на дороге зимой, нижняя часть автомобиля должна быть своевременно очищена, чтобы предотвратить коррозию грязи или соли нижней части автомобиля и компонентов системы подвески. Зимой или весной необходимо проверить нижнюю часть кузова автомобиля на предмет коррозии и герметизации, при необходимости обратитесь в дилерский центр BAIC MOTOR для ремонта.

Очистка обода из алюминиевого сплава

Алюминиевые обода следует часто чистить, особенно в тех районах, где зимой на дорогах используется противогололедная соль. Если на колеса попадет соль, она разъест алюминиевые обода и обесцветит их.

👁️ Не используйте для очистки колес моющее средство, содержащее сильную кислоту или щелочь, чтобы не вызвать коррозию обода из алюминиевого сплава.

👁️ После использования очистителя колеса следует промыть в течение 15 минут, чтобы смыть очиститель и избежать оставления следов на алюминиевых ободах.

Колеса

● При мойке автомобиля следует чистить внутреннюю поверхность колес.

● Не используйте абразивные очистители при чистке колес.

● Периодически проверяйте край обода на наличие деформации или эрозии. Деформация или эрозия могут привести к утечке воздуха из колеса или повреждению обода шины.

● Удалите все мелкие камни, попавшие в рисунок протектора, которые могут повлиять на характеристики шины.

● Рекомендуется натирать колеса воском, чтобы уменьшить коррозию грязи на колесах.

Очистка хромированных деталей

Рекомендуется регулярно чистить хромированные детали специальными средствами для хрома для поддержания их яркости.

Чистка Салона Автомобиля

Протирание внутреннего стекла автомобиля

При протирании внутреннего стекла не используйте инструменты с лопастями или хлорированные дезинфицирующие средства, так как это может повредить нагревательный элемент заднего стекла.

Если зимой стекла салона запотевают, распылите на них соответствующее количество антизапотевающего средства, чтобы предотвратить запотевание.

Ремень безопасности

Ленту ремня безопасности можно почистить губкой, смоченной нейтральным моющим средством.

После очистки лямки ремня безопасности ее следует просушить перед использованием, нельзя мокрую ленту сразу возвращать в катушку, чтобы избежать повреждения катушки.

Не используйте отбеливатели, красители и химические растворители для очистки ленты ремня безопасности, иначе это приведет к серьезному повреждению ленты.

Подножка

Независимо от того, какой коврик для ног вы используете, убедитесь, что он подходит для вашего автомобиля и закреплен правильно и надежно, чтобы не мешать работе педалей.

 Если вы используете незакрепленный коврик для ног, он может соскользнуть и затруднить работу педали тормоза и педали газа, что приведет к серьезным авариям.

Меры по предотвращению коррозии

Убедитесь, что транспортное средство защищено от коррозии

 Часто мойте автомобиль и натирайте его воском для поддержания чистоты.

 Всегда проверяйте наличие мелких повреждений краски и устраняйте их как можно скорее.

 Проверьте, не образовался ли налет песка, грязи или соли на нижней части автомобиля, и как можно скорее смойте его водой.

 Не допускайте попадания воды или других жидкостей на электрические компоненты автомобиля, иначе это приведет к их повреждению.

 Не промывайте салон водой для удаления грязи, песка или другого мусора, а удалите грязь с помощью пылесоса или веника.

Из-за коррозионной природы антифриза и талого снега на дороге они могут ускорить коррозию и износ компонентов нижней части кузова, таких как выхлопные системы, тормозные магистрали, настилы и крылья. Поэтому важно очищать нижнюю часть автомобиля после езды по таким дорогам.

В некоторых регионах могут потребоваться другие антикоррозийные и антиржавейные меры, проконсультируйтесь с дилером BAIC MOTOR.

Наиболее распространенные факторы коррозии автомобиля

- Влажная грязь или мусор, оставшиеся в полостях кузова или других местах.
- Повреждения лакокрасочного покрытия или других защитных покрытий, вызванные песком и мелкими камнями или незначительными дорожно-транспортными происшествиями.

Переработка и защита окружающей среды

Переработка материалов Пластик

Пластиковые и резиновые детали маркируются в соответствии с действующими нормами. Чтобы облегчить переработку, ассортимент используемых материалов ограничен: Большинство пластиков - это термопласты, которые могут быть переработаны путем плавления, гранулирования и дробления.

Металл

100% перерабатывается.

Стекло

Оно может быть централизованно утилизировано производителями стекла.

Резина

После измельчения шин и уплотнительных колец их можно использовать в качестве водонепроницаемых рулонных материалов, резиновых взлетно-посадочных полос и т.д.

Защита окружающей среды

Сдавая свой автомобиль на техническое обслуживание в дилерский центр BAIC MOTOR, вы можете контролировать все виды опасности загрязнения и вносить свой вклад в защиту окружающей среды.

Окончание срока службы или поврежденные детали

Вы не можете просто утилизировать их, BAIC MOTOR имеет меры по переработке и защите окружающей среды.

Отработанное масло

Дилерские центры BAIC MOTOR несут ответственность за сбор и переработку отработанного масла, и, доверив им его замену, можно контролировать различные угрозы загрязнения.

Отработанные батареи и аккумуляторы

Не выбрасывайте аккумуляторы и батареи пульта дистанционного управления, они вредны для окружающей среды, пожалуйста, передайте их в утвержденный пункт сбора.

Инструменты

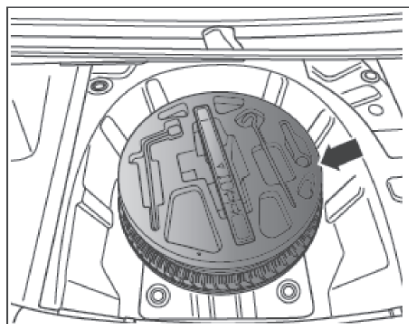

Ящик для инструментов расположен под ковриком на полу багажного отделения. Чтобы им воспользоваться, откройте крышку багажного отделения, поднимите крючки напольного коврика багажного отделения и подтяните напольный коврик до самого высокого уровня.

I Когда вы закончите использовать ящик для инструментов, уберите его, чтобы он не гремел и не мешался до следующего использования.

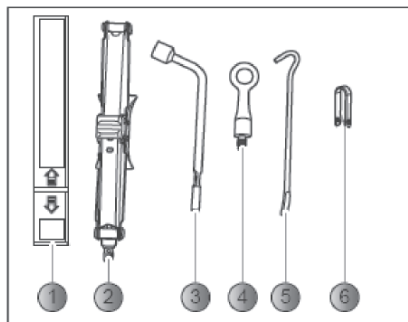

Панель инструментов для использования включает в себя следующие инструменты:

- ① Угловой предупреждающий знак
- ② Домкрат в сборе
- ③ Гаечный ключ колеса
- ④ Переднее сцепное устройство прицепа
- ⑤ Рукоятка домкрата
- ⑥ Инструмент для снятия крышки гайки колеса

⚠ Неправильное использование домкрата в сборе может привести к серьезным травмам.

- Домкрат в сборе предназначен как подъемное устройство для аварийной замены колес и не должен использоваться для поддержки автомобиля в течение длительных периодов времени, и только одно колесо может быть поднято за раз.

- Сопутствующий домкрат в сборе должен использоваться только для замены колес автомобиля. Он не может быть использован для подъема других тяжелых предметов или транспортных средств.

- Домкрат в сборе следует использовать только на ровной, твердой поверхности.

- Не запускайте двигатель при использовании домкрата в сборе, так как это может привести к аварии.

- Если работы необходимо проводить под автомобилем, установите под ним подходящие защитные опоры.

- Для избежания несчастных случаев при подъеме автомобиля с помощью домкрата в сборе не подставляйте под автомобиль никакие части тела.

Светоотражающий жилет

Светоотражающий жилет предусмотрен в бардачке, водитель и экипаж должны использовать жилет в ночное время или в условиях низкой видимости при работе с поломками автомобиля и т.д., чтобы улучшить распознавание водителя и экипажа.

Треугольный предупреждающий знак

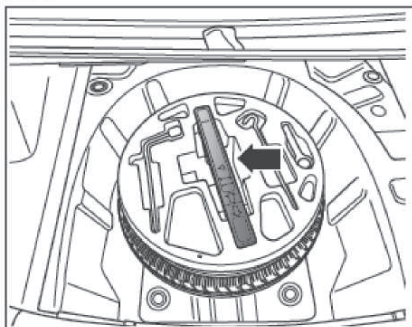

Треугольный предупреждающий знак закреплен под ковриком багажного отделения. Для использования, пожалуйста, откройте крышку багажного отделения, поднимите ручку заслонки багажного отделения и поднимите клапан багажного отделения на самый высокий уровень.

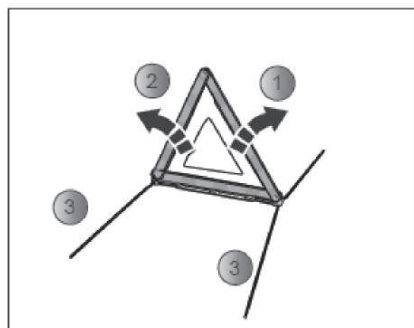

Потяните за два сложенных края ① и ② треугольного предупреждающего знака и закрепите верхнее фиксирующее отверстие. Потяните за четыре нижних кронштейна ③ и установите их позади автомобиля, а треугольный предупреждающий знак сделайте отражающим сзади.

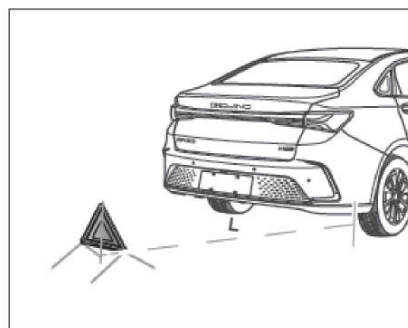

Тип дороги	Общая автомагистраль	Скоростная автомагистраль
Расстояние размещения L	50-100м	≥150м

1 Это только справочное значение, пожалуйста, размещайте предупреждающий треугольник на расстоянии, установленном правилами дорожного движения.

Запасное колесо

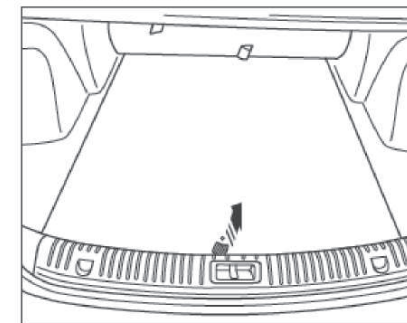

Запасное колесо находится под крышкой багажного отделения, при его использовании вынимайте его в соответствии со следующими действиями:

1. Откройте крышку багажного отделения;
2. Поднимите ручку крышки багажного отделения;

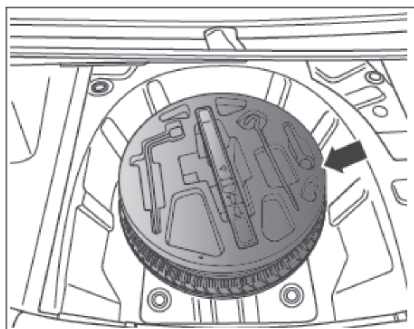

3. Поднимите крышку багажного отделения полностью вверх и выньте ящик для инструментов;

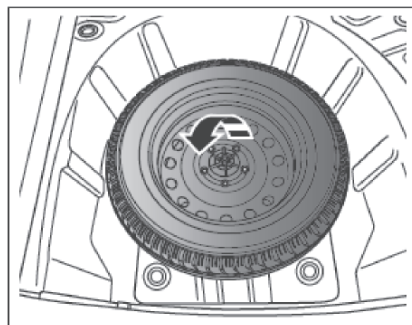

4. Снимите запасное колесо, открутив рукой против часовой стрелки фигурный винт в центре запасного колеса.

👁️ Запасные колеса можно использовать только в течение короткого времени. Не превышайте максимальную скорость 80км/ч.

👁️ Не используйте два или более запасных колеса во время движения.

👁️ Размер обода и размер шины запасного колеса может отличаться от размера шины поврежденного колеса. При установке запасного колеса изменяется управляемость автомобиля. Пожалуйста, контролируйте свою скорость, не допускайте резких ускорений и аварийного торможения.

Замена запасного колеса

В случае спущенной, проколотой, выпуклой или протекающей шины медленно доезжайте до ровного и безопасного места для замены запасного колеса, чтобы предотвратить дальнейшее повреждение шины и обода, а также включите аварийные лампы и установите предупреждающий треугольник сзади автомобиля на требуемом расстоянии.

⚠️ Замена колеса опасна и может привести к серьезным травмам или смерти, если автомобиль соскользнет с домкрата в сборе, опрокинется и раздавит оператора или других людей. Пожалуйста, меняйте колеса на безопасной, ровной и твердой поверхности. Все пассажиры должны покинуть автомобиль и ждать в безопасном месте в строгом соответствии с действующими правилами.

⚠ Чтобы предотвратить движение автомобиля, необходимо принять следующие меры:

- Примените стояночный тормоз.
- Установите рычаг переключения передач в положение «Р» (модели с автоматической коробкой передач).
- Выключите двигатель и не запускайте его во время подъема автомобиля.
- Не позволяйте никому оставаться в автомобиле.

Снятие неисправного колеса

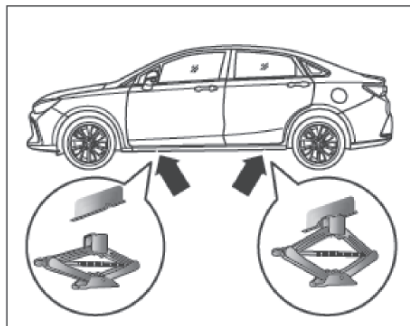

1. Поместите соответствующие блоки для подпорки колёс спереди и за колесом под углом от неисправного колеса, чтобы предотвратить движение автомобиля при поднятии домкратом;
2. Установите домкрат в сборе в нужную точку опоры. Убедитесь, что домкрат в сборе расположен на ровной, твердой поверхности;

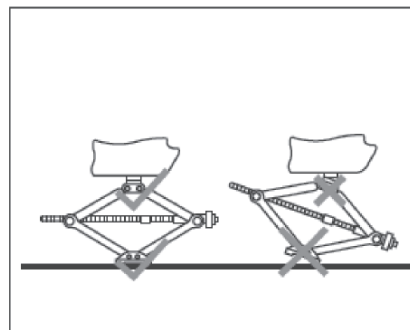

👁 Убедитесь, что домкрат в сборе поднят вертикально.

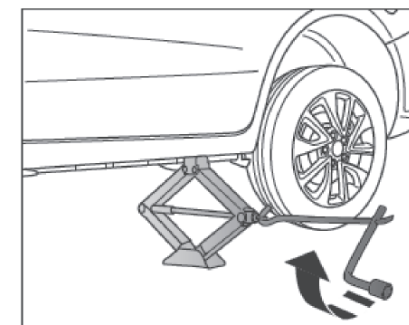

3. Поверните рычаг домкрата так, чтобы паз в головке домкрата зацепился за точку опоры кузова, но не поднимайте автомобиль домкратом;
4. В качестве меры предосторожности поместите запасное колесо под кузов со стороны поврежденного колеса;
5. Снимите крышку гайки колеса с помощью инструмента для снятия крышки гайки колеса.

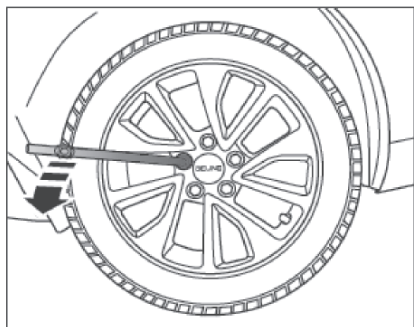

6. С помощью ключа для колесных гаек ослабьте гайки крепления неисправного колеса против часовой стрелки;

I Перед тем как полностью поднять автомобиль домкратом, необходимо ослабить гайки неисправного колеса. Ослабьте гайки крепления колеса до того, как колесо будет поднято домкратом.

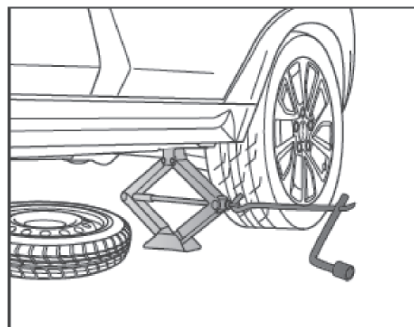

7. Поверните домкрат в сборе по часовой стрелке, чтобы поднять автомобиль до тех пор, пока неисправное колесо не оторвется от земли;

8. Снимите стопорные гайки колеса, затем снимите неисправное колесо и поместите неисправное колесо с внешней поверхностью, обращенной вверх, в подходящее положение под автомобилем и замените запасное колесо.

⚠ Когда автомобиль находится в движении, тепло, выделяемое тормозной системой, приведет к тому, что стопорные гайки колеса станут горячими, поэтому будьте осторожны с ожогами при снятии колеса.

⚠ Соблюдайте строгие меры предосторожности при эксплуатации домкрата в сборе.

⚠ Не поднимайте автомобиль в месте, отличном от указанной опорной точки.

⚠ Не используйте подкладки выше или ниже разъема в сборе.

⚠ Никогда не используйте домкрат в сборе, отличном от того, который установлен на автомобиле.

⚠ Не поднимайте автомобиль слишком высоко.

⚠ Если вы чувствуете значительный наклон или ненормальное движение автомобиля, прекратите подъем автомобиля домкратом, определите проблему, а затем продолжайте подъем.

Установка запасных колес

⚠ Не используйте запасные колеса, которые были повреждены или достигли предела износа. Избегайте использования шин, которым более 6 лет.

⚠ После установки запасного колеса проверьте давление в шинах и отрегулируйте его в указанном диапазоне.

⚠ Запасное колесо следует использовать только в случае крайней необходимости, при установке запасного колеса двигайтесь осторожно, не превышайте скорость 80км/ч, избегайте резкого ускорения и аварийного торможения.

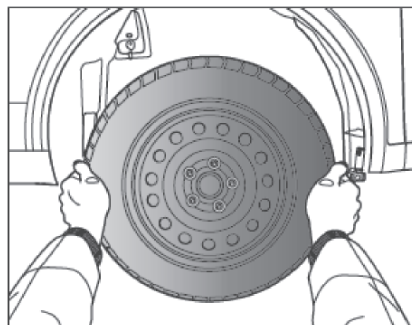

1. Выровнять монтажные отверстия запасного колеса с монтажными отверстиями тормозного диска и поставить его на ступицу колеса;

👁 Перед установкой запасного колеса удалите грязь и нагар с поверхности между колесом и тормозным диском.

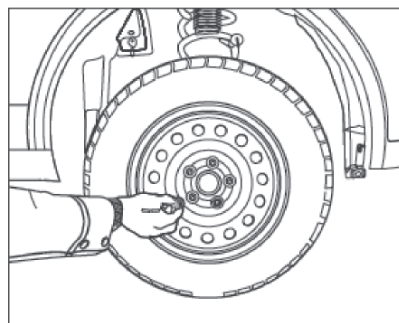

2. Установите все гайки крепления колеса, сначала вручную затяните все гайки крепления колеса насколько это возможно, затем предварительно затяните ключом для колесных гаек, чтобы убедиться, что колесо полностью село на место;

3. Опустите автомобиль, повернув ручку домкрата в сборе против часовой стрелки;

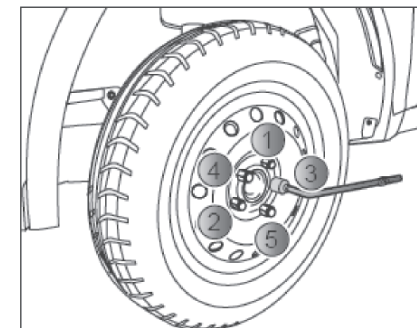

4. Используйте гаечный ключ колеса, чтобы затянуть колесные гайки по часовой стрелке, не используйте никаких других инструментов для приложения силы, таких как молоток или труба, и убедитесь, что гаечный ключ полностью установлен на гайки;

5. Равномерно затяните колесные гайки в диагональном порядке, как показано с ① по ⑤. Указанный крутящий момент составляет $110\pm 10\text{Н}\cdot\text{м}$.

⚠ Резьба колесных гаек и ступиц должна содержаться в чистоте и не содержать смазки и других прилипаний.

⚠ Колесные гайки должны быть затянуты правильно в соответствии с указанным моментом затяжки, иначе гайки могут ослабнуть во время движения автомобиля, что может привести к дорожно-транспортным происшествиям.

⚠ Для затяжки колесных гаек используйте ключ для колесных гаек, входящий в комплект автомобиля, но если Вы не можете подтвердить значение крутящего момента, разумно контролируйте скорость, избегайте резкого ускорения и аварийного торможения, и как можно скорее обратитесь в дилерский центр BAIC MOTOR, чтобы проверить и убедиться, что гайки крепления колес достигли указанного крутящего момента.

👁 При замене колеса, если обнаружена коррозия гайки или трудности с затягиванием, гайку следует заменить, а резьбовое отверстие очистить при установке колеса.

👁 После установки запасного колеса как можно скорее обратитесь к дилеру BAIC MOTOR для ремонта. После ремонта неисправного колеса следует немедленно повернуть запасное.

Установка деталей инструмента на место

- При замене неисправного колеса поставьте его на место.
- Очистите инструменты после использования и верните их в исходное положение.
- После замены колеса не забудьте взять обратно предупреждающий треугольник.

Предохранители

Блок Предохранителей
Приборной Панели

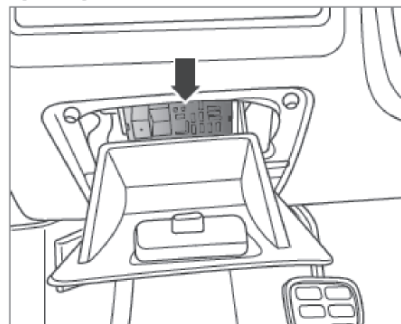

Блок предохранителей приборной панели расположен в нижней левой панели отделки приборной панели.

Блок предохранителей моторного отсека

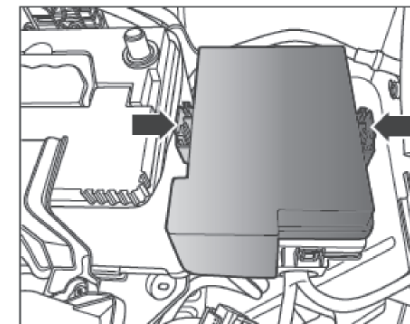

Блок предохранителей моторного отсека расположен справа от аккумулятора.

Проверка и замена предохранителей

Если электрическое устройство в автомобиле перестает работать, первое, что нужно проверить, не вызвано ли оно поврежденным предохранителем. Спецификация предохранителя и список функций могут использоваться для определения того, какой предохранитель или предохранители управляют компонентом.

Если вы не можете определить, какой предохранитель неисправен, замените все поврежденные предохранители и проверьте, что электрооборудование функционирует должным образом, и если оно все еще неисправно, обратитесь в дилерский центр BAIC MOTOR для проведения сервисного обслуживания.

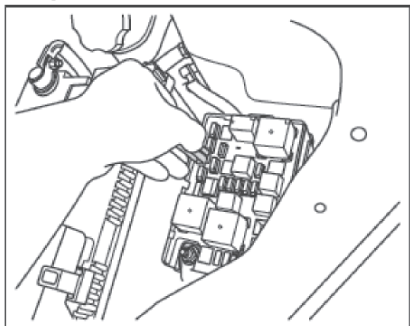

Предохранитель можно извлечь с помощью съемника предохранителей на крышке блока предохранителей.

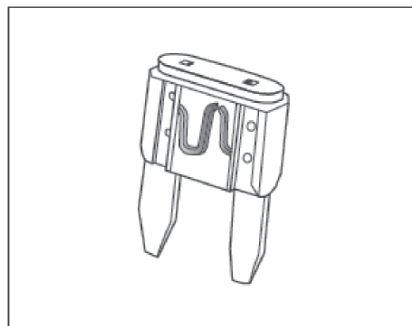

Вытащите предохранитель, соответствующий электроприбору, который перестал работать, и проверьте его.

Проверьте, не перегорел ли провод в предохранителе. Если он перегорел (предохранитель на рисунке неисправен), замените его запасным предохранителем такой же или меньшей силы тока.

Если сменный предохранитель с тем же номиналом перегорает снова в течение короткого времени, это указывает на то, что у автомобиля может быть серьезная неисправность электрооборудования. В этом случае не используйте неисправное электрооборудование, оставьте перегоревший предохранитель в блоке предохранителей и обратитесь к дилеру BAIC MOTOR для обслуживания.

1 Если автомобиль не может быть перемещен из-за отсутствия запасного предохранителя для замены, для замены можно извлечь предохранитель с таким же или меньшим амперным номиналом из других цепей, но необходимо убедиться, что электрооборудование пока не используется и не повлияет на управление автомобилем, например, предохранитель прикуривателя или радио.

2 Если вы заменили перегоревший предохранитель запасным предохранителем с меньшим амперным номиналом, при устранении неисправности как можно скорее замените его предохранителем с правильным номиналом.

Блок предохранителей
моторного отсека

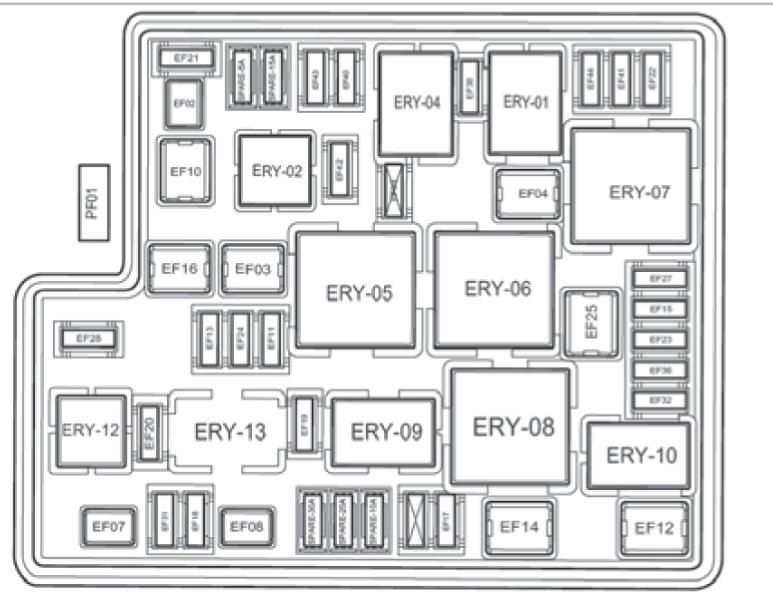

⚠ Категорически запрещается использовать другие изделия вместо предохранителей, чтобы не повредить автомобиль и даже не вызвать пожар или жертвы.

⚠ Использование неподходящего предохранителя может привести к пожару или травме.

i Предохранитель может немного отличаться от модели к модели, пожалуйста, проверьте автомобиль.

i Некоторые электроприборы могут быть оснащены несколькими предохранителями, или несколько электроприборов могут использовать один предохранитель.

Спецификация и функция предохранителя моторного отсека

Номер	Технические характеристики	Защитная Цепь
PF01	125A	Генератор
EF02	30A	Мощность стартера
EF03	40A	Высокоскоростной вентилятор
EF04	40A	Вентилятор
EF07	30A	EPB R
	40A	ESP
EF08	40A	ABS/ESP
EF09	-	Зарезервировано
EF10	30A	Низкоскоростной вентилятор
EF11	15A	Источник питания реле клапона
EF12	60A	IEC Электропитание 2
EF13	-	Зарезервировано
EF14	60A	IEC Электропитание 1
EF15	5A	IBS
EF16	60A	EPS
EF17	15A	Масляный насос

Номер	Технические характеристики	Защитная Цепь
EF18	5A	Вентилятор
EF19	20A	Передний стеклоочиститель
EF20	5A	EMS ST
EF21	10A	Компрессор кондиционера
EF22	10A	Источники питания EMS
EF23	15A	TCU
EF24	25A	ABS Клапан
	30A	EPB L
EF25	-	Зарезервировано
EF27	15A	Дальний свет
EF28	-	Зарезервировано
EF31	10A	Мощность тормозного переключателя
EF32	10A	Левый ближний свет
EF36	10A	Правый ближний свет
EF38	5A	Пусковой сигнал обратной связи
EF40	10A	Датчик кислорода
EF41	10A	Форсунка Впрыска
EF42	20A	Электронный вакуумный насос

Номер	Технические характеристики	Защитная Цепь
EF43	10A	EMS
	15A	
EF44	15A	Катушка зажигания
ERY01	-	Главное Реле
ERY02	-	Электронное Реле Вакуумного Насоса
ERY04	-	Стартовое Реле
ERY05	-	Реле вентилятора низкой скорости
ERY06	-	Реле вентилятора высокой скорости
ERY07	-	Реле Вентилятора
ERY08	-	Реле Переднего Стеклоочистителя 1
ERY09	-	Реле Переднего Стеклоочистителя 2
ERY10	-	Реле ближнего света
ERY12	-	Реле Масляного Насоса
ERY13	-	Приводная Цепь R2 Реле

Блок Предохранителей Приборной Панели

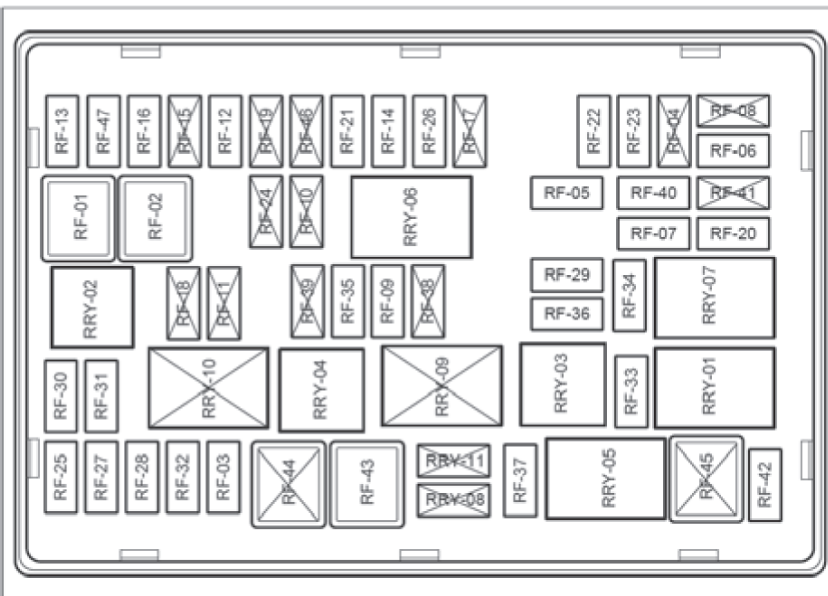

⚠ Категорически запрещается использовать другие изделия вместо предохранителей, чтобы не повредить автомобиль и даже не вызвать пожар или жертвы.

⚠ Использование неподходящего предохранителя может привести к пожару или травме.

i Предохранитель может немного отличаться от модели к модели, пожалуйста, проверьте автомобиль.

i Некоторые электроприборы могут быть оснащены несколькими предохранителями, или несколько электроприборов могут использовать один предохранитель.

Спецификация и функция предохранителя приборной панели

Номер	Технические характеристики	Защитная Цепь
RRY-01	-	Реле обогрева заднего лобового стекла
RRY-02	-	Реле Фары Заднего Хода
RRY-03	-	Реле Задних Противотуманных Фар
RRY-04	-	Реле Дневного Ходового Света
RRY-05	-	ACC Реле
RRY-06	-	IG1 Реле
RRY-07	-	IG2 Реле
RRY-08	-	Зарезервировано
RRY-09	-	Зарезервировано
RRY-10	-	Зарезервировано
RRY-11	-	Зарезервировано
RF01	30A	Переднее левое окно
RF02	30A	Переднее правое окно
RF03	20A	Блокировка питания
RF04	5A	Окружающее освещение салона

Номер	Технические характеристики	Защитная Цепь
RF05	15A	POWER -C-LIGHTING2
RF06	30A	AM1
RF07	20A	AM2
RF08	-	Зарезервировано
RF09	10A	Левая передняя противотуманная фара
RF10	-	Зарезервировано
RF11	-	Зарезервировано
RF12	5A	EMS
RF13	5A	Источники питания TCU
RF14	5A	ISSOFF/TCU/BCM/PEPS
RF15	-	Зарезервировано
RF16	7,5A	Тормозной переключатель
RF17	-	Зарезервировано
RF18	-	Зарезервировано
RF19	-	Зарезервировано
RF20	7,5A	Датчик дождя

Номер	Технические характеристики	Защитная Цепь
RF21	10A	Фара заднего хода
RF22	5A	BCM ACC Электричество
RF23	15A	Питание от прикуривателя
RF24	-	Зарезервировано
RF25	15A	Радио
RF26	20A	Двигатель люка
RF27	15A	Сигнал Тревоги
RF28	7,5A	Освещение багажного отделения
RF29	7,5A	ESCL IMMO
RF30	7,5A	PEPS
RF31	10A	PEPS
RF32	10A	QCM
RF33	5A	Зеркало заднего вида с подогревом
RF34	30A	Заднее лобовое стекло с подогревом
RF35	7,5A	Дневной ходовой свет
RF36	7,5A	Задняя противотуманная фара
RF37	10A	Правая передняя противотуманная фара
RF38	-	Зарезервировано

Номер	Технические характеристики	Защитная Цепь
RF39	-	Зарезервировано
RF40	15A	Подогрев водительского и пассажирских сидений
RF41	-	Зарезервировано
RF42	5A	Обратная связь по кондиционерам
RF43	20A	Сиденье водителя с электроприводом
RF44	-	Зарезервировано
RF45	-	Зарезервировано
RF46	5A	Модуль связи
RF47	10A	Подушка безопасности
RF48	15A	В запасе
RF49	15A	В запасе

Замена лампочки

Поворотники, стоп-сигналы и фары важны для безопасности вождения. Перед тем, как управлять автомобилем, следует проверить, что фары находятся в исправном состоянии.

Обычно для замены лампочек необходимо разобрать другие сопутствующие детали, а некоторые лампочки нужно заменить из моторного отсека, что сложно и требует профессиональных навыков и инструментов, поэтому для замены лампочек рекомендуется обратиться в дилерский центр BAIC MOTOR.

 Лампочка может быть очень горячей, когда она только что погасла, поэтому перед заменой подождите, пока лампочка остынет.

 Не прикасайтесь к лампочке непосредственно руками, а оберните ее тканью без пуха, чтобы не нарушить эффект освещения.

Технические Характеристики Лампочки

Название Лампочки	Модель	Количество	Светлый цвет
Передняя габаритная фара	LED	По одному с каждой стороны	Белый
Дневной ходовой свет	LED	По одному с каждой стороны	Белый
Передний фонарь сигнала поворотника	PY21 W	По одному с каждой стороны	Развал
	H7		
Ближний свет	LED	По одному с каждой стороны	Белый
	H1		
Дальний свет	LED	По одному с каждой стороны	Белый
	H1		
Задняя габаритная фара	LED	По одному с каждой стороны	Красный
Стоп-сигнал	LED	По одному с каждой стороны	Красный
Задний фонарь сигнала поворотника	LED	По одному с каждой стороны	Развал
Фара заднего хода	LED	1	Белый
Задняя противотуманная фара	LED	1	Красный
Высоко установленный стоп-сигнал	LED	1	Красный
Подсветка номерного знака	W5W	2	Белый
Внутренний передний верхний свет	C10W	1	Желтый
Освещение багажного отделения	W5W	1	Белый
Боковые сигналы поворотников	LED	По одному с каждой стороны	Желтый

 LED лампы нельзя заменить по отдельности, поэтому мы рекомендуем вам посетить дилерский центр BAIC MOTOR для проверки и замены.

Запуск двигателя с помощью кабеля-перемычки

Если автомобиль не удастся завести из-за чрезмерно разряженного аккумулятора, его можно завести, используя аккумулятор другого автомобиля с помощью кабеля-перемычки, помня о следующих моментах:

- Номинальное напряжение питающего аккумулятора должно быть не менее 12В, а его емкость (Ач) не должна быть ниже емкости неисправного аккумулятора.
- Используйте только кабели перемычки с достаточно большим сечением.
- Используйте только кабели перемычки с изолированными зажимами электродов.

 При запуске перемычки оба автомобиля не должны контактировать. В противном случае, как только положительные клеммы двух аккумуляторов будут соединены, ток немедленно включится и может быть опасным.

⚠ Перед началом работы с аккумулятором обязательно внимательно прочитайте и соблюдайте инструкции по технике безопасности, связанные с работой с аккумулятором.

⚠ Аккумулятор может выделять взрывоопасный водородный газ. Аккумулятор следует хранить вдали от искр и открытого огня.

⚠ Никогда не заряжайте замороженный аккумулятор, существует опасность взрыва! Даже если аккумулятор разморожен, в процессе зарядки аккумуляторная кислота может вытечь и вызвать коррозионные повреждения. Замерзшие аккумуляторы необходимо заменить.

При параллельном подключении аккумуляторов необходимо сначала подключить положительную клемму, а затем отрицательную.

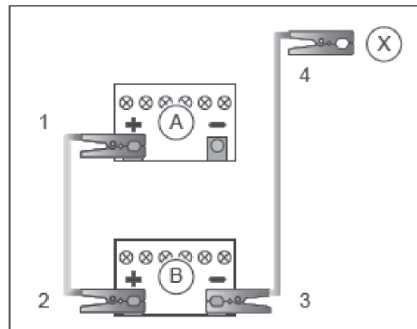

1. Выключите кнопку старт/ стоп;
2. Подключите один конец красного кабеля ① к положительной клемме (+) аккумулятора «А» без питания;

3. Подключите другой конец ② к положительной клемме (+) аккумулятора питания «В»;
4. Подключите один конец ③ черного кабеля к отрицательной клемме (-) аккумулятора «В», а другой конец ④ - к блоку двигателя от аккумулятора «А» или к металлической детали, закрепленной на блоке двигателя;
5. Запустите автомобиль с исправным аккумулятором, дайте ему поработать на холостом ходу, а затем запустите автомобиль с разряженным аккумулятором. После запуска автомобиля с разряженным аккумулятором, оставьте его на некоторое время, чтобы генератор зарядил разряженный аккумулятор.

⚠ Неправильное использование кабелей перемычек может привести к взрыву аккумулятора, что повлечет за собой серьезные травмы людей.

- Моторный отсек является зоной повышенной опасности, и неправильная эксплуатация может привести к травмам или смерти.
- Не подключайте кабель отрицательной перемычки непосредственно к отрицательной клемме неисправной батареи, иначе искры, образующиеся в момент подключения кабеля, могут воспламенить легковоспламеняющийся газ, производимый батареей, и вызвать взрыв.
- Не подключайте кабель отрицательной перемычки к компонентам топливной системы или трубопроводу, есть риск возгорания.
- Не наклоняйтесь близко к аккумулятору, чтобы предотвратить кислотные ожоги.
- Не допускайте приближения открытого пламени к аккумулятору, так как это может привести к взрыву.

При подключении или демонтаже кабелей-перемычек полностью подключайте или демонтируйте один кабель-перемычку перед подключением или демонтажем другого кабеля-перемычки, не допускайте короткого замыкания.

При отсоединении кабеля перемычки дайте двигателю неисправного автомобиля поработать на холостых оборотах, чтобы предотвратить возгорание.

Буксировка, перевозка Буксировка автомобиля

Рекомендуется обратиться за помощью в дилерский центр BAIC MOTOR или в профессиональную компанию по оказанию помощи на дорогах. При обращении к ним сообщите, работает или нет трансмиссия, рулевое управление, тормозная система, чтобы можно было использовать соответствующий метод буксировки. При буксировке автомобиля использование соответствующего буксировочного оборудования гарантирует, что автомобиль не будет поврежден. Профессиональные компании по оказанию помощи на дорогах знакомы с правилами дорожного движения, и к ним можно обратиться за помощью!

Используйте бортовой спасательный автомобиль

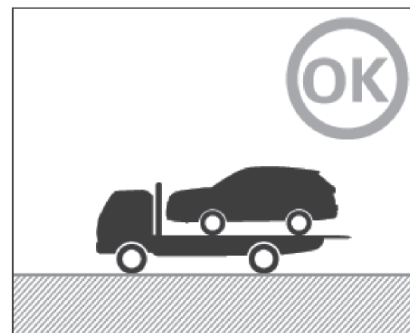

Лучший способ буксировки - это погрузка и закрепление автомобиля на эвакуаторе, и это предпочтительный способ буксировки автомобиля в случае аварии.

После погрузки неисправного автомобиля в аварийно-спасательный автомобиль необходимо включить электронный стояночный тормоз на неисправном автомобиле и зафиксировать четыре колеса, чтобы предотвратить движение неисправного автомобиля во время экстренного торможения аварийно-спасательного автомобиля.

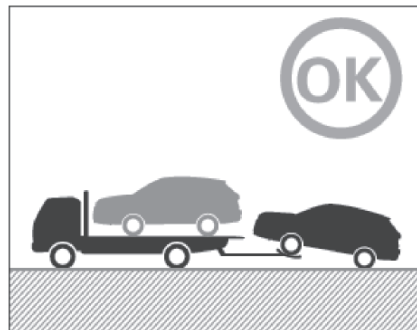
Буксировка спереди

Отпустите электронный стояночный тормоз автомобиля, поднимите и зафиксируйте передние колеса.

При подъеме переднего колеса неисправного автомобиля убедитесь, что сзади имеется надлежащий дорожный просвет. В противном случае в процессе буксировки задний бампер неисправного автомобиля ударится о землю и понесет повреждения.

Буксировка сзади

Отпустите электронный стояночный тормоз, поднимите и закрепите задние колеса, а также закрепите передние колеса на скутере.

Аварийная тяга

В аварийной ситуации, если невозможно использовать специальный эвакуатор, автомобиль можно временно отбуксировать с помощью сцепного устройства прицепа, при этом водитель и спасатель должны ознакомиться со следующими мерами предосторожности при подготовке к буксировке.

Буксируемый автомобиль должен включить аварийные предупреждающие лампочки и соблюдать правила дорожного движения.

Перед буксировкой убедитесь, что тормоза, коробка передач, рулевое управление и система коробки передач находятся в рабочем состоянии. Если вышеуказанные системы повреждены, автомобиль необходимо отбуксировать с помощью бортового эвакуатора.

Запрещается буксировать автомобиль с разряженным аккумулятором или неисправной автоматической коробкой передач.

⚠ Если автомобиль застрял в грязи, глубоких ямах, песке, не может двигаться, рекомендуется найти профессионального спасателя, не используйте буксировочное кольцо для буксировки автомобиля, чтобы избежать серьезных травм и повреждений транспортного средства.

⚠ Запрещается заводить автомобиль с помощью буксировки.

⚠ Неопытные водители не должны пытаться буксировать другие автомобили, чтобы предотвратить несчастные случаи.

⚠ Буксировка автомобиля должна осуществляться под руководством профессионалов, чтобы избежать травм.

👁 Буксировочный автомобиль не должен быть легче буксируемого автомобиля, иначе автомобиль может потерять управление.

👁 Только на твердой дороге для буксировки на короткие расстояния, максимально допустимая скорость буксировки 40км/ч, максимальное расстояние буксировки 25км.

👁 Перед буксировкой необходимо включить зажигание буксируемого автомобиля, перевести рычаг переключения передач в положение «N», отпустив при этом стояночный тормоз.

👁 Буксировочный автомобиль должен медленно стартовать, пока тяговый трос не натянется, а затем осторожно разогнаться, и, если в процессе движения потребуются торможение, водитель буксируемого автомобиля должен заранее медленно и плавно нажать на педаль тормоза для торможения.

👁 Если буксируемый автомобиль трудно сдвинуть с места, пожалуйста, не продолжайте принудительную буксировку, обратитесь в дилерский центр BAIC MOTOR.

👁 При буксировке избегайте чрезмерной тяги или сильной тяги, следите за тем, чтобы буксировочный трос всегда находился в натянутом состоянии, при буксировке по неровной дороге место соединения тяги будет перегружено или даже повреждено.

👁 Использование троса, металлической цепи или металлического прицепного бруса для буксировки автомобиля может привести к повреждению кузова автомобиля, рекомендуется использовать специальный буксировочный трос для буксировки автомобиля.

👁 Следите за тем, чтобы буксировочный трос и передний и задний автомобили находились на одной линии движения, если тянуть автомобиль под углом, это может привести к повреждению кузова.

Переднее буксировочное кольцо автомобиля

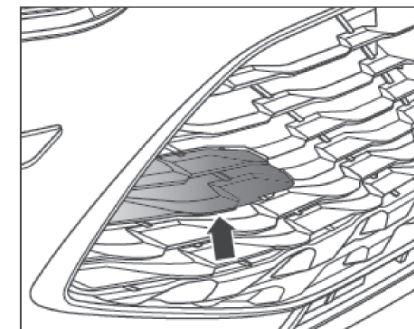

1. Снимите с набора инструментов в багажном отделении гаечный ключ для снятия колеса и съемное буксировочное кольцо;
2. С помощью инструмента откройте крышку монтажного отверстия тягового кольца на переднем бампере;

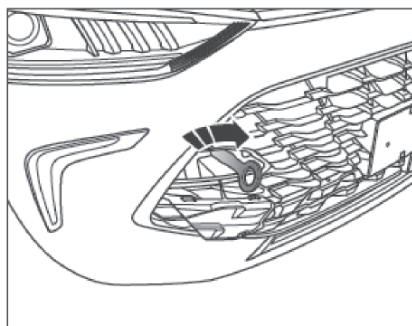

3. Вкрутите буксировочное кольцо в монтажное отверстие буксировочного кольца по часовой стрелке вручную;
4. Надежно затяните буксировочное кольцо с помощью гаечного ключа.

Заднее Тягово-Сцепное Устройство

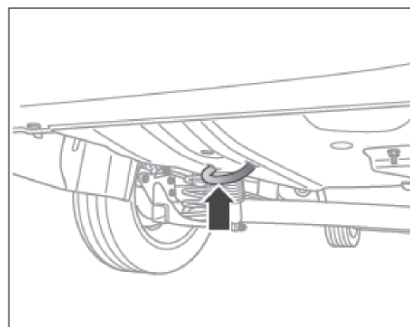

Заднее тягово-сцепное устройство приваривается непосредственно к середине задней части автомобиля.

Идентификационный код транспортного средства, табличка с информацией о продукте и микросхемы

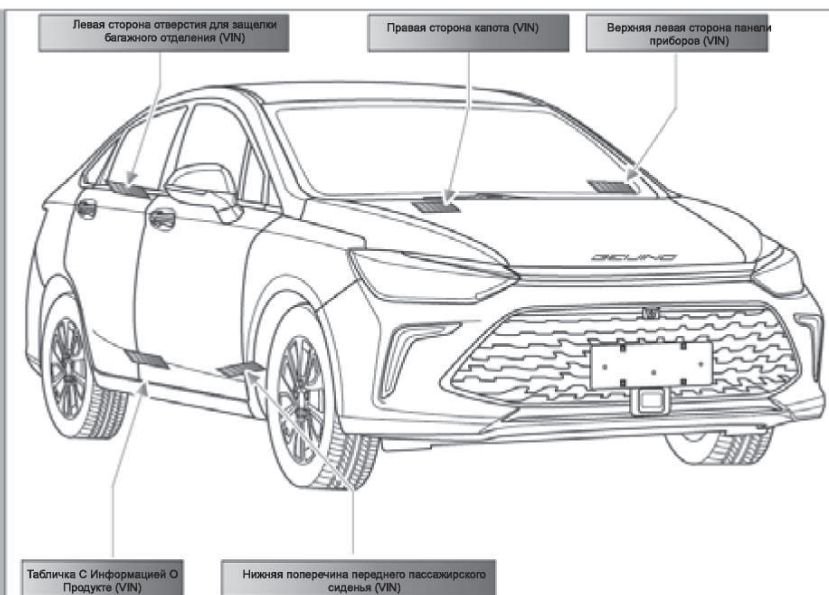

Идентификационный Номер Транспортного Средства (VIN)

Идентификационный Номер Транспортного Средства (VIN) - это уникальный идентификационный номер транспортного средства, который прикреплен к передней и задней части транспортного средства в местах, показанных на диаграмме (на диаграмме показана только часть VIN на транспортном средстве).

Если оборудование для маркировки VIN выйдет из строя или допустит ошибку, (VIN) будет повторно маркирован или изменен под передним пассажирским сиденьем, что не повлияет на нормальное использование клиентом.

Таблички С Изображением Продукции Для Транспортных Средств

Сделано в Китае BAIC MOTOR	
Идентификационный Номер Транспортного Средства LNBXXXXXXXXXXXXX	
Марка:	Модель автомобиля:
Модель двигателя:	Максимальная полезная мощность двигателя: Квт
Объем Двигателя: мл	Макс. допустимая масса брутто: кг
Количество пассажиров:	Год производства:
Год	Месяц

Этикетка изделия автомобиля расположена на В-стойке с правой стороны наружной панели и содержит следующую основную информацию:

1. Производитель Автомобиля;
2. Идентификационный Номер Транспортного Средства (VIN);
3. Марка, модель автомобиля;
4. Модель двигателя, максимальная полезная мощность двигателя;
5. Объем двигателя, максимально допустимая масса брутто;
6. Количество пассажиров, год производства.

Окно для использования транспондерных технологий

Тип I*

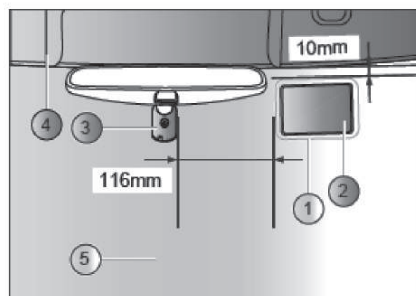

- ① Микроволновое окно
- ② Электронный логотип
- ③ Основание внутреннего зеркала*
- ④ Крыша
- ⑤ Лобовое Стекло

Окно для использования транспондерных технологий расположено на лобовом стекле и используется для установки электронных приборов в автомобиле. В месте установки не допускается налипание тонирующей пленки, нагревательного провода и т.д., чтобы обеспечить эффективное считывание данных.

Тип второй*

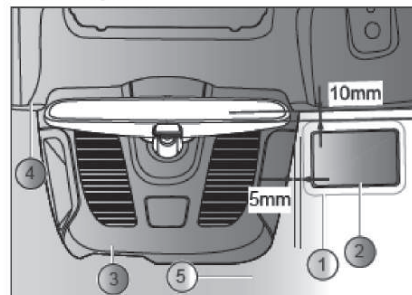

- ① Окно для использования транспондерных технологий
- ② Электронный логотип
- ③ Основание зеркала заднего вида*
- ④ Крыша
- ⑤ Переднее Лобовое Стекло

Окно для использования транспондерных технологий расположено на переднем лобовом стекле и используется для установки электронных приборов в автомобиле. В месте установки не допускается налипание тонирующей пленки, нагревательного провода и т.д., чтобы обеспечить эффективное считывание данных.

Модель двигателя и
коробки передач
автомобиля

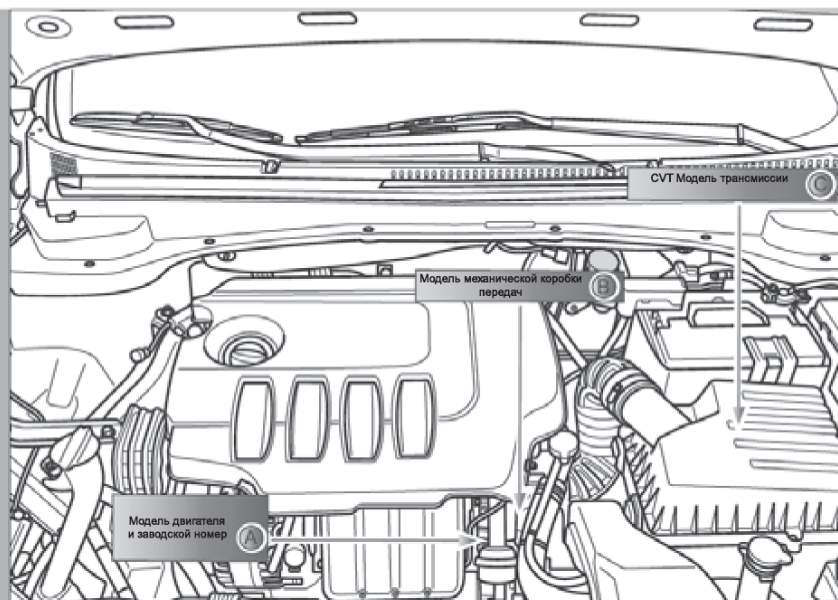

Модель двигателя и заводской номер А расположены на корпусе двигателя, где установлен стартер.

Механическая коробка передач модели В расположена на корпусе коробки передач, где установлен стартер* .

Модель CVT коробки передач С расположена над корпусом коробки передач, рядом с креплениями коробки передач, установленными на кузове* .

Размерные параметры
(Единица: мм)

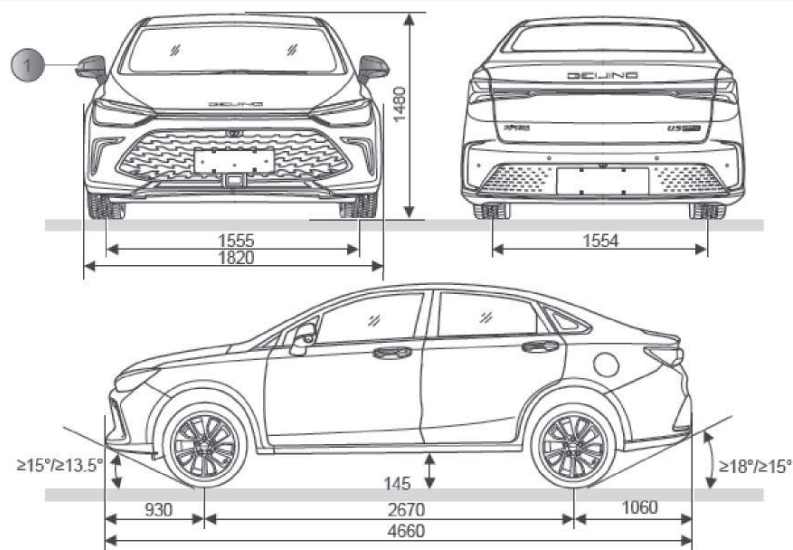

Примечание: Наружные зеркала автомобиля ① не учитываются в размерах внешнего контура

Общие технические характеристики

Код модели	U5 PLUS		
Модель автомобиля	BJ7152C4DCK	BJ7151C4DCH	BJ7151C4DMH
Общая длина (мм)	4660		
Ширина (мм) (за исключением зеркала заднего вида)	1820		
Высота (без нагрузки) (мм)	1480		
Колёсная база (мм)	2670		
Передняя колесная база (мм)	1555		
Задняя колесная база (мм)	1554		
Передний свес (мм)	930		
Задний свес (мм)	1060		
Тип Привода	Передний привод		
Тип коробки передач	CVT Постоянно регулируемая скорость		Пятиступенчатая механическая коробка передач
Общая масса (кг)	1288	1255	1240
Нагрузка на переднюю ось / нагрузка на заднюю ось для общей массы (кг)	762/526	724/531	712/528
Макс. допустимая масса брутто (кг)	1663	1630	1615
Нагрузка на переднюю ось/нагрузка на заднюю ось для максимально допустимой полной массы (кг)	880/783	850/780	830/785

Код модели	U5 PLUS		
Модель автомобиля	BJ7152C4DCK	BJ7151C4DCH	BJ7151C4DMH
Модель двигателя	A151R1	A151A1	
Тип двигателя	Рядный четырехцилиндровый, четырехтактный, с жидкостным охлаждением, с наддувом и промежуточным охлаждением	Рядный четырехцилиндровый четырехтактный, с жидкостным охлаждением	
Уровень выбросов	Национальный VI		
Топливо	92# и выше неэтилированный бензин (Эталонный стандарт DB11/238-2016 "Автомобильный бензин")		
Объем Двигателя: (мл)	1499		
Отверстие и ход цилиндра (мм)	75×84,8		
Коэффициент уплотнения	9,5	10,5	
Максимальная полезная мощность (Квт/об/мин)	100/5500	77/6000	
Номинальная мощность (Квт/об/мин)	110/5500	83/6000	
Макс. крутящий момент нетто / об мин (Нм/об/мин)	210/(2000-4500)	134/4800	
Холостой ход (об/мин)	750±30	700±30	
Последовательность зажигания	1-3-4-2		
Комбинированный расход топлива (Л/100км)	6,2	5,9	5,7
Объем топливного бака (Л)	48		
Максимальный подъем в гору (%)	40	38	

Код модели		U5 PLUS		
Номер модели		BJ7152C4DCK	BJ7151C4DCH	BJ7151C4DMH
Количество посадочных мест (Включая водителей)		5		
Максимальная скорость (km/h)		185	170	180
Параметры выравнивания колес	Передняя подвеска	Схождение (Одна сторона)	0.05°±5' (Разница между левым и правым < 5')	
		Угол развала колеса	-0.37°±30' (Разница между левым и правым < 45')	
		Угол наклона шкворня (Кастер)	3.5°±30' (Разница между левым и правым < 30')	
	Задняя подвеска	Угол наклона шкворня	13.6°±30'	
		Схождение (Одна сторона)	0.2°±10' (Разница между левым и правым < 10')	
		Угол развала колеса	-1.5°±30' (Разница между левым и правым < 30')	
Колеса	Несущее колесо	Размер шин	205/55R16, 205/50R17	
		Спецификация обода	16×6J, 17×7J	
		Давление в шинах (нормальная / полная загрузка)	205/55R16 Шины: нормальная загрузка 220кПа(2.2бар) / полная загрузка 230кПа(2.3бар) 205/50R17 Шины: нормальная загрузка 230кПа(2.3бар) / полная загрузка 250кПа(2.5бар)	
	Запасное колесо	Размер шин	T125/80R15	
		Спецификация обода	15×4T Стальной обод	
		Давление в шинах	420кПа (4.2 бар)	

Код модели	U5 PLUS		
Модель автомобиля	BJ7152C4DCK	BJ7151C4DCH	BJ7151C4DMH
Свободное перемещение педали тормоза (мм)	5-15		
Предел использования тормозных колодок (не считая толщины опорной пластины) (мм)	Спереди	2	
	Сзади	2	

Примечание: Приведенные цифры расхода топлива основаны на нормах движения NEDC (примерно 1/3 расстояния, пройденного в городе, и 2/3 расстояния, пройденного в пригороде) для модели, оснащенной стандартным оборудованием, в условиях городской/пригородной/комбинированной езды. Фактический расход топлива зависит от манеры вождения, экологических факторов, дорожных условий и качества автомобиля.

Основные характеристики и производительность жидкости

Название Жидкости	Технические характеристики	Весь объем заправки автомобиля
Моторное масло	SN 5W/30	3,05 ~ 3,15Л(A151A1) / 3,45 ~ 3,55Л(A151R1)
CVT Смазка для коробки передач	CVTF-EX1	3,95 - 4,05Л(A151A1) / 4,39 ~ 4.49Л(A151R1)
Смазка для механической коробки передач	MTF P- II 75W/85	1,5 ~ 1,7Л
Охлаждающая жидкость	Все Органические Охлаждающие Жидкости Двигателя (Точка Замерзания $\leq -40^{\circ}\text{C}$)	4,3 ~ 4,7Л (A151A1) / 5,6 ~ 5,8Л(A151R1)
Жидкость для омывателя лобового стекла	Жидкость для омывателя лобового стекла (-35 $^{\circ}\text{C}$)	1,6 - 2Л
Тормозная жидкость	DOT 4	1Л
Хладагент кондиционера	HFC-134a	540 ~ 560г

Примечание:

1. Указанные выше объемы являются приблизительными, фактические объемы могут незначительно отличаться;
2. Если не указано иное, мощности в данной таблице являются расчетными значениями, и производитель оставляет за собой право корректировать фактические объемы в соответствии с изменениями в продуктах, оборудовании и климате;
3. Конкретный тип заливаемой тормозной жидкости соответствует маркировке на крышке расширительного бачка тормозной жидкости, не следует смешивать разные типы тормозной жидкости.

Технические характеристики технического обслуживания

Техническое обслуживание этого автомобиля делится на два типа «условия общего пользования» и «тяжелые условия использования», пожалуйста, выполняйте соответствующее техническое обслуживание в соответствии с условиями использования.

Не «тяжелые условия использования» — это «нормальные условия использования».

Следующие условия являются «тяжелыми условиями использования»:

- Автомобиль часто эксплуатируется в пыльных районах или подвергается воздействию соленого воздуха или соленой воды.
- Частая езда по неровным, залитым водой или горным дорогам.
- Частая езда в холодных районах.

- Работа двигателя на холостом ходу в течение длительного времени или езда на короткие расстояния в холодное время года.

- Частое использование тормозов и частое аварийное торможение.

- Буксировка автомобилей.

- Вождение перегружено.

- Используется как арендованный или самостоятельно управляемый прокатный автомобиль.

- Вождение автомобиля медленно в перегруженных городских районах в течение более 50% от общего времени вождения при высоких температурах выше 32°C.

- Управление автомобилем на высокой скорости более 120км/ч в течение более 50% от общего времени вождения в жаркой среде выше 30°C.

i В случае отказа деталей или любых других отклонений в любое время, автомобиль должен быть своевременно осмотрен и отремонтирован в дилерском центре BAIC MOTOR, а записи о техническом обслуживании должны быть сохранены.

Информационный Лист По Техническому Обслуживанию

Предметы регулярного технического обслуживания		Первое техническое обслуживание 3000км/6 месяцев (В зависимости от счета-фактуры на покупку) в зависимости от того, что достигнуто первым	Регулярное техническое обслуживание 10000км/12 месяцев (С момента последнего технического обслуживания) в зависимости от того, что достигнуто первым	Дополнительные Примечания
Моторное масло		•	•	Менять каждые 2500км в тяжелых условиях использования (применимо только для внутреннего рынка Китая)
Масляный фильтр		•	•	Менять каждые 2500км в тяжелых условиях использования (применимо только для внутреннего рынка Китая)
Масло для коробки передач	Механическая	•	—	Менять каждые 40000км/2 года (в зависимости от того, что наступит раньше)
	Автоматическая	—	—	Менять каждые 60000км/6 лет (в зависимости от того, что наступит раньше)
Свеча Зажигания		—	—	Менять каждые 40000км/4 года (в зависимости от того, что наступит раньше)
Топливный Фильтр		—	—	Топливный фильтр встроен в топливный насос, который не требует обслуживания в течение всего срока службы. (Обратите внимание на состояние транспортного средства во время технического обслуживания и заменяйте его каждые 80000 км/3 года в этом районе плохими нефтепродуктами, в зависимости от того, что прибудет раньше)
Воздушный фильтрующий элемент		—	—	В условиях общего пользования , проверка каждые 10000км/1 год(В зависимости от того, что наступит раньше) , Замена с интервалом 20000км/2 год (В зависимости от того, что наступит раньше) В суровых условиях использования , проверка каждые 5000км/3 месяца (В зависимости от того, что наступит раньше) , Его необходимо заменять каждые 10000 км/6 месяцев (В зависимости от того, что наступит раньше)
Фильтрующий элемент кондиционера		—	—	Замена каждые 10000 км/1 год (В зависимости от того, что наступит раньше)
Ремень двигателя осмотр на наличие трещин, износа и регулировки его натяжения		○	○	

Предметы регулярного технического обслуживания	Первое техническое обслуживание 3000км/6 месяцев (В зависимости от счета-фактуры на покупку) В зависимости от того, что достигнуто первым	Регулярное техническое обслуживание 10000км/12 месяцев (С момента последнего технического обслуживания) В зависимости от того, что достигнуто первым	Дополнительные Примечания
Холостой ход двигателя	○	○	
Проверьте, в норме ли система управления вентиляцией картера	—	—	Проверяйте каждые 30000км/2 года (В зависимости от того, что наступит раньше)
Охлаждающая жидкость двигателя	○	○	Менять каждые 40000км/4 года (В зависимости от того, что достигнуто первым)
Тормозная жидкость	○	○	Менять каждые 20000км/2 года (В зависимости от того, что достигнуто первым)
Тормозные колодки передних и задних колес: Проверьте толщину и износ тормозных колодок	—	○	
Шины/Обода (Включая запасные колеса)	○	○	Проверьте износ шин, отрегулируйте давление в шинах, при необходимости произведите перестановку колес или замену шин.
Шаровые шарниры тяг подвески и рулевого управления, кожух рулевого механизма, пыльник приводного вала	○	○	
Радиатор, тормозные, выхлопные и топливные трубопроводы и их соединения	○	○	Если на шлангах обнаружен ненормальный износ, трещины, выпуклости, царапины, прожоги и просачивание масла, их следует заменить; весной проверяйте переднюю часть радиатора каждые 10 000км, чтобы убедиться, что она в чистом виде (Ориентируйтесь на середину конденсора и радиатора).
Выхлопная система на предмет утечек и повреждений	○	○	
Дверные петли и ограничители дверей, дверные замки, капот, петли и защелки крышки багажного отделения	—	—	Проверяйте каждые 20000км/1 год (В зависимости от того, что достигнуто первым)

Предметы регулярного технического обслуживания	Первое техническое обслуживание 3000км/6 месяцев (В зависимости от счета-фактуры на покупку) в зависимости от того, что достигнуто первым	Регулярное техническое обслуживание 10000км/12 месяцев (С момента последнего технического обслуживания) В зависимости от того, что достигнуто первым	Дополнительные Примечания
Функция электрооборудования (Включая электростеклоподъемники, электрозеркала, кондиционер, люк и т.д.)	○	○	
Стеклоочиститель и омыватель	○	○	
Компьютерная проверка: Считывает информацию о неисправностях, хранящуюся в каждом системном контроллере, с помощью специального диагностического оборудования	○	○	
Аккумулятор	○	○	
Проверка электронных приборов и внутреннего и наружного освещения	○	○	
Сброс интервала пробега технического обслуживания	○	○	
Стояночный тормоз	○	○	
Проверьте внешний вид амортизаторов четырех колес и амортизационных пружин, проверьте, не ослаблены ли крепления шасси, если они ослаблены, их необходимо затянуть в соответствии с указанным моментом затяжки	○	○	
Тест-драйв: Силовые характеристики, тормозные характеристики, плавность, шум, передаточное число и т.д.	○	○	

Предметы регулярного технического обслуживания	Первое техническое обслуживание 3000км/6 месяцев (В зависимости от счета-фактуры на покупку) в зависимости от того, что достигнуто первым	Регулярное техническое обслуживание 10000км/12 месяцев (С момента последнего технического обслуживания) В зависимости от того, что достигнуто первым	Дополнительные Примечания
Люк	○	○	Очистите направляющую, дренажные отверстия, уплотнительные зазоры от песка и посторонних частиц, уплотнитель и другие пластиковые детали посыпьте небольшим количеством защитного средства для пластика (фторсодержащее масло) или порошка талька.
Проверка функционирования ремней безопасности	○	○	<ol style="list-style-type: none"> 1. Проверьте, можно ли легко вытащить ремень безопасности и вернуть его на место естественным образом; 2. Быстро вытяните ремень безопасности, ремень безопасности может быть заблокирован; 3. Усилие открывания защелки менее 60N; 4. Отсутствие повреждений ленты ремня безопасности; 5. Высота ремня безопасности регулируется нормально.

Примечание: ● Указывает на замену ○ Указывает на осмотр «—» Указывает на отсутствие операции или смотрите дополнительные инструкции.



BAIC

BAIC International Development Co., Ltd
All rights reserved.
www.baicintl.com

