

Radio Connect R&Go



Содержание

Меры предосторожности при использовании	RUS.2
Общее описание	RUS.4
Работа системы	RUS.14
Использование системы голосового управления	RUS.15
Прослушивание радио	RUS.17
Внешние аудиоисточники	RUS.21
Создание и удаление соединения с телефоном	RUS.25
Подключение/отключение телефона	RUS.28
Исходящие и входящие телефонные вызовы	RUS.31
Беспроводное зарядное устройство	RUS.35
Настройка системы	RUS.37
R & GO. Общее описание	RUS.41
R & GO. Функция навигации	RUS.47
R & GO. Функция мультимедиа	RUS.50
R & GO. Функция информации об эксплуатации автомобиля	RUS.53
R & GO. Функция телефона	RUS.55
R & GO: Календарь	RUS.57
R & GO: Настройки	RUS.58
Неисправности	RUS.60

Перевод с французского. Перевод и иное воспроизведение данного документа или его частей любым способом без предварительного письменного разрешения компании запрещены.

RUS.1

МЕРЫ ПРЕДОСТОРОЖНОСТИ ПРИ ИСПОЛЬЗОВАНИИ (1/2)

По соображениям безопасности и во избежание материального ущерба обязательно выполняйте приведенные ниже указания при использовании системы. Неукоснительно соблюдайте действующие законы той страны, где Вы находитесь.



Меры предосторожности при обращении с аудиосистемой

- Используйте органы управления (на панели и на рулевом колесе) и смотрите на мультимедийный экран только тогда, когда это позволяют условия движения.
- Настройте громкость звука на умеренный уровень, позволяющий слышать окружающие шумы.

Меры предосторожности во избежание повреждения оборудования

- Во избежание материального ущерба и пожара не разбирайте систему и не вносите в нее никаких изменений.
- Для устранения неисправностей или демонтажа аудиосистемы обращайтесь к официальному дилеру фирмы-производителя.
- Не используйте жидкости, содержащие спирт, и/или не распыляйте аэрозоли вблизи от частей аудиосистемы.

Меры предосторожности при использовании телефона

- Существуют законы, регламентирующие использование телефонов в автомобиле. Некоторыми законами запрещено использование системы телефонии «свободные руки» во время движения: водитель должен быть сосредоточен на управлении автомобилем.
- Телефонный разговор во время движения является отвлекающим и опасным фактором на всех этапах использования телефона (набор номера, телефонный разговор, поиск номера в телефонной книге...).

Уход за передней панелью

- Используйте мягкую ткань и, при необходимости, немного мыльной воды. Протрите поверхность мягкой влажной тканью и просушите мягкой сухой тканью.
- Не нажимайте на экран панели системы и не протирайте ее мощными средствами на основе спирта.

RUS.2

МЕРЫ ПРЕДОСТОРОЖНОСТИ ПРИ ИСПОЛЬЗОВАНИИ (2/2)



Защита ваших персональных данных

Данные о вас собираются на основе данных вашего автомобиля. Данные обрабатываются изготовителем в соответствии с действующим законодательством.

Ваши персональные данные могут использоваться в следующих целях:

- улучшение и оптимизация эксплуатации автомобиля и сопутствующих услуг;
- улучшение удобства управления и впечатления от вождения автомобиля;
- повышение безопасности на дороге и улучшение систем профилактического обслуживания;
- совершенствование систем помощи водителю при управлении автомобилем;
- предложение дополнительных услуг, относящихся к автомобилю.

Производитель принимает все меры, необходимые для безопасной обработки ваших персональных данных.

Дополнительные сведения об использовании ваших данных и о ваших правах см. на сайте www.renault.com.

Данное руководство по эксплуатации содержит описание моделей, основанное на их технических характеристиках, существующих на момент составления документа. **Руководство охватывает все виды оборудования, устанавливаемого на автомобили данной модели. Однако их наличие на вашем автомобиле зависит от комплектации, выбранных опций и страны поставки. Также в руководстве Вам может встретиться информация об оборудовании, которым предполагается оснащать автомобили в течение ближайшего модельного года. Надписи, названия функций и примеры сообщений на иллюстрациях и в тексте данного руководства могут отличаться от соответствующих надписей и сообщений на реальном экране мультимедийной системы автомобиля.** В зависимости от марки и модели телефона некоторые функции могут быть частично или полностью несовместимы с мультимедийной системой автомобиля.

При упоминании в тексте документа «официального дилера» речь идет о дилерской сети Renault.

RUS.3

ОБЩЕЕ ОПИСАНИЕ (1/2)

Введение

Аудиосистема обеспечивает следующие функции:

- FM (RDS) и AM-радио;
- эфирное цифровое радио (DR);
- управление внешними аудиоустройствами;
- система телефонии «свободные руки» Bluetooth®.

Функции радио

Радио позволяет слушать радиостанции в следующих диапазонах: FM (частотная модуляция) и AM (амплитудная модуляция).

Система DR (формат DAB, DAB+, T-DMB) обеспечивает лучшее качество звука.

Система RDS позволяет отображать названия некоторых станций или текстовую информацию, передаваемую радиостанциями FM:

- об общем состоянии дорожного движения (TA);
- экстренные сообщения.

Функция внешних аудиоустройств

Вы можете прослушивать аудиозаписи внешнего аудиоустройства через громкоговорители, установленные в автомобиле. В зависимости от типа устройства, существует несколько вариантов для подключения:

- разъем USB;
- разъем Jack;
- подключение Bluetooth®.

Для получения подробной информации о совместимости устройств обратитесь к официальному дилеру компании-производителя.

RUS.4

ОБЩЕЕ ОПИСАНИЕ (2/2)

Функция телефонии «свободные руки»

Система телефонии «свободные руки» Bluetooth® обеспечивает доступ к следующим функциям без необходимости брать телефон в руки:

- подключение до 5 телефонов;
- звонок/прием/отклонение вызова;
- передача списка контактов из телефонной книги телефона или SIM-карты (в зависимости от типа телефона);
- просмотр журнала вызовов, выполненных с помощью системы (в зависимости от типа телефона);
- доступ к сообщениям голосовой почты.



Функция Bluetooth®

Данная функция позволяет аудиосистеме распознавать и управлять внешним аудиоплеером или телефоном при наличии созданного соединения Bluetooth®.

Вы можете включить или отключить функцию Bluetooth® в меню Bluetooth:

- войдите в меню настроек, нажав **9**;

- выберите Bluetooth, повернув и нажав переключатель **5**, либо, в зависимости от компоновки панели аудиосистемы, выберите Bluetooth, нажав кнопку **14** и подтвердив действие нажатием кнопки **25**;
- выберите «ВКЛ.»/«ОТКЛ.».



Система телефонии «свободные руки» предназначена для облегчения общения по телефону и снижения риска, но она не может его полностью исключить. Обязательно соблюдайте действующие законы страны, в которой вы находитесь.

ОПИСАНИЕ ОРГАНОВ УПРАВЛЕНИЯ (1/8)

Системные панели

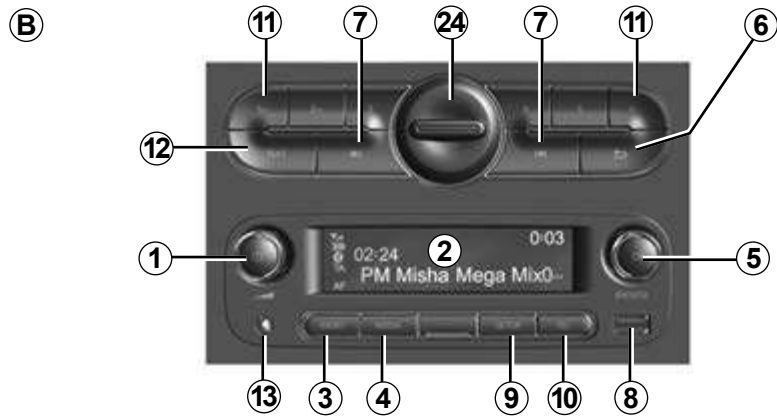

Переключатели на руле

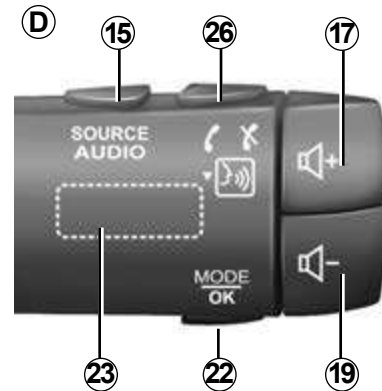
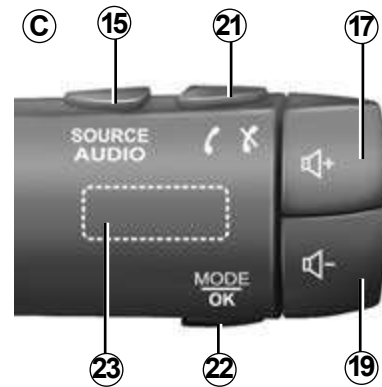

RUS.6

ОПИСАНИЕ ОРГАНОВ УПРАВЛЕНИЯ (2/8)

Передняя панель системы

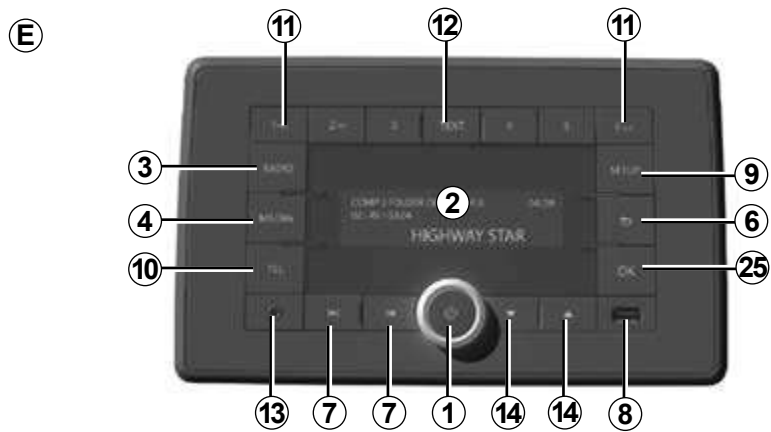

Подрулевые переключатели

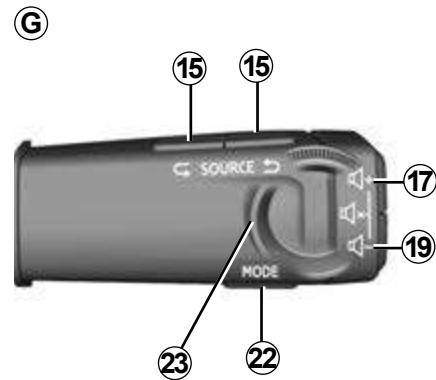

RUS.7

ОПИСАНИЕ ОРГАНОВ УПРАВЛЕНИЯ (3/8)

Подрулевые переключатели

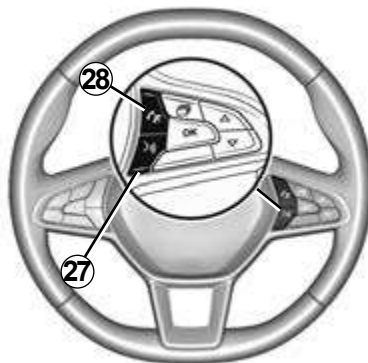

RUS.8

ОПИСАНИЕ ОРГАНОВ УПРАВЛЕНИЯ (4/8)

	Функция АУДИО	Функция ТЕЛЕФОНА
1	<ul style="list-style-type: none"> – Нажатие: включение/выключение. – Поворотный переключатель: изменение громкости звука текущего аудиоисточника. 	
2	Информационный дисплей.	
3	<ul style="list-style-type: none"> – Короткое нажатие: выбор радио в качестве аудиоустройства и выбор диапазона радиовещания: FM1 → FM2 → DR1 → DR2 → AM. – Нажатие и удержание: обновление списка радиостанций. 	
4	Выбор внешнего аудиоустройства (если оно подключено): USB1 → USB2 → плеер Bluetooth® → AUX (внешнее устройство, разъем Jack).	
5	<ul style="list-style-type: none"> – Нажатие: подтверждение действия. – Поворотный переключатель: просмотр меню или списков (только для панелей A и B). 	
6	<ul style="list-style-type: none"> – Возврат на предыдущий экран или на предыдущий уровень во время навигации по меню. – Отмена выполняемого действия. 	
7	<ul style="list-style-type: none"> – Краткое нажатие: смена трека или радиочастоты. – Длительное нажатие: перемотка вперед/назад по треку или пролистывание радиостанций до тех пор, пока кнопка не будет отпущена. 	
8	Гнездо USB для проигрывателя MP3 или внешних аудиоисточников.	
9	Вход в меню индивидуальных настроек.	

ОПИСАНИЕ ОРГАНОВ УПРАВЛЕНИЯ (5/8)

	Функция АУДИО	Функция ТЕЛЕФОНА
10		<ul style="list-style-type: none"> – Короткое нажатие: вход в меню «Тел.». – Нажатие и удерживание: вызов последнего набранного номера.
		Входящие вызовы: <ul style="list-style-type: none"> – короткое нажатие: принятие вызова; – нажатие и удерживание: отклонение вызова.
		Во время телефонного разговора: завершение связи.
11	<ul style="list-style-type: none"> – Кратковременное нажатие: вызов сохраненной в памяти радиостанции. – Длительное нажатие: сохранение радиостанции в памяти системы. 	
12	Включение функции «Текст».	
13	Вход от внешнего аудиосистемы.	
14	Навигация по меню или спискам.	
15	Выбор источника аудиосигнала: FM1 → FM2 → DR1 → DR2 → AM → USB1 → USB2 → проигрыватель Bluetooth® → AUX (внешнее устройство, разъем Jack).	
16		<ul style="list-style-type: none"> – Короткое нажатие: вход в меню «Тел.». – Нажатие и удерживание: вызов последнего набранного номера.
17	Повышение уровня громкости текущего аудиосистемы.	
18	<ul style="list-style-type: none"> – Выключение звука радиоприемника во время работы. – Выключение звука и приостановка воспроизведения Bluetooth®, USB, проигрывателя MP3, портативного проигрывателя. 	Нажатие и удерживание: вызов последнего набранного номера. Входящие вызовы: <ul style="list-style-type: none"> – короткое нажатие: принятие вызова; – нажатие и удерживание: отклонение вызова. Во время телефонного разговора: завершение связи.

RUS.10

ОПИСАНИЕ ОРГАНОВ УПРАВЛЕНИЯ (6/8)

	Функция АУДИО	Функция ТЕЛЕФОНА
19	Понижение уровня громкости текущего аудиоисточника.	
17 + 19	(Только для переключателей C , D и G) – Выключение звука радиоприемника во время прослушивания. – Выключение звука и приостановка проигрывателя Bluetooth®, USB, проигрывателя MP3.	
20	Вращение: – радио: перемещение по списку радиостанций; – мультимедийное устройство: предыдущий/следующий трек.	Вращение: – Меню телефона: навигация по списку.
	– Кратковременное нажатие: подтверждение действия. Длительное нажатие: – возвращение к предыдущему меню/на предыдущий уровень во время перемещения по меню; – отмена выполняемого действия.	– Короткое нажатие: подтверждение действия. Длительное нажатие: – возвращение к предыдущему меню/на предыдущий уровень во время перемещения по меню; – отмена выполняемого действия.
21		– Короткое нажатие: вход в меню «Тел.». – Нажатие и удерживание: вызов последнего набранного номера.
		Входящие вызовы: – короткое нажатие: принятие вызова; – нажатие и удерживание: отклонение вызова.
		Во время телефонного разговора: завершение связи.

ОПИСАНИЕ ОРГАНОВ УПРАВЛЕНИЯ (7/8)

	Функция АУДИО	Функция ТЕЛЕФОНА
22	<ul style="list-style-type: none"> – Кратковременное нажатие: подтверждение действия. Длительное нажатие: – возвращение к предыдущему меню/на предыдущий уровень во время перемещения по меню; – отмена выполняемого действия. 	<ul style="list-style-type: none"> – Короткое нажатие: подтверждение действия. Длительное нажатие: – возвращение к предыдущему меню/на предыдущий уровень во время перемещения по меню; – отмена выполняемого действия.
23	Вращение: <ul style="list-style-type: none"> – радио: поиск по списку радиостанций, ранее занесенных в память; – мультимедийное устройство: предыдущий/следующий трек. 	Вращение: <ul style="list-style-type: none"> – меню «Тел.»: перемещение по списку.
24	Заглушка держателя для телефона (снимается поворотом против часовой стрелки).	
25	Подтверждение функции.	
26		<ul style="list-style-type: none"> – Короткое нажатие: вход в меню «Тел.».
		Входящие вызовы: <ul style="list-style-type: none"> – короткое нажатие: принятие вызова; – нажатие и удерживание: отклонение вызова.
		Во время телефонного разговора: завершение связи.
	<ul style="list-style-type: none"> — Долгое нажатие: включение системы распознавания голосовых команд. — Короткое нажатие: отключение системы распознавания голосовых команд. 	

RUS.12

ОПИСАНИЕ ОРГАНОВ УПРАВЛЕНИЯ (8/8)

	Функция АУДИО	Функция ТЕЛЕФОНА
27	– Короткое нажатие: включение системы распознавания голосовых команд. – Короткое нажатие: отключение системы распознавания голосовых команд.	
28		Входящие вызовы: – короткое нажатие: принятие вызова; – нажатие и удерживание: отклонение вызова.
		Во время телефонного разговора: завершение связи.

РАБОТА СИСТЕМЫ

Включение и выключение

Чтобы включить систему, нажмите на выключатель **1** на передней панели аудиосистемы.

Аудиосистема может работать, даже если двигатель выключен. Она будет работать в течение нескольких минут. Чтобы продлить работу системы еще на несколько минут, нажмите переключатель **1** на передней панели аудиосистемы.

Чтобы выключить аудиосистему, нажмите переключатель **1** на передней панели аудиосистемы.

Выбор аудиоустройства

Чтобы просмотреть список различных аудиосистем, последовательно нажмите на кнопку **4** на передней панели аудиосистемы или на **15** на подрулевом переключателе. Аудиоустройства отображаются в следующем порядке: USB1 → USB2 → потоковая передача через BT (Bluetooth®) → AUX.

Примечание: чтобы открыть меню телефона, нажмите кнопку **10** на передней панели аудиосистемы или **16, 21** либо **26** на подрулевом переключателе.

Если во время работы радио вы подключите другое аудиоустройство (USB, AUX), то произойдет автоматическое переключение используемых аудиоустройств и начнется воспроизведение файлов с нового аудиосистемы.

Аудиосистему можно также выбрать, нажав на кнопку **3** на передней панели аудиосистемы или на **15** на подрулевом переключателе. При последовательном нажатии на кнопку **3** на передней панели аудиосистемы переключается диапазон радио в следующем порядке: FM1 → FM2 → DR1 → DR2 → AM → FM1 и т. д.

Для смены мультимедийного устройства или радио в качестве аудиосистемы нажмите на кнопку **15** на подрулевом переключателе.

Громкость звука

Отрегулируйте громкость с помощью переключателя **1** на передней панели аудиосистемы или кнопки **17** либо **19** на подрулевом переключателе.

На экране появится надпись «Громк.» и текущее значение.

Выключение звука

Нажмите и отпустите кнопку **18** либо одновременно нажмите **17** и **19** на подрулевом переключателе. На экране появится сообщение «ОТКЛ. ЗВ.».

Чтобы возобновить воспроизведение с текущего аудиосистемы, снова нажмите и отпустите кнопку **17, 18** или **19** на подрулевом переключателе.

Функцию отключения звука также можно деактивировать, повернув переключатель **1** на передней панели аудиосистемы.

ИСПОЛЬЗОВАНИЕ СИСТЕМЫ ГОЛОСОВОГО УПРАВЛЕНИЯ (1/2)

Система распознавания голосовых команд

В аудиосистеме возможно использование системы распознавания голоса с помощью совместимого смартфона. Она позволяет управлять функциями вашего смартфона с помощью голоса, удерживая руки на рулевом колесе.

Примечание: система распознавания голосовых команд вашего смартфона позволяет Вам управлять только телефонными функциями. Она не предусматривает управление другими функциями вашей аудиосистемы, например радио, Driving eco² и т. п.

Примечание: для системы распознавания голоса аудиосистема будет использовать язык, установленный для вашего телефона.

Примечание: если Вы попытаетесь воспользоваться голосовым управлением аудиосистемы с подсоединенным смартфоном, в котором нет функции распознавания голосовых команд, на экране аудиосистемы появится соответствующее сообщение.



Использование системы распознавания голосовых команд со смартфоном

Активация

Для включения системы распознавания голоса необходимо:

- настроить связь 3G, 4G или Wi-fi на вашем смартфоне;
- включить Bluetooth® на вашем смартфоне и сделать его видимым для других устройств (см. инструкцию по эксплуатации вашего телефона);



- создать соединение и подключить смартфон к аудиосистеме (см. главу «Создание и удаление соединения с телефоном»);
- нажать и удерживать кнопку **26** на подрулевом переключателе или нажать на кнопку **27** на рулевом колесе.

Звуковой сигнал свидетельствует о том, что голосовое управление включено.

ИСПОЛЬЗОВАНИЕ СИСТЕМЫ ГОЛОСОВОГО УПРАВЛЕНИЯ (2/2)



Отключение

- Для завершения сеанса голосового управления нажмите на кнопку **26** на подрулевом переключателе или **27** на рулевом колесе.

Звуковой сигнал свидетельствует о том, что голосовое управление отключено.



ПРОСЛУШИВАНИЕ РАДИО (1/4)

Выбор диапазона вещания

Выберите желаемый диапазон (FM1, FM2, DR1, DR2, AM, FM1 и т. д.), последовательно нажимая на кнопку **3** на передней панели аудиосистемы.

Выбор радиостанции диапазона FM или AM

Имеется несколько способов выбора и поиска радиостанции.

Автоматический поиск

В данном режиме поиск доступных радиостанций осуществляется автоматически. Нажмите и удерживайте кнопку **7** на передней панели аудиосистемы.

При отпускании кнопки **7** на передней панели аудиосистемы будет показана частота наиболее близкой радиостанции. Пока Вы удерживаете кнопку **7** на передней панели аудиосистемы, система будет осуществлять поиск радиостанции в частотном диапазоне, двигаясь в сторону увеличения или уменьшения частоты.

Поиск в ручном режиме

В этом режиме можно вручную искать радиостанции; для этого нажмите и удерживайте кнопку **7** на передней панели аудиосистемы: система начнет поиск радиостанции.

Нажмите на кнопку **7** на передней панели аудиосистемы: частота будет увеличиваться или уменьшаться.

Занесение радиостанций в память

В данном режиме Вы можете переключать радиостанции, занесенные в память.

Следуя вышеперечисленным инструкциям, выберите диапазон вещания и радиостанцию.

Чтобы сохранить радиостанцию в памяти, нажмите и удерживайте одну из кнопок на клавиатуре **11** на передней панели аудиосистемы до появления звукового сигнала.

В памяти можно сохранить до 6 радиостанций в каждом диапазоне вещания.

Чтобы выбрать сохраненную радиостанцию, нажмите и отпустите соответствующую кнопку на клавиатуре **11**.

Выбор радиостанции FM/DR по названию

Для выбора радиостанции поверните переключатель **5** или воспользуйтесь кнопками **14**, подтвердив свои действия нажатием кнопки **25**, либо, в зависимости от наличия переключателей под рулевым колесом, нажмите переключатель **20** или **23**.

Этот список может содержать до 100 радиостанций с наиболее сильным сигналом в зоне местонахождения.

Для обновления списка и добавления новых станций воспользуйтесь функцией обновления списка радиостанций (FM или DR).

См. пункт «Обновление списка радиостанций (FM или DR)» в этом разделе.

ПРОСЛУШИВАНИЕ РАДИО (2/4)

Настройки радио

Откройте меню настроек, нажав кнопку **9** на панели аудиосистемы, затем, в зависимости от компоновки панели аудиосистемы, выберите «Радио», повернув и нажав переключатель **5**, или воспользуйтесь кнопками **14**, подтвердив свои действия нажатием кнопки **25**. Доступны следующие функции:

- «Дор. сводка»;
- «Перекл. на новости»;
- «Обн. FM-листа»;
- «Обн. DR-листа».

«Дор. сводка»

Данная функция позволяет аудиосистеме производить поиск и автоматически переключаться на прослушивание информации о дорожной обстановке, передаваемой некоторыми радиостанциями в режиме FM или DR.

Примечание: в диапазоне AM данная функция недоступна.

Выберите информационную станцию, затем по желанию переключитесь на другую станцию или аудиоустройство.

Информация о дорожной обстановке распространяется автоматически в первоочередном порядке, вне зависимости от прослушиваемого в данный момент источника.

Чтобы узнать, как включить или отключить данную функцию, см. раздел «Настройки радио» в главе «Настройка системы».

«Перекл. на новости» (информационная сводка)

Данная функция позволяет автоматически переключаться на прослушивание новостей в момент их выпуска в эфир некоторыми радиостанциями диапазона FM и DR.

Если после включения этой функции вы переключитесь на другую станцию или другое аудиоустройство, трансляция выбранной передачи прервет их прослушивание.

Чтобы включить или выключить эту функцию, см. раздел «Перекл. на новости» в главе «Настройка системы».

«Обн. FM-списка»

Эта функция позволяет полностью обновить список радиостанций FM в зоне местонахождения.

Откройте меню настроек, нажав кнопку **9** на панели аудиосистемы, затем, в зависимости от компоновки панели аудиосистемы, выберите «Радио», повернув и нажав переключатель **5**, или воспользуйтесь кнопками **14**, подтвердив свои действия нажатием кнопки **25**.

В зависимости от компоновки панели аудиосистемы, выберите «Обн. FM-списка», повернув и нажав переключатель **5**, или воспользуйтесь кнопками **14** и подтвердите свои действия нажатием кнопки **25**.

Запускается автоматическое обновление радиостанций FM в зоне местонахождения. На экране появится надпись «Обновление списка».

По окончании автоматического сканирования частот на экран будет выведено сообщение «Список FM обновлен».

Примечание: если в данный момент для прослушивания выбран другой аудиосource, обновление списка радиостанций FM будет продолжаться в фоновом режиме.

ПРОСЛУШИВАНИЕ РАДИО (3/4)

Для перехода от одной сохраненной в памяти частоты к другой нажмите на одну из кнопок на клавиатуре **7** на передней панели аудиосистемы.

Примечание: список радиостанций FM также можно обновить, нажав и удерживая кнопку **3** на передней панели аудиосистемы.

«Обн.DR-списка»

Эта функция позволяет полностью обновить список радиостанций DR в зоне местонахождения.

- Откройте меню настроек, нажав кнопку **9** на панели аудиосистемы, затем, в зависимости от компоновки панели аудиосистемы, выберите «Радио», повернув и нажав переключатель **5**, или воспользуйтесь кнопками **14**, подтвердив свои действия нажатием кнопки **25**;
- выберите «Обн.DR-списка», повернув и нажав переключатель **5**, или воспользуйтесь кнопками **14** и подтвердите свои действия нажатием кнопки **25**;

- начинается автоматическое обновление списка цифровых эфирных радиостанций в зоне местонахождения. На экране появится надпись «Обновление списка».

По окончании автоматического сканирования частот на экран будет выведено сообщение «Список DR обновлен».

Примечание: список радиостанций DR также можно обновить, нажав и удерживая кнопку **3** на передней панели аудиосистемы.

Выбор радиостанции

Выберите желаемый диапазон (FM1, FM2, DR1, DR2 или AM), последовательно нажимая на кнопку **3** на передней панели аудиосистемы.

- В зависимости от компоновки панели аудиосистемы, поверните переключатель **5** или воспользуйтесь кнопками **14**, подтвердив свои действия нажатием кнопки **25**, или, в зависимости от наличия переключателей под рулевым колесом, прокрутите список радиостанций в диапазонах FM/DR или AM с помощью переключателей **20** или **23**;
- нажмите на кнопку **7** на передней панели аудиосистемы для пролистывания частот FM/AM или радиостанций DR.

ПРОСЛУШИВАНИЕ РАДИО (4/4)

Отображение текстовой информации, полученной по радио

Для отображения текстового меню нажмите на кнопку **12** на передней панели аудиосистемы или нажмите и удерживайте кнопку **9** на панели. Доступны следующие функции:

- «Radiotext»;
- «EPG».

Примечание: при отсутствии информации на экране отображается надпись «Сообщения отсутствуют».

Текстовая информация «Radiotext» (FM)

Некоторые радиостанции диапазона FM передают текстовую информацию, относящуюся к прослушиваемой в данный момент передаче (например, название песни, имя исполнителя).

Примечание: эта информация доступна только на некоторых радиостанциях.

Программа передач «EPG» (DR)

Данная функция позволяет аудиосистеме отображать программу дальнейших передач радиостанции на текущий день.

Примечание: данная информация доступна только для 3 ближайших отрезков эфирного времени выбранной радиостанции.

ВНЕШНИЕ АУДИОИСТОЧНИКИ (1/4)

Система имеет входы для подключения одного или нескольких внешних аудиоустройств (флеш-накопитель USB, проигрыватель MP3, портативный проигрыватель Bluetooth® и т. д.).

Существует несколько вариантов подключения внешнего аудиоустройства:

- разъем(-ы) USB;
- разъем Jack;
- беспроводное подключение Bluetooth®.

Примечание: с внешних аудиоисточников могут воспроизводиться только файлы в форматах MP3, WMA и AAC.

Разъем USB

Подключение

Подключите проигрыватель MP3 или накопитель USB к порту USB.

После подключения устройства воспроизводимый трек отображается автоматически.



Использование

– Проигрыватель MP3

После подключения проигрывателя MP3 его меню будет доступно в аудиосистеме.

В системе сохраняются списки воспроизведения вашего проигрывателя MP3.

– Флеш-накопитель USB

Воспроизведение аудиофайлов начинается автоматически.

Для доступа к файловой структуре аудиоисточника, в зависимости от компоновки панели аудиосистемы, поверните и нажмите переключатель **5** или нажмите кнопки **14** и подтвердите свои действия нажатием кнопки **25**.

Зарядка через USB-разъем

После подсоединения USB-провода внешнего портативного аудиоустройства ко входу USB мультимедийной системы можно выбрать режим зарядки или режим поддержания уровня заряда аккумулятора во время работы системы.

Примечание: некоторые устройства не заряжаются или не поддерживают уровень заряда, когда они подключены к USB-разъему аудиосистемы.

Примечание: для получения информации о функциях «Воспроизведение в случайном порядке» и «Повтор» см. соответствующие разделы.

ВНЕШНИЕ АУДИОИСТОЧНИКИ (2/4)

Штекерный разъем Jack

Подключение

С помощью специального провода (не входит в комплект) соедините разъем Jack дополнительного входа **13** на передней панели аудиосистемы, например, со штекером для наушников портативного аудиоплеера (обычно это штекер 3,5 мм Jack).

Примечание: Вы не можете выбрать трек непосредственно из аудиосистемы. Выбрать трек можно только на внешнем аудиоустройстве при остановленном автомобиле.

Использование

На экране аудиосистемы появится текст «AUX». Имя исполнителя или название трека при этом не отображаются.

Примечание: настройка чувствительности разъема Jack описана в разделе «Настройки системы».

Воспроизведение аудио через Bluetooth®

Для использования цифрового устройства Bluetooth® необходимо создать для него соединение с аудиосистемой автомобиля (см. пункт «Функция Bluetooth®» в разделе «Общее описание»).

Соединение позволит аудиосистеме распознать и запомнить цифровое устройство Bluetooth®.

Примечание: если в вашем цифровом устройстве Bluetooth® есть функции телефона и аудиоплеера, при подсоединении одной из них вторая подсоединяется автоматически.

Подключение

Если соединение уже создано, выполните следующие действия:

- включите Bluetooth® на аудиоплеере и обеспечьте «видимость» плеера для других устройств (см. руководство по эксплуатации своего аудиоплеера);
- выберите аудиоисточник Bluetooth®, нажав кнопку **4** на передней панели аудиосистемы или кнопку **15** на подрулевом переключателе.



Настраивайте внешнее аудиоустройство только тогда, когда это позволят сделать условия движения.

Разместите и надежно закрепите внешнее аудиоустройство на время движения (при резком торможении или ударе оно может вылететь вперед).

ВНЕШНИЕ АУДИОИСТОЧНИКИ (3/4)

Использование

Для получения доступа ко всем функциям внешнего аудиосистемы его необходимо подключить к аудиосистеме.

Примечание: цифровое устройство нельзя подключить к аудиосистеме, если для него не было предварительно создано соединение.

После подключения цифрового устройства Bluetooth® им можно управлять непосредственно из аудиосистемы.

Для приостановки воспроизведения трека нажмите кнопку **18** или нажмите одновременно кнопки **17** и **19** на подрулевом переключателе (при повторном нажатии воспроизведение возобновится).

Нажмите на кнопку **7** на передней панели аудиосистемы или поверните переключатель **20** либо **23** на подрулевом переключателе, чтобы перейти к следующему или предыдущему аудиотреку.

Примечание: количество доступных функций зависит от типа плеера и его совместимости с аудиосистемой.

Примечание: при возникновении проблем при подключении прочтите инструкцию по эксплуатации плеера.



Воспроизведение в случайном порядке MIX

Нажмите кнопку 1 или 2 на клавиатуре аудиосистемы или нажмите кнопку **28** на передней панели аудиосистемы, чтобы включить воспроизведение всех треков в случайном порядке.

На экране загорится индикатор MIX **1**. С этого момента треки воспроизводятся в случайном порядке. Переход от одного трека к другому будет происходить в случайном порядке.

Для отключения этой функции нажмите снова кнопку 1 или 2 на клавиатуре аудиосистемы или нажмите кнопку **28** на передней панели аудиосистемы. Индикатор MIX **1** исчезнет.

Функция воспроизведения в случайном порядке отключается автоматически при выключении аудиосистемы или отключении источника аудиосигнала.

ВНЕШНИЕ АУДИОИСТОЧНИКИ (4/4)



Повтор RPT

Для включения функции повтора нажмите 1 или 2 на клавиатуре аудиосистемы. На экране загорится индикатор RPT 2.

Для отключения функции нажмите кнопку 1 или 2 на клавиатуре еще раз. Индикатор RPT 2 исчезнет.

Примечание: при включении функции повтора режим воспроизведения в случайном порядке отключается. Индикатор MIX 1 погаснет, после чего загорится индикатор RPT 2.

Режим воспроизведения

Режим воспроизведения отображается индикатором 3, PLAY, PAUSE или STOP.

Пауза

Для временного отключения звука одновременно нажмите кнопки 17 и 19 на подрулевом переключателе или нажмите и отпустите кнопку 18 на подрулевом переключателе.

Воспроизведение возобновится при изменении уровня громкости аудиоисточника или при автоматическом получении информационного сообщения.



Настраивайте внешнее аудиоустройство только тогда, когда это позволят сделать условия движения.

Разместите и надежно закрепите внешнее аудиоустройство на время движения (при резком торможении или ударе оно может вылететь вперед).

СОЗДАНИЕ И УДАЛЕНИЕ СОЕДИНЕНИЯ С ТЕЛЕФОНОМ (1/3)

Подключение Bluetooth®

Чтобы активировать функцию беспроводного подключения Bluetooth®, в зависимости от компоновки панели аудиосистемы, выберите Bluetooth, повернув и нажав переключатель **5**, или Bluetooth, нажав соответствующие кнопки **14** и подтвердив нажатием кнопки **25**, после этого выберите «ВКЛ.» или «ОТКЛ.».

Создание соединения с телефоном

Для использования функции «свободные руки» создайте соединение своего телефона Bluetooth® с аудиосистемой автомобиля. Убедитесь, что аудиосистема и телефон включены, функция Bluetooth® активирована в телефоне, для которого установлен статус «видимый» (см. руководство пользователя своего телефона).

Созданное соединение позволит аудиосистеме распознать и запомнить соответствующий телефон.

Вы можете подсоединить до 5 телефонов, но только один из них можно одновременно подключить к аудиосистеме.

Соединение можно создать со стороны аудиосистемы или внешнего устройства.

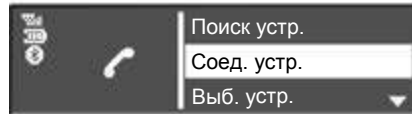

Создание соединения телефона Bluetooth® с аудиосистемой через аудиосистему

С помощью этого способа можно выполнить поиск телефона Bluetooth® через аудиосистему.

Чтобы подсоединить телефон, используя этот способ, выполните следующие действия:

- откройте меню телефона, нажав кнопку **10** на передней панели аудиосистемы или **16**, **21**, **23** либо **26** на подрулевом переключателе;

- в зависимости от компоновки панели аудиосистемы выберите «Поиск устр.», повернув и нажав переключатель **5** или воспользовавшись кнопками **14** и подтвердив свои действия нажатием кнопки **25**. В зависимости от вида подрулевого переключателя, используйте переключатель **20** или **23**.

Начинается поиск устройств Bluetooth®, находящихся поблизости (поиск может продолжаться до 60 секунд.) На экране аудиосистемы отображается сообщение «Поиск...»;

- в зависимости от компоновки панели аудиосистемы выберите телефон, который вы желаете соединить с системой, повернув и нажав переключатель **5** или нажав кнопки **14** и подтвердив свой выбор нажатием кнопки **25**. В зависимости от вида подрулевого переключателя, используйте переключатель **20** или **23**;
- если на экране аудиосистемы появляется сообщение «Соединение установлено», устройство Bluetooth® автоматически запоминается и подключается к системе.

RUS.25

СОЗДАНИЕ И УДАЛЕНИЕ СОЕДИНЕНИЯ С ТЕЛЕФОНОМ (2/3)

Если через 60 секунд соединение не будет создано, повторите указанные действия. Дополнительные сведения см. в руководстве пользователя телефона.

Создание соединения телефона Bluetooth® с аудиосистемой через телефон

С помощью этого способа можно выполнить поиск по Bluetooth® с телефона.

Чтобы создать соединение телефона, используя этот способ, выполните следующие действия:

- откройте меню телефона, нажав на кнопку **10** на передней панели системы или на **16, 21** либо **26** на подрулевом переключателе;
- в зависимости от компоновки панели аудиосистемы, выберите «Соед. устр.», повернув и нажав переключатель **5**, или воспользуйтесь кнопками **14**, подтвердив свои действия нажатием кнопки **25**, либо, в зависимости от вида подрулевого переключателя, переключатель **20** или **23**;

- на экране системы появится сообщение «Введите PIN повторно», и начнется 60-секундный обратный отсчет.

Теперь аудиосистема будет видимой для других устройств Bluetooth® в течение приблизительно 1 минуты;

- найдите аудиосистему с названием «MY CAR» или «R&Go Multimédia» в своем телефоне, а затем выберите ее (см. руководство пользователя своего телефона).

На экране телефона появится сообщение «система MY CAR подключена» или «R&Go Multimédia», подтверждающее создание соединения и подключение аудиосистемы к телефону.

При ошибке создания соединения экран аудиосистемы вернется в главное меню.

При наличии максимального числа созданных соединений с телефонами для возможности создания соединения с новым телефоном необходимо предварительно удалить одно из ранее созданных соединений (см. тему «Создание и удаление соединения с телефоном» в этом разделе).



В целях безопасности проводите эти операции только на остановленном автомобиле.



Система «свободные руки» предназначена для облегчения общения по телефону и снижения риска, но она не может их полностью исключить. Обязательно соблюдайте действующие законы страны, в которой вы находитесь.

СОЗДАНИЕ И УДАЛЕНИЕ СОЕДИНЕНИЯ С ТЕЛЕФОНОМ (3/3)

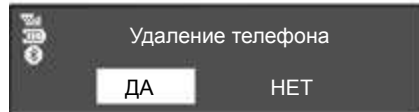

Удаление соединения с телефоном

При удалении соединения данные телефона удаляются из памяти аудиосистемы.

Для удаления соединения и данных телефона из аудиосистемы выполните следующие действия:

- откройте меню телефона, нажав на кнопку **10** на передней панели системы или на **16, 21** либо **26** на подрулевом переключателе;

- в зависимости от компоновки панели аудиосистемы, выберите меню «Удал. устр.», повернув и нажав переключатель **5**, или воспользуйтесь кнопками **14** и подтвердите свои действия нажатием кнопки **25**;
- в зависимости от компоновки панели аудиосистемы, выберите телефон, который вы желаете удалить из списка, повернув и нажав переключатель **5** или нажав кнопки **14** и подтвердив свой выбор нажатием кнопки **25**.

На экране аудиосистемы появится сообщение с запросом подтверждения;

- в зависимости от компоновки панели аудиосистемы, поверните и нажмите переключатель **5** или воспользуйтесь кнопками **14** и подтвердите свои действия нажатием кнопки **25**, чтобы выбрать «ДА».

Примечание: при удалении соединения с телефоном также удаляются все контакты из списка контактов и журнала вызовов аудиосистемы, синхронизированных с данным телефоном.

ПОДКЛЮЧЕНИЕ, ОТКЛЮЧЕНИЕ ТЕЛЕФОНА (1/3)

Подключение телефона с предварительно созданным соединением

Телефон должен быть подключен к системе телефонии «свободные руки» для обеспечения доступа ко всем его функциям.

Телефон не может быть подключен к системе телефонии «свободные руки» без предварительно созданного соединения. См. пункт «Создание соединения с телефоном» раздела «Создание и удаление соединения с телефоном».

Примечание: на вашем телефоне должен быть включен Bluetooth® и установлен статус «видимый».

Автоматическое подключение

При включении зажигания автомобиля аудиосистема выполняет поиск подсоединенных телефонов, находящихся поблизости.

Примечание: приоритетным будет являться последний подсоединенный ранее к системе телефон.

Поиск будет продолжаться до тех пор, пока телефон не будет найден (поиск может длиться до 5 минут).

Примечание: для получения информации о совместимости телефонов обратитесь к официальному дилеру или посетите сайт производителя (при наличии данной информации).

Примечание:

- после включения зажигания произойдет автоматическое подключение телефона. В некоторых случаях будет необходимо активировать функцию автоматического подключения Bluetooth® телефона с системой телефонии «свободные руки». Для этого смотрите инструкцию по эксплуатации телефона;
- при повторном соединении и в случае наличия в зоне приема 2 телефонов с имеющимся подключением к системе телефонии «свободные руки», приоритетом будет обладать последний подключенный телефон, даже если он будет находиться не в салоне автомобиля, а за его пределами, но в зоне действия системы.

Примечание: если при выполнении подключения к системе телефонии «свободные руки» телефон будет находиться в режиме разговора, он подключится автоматически и разговор будет продолжен уже через громкоговорители автомобиля.

ПОДКЛЮЧЕНИЕ, ОТКЛЮЧЕНИЕ ТЕЛЕФОНА (2/3)

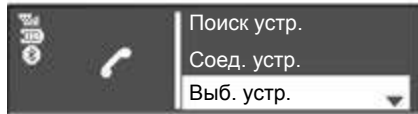

Подключение вручную (изменение подключенного телефона)

Для перехода в меню настроек телефона нажмите на кнопку **10** на передней панели аудиосистемы или на **16**, **21** либо **26** на подрулевом переключателе, а затем выберите меню «Выб. устр.». На экране отобразится список телефонов, для которых уже было создано соединение. Выберите в списке телефон, который вы хотите подключить. В зависимости от компоновки панели аудиосистемы, поверните и нажмите переключатель **5** или воспользуйтесь кнопками **14**, подтвердив свои действия нажатием кнопки **25** или переключателя **20** под рулевым колесом.



На экране появится сообщение о подключении телефона.

Примечание: при выборе другого телефона из списка подсоединенных телефонов текущее подключение будет автоматически прервано.

Отсутствие подключения

В случае неудачного подключения убедитесь, что:

- телефон включен;
- аккумулятор телефона заряжен;
- для телефона было предварительно создано соединение с аудиосистемой;
- функция Bluetooth® включена на телефоне и в аудиосистеме;
- телефон настроен на прием запросов о подключении к аудиосистеме.

Примечание: длительное использование системы телефонии «свободные руки» приводит к быстрому разряжению аккумуляторной батареи телефона.

ПОДКЛЮЧЕНИЕ, ОТКЛЮЧЕНИЕ ТЕЛЕФОНА (3/3)



Информация о телефоне

После подключения в аудиосистеме будет доступна информация о телефоне:

- состояние телефонной сети **1**;
- уровень заряда батареи **2**;
- тип подключения к мультимедийной системе **3**.

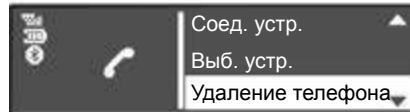

Отключение телефона

Подключенный телефон может быть отключен следующим образом:

- отключением функции Bluetooth® в аудиосистеме;
- отключением функции Bluetooth® на телефоне;
- удалением соединения с телефоном из аудиосистемы. См. тему «Удаление соединения с телефоном» в разделе «Создание и удаление соединения с телефоном».

Выключение телефона также приводит к его отключению от системы.

На экране аудиосистемы появится сообщение, подтверждающее отключение телефона от системы.

Примечание: если при отключении телефон находится в режиме разговора, то разговор автоматически переключится с громкоговорителей автомобиля на телефон.

Подробную информацию об отключении Bluetooth® в аудиосистеме см. в пункте «Функция Bluetooth®» в разделе «Общее описание».

Чтобы отключить функцию Bluetooth® на своем телефоне, см. руководство по эксплуатации телефона.

Для отключения соединения телефона по Bluetooth® и удаления его из списка см. пункт «Удаление соединения с телефоном» в разделе «Создание и удаление соединения с телефоном».

ИСХОДЯЩИЕ И ВХОДЯЩИЕ ТЕЛЕФОННЫЕ ВЫЗОВЫ (1/4)

Вызов контакта из телефонной книги

При создании соединения с телефоном его список контактов автоматически загружается в аудиосистему.

Откройте меню «Тел.», нажав кнопку **10** на панели аудиосистемы либо **16, 21** или **26** под рулевым колесом.

В зависимости от компоновки панели аудиосистемы, выберите меню «Тел. книга», повернув и нажав переключатель **5** либо воспользовавшись кнопками **14** и подтвердив свои действия нажатием кнопки **25** либо с помощью переключателя **20** под рулевым колесом.

На дисплее аудиосистемы появится список контактов.

Нажмите кнопку **6** на клавиатуре панели аудиосистемы. Для выполнения вызова просмотрите свои контакты в алфавитном порядке, повернув и нажав переключатель **5** либо воспользовавшись кнопками **14** и подтвердив свои действия нажатием кнопки **25** либо с помощью переключателя **20** под рулевым колесом.

Примечание: для возврата на предыдущий экран нажмите на кнопку **6** на передней панели аудиосистемы.



Рекомендуется останавливать автомобиль для набора номера или поиска контакта.

RUS.31

ИСХОДЯЩИЕ И ВХОДЯЩИЕ ТЕЛЕФОННЫЕ ВЫЗОВЫ (2/4)

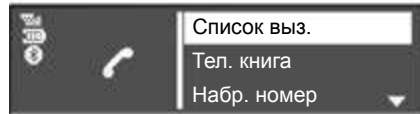

Соединение с контактом из списка последних вызовов

Для перехода в журнал вызовов нажмите на кнопку **10** на передней панели аудиосистемы или на **16, 21** либо **26** на подрулевом переключателе, а затем выберите меню «Список выз.».

Выберите «Исходящие», «Принятые» или «Пропущ.» На экране аудиосистемы появится журнал вызовов.

Для выполнения вызова выберите контакт или номер, на который вы хотите позвонить, и подтвердите действие, нажав переключатель **5** либо воспользовавшись кнопками **14** и подтвердив свои действия нажатием кнопки **25** либо с помощью переключателя **20** под рулевым колесом.

Вызов путем набора номера

Для перехода в меню телефона нажмите на кнопку **10** на передней панели аудиосистемы или на **16, 21** либо **26** на подрулевом переключателе, а затем выберите меню «Набр. номер».

Наберите желаемый номер с помощью цифровой клавиатуры, поворачивая и нажимая переключатель **5** либо нажимая кнопку **14**, и подтвердите свои действия нажатием кнопки **25** либо с помощью переключателя **20** под рулевым колесом.

После набора номера выберите **↵**, чтобы вызвать абонента.

Для вызова последнего набранного номера нажмите и удерживайте кнопку **10** на передней панели системы или кнопки **16, 18** либо **21** на подрулевом переключателе.

ИСХОДЯЩИЕ И ВХОДЯЩИЕ ТЕЛЕФОННЫЕ ВЫЗОВЫ (3/4)



Прием вызова

При поступлении входящего вызова номер абонента отображается на экране аудиосистемы (данная функция зависит от пакета услуг, предоставленного вашим оператором мобильной связи).

Если номер принятого вызова занесен в телефонную книгу, то на экране вместо номера высветится имя абонента.

Если отображение номера абонента невозможно, на экране аудиосистемы появляется сообщение «Скрытый номер».

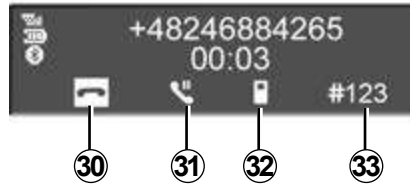

Чтобы принять входящий вызов, нажмите на кнопку **10** на передней панели аудиосистемы или на **18, 21** либо **26** на подрулевом переключателе, или на **28** на рулевом колесе.

Вы можете принять входящий вызов, выбрав значок **29** и, в зависимости от компоновки панели аудиосистемы, повернув и нажав переключатель **5** либо воспользовавшись кнопками **14, 25** и подтвердив свои действия нажатием переключателя **20** под рулевым колесом.

Чтобы отклонить входящий вызов, нажмите и удерживайте кнопку **10** на передней панели аудиосистемы или **18, 21** либо **26** на подрулевом переключателе, или **28** на рулевом колесе.

Вы можете отклонить входящий вызов, выбрав значок **30** и, в зависимости от компоновки панели аудиосистемы, повернув и нажав переключатель **5** либо воспользовавшись кнопками **14**, подтвердив свои действия нажатием кнопки **25** или с помощью переключателя **20** под рулевым колесом.



Рекомендуется останавливать автомобиль для набора номера или поиска контакта.

RUS.33

ИСХОДЯЩИЕ И ВХОДЯЩИЕ ТЕЛЕФОННЫЕ ВЫЗОВЫ (4/4)



Во время телефонного разговора

Вы можете:

- регулировать громкость, поворачивая переключатель **1** на передней панели аудиосистемы или нажимая на **17** или **19** на подрулевом переключателе;
- завершить вызов, нажав на кнопку **10** на передней панели системы или на **18**, **21** либо **26** на подрулевом переключателе, или на **28** на рулевом колесе;

- подтвердить выбор, нажав переключатель **5** или кнопку **25**, в зависимости от компоновки панели аудиосистемы, либо с помощью переключателя **20** под рулевым колесом.

Чтобы выбрать нужный значок, поверните переключатель **5** или воспользуйтесь кнопками **14**, подтвердив свои действия нажатием кнопки **25** или переключателя **20** под рулевым колесом.

Вы можете:

- завершить вызов, нажав на **30**;
- переключить разговор с аудиосистемы на телефон, выбрав **32**;
- перевести вызов в режим ожидания, нажав **31**;
- вернуть вызов из режима ожидания, выбрав **29**;
- переключить разговор с телефона на аудиосистему, нажав на **34**;
- управлять клавиатурой телефона с аудиосистемы, нажав на **33**.

После подключения телефона система позволит управлять функцией звонков по двум линиям (в зависимости от выбранных услуг оператора).

RUS.34

БЕСПРОВОДНОЕ ЗАРЯДНОЕ УСТРОЙСТВО (1/2)

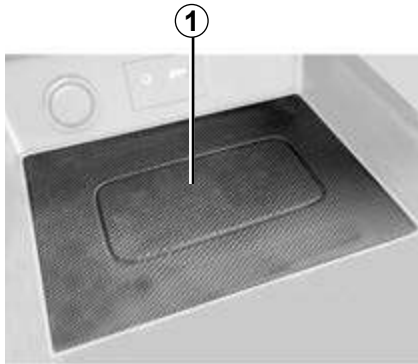

Введение

Используйте зону индуктивной зарядки **1**, для того чтобы зарядить телефон без использования зарядного провода.

Примечание: для получения дополнительной информации по совместимости с телефонами свяжитесь с официальным дилером или перейдите на сайт <https://easyconnect.renault.com>.



Зарядка

Расположите телефон **2** в зоне индукции **1**.

Примечание: рекомендуется снять защитный чехол с телефона до начала зарядки для достижения ее оптимальной эффективности.



Во время зарядки прогресс отображается на панели аудиосистемы.

- 3** Идет зарядка телефона.
- 4** Телефон заряжен.

БЕСПРОВОДНОЕ ЗАРЯДНОЕ УСТРОЙСТВО (2/2)

Зарядка телефона **2** может быть прервана в следующих случаях:

- в зоне индукции **1** обнаружен металлический объект;
- зона индукции **1** перегревается. Как только температура снизится, процедура зарядки **2** вашего телефона возобновится.

Металлические объекты, находящиеся в зоне индукции **1**, могут перегреваться. Рекомендуется располагать их в других зонах хранения (вещевое отделение, карман на козырьке и т.д.).

Запрещается оставлять любые предметы (USB флеш-накопители, SD-карты, кредитные карточки, украшения, ключи, CD, монеты и т.д.) в зоне индукции **1** во время зарядки телефона. Уберите все магнитные и банковские карты из отделения, прежде чем расположить телефон в зоне индукции **1**.

RUS.36

НАСТРОЙКА СИСТЕМЫ (1/4)

Настройки аудиосистемы

Откройте меню настроек, нажав на кнопку **9** на передней панели аудиосистемы.

Выберите «Настройки аудиосистемы». В зависимости от компоновки панели аудиосистемы, это можно сделать, повернув и нажав переключатель **5** или воспользовавшись кнопками **14** и подтвердив свои действия нажатием кнопки **25**. Доступны следующие функции:

- «Звук»;
- «Вх.АUX»;
- «Громк. км/ч»;
- «Усил. басов»;
- «Станд. настр.».

Звук

Выберите **5** и нажмите переключатель «Звук» или нажмите кнопки **14** и подтвердите свои действия кнопкой **25** для получения доступа к различным опциям.

- «Тем.НЧ»;
- «Тем.ВЧ»;
- «Баланс» (распределение звука между правыми/левыми динамиками);
- «Распред.» (распределение звука между передними/задними динамиками).

Можно изменить значение каждого параметра, повернув и нажав переключатель **5** или нажав кнопки **14** и подтвердив свои действия кнопкой **25**. Для выхода из меню нажмите на кнопку **6** на передней панели аудиосистемы.

Дополнительный разъем (AUX IN)

Откройте меню настроек, нажав на кнопку **9** на передней панели аудиосистемы. Выберите «Настройки аудиосистемы», затем нажмите переключатель **5** или нажмите кнопки **14** и подтвердите свои действия кнопкой **25**.

Выберите **5**, повернув и нажав переключатель «Вх.АUX» или нажав кнопки **14** и подтвердив свои действия кнопкой **25**, для получения доступа к различным опциям в следующем порядке:

- «Низк.»;
- «Сред.»;
- «Выс.».

Для каждой настройки выбраны следующие значения:

- «Низк.» (1200 мВ);
- «Сред.» (600 мВ);
- «Выс.» (300 мВ).

Изменение громкости в зависимости от скорости

Громкость аудиосистемы может меняться в зависимости от скорости движения автомобиля.

Откройте меню настроек, нажав на кнопку **9** на передней панели аудиосистемы. Перейдите в меню «Настройки аудиосистемы», затем выберите «Громк. км/ч», нажав переключатель **5** или нажав кнопки **14** и подтвердив свои действия кнопкой **25**.

Отрегулируйте соотношение громкости и скорости, поворачивая и нажимая переключатель **5** или нажав кнопки **14** и подтвердив свои действия кнопкой **25**, как только будет достигнута необходимая настройка.

Усиление низких тонов («Усил. басов»)

Функция «Усил. басов» позволяет усилить громкость всех низких тонов.

Чтобы включить или отключить эту функцию, выберите «Вкл.» или «Откл.», повернув и нажав переключатель **5** или нажав кнопки **14** и подтвердив свои действия кнопкой **25**.

НАСТРОЙКА СИСТЕМЫ (2/4)

Настройки по умолчанию

Откройте меню настроек, нажав на кнопку **9** на передней панели аудиосистемы. Откройте меню «Настройки аудиосистемы», затем, в зависимости от компоновки панели аудиосистемы, поверните переключатель **5** или нажмите кнопки **14** для отображения меню настроек и выбора «Станд. настр.».

В зависимости от компоновки панели аудиосистемы, нажмите переключатель **5** или кнопку **25** для подтверждения выбора.

Все настройки аудиосистемы примут значения по умолчанию.

Установка времени

Эта функция позволяет установить время.

Откройте меню настроек, нажав на кнопку **9** на передней панели аудиосистемы. Выберите «Часы», повернув и нажав переключатель **5** или нажав кнопки **14** и подтвердив свои действия кнопкой **25**. Доступны следующие функции:

- «Уст. время»: установка часов и минут;
- «Формат»: выбор формата времени («12-часовой» или «24 ч»).

Для возврата в предыдущее меню нажмите на кнопку **6** на передней панели аудиосистемы.

Настройки радио

Доступны следующие настройки:

- «Дор. сводка»;
- «Перекл. на новости»;
- «Обн. FM-списка»;
- «Обн. DR-списка».

«Дор. сводка»

Для включения или отключения данной функции:

- откройте меню настроек, нажав на кнопку **9** на передней панели аудиосистемы;
- выберите «Радио», повернув и нажав переключатель **5** или нажав кнопки **14** и подтвердив свои действия кнопкой **25**;
- выберите «Дор. сводка», повернув и нажав переключатель **5** или нажав кнопки **14** и подтвердив свои действия кнопкой **25**;
- выберите «Вкл.» или «Откл.» для включения или отключения функции «Дор. сводка».

НАСТРОЙКА СИСТЕМЫ (3/4)

«Перекл. на новости» (информационная сводка)

Для включения или отключения данной функции:

- откройте меню настроек, нажав на кнопку **9** на передней панели аудиосистемы;
- выберите «Радио», повернув и нажав переключатель **5** или нажав кнопки **14** и подтвердив свои действия кнопкой **25**;
- выберите «Перекл. на новости», повернув переключатель **5** на передней панели аудиосистемы и нажав на него;
- выберите информационные сообщения, которые вы хотите прослушать, повернув и нажав переключатель **5** или нажав кнопки **14** и подтвердив свои действия кнопкой **25**.

«Обн. FM-списка»

См. пункт «Обн. FM-списка» в разделе «Прослушивание радио».

«Обн. DR-списка»

См. пункт «Обн. DR-списка» в разделе «Режим радиоприемника».

Выбор языка

С помощью этой функции можно изменить язык аудиосистемы.

Для перехода к пункту «Язык» в меню настроек нажмите на кнопку **9** на передней панели аудиосистемы.

«Настройки» (Bluetooth®)

Для перехода в меню телефона нажмите на кнопку **10** на передней панели аудиосистемы или на **16**, **21** либо **26** на подрулевом переключателе.

Выберите опцию «Настройки», повернув и нажав переключатель **5** или нажав кнопки **14** и подтвердив свои действия кнопкой **25**, либо воспользовавшись подрулевым переключателем **20**.

Доступны следующие настройки:

- «Громк.»: настройка громкости звонка или вызова;
- «Рингтон»: активация сигнала вызова через аудиосистему автомобиля или сигнала вызова, передаваемого от телефона.

Для изменения громкости мелодии звонка, когда телефон Bluetooth® подключен к аудиосистеме, выберите «Громк.», повернув и нажав переключатель **5** или нажав кнопки **14** и подтвердив свои действия кнопкой **25**, либо воспользовавшись подрулевым переключателем **20**.

На экране появится новое подменю:

- «Звонок»;
- «Вызов».



В целях безопасности выполняйте все регулировки только на остановленном автомобиле.

НАСТРОЙКА СИСТЕМЫ (4/4)

- В зависимости от компоновки панели аудиосистемы, выберите один из 2 вариантов, повернув и нажав переключатель **5** или нажав кнопки **14** и подтвердив свои действия кнопкой **25**, либо воспользовавшись подрулевым переключателем **20**.
- Поверните и нажмите переключатель **5** на панели аудиосистемы или нажмите кнопки **14** и подтвердите свои действия кнопкой **25**, либо воспользуйтесь подрулевым переключателем **20** для увеличения или уменьшения уровня громкости.

Чтобы включить звонок в автомобиле или на подключенном телефоне Bluetooth®, выберите «Рингтон», повернув и нажав переключатель **5** или нажав кнопки **14** и подтвердив свои действия кнопкой **25**, либо воспользовавшись подрулевым переключателем **20**.

На экране появится новое подменю:

- «Автомоб.»;
- «Тел.».

- Выберите один из 2 вариантов, повернув и нажав переключатель **5** или нажав кнопки **14** и подтвердив свои действия кнопкой **25**, либо воспользовавшись подрулевым переключателем **20**.

Примечание: если телефон подключен к аудиосистеме, в меню появится новая опция «Настройки».

- «Обновление телефонной книги» — обновление списка контактов подсоединенного к аудиосистеме телефона (например, добавление новых контактов, которых еще нет в аудиосистеме).
- Для обновления списка контактов в аудиосистеме откройте меню «Настройки», нажав кнопку **10** на передней панели аудиосистемы или кнопку **16, 21** либо **26** на подрулевом переключателе.

- Выберите «Обновление списка контактов», повернув и нажав переключатель **5** или нажав кнопки **14** и подтвердив свои действия кнопкой **25**, либо воспользовавшись переключателем на панели аудиосистемы или подрулевым переключателем **20**.

Отображение текстовой информации, полученной по радио

Чтобы отобразить меню текстовой информации радиостанций, выберите «Радио», повернув и нажав переключатель **5** или нажав кнопки **14** и подтвердив свои действия кнопкой **25**, либо воспользовавшись подрулевым переключателем **20**. Максимальная длина текстового сообщения, полученного от радиостанции, — 64 символа.

Примечание: при отсутствии информации на экране отображается надпись «Сообщения отсутствуют».



В целях безопасности выполняйте все регулировки только на остановленном автомобиле.

R&GO: ОБЩЕЕ ОПИСАНИЕ (1/6)

Описание

«R&Go» — это приложение, загружаемое с внешнего смартфона или планшета. Приложение предоставляет доступ ко многим пунктам меню:

- «Навигация»;
- «Мультимедиа»;
- «Автомоб.»;
- «Тел.»;
- «Календарь»;
- «Настройки»;

Примечание: для получения информации о совместимости смартфонов и планшетов обратитесь к официальному дилеру или посетите веб-сайт производителя (при наличии данной информации).

Подключение Bluetooth®

Убедитесь, что между смартфоном (или планшетом) и аудиосистемой создано соединение (см. тему «Создание соединения с телефоном» в разделе «Создание и удаление соединения с телефоном»).

Примечание: в смартфоне должна быть включена функция Bluetooth® и установлен статус «видимый» (подробную информацию см. в инструкции к смартфону).

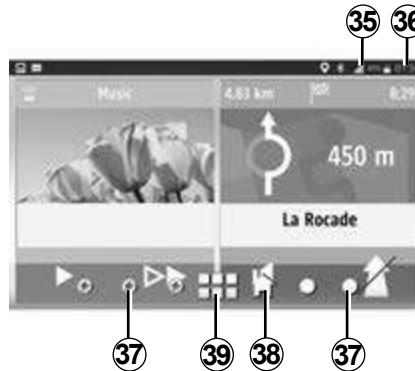

Дисплей

Персонализированная главная страница

35 Информация о смартфоне или планшете (уведомления, состояние сети, заряда батареи и соединений Bluetooth®).

36 Текущее время.

37 Указатели страниц.

38 Возврат на персонализированную главную страницу.

39 Переход на главный экран «R&Go» по умолчанию.

Примечание: конфигурацию главного экрана можно изменить. См. раздел «R&Go: настройка параметров».

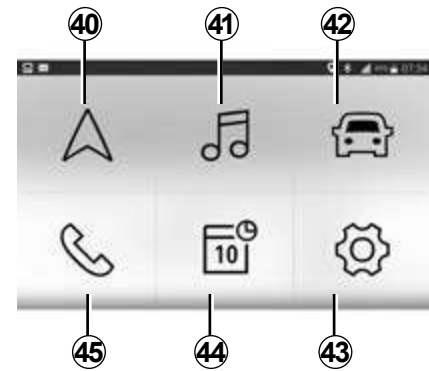

Главный экран «R&Go», отображаемый по умолчанию

Для перехода на главный экран по умолчанию нажмите на кнопку **39** и найдите следующие заголовки:

40 «Навигация» — управление навигацией.

41 «Мультимедиа» — управление мультимедийными ресурсами.

42 «Автомоб.»: контроль расхода топлива, Driving eco² и т. д.

43 «Настройки»: управление настройками приложения «R&Go».

44 «Календарь»: доступ к вашему календарю.

45 «Тел.»: управление функциями смартфона.

R&GO: ОБЩЕЕ ОПИСАНИЕ (3/6)

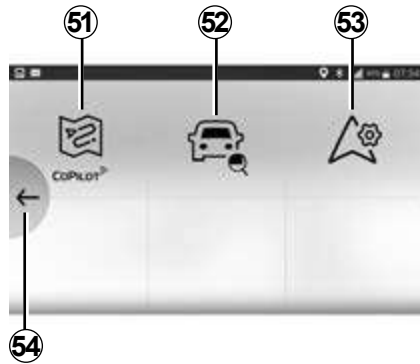
**Меню «Навигация»**

Меню навигации объединяет все функции спутниковой навигации, дорожные карты, информацию о дорожном движении, навигационные приложения и информирование об опасных дорожных участках. В меню навигации реализованы следующие функции:

- 51** навигационное приложение для планирования маршрутов движения;
- 52** приложение, позволяющее определить местоположение автомобиля;
- 53** переход к настройкам, позволяющим задать навигационное приложение по умолчанию;
- 54** возврат в главное меню.

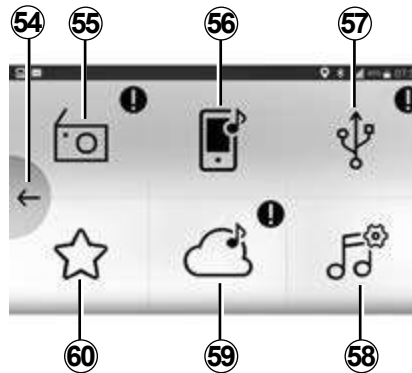
**Меню «Мультимедиа»**

В меню «Мультимедиа» содержатся все функции, относящиеся к прослушиванию радио, воспроизведению аудиофайлов и т. д. В меню «Мультимедиа» представлены следующие функции:

- 55** прослушивание радио;
- 56** прослушивание аудиозаписей со смартфона через аудиосистему;
- 57** прослушивание аудиозаписей с внешнего источника (USB, проигрыватель MP3 и т. д.);

58 настройка параметров мультимедийной системы;

59 выбор и прослушивание тематических радиостанций (потокосная передача) со всего мира через интернет-соединение вашего телефона.

Примечание: использование функции потоковой передачи через мобильную связь может привести к дополнительным расходам, не предусмотренным вашим абонентским планом;

60 переход к персональному списку воспроизведения.

R&GO: ОБЩЕЕ ОПИСАНИЕ (4/6)

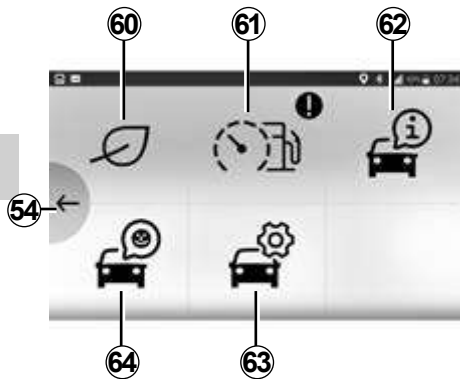
**Меню «Автомоб.»**

В меню «Автомобиль» можно управлять некоторым оборудованием (например, данными бортового компьютера и функцией Driving eco²); в меню также представлены следующие функции:

- 60** доступ к меню Driving eco² (оценка экономичности вождения, советы по экологичному вождению и т. д.).
- 61** тахометр (об/мин x 1000) или индикатор стиля вождения.
- 62** доступ к руководству по эксплуатации автомобиля.
- 63** доступ к настройкам.
- 64** доступ к данным щитка приборов автомобиля.

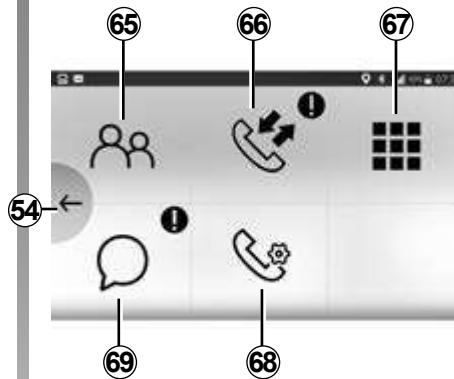
**Меню «Тел.»**

Меню смартфона позволяет пользоваться телефонной связью в режиме «свободные руки» и предоставляет следующие функции:

- 54** возврат в главное меню.
- 65** доступ к списку своих контактов.
- 66** доступ к журналу вызовов.
- 67** переход к цифровой клавиатуре (для набора номера).
- 68** переход к настройкам меню «Тел.» из приложения.
- 69** доступ к сообщениям SMS.

Примечание: на некоторых смартфонах или планшетах доступна функция голосового воспроизведения SMS-сообщений («Text-to-Speech»). Аудиосистема озвучивает сообщения SMS.

R&GO: ОБЩЕЕ ОПИСАНИЕ (5/6)



Напоминание о забытом телефоне

При выключенном двигателе и выключенной аудиосистеме приложение «R&Go», установленное на вашем смартфоне, включает долгий звуковой сигнал и показывает сообщение о том, что Вы оставили свой телефон в автомобиле.

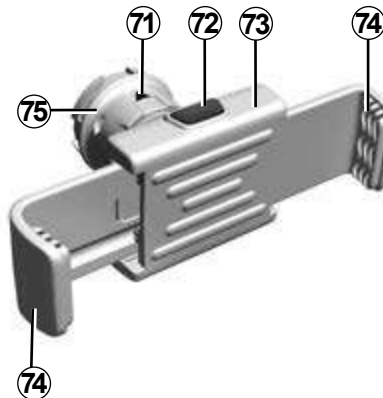

Держатель телефона

Этот держатель телефона должен быть установлен, только если Вы используете телефон с приложением «R&Go».

Чтобы закрепить держатель телефона **73** на панели аудиосистемы автомобиля, выполните следующие действия:

- снимите крышку держателя телефона **24**, повернув ее против часовой стрелки, чтобы открыть гнездо USB;
- установите стрелку **71** фиксатора **75** в верхнее положение перед установкой держателя **73** в гнездо аудиосистемы, чтобы обеспечить его правильное подключение;
- подсоедините держатель телефона **73** к разъему USB аудиосистемы;
- поверните фиксатор **75** держателя телефона **73** по часовой стрелке, чтобы закрепить его;
- поместите телефон в держатель **73** и сожмите зажимы **74** так, чтобы телефон надежно зафиксировался в держателе.

R&GO: ОБЩЕЕ ОПИСАНИЕ (6/6)

Для того чтобы снять держатель для телефона **73** с вашей аудиосистемы:

- удерживайте телефон, нажимая кнопку открепления **74**, а затем извлеките его;
- поверните фиксатор **75** держателя телефона **73** против часовой стрелки, чтобы отсоединить его от панели аудиосистемы автомобиля;
- отсоедините держатель телефона **73** от панели аудиосистемы;
- снова установите заглушку держателя телефона **24**, повернув ее в направлении часовой стрелки, чтобы закрыть гнездо USB.



Примечание: держатель телефона **73** можно использовать в 2 положениях:

- вертикально, для чего установите телефон горизонтально, а затем переведите держатель **73** в вертикальное положение;
- горизонтально, для чего установите телефон вертикально, а затем переведите держатель **73** в горизонтальное положение.

Примечание: Вы можете также наклонить держатель для телефона, чтобы лучше видеть экран.

Зарядка через USB-разъем

После подсоединения разъема USB вашего телефона к входу USB держателя телефона **73** можно заряжать аккумулятор телефона во время его использования.

R&GO: ФУНКЦИЯ НАВИГАЦИИ (1/3)



«Навигация»

Для перехода в меню системы навигации из главного меню «R&Go» нажмите на кнопку «Навигация».

Меню «Навигация» состоит из 3 значков:

- доступ к навигационному приложению для управления своими маршрутами;

- доступ к приложению Go To My Car («К моему автомобилю») для определения местоположения своего автомобиля;
- выбор навигационного приложения, которое Вы желаете использовать по умолчанию.



Навигационное приложение «CoPilot»

В меню «Навигация» нажмите значок «CoPilot». Система навигации «CoPilot» позволяет вводить пункт назначения, выбирать точки интереса, задавать параметры маршрута поездки, пользоваться информационными сервисами в реальном времени и т. п.



В целях безопасности выполняйте все настройки только на остановленном автомобиле.

R&GO: ФУНКЦИЯ НАВИГАЦИИ (2/3)

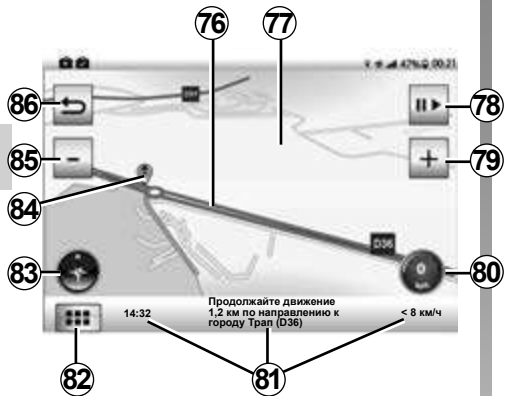

Изображения и кнопки на карте

Навигационная карта может отображаться различным образом.

76 Маршрут, построенный навигационным приложением «CoPilot».

77 Навигационная карта.

78 Ярлык перехода к экрану мультимедийной системы.

79 Увеличение масштаба.

80 Спидометр.

81 Информация о маршруте.

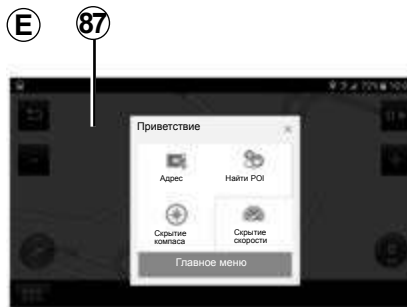

82 Переход к меню управления навигацией **E**.

83 Компас.

84 Точки интереса (POI).

85 Уменьшение масштаба.

86 Переход в меню системы навигации «R&Go».

87 Зона возврата на карте системы навигации.



Меню вождения

В приложении CoPilot нажмите «Главное меню» в меню движения **84** для перехода к следующим настройкам:

- «Двигаться к...»;
- «Маршрут»;
- «MyCoPilot»;
- «Опции».

«Двигаться к...»

В этом меню можно полностью или частично ввести адрес.

«Маршрут»

В этом меню можно задать настройки системы навигации.

«MyCoPilot»

В этом меню можно настроить свою учетную запись, обновления карты и т. д.

«Опции»

В этом меню можно задать настройки отображения карты.

R&GO: ФУНКЦИЯ НАВИГАЦИИ (3/3)



«Поиск автомобиля»

С помощью этой функции можно определить местоположение своего автомобиля (например, чтобы найти его на парковке). Для этого в меню «Навигация» предусмотрена функция «GoTo My Car» («К моему автомобилю»).

Для поиска автомобиля выполните следующие действия:

- заполните поле «Адрес парковки автомобиля»;
- нажмите на кнопку «К моему автомобилю» для запуска навигации «CoPilot» в пешеходном режиме к заданному месту стоянки автомобиля.

Примечание: эта функция доступна только при нахождении вне автомобиля.

Если ваш автомобиль будет перемещен третьим лицом в период между моментом сохранения его координат GPS на парковке и моментом, когда вы пожелаете найти его, приложение не сможет определить его текущее местонахождение.



«Настройки системы навигации»

С помощью этой функции можно выбрать навигационное приложение для использования его по умолчанию.

В меню «Навигация» нажмите значок «Настройки системы навигации», затем выберите из предложенного списка нужное навигационное приложение.



В целях безопасности выполняйте все настройки только на остановленном автомобиле.

R&GO: ФУНКЦИЯ МУЛЬТИМЕДИА (1/3)



«Мультимедиа»

Для перехода в меню мультимедийной системы из главного меню «R&Go» нажмите на кнопку «Мультимедиа».

Меню «Мультимедиа» состоит из 6 значков:

- режим радиоприемника;
- прослушивание записей внешнего аудиоустройства через Bluetooth®;

- прослушивание аудиозаписей с внешнего источника (USB, проигрыватель MP3, USB и т. д.);
- переход к персональному списку воспроизведения;
- потоковая передача (интернет-радио);
- переход к настройкам мультимедийной системы.

Примечание: для использования всех возможностей меню «Мультимедиа» необходимо подключить свой телефон или планшет к аудиосистеме по Bluetooth®.



«Режим радиоприемника»

В этом меню можно прослушивать радиостанции и воспользоваться следующими функциями:

- выбор диапазонов вещания (FM1, FM2, DR1, DR2 или AM);
- выбор радиостанции в 3 режимах поиска (по частоте, по списку, по предустановке);
- поиск радиостанции с помощью встроенной интеллектуальной клавиатуры;
- прослушивание сохраненных радиостанций;
- просмотр текстовой информации, передаваемой некоторыми радиостанциями FM-диапазона и DR, в ходе прослушивания.

Для получения дополнительной информации см. раздел «Прослушивание радио».

RUS.50

R&GO: ФУНКЦИЯ МУЛЬТИМЕДИА (2/3)



«Воспроизведение аудиозаписей»

С помощью этого меню можно прослушивать аудиозаписи внешнего аудиоустройства и управлять следующими функциями:

- получение доступа непосредственно к аудиофайлам;
- доступ к файлам, музыке, жанрам, исполнителям, альбомам, подкастам (podcasts), названиям и спискам воспроизведения;
- воспроизведение с аудиоисточника;
- пауза воспроизведения с текущего аудиоисточника;
- быстрая перемотка вперед по записям текущего аудиоисточника;
- и др. (в зависимости от внешнего аудиоисточника).

Примечание: можно выбрать только из имеющихся в наличии источников. Недоступные источники отмечены серым цветом.

Примечание: перед первым подключением внешнего аудиоустройства Bluetooth® сначала необходимо создать его беспроводное соединение с аудиосистемой автомобиля.



«Внешние аудиоустройства»

С помощью этого меню можно слушать аудиозаписи с внешнего источника.

Чтобы перейти к аудиофайлам, выберите в следующем списке источник, подключенный к аудиосистеме:

- USB1;
- USB2;
- проигрыватель MP3: устройство со встроенным проигрывателем MP3;
- штекерный разъем;
- смартфон, подключенный к аудиосистеме по Bluetooth®;
- планшет, подключенный к аудиосистеме по Bluetooth®.



«Списки воспроизведения»

Через это меню можно перейти к персонализированным спискам воспроизведения.



В целях безопасности выполняйте все настройки только на остановленном автомобиле.

R&GO: ФУНКЦИЯ МУЛЬТИМЕДИА (3/3)



«Потоковая передача» (интернет-радио)

С помощью этого меню можно искать и прослушивать интернет-радиостанции, а также отображать их визуальную информацию через свой смартфон (BBC world, podcast и т. д.).

Вы можете добавить одну или несколько радиостанций и/или источников воспроизведения в избранное.

В меню «Потоковая передача» расположены следующие функции:

- управление избранными радиостанциями;
- поиск радиостанции при помощи интеллектуальной клавиатуры;
- просмотр рейтинга радиостанций (истории, топ, местные);
- доступ во время прослушивания к изображению альбома, имени исполнителя и названию песни;
- переключение на радиоприемник аудиосистемы автомобиля.

Примечание: использование функций меню потоковой передачи через мобильную связь может привести к дополнительным расходам, не предусмотренным вашим абонентским планом.

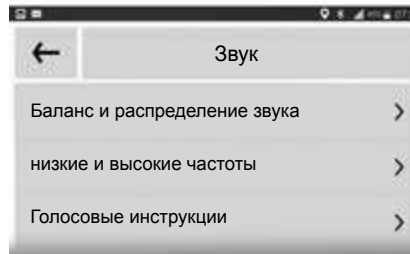

«Настройки мультимедийной системы»

В этом меню можно настроить следующие параметры:

- «Баланс и распределение звука (по фронту и удалению от источника)»;
- «низкие и высокие частоты»;
- «Голосовые инструкции»;
- «громкость bluetooth»;
- «AUX In» (аудиовход от внешнего источника);
- «Дор. сводка»;

- «Перекл. на новости»;
- «Обновление FM-списка»;
- «Обновление DR-списка»;
- «Громкость звонка телефона»;
- «Рингтон»;
- «настройки по умолчанию».

RUS.52

R&GO: ФУНКЦИЯ ИНФОРМАЦИИ ОБ ЭКСПЛУАТАЦИИ АВТОМОБИЛЯ (1/2)



«Автомоб.»

Для перехода в меню «Автомоб.» из главного меню «R&Go» нажмите на кнопку «Автомоб.».

Меню «Автомоб.» состоит из 6 значков:

- экономичное вождение («Driving eco²»);
- расход топлива и тахометр (об./мин. x 1000);

- руководство по эксплуатации автомобиля;
- переход к данным на щитке приборов автомобиля;
- переход к приложению My Renault (в зависимости от страны);
- переход к настройкам меню «Автомоб.» из приложения.



Экономичное вождение «Driving eco²»

Эта функция позволяет выводить на экран общую оценку, отражающую ваш стиль вождения, в режиме реального времени.

Этот показатель учитывает следующие параметры:

- экономичность ускорения;
- заблаговременность торможения;
- своевременность переключения передач.

В конце каждой поездки вы можете получить общую оценку и персональные рекомендации.

Вы также можете узнать:

- дистанцию, пройденную без расхода топлива;
- оценки за 10 последних поездок.

Примечание: в некоторых моделях телефонов приложение «Driving eco²» не сохраняет результаты.

Примечание: после запуска приложения нажмите на кнопку «Станд. настр.» на щитке приборов для создания новой поездки.

Для принятия поездки в обработку ее протяженность должна превышать 400 метров. Если между остановкой и запуском двигателя проходит менее 4 часов, система продолжает вести предыдущий маршрут.



В целях безопасности выполняйте все настройки только на остановленном автомобиле.

RUS.53

R&GO: ФУНКЦИЯ ИНФОРМАЦИИ ОБ ЭКСПЛУАТАЦИИ АВТОМОБИЛЯ (2/2)



«Расход топлива и тахометр»

С помощью этой функции можно узнать мгновенный расход топлива в сравнении со средним расходом топлива и вывести на экран значение оборотов двигателя в режиме реального времени (об./мин. x 1000).



«E-guide» («Электронный гид»)

Эта функция позволяет открыть руководство по эксплуатации автомобиля.



«Щиток приборов»

С помощью этой функции можно перейти к различным данным в памяти щитка приборов, например:

- средняя скорость;
- средний расход топлива;
- общее расстояние;
- пройденное расстояние с момента последнего обнуления показателей;
- др.



«Настройки»

С помощью этой функции можно перейти к настройкам меню «Автомоб.» и задать определенные параметры.

R&GO: ФУНКЦИЯ ТЕЛЕФОНА (1/2)



«Тел.»

Для перехода в меню «Тел.» из главного меню «R&Go» нажмите на кнопку «Тел.».

Меню «Тел.» состоит из 5 значков:

- переход к телефонной книге;
- переход к журналу вызовов;
- переход к цифровой клавиатуре;

- переход к сообщениям SMS, полученным на смартфоне или планшете;
- переход к настройкам меню «Тел.».

Примечание: Вы можете проверять голосовую почту длительным нажатием клавиши 1 на клавиатуре **11**.

Первое долгое нажатие клавиши 1 на клавиатуре **11**: запись номера своей голосовой почты для смартфона.



«Телефонная книга»

Нажмите значок «Телефонная книга» для просмотра списка контактов, хранящихся в телефоне Bluetooth®.

После подключения смартфона с Bluetooth® к аудиосистеме по Bluetooth® номера из телефонной книги смартфона станут автоматически доступны в приложении **R&Go**.

Выберите контакт (если контакт имеет несколько телефонных номеров, будет предложено выбрать номер для вызова): вызов совершается автоматически после нажатия номера контакта.

Если с контактом связан адрес, можно запустить систему навигации. Чтобы проложить маршрут до сохраненного адреса, нажмите значок навигации.

Примечание: для просмотра списка контактов проведите пальцем по экрану смартфона снизу вверх.

R&GO: ФУНКЦИЯ ТЕЛЕФОНА (2/2)



Журнал вызовов

Функции журнала вызовов:

- исходящие вызовы;
- пропущенные вызовы;
- входящие вызовы.

В журнале вызовов контакты в списке расположены в порядке от недавних к более ранним.

Для просмотра списка вызовов проведите пальцем по экрану смартфона снизу вверх.

Для вызова абонента из журнала вызовов выберите в списке соответствующий контакт.



«Цифровая клавиатура»

С помощью цифровой клавиатуры можно вызвать абонента через приложение **R&Go**.

Наберите номер с помощью цифровых кнопок. После ввода номера нажмите кнопку  для его вызова.



«Сообщения»

Функция «Сообщения» позволяет прочитать и/или прослушать текстовые сообщения, полученные во время работы приложения **R&Go**.

Примечание: для просмотра списка сообщений проведите пальцем по экрану смартфона снизу вверх.



Настройки телефона

Эта функция позволяет перейти к настройкам меню «Тел.» и выбрать определенные опции.



Рекомендуется останавливать автомобиль для набора номера или поиска контакта.

R&GO: КАЛЕНДАРЬ

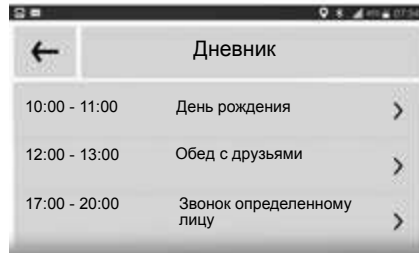

«Дневник»

Для перехода в меню «Дневник» из главного меню **R&Go** нажмите кнопку «Дневник».

Функция «Дневник» открывает доступ ко всем задачам (запланированные на определенные дни встречи и события и т. д.), зарегистрированным в календаре подключенного к системе внешнего смартфона или планшета.

Если к запланированному событию привязан почтовый адрес, навигационное приложение может проложить маршрут до места события. Чтобы проложить маршрут до сохраненного адреса, нажмите на значок навигации.



Рекомендуется останавливать автомобиль для набора номера или поиска контакта.

R&GO: НАСТРОЙКИ (1/2)

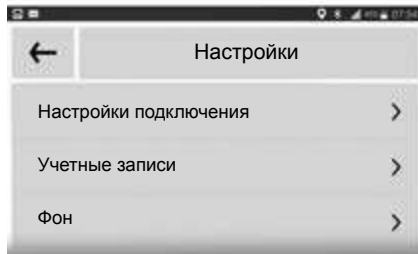

«Настройки»

Для перехода в меню настроек из главного меню «**R&Go**» нажмите на кнопку «Настройки».

В меню «Настройки» системы «**R&Go**» можно настроить или просмотреть следующие элементы:

- автоматический запуск приложения **R&Go** после подключения к аудиосистеме;

- информация о вашей учетной записи пользователя;
- фон;
- правила и условия эксплуатации;
- подключение к аудиосистеме;
- руководство по работе с приложением;
- кнопка ярлыка возврата к приложению **R&Go**;
- восстановление исходных заводских настроек;
- версия приложения **R&Go**, установленного на телефоне;
- подключение Bluetooth® (автоматически или вручную);
- др.

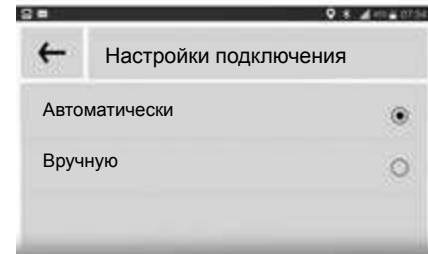

«Настройки подключения»

Создание соединения

С помощью этой функции можно активировать Bluetooth® телефона и поиск аудиосистемы «**MY CAR**».

«Запуск R&Go»

Выберите эту опцию, чтобы включить или отключить режим автозапуска приложения после создания соединения с аудиосистемой автомобиля.

R&GO: НАСТРОЙКИ (2/2)

Фон

С помощью этой функции можно выбрать одно из фоновых изображений, предлагаемых приложением.

«Правила»

При выборе этого варианта будут показаны условия и правила использования.

«Данные для технической поддержки»

При выборе этого варианта будут показаны данные, необходимые при обращении в службу технической поддержки Renault.

Руководство

С помощью этой функции можно прочитать руководство по работе с приложением **R&Go**.

«Исходные настройки»

Этот вариант соответствует возврату к настройкам по умолчанию.

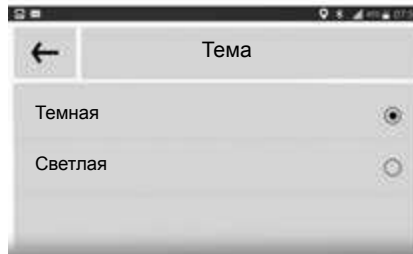

«Версия R&Go»

При выборе этого варианта будет показана версия приложения.



В целях безопасности выполняйте все настройки только на остановленном автомобиле.



«Активация R&Go»

Выберите один из 2 вариантов активации и деактивации отображения кнопки ярлыка приложения. Эта кнопка отображается только тогда, когда вы находитесь вне приложения **R&Go**. При нажатии на кнопку ярлыка **88** приложение **R&Go** открывается.

НЕИСПРАВНОСТИ (1/2)

Описание	Возможные причины	Решения
Нет звука.	Уровень громкости установлен на минимум.	Увеличьте громкость или отмените паузу.
Аудиосистема не действует, дисплей не включается.	На аудиосистему не подается напряжение.	Включите аудиосистему.
	Перегорел предохранитель аудиосистемы.	Замените предохранитель (см. раздел «Предохранители» в руководстве по эксплуатации автомобиля).
Аудиосистема не работает при включенном дисплее.	Уровень громкости установлен на минимум.	Нажмите 17 или поверните 1 .
	Замыкание в цепи громкоговорителей.	Обратитесь на сервисную станцию компании-производителя.
Нет звука в левом или правом динамике.	Неправильно отрегулирован баланс звука (распределение звука на правые и левые громкоговорители автомобиля).	Отрегулируйте баланс звука.
	Громкоговоритель отключен.	Обратитесь на сервисную станцию компании-производителя.
Плохой прием радиосигналов или отсутствие приема.	Автомобиль находится на большом расстоянии от ретрансляционной антенны радиостанции (шум и помехи).	Переключитесь на радиостанцию, прослушиваемую без помех.
	Помехи появляются из-за работы двигателя.	Обратитесь на сервисную станцию компании-производителя.
	Повреждена или не подключена антенна.	Обратитесь на сервисную станцию компании-производителя.

RUS.60

НЕИСПРАВНОСТИ (2/2)

Описание	Возможные причины	Решения
Телефон не подключается к системе.	<ul style="list-style-type: none"> – Телефон выключен. – Аккумулятор телефона разряжен. – Для телефона не было создано соединение с системой телефонии «свободные руки». – Подключения Bluetooth® телефона и системы не включены. – Телефон не настроен на прием запросов о подключении к аудиосистеме. 	<ul style="list-style-type: none"> – Включите телефон. – Зарядите аккумуляторную батарею телефона. – Создайте соединение телефона с системой телефонии «свободные руки». – Активируйте подключение Bluetooth® телефона и системы. – Настройте телефон на прием запросов о подключении к аудиосистеме.
Аудиоплеер Bluetooth® не подключается к системе.	<ul style="list-style-type: none"> – Плеер выключен. – Батарея плеера разряжена. – Для плеера не было создано предварительного соединения с аудиосистемой. – Подключения Bluetooth® плеера и аудиосистемы не были включены. – Портативный аудиопроигрыватель не настроен на прием запросов о подключении аудиосистемы. – Аудиозапись внешнего устройства не воспроизводится. 	<ul style="list-style-type: none"> – Включите плеер. – Зарядите батарею плеера. – Настройте подключение плеера к аудиосистеме. – Включите Bluetooth® плеера и аудиосистемы. – Настройте плеер на прием запросов на соединение с системой. – В зависимости от уровня совместимости телефона, аудиозаписи могут воспроизводиться только с плеера.
На экране отображается сообщение «Низкий уровень заряда аккумуляторной батареи».	Длительное использование системы телефонии «свободные руки» приводит к быстрому разряжению батареи телефона.	Зарядите аккумуляторную батарею телефона.

RUS.61

АЛФАВИТНЫЙ УКАЗАТЕЛЬ

B	
Bluetooth@.....	RUS.4 – RUS.5
F	
FM/LW/MW диапазоны.....	RUS.4 – RUS.5
R	
RDS.....	RUS.4
A	
аудиосистема	
автоматический режим.....	RUS.17
автоматическое занесение радиостанций в память.....	RUS.17
занесение радиостанций в память.....	RUS.17
поиск радиостанции.....	RUS.17
ручной режим.....	RUS.17
B	
внешний источник.....	RUS.21
воспроизведение звука.....	RUS.33
выбор источника.....	RUS.14
вызов.....	RUS.31
выключение звука.....	RUS.14
Г	
гарнитура для управления телефоном в режиме «свободные руки».....	RUS.5
громкость звука.....	RUS.14
Ж	
журнал вызовов.....	RUS.31
З	
запуск двигателя.....	RUS.14
И	
информация о дорожном движении («i Traffic»).....	RUS.38
М	
меры предосторожности при использовании.....	RUS.2 – RUS.3

RUS.62

Н	
настройки	
аудио.....	RUS.37
неисправности.....	RUS.60 – RUS.61
О	
отключение телефона.....	RUS.30
отслеживание частот AF-RDS.....	RUS.18
П	
подключение	
ошибка.....	RUS.29
прием вызова.....	RUS.31
Р	
разъединить телефон.....	RUS.27
разъем USB.....	RUS.21
распознавание голосовых команд.....	RUS.15 – RUS.16
С	
соединение Bluetooth.....	RUS.25 → RUS.27
создание соединения.....	RUS.25 → RUS.27
Т	
текст радио.....	RUS.40
телефонный список.....	RUS.31
У	
удаление соединения.....	RUS.27
установка точного времени	
регулировка.....	RUS.38
Ч	
частотный диапазон.....	RUS.17
Я	
язык	
изменить.....	RUS.38

(<https://easyconnect.renault.com>)

