



Renault DOKKER

Руководство по эксплуатации



стремление к лучшим результатам



Партнерство с ELF
**world
series**
by RENAULT



RENAULT рекомендует ELF

Elf и Renault являются партнерами в области высоких технологий в автомобилестроении и проводят совместную экспертизу в условиях, близких к городскому циклу. Благодаря этому долгосрочному сотрудничеству вам предоставляется широкий ассортимент смазочных средств, идеально подходящих для вашего Renault. Продолжительная защита и оптимальные характеристики вашего двигателя обеспечены. Чтобы подобрать наиболее подходящее сертифицированное смазочное средство ELF для полной замены или доливки в ваш автомобиль, обратитесь на сервисную станцию Renault или воспользуйтесь инструкцией по эксплуатации автомобиля.

www.lubricants.elf.com



Марка **TOTAL**

Добро пожаловать в Ваш автомобиль

Это руководство пользователя содержит информацию, которая позволит Вам:

- ознакомиться с автомобилем, правильно его эксплуатировать и получить максимальную пользу от его возможностей и примененных при его создании технических достижений.
- обеспечить длительную безотказную работу автомобиля строгим соблюдением несложных, но важных предписаний по техническому обслуживанию.
- быстро устранить мелкие неисправности, не требующие вмешательства специалиста.

То незначительное время, которое Вы потратите на чтение данного руководства, с лихвой окупится приобретенными сведениями о функциональных возможностях и технических новшествах, примененных в конструкции Вашего автомобиля, и правилах их использования. Если Вам понадобится дополнительная информация об автомобиле, специалисты сервисной станции компании-производителя будут рады дать любые необходимые консультации.

Для наглядности используются следующие символы:



Эти символы, нанесенные на определенном оборудовании автомобиля, означают, что необходимо ознакомиться с информацией о данном оборудовании и/или ограничениях по работе с ним в руководстве по эксплуатации.



в любом месте руководства указывает на предупреждение об опасности или рекомендацию по безопасной эксплуатации.

Данное руководство по эксплуатации содержит описание модели, основанное на ее технических характеристиках, существующих на момент написания документа. **Руководство охватывает все виды оборудования** (как серийного, так и дополнительного), **устанавливаемого на автомобили данной модели, однако его наличие на Вашем автомобиле зависит от комплектации, выбранных опций и страны поставки.**

В данном руководстве может содержаться информация об оборудовании, которым планируется оснащать автомобили данной модели в предстоящем периоде их производства.

Иллюстрации в руководстве пользователя представлены только в качестве примеров.

Счастливого пути за рулем Вашего нового автомобиля!

Перевод с французского Перевод и иное воспроизведение данного документа или его частей любым способом без предварительного письменного разрешения компании запрещены.



С О Д Е Р Ж А Н И Е

Главы

Знакомство с автомобилем

1

Вождение автомобиля

2

Комфорт

3

Техническое обслуживание

4

Практические советы

5

Технические характеристики

6

Алфавитный указатель

7



Глава 1: Знакомство с автомобилем

| | |
|---|------|
| Ключ, радиочастотный пульт дистанционного управления: общие сведения | 1.2 |
| Запирание, отпирание дверей | 1.5 |
| Автоматическая блокировка замков при движении | 1.7 |
| Двери | 1.8 |
| Подголовники | 1.13 |
| Передние сиденья | 1.14 |
| Поворотная разделительная переборка | 1.17 |
| Ремни безопасности | 1.18 |
| Средства пассивной безопасности в дополнение к ремням безопасности передних сидений | 1.23 |
| Боковые устройства безопасности | 1.29 |
| Дополнительные средства пассивной безопасности | 1.30 |
| Безопасность детей: общие сведения | 1.31 |
| Выбор крепления детского сиденья | 1.34 |
| Установка детского сиденья, общие сведения | 1.36 |
| Детские сиденья: крепление штатным ремнем безопасности или с помощью системы Isofix | 1.38 |
| Выключение/включение подушки безопасности переднего пассажира | 1.48 |
| Рулевое колесо | 1.51 |
| Место водителя: левостороннее управление | 1.52 |
| Предупредительные сигнальные лампы | 1.54 |
| Дисплеи и индикаторы | 1.59 |
| Бортовой компьютер | 1.61 |
| Зеркала заднего вида | 1.68 |
| Звуковая и световая сигнализация | 1.70 |
| Приборы наружного освещения и сигнализации | 1.71 |
| Коррекция света фар | 1.73 |
| Стеклоочистители/стеклоомыватели | 1.74 |
| Топливный бак | 1.76 |
| Бак для реагента | 1.80 |

40617



Ключ А

- 1 Кодированный ключ замка зажигания, дверей и пробки заливной горловины топливного бака.

Ключ не должен использоваться в иных случаях (для открывания бутылок и т.п.), чем те, которые указаны в руководстве по эксплуатации.

40616



Радиочастотный пульт дистанционного управления В

- 2 Запирание всех открывающихся элементов кузова.
- 3 Отпирание всех открывающихся элементов кузова.
- 4 Кодированный ключ замка зажигания, двери водителя и пробки заливной горловины топливного бака.

Рекомендация

Не подносите пульт дистанционного управления к источнику тепла, холода или влажности.



Ответственность водителя при стоянке или остановке автомобиля

Даже на короткое время не покидайте автомобиль, в котором находится ребенок, взрослый с ограниченными возможностями или животное, оставив ключ в замке зажигания.

Они могут причинить вред себе или другим людям, запустив двигатель, включив оборудование, например, стеклоподъемники, или заблокировав двери.

Кроме того, нужно учитывать, что в теплую и/или солнечную погоду температура в салоне автомобиля поднимается очень быстро.

Существует опасность тяжелых травм или летального исхода.

КЛЮЧИ, РАДИОЧАСТОТНЫЙ ПУЛЬТ ДИСТАНЦИОННОГО УПРАВЛЕНИЯ: общие сведения (2/2)

Радиус действия пульта дистанционного управления

Дальность действия зависит от окружающих условий. Во избежание непреднамеренного отпирания или запираания дверей вследствие случайного нажатия на кнопки обращайтесь с пультом осторожно!

Радиопомехи

Наличие некоторых предметов (металлических предметов, мобильных телефонов, электромагнитного излучения и т. п.) вблизи ключа может вызвать помехи и затруднить работу системы.

В случае замены или необходимости заказа дополнительного ключа или пульта дистанционного управления

Если вы потеряли или хотите получить дополнительный ключ или пульт дистанционного управления, обращайтесь только в сервисный центр компании-производителя.

В случае замены ключа или пульта дистанционного управления необходимо доставить автомобиль **и все его пульты дистанционного управления** на сервисную станцию компании-производителя для повторной инициализации всего комплекта.

Вы можете использовать до четырех ключей или пультов дистанционного управления для одного автомобиля.

Неисправность ключа или пульта дистанционного управления

Следите за тем, чтобы элемент питания был нужной модели, не разряжен и правильно установлен. Срок службы элемента питания примерно два года. Процедура замены элемента питания описана в разделе «Радиочастотный пульт дистанционного управления: элементы питания», глава 5.

КЛЮЧИ/РАДИОЧАСТОТНЫЙ ПУЛЬТ ДИСТАНЦИОННОГО УПРАВЛЕНИЯ: использование

40616



Отпирание дверей

Нажмите на кнопку отпирания дверей **2**.

Отпирание сопровождается **однократным включением** указателей поворотов и боковых повторителей указателей поворотов в режиме аварийной сигнализации.

Примечание: если ни одна дверь не будет открыта в течение приблизительно 2 минут после подачи сигнала на отпирание с пульта дистанционного управления, двери снова автоматически запираются.

Запирание дверей

Нажмите на кнопку запирания **1**.

Запирание сопровождается **двукратным миганием** указателей поворотов и аварийной сигнализации.

Если открывающийся элемент кузова (боковая дверь или дверь задка) в момент запирания открыт или неплотно закрыт, после запирания открывающиеся элементы быстро отпираются, указатели поворота и боковые повторители указателей поворота в режиме аварийной сигнализации не включаются.

Ключ не должен использоваться в иных случаях (для открывания бутылок и т.п.), чем те, которые указаны в руководстве по эксплуатации.



Ответственность водителя при стоянке или остановке автомобиля

Даже на короткое время не покидайте автомобиль, в котором находится ребенок, взрослый с ограниченными возможностями или животное, оставив ключ в замке зажигания.

Они могут причинить вред себе или другим людям, запустив двигатель, включив оборудование, например, стеклоподъемники, или заблокировав двери.

Кроме того, нужно учитывать, что в теплую и/или солнечную погоду температура в салоне автомобиля поднимается очень быстро.

Существует опасность тяжелых травм или летального исхода.

БЛОКИРОВКА И РАЗБЛОКИРОВКА ДВЕРЕЙ (1/2)

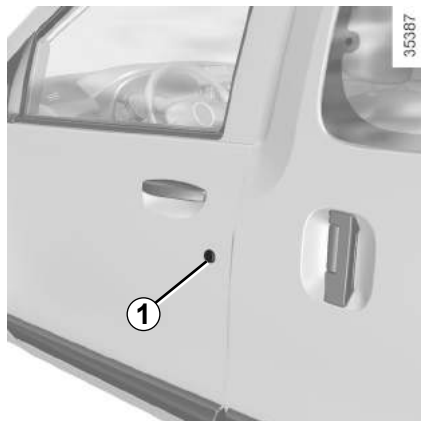

Запирание/отпирание замков дверей вручную

Снаружи

Вставьте ключ в замочную скважину 1 и разблокируйте двери.



Изнутри (в зависимости от комплектации автомобиля)

Нажмите кнопку 2, чтобы запереть дверь, поднимите кнопку 2, чтобы отпереть дверь.



Запирание дверей вручную (в зависимости от комплектации автомобиля)

Если пульт дистанционного управления не работает, каждую дверь можно запереть вручную.

При открытой двери поверните винт 3 кончиком ключа и закройте дверь. Теперь открыть дверь снаружи будет невозможно.

Открыть дверь можно будет только изнутри или при помощи ключа для передней левой двери.



Покидая автомобиль, никогда не оставляйте ключ или пульт дистанционного управления в салоне.



Ответственность водителя

Если Вы решили ехать с запертыми дверями, помните, что это может затруднить доступ спасателей в салон в экстренной ситуации.

БЛОКИРОВКА И РАЗБЛОКИРОВКА ДВЕРЕЙ (2/2)



Электрический привод замков дверей

Эта кнопка позволяет одновременно блокировать и разблокировать замки дверей и багажника.

Заблокируйте или разблокируйте замки дверей, нажав на выключатель 4.

Замок передней двери нельзя запереть, если дверь открыта.



Покидая автомобиль, никогда не оставляйте ключ или пульт дистанционного управления в салоне.

Сигнальная лампа состояния замков открывающихся элементов кузова

При включенном зажигании сигнальная лампа, встроенная в выключатель 4, проинформирует вас о состоянии блокировки открывающихся элементов кузова:

- сигнальная лампа горит, если они заперты;
- сигнальная лампа не горит, если они не заперты.

Если Вы запираете двери, сигнальная лампа остается включенной, а затем гаснет.

Боковая сдвижная дверь со стороны крышки топливного бака

В зависимости от комплектации автомобиля, открытие лючка заливной горловины топливного бака может препятствовать полному открытию боковой двери для предотвращения удара двери о пистолет.

После заправки заверните пробку и закройте крышку люка. Дверью снова можно пользоваться.

Запирание открывающихся элементов кузова без радиочастотного пульта дистанционного управления

Например, при разряженном элементе питания, временном отказе пульта дистанционного управления и т. д.

При выключенном двигателе и открытом открывающемся элементе кузова (дверь или багажное отделение), удерживайте выключатель 4 нажатым более пяти секунд.

После закрытия двери все открывающиеся элементы кузова будут заперты.

Отпирание снаружи автомобиля будет возможно только с помощью пульта дистанционного управления.

АВТОМАТИЧЕСКОЕ ЗАПИРАНИЕ ОТКРЫВАЮЩИХСЯ ЭЛЕМЕНТОВ КУЗОВА ПРИ ДВИЖЕНИИ



Прежде всего Вы должны решить, нужно ли Вам использовать эту функцию.

Включение: на неподвижном автомобиле с работающим двигателем нажмите на выключатель **1** и удерживайте его в течение 5 секунд до появления звукового сигнала. Сигнальная лампа, встроенная в выключатель, загорится при блокировке открывающихся элементов кузова.

Выключение: на неподвижном автомобиле с работающим двигателем нажмите на выключатель **1** и удерживайте его в течение 5 секунд до появления звукового сигнала.

Принцип действия

После начала движения система автоматически запирает двери при достижении скорости примерно 7 км/ч.

Неисправности

При нарушении работы (двери автоматически не запираются) проверьте в первую очередь плотность закрытия всех открывающихся элементов кузова. Если они плотно закрыты, но неисправность сохраняется, обратитесь в сервисную станцию компании-производителя.

Убедитесь также, что функция автоматического запирания не отключена по ошибке.

Если это произошло, см. способ активации.



Если Вы решили ехать с открытыми дверями, помните, что это может затруднить доступ спасателей в салон в экстренной ситуации.

ДВЕРИ (1/5)



Открытие ручную снаружи автомобиля

Если двери разблокированы (см. пункт «Блокировка и разблокировка дверей» в разделе 1), возьмитесь за ручку **1** и потяните ее на себя.



Из соображений безопасности открывать и закрывать дверь разрешается только на неподвижном автомобиле.

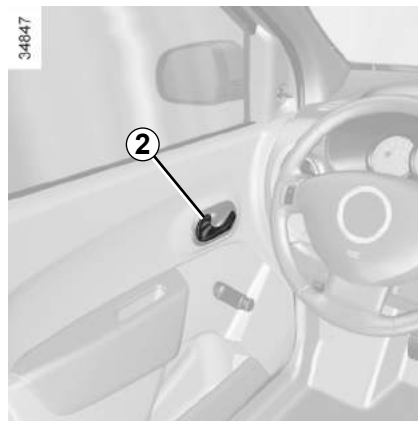

Открытие ручную изнутри

Разблокируйте дверь, потянув ее за ручку **2**.

Предупреждение о незакрытом открывающемся элементе кузова

Эта сигнализация срабатывает для багажника и всех дверей, кроме двери переднего пассажира (в зависимости от комплектации автомобиля).

Если на неподвижном автомобиле какой-либо открывающийся элемент открыт

или плохо закрыт, сигнальная лампа  загорится.

При достижении скорости около 20 км/ч загорится сигнальная лампа  и прозвучит звуковой сигнал.

Особенность

В зависимости от комплектации автомобиля, дополнительное оборудование (аудиосистема и т. п.) выключается при выключении двигателя, при блокировке дверей либо при открытии водительской двери.

ДВЕРИ (2/5)

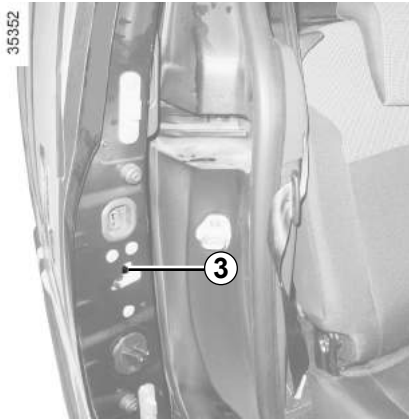

Безопасность детей

Чтобы сделать невозможным открытие задних боковых дверей автомобиля изнутри, переместите рычажок **3** на каждой двери, закройте двери и изнутри проверьте надежность их блокировки.

Звуковой сигнал напоминания о невыключенном освещении

При открытии двери водителя звуковой сигнал предупредит вас, если вы оставили включенными фары после выключения зажигания.



Боковая сдвижная дверь

Открытие дверей снаружи

Откройте дверь, затем потяните ручку **4** и сдвиньте дверь к задней части автомобиля до ее блокировки. Для отпирания дверей см. раздел «Ключ, радиочастотный пульт дистанционного управления: применение» главы 1.

ДВЕРИ (3/5)

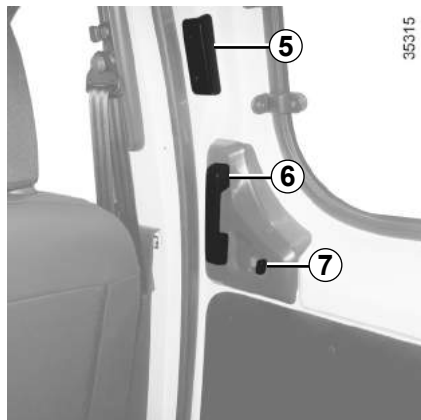

Открытие изнутри

Потяните ручку **6**, а затем потяните дверь назад до ее блокировки.

Боковая сдвижная дверь со стороны крышки топливного бака

В зависимости от комплектации автомобиля, открытие крышки топливного бака может ограничивать полный ход боковой сдвижной двери. См. раздел «Блокировка, разблокировка дверей» главы 1.

Закрытие изнутри

Потяните ручку **5** к передней части автомобиля до полного закрывания двери.

Запирание вручную

Воспользуйтесь кнопкой **7**. Встроенная красная сигнальная лампа указывает, что дверь разблокирована.



Рекомендации по использованию боковой сдвижной двери

При открывании или закрывании двери, как и люка крыши, необходимо соблюдать следующие меры предосторожности:

- Убедитесь, что людям, животным или предметам не нанесены повреждения при открытии и закрытии двери.
- для закрытия и открытия двери используйте только внутреннюю и внешнюю дверные ручки.
- будьте внимательны при открывании и закрывании двери.
- будьте особенно внимательны при открывании двери на склоне; дверь следует открывать до конца до положения блокировки.
- каждый раз перед началом движения убедитесь в том, что сдвижная дверь плотно закрыта.
- не используйте нижнюю опору в качестве подножки.

ДВЕРИ (4/5)

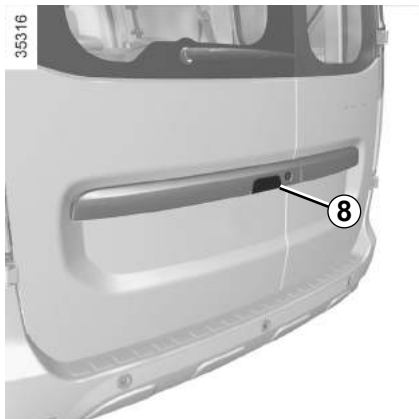

Задние распашные двери

Открытие большой двери

Откройте дверь, затем потяните ручку **8**. Для отпирания дверей см. раздел «Ключ, радиочастотный пульт дистанционного управления: применение» главы 1.



При резких порывах ветра не оставляйте задние распашные двери открытыми. Существует риск получить травму.



Открытие маленькой двери

Используйте рычаг **9** для открытия маленькой двери.



При остановке на обочине шоссе, если дверь багажного отделения полностью открыта, задние фонари могут быть не видны. Вы должны оповестить других участников дорожного движения о Вашем присутствии, выставив знак аварийной остановки, или каким-либо другим образом, в соответствии с действующими в данной стране правилами.

ДВЕРИ (5/5)

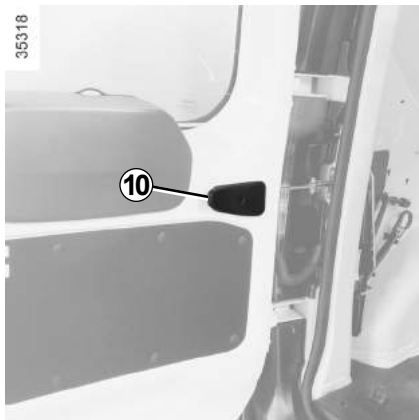

Максимальный угол открытия дверей

На каждой двери потяните ручку **10**, чтобы высвободить ограничитель двери. Откройте дверь до упора.

Закрытие вручную снаружи

Сначала закройте меньшую из дверей, затем - большую.

Сначала прикройте каждую из дверей, затем захлопните их.



Ответственность водителя при стоянке или остановке автомобиля

Даже на короткое время не покидайте автомобиль, в котором находится ребенок, взрослый с ограниченными возможностями или животное, оставив ключ в замке зажигания.

Они могут причинить вред себе или другим людям, запустив двигатель, включив оборудование, например, стеклоподъемники, или заблокировав двери.

Кроме того, нужно учитывать, что в теплую и/или солнечную погоду температура в салоне автомобиля поднимается очень быстро.

Существует опасность тяжелых травм или летального исхода.

ПОДГОЛОВНИКИ ПЕРЕДНИХ СИДЕНИЙ

35522

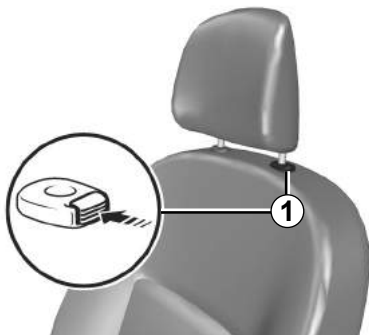

Подъем подголовника

Вытяните подголовник вверх на необходимую высоту.

Опускание подголовника

Нажмите кнопку **1** и, придерживая подголовник, опустите его на нужную высоту.

Снятие подголовника

Нажмите кнопку **1** и поднимите подголовник до его высвобождения (при необходимости отклоните спинку сиденья назад).

Установка подголовника

Вставьте стержни подголовника в отверстия направляющих втулок так, чтобы пазы на стержнях были обращены в сторону передней части автомобиля, и установите подголовник на желаемую высоту. Проверьте надежность фиксации.

26342

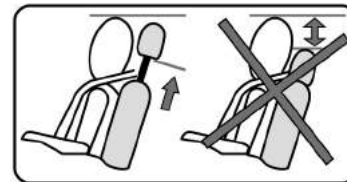

Поскольку подголовник является одним из элементов безопасности, следите за его наличием и правильной установкой: верхний край подголовника должен находиться как можно ближе к верхней части головы.

ПЕРЕДНИЕ СИДЕНЬЯ

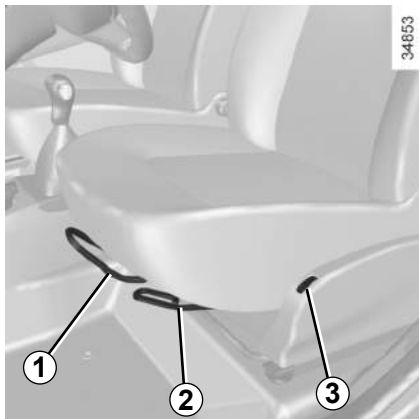

Перемещение сидений вперед или назад

Поднимите ручку **1**, чтобы разблокировать сиденье.

Установив сиденье в желаемое положение, отпустите рычаг **1** и проверьте надежность фиксации сиденья.

Для поднимания или опускания подушки сиденья водителя

В зависимости от комплектации автомобиля поднимите ручку **2**, установите подушку сиденья на нужную высоту, а затем опустите ручку.

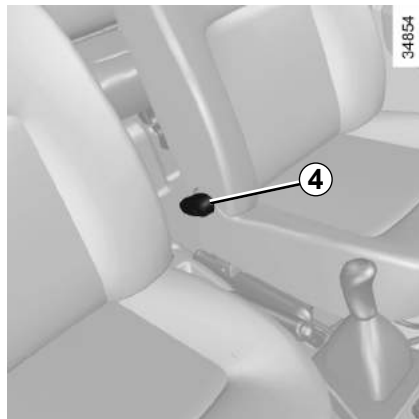

Регулировка наклона спинки сиденья

С помощью ручки **4** наклоните спинку сиденья в нужное положение.

Сиденья с подогревом

В зависимости от комплектации автомобиля, при включенном зажигании нажмите на выключатель **3**.

Система, стабилизирующая температуру, определяет, необходим подогрев или нет.

Для выключения этой функции снова нажмите выключатель **3**.



В целях безопасности проводите все регулировки сидений только на неподвижном автомобиле.

Чтобы не снижать эффективность ремней безопасности, рекомендуется не наклонять спинки сидений слишком сильно назад.

Следите за надежной фиксацией спинок сидений.

Никакие предметы не должны находиться на полу (перед водителем), т. к. в случае резкого торможения они могут попасть под педали и помешать их перемещению.

ПЕРЕДНИЕ ПАССАЖИРСКИЕ СИДЕНЬЯ: функциональные возможности (1/2)

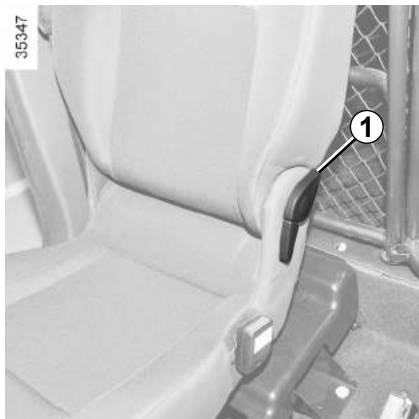

В зависимости от комплектации автомобиля, сиденье переднего пассажира может быть сложено в положение полки, полностью сложено или снято для перевозки крупных предметов.



Положение полки

В зависимости от комплектации автомобиля, спинка сиденья пассажира может откидываться на подушку, образуя полку.

- Отодвиньте сиденье назад до упора;
- опустите подголовник до конца;
- возьмитесь за верхнюю часть спинки сиденья для ее опускания;
- потяните рычаг **1** и сложите спинку вперед;
- убедитесь, что перемещению сиденья ничего не мешает.



По соображениям безопасности производите все регулировки на стоящем автомобиле.

Установка сиденья

Проверьте, что ничто не мешает операциям с сиденьем.

- Поднимите спинку;
- проверьте надежность фиксации.



При складывании спинки переднего сиденья вперед, обязательно отключите подушку безопасности переднего пассажира (см. раздел «Включение/отключение подушки безопасности переднего пассажира» главы 1).

Опасность серьезных травм от выброса предметов, расположенных на спинке сиденья в положении полки, при срабатывании подушки безопасности.

ПЕРЕДНИЕ ПАССАЖИРСКИЕ СИДЕНЬЯ: функциональные возможности (2/2)

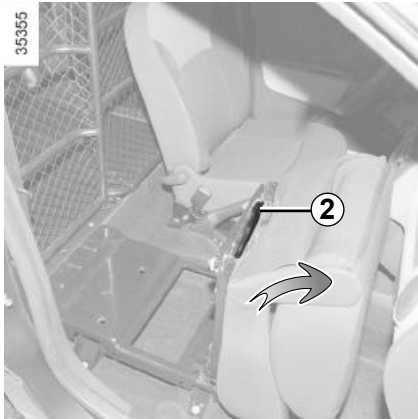

Складывание сиденья

- Установите сиденье в положение полки;
- потяните ручку **2** вверх;
- поднимите подушку сиденья в вертикальное положение;
- убедитесь в надежной фиксации сиденья.



По соображениям безопасности производите все регулировки на стоящем автомобиле.

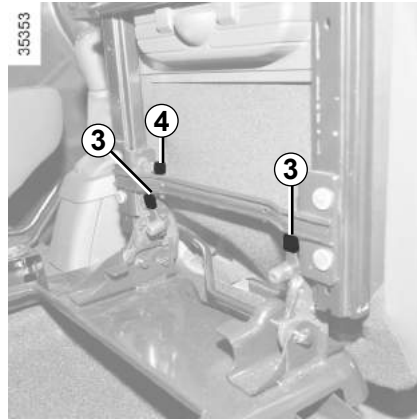

Снятие сиденья

Откиньте сиденье, затем:

- разблокируйте ручки **3**;
- поднимите сиденье и снимите его.

Установка сиденья

- Установите сиденье относительно передних крючков;
- нажмите на фиксатор **4**;
- опустите подушку сиденья до блокировки;
- поднимите спинку;
- убедитесь в надежной фиксации сиденья.



Во избежание несчастного случая следите за тем, чтобы никто не находился вблизи движущихся частей. При операциях с сиденьем следите, чтобы ничто не мешало перемещению и фиксации его подвижных частей.



При складывании спинки переднего сиденья вперед, обязательно отключите подушку безопасности переднего пассажира (см. раздел «Включение/отключение подушки безопасности переднего пассажира» главы 1).

Опасность серьезных травм от выброса предметов, расположенных на спинке сиденья в положении полки, при срабатывании подушки безопасности.

ПОВОРОТНАЯ РАЗДЕЛИТЕЛЬНАЯ ПЕРЕГОРОДКА

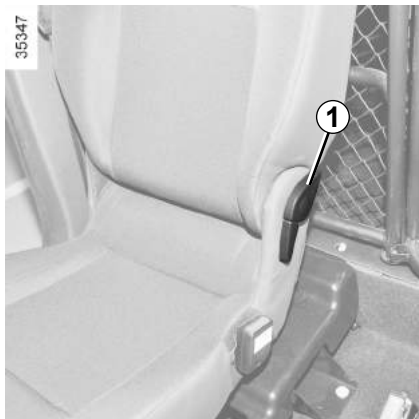

Для поворота перегородки

- Опустите подголовник до конца;
- возьмитесь за верхнюю часть спинки сиденья для ее опускания;
- потяните рычаг **1** и сложите спинку вперед;
- потяните ручку **3** вверх;
- поднимите подушку сиденья в вертикальное положение;



- убедитесь в надежной фиксации сиденья;
- разблокируйте поворотную часть, приподняв защелку **2**;
- поверните подвижную часть под прямым углом и заблокируйте ее в точке **4**, опустив защелку **2**;

При операциях с поворотной перегородкой примите меры, чтобы не повредить ремень безопасности. Отведите ремень в сторону при повороте перегородки.

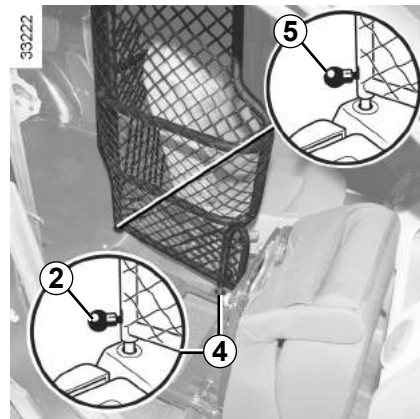

- защелка **5** должна оставаться в заблокированном положении.

Примечание: перед установкой поворотной секции в исходное положение убедитесь, что блокировочное отверстие **4** не загрязнено.



После завершения всех действий с подвижной перегородкой проверьте надежную блокировку защелок **2** и **5**. Существует риск получить травму.

РЕМНИ БЕЗОПАСНОСТИ (1/5)

В целях обеспечения безопасности на время движения всегда пристегивайтесь ремнями безопасности. Кроме того, соблюдайте требования правил дорожного движения той страны, в которой находитесь.

Для обеспечения эффективности задних ремней безопасности убедитесь в правильности фиксации заднего сиденья. См. раздел «Заднее сиденье: функциональные возможности», глава 3.



Неправильно отрегулированные или перекрученные ремни безопасности могут стать причиной травм при аварии.

Используйте ремень безопасности только для одного человека, ребенка или взрослого.

Даже беременные женщины должны пристегиваться ремнем безопасности. В этом случае нужно следить за тем, чтобы тазовая ветвь ремня не давила сильно на низ живота, но и не провисала.

Прежде чем запускать двигатель, выполните регулировку положения сиденья водителя, высоты рулевой колонки и положения зеркал заднего вида, затем регулировку положений сидений всех пассажиров, регулировку ремней безопасности для обеспечения наилучшей защиты.

Регулировка места водителя

(в зависимости от модификации автомобиля)

- **Сядьте глубоко в сиденье** (сняв пальто, куртку и т. п.). Это важно для правильного положения спины.
- **Отрегулируйте положение сиденья относительно педалей.** Сиденье должно быть отодвинуто как можно дальше назад, но так, чтобы была возможность выжать педаль сцепления до упора. спинка сиденья должна быть установлена таким образом, чтобы руки на руле были слегка согнуты в локтях.
- **Отрегулируйте положение подголовника.** Для наибольшей безопасности расстояние между Вашей головой и подголовником должно быть минимальным.
- **Отрегулируйте положение сиденья по высоте.** Данная регулировка позволяет оптимизировать обзор с места водителя;
- **Отрегулируйте положение рулевого колеса.**



Регулировка ремней безопасности

Сядьте на сиденье, полностью откинувшись на спинку.

Плечевая ветвь **1** ремня должна располагаться как можно ближе к нижней части шеи, но не лежать на ней.

Тазовая ветвь ремня **2** должна плотно прилегать к бедрам и удерживать таз.

Ремень безопасности должен как можно плотнее прилегать к телу. Например, не надевайте при езде в автомобиле объемную одежду, не подкладывайте под ремень какие-либо предметы и т. д.

РЕМНИ БЕЗОПАСНОСТИ (2/5)



Пристегивание ремня

Медленно, без рывков вытяните ремень и вставьте пряжку ремня **3** в замок **5** (проверьте надежность фиксации ремня в замке, потянув за пряжку **3**).

В случае блокировки ремня отведите лямку назад на значительное расстояние и снова вытяните ремень.

Если ваш ремень безопасности полностью заблокирован, медленно, но сильно потяните за ремень и вытяните его примерно на 3 см. Отпустите ремень, чтобы он самостоятельно втянулся в натягивающее устройство, затем снова вытяните.

Если неисправность устранить не удастся, обратитесь на сервисную станцию компании-производителя.

Разблокирование

Нажмите кнопку **4** на корпусе замка **5** ремень автоматически наматывается на катушку. Для облегчения этой операции придерживайте пряжку ремня рукой.



Сигнальная лампа непристегнутого ремня безопасности передних сидений

В зависимости от комплектации автомобиля, при запуске двигателя может загореться сигнальная лампа, если ремень безопасности водителя и/или пассажира не будет пристегнут. При непристегнутом ремне безопасности во время движения сигнальная лампа загорается и в течение двух минут раздается звуковой сигнал.

Примечание. Не следует оставлять вещи на сиденье пассажира. Это может вызвать срабатывание сигнальной лампы непристегнутого ремня безопасности передних сидений.

РЕМНИ БЕЗОПАСНОСТИ (3/5)

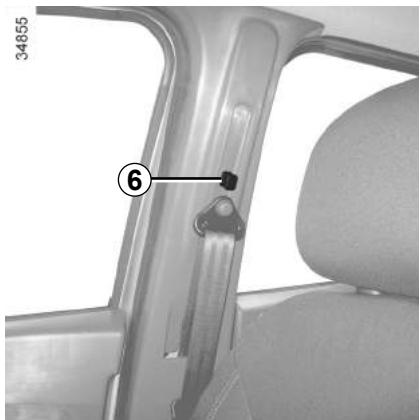

Регулировка по высоте переднего ремня безопасности

С помощью кнопки **6** отрегулируйте высоту ремня безопасности так, чтобы плечевая ветвь ремня **1** располагалась, как указано выше:

- чтобы опустить ремень, нажмите на кнопку **6** и одновременно опустите ремень;
- чтобы поднять ремень выше, нажмите на кнопку **6**, затем поднимите ремень на нужную высоту.

Отрегулировав положение ремня, убедитесь, что он надежно зафиксирован.

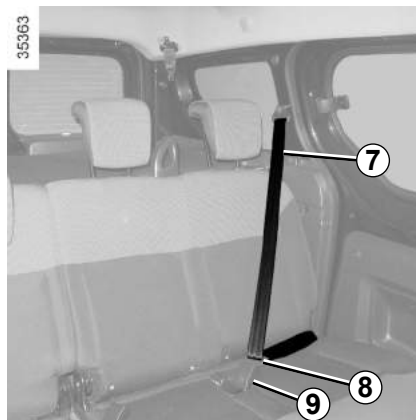

Боковые ремни безопасности на заднем сиденье

Медленно вытяните ремень безопасности **7** и защелкните пряжку **8** в красной приемной коробке **9**.

Для обеспечения эффективности задних ремней безопасности убедитесь в правильности фиксации заднего сиденья. См. раздел «Заднее сиденье: функциональные возможности» в главе 3.



Проверьте правильность установки и работы задних ремней безопасности после каждого перемещения задних сидений.

РЕМНИ БЕЗОПАСНОСТИ (4/5)

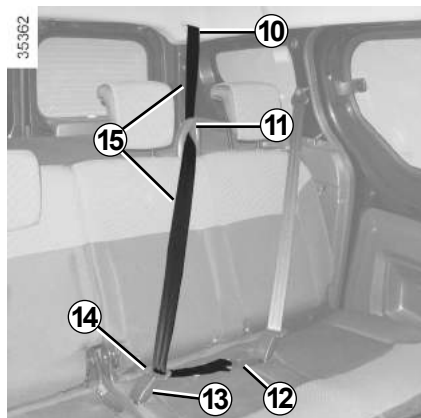

Пятиместный салон

Ремень безопасности среднего заднего места

Медленно вытяните ремень **15** из гнезда **10**.

Протяните две пряжки и ремень **15** в направляющую **11**.

Обязательно защелкните самую маленькую неподвижную пряжку в приемной коробке с черной кнопкой блокировки **12**.

Защелкните самую большую подвижную пряжку **14** в приемной коробке с красной кнопкой блокировки **13**.



Четырехместный салон

Эта модель отличается наличием ремней безопасности и подголовников только для задних боковых мест.

Этикетка А напоминает, что посадка пассажиров разрешена только на предназначенных для этого местах.



Проверяйте правильность установки и работы задних ремней безопасности после каждого перемещения задних сидений.

РЕМНИ БЕЗОПАСНОСТИ (5/5)

Приведенная ниже информация относится к ремням безопасности передних и задних сидений автомобиля.



– Категорически запрещается вносить какие-либо изменения в конструкцию элементов штатной системы безопасности: ремней безопасности, сидений и их креплений. В особых случаях (например, при установке детского сиденья) обращайтесь на сервисную станцию компании-производителя.

– Не используйте какие-либо предметы для ослабления прилегания ремня к телу (например, прищепки для белья, зажимы и т. п.): ремень безопасности, надетый слишком свободно, при аварии может нанести травму.

- Никогда не пропускайте плечевую ветвь ремня под рукой или за спиной.
- Не используйте один и тот же ремень для пристегивания нескольких человек и ни в коем случае не пристегивайтесь одним ремнем вместе с ребенком, сидящим у Вас на коленях.
- Ремень безопасности не должен быть перекручен.
- После аварии проверьте и при необходимости замените ремни. Замену следует произвести и в том случае, если на ремнях появились признаки износа или повреждений.
- При установке заднего многоместного сиденья проследите за правильным положением ремней безопасности и их замков, чтобы их можно было использовать по назначению.
- Следите за тем, чтобы пряжка ремня была вставлена в соответствующий замок.
- Убедитесь в отсутствии посторонних предметов в области замка ремня безопасности, которые могут сказаться на его работе.
- Обеспечьте правильное положение замка ремня безопасности (он не должен быть спрятан, сломан, зажат... предметами или людьми).

СРЕДСТВА ОБЕСПЕЧЕНИЯ БЕЗОПАСНОСТИ В ДОПОЛНЕНИЕ К РЕМНЯМ БЕЗОПАСНОСТИ ПЕРЕДНИХ СИДЕНИЙ (1/6)

В зависимости от комплектации автомобиля система включает в себя:

- преднатяжители ремней безопасности;
- ограничители усилия натяжения плечевых ремней безопасности;
- airbags водитель и передний пассажир;

В случае фронтального удара эти устройства могут сработать как отдельно друг от друга, так и одновременно.

В зависимости от силы фронтального удара возможны варианты срабатывания:

- блокировка ремня безопасности;
- преднатяжитель ремня безопасности для уменьшения свободного хода ремня;
- в случае крайне сильного удара также срабатывают подушка безопасности (airbag) и ограничитель усилия натяжения ремня.

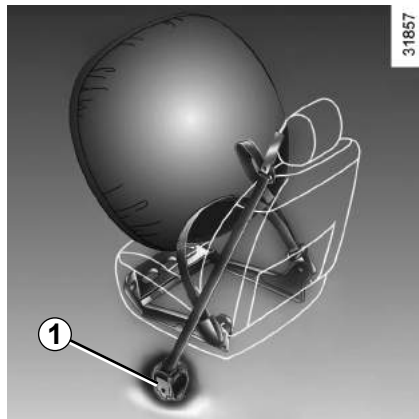

Преднатяжители ремней безопасности

Преднатяжители прижимают ремни безопасности к телу, удерживая пассажира на сиденье и, таким образом, повышают эффективность защиты.

При включенном зажигании при сильном фронтальном ударе, в зависимости от силы удара, система может включить преднатяжитель наматывающего устройства ремня безопасности **1**, который мгновенно подтянет ремень безопасности.



– После дорожно-транспортного происшествия произведите проверку всей системы пассивной безопасности.

- Любые действия с элементами системы безопасности - подушками безопасности (airbag), электронными блоками, электропроводкой и т.д. - и их использование на другом автомобиле, даже той же модели, категорически запрещены.
- Во избежание самопроизвольного срабатывания и возможных травм все работы с системой пассивной безопасности водителя и переднего пассажира должны выполняться только квалифицированным персоналом сервисной станции компании-производителя.
- Проверка электрических характеристик воспламенителя преднатяжителей ремней безопасности должна выполняться только квалифицированным персоналом, располагающим необходимым оборудованием.
- При утилизации своего автомобиля обратитесь к официальному дилеру для демонтажа газогенераторов преднатяжителей ремней и подушек безопасности (airbags).

СРЕДСТВА ОБЕСПЕЧЕНИЯ БЕЗОПАСНОСТИ В ДОПОЛНЕНИЕ К РЕМНЯМ БЕЗОПАСНОСТИ ПЕРЕДНИХ СИДЕНИЙ (2/6) Ограничитель усилия натяжения ремней безопасности

Это устройство включается при определенной силе удара для ограничения силы давления ремня на туловище.

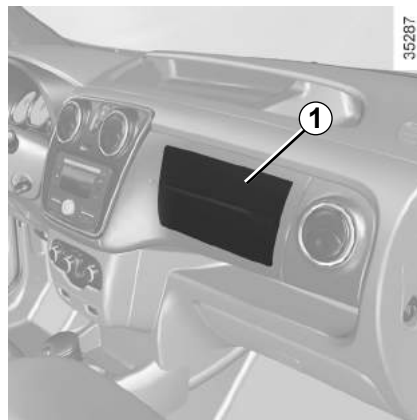

Подушки безопасности (Airbags) водителя и переднего пассажира

Подушки безопасности устанавливаются для водителя и (в зависимости от комплектации автомобиля) для переднего пассажира.

Надпись «Airbag» на рулевом колесе, на приборной панели в зоне размещения подушки безопасности (airbag 1), а также — в зависимости от комплектации автомобиля — наклейка в нижней части ветрового стекла указывают на наличие этого оборудования в автомобиле.

Каждая система подушки безопасности (airbag) включает в себя:

- собственно подушку безопасности (airbag) и ее газогенератор, встроенную в рулевое колесо для водителя и — в зависимости от комплектации автомобиля — в приборную панель для переднего пассажира;
- ЭБУ системы, управляющий электрическим воспламенителем газогенератора;
- единый индикатор контроля ;
- выносные датчики.



В системе подушек безопасности (airbag) используется пиротехнический принцип приведения в действие. Этим объясняется тот факт, что при срабатывании подушки безопасности вырабатывается тепло, появляется дым (который не является признаком пожара) и раздается резкий хлопок. При раскрытии подушки безопасности (airbag), которое происходит практически мгновенно, человек может получить повреждения кожи или иные легкие травмы.

СРЕДСТВА ОБЕСПЕЧЕНИЯ БЕЗОПАСНОСТИ В ДОПОЛНЕНИЕ К РЕМНЯМ БЕЗОПАСНОСТИ ПЕРЕДНИХ СИДЕНИЙ (3/6)

Принцип действия

Система срабатывает только при включенном зажигании.

При сильном **лобовом** столкновении автомобиля с препятствием подушка безопасности (airbag), быстро надуваясь, принимают на себя и смягчают удар головы и грудной клетки водителя и переднего пассажира, предотвращая их непосредственный контакт с рулевым колесом и приборной панелью автомобиля. Затем они сразу же сдуваются для обеспечения беспрепятственного выхода людей из автомобиля.

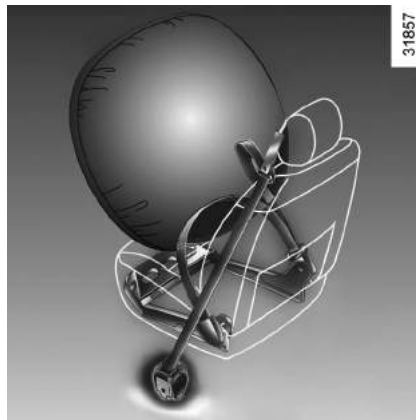

В системе подушек безопасности (airbag) используется пиротехнический принцип приведения в действие.

Этим объясняется тот факт, что при срабатывании подушки безопасности вырабатывается тепло, появляется дым (который не является признаком пожара) и раздается резкий хлопок. При раскрытии подушки безопасности (airbag), которое происходит практически мгновенно, человек может получить повреждения кожи или иные легкие травмы.

СРЕДСТВА ОБЕСПЕЧЕНИЯ БЕЗОПАСНОСТИ В ДОПОЛНЕНИЕ КРЕМНЯМ БЕЗОПАСНОСТИ ПЕРЕДНИХ СИДЕНИЙ (4/6)

44446

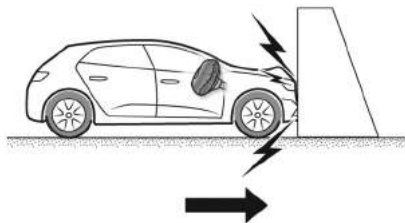

Преднатяжители или подушки безопасности (airbags) срабатывают в следующих случаях:

Лобовой удар о твердую (недеформируемую) поверхность препятствия на скорости большей или равной **25 км/ч**.

44448

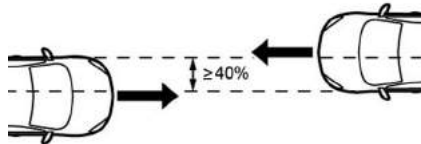

Лобовое столкновение с другим автомобилем аналогичной или более тяжелой весовой категории, с зоной удара не менее 40%, при скорости движения обоих автомобилей не менее **40 км/ч**.

44452

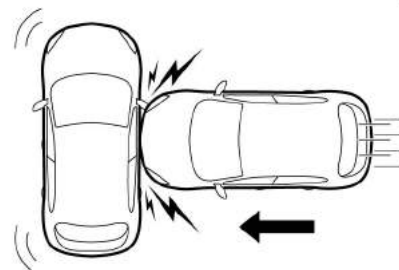

Боковое (поперечное) столкновение с другим автомобилем аналогичной или более тяжелой весовой категории на скорости не менее **50 км/ч**

СРЕДСТВА ОБЕСПЕЧЕНИЯ БЕЗОПАСНОСТИ В ДОПОЛНЕНИЕ К РЕМНЯМ БЕЗОПАСНОСТИ ПЕРЕДНИХ СИДЕНИЙ (5/6)

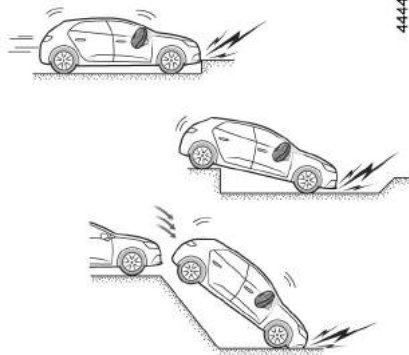

Преднатяжители ремней и подушки безопасности (airbags) могут также сработать в следующих ситуациях:

- удары нижней частью автомобиля, например, о края тротуаров;
- при попадании в ямы;
- при падении или жестком приземлении;
- при ударах о камни;
- ...

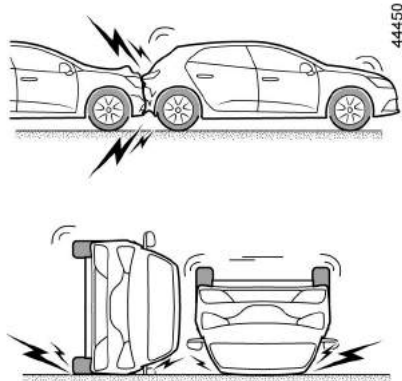

В следующих примерах преднатяжители ремней и подушки безопасности airbags могут не сработать:

- при ударе сзади, даже сильном;
- при опрокидывании автомобиля;

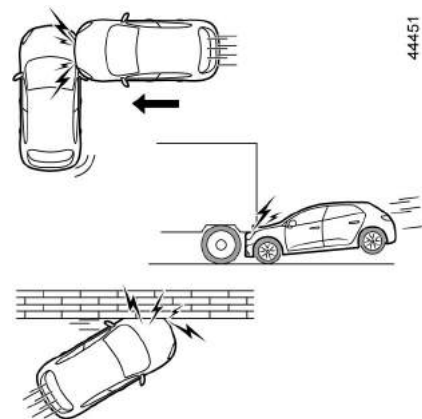

- при боковом ударе в переднюю часть автомобиля;
- при въезде под заднюю часть грузового автомобиля или прицепа;
- при лобовом ударе об острый угол препятствия;
- ...

СРЕДСТВА ОБЕСПЕЧЕНИЯ БЕЗОПАСНОСТИ В ДОПОЛНЕНИЕ К РЕМНЯМ БЕЗОПАСНОСТИ ПЕРЕДНИХ СИДЕНИЙ (6/6)

Приведенные ниже предупреждения направлены на обеспечение беспрепятственного срабатывания в экстренной ситуации подушек безопасности (airbag) и предотвращения риска получения при этом тяжелых травм посторонними предметами.



Предупреждения, касающиеся подушки безопасности (airbag) водителя

- Не изменяйте конструкцию рулевого колеса и его ступицы.
- Запрещается накрывать ступицу рулевого колеса.
- Не прикрепляйте на месте установки подушки безопасности какие-либо посторонние предметы (значки, эмблемы, часы, держатели для телефона и т. д.).
- Запрещается самостоятельно демонтировать рулевое колесо (эта операция должна выполняться квалифицированным персоналом сервисной станции компании-производителя).
- При управлении автомобилем не располагайтесь слишком близко к рулевому колесу; при правильной посадке руки, лежащие на рулевом колесе, слегка согнуты в локтях (см. тему «Регулировка положения сиденья водителя» в разделе 1). Это обеспечит достаточное пространство для раскрытия и правильного срабатывания подушки безопасности (airbag).

Предупреждения относительно подушки безопасности (airbag) переднего пассажира

- Не прикрепляйте и не приклеивайте к приборной панели посторонние предметы (значки, логотипы, часы, держатели для телефона и т. п.) в месте расположения подушек безопасности (airbag).
- Между передним пассажиром и приборной панелью ничего не должно находиться (зонты, трости, пакеты, животные и т. п.).
- Не кладите ноги на щиток приборов или на сиденье, т. к. это может привести к серьезным травмам. Пассажиру рекомендуется постоянно следить за тем, чтобы все части его тела (колени, руки, голова и т. д.) располагались на достаточном удалении от приборной панели.
- После снятия детского кресла с сиденья пассажира следует снова включить систему пассивной безопасности переднего пассажира для обеспечения защиты пассажира в случае удара.

ЗАПРЕЩЕНО УСТАНАВЛИВАТЬ ДЕТСКОЕ СИДЕНЬЕ ПРОТИВ НАПРАВЛЕНИЯ ДВИЖЕНИЯ НА СИДЕНЬЕ ПЕРЕДНЕГО ПАССАЖИРА, ЕСЛИ НЕ ОТКЛЮЧЕНА СИСТЕМА ПАССИВНОЙ БЕЗОПАСНОСТИ ВОДИТЕЛЯ И ПЕРЕДНЕГО ПАССАЖИРА.

(См. сведения в теме «Система обеспечения безопасности детей: включение и выключение подушки безопасности (airbag) переднего пассажира» в разделе 1.)

БОКОВЫЕ УСТРОЙСТВА БЕЗОПАСНОСТИ

Боковые подушки безопасности

Боковые подушки безопасности устанавливаются в передних сиденьях и срабатывают при очень сильном боковом ударе автомобиля, защищая водителя и переднего пассажира со стороны дверей.



Предупреждения, касающиеся боковых подушек безопасности

- **Установка чехлов:** сиденья, снабженные подушками безопасности, требуют специальных чехлов. О наличии таких чехлов справьтесь у представителя компании-производителя. Использование других чехлов (или чехлов, предназначенных для другого автомобиля) может нарушить нормальную работу подушек безопасности и отрицательно повлиять на Вашу безопасность.
- В передней части запрещается помещать дополнительное оборудование, предметы или домашних животных между спинкой сиденья, дверью и элементами отделки салона. Не кладите на спинку сиденья вещи или одежду. Это может нарушить нормальное срабатывание подушки безопасности и привести к серьезным травмам при ее раскрытии.
- Запрещается любая разборка или любое изменение конструкции сиденья и элементов отделки салона, за исключением выполнения этих работ квалифицированным персоналом сервисной станции компании-производителя.

СИСТЕМА ПАССИВНОЙ БЕЗОПАСНОСТИ

В приведенных ниже предупреждениях указано, как обеспечить беспрепятственное срабатывание подушки безопасности и, тем самым, избежать тяжелых травм при ее срабатывании.



Подушка безопасности дополняет действие ремня безопасности, они являются элементами единой системы безопасности. Следует всегда пристегиваться ремнями безопасности; неиспользование ремней безопасности ведет к серьезным травмам при аварии и может увеличить риск получения легких повреждений кожи при срабатывании подушки.

Преднатяжители ремней безопасности или подушки безопасности не всегда срабатывают в случае опрокидывания автомобиля или заднего удара (даже сильного). Удар в нижнюю часть автомобиля, например, при наезде на бордюрный камень, яму, камень и т. п. может привести к срабатыванию этих систем.

- Всякое вмешательство или внесение изменений в конструкцию системы подушек безопасности водителя или пассажира (самих подушек, преднатяжителей, электронного блока, электропроводки и т. д.) **строго запрещено** (за исключением ремонта, выполняемого квалифицированным персоналом сервисной станции компании-производителя).
- Чтобы обеспечить нормальное функционирование и предотвратить самопроизвольное срабатывание, работы с подушками безопасности должны выполняться только квалифицированным персоналом сервисной станции компании-производителя.
- В целях безопасности следует проверить исправность системы подушек безопасности автомобиля после аварии, угона или попытки угона.
- При продаже или передаче автомобиля во временное пользование сообщите новому владельцу обо всех перечисленных условиях, касающихся подушек безопасности, а также передайте ему данное руководство.
- При утилизации Вашего автомобиля обратитесь к представителю компании-производителя для проведения процедуры уничтожения газогенератора(-ов) подушек безопасности.

34867

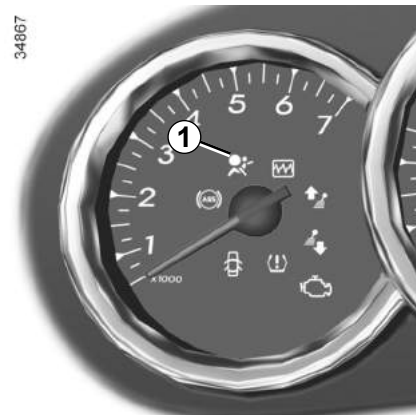

Неисправности

При включении зажигания на несколько секунд загорается сигнальная лампа **1**, расположенная на щитке приборов.

Если при включении зажигания сигнальная лампа не загорается или загорается при работающем двигателе, это свидетельствует о неисправности в системе (подушек безопасности, преднатяжителей ремней безопасности и т. д.) на передних и/или задних местах.

Срочно обратитесь на сервисную станцию компании-производителя. Несвоевременное обращение может привести к снижению эффективности защиты.

БЕЗОПАСНОСТЬ ДЕТЕЙ: общие сведения (1/2)

Перевозка детей

Вне зависимости от дорожных условий ребенок, как и взрослый пассажир, должен правильно располагаться в сиденье и быть пристегнутым. Вы отвечаете за детей, которых везете.

Ребенок - это не взрослый в миниатюре. Он подвержен опасности получить другие повреждения, т. к. его мускулы и кости находятся в стадии роста. Одного ремня безопасности недостаточно для перевозки ребенка. Приобретите требуемое детское сиденье и правильно его установите.



Чтобы воспрепятствовать открытию дверей, используйте устройство обеспечения безопасности для детей (см. раздел «Открытие и закрытие дверей» главы 1).



Удар автомобиля о препятствие на скорости 50 км/ч равносильно падению с 10-метровой высоты. Перевозить ребенка пристегнутым - все равно, что оставить его играть без присмотра взрослых на балконе четвертого этажа без перил! Запрещено держать ребенка на руках. В случае аварии Вы не удержите его, даже если сами при этом пристегнуты. Если Ваш автомобиль попал в аварию, замените детское сиденье и проверьте ремни безопасности, а также крепления ISOFIX.



Ни в коем случае не оставляйте ребенка одного в автомобиле.

Всегда проверяйте, чтобы Ваш ребенок был пристегнут, и что специальные детские ремни безопасности или его ремень безопасности правильно отрегулированы и подогнаны. Никогда не одевайте ребенка в слишком объемную одежду, из-за этого ремни неплотно прилегают к телу.

Не позволяйте ребенку высовывать голову или руки в окно.

Следите, чтобы ребенок сохранял правильное положение во время движения автомобиля - в частности, во время сна.

БЕЗОПАСНОСТЬ ДЕТЕЙ: общие сведения (2/2)

Использование детского сиденья

Уровень защиты, предлагаемой детским сиденьем, зависит от его способности удержать Вашего ребенка и правильности его установки. Неправильная установка ухудшит защиту Вашего ребенка в случае резкого торможения или удара.

Прежде чем покупать детское сиденье, убедитесь, что оно соответствует нормам страны Вашего местонахождения и может быть установлено в Ваш автомобиль. Обратитесь на сервисную станцию компании-производителя, чтобы получить консультацию по детским сиденьям, рекомендованным для Вашего автомобиля.

Прежде чем устанавливать детское сиденье, прочтите данную инструкцию и действуйте в соответствии с ней. В случае возникновения трудностей с установкой обратитесь к производителю оборудования. Храните инструкцию вместе с сиденьем.

Покажите пример, пристегнув Ваш ремень безопасности, и научите ребенка:

- правильно пристегивать ремень безопасности;
- заходить в автомобиль и выходить из него со стороны, противоположной движению.

Не используйте детское сиденье б/у или без руководства по эксплуатации. Следите за тем, чтобы никакой посторонний предмет вблизи детского сиденья не помешал его установке.



Ни в коем случае не оставляйте ребенка одного в автомобиле.

Всегда проверяйте, чтобы Ваш ребенок был пристегнут, и что специальные детские ремни безопасности или его ремень безопасности правильно отрегулированы и подогнаны. Никогда не одевайте ребенка в слишком объемную одежду, из-за этого ремни неплотно прилегают к телу.

Не позволяйте ребенку высовывать голову или руки в окно.

Следите, чтобы ребенок сохранял правильное положение во время движения автомобиля - в частности, во время сна.



Ответственность водителя при стоянке или остановке автомобиля

Даже на короткое время не покидайте автомобиль, в котором находится ребенок, взрослый с ограниченными возможностями или животное, оставив ключ в замке зажигания.

Они могут причинить вред себе или другим людям, запустив двигатель, включив оборудование, например, стеклоподъемники, или заблокировав двери.

Кроме того, нужно учитывать, что в теплую и/или солнечную погоду температура в салоне автомобиля поднимается очень быстро.

Существует опасность тяжелых травм или летального исхода.

БЕЗОПАСНОСТЬ ДЕТЕЙ: выбор детского сиденья



31235

Детское сиденье против направления движения

Голова ребенка в пропорции к телу тяжелее головы взрослого человека, поэтому его шея очень хрупкая. Как можно дольше перевозите ребенка в таком положении (не менее чем до 2 лет). Оно помогает удерживать голову и шею. Выберите охватывающее сиденье для лучшей боковой защиты и смените его, как только голова ребенка станет выступать за границы сиденья.



38824

Детское сиденье по направлению движения

Голову и брюшную полость детей следует защищать в первую очередь. Детское сиденье по направлению движения, хорошо закрепленное в автомобиле, уменьшает риск травмирования головы. Перевозите ребенка в сиденье со специальными детскими ремнями безопасности лицом по направлению движения, если его рост это позволяет. Используйте глубокое кресло для лучшей боковой защиты.



31234

Специальные подушки

Ребенка, если его вес превышает 15 кг или если он старше 4 лет, можно перевозить на специальной подушке, которая позволяет подстроить ремень безопасности под особенности телосложения. Бустер должен иметь направляющие, располагающие ремень безопасности на бедрах ребенка, а не на животе. Лучше всего использовать сиденье регулируемой по высоте спинкой с направляющей для ремня безопасности, позволяющей расположить ремень безопасности посередине плеча. Ремень не должен касаться шеи или предплечья. Выбирайте сиденье охватывающего типа для лучшей боковой защиты.

БЕЗОПАСНОСТЬ ДЕТЕЙ: выбор крепления детского сиденья (1/2)

Крепление ремнем безопасности

Ремень безопасности должен быть правильно отрегулирован, чтобы он сработал в случае резкого торможения или удара.

Соблюдайте линии ремня, указанные производителем детского сиденья.

Всегда проверяйте пристегивание ремня безопасности, потянув за него, затем максимально затяните его, держась за детское сиденье.

Проверьте устойчивость сиденья, совершая движения влево/вправо и вперед/назад: сиденье должно быть хорошо зафиксировано.

Убедитесь, что детское сиденье не установлено боком и не опирается на стекло.



Не используйте детское сиденье, которое может заблокировать ремень безопасности, удерживающий его: основание сиденья не должно опираться на пряжку ремня и/или замок ремня безопасности.



Ремень безопасности ни в коем случае не должен быть расслаблен или перекручен. Ни в коем случае не пропускайте ремень под рукой или за спиной.

Убедитесь, что ремень безопасности не поврежден острыми краями. Если ремень безопасности не работает, как надо, он не сможет защитить ребенка. Обратитесь на сервисную станцию компании-производителя. Не используйте это место, пока не приведете ремень безопасности в норму.



Категорически запрещается вносить какие-либо изменения в конструкцию элементов штатной системы безопасности (ремней, системы ISOFIX и сидений, а также их креплений).

Крепление системой ISOFIX

Разрешенные детские сиденья ISOFIX сертифицированы в соответствии с нормами ECE-R44 в одном из трех следующих случаев:

- универсальное детское сиденье ISOFIX с тремя точками крепления лицом по направлению движения;
- полууниверсальное детское сиденье ISOFIX двумя точками крепления;
- специальное.

Перед установкой сидений двух последних типов убедитесь в такой возможности, изучив список автомобилей, на которых их установка разрешена.

Закрепите детское сиденье при помощи замков ISOFIX, если оно ими оснащено. Система ISOFIX устанавливается просто, быстро и надежно.

Система ISOFIX состоит из трех колец для каждого заднего сиденья.



Прежде чем использовать детское сиденье ISOFIX, приобретенное для другого автомобиля, убедитесь, что его установка разрешена. Обратитесь к производителю оборудования и сверьтесь со списком автомобилей, в которые может быть установлено данное сиденье.

БЕЗОПАСНОСТЬ ДЕТЕЙ: выбор крепления детского сиденья (2/2)

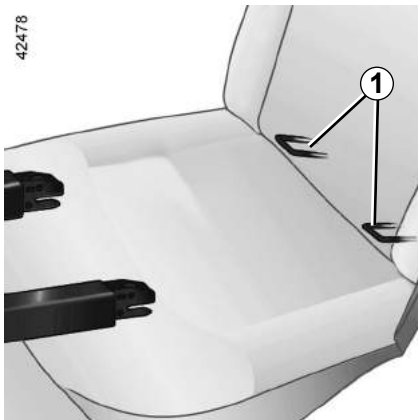

Два кольца **1** ISOFIX расположены между спинкой и подушкой задних сидений первого ряда и видны с обеих сторон автомобиля.



Убедитесь, что спинка детского сиденья по направлению движения прилегает к спинке сиденья автомобиля. В этом случае детское сиденье не всегда опирается на подушку сиденья автомобиля.

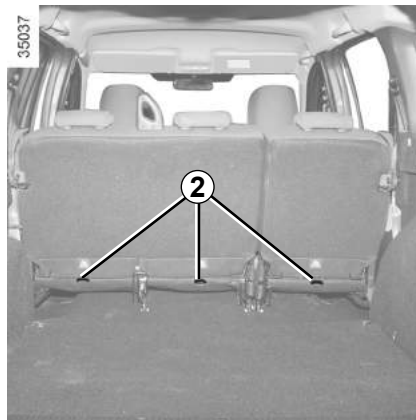

Третье кольцо **2** каждого заднего сиденья используется для крепления верхнего ремня некоторых детских кресел.

Закрепите крючок ремня в одном из колец **2**, расположенных внизу с обратной стороны спинок задних сидений.

Натяните ремень так, чтобы спинка детского сиденья соприкасалась со спинкой сиденья автомобиля.



Обязательно используйте крепления **2** для крепления верхнего ремня детского кресла.

Для пристегивания данным ремнем запрещено использовать другие точки крепления.



Крепления ISOFIX разработаны специально для детских сидений с системой ISOFIX. Не используйте эти крепления для фиксации других детских сидений, ремней безопасности или других предметов.

Убедитесь, что в местах крепления нет посторонних предметов.

Если Ваш автомобиль попал в аварию, проверьте ремни крепления ISOFIX и замените детское сиденье.

БЕЗОПАСНОСТЬ ДЕТЕЙ: установка детского сиденья, общие сведения (1/2)

Установка детских сидений разрешается не на все пассажирские сиденья. На схемах на следующих страницах показаны места крепления детского сиденья.



Предпочтительной является установка детского сиденья на заднем сиденье.

Убедитесь, что детское кресло и ноги ребенка не препятствуют надежной фиксации переднего сиденья. См. пункт «Детское кресло» в разделе 1.

Убедитесь, что при установке детского сиденья в автомобиле оно не открепится от опорной поверхности.

Если необходимо снять подголовник, убедитесь, что он убран в надежное место и не превратится в снаряд при резком торможении или ударе.

Надежно закрепите детское сиденье, даже если Вы не используете его, чтобы оно не превратилось в снаряд при резком торможении или ударе.

Указанные типы детских сидений могут не иметься в продаже. Прежде чем использовать другое детское сиденье, обратитесь к производителю, чтобы узнать, может ли оно быть установлено.

На переднем месте

Перевозка ребенка на месте переднего пассажира имеет свои особенности для каждой страны. Сверьтесь с действующим законодательством и следуйте указаниям схемы на следующей странице.

Прежде чем установить детское сидение на сиденье переднего пассажира (если разрешено):

- отключение подушки безопасности (airbag) переднего пассажира;
- максимально опустите ремень безопасности;
- отодвиньте сиденье назад до упора;
- слегка наклоните спинку сиденья относительно вертикали (25° градусов);
- если автомобиль оснащен данной системой, поднимите до упора подушку сиденья.

Во всех случаях следует максимально поднять подголовник сиденья таким образом, чтобы он не касался детского сиденья (см. пункт «Передние подголовники» в разделе 1).

После установки детского кресла на переднем сиденье (если это возможно), можно при необходимости сдвинуть сиденье вперед (чтобы оставить больше пространства для пассажиров на заднем сиденье или для других детских кресел). Детское кресло, устанавливаемое спинкой вперед по направлению движения, не должно соприкасаться с приборной панелью или сдвигаться в крайнее переднее положение.

После установки детского сиденья не меняйте выполненные регулировки.



РИСК СМЕРТИ ИЛИ ПОЛУЧЕНИЯ ТЯЖЕЛЫХ ТРАВМ:

перед установкой на это сиденье детского кресла спинкой вперед по направлению движения убедитесь, что подушка безопасности (airbag) отключена (см. пункт «Отключение подушки безопасности (airbag) переднего пассажира» в разделе 1).

БЕЗОПАСНОСТЬ ДЕТЕЙ: установка детского сиденья, общие сведения (2/2)

На заднем боковом месте

Люлька устанавливается поперек автомобиля и занимает минимум два места. Уложите ребенка головой в противоположную от двери сторону.

При установке детского кресла на боковом месте заднего сиденья перед его фиксацией в точках крепления ISOFIX убедитесь, что замки ремня безопасности не находятся между двумя точками крепления ISOFIX этого кресла. В случае необходимости переместите пряжку ремня безопасности соответствующего места в сторону центра автомобиля.

Максимально отодвиньте вперед переднее сиденье, установите детское кресло спинкой вперед, затем максимально отодвиньте переднее сиденье назад так, чтобы оно не касалось детского кресла.

Чтобы обеспечить безопасность ребенка, перевозимого в детском кресле по направлению движения, не отодвигайте переднее сиденье дальше середины хода салазок, не слишком наклоняйте его спинку (25° максимум) и установите его как можно выше.

Убедитесь, что детское кресло, устанавливаемое спинкой назад, плотно прижато к спинке сиденья автомобиля, и подголовник автомобиля не мешает его правильному использованию.

На среднем заднем месте (в зависимости от комплектации автомобиля)

Установка детского сиденья на этом месте разрешается, только если на нем установлен ремень безопасности с катушкой. За дополнительной информацией обращайтесь на сервисную станцию компании-производителя.



Детское кресло с опорой на пол запрещается устанавливать на среднее место заднего сиденья автомобиля.

СМЕРТЕЛЬНАЯ ОПАСНОСТЬ ИЛИ ОПАСНОСТЬ ТЯЖЕЛЫХ ТРАВМ.



Убедитесь, что детское сиденье или ноги ребенка не препятствуют надежной фиксации переднего сиденья. См. разделы «Передние сиденья» в главе 1 или «Функциональные возможности задних сидений» в главе 3.



При установке детского сиденья (бустера групп 2 или 3) проверьте правильность работы (наматывание) ремней безопасности: см. раздел главу 1 «Ремни безопасности задних сидений». При необходимости отрегулируйте положение сиденья автомобиля.

ОБЕСПЕЧЕНИЕ БЕЗОПАСНОСТИ ДЕТЕЙ: крепление детского кресла ремнем безопасности (1/6)

Графическая инструкция по установке для пятиместных автомобилей с кузовом «универсал»



44539



Перед установкой детского кресла или посадкой пассажира проверьте состояние подушки безопасности (airbag).



Место, запрещенное для установки детского сиденья.



Место пригодно для крепления ремнем сертифицированного «универсального» детского сиденья.



РИСК СМЕРТИ ИЛИ ПОЛУЧЕНИЯ ТЯЖЕЛЫХ ТРАВМ:

перед установкой детского кресла на переднее пассажирское сиденье спинкой вперед по направлению движения убедитесь, что подушка безопасности (airbag) отключена (см. пункт «Безопасность детей: отключение/включение подушки безопасности (airbag) переднего пассажира» в разделе 1).



Использование несоответствующей автомобилю системы безопасности для детей не сможет подобающим образом защитить новорожденного младенца или ребенка. Он может быть тяжело или смертельно ранен.

ОБЕСПЕЧЕНИЕ БЕЗОПАСНОСТИ ДЕТЕЙ: крепление детского кресла ремнем безопасности (2/6)

Схема установки для четырехместных автомобилей с кузовом универсал



44540



Перед установкой детского кресла или посадкой пассажира проверьте состояние подушки безопасности (airbag).



Место, запрещенное для установки детского сиденья.



Место пригодно для крепления ремнем сертифицированного «универсального» детского сиденья.



Перевозка пассажиров **СТРОГО ЗАПРЕЩЕНА**.



РИСК СМЕРТИ ИЛИ ПОЛУЧЕНИЯ ТЯЖЕЛЫХ ТРАВМ:

перед установкой детского кресла на переднее пассажирское сиденье спинкой вперед по направлению движения убедитесь, что подушка безопасности (airbag) отключена (см. пункт «Безопасность детей: отключение/включение подушки безопасности (airbag) переднего пассажира» в разделе 1).



Использование несоответствующей данному транспортному средству системы безопасности для детей не сможет подобающим образом защитить ребенка. Он может быть тяжело или смертельно травмирован

ОБЕСПЕЧЕНИЕ БЕЗОПАСНОСТИ ДЕТЕЙ: крепление детского кресла ремнем безопасности (3/6)

Приведенная ниже таблица суммирует информацию, представленную в графическом виде на предыдущих страницах, для обеспечения соблюдения требований действующего законодательства.

| Модификация с кузовом универсал | | | | | |
|--|---------------------------------|--|--|----------------|---|
| Тип детского сиденья | Вес ребенка | Сиденье переднего пассажира | | Задние сиденья | |
| | | с неотключаемой подушкой безопасности (airbag) (1) | без подушки безопасности (airbag) или с отключенной подушкой безопасности (airbag) (2) (3) | Боковые места | Среднее место ТОЛЬКО для пятиместных автомобилей |
| Поперечная люлька Сертифицирована для категории 0 | < 10 кг | X | X | U (4) | X |
| Сиденье корзиночного типа против направления движения Сертифицировано для категории 0 или 0+ | меньше 13 кг | X | U | U (5) | U (5) |
| Сиденье против направления движения Сертифицировано для категории 0+ или 1 | меньше 13 кг и от 9 кг до 18 кг | X | U | U (5) | U (5) |
| Сиденье по направлению движения Сертифицировано для категории 1 | от 9 кг до 18 кг | X | X | U (6) | U (6) |
| Специальная подушка для ребенка Сертифицировано для категории 2 или 3 | 15 кг - 25 кг и 22 кг - 36 кг | X | X | U (6) | U (6) |



(1) СМЕРТЕЛЬНЫЙ РИСК ИЛИ ОПАСНОСТЬ ТЯЖЕЛЫХ ТРАВМ: ни в коем случае не устанавливайте детское кресло на переднее сиденье, если автомобиль не оснащен функцией отключения подушки безопасности (airbag) пассажира.

(2) СМЕРТЕЛЬНЫЙ РИСК ИЛИ ОПАСНОСТЬ ТЯЖЕЛЫХ ТРАВМ: перед установкой детского кресла спинкой вперед по направлению движения на переднее пассажирское сиденье убедитесь, что подушка безопасности (airbag) отключена (см. пункт «Безопасность детей: отключение/включение подушки безопасности (airbag)» переднего пассажира» в разделе 1).

ОБЕСПЕЧЕНИЕ БЕЗОПАСНОСТИ ДЕТЕЙ: крепление детского кресла ремнем безопасности (4/6)

Подробная информация по выбору детского сиденья, подходящего для Вашего ребенка и автомобиля, представлена в брошюре «Оборудование для обеспечения безопасности детей», которую Вы можете получить в сети представительств торговой марки.

X = Место не подходит для установки детского сиденья.

U = Место пригодно для установки универсального детского кресла с креплением штатным ремнем безопасности. Убедитесь, что установка данного детского кресла возможна.

- (3)** На этом месте может быть установлено только детское кресло спинкой вперед: установите сиденье автомобиля в крайнее заднее и верхнее положение и слегка наклоните спинку (примерно на 25°).
- (4)** Люлька устанавливается поперек автомобиля и занимает минимум два пассажирских места. Ребенка следует располагать головой в противоположную от двери сторону.
- (5)** Чтобы установить на заднем сиденье автомобиля детское кресло, в котором ребенок располагается лицом назад относительно направления движения автомобиля, сдвиньте переднее сиденье автомобиля в крайнее переднее положение, затем отодвиньте его по возможности дальше назад, но так, чтобы оно не касалось детского кресла. Установите подголовник в верхнее положение или снимите его
- (6)** При установке детского кресла, в котором ребенок располагается лицом вперед по направлению движения, обеспечьте плотное прилегание спинки детского кресла к спинке сиденья автомобиля. Отрегулируйте высоту подголовника или снимите его при необходимости; не отодвигайте переднее сиденье назад дальше середины хода салазок и не наклоняйте его спинку больше чем на 25°.

ОБЕСПЕЧЕНИЕ БЕЗОПАСНОСТИ ДЕТЕЙ: крепление детского кресла ремнем безопасности (5/6)

Приведенная ниже таблица суммирует информацию, представленную в графическом виде на следующей странице, для обеспечения соблюдения требований действующего законодательства.

| Фургон | | | |
|--|---------------------------------------|---|--|
| Тип детского сиденья | Вес ребенка | Сиденье переднего пассажира | |
| | | с подушкой безопасности (airbag) без возможности отключения (1) | без подушки безопасности (airbag) пассажира или с возможностью ее отключения (2) (3) |
| Поперечная люлька Сертифицирована для категории 0 | < 10 кг | X | X |
| Люльки, устанавливаемые спиной по направлению движения Сертифицировано для категории 0 или 0+ | меньше 13 кг | X | U |
| Сиденья, устанавливаемые спиной по направлению движения Сертифицировано для категории 0+ и 1 | меньше 13 кг и от 9 кг до 18 кг | X | U |
| Сиденье по направлению движения Сертифицировано для категории 1 | от 9 кг до 18 кг | X | U (4) |
| Специальная подушка для ребенка Сертифицировано для категории 2 или 3 | от 15 кг до 25 кг и от 25 кг до 36 кг | X | U (4) |

Подробная информация по выбору детского сиденья, подходящего для Вашего ребенка и автомобиля представлена в брошюре «Оборудование для обеспечения безопасности детей», которую Вы можете получить в сети представительств торговой марки.

X = Место не подходит для установки детского сиденья.

U = Место пригодно для установки продающегося отдельно «универсального» детского сиденья с креплением ремнем; убедитесь, что установка сиденья возможна.

(3) Установите сиденье автомобиля в крайнее заднее и верхнее положение и слегка наклоните спинку (примерно на 25°).

(4) Расположите детское сиденье по направлению движения так, чтобы спинка детского сиденья прилегала к спинке сиденья автомобиля. Отрегулируйте высоту подголовника или снимите его, если это необходимо.



(1) **РИСК СМЕРТИ ИЛИ ПОЛУЧЕНИЯ ТЯЖЕЛЫХ ТРАВМ:** ни в коем случае не устанавливайте детское кресло на переднее сиденье, если автомобиль не оснащен функцией отключения подушки безопасности (airbag) пассажира.

(2) **РИСК СМЕРТИ ИЛИ ПОЛУЧЕНИЯ ТЯЖЕЛЫХ ТРАВМ:** перед установкой детского кресла спинкой вперед по направлению движения на переднее пассажирское сиденье убедитесь, что подушка безопасности (airbag) отключена (см. пункт «Безопасность детей: отключение/включение подушки безопасности (airbag) переднего пассажира» в разделе 1).

ОБЕСПЕЧЕНИЕ БЕЗОПАСНОСТИ ДЕТЕЙ: крепление детского кресла ремнем безопасности (6/6)

Схема установки для автомобилей с кузовом «фургон»



Перед установкой детского кресла или посадкой пассажира проверьте состояние подушки безопасности (airbag).



Место, запрещенное для установки детского сиденья.

U

Место пригодно для крепления ремнем сертифицированного «универсального» детского сиденья.



РИСК СМЕРТИ ИЛИ ПОЛУЧЕНИЯ ТЯЖЕЛЫХ ТРАВМ: перед установкой детского кресла на переднее пассажирское сиденье убедитесь, что подушка безопасности (airbag) отключена (см. пункт «Безопасность детей: отключение/включение подушки безопасности (airbag) переднего пассажира» в разделе 1).

ОБЕСПЕЧЕНИЕ БЕЗОПАСНОСТИ ДЕТЕЙ: крепление детского кресла с помощью системы ISOFIX (1/4)

Графическая инструкция по установке для пятиместных автомобилей с кузовом «универсал»



44541

Размер детского сиденья ISOFIX определяется по букве:

- А, В и В1: сиденья для перевозки ребенка лицом по ходу движения категории 1 (от 9 до 18 кг);
- С: сиденья, устанавливаемые спинкой вперед, группы 1 (от 9 до 18 кг);
- D и E: сиденья корзиночного типа или сиденья против направления движения группы 0 или 0+ (менее 13 кг);
- F и G: люльки группы 0 (менее 10 кг).



Место, запрещенное для установки детского сиденья.



Место, разрешенное для крепления детского сиденья ISOFIX.



Задние пассажирские сиденья снабжены специальными креплениями, позволяющими установить универсальное детское сиденье ISOFIX лицом вперед по направлению движения. Крепежные элементы расположены на заднем сиденье и видимы.



Использование несоответствующей автомобилю системы безопасности для детей не сможет подобающим образом защитить новорожденного младенца или ребенка. Он может быть тяжело или смертельно ранен.

ОБЕСПЕЧЕНИЕ БЕЗОПАСНОСТИ ДЕТЕЙ: крепление детского кресла с помощью системы ISOFIX (2/4)

Схема установки для четырехместных автомобилей с кузовом универсал

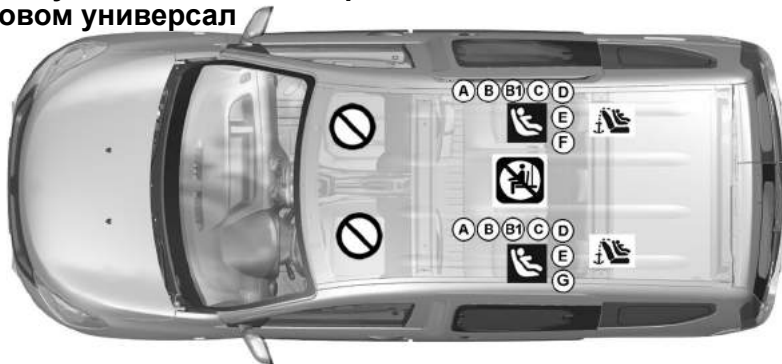

44542

Размер детского сиденья ISOFIX определяется по букве:

- А, В и В1: сиденья для перевозки ребенка лицом по ходу движения категории 1 (от 9 до 18 кг);
- С: сиденья, устанавливаемые спинкой вперед, группы 1 (от 9 до 18 кг);
- D и E: сиденья корзиночного типа или сиденья против направления движения группы 0 или 0+ (менее 13 кг);
- F и G: люльки группы 0 (менее 10 кг).

 Место, запрещенное для установки детского сиденья.

 Перевозка пассажиров **СТРОГО ЗАПРЕЩЕНА**.



Использование несоответствующей данному транспортному средству системы безопасности для детей не сможет подобающим образом защитить ребенка. Он может быть тяжело или смертельно травмирован

 Место, разрешенное для крепления детского сиденья ISOFIX.

 На задних сиденьях имеются точки крепления, позволяющие зафиксировать универсальное детское кресло, оснащенное системой креплений ISOFIX. Крепежные элементы расположены на заднем сиденье и видимы.

ОБЕСПЕЧЕНИЕ БЕЗОПАСНОСТИ ДЕТЕЙ: крепление детского кресла с помощью системы ISOFIX (3/4)

Приведенная ниже таблица суммирует информацию, представленную в графическом виде на предыдущих страницах, для обеспечения соблюдения требований действующего законодательства.

| Модификация с кузовом универсал | | | | | | |
|--|---------------------------------|----------------|--|--|----------------|--|
| Тип детского сиденья | Вес ребенка | Размер сиденья | Сиденье переднего пассажира | | Задние сиденья | |
| | | | с неотключаемой подушкой безопасности (airbag) | без подушки безопасности (airbag) или с отключенной подушкой безопасности (airbag) | Боковые места | Среднее место ТОЛЬКО для пятиместных автомобилей |
| Поперечная люлька Сертифицирована для категории 0 | < 10 кг | F - G | X | X | IL (1) | X |
| Сиденье корзиночного типа против направления движения Сертифицировано для категории 0 или 0+ | меньше 13 кг | E | X | X | IL (2) | IL (2) |
| Сиденье против направления движения Сертифицировано для категории 0+ или 1 | меньше 13 кг и от 9 кг до 18 кг | C, D | X | X | IL (2) | IL (2) |
| Сиденье по направлению движения Сертифицировано для категории 1 | от 9 кг до 18 кг | A, B, B1 | X | X | IUF-IL (3) | IUF-IL (3) |
| Специальная подушка для ребенка Сертифицировано для категории 2 или 3 | 15 кг - 25 кг и 22 кг - 36 кг | - | X | X | IUF-IL (3) | IUF-IL (3) |

ОБЕСПЕЧЕНИЕ БЕЗОПАСНОСТИ ДЕТЕЙ: крепление детского кресла с помощью системы ISOFIX (4/4)

Подробная информация по выбору детского сиденья, подходящего для Вашего ребенка и автомобиля, представлена в брошюре «Оборудование для обеспечения безопасности детей», которую Вы можете получить в сети представительств торговой марки.

X = Место не подходит для установки детского сиденья.

IUF = сиденье, на котором возможна установка универсального детского кресла лицом вперед по направлению движения с использованием креплений системы ISOFIX (проверьте возможность правильной установки).

IL = сиденье, на котором возможна установка стандартных полууниверсальных или специализированных для данной модели автомобиля детских кресел с использованием креплений системы ISOFIX (проверьте возможность правильной установки).

- (1) Люлька устанавливается поперек автомобиля и занимает минимум два пассажирских места. Ребенка следует располагать головой в противоположную от двери сторону.
- (2) Чтобы установить на заднем сиденье автомобиля детское кресло, в котором ребенок располагается лицом назад относительно направления движения автомобиля, сдвиньте переднее сиденье автомобиля в крайнее переднее положение, затем отодвиньте его по возможности дальше назад, но так, чтобы оно не касалось детского кресла. Установите подголовник в верхнее положение или снимите его
- (3) При установке детского кресла, в котором ребенок располагается лицом вперед по направлению движения, обеспечьте плотное прилегание спинки детского кресла к спинке сиденья автомобиля. Отрегулируйте высоту подголовника или снимите его при необходимости; не отодвигайте переднее сиденье назад дальше середины хода салазок и не наклоняйте его спинку больше чем на 25°.

СИСТЕМА ОБЕСПЕЧЕНИЯ БЕЗОПАСНОСТИ ДЕТЕЙ: выключение и включение ПОДУШКИ БЕЗОПАСНОСТИ (AIRBAG) переднего пассажира (1/3)

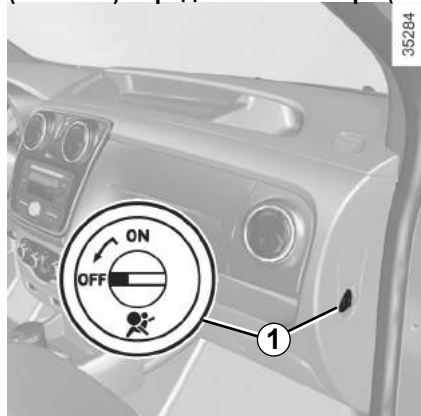

Отключение подушки безопасности (airbag) переднего пассажира

Перед установкой детского кресла на сиденье переднего пассажира:

- убедитесь, что установка детского кресла на это сиденье разрешена;
- в случае установки детского кресла спинкой вперед по ходу автомобиля следует **обязательно отключить** airbag.



Для отключения подушки безопасности (airbag) пассажира при неподвижном автомобиле и выключенном зажигании нажмите на переключатель **1** и поверните его в положение **OFF**.

При включенном зажигании **обязательно** убедитесь, что сигнальная лампа **2**



горит.

Эта сигнальная лампа горит непрерывно, подтверждая, что Вы можете устанавливать детское сиденье.



airbag пассажира следует включать и отключать **при выключенном зажигании**.

При включенном зажигании в случае включения и отключения загорается сигнальная лампа .

Чтобы режим работы подушки безопасности (airbag) вновь соответствовал положению переключателя, выключите и включите зажигание.

СИСТЕМА ОБЕСПЕЧЕНИЯ БЕЗОПАСНОСТИ ДЕТЕЙ: выключение и включение ПОДУШКИ БЕЗОПАСНОСТИ (AIRBAG) переднего пассажира (2/3)

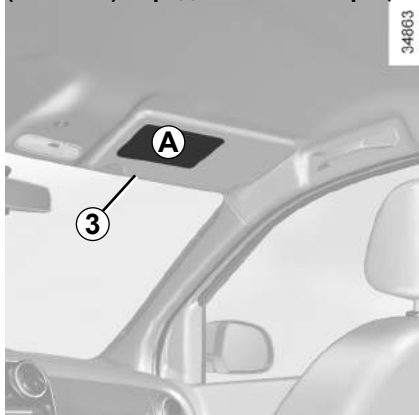

A

35770



Маркировка на приборной панели и этикетки **A** с каждой стороны солнцезащитного козырька для переднего пассажира **3** (выше приведен пример этикетки) напоминают вам об этих предупреждениях.



ВНИМАНИЕ!

Поскольку расположение детского кресла спинкой вперед на переднем сиденье не соответствует направлению срабатывания фронтальной подушки безопасности (airbag) переднего пассажира и крайне опасно, **НИ В КОЕМ СЛУЧАЕ НЕ** устанавливайте детское кресло против направления движения (спинкой вперед) на сиденье с **ВКЛЮЧЕННОЙ** подушкой безопасности (**AIRBAG**). Это может привести к **ГИБЕЛИ РЕБЕНКА** или к **СЕРЬЕЗНЫМ ТРАВМАМ**.

СИСТЕМА ОБЕСПЕЧЕНИЯ БЕЗОПАСНОСТИ ДЕТЕЙ: выключение и включение ПОДУШКИ БЕЗОПАСНОСТИ (AIRBAG) переднего пассажира (3/3)

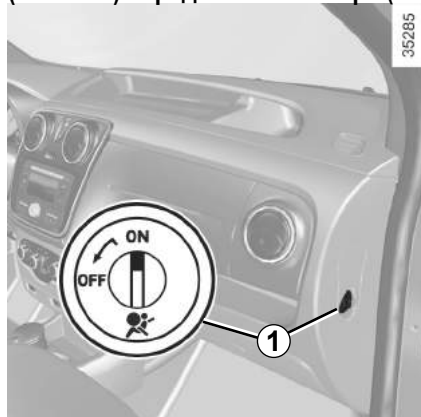

Включение подушки безопасности (airbag) переднего пассажира

После снятия детского кресла с сиденья переднего пассажира следует снова включить подушку безопасности (airbag) для защиты пассажира в случае фронтального удара.

Для включения подушки безопасности (airbag): при неподвижном автомобиле и при выключенном зажигании нажмите на переключатель **1** и поверните его в положение **ON**.

При включенном зажигании **обязательно** убедитесь, что сигнальная лампа **2**



погасла.

Подушка безопасности (airbag) переднего пассажира включена.



Неисправности

В случае неисправности системы включения/выключения подушки безопасности (airbag) переднего пассажира запрещается устанавливать детское кресло на сиденье переднего пассажира спинкой вперед по направлению движения.

Не рекомендуется сажать на это место пассажира.

Срочно обратитесь на сервисную станцию компании-производителя.



ВНИМАНИЕ!

Поскольку расположение детского кресла спинкой вперед на переднем сиденье не соответствует направлению срабатывания фронтальной подушки безопасности (airbag) переднего пассажира и крайне опасно, **НИ В КОЕМ СЛУЧАЕ НЕ** устанавливайте детское кресло против направления движения (спинкой вперед) на сиденье с **ВКЛЮЧЕННОЙ** подушкой безопасности (**AIRBAG**). Это может привести к **ГИБЕЛИ РЕБЕНКА** или к **СЕРЬЕЗНЫМ ТРАВМАМ**.



airbag пассажира следует включать и отключать **при выключенном зажигании**.

При включенном зажигании в случае включения и отключения загорается сигнальная лампа



Чтобы режим работы подушки безопасности (airbag) вновь соответствовал положению переключателя, выключите и включите зажигание.

РУЛЕВОЕ КОЛЕСО/ВРЕМЯ

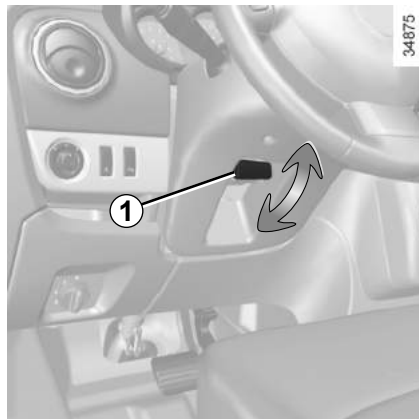

Регулировка положения рулевого колеса

В зависимости от автомобиля, высота рулевого колеса может регулироваться.

Потяните рычаг **1** и установите рулевое колесо в нужное положение.

Затем нажмите на рычаг, чтобы заблокировать рулевое колесо.

Проверьте надежность фиксации рулевого колеса.



В целях безопасности проводите эти регулировки на неподвижном автомобиле.

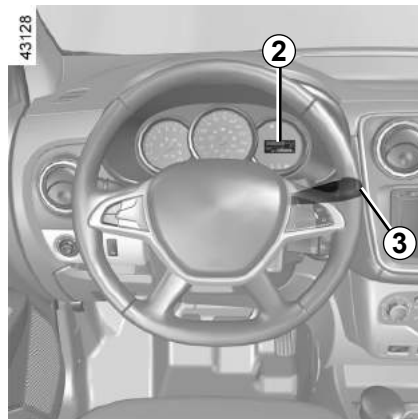

Установка времени

Установка текущего времени 2

Выберите индикацию «Часы» на щитке приборов нажатием кнопки **3**.

Продолжительное нажатие на кнопку **3**, чтобы войти в режим установки часов.

Для изменения часов следует нажимать и отпускать кнопку **3** в режиме, когда мигают только часы.

Продолжительное нажатие на кнопку **3**, чтобы войти в режим установки минут.

Для изменения минут следует нажимать и отпускать кнопку **3** в режиме, когда мигают только минуты.

Подтвердите выбор продолжительным нажатием на кнопку **3**.

В случае нарушения электропитания (разряжена аккумуляторная батарея, оборван провод питания и т.п.) следует установить на часах текущее время.

Мы не рекомендуем выполнять эту операцию во время движения автомобиля.

ПРИБОРНАЯ ПАНЕЛЬ С ЛЕВОСТОРОННИМ РАСПОЛОЖЕНИЕМ РУЛЕВОГО КОЛЕСА(1/2)

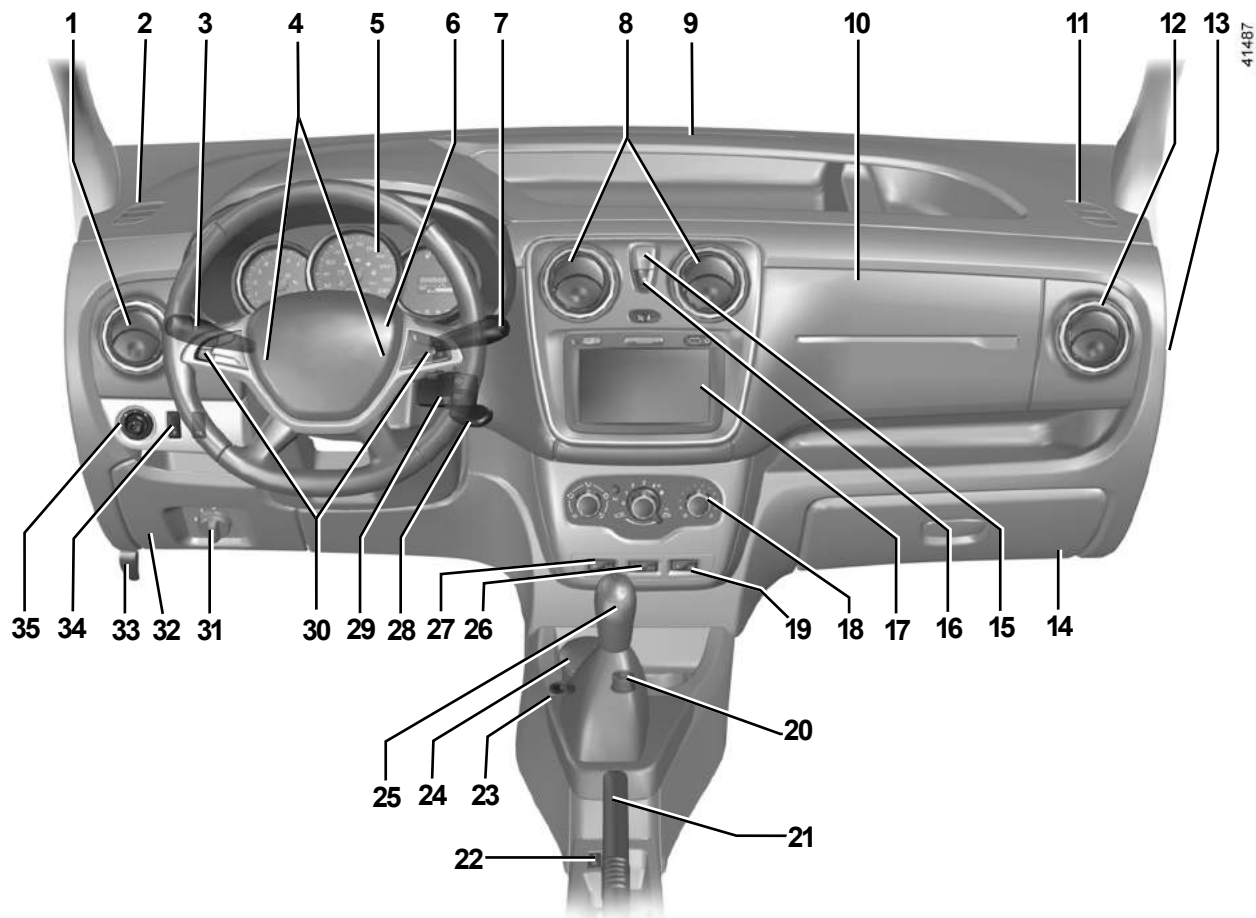

ПРИБОРНАЯ ПАНЕЛЬ С ЛЕВОСТОРОННИМ РАСПОЛОЖЕНИЕМ РУЛЕВОГО КОЛЕСА(2/2)

Состав оборудования ЗАВИСИТ ОТ ВАРИАНТА ИСПОЛНЕНИЯ АВТОМОБИЛЯ, А ТАКЖЕ СТРАНЫ ПОСТАВКИ.

- 1 Боковой дефлектор.
- 2 Боковое сопло обдува.
- 3 Рычаг переключателя:
 - указателей поворота,
 - наружного освещения,
 - противотуманных фар,
 - задние противотуманные фонари.
- 4 Звуковой сигнал
- 5 Щиток приборов.
- 6 Место, отведенное под установку подушки безопасности водителя.
- 7 Рычаг переключателя стеклоочистителей/стеклоомывателей ветрового и заднего стекол. Кнопка управления выводом данных на дисплей бортового компьютера
- 8 Центральные дефлекторы
- 9 Центральное сопло обдува.
- 10 Место, отведенное под установку подушки безопасности пассажира.
- 11 Боковое сопло обдува.
- 12 Боковой дефлектор.
- 13 Переключатель активированного/деактивированного состояния подушки безопасности пассажира.
- 14 Перчаточный ящик.
- 15 Выключатель аварийной сигнализации.
- 16 Выключатель центральной блокировки.
- 17 Место под установку аудиосистемы, системы навигации или отделение для мелких вещей.
- 18 Органы управления системой отопления и вентиляции.
- 19 Выключатель обогрева заднего стекла и наружных зеркал заднего вида.
- 20 Прикуриватель.
Розетка питания для дополнительного оборудования.
- 21 Стояночный тормоз.
- 22 Выключатель функции Stop and Start.
- 23 Кнопка ГБО.
- 24 Место для пепельницы или подстаканника.
- 25 Рычаг переключения передач.
- 26 Выключатель экономичного режима вождения «ЕСО».
- 27 Главный переключатель:
 - ограничителя скорости движения,
 - регулятора скорости движения.
- 28 Замок зажигания.
- 29 Пульт дистанционного управления аудиосистемой.
- 30 Переключатели системы регулирования и ограничения скорости
- 31 Переключатель системы вертикальной коррекции света фар.
- 32 Блок предохранителей.
Блок предохранителей.
- 33 Ручка привода замка капота.
- 34 Выключатели:
 - выключения/включения антипробуксовочной системы,
 - для включения/выключения системы помощи при парковке.
- 35 Регулятор наружных зеркал заднего вида.

СИГНАЛЬНЫЕ ЛАМПЫ (1/5)

Наличие и функционирование сигнальных ламп ЗАВИСИТ ОТ КОМПЛЕКТАЦИИ АВТОМОБИЛЯ И СТРАНЫ ПОСТАВКИ.



Щиток приборов А



Если сигнальные лампы не загораются или не подаются звуковые сигналы, это указывает на неисправность щитка приборов. При этом необходимо немедленно остановиться, как только позволят условия движения. Обеспечьте неподвижность автомобиля и обратитесь в сервисный центр компании-производителя.



Включение красной сигнальной лампы  указывает на необходимость немедленной остановки автомобиля в целях безопасности, как только это позволят условия движения. Остановите двигатель и не запускайте его. Обратитесь на сервисную станцию компании-производителя.

При включении оранжевой сигнальной лампы  следует как можно скорее обратиться на сервисную станцию компании-производителя с соблюдением мер предосторожности при движении. Несоблюдение этого предписания может привести к повреждению автомобиля.



Сигнальная лампа включения дальнего света фар



Сигнальная лампа включения ближнего света фар



Сигнальная лампа включения противотуманных фар



Сигнальная лампа включения заднего противотуманного фонаря



Сигнальная лампа включения указателей левого поворота



Сигнальная лампа включения указателей правого поворота



Индикатор переключения передач

Лампы загораются в качестве рекомендации для перехода на высшую (стрелка вверх) или низшую (стрелка вниз) передачу.

СИГНАЛЬНЫЕ ЛАМПЫ (2/5)

Наличие и функционирование сигнальных ламп ЗАВИСИТ ОТ КОМПЛЕКТАЦИИ АВТОМОБИЛЯ И СТРАНЫ ПОСТАВКИ.



 **Сигнальная лампа включения стояночного тормоза и сигнальная лампа неисправности тормозной системы**

Индикатор загорается при включении зажигания. Если лампа загорается при торможении или во время движения и при этом раздается звуковой сигнал, это указывает на низкий уровень тормозной жидкости в контуре тормозной системы; продолжать движение в такой ситуации очень опасно. Следует немедленно обратиться на сервисную станцию компании-производителя.



Многофункциональная сигнальная лампа (красная или оранжевая)

Красная сигнальная лампа экстренной остановки

Лампа загорается при включении зажигания и гаснет после запуска двигателя. Лампа загорается одновременно с другими сигнальными лампами и сопровождается звуковым сигналом.

При загорании этой сигнальной лампы в целях безопасности необходимо немедленно остановить автомобиль, как только это позволят условия движения. Остановите двигатель и не запускайте его.

Обратитесь на сервисную станцию компании-производителя.

Оранжевая предупреждающая сигнальная лампа

Лампа загорается при включении зажигания и гаснет после запуска двигателя. Она может включиться одновременно с другими сигнальными лампами на щитке приборов.

При загорании этой сигнальной лампы следует как можно скорее обратиться на сервисную станцию компании-производителя **с соблюдением мер предосторожности при движении**. Несоблюдение этого предписания может привести к повреждению автомобиля.



Сигнальная лампа температуры охлаждающей жидкости

Включенная сигнальная лампа и звуковой сигнал во время движения указывают на перегрев двигателя. Остановитесь и дайте двигателю поработать на холостом ходу одну или две минуты. Температура должна понизиться. Если этого не произошло, остановите двигатель. Дайте двигателю остыть и проверьте уровень охлаждающей жидкости. При необходимости обратитесь на сервисную станцию компании-производителя.



Сигнальная лампа системы снижения токсичности

Лампа загорается при включении зажигания и затем гаснет.

- Если сигнальная лампа горит постоянно, обратитесь на сервисную станцию компании-производителя как можно скорее;
- Если лампа мигает, снижайте частоту вращения коленчатого вала двигателя, пока мигание не прекратится. Срочно обратитесь на сервисную станцию компании-производителя.

См. раздел «Рекомендации по обслуживанию и снижению токсичности отработавших газов» главы 2.

СИГНАЛЬНЫЕ ЛАМПЫ (3/5)

Наличие и функционирование сигнальных ламп ЗАВИСИТ ОТ КОМПЛЕКТАЦИИ АВТОМОБИЛЯ И СТРАНЫ ПОСТАВКИ.



Сигнальная лампа падения давления масла в двигателе

Лампа загорается при включении зажигания и гаснет через несколько секунд.

Если эта лампа загорается во время движения и сопровождается звуковым сигналом, немедленно остановитесь и выключите зажигание.

Проверьте уровень масла (см. пункт «Уровень масла в двигателе: общие положения» в разделе 4). Если уровень в норме, причина загорания лампы иная: срочно обратитесь на сервисную станцию компании-производителя.



Сигнальная лампа предпускового подогрева (на автомобилях с дизельным двигателем)

Данная сигнальная лампа загорается при включении зажигания. Она показывает, что свечи предпускового подогрева работают. Сигнальная лампа гаснет, когда свечи нагреты до требуемой температуры и двигатель готов к запуску.



Сигнальная лампа Airbag

Загорается при включении зажигания и гаснет через несколько секунд. Если при включении зажигания сигнальная лампа не загорается или начинает мигать, это свидетельствует о неисправности системы подушек безопасности. Срочно обратитесь на сервисную станцию компании-производителя.



Сигнальная лампа разряда аккумуляторной батареи

Если лампа загорается при движении автомобиля, это означает разряд электрической цепи. Остановитесь и обратитесь на сервисную станцию компании-производителя.



Сигнальная лампа неисправности антиблокировочной системы

Лампа загорается при включении зажигания и гаснет через несколько секунд.

Если она не гаснет после включения зажигания или загорается во время движения, это означает неисправность антиблокировочной системы (ABS). В этом случае торможение автомобиля будет производиться без участия ABS. Срочно обратитесь на сервисную станцию компании-производителя.



Сигнальная лампа минимального уровня топлива в баке

Лампа загорается при включении зажигания и гаснет через несколько секунд. Если лампа загорается при движении и раздается непродолжительный звуковой сигнал, как можно скорее заправьте топливный бак. С момента первого загорания сигнальной лампы вы можете проехать еще приблизительно 50 км.



Система индикации снижения давления в шинах

См. раздел «Система индикации снижения давления в шинах» главы 2.

СИГНАЛЬНЫЕ ЛАМПЫ (4/5)

Наличие и функционирование сигнальных ламп ЗАВИСИТ ОТ КОМПЛЕКТАЦИИ АВТОМОБИЛЯ И СТРАНЫ ПОСТАВКИ.

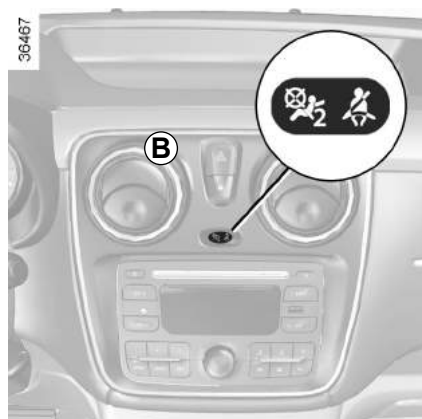

Сигнальная лампа непристегнутого ремня безопасности

Она загорается на консоли **B**.

Сигнальная лампа загорается при запуске двигателя, если не пристегнут ремень безопасности водителя и/или пассажира. При непристегнутом ремне безопасности во время движения сигнальная лампа загорается и в течение двух минут раздается звуковой сигнал.

Сигнальная лампа отключения подушки безопасности (airbags) переднего пассажира

См. пункт «Обеспечение безопасности детей: отключение и включение подушки безопасности (airbag) переднего пассажира» в разделе 1.

Сигнальная лампа системы стабилизации траектории (ESC) и противобуксовочной системы

Существует несколько причин включения сигнальной лампы: см. тему «Система стабилизации траектории ESC с функцией контроля устойчивости в повороте и антипробуксовочной системой» в разделе 2.

Сигнальная лампа открытых дверей

См. пункт «Открытие и закрытие дверей» в разделе 1.

Сигнальная лампа режима ECO

Лампа загорается при включении режима ECO.

См. раздел «Рекомендации по вождению, режим вождения Eco» главы 2.

Сигнальные лампы регулятора скорости

См. раздел «Регулятор скорости» в главе 2.

Сигнальная лампа ограничителя скорости

См. раздел «Ограничитель скорости» в главе 2.

Сигнальная лампа наличия воды в фильтре дизельного топлива

Лампа загорается при включении зажигания и гаснет через несколько секунд. Если сигнальная лампа загорается во время движения, это указывает на присутствие воды в дизельном топливе. Срочно обратитесь на сервисную станцию компании-производителя.

Сигнальная лампа отключения антипробуксовочной системы

См. пункт «Система стабилизации траектории движения ESC с функцией контроля устойчивости в повороте и антипробуксовочной системой» главы 2.

СИГНАЛЬНЫЕ ЛАМПЫ (5/5)

Наличие и функционирование сигнальных ламп ЗАВИСИТ ОТ КОМПЛЕКТАЦИИ АВТОМОБИЛЯ И СТРАНЫ ПОСТАВКИ.



Сигнальная лампа превышения скорости

Когда автомобиль превышает скорость 120 км/ч, раздается звуковой сигнал, и загорается сигнальная лампа.

Сигнальная лампа уровня реагента и неисправности системы снижения токсичности отработавших газов

См. тему «Бак для реагента» в разделе 1.

Индикатор ждущего режима двигателя

См. раздел «Функция Stop and Start» главы 2.

Сигнальная лампа сообщает о невозможности использования ждущего режима двигателя

См. раздел «Функция Stop and Start» главы 2.

Индикатор системы снижения токсичности выхлопных газов (для автомобилей с бензиновым двигателем)

См. пункт «Особенности автомобилей с бензиновым двигателем» в разделе 2.



Если сигнальные лампы не загораются или не подаются звуковые сигналы, это указывает на неисправность щитка приборов. При этом необходимо немедленно остановиться, как только позволят условия движения. Убедитесь, что автомобиль обездвижен, и обратитесь на сервисную станцию компании-производителя.

ДИСПЛЕИ И УКАЗАТЕЛИ (1/2)

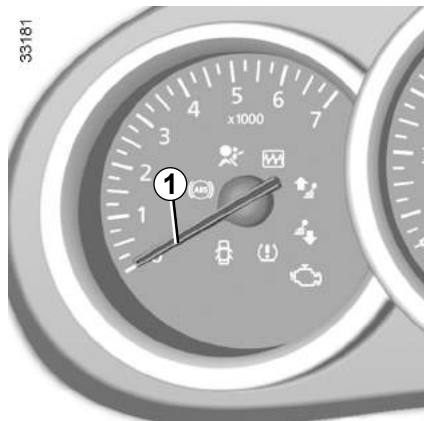

Тахометр 1 (об/мин x 1000)

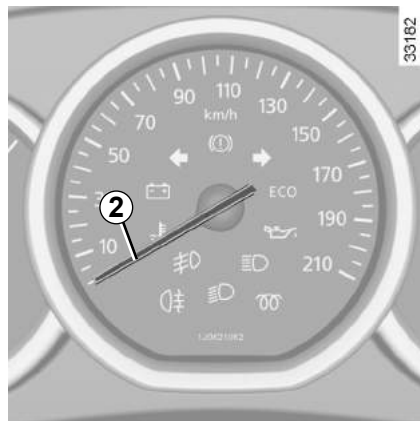

Спидометр 2 (км/ч)

ДИСПЛЕИ И УКАЗАТЕЛИ (2/2)

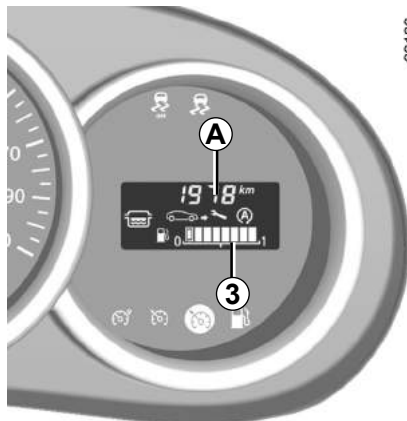

Указатель уровня топлива 3 или 4

Число квадратных делений указывает на уровень топлива. При минимальном уровне топлива квадратные деления гаснут и сигнальная лампа минимального остатка топлива начинает мигать.

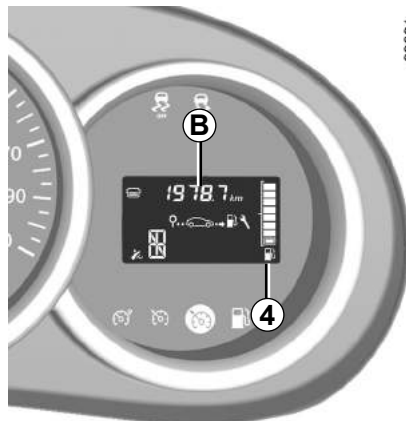

Бортовой компьютер A или B

См. раздел «Бортовой компьютер», глава 1.



Указатель температуры охлаждающей жидкости 5

(в зависимости от комплектации автомобиля)

При нормальной работе высвечиваются четыре квадратных деления. Количество высвечиваемых делений зависит от температуры охлаждающей жидкости двигателя. Предупреждение о перегреве включается только при высвечивании трех последних квадратных делений.

БОРТОВОЙ КОМПЬЮТЕР (1/7)

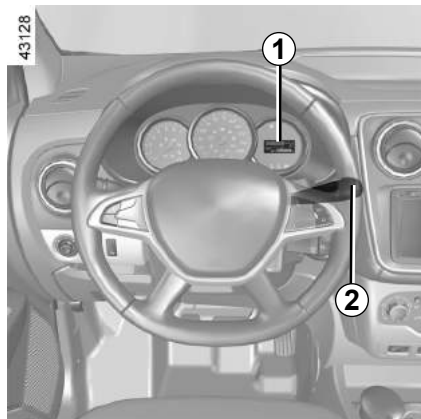

Бортовой компьютер 1

Управление отображением данных на дисплее 2

Отображение зависит от автомобиля и страны.

При коротких нажатиях на клавишу 2 на дисплее последовательно отображается следующая информация:

- a) счетчик суммарного пробега;
- b) счетчик пробега за поездку;
- c) общий расход топлива;
- d) средний расход топлива;
- e) текущий расход топлива;

- f) расчетный запас хода с оставшимся в баке топливом;
- g) пройденный путь;
- h) средняя скорость;
- i) пробег до следующей замены масла;
- j) пробег до очередного технического обслуживания;
- k) заданное значение давления в шинах;
- l) заданное значение для ограничителя скорости;
- m) время;
- n) индикация температуры наружного воздуха;
- o) расчетный запас хода с учетом оставшегося реагента.

См. таблицу с примерами данных, отображаемых на дисплее, на следующих страницах.

Обнуление счетчика пробега за поездку

Для обнуления показаний счетчика пробега за поездку следует переключить дисплей в режим «Счетчик пробега за поездку».

Нажмите кнопку 2 и удерживайте ее некоторое время.

Объяснение некоторых данных, отображаемых на дисплее после обнуления показаний

Чем больше расстояние, пройденное с момента последней операции обнуления, тем стабильнее и достовернее будут показания средней скорости, среднего расхода топлива и запаса хода на оставшемся в баке топливе.









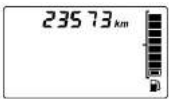

На первых нескольких километрах пробега после обнуления расчетных показателей Вы можете заметить, что запас хода на имеющемся в баке топливе увеличивается во время движения. Это происходит из-за того, что учитывается средний расход топлива с момента последнего обнуления показаний. Средний расход топлива может уменьшаться в следующих случаях:

- автомобиль закончил разгон;
- температура двигателя достигла нормы (а обнуление расчетных показателей было произведено при холодном двигателе);
- вы выехали из города на автостраду.

При превышении емкости памяти одного из запоминающих устройств обнуление происходит автоматически.

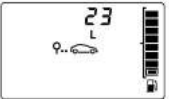



БОРТОВОЙ КОМПЬЮТЕР (2/7)

Индикация нижеперечисленной информации на щитке приборов ЗАВИСИТ ОТ КОМПЛЕКТАЦИИ АВТОМОБИЛЯ И СТРАНЫ ПОСТАВКИ.

| Примеры выбора показаний на дисплее | | Пояснения к выбранным показаниям дисплея |
|--|---|---|
| Дисплей А | Дисплей В | |
|  |  |  <p>a) Счетчик суммарного пробега.</p> |
|  |  |  <p>b) Пробег за поездку.</p> |
|  | <p>—</p> |  <p>c) Количество израсходованного топлива с момента последнего обнуления показаний бортового компьютера.</p> |
|  | <p>—</p> |  <p>d) Средний расход топлива с момента последнего обнуления показаний бортового компьютера. Значение отображается на дисплее после прохождения автомобилем 400 м пути с учетом пройденного расстояния и количества израсходованного топлива с момента последнего обнуления показаний.</p> |

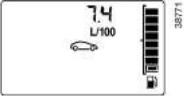
БОРТОВОЙ КОМПЬЮТЕР (3/7)

Индикация нижеперечисленной информации на щитке приборов ЗАВИСИТ ОТ КОМПЛЕКТАЦИИ АВТОМОБИЛЯ И СТРАНЫ ПОСТАВКИ.

| Примеры выбора показаний на дисплее | | Пояснения к выбранным показаниям дисплея |
|--|-----------|--|
| Дисплей А | Дисплей В | |
|  | — | <p>➔ е) Текущий расход топлива. Текущий расход топлива отображается на дисплее после достижения автомобилем скорости 30 км/ч.</p> |
|  | — | <p>➔ ф) Расчетный запас хода на оставшемся в баке топливе При расчете запаса хода учитывается средний расход топлива с момента последнего обнуления расчетных показателей. Значение отображается на дисплее после прохождения автомобилем около 400 м пути.</p> |
|  | — | <p>➔ г) Пройденный путь с момента последнего обнуления показателей.</p> |
|  | — | <p>➔ h) Средняя скорость с момента последнего обнуления показателей. Значение отображается на дисплее после прохождения автомобилем около 400 м пути.</p> |





БОРТОВОЙ КОМПЬЮТЕР (4/7)

Индикация нижеперечисленной информации на щитке приборов **ЗАВИСИТ ОТ КОМПЛЕКТАЦИИ АВТОМОБИЛЯ И СТРАНЫ ПОСТАВКИ.**

| Примеры выбора показаний на дисплее | | Пояснения к выбранным показаниям дисплея |
|---|---|--|
| Дисплей А | Дисплей В | |
|  |  | <p>и) Пробег до предстоящей очередной замены масла Планируемый пробег до очередной замены масла. В зависимости от комплектации автомобиля:</p> <ul style="list-style-type: none"> – пробег до следующей замены масла меньше 1500 км. На дисплее загорается сигнальная лампа , когда пробег до следующей замены масла составляет меньше 1500 км. – пробег до следующей замены масла 0 км. Сигнальная лампа  загорается, когда на дисплее появляется сообщение «--- км». <p>или</p> <ul style="list-style-type: none"> – пробег или срок до следующей замены масла меньше соответственно 1 500 км или 1 месяца. На дисплее загорается сигнальная лампа . – пробег или срок до следующей замены масла 0 км или 0 дней. Сигнальная лампа  загорается на дисплее в дополнение к оранжевой  сигнальной лампе на щитке приборов. <p>Когда оставшийся интервал по пробегу или сроку эксплуатации становится не более 1500 км или 1 месяца, после очередного запуска двигателя на дисплее щитка приборов на несколько секунд загорается сигнальная лампа .</p> <p>Автомобиль нуждается в срочной замене масла.</p> |
|  |  | |
| <p>Примечание. В зависимости от комплектации автомобиля, пробег до очередной замены масла может зависеть от стиля вождения (частая езда на малых скоростях, езда на короткие расстояния, длительное движение на малой скорости, буксировка прицепа...). В некоторых случаях отображаемое расстояние до очередной замены масла может уменьшаться быстрее и не соответствовать действительно пройденному расстоянию.</p> <p>Периодичность замены масла зависит от программы технического обслуживания автомобиля: см. сервисную книжку автомобиля.</p> <p>Обнуление показаний: чтобы обнулить показания пробега до очередной замены масла, нажмите и удерживайте кнопку замены масла приблизительно 10 секунд.</p> | | |



БОРТОВОЙ КОМПЬЮТЕР (5/7)

Индикация нижеперечисленной информации на щитке приборов ЗАВИСИТ ОТ КОМПЛЕКТАЦИИ АВТОМОБИЛЯ И СТРАНЫ ПОСТАВКИ.

| Примеры выбора показаний на дисплее | | Пояснения к выбранным показаниям дисплея |
|--|-----------|--|
| Дисплей А | Дисплей В | |
|  | | <p>➔ j) пробег/время до очередного технического обслуживания</p> <ul style="list-style-type: none"> – Оставшийся пробег/срок — менее 1500 км или одного месяца. На дисплее загорается сигнальная лампа . – Оставшийся пробег/срок — 0 км или 0 дней. Сигнальная лампа  загорается на дисплее в дополнение к оранжевой  сигнальной лампе на щитке приборов. <p>Когда оставшийся интервал по пробегу или сроку эксплуатации становится не более 1500 км или 1 месяца, после очередного запуска двигателя на дисплее щитка приборов на несколько секунд загорается сигнальная лампа .</p> <p>Автомобиль нуждается в срочном техобслуживании.</p> |
| <p>Примечание. Расчетные интервалы до следующего технического обслуживания определяются независимо от базовой программы технического обслуживания автомобиля: см. документацию по техническому обслуживанию вашего автомобиля.</p> <p>Обнуление показаний: чтобы обнулить показания пробега до очередного технического обслуживания, нажмите и удерживайте кнопку обслуживание в течение около 10 секунд.</p> | | |



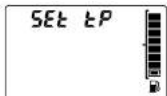

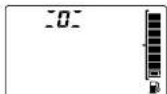
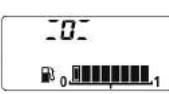
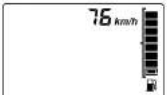
БОРТОВОЙ КОМПЬЮТЕР (6/7)

Индикация нижеперечисленной информации на щитке приборов ЗАВИСИТ ОТ КОМПЛЕКТАЦИИ АВТОМОБИЛЯ И СТРАНЫ ПОСТАВКИ.

| Примеры выбора показаний на дисплее | | Пояснения к выбранным показаниям дисплея |
|---|---|--|
| Дисплей А | Дисплей В | |
|  |  | → к) Установка давления в шинах. См. раздел «Система индикации снижения давления в шинах» главы 2. |
|  |  | |
|  | | |

БОРТОВОЙ КОМПЬЮТЕР (7/7)

Индикация нижеперечисленной информации на щитке приборов ЗАВИСИТ ОТ КОМПЛЕКТАЦИИ АВТОМОБИЛЯ И СТРАНЫ ПОСТАВКИ.

| Примеры выбора показаний на дисплее | | Пояснения к выбранным показаниям дисплея |
|---|---|--|
| Дисплей А | Дисплей В | |
|  |  | <p>⇒ m) Текущее время.</p> |
|  | - | <p>⇒ n) температура наружного воздуха.</p> |
|  | - | <p>⇒ o) Расчетный запас хода с учетом оставшегося реагента. См. тему «Бак для реагента» в разделе 1.</p> |

ЗЕРКАЛА ЗАДНЕГО ВИДА (1/2)



Внутреннее зеркало заднего вида

Положение зеркала можно отрегулировать. При движении в темное время суток во избежание ослепления светом фар следующего сзади автомобиля нажмите на рычажок **1**.



Неподвижные наружные зеркала заднего вида

Для регулировки нажмите на зеркало **2**.

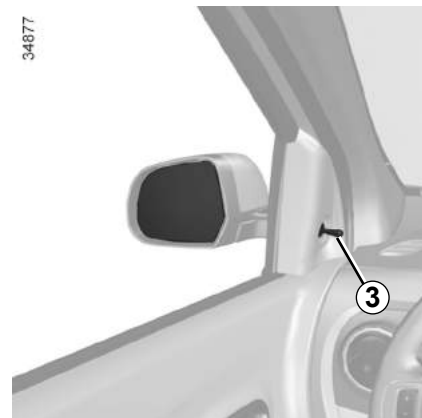

Наружные зеркала заднего вида с ручной регулировкой

Для регулировки зеркала поверните ручку **3**.



Объекты, отображаемые в наружных зеркалах заднего вида, в реальности находятся ближе, чем кажется.

В целях безопасности всегда помните об этом для правильной оценки расстояний при маневрах.



По соображениям безопасности производите все регулировки на стоящем автомобиле.

ЗЕРКАЛА ЗАДНЕГО ВИДА (2/2)

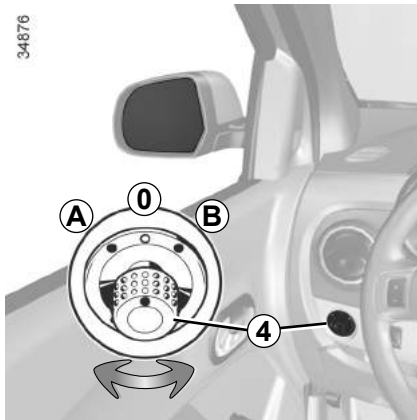

Наружные зеркала заднего вида с электроприводом

При включенном зажигании воспользуйтесь кнопкой **4**:

- в положении **A** для регулировки левого наружного зеркала заднего вида;
- в положении **B** для регулировки правого наружного зеркала;

0 - нейтральное положение.

Наружные зеркала заднего вида с электрообогревом

При работающем двигателе обогрев зеркал обеспечивается одновременно с обогревом заднего стекла, см. пункт «Заднее стекло с электрообогревом».

ЗВУКОВАЯ И СВЕТОВАЯ СИГНАЛИЗАЦИЯ



Звуковой сигнал

Нажмите на один из участков 2.

Сигнализация дальним светом фар

Для сигнализации дальним светом фар потяните рычаг подрулевого переключателя 1 на себя.



Аварийная сигнализация

Нажмите на выключатель 3.

Одновременно начинают мигать все четыре указателя поворота и боковые повторители указателей поворотов.

Включение аварийной сигнализации необходимо для предупреждения других участников движения о том, что Вы вынуждены остановиться в неполюженном и даже запрещенном месте или оказались в особой ситуации вождения или дорожного движения.

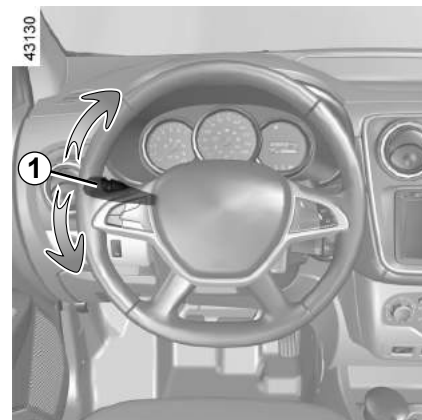

Указатели поворотов

Для включения указателей поворотов передвиньте рычаг подрулевого переключателя 1 в плоскости рулевого колеса в направлении предполагаемого поворота.

Импульсный режим

Иногда при управлении автомобилем поворота рулевого колеса не достаточно для автоматического возврата переключателя в начальное положение.

В этом случае сдвиньте рычаг подрулевого переключателя 1 в сторону поворота, не доводя его до фиксированного положения, и отпустите его: он вернется в исходное положение, а сигнальная лампа мигнет три раза.

ПРИБОРЫ НАРУЖНОГО ОСВЕЩЕНИЯ И СИГНАЛИЗАЦИИ (1/2)

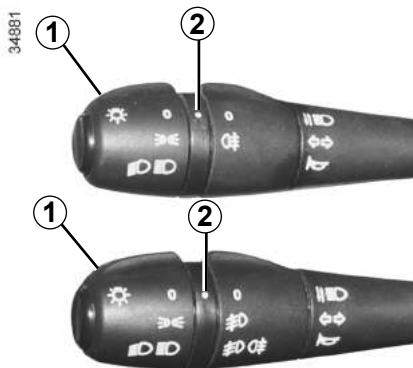

Габаритные огни

Поверните крайнее кольцо рычага подрулевого переключателя **1** в положение, при котором метка **2** совместится с указанным символом.

При эксплуатации автомобиля с левым расположением руля на дорогах с левосторонним движением (или наоборот), рекомендуется выполнять на период вождения соответствующую регулировку осветительных приборов на сервисной станции компании-производителя.

Ближний свет фар

Поверните крайнее кольцо рычага подрулевого переключателя **1** в положение, при котором метка **2** совместится с указанным символом. На щитке приборов загорится сигнальная лампа.

Дальний свет фар

При включенных фарах ближнего света нажмите на рычаг **1**. На щитке приборов загорится сигнальная лампа. Для того, чтобы вернуть фары ближнего света в исходное положение потяните рычаг переключателя **1** на себя.

Функция включения фар дневного света

Постоянный ближний свет включается автоматически (нажимать на переключатель **1** не требуется) при запуске двигателя и выключается при его остановке.

При включении габаритных огней, ближнего или дальнего света фар режим дневных ходовых огней выключается.

Выключение наружного освещения

Из положения «Дальний свет фар» потяните рычаг **1** на себя, затем установите крайнее кольцо рычага переключателя **1**

в такое положение, чтобы символ  совместился с меткой **2**.

Из положения «Ближний свет фар» установите крайнее кольцо рычага переключателя **1** в такое положение, чтобы

символ  совместился с меткой **2**.



Перед поездкой в темное время суток: проверьте исправность электрооборудования и отрегулируйте направление света фар (если нагрузка автомобиля отличается от обычной). Необходимо следить за тем, чтобы наружные осветительные приборы автомобиля не были закрыты (например, грязью, снегом или перевозимыми грузами).

ПРИБОРЫ НАРУЖНОГО ОСВЕЩЕНИЯ И СИГНАЛИЗАЦИИ (2/2)

34881

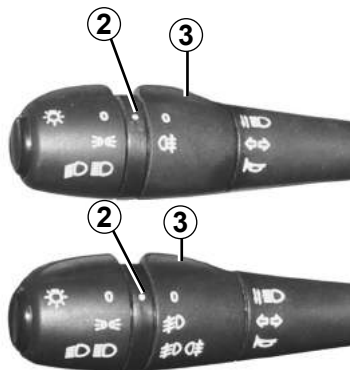

Противотуманные фары

Поверните среднее кольцо 3 рычага подрулевого переключателя до совмещения метки 2 с указанным символом.

Противотуманные фары включаются, только если включены наружные осветительные приборы. При этом на щитке приборов загорается сигнальная лампа.

Не забывайте выключать противотуманные фары, когда в них нет необходимости, чтобы не мешать другим участникам движения.



Задний противотуманный фонарь

Поверните среднее кольцо 3 рычага подрулевого переключателя до совмещения метки 2 с указанным символом.

Задняя противотуманная фара работает только при включении внешнего освещения и передних противотуманных фар. При этом на щитке приборов загорается сигнальная лампа.

Не забывайте выключать задний противотуманный фонарь, когда в нем нет необходимости, чтобы не мешать другим участникам движения.



Выключение противотуманных фар

Поверните среднее кольцо 3 рычага подрулевого переключателя до совмещения метки 2 с указанным символом.

На щитке приборов погаснет соответствующая сигнальная лампа.

При выключении приборов наружного освещения одновременно выключаются противотуманные фары и задний противотуманный фонарь.

Звуковой сигнал напоминания о невыключенном освещении

Если свет включен, то при открытии двери водителя раздастся звуковой сигнал, предупреждающий о включенном свете.

РЕГУЛИРОВКА СВЕТА ФАР ПО ВЫСОТЕ



Переключатель **A** служит для регулировки света фар в вертикальной плоскости в зависимости от загрузки автомобиля.

Поверните переключатель **A** против часовой стрелки, чтобы опустить световой пучок, и по часовой стрелке, чтобы поднять его.

В случае, когда автомобиль с левосторонним управлением используется на дорогах с левосторонним движением (или наоборот), необходимо обратиться к официальному дилеру для соответствующей регулировки света фар на весь период эксплуатации в данной стране.

| | Примеры положений переключателя A в зависимости от загрузки автомобиля |
|--|---|
| Только с водителем или с одним пассажиром спереди | 0 |
| С водителем, одним передним пассажиром и одним задним пассажиром | 1 |
| С водителем и пассажиром спереди и двумя пассажирами сзади | 2 |
| С водителем и пассажиром спереди и двумя или тремя пассажирами сзади | 3 |
| С водителем и пассажиром спереди, тремя пассажирами сзади и багажом | 3 |

В таблице ниже дан ряд примеров. Во всех случаях выполняйте коррекцию **A** в зависимости от загрузки автомобиля: дорога должна нормально освещаться без ослепления водителей встречных автомобилей.

ОЧИСТИТЕЛЬ/ОМЫВАТЕЛЬ ВЕТРОВОГО СТЕКЛА

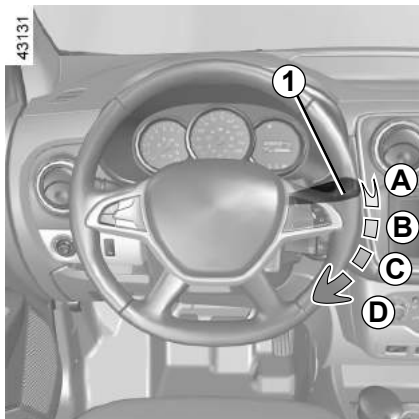

Очиститель ветрового стекла

При включенном зажигании поворачивайте рычаг подрулевого переключателя **1** параллельно рулевому колесу:

- A** Выключено.
- B** Прерывистый режим работы. После каждого рабочего цикла щетки останавливаются на несколько секунд.
- C** Непрерывная работа с малой частотой.
- D** Непрерывная работа с большой частотой.



Омыватель ветрового стекла

При включенном зажигании потяните рычаг подрулевого переключателя **1** на себя.

При кратковременном воздействии включается стеклоомыватель и щетки совершают один полный ход.

При длительном воздействии включается стеклоомыватель и стеклоочистители совершают три взмаха.



Перед тем как проводить осмотр подкапотного пространства, установите рычаг переключателя стеклоочистителя в положение **A** (выключено).

Опасность травм.



Перед любыми действиями с ветровым стеклом (мытьё автомобиля, обогрев, мытьё ветрового стекла и т. д.) переведите рычаг переключателя **1** в положение **A** (остановка).

Опасность травм или повреждений.

Эффективность действия щетки стеклоочистителя

Следите за состоянием щеток стеклоочистителей. Их срок службы зависит от Вас:

- они должны быть чистыми: регулярно мойте щетки и стекла мыльной водой;
- не допускайте трения щеток стеклоочистителя по сухому стеклу;
- отведя каждую щетку от стекла, убедитесь, что щетки не прилипли или не примерзли к стеклу, если стеклоочистители не включались в течение длительного времени.

В любом случае щетки следует заменить сразу после снижения их эффективности: приблизительно каждый год (см. сведения в теме «Щетки стеклоочистителей: замена» в разделе 5).

Меры предосторожности при использовании щеток

- В морозную или снежную погоду своевременно очищайте стекла до включения стеклоочистителей (во избежание перегрева их приводных электродвигателей).
- Убедитесь в отсутствии любых препятствий для перемещения щеток по стеклам.

ОЧИСТИТЕЛЬ, ОМЫВАТЕЛЬ, ОБОГРЕВ ЗАДНЕГО СТЕКЛА

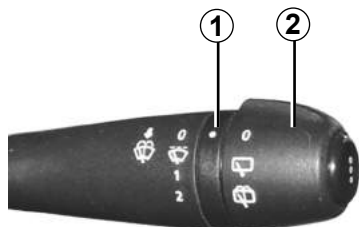

Стеклоочиститель заднего стекла

(в зависимости от комплектации автомобиля)

При включенном зажигании поверните кольцо в торце рычага подрулевого переключателя **2** в положение, при котором метка совместится с указанным символом **1**.

Стеклоочиститель стеклоомыватель заднего стекла

(в зависимости от комплектации автомобиля)

При включенном зажигании поверните кольцо в торце рычага подрулевого переключателя **2** в положение, при котором метка совместится с указанным символом **1**.

Если теперь отпустить кольцо, оно вернется в положение, соответствующее работе стеклоочистителя заднего стекла.

Эффективность действия щетки стеклоочистителя

Следите за состоянием щеток стеклоочистителей. Их срок службы зависит от Вас:

- они должны быть чистыми: регулярно мойте щетки и стекла мыльной водой;
- не допускайте трения щеток стеклоочистителя по сухому стеклу;
- отведя каждую щетку от стекла, убедитесь, что щетки не прилипли или не примерзли к стеклу, если стеклоочистители не включались в течение длительного времени.

В любом случае щетки следует заменить сразу после снижения их эффективности: приблизительно каждый год (см. сведения в теме «Щетки стеклоочистителей: замена» в разделе 5).

Меры предосторожности при использовании щеток

- В морозную или снежную погоду одновременно очищайте стекла до включения стеклоочистителя (во избежание перегрева их приводных электродвигателей).
- Убедитесь в отсутствии любых препятствий для перемещения щеток по стеклам.

Примечание: не используйте рычаг стеклоочистителя для открывания и закрывания двери багажного отделения.

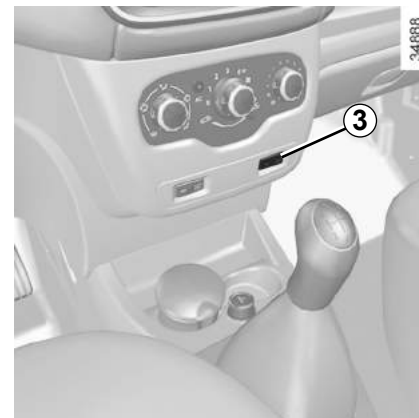

Заднее стекло с обогревом

Эта функция обеспечивает электрообогрев/обдув заднего стекла и, в зависимости от комплектации автомобиля, зеркал заднего вида.

При работающем двигателе нажмите на выключатель **3**. Загорится сигнальная лампа, встроенная в выключатель.

В зависимости от комплектации автомобиля, прекращение работы происходит:

- автоматически после 12 минут работы;
- при повторном нажатии кнопки **3**.

Встроенная сигнальная лампа погаснет.

ТОПЛИВНЫЙ БАК (1/4)

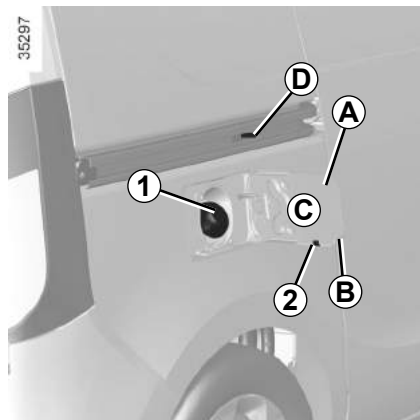

Автомобили с бензиновыми и дизель-ными двигателями

Полезная емкость топливного бака: 50 литров (приблизительно).

В зависимости от комплектации автомобиля, чтобы открыть лючок заливной горловины **A**, необходимо вставить палец в углубление **B**.

Для закрывания нажмите рукой на крышку люка **A** до упора.

На некоторых автомобилях крышку **1** можно разблокировать ключом зажигания. Если это не предусмотрено, отверните крышку, она закреплена на автомобиле пластиковым шнуром. О заправке топливного бака см. в теме «Заправка топливом».

Во время заправки автомобиля снятую пробку топливного бака следует размещать на специальном держателе **2** на лючке заливной горловины.

В зависимости от автомобиля крюк **D** препятствует полному открытию боковой сдвижной двери.



Не мойте область вокруг заливной горловины с помощью устройства с подачей воды под высоким давлением.



Пробка заливной горловины топливного бака имеет специальную конструкцию. Если Вы решили заменить ее, убедитесь в том, что новая пробка того же типа и подходит к горловине. Обратитесь на сервисную станцию производителя.

Никогда не подносите пробку заливной горловины топливного бака близко к открытому огню или источнику тепла.

Не мойте область вокруг заливной горловины с помощью устройства с подачей воды под высоким давлением.

ТОПЛИВНЫЙ БАК (2/4)

Качество топлива

Используйте качественное топливо, соответствующее действующим нормам страны, в которой вы находитесь, и указаниям на этикетке **C**, расположенной на крышке топливного бака.

См. таблицу «Технические характеристики двигателя» в разделе 6.

Автомобиль с бензиновым двигателем

Используйте **только** неэтилированный бензин. Октановое число топлива (RON) должно соответствовать числу, указанному на этикетке **C** на лючке заливной горловины бака.

Автомобили с дизельным двигателем

Используйте **только** дизельное топливо, соответствующее указаниям на этикетке **C** на крышке заливной горловины бака.

О видах топлива, соответствующих европейским стандартам, для двигателей автомобилей, реализуемых в странах Европы, см. в теме «Характеристики двигателя» раздела 6.



Не смешивайте бензин (неэтилированный или E85) с дизтопливом даже в очень малом количестве.

Не используйте топливо на базе этанола, если автомобиль к нему не приспособлен.

Не добавляйте **никакие** вещества в топливо (присадки, реагенты и т. д.), поскольку это может повредить двигатель.

ТОПЛИВНЫЙ БАК (3/4)

Заправка топливом

При выключенном зажигании вставьте пистолет таким образом, чтобы отвести клапан **до конца**, а затем включите его для заполнения бака (риск разбрызгивания).

Удерживайте его в этом положении до конца заправки. После первой автоматической остановки подачи топлива при заправке можно произвести еще не более двух включений подачи топлива с тем, чтобы в баке оставался свободный объем, необходимый для расширения топлива при повышении температуры.

При заправке следите, чтобы в топливный бак не попала вода. Клапан и область вокруг него должны оставаться чистыми.

Автомобиль, оснащенный функцией Stop and Start

При заправке топливом двигатель должен быть остановлен (а не находиться в ждущем режиме): обязательно выключите двигатель (см. раздел «Запуск и остановка двигателя», глава 2).

Автомобили с бензиновым двигателем

Использование этилированного бензина может привести к выходу из строя системы нейтрализации отработавших газов и прекращению действия гарантии изготовителя.

Чтобы исключить возможность заправки этилированным бензином, сужение заливной горловины топливного бака имеет предохранительное устройство, которое **позволяет использовать для заправки только топливораздаточный пистолет для неэтилированного бензина.**



Постоянный запах топлива

В случае появления запаха топлива выполните следующее:

- остановите автомобиль, как только позволят условия движения, и выключите зажигание;
- включите аварийную сигнализацию и попросите всех пассажиров выйти из автомобиля и держаться в стороне от проезжей части;
- обратитесь на сервисную станцию компании-производителя.

ТОПЛИВНЫЙ БАК (4/4)

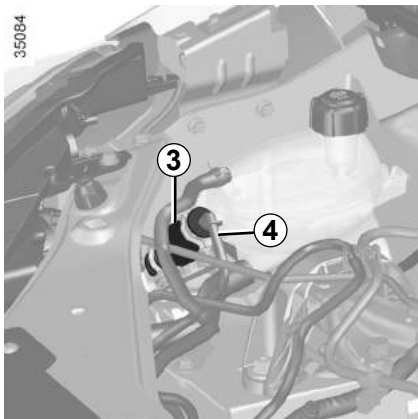

Полная выработка дизельного топлива

Автомобили с подкачивающим насосом 3

После полной выработки топлива перед пуском двигателя Вы должны снова заполнить топливный контур.

С помощью ручного топливоподкачивающего насоса **3** прокачивайте контур до тех пор, пока топливо не потечет в трубку **4**.

Если двигатель не запускается после нескольких попыток Вам следует обратиться на сервисную станцию компании-производителя.

Автомобили без ручного подкачивающего насоса

Переведите ключ замка зажигания в положение «Зажигание включено» М и запустите двигатель через несколько минут. За это время система заполнится топливом. Повторите этот этап, если двигатель не запустился с первого раза.



Обслуживание системы подачи топлива (ЭБУ, электропроводка, топливопроводы, инжекторы, защитные крышки и т. д.) или изменение ее конструкции категорически запрещено, поскольку может угрожать Вашей безопасности (за исключением работ, выполняемых специалистами сервисной станции компании-производителя).



При работах в непосредственной близости от двигателя обратите внимание на то, что он может оказаться горячим. А также помните, что вентилятор системы охлаждения может включиться в любой момент.

Опасность травм.

БАК ДЛЯ РЕАГЕНТА (1/4)

Соблюдайте законы своей страны.

Важно помнить, что несоблюдение владельцем действующих законов и норм может привести к правовым последствиям в отношении владельца.

Принцип действия

Реагент предназначен для дизельных двигателей с системой SCR (система избирательного каталитического снижения токсичности).

Использование реагента уменьшает объем оксидов азота в выхлопных газах.

Фактический расход реагента зависит от условий эксплуатации автомобиля, его оборудования, стиля управления и режима движения.

Качество реагента

Следует использовать **только реагенты, соответствующие стандарту ISO 22241** и маркировке на этикетке на пробке заливной горловины бака.

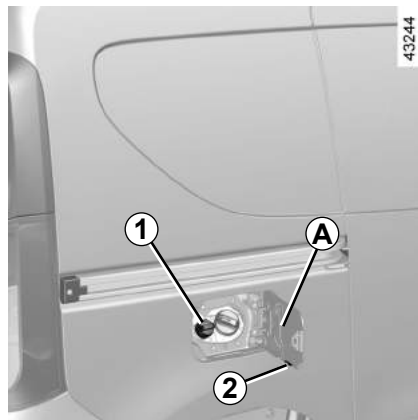

Долив жидкости

Полезная емкость бака для реагента: 17 литров (приблизительно).

При включенном зажигании откройте крышку **A** и отверните пробку **1**.

Во время заправки автомобиля снятую пробку топливного бака следует размещать на специальном держателе **2** на лючке заливной горловины.

Примечание: при высокой температуре жидкости в баке во время отворачивания пробки из-под нее могут выходить пары гидроксида аммония.

Автомобиль, оснащенный функцией Stop and Start

Перед доливом реагента двигатель должен быть остановлен (при этом он не должен находиться в режиме ожидания): остановите двигатель (см. тему «Запуск и остановка двигателя» в разделе 2).



При появлении предупреждения

 и «XXX км» заполните бак для реагента согласно инструкциям по заправке.

Опасность обездвиживания автомобиля.



Пробка заливной горловины топливного бака имеет специальную конструкцию.

Если Вы решили заменить ее, убедитесь в том, что новая пробка идентична оригинальной. По данному вопросу обращайтесь на сервисную станцию официальной дилерской сети. Не мойте область вокруг заливной горловины с помощью устройства для подачи воды под высоким давлением.

БАК ДЛЯ РЕАГЕНТА (2/4)

Меры предосторожности

Бак можно заправить с помощью заправочного оборудования. В других случаях необходимо прочитать информацию на контейнере с реагентом (например, на канистре или бутылке).

Во время заполнения бака **соблюдайте осторожность при обращении с реагентом. Они могут повредить одежду, обувь, компоненты кузова и т.д.**

В случае перелива реагента или его попадания на окрашенные поверхности немедленно промойте этот участок холодной водой и очистите мягкой тканью.

Примечание: в случае кристаллизации реагента воспользуйтесь мягкой губкой.



Не допускайте попадания реагента в глаза и на кожу. Если это все же произойдет, тщательно промойте пораженный участок большим количеством воды. При необходимости обратитесь к врачу.

В экстремально холодных погодных условиях

В морозную погоду бак для реагента следует заправлять, когда на щитке приборов появляется индикатор



и сообщение «1200 км».

Особые случаи

Жидкий реагент замерзает при температуре около -10°C .

В этих условиях при риске замерзания жидкости заправлять бак не следует.

Для доливки реагента или заправки бака



с реагентом (отображается ) необходимо заехать в зону с более высокой температурой, чтобы реагент был жидким. В противном случае для долива реагента или заправки бака с реагентом обратитесь к квалифицированному специалисту.

После заполнения бака для реагента убедитесь, что пробка и крышка закрыты, запустите двигатель и, прежде чем начать движение, **ПОДОЖДИТЕ 10 секунд.**

Если этого не сделать, система не сможет автоматически определить заполненное состояние бака для посадки в течение продолжительного времени после начала движения.

Свечение сигнальной лампы  и отображение сообщения «XXX км» или «StOP» будут продолжаться до тех пор, пока система не определит, что бак заполнен.









Запрещается производить какие-либо работы с любыми частями и деталями этой системы. Для предотвращения повреждений работать с системой разрешается только квалифицированному персоналу официальной дилерской сети.

БАК ДЛЯ РЕАГЕНТА (3/4)

Техническое обслуживание и его периодичность







Информация, отображаемая на щитке приборов, может сопровождаться звуковой сигнализацией.

| Сигнальные лампы | Сообщение | Что делать? |
|--|---|---|
| — |  <p>43144</p> | <p>Если такое сообщение появляется при включенном зажигании, запаса реагента остается не более, чем на 2400 км пробега.</p> <p>Долейте реагент в бак самостоятельно или на сервисной станции официального дилера.</p> |
| <p>Загорается</p>  |  <p>43145</p> | <p>Если это сообщение появляется при включенном зажигании, запаса реагента остается не более чем на 800-1200 км пробега.</p> <p>Долейте реагент в бак самостоятельно или на сервисной станции официального дилера.</p> |
| <p>Загорается</p>  |  <p>43235</p> | <p>Сообщение отображается при включении зажигания и повторяется:</p> <ul style="list-style-type: none"> – приблизительно каждые 100 км, если реагента остается на 200-800 км; – приблизительно каждые 50 км, если реагента остается менее чем на 200 км. <p>В любом случае следует незамедлительно долить реагент в бак самостоятельно или на сервисной станции официального дилера.</p> |
| <p>Загорается</p>  |  <p>43147</p> | <p>Двигатель не запустится.</p> <p>Для перезапуска двигателя необходимо заправить бак для реагента.</p> |

БАК ДЛЯ РЕАГЕНТА (4/4)

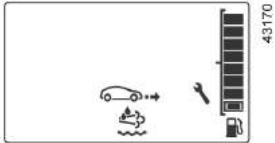
Системная ошибка

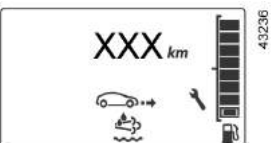
Включение сигнальной лампы  и оранжевой сигнальной лампы  может сопровождаться звуковым сигналом.

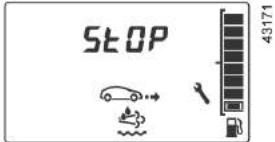
| Сигнальные лампы | Сообщение | Показания |
|--|--|--|
| Загораются  и  . |  | Свидетельствует о неисправности системы. Обратитесь к официальному дилеру при первой же возможности. |
| Загораются  и  . |  | Это свидетельствует о том, что система неисправна и что менее чем через 800 км запустить двигатель после выключения зажигания не удастся. Эти предупреждения повторяются: – каждые 100 км, пока не останется около 200 км до того, как перезапуск двигателя станет невозможен; – каждые 50 км, когда остается менее 200 км до того, как перезапуск двигателя станет невозможен. Обратитесь к официальному дилеру при первой же возможности. |
| Загораются  и  . |  | Это свидетельствует о том, что после выключения зажигания двигатель не удастся запустить . Обратитесь на сервисную станцию официального дилера. |



Глава 2: Вождение автомобиля

(рекомендации по экономичной и экологически безопасной эксплуатации автомобиля)

| | |
|---|------|
| Обкатка автомобиля | 2.2 |
| Замок зажигания | 2.2 |
| Запуск, Остановка двигателя | 2.3 |
| Функция «Стоп - Старт» | 2.4 |
| Особенности автомобилей с бензиновым двигателем. | 2.7 |
| Особенности автомобилей с дизельным двигателем. | 2.9 |
| Рекомендации по вождению, режим вождения ECO | 2.10 |
| Рекомендации по техническому обслуживанию и уменьшению загрязнения окружающей среды | 2.14 |
| Охрана окружающей среды | 2.15 |
| Система индикации снижения давления в шинах | 2.16 |
| Рычаг коробки передач | 2.19 |
| Стояночный тормоз | 2.20 |
| Усилитель рулевого управления. | 2.20 |
| Системы коррекции и помощи при вождении | 2.21 |
| Система ограничения («ограничитель») скорости | 2.25 |
| Система регулирования («регулятор») скорости | 2.28 |
| Система контроля дистанции при парковке | 2.32 |
| Камера заднего вида | 2.34 |

ОБКАТКА АВТОМОБИЛЯ, ЗАМОК ЗАЖИГАНИЯ

Автомобиль с бензиновым двигателем

Во время пробега автомобилем первых **1000 км** не превышайте скорость движения в 130 км/ч на высшей передаче и не допускайте увеличения частоты вращения коленчатого вала двигателя свыше 3000-3500 об/мин.

Ваш автомобиль сможет полностью реализовать свои рабочие характеристики примерно после первых **3 000 км** пробега.

Периодичность замены масла: см. программу технического обслуживания автомобиля.

Автомобиль с дизельным двигателем

Во время пробега автомобилем первых **1500 км**, не превышайте скорость движения 130 км/ч на высшей передаче и не превышайте частоту 2500 об/мин. В дальнейшем это ограничение снимается, но только после 6000 км автомобиль сможет полностью реализовать свои рабочие характеристики.

В период обкатки избегайте интенсивных разгонов автомобиля с непрогретым двигателем и не допускайте работы двигателя на высокой частоте вращения коленчатого вала.

Периодичность технического обслуживания см. программу техобслуживания.



Положение ключа зажигания «Стоп и блокировка рулевого вала» (St)

Для блокировки рулевого вала следует извлечь ключ из замка зажигания и повернуть рулевое колесо в ту или иную сторону до блокировки замка рулевой колонки.

Для разблокировки рулевого вала слегка поверните ключ в замке зажигания и рулевое колесо.

Положение ключа зажигания «Дополнительное оборудование» (A)

При выключенном зажигании дополнительное оборудование (автоматическая магнитола и т. п.) продолжает работать.

Положение ключа зажигания «Зажигание включено» (M)

Зажигание включено.

- автомобиль с бензиновым двигателем: двигатель готов к запуску,
- автомобиль с дизельным двигателем: включен предпусковой подогрев.

Положение ключа зажигания «Запуск двигателя» (D)

Если двигатель не запустился с первой попытки, перед повторным включением стартера ключ необходимо установить в исходное положение.

Сразу после запуска двигателя отпустите ключ зажигания.

ЗАПУСК, ОСТАНОВКА ДВИГАТЕЛЯ

Запуск двигателя

В зависимости от комплектации автомобиля, если сигнальная лампа  мигает, нажмите на педаль сцепления или установите рычаг коробки передач в нейтральное положение, чтобы запустить двигатель.

Для облегчения запуска двигателя при очень низких температурах наружного воздуха (ниже -20°C) следует на несколько секунд включить зажигание **перед** тем, как включать стартер.

При запуске двигателя в условиях очень низкой температуры (ниже -10°C): удерживайте педаль сцепления нажатой до запуска двигателя.

Автомобили, оборудованные двигателем с бензиновым впрыском

- Включите стартер, **не нажимая на педаль акселератора**,
- Сразу же после запуска двигателя отпустите ключ зажигания.



Дизельный впрыск

Поверните ключ зажигания в положение «Зажигание включено» (M) и удерживайте его в этом положении до выключения сигнальной лампы предпускового подогрева.

Поверните ключ в положение «Запуск двигателя» D, **не нажимая на педаль акселератора**.

Сразу же после запуска двигателя отпустите ключ зажигания.

Остановка двигателя

При работе двигателя на холостом ходу поверните ключ зажигания в положение остановки двигателя (St).

Особенность

В зависимости от комплектации автомобиля, дополнительное оборудование (аудиосистема и т. п.) выключается при выключении двигателя, при блокировке дверей либо при открытии водительской двери.



Ответственность водителя

Даже на короткое время не покидайте автомобиль, в котором находится ребенок, взрослый с ограниченными возможностями или животное, оставив ключ в замке зажигания.

Они могут причинить вред себе или другим людям, например, запустив двигатель, включив такие устройства, как стеклоподъемники, или же заблокировав двери.

Кроме того, нужно учитывать, что в теплую и/или солнечную погоду температура в салоне автомобиля поднимается очень быстро.

Ни в коем случае не выключайте зажигание до полной остановки автомобиля, так как при неработающем двигателе перестают функционировать вакуумный усилитель тормозов, усилитель рулевого управления, а также устройства пассивной безопасности. При выключенном двигателе не работают такие системы, как тормоза, рулевое управление и т.д., а также дополнительные устройства ремней безопасности.

Извлечение ключа из замка зажигания приводит к блокировке рулевого вала.

СМЕРТЕЛЬНАЯ ОПАСНОСТЬ ИЛИ ОПАСНОСТЬ ТЯЖЕЛЫХ ТРАВМ.

ФУНКЦИЯ STOP AND START (1/3)

Эта система позволяет снизить потребление топлива и выброс парниковых газов. Когда автомобиль трогается с места, система автоматически включается. Система останавливает двигатель (переводит его в ждущий режим) при временном прекращении движения автомобиля (в пробке, при запрещающем сигнале светофора и т. п.).

Условия, при которых двигатель переходит в ждущий режим

Автомобиль проехал определенное расстояние после места предыдущей остановки.

Для механических коробок передач:

– рычаг переключения передач установлен в нейтральное положение (мертвая точка);

и

– педаль сцепления отпущена.

Если сигнальная лампа  мигает, значит педаль сцепления отпущена не полностью.

и

– скорость автомобиля менее 3 км/ч.

На всех автомобилях на щитке приборов загорается сигнальная лампа , предупреждая о переходе двигателя в ждущий режим.

Во время остановки двигателя оборудование автомобиля продолжает работать.

В случае если двигатель заглох, для его перезапуска при включенной системе нажмите до упора педаль сцепления.

При выходе из автомобиля раздается звуковой сигнал, предупреждающий о том, что двигатель не выключен и находится в ждущем режиме.



Выходя из автомобиля обязательно выключайте зажигание (см. пункт «Пуск и остановка двигателя»).



Не следует ехать на автомобиле при включенном ждущем режиме двигателя (индикатор  отображается на приборной панели).

ФУНКЦИЯ STOP AND START (2/3)

Предотвращение перехода двигателя в ждущий режим

В некоторых ситуациях, например, находясь на перекрестке, с включенной системой, в ожидании старта можно оставить мотор работающим.

Механическая коробка передач

Удерживайте педаль сцепления нажатой.

Для автомобилей с механической коробкой передач

Повторный запуск может быть прерван, если отпускание педали сцепления при включенной передаче происходит слишком быстро.

При заправке топливом двигатель должен быть остановлен (а не находиться в ждущем режиме): обязательно выключите двигатель (см. пункт «Пуск и остановка двигателя»).

Выход из режима ожидания двигателя

Для механической коробки передач:

- рычаг коробки передач в нейтральном положении, педаль сцепления слегка нажата;

или

- передача включена, педаль сцепления полностью нажата.

Особенность: в зависимости от автомобиля при выключении зажигания, когда двигатель находится в режиме ожидания, на щитке приборов в течение нескольких

секунд горит сигнальная лампа



Перед началом любых работ в моторном отсеке необходимо отключить функцию Stop and Start.

Условия, при которых двигатель не переходит в ждущий режим

В некоторых условиях система перевода двигателя в ждущий режим не работает, в частности:

- включен задний ход;
- не заперт капот;
- наружная температура слишком низкая или высокая;
- если заряд аккумуляторной батареи низок;
- недостаточная температура двигателя;
- выполняется регенерация системы снижения токсичности отработавших газов;
- слишком большая высота над уровнем моря;

или

– ...

На щитке приборов появляется сигнальная лампа , предупреждая о невозможности перехода двигателя в ждущий режим.

ФУНКЦИЯ STOP AND START (3/3)

Особенности автоматического перезапуска двигателя

В некоторых случаях двигатель для обеспечения вашей безопасности и комфорта может выполнить автоматический перезапуск без вашего вмешательства.

В частности, это может произойти:

- наружная температура слишком низкая или высокая;
- если заряд аккумуляторной батареи низок;
- если скорость автомобиля превышает 5 км/час (на спуске и т. п.);
- при многократных нажатиях на педаль тормоза или потребности в системе помощи при торможении;
- ...

Особенность: в зависимости от автомобиля при некоторых из перечисленных условий автоматический повторный запуск двигателя невозможен, если открыта одна из дверей.



Выключение, включение функции

Для отключения функции нажмите на выключатель **1**. Встроенный в кнопку индикатор **2** загорится.

Снова нажмите на выключатель для включения системы. Встроенный в кнопку **1** индикатор **2** погаснет.

Особенность: если двигатель находится в режиме ожидания, то при нажатии на выключатель **1** будет выполнен повторный запуск двигателя.

Система автоматически включается при каждом произвольном запуске двигателя (см. раздел «Запуск и остановка двигателя» в главе 2).

Неисправности

Загорание сигнальной лампы **2** без нажатия на выключатель **1** означает, что система отключена.

Обратитесь на сервисную станцию компании-производителя.



Выходя из автомобиля обязательно выключайте зажигание (см. пункт «Пуск и остановка двигателя»).

ОСОБЕННОСТИ АВТОМОБИЛЕЙ С БЕНЗИНОВЫМ ДВИГАТЕЛЕМ (1/2)

Следующие условия эксплуатации автомобиля:

- продолжительное движение с включенной сигнальной лампой аварийного остатка топлива;
- использование этилированного бензина;
- использование присадок к моторному маслу или сортов топлива, не одобренных компанией-производителем.

или такие неисправности, как:

- неисправность системы зажигания или полная выработка топлива, либо отключение свечи зажигания, выражающиеся в пропусках зажигания и рывках при езде;
- потеря мощности;

приводят к чрезмерному нагреву каталитического нейтрализатора, снижая этим его эффективность, **и могут привести даже к его разрушению и повреждениям автомобиля, вызванным перегревом.**

Если Вы обнаружили вышеописанные неисправности, срочно обратитесь на сервисную станцию компании-производителя для проведения необходимых ремонтных работ.

Таких ситуаций можно избежать, если регулярно проводить техническое обслуживание автомобиля на сервисной станции компании-производителя в соответствии с рекомендациями, приведенными в сервисной книжке.

Затруднения при запуске двигателя

Чтобы не повредить каталитический нейтрализатор, **не старайтесь** запустить двигатель (стартером, толкая или буксируя Ваш автомобиль), **пока не определите и не устраните причину неисправности.**

Если причина неисправности не будет определена, прекратите попытки завести двигатель и обратитесь на сервисную станцию компании-производителя.



Не останавливайте автомобиль и не допускайте работы двигателя в местах, где легковоспламеняющиеся материалы (например, сухая трава и листья) могут соприкоснуться с нагретыми деталями системы выпуска отработавших газов.

ОСОБЕННОСТИ АВТОМОБИЛЕЙ С БЕНЗИНОВЫМ ДВИГАТЕЛЕМ (2/2) / ФИЛЬТР ВЫПУСКНОЙ СИСТЕМЫ

Противосажевый фильтр

Фильтр выпускной системы используется для фильтрации выхлопных газов бензиновых двигателей.

В зависимости от комплектации автомобиля, когда фильтр загрязнен и нуждается в очистке, на панели приборов

срабатывает индикатор . Чтобы очистить фильтр, когда загорится инди-

катор , двигайтесь со скоростью в пределах 50–110 км/ч (учитывая дорожные условия и соблюдая действующие ограничения скорости) до тех пор, пока индикатор не погаснет.

Это должно произойти приблизительно через 5–20 минут.

Примечание. Сигнальная лампа может погаснуть через 20 минут движения автомобиля, даже если условия, необходимые для очистки фильтра, не в полной мере соблюдаются.

Если автомобиль будет остановлен раньше, чем погаснет индикаторная лампа, потребуется повторить весь процесс движения в указанном выше режиме с самого начала.

Если фильтр переполнен, на панели приборов горят оранжевая сигнальная лампа



и сигнальная лампа  (в зависимости от модели). В этом случае необходимо обратиться за консультацией к официальному дилеру.

Если горят красная сигнальная лампа



и сигнальная лампа  (в зависимости от модели), необходимо остановить автомобиль, выключить двигатель и связаться с официальным дилером компании-производителя.



При включении красной сигнальной лампы  в целях безопасности необходимо немедленно остановить автомобиль, как только это позволят условия дорожного движения. Остановите двигатель и не запускайте его. Обратитесь на сервисную станцию официального дилера.

ОСОБЕННОСТИ АВТОМОБИЛЕЙ С ДИЗЕЛЬНЫМ ДВИГАТЕЛЕМ

Частота вращения коленчатого вала дизельного двигателя

Дизельные двигатели оборудованы системой впрыска, которая не допускает превышения допустимой частоты вращения коленчатого вала двигателя независимо от включенной передачи.

В зависимости от качества используемого топлива в редких случаях во время движения возможно появление белого дыма.

Это явление вызывается автоматической очисткой противосажевого фильтра и не оказывает влияния на рабочие характеристики автомобиля.

Полная выработка топлива из бака

В случае заправки после **полной выработки топлива** необходимо подождать, пока топливо заполнит всю топливную систему: см. пункт «топливный бак» раздела 1 перед повторным запуском двигателя.

43214

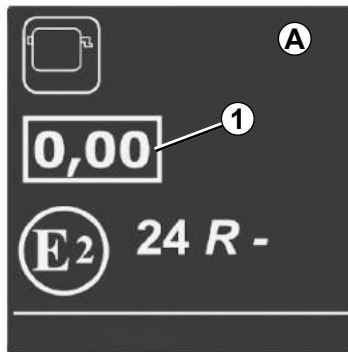

Этикетка с указанием прозрачности (дымности) отработавших газов

Информация о **1** имеется на этикетке **A** в моторном отсеке.

1 Характеристика выхлопных газов дизельного двигателя.

Меры предосторожности в зимнее время

Во избежание возможных проблем, связанных с низкой температурой наружного воздуха:

- следите за тем, чтобы аккумуляторная батарея всегда была хорошо заряжена;
- всегда поддерживайте достаточно высокий уровень топлива в баке во избежание накопления водяного конденсата на дне топливного бака.



Не останавливайте автомобиль и не допускайте работу двигателя в местах, где легковоспламеняющиеся материалы (например, сухая трава и листья) могут оказаться в контакте с нагретыми деталями системы выпуска отработавших газов.

РЕКОМЕНДАЦИИ ПО ВОЖДЕНИЮ, РЕЖИМ ВОЖДЕНИЯ ECO (1/4)

Расход топлива определен стандартным утвержденным методом. Данный метод используется всеми производителями и позволяет сравнивать автомобили между собой. Фактический расход топлива зависит от условий эксплуатации автомобиля, оборудования и стиля вождения. Ниже приведены рекомендации по оптимизации расхода топлива.

В зависимости от комплектации, автомобиль может иметь множество функций для снижения расхода топлива:

- тахометр;
- индикатор изменения передач;
- Экономичный режим **ECO** включается кнопкой **ECO**;
- «Стоп - старт» (Stop and Start) - см. тему «Функция «Стоп - старт» (Stop and Start)» в разделе 2.

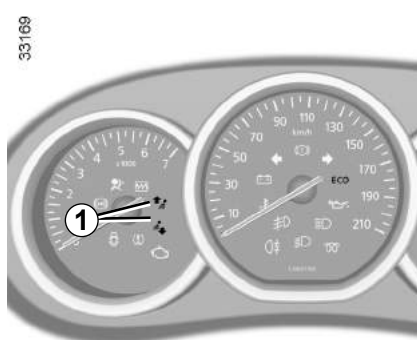

Индикатор переключения передач 1

С целью экономии топлива сигнальная лампа на приборной панели информирует вас о наилучшем моменте для перехода на повышенную или пониженную передачу:



включите повышенную передачу;



включите пониженную передачу.

РЕКОМЕНДАЦИИ ПО ВОЖДЕНИЮ, РЕЖИМ ВОЖДЕНИЯ ECO (2/4)

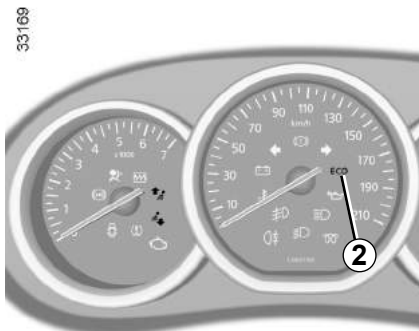

Режим ECO

Режим **ECO** представляет собой функцию для оптимизации расхода топлива. Он используется для некоторых энергоемких систем автомобиля (отопление, кондиционирование воздуха, рулевое управление с усилителем и т. д.) и для некоторых действий во время движения (разгон, переключение передачи, работа системы поддержания скорости движения, замедление и т. д.).

Включение функции

Нажмите выключатель **3**.

Сигнальная лампа **2 ECO** загорится на щитке приборов при включении режима.

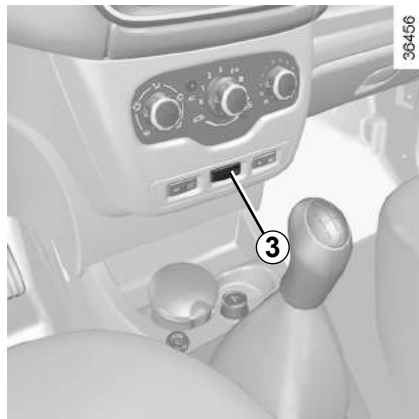

Во время движения вы можете временно выйти из режима **ECO** и воспользоваться всеми возможностями двигателя.

Для этого следует сильно и до упора нажать на педаль газа.

Режим **ECO** включится автоматически при отпускании педали акселератора.

Отключение системы

Нажмите выключатель **3**.

Сигнальная лампа **2 ECO** погаснет на щитке приборов при выключении режима.

РЕКОМЕНДАЦИИ ПО ВОЖДЕНИЮ, РЕЖИМ ВОЖДЕНИЯ ESO (3/4)

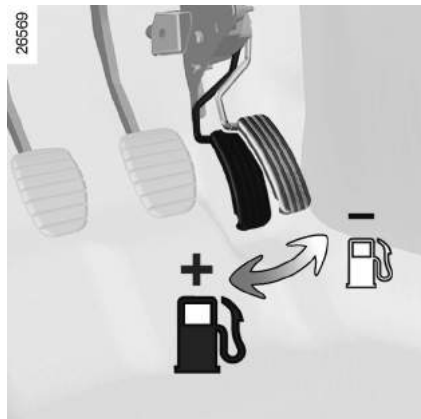

Рекомендации по вождению в режиме ESO

Поведение

- Аккуратная езда с небольшой скоростью до полного прогрева двигателя предпочтительнее прогрева двигателя на холостом ходу на стоянке.
- Скорость - дорогое удовольствие.
- «Спортивная» манера вождения стоит дорого - отдайте предпочтение «плавному» стилю управления автомобилем.
- Не нажимайте сильно на педаль акселератора во время движения на промежуточных передачах. Старайтесь всегда использовать высшую возможную передачу.

- Не разгоняйтесь слишком интенсивно.
- Тормозите как можно реже. Старайтесь заранее оценить обстановку на дороге (препятствие или поворот), тогда Вам будет достаточно лишь снять ногу с педали акселератора.
- При движении на подъемах не стремитесь сохранить прежнюю скорость; не нажимайте на педаль акселератора больше, чем при движении по горизонтальному участку дороги: удерживайте ногу на педали акселератора в том же положении.
- Двойное выключение сцепления и «перезаговка» при переключении передач перед остановкой двигателя совершенно излишни на современных автомобилях.
- движение в ненастье и по дороге, залитой водой;



Не езьте по затопленному шоссе, если уровень воды выше нижнего края колесных дисков.



Неудобство управления

На стороне водителя используйте только коврики, предназначенные именно для данного электромобиля и снабженные специальными элементами для фиксации; регулярно следите за надежностью их крепления. Не используйте несколько ковриков, укладывая их один на другой.

Существует риск заклинивания педалей.

РЕКОМЕНДАЦИИ ПО ВОЖДЕНИЮ, РЕЖИМ ВОЖДЕНИЯ ЕСО (4/4)

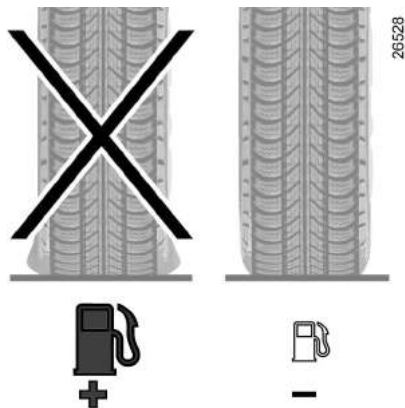

Шины

- Слишком низкое давление воздуха в шинах способствует повышению расхода топлива.
- Установка на автомобиль шин, отличных от рекомендованных изготовителем, также может привести к повышению расхода топлива.



Советы по эксплуатации

- Отдайте предпочтение режиму ЕСО.
- Потребление электроэнергии ведет к увеличению расхода топлива, поэтому всегда выключайте ненужные электроприборы. **Однако**, из соображений безопасности, оставляйте фары включенными при плохой видимости (чтобы «видеть и быть видимым»).
- Используйте дефлекторы. При скорости 100 км/ч езда с открытыми окнами: увеличивает расход топлива на 4 %.
- Не переполняйте бак при заправке во избежание расплескивания топлива.

- На автомобилях с системой кондиционирования воздуха при ее использовании наблюдается увеличение расхода топлива, особенно при движении в городском цикле. В автомобилях с системой кондиционирования без автоматического режима выключайте кондиционер, когда в нем нет необходимости.

Советы, которые помогут Вам уменьшить расход топлива и защитить окружающую среду:

Если Ваш автомобиль находился на стоянке в очень жаркую погоду или под прямыми лучами солнца, рекомендуем проветрить его салон в течение нескольких минут, прежде чем запустить двигатель.

- Не ездите с установленным на крыше пустым багажником.
- Перевозите громоздкие грузы на прицепе.
- При буксировке жилого прицепа используйте аэродинамический дефлектор; не забудьте отрегулировать его положение.
- Избегайте использования автомобиля для частых и коротких поездок в сочетании с длительными остановками — это не позволяет двигателю прогреться до нормальной рабочей температуры.

РЕКОМЕНДАЦИИ ПО ОБСЛУЖИВАНИЮ И СНИЖЕНИЮ ТОКСИЧНОСТИ ОТРАБОТАВШИХ ГАЗОВ

Ваш автомобиль соответствует критериям переработки и утилизации по окончании срока эксплуатации, которые действуют с 2015 г.

Некоторые детали Вашего автомобиля были разработаны с учетом их последующей переработки.

Эти детали легко снять для последующей переработки в специализированных установках.

Кроме того, по конструкции, заводским регулировкам и расходу топлива Ваш автомобиль соответствует действующим нормам по охране окружающей среды. При создании автомобиля широко применялись технологии по снижению токсичности отработавших газов и энергосберегающие технологии. Расход топлива и уровень токсичности отработавших газов Вашего автомобиля зависят также и от Вас. Своевременно обслуживайте автомобиль и соблюдайте указания по его правильной эксплуатации.

Техническое обслуживание

Следует отметить, что ответственность за несоответствие автомобиля нормам, определяющим токсичность его выхлопных газов, возлагается на его владельца.

Кроме того, в случае замены деталей двигателя, системы питания или системы выпуска отработавших газов неоригинальными деталями ваш автомобиль может перестать соответствовать действующим нормам по снижению токсичности отработавших газов.

Все проверки и регулировки Вашего автомобиля в соответствии с программой технического обслуживания, должны производиться на сервисной станции компании-производителя. На сервисной станции имеется все необходимое оборудование, позволяющее выполнять на вашем автомобиле требуемые регулировки.

Регулировки двигателя

– **Свечи зажигания:** оптимальный расход топлива, эффективность и мощность зависят от строгого соблюдения требований, установленных нашим исследовательским отделом. При замене свечей зажигания используйте только те свечи, тип и зазор между электродами которых подходят для двигателя Вашего автомобиля. Обратитесь к представителю производителя.

- **Воздушный фильтр, топливный фильтр:** загрязненные фильтрующие элементы снижают мощность двигателя. Такие фильтрующие элементы подлежат замене.
- **Зажигание и холостой ход:** регулировка не требуется.

Контроль отработавших газов

Система контроля отработавших газов позволяет обнаруживать неисправности устройства очистки отработавших газов автомобиля.

Эти неисправности могут вызвать выброс токсичных веществ или механические повреждения.



сигнальная лампа на щитке приборов указывает на возможные неисправности системы:

Лампа загорается при включении зажигания и гаснет при запуске двигателя.

- Если лампа горит постоянным светом, срочно обратитесь на сервисную станцию компании-производителя.
- если лампа мигает, снижайте обороты двигателя, пока мигание не прекратится. Срочно обратитесь на сервисную станцию компании-производителя.



См. тему «Бак для реагента» в разделе 1.

ОХРАНА ОКРУЖАЮЩЕЙ СРЕДЫ

Ваш автомобиль разработан с учетом соблюдения требований по **защите окружающей среды** в течение всего срока службы: в процессе производства, эксплуатации и утилизации. Это обязательство подтверждается подписанием eCO^2 производителем.

Производство

Ваш автомобиль изготовлен в промышленной зоне с использованием последних технологий, обеспечивающих уменьшение вредного воздействия на природу и прилегающую территорию (снижение потребления воды и энергии, уменьшение звуковых и зрительных вредных факторов, снижение выбросов в атмосферу и в водоемы, сортировка и переработка отходов).

Выхлопные газы

Ваш автомобиль сконструирован так, чтобы в процессе эксплуатации он выделял меньше парниковых газов (CO_2), и, следовательно, потреблял меньше топлива (пример: 140 г/км, что соответствует расходу 5,3 л/100 км для автомобиля с дизельным двигателем).

Кроме того, автомобили оснащены системой снижения токсичности, в состав которой входят каталитический нейтрализатор, кислородный датчик и фильтр с активированным углем (последний предотвращает попадание паров бензина из топливного бака в атмосферу).

В некоторых автомобилях с дизельным двигателем эта система дополнительно оснащена противосажевым фильтром, который позволяет уменьшить содержание частиц сажи в выхлопных газах.

Внесите и Вы свой вклад в охрану окружающей среды

- Изношенные и замененные в ходе планового техобслуживания Вашего автомобиля детали (аккумуляторная батарея, масляный фильтр, воздушный фильтр, элементы питания и т. д.), а также канистры из-под масла или канистры со слитым маслом следует сдавать в специальные приемные пункты.

- Отслуживший свой срок автомобиль следует передать на переработку в уполномоченный для этого центр.
- Всегда соблюдайте требования местного законодательства.

Вторичная переработка материалов

Составные части вашего автомобиля пригодны для вторичной переработки на 85% и для утилизации на 95%.

Для достижения этих характеристик многочисленные детали автомобиля были разработаны с учетом возможности их переработки. Элементы и материала были специально продуманы, чтобы облегчить их разборку и переработку на специальных линиях.

В целях сохранения ресурсов и сырья в автомобиле широко используются детали из пластика, подлежащего переработке, или из возобновляемых ресурсов (растительного и животного происхождения, таких как хлопок и шерсть).

СИСТЕМА ИНДИКАЦИИ СНИЖЕНИЯ ДАВЛЕНИЯ В ШИНАХ (1/3)

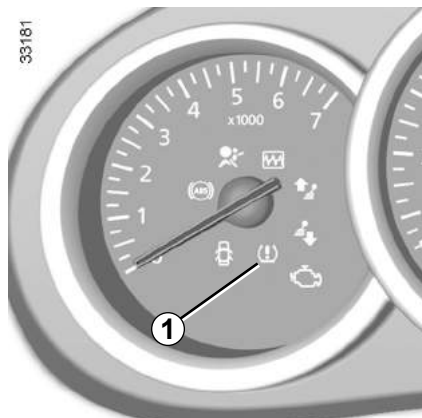

Если автомобиль оборудован данной системой, она будет сообщать о потере давления в одной или нескольких шинах.

Принцип действия

Каждое колесо (кроме запасного) имеет встроенный в клапан датчик, который регулярно замеряет давление в шине во время движения.

Сигнальная лампа  **1** загорается и продолжает гореть, предупреждая водителя о недостаточном давлении воздуха в шинах (спущенное колесо, прокол шины и т. п.).

Установка эталонного значения давления в шинах

Ее следует проводить:

- если эталонное давление в шинах изменяется в соответствии с условиями эксплуатации (для пустого автомобиля, нагруженного автомобиля, для движения по автомагистрали и т. д.);
- после перестановки колеса (не рекомендуется);
- после замены колеса.

Установка эталонного значения всегда должна производиться после проверки давления воздуха в холодных шинах.

Давление в шинах должно соответствовать условиям эксплуатации автомобиля (для пустого автомобиля, нагруженного автомобиля, для движения по автомагистрали и т. д.).



Данная система является дополнительным средством, облегчающим вождение.

Однако эта система не заменяет водителя. Несмотря на её наличие, водитель должен быть всегда осторожен и внимателен.

Раз в месяц проверяйте давление в шинах, в том числе и в шине запасного колеса.

СИСТЕМА ИНДИКАЦИИ СНИЖЕНИЯ ДАВЛЕНИЯ В ШИНАХ (2/3)

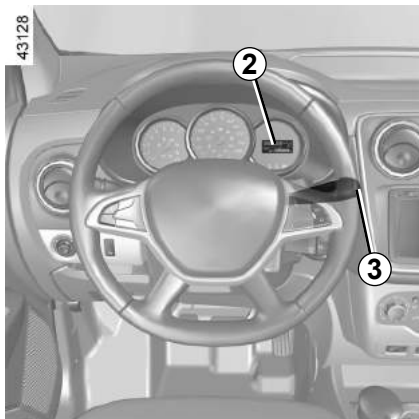

Процесс повторной инициализации

При включенном зажигании

- нажмите кнопку **3** несколько раз, чтобы выбрать функцию «SEt tP», или, в зависимости от комплектации автомобиля, на щитке приборов **2** появилось сообщение «=0=»;
- нажмите и удерживайте (около 3 секунд) кнопку **3** для запуска системы инициализации. Мигание в течение примерно пяти секунд, а также появившееся сообщение «SEt tP» или — в зависимости от комплектации автомобиля — сообщение «=0=» указывают на то, что запрос на установку эталонного значения давления воздуха в шинах принят.

Значение сохранится после нескольких минут езды.

Примечание

Эталонное давление воздуха в шинах не должно быть меньше давления, указанного на этикетке на торцевой части двери.

Индикация

Приведите в норму давление воздуха в шинах

Сигнальная лампа  горит непрерывно.



Это указывает на то, что по меньшей мере одно колесо спущено.

Проверьте и отрегулируйте, при необходимости, давление в четырех шинах в холодном состоянии. Сигнальная лампа

 гаснет через несколько минут езды.

Система может не обнаружить резкое падение давления (разрыв шины и т. п.).

Прокол

На щитке приборов загораются сигнальная лампа  и красная сигнальная лампа , при этом слышен звуковой сигнал.



Они указывают на то, что по меньшей мере одно колесо проколото или сильно спущено. Замените колесо или обратитесь на сервисную станцию компании-производителя, если оно проколото. Приведите давление в норму в каждом колесе, если давление в шинах недостаточно.



Включение красной сигнальной лампы  указывает на необходимость немедленной остановки автомобиля в целях безопасности, как только это позволят условия движения.

СИСТЕМА ИНДИКАЦИИ СНИЖЕНИЯ ДАВЛЕНИЯ В ШИНАХ (3/3)

Проверьте датчики давления в шинах

Сигнальная лампа  мигает несколько секунд, а затем начинает гореть непрерывно вместе с оранжевой сигнальной лампой .

Они указывают на то, что по меньшей мере одно колесо не оборудовано датчиками (например, запасное колесо). В остальных случаях следует обратиться на сервисную станцию компании-производителя.

Проверка давления и подкачка шин

Давление должно приводится в норму на **холодных шинах** (см. этикетку на торцевой части двери водителя).

Если нет возможности измерить давление на **холодных шинах**, следует увеличить рекомендованные значения на **0,2 - 0,3 бар (3 PSI)**.

Никогда не выпускайте воздух из нагретых шин для приведения давления в норму.

Замена колес и шин

Данная система требует применения специального типа колес, шин, колпаков и т. п. См. раздел «Шины» в главе 5.

Для замены шин и чтобы узнать о совместимом с системой дополнительном оборудовании, а также о его наличии, обратитесь на сервисную станцию компании-производителя: использование любых других аксессуаров может нарушить работу системы.

Запасное колесо

Если автомобиль оснащен данной функцией, запасное колесо не имеет датчика. При установке на автомобиль запасного колеса на щитке приборов загораются

сигнальная лампа  и оранжевая сигнальная лампа .

Комплект для накачивания шин

Ввиду специфичности вентилях колес можно использовать только рекомендованное техническими отделами компании-производителя оборудование. См. пункт «Комплект для накачивания шин» в главе 5.

РЫЧАГ ПЕРЕКЛЮЧЕНИЯ ПЕРЕДАЧ



Включение заднего хода (на неподвижном автомобиле)

Руководствуйтесь схемой на ручке рычага **1** и, в зависимости от комплектации автомобиля, приподнимите кольцо до ручки для включения заднего хода.

Фонари заднего хода включаются при включении передачи заднего хода (при включенном зажигании).



При движении задним ходом удар днища автомобиля о бордюрный камень, тротуар и т. п. может повлечь за собой повреждение автомобиля (например, деформацию оси).

Чтобы избежать опасных последствий аварии, проверьте ваш автомобиль в сервисном центре компании-производителя.

СТОЯНОЧНЫЙ ТОРМОЗ/РУЛЕВОЕ УПРАВЛЕНИЕ С УСИЛИТЕЛЕМ



Стояночный тормоз

Выключение стояночного тормоза

Слегка потяните рычаг **1** вверх и, нажав на кнопку **2**, полностью опустите рычаг до пола.

При управлении автомобилем с не полностью опущенным стояночным тормозом на щитке приборов горит красная сигнальная лампа.



Во время движения следите за тем, чтобы стояночный тормоз был полностью выключен (красная сигнальная лампа не горит), в противном случае возможен перегрев или повреждение.

Включение стояночного тормоза

Потяните рычаг **1** вверх и убедитесь, что автомобиль надежно заторможен.



В зависимости от уклона дороги и/или загрузки автомобиля может потребоваться переместить рычаг стояночного тормоза еще не менее чем на два зубца сектора и включить передачу (1-^ю или заднего хода).

Усилитель рулевого управления

При работающем двигателе не удерживайте долго рулевое колесо повернутым до упора в крайнее положение (это может привести к поломке насоса гидроусилителя рулевого управления).

Вы можете повернуть рулевое колесо, при неработающем двигателе или неисправности системы. В этом случае к рулевому колесу необходимо приложить большее усилие.



Никогда не выключайте зажигание на спусках и вообще во время движения (это приведет к выключению усилителей тормозов и рулевого управления).

СИСТЕМЫ КОРРЕКЦИИ И ПОМОЩИ ПРИ ВОЖДЕНИИ (1/4)

В зависимости от комплектации автомобиля, они включает в себя:

- **ABS (антиблокировочная система колес);**
- **система стабилизации траектории ESC с функцией контроля недостаточной поворачиваемости и антипробуксовочной системой;**
- **система экстренного торможения, в зависимости от комплектации автомобиля – с системой подготовки торможения.**



Система позволяет лучше контролировать автомобиль при экстремальной езде и адаптировать управление под условия движения.

Однако эта система не заменяет водителя. **Она не расширяет возможности автомобиля и не должна побуждать водителя к движению на более высокой скорости.** Даже при наличии данной системы водитель, управляя автомобилем, должен соблюдать осторожность и быть внимательным (водитель должен быть постоянно готов к любым неожиданностям, которые могут возникнуть во время движения).

ABS (АБС)

При интенсивном торможении ABS позволяет избежать блокировки колес и, таким образом, сократить тормозной путь и сохранить контроль над автомобилем. ABS делает возможным при торможении проезд внезапно появившегося препятствия без столкновения с ним. Эта система позволяет также оптимизировать тормозной путь, в частности, при плохом сцеплении с дорогой (на мокрой дороге). Каждое включение устройства сопровождается вибрацией педали тормоза. Антиблокировочная система ABS не может улучшать характеристики, связанные с условиями сцепления колес с дорогой. Правила безопасного вождения автомобиля обязательно следует **соблюдать** (придерживаться безопасной дистанции до движущегося впереди автомобиля...).

При экстренном торможении следует сильно нажать на педаль и **удерживать ее**. Нет необходимости прибегать к прерывистому нажатию на педаль. Антиблокировочная система ABS изменит приложенное усилие в тормозной системе.

Неисправности

- Если при движении на щитке приборов загорается сигнальная лампа , **торможение по-прежнему обеспечивается;**
- Если сигнальные лампы  и  загораются на щитке приборов, **это указывает на неисправность тормозной системы.**

В этих случаях системы ABS, ESC и система экстренного торможения также отключены.

Обратитесь на сервисную станцию компании-производителя.



При этом тормозная система автомобиля частично сохраняет работоспособность. Однако **резкое торможение является крайне опасным**, поэтому необходимо немедленно остановиться, как только позволят условия движения. Обратитесь на сервисную станцию компании-производителя.

СИСТЕМЫ КОРРЕКЦИИ И ПОМОЩИ ПРИ ВОЖДЕНИИ (2/4)

Система стабилизации траектории ESC с функцией контроля недостаточной поворачиваемости и антипробуксовочной системой

Система стабилизации траектории ESC

Эта система обеспечивает управляемость автомобиля в экстремальных условиях (уклонение от столкновения с препятствием, потеря сцепления с дорогой при повороте и т. д.).

Принцип действия

Датчик на рулевом колесе отслеживает траекторию движения, задаваемую водителем.

Другие датчики, установленные на автомобиле, отслеживают реальную траекторию движения.

Система сравнивает задаваемую водителем траекторию с реальной траекторией автомобиля и в случае необходимости поправляет ее, воздействуя на тормозные механизмы определенных колес и/или ограничивая мощность двигателя; в случае срабатывания системы на щитке приборов мигает сигнальная лампа



Контроль управляемости в повороте

Эта система оптимизирует действие ESC при недостаточной поворачиваемости (при потере передними колесами сцепления с дорогой).

Антипробуксовочная система

Антипробуксовочная система уменьшает пробуксовку ведущих колес и улучшает управляемость автомобиля при трогании с места, при резких ускорениях или торможениях.

Принцип действия

С помощью датчиков, установленных на колесах автомобиля, система измеряет и сравнивает скорость вращения ведущих колес и отслеживает резкое увеличение относительной скорости их вращения. Если колесо начинает пробуксовывать, система подтормаживает колесо, снижая крутящий момент колеса до уровня, обеспечивающего сохранение сцепления колеса с дорогой.

Система также контролирует частоту вращения коленчатого вала двигателя, подерживая ее на уровне, обеспечивающем сцепление колес с дорогой, независимо от положения педали акселератора.

Неисправности

Если система обнаруживает неисправность, на щитке приборов загорается сигнальная лампа



и/или сигнальная

лампа



. В этом случае система стабилизации траектории ESC с функцией контроля недостаточной поворачиваемости и антипробуксовочная система отключаются.

Обратитесь на сервисную станцию компании-производителя.

СИСТЕМЫ КОРРЕКЦИИ И ПОМОЩИ ПРИ ВОЖДЕНИИ (3/4)

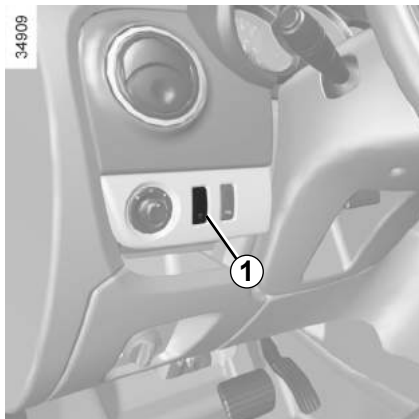

Отключение антипробуксовочной системы

В некоторых случаях (езда по очень мягкому грунту: по снегу, по грязи, а также, если установлены цепи противоскольжения) для уменьшения пробуксовки система может снижать мощность двигателя. Если в использовании системы нет необходимости, ее можно отключить, нажав на выключатель **1**. В этом случае на щитке приборов загорится сигнальная

лампа . Это действие не отключает систему ESC.

Антипробуксовочная система обеспечивает дополнительную безопасность, поэтому не рекомендуется ездить с выключенной системой. Чтобы при первой же возможности вернуться в прежнее положение, повторно нажмите на выключатель **1**.

Примечание. Система автоматически включится при включении зажигания или при превышении скорости примерно 50 км/ч.

Система экстренного торможения

Система экстренного торможения дополняет систему ABS и позволяет сократить тормозной путь автомобиля.

Принцип действия

Система сама определяет, когда выполняется экстренное торможение. В этом случае система экстренного торможения мгновенно развивает максимальное тормозное усилие, что позволяет быстрее задействовать систему ABS.

Режим торможения с использованием ABS поддерживается, пока педаль тормоза нажата.

Включение указателей поворота в режиме аварийной сигнализации.

В зависимости от комплектации автомобиля, при очень резком торможении может автоматически включиться аварийная сигнализация.

Неисправности

Если система обнаруживает неисправность, на щитке приборов загорается сиг-

нальная лампа .

Обратитесь на сервисную станцию компании-производителя.

Система подготовки торможения

В зависимости от комплектации автомобиля, если Вы резко отпускаете педаль акселератора, система приводит тормозную систему в состояние готовности. Это сделано с целью сокращения тормозного пути.

СИСТЕМЫ КОРРЕКЦИИ И ПОМОЩИ ПРИ ВОЖДЕНИИ (4/4)

Система помощи при трогании с места на подъеме

В зависимости от величины уклона эта система помогает водителю трогаться на подъеме. Она препятствует откату автомобиля назад, затягивая автоматический стояночный тормоз в момент, когда водитель снимает ногу с педали тормоза для переноса ее на педаль акселератора

Система действует, только когда рычаг переключения передач находится в положении, отличном от нейтрального, и автомобиль полностью остановлен (нажата педаль тормоза).

Система удерживает автомобиль около **двух секунд**. Затем тормоза отпускаются (автомобиль движется в зависимости от уклона).



Система помощи при трогании с места на подъеме не может всегда предотвращать откат автомобиля (на очень крутых подъемах и т. п.).

Во всех случаях водитель может предотвратить откат автомобиля назад нажатием на педаль тормоза.

Система помощи при трогании с места на подъеме не должна использоваться для продолжительной остановки: используйте педаль тормоза.

Эта система не предназначена для удержания автомобиля неподвижным длительное время.

При необходимости используйте педаль тормоза для остановки автомобиля.

Водитель должен быть особенно внимательным при движении по скользкой дороге или по участкам с низким сцеплением колес с поверхностью дороги.

Существует опасность получения серьезных травм.

ОГРАНИЧИТЕЛЬ СКОРОСТИ ДВИЖЕНИЯ (1/3)

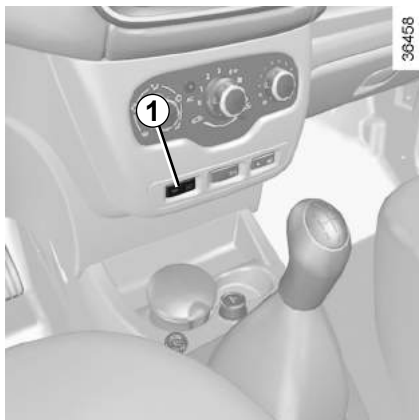

Ограничитель скорости - это устройство, которое позволяет не превышать заданную Вами скорость движения, называемую **ограничением скорости**.

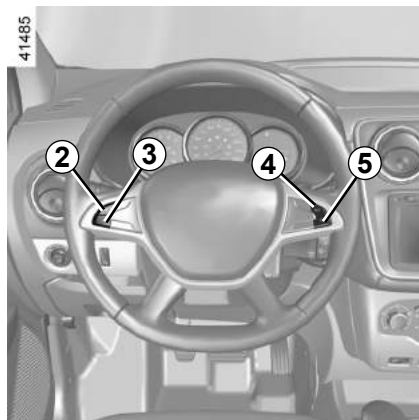

Органы управления

- 1 Главный выключатель Включение/Выключение.
- 2 Активация, занесение в память и увеличение значения ограничения скорости (+).
- 3 Пошаговое уменьшение значения ограничения скорости (-).
- 4 Включение с вызовом запомненного значения ограничения скорости движения (R или — в зависимости от комплектации автомобиля — RES).
- 5 Перевод системы в режим ожидания (с запоминанием значения ограничения скорости) (O).

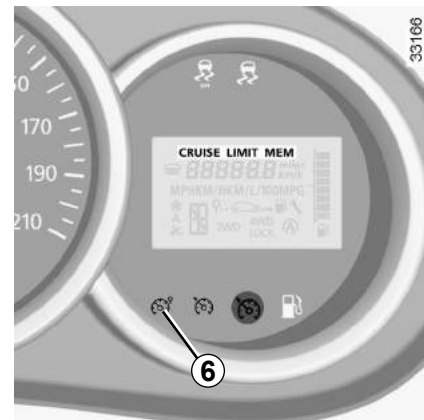

Включение

Нажмите на выключатель **1** со стороны . Сигнальная лампа **6** загорается оранжевым цветом, и, в зависимости от автомобиля, на щитке приборов появляется сообщение «ЛИМИТ» или загорается сигнальная лампа **LIMIT** вместе со знаками тире. Это означает, что ограничитель скорости включен и находится в режиме ожидания для сохранения значений ограничения скорости.

Для регистрации текущей скорости нажмите выключатель **2** (+): вместо пунктирной линии появится значение ограничения скорости.

Минимальное значение, которое можно занести в память, 30 км/ч.

ОГРАНИЧИТЕЛЬ СКОРОСТИ ДВИЖЕНИЯ (2/3)

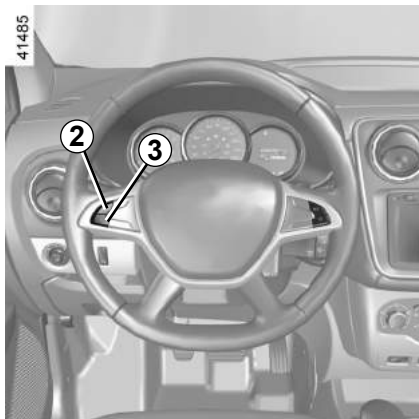

Вождение автомобиля

Когда значение скорости занесено в память, управление автомобилем происходит так же, как и управление автомобилем без системы ограничения скорости, пока скорость автомобиля не станет равной заданному значению скорости.

После того, как Вы достигнете занесенного в память значения скорости, любое воздействие на педаль акселератора не позволит превысить запрограммированную скорость движения, за исключением экстренных случаев (см. раздел «Превышение ограничения скорости»).

Изменение величины ограничения скорости

Вы можете изменить установленную скорость ограничителя, последовательно нажимая на:

- кнопку **2 (+)** для увеличения скорости;
- кнопку **3 (-)** для уменьшения скорости.

Превышение значения ограничения скорости

В любой момент можно превысить значение ограничения скорости, для этого **резко и до упора** нажмите на педаль акселератора (преодолевая ее «сопротивление»).

В течение времени превышения скорости на щитке приборов мигает заданное значение ограничения скорости автомобиля.

Затем отпустите педаль акселератора: ранее выбранный скоростной режим восстановится сразу, как только скорость автомобиля окажется ниже ранее заданного значения скорости.

В каких случаях ограничитель не может поддерживать заданное ограничение скорости

При разгоне автомобиля на крутом спуске ограничение скорости не поддерживается системой: в этом случае на щитке приборов мигает заданное значение скорости, информируя Вас об этом.



Функция ограничения скорости не влияет на работу тормозной системы.

ОГРАНИЧИТЕЛЬ СКОРОСТИ ДВИЖЕНИЯ (3/3)

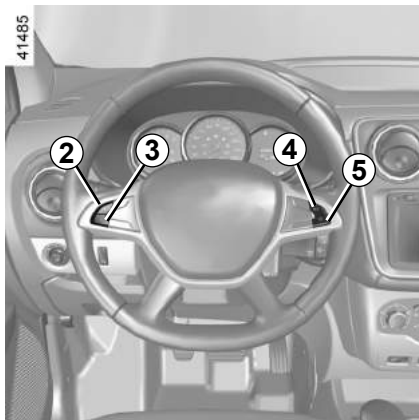

Перевод системы в режим ожидания

Действие ограничителя скорости приостанавливается при нажатии выключателя **5** (O). В этом случае скорость ограничения сохраняется в памяти и, в зависимости от автомобиля, на щитке приборов появляется сообщение "ПАМЯТЬ» или загорается сигнальная лампа **MEM** вместе с отображением сохраненной скорости.

Вызов сохраненного значения ограничения скорости

Если значение скорости сохранено, его можно вызвать, нажав на переключатель **4** (R или — в зависимости от комплектации автомобиля — RES).

Когда ограничитель скорости находится в режиме ожидания, нажатие на кнопку **2** (+) запустит его, но сохраненное значение скорости не будет учтено: принимается в расчет текущая скорость автомобиля.

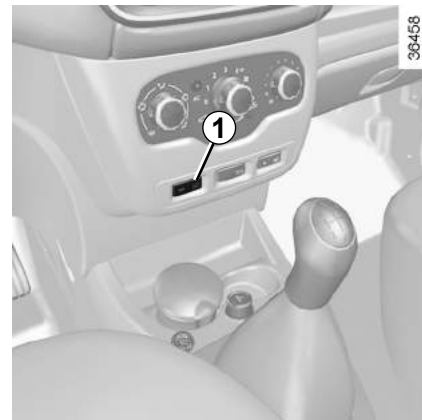

Отключение системы

Если вы нажимаете на выключатель **1**, режим ограничения скорости будет отменен без сохранения значения ограничения скорости. Оранжевая сигнальная лампа  на щитке приборов гаснет, подтверждая выключение системы.

РЕГУЛЯТОР СКОРОСТИ ДВИЖЕНИЯ (1/4)



Система поддержания скорости представляет собой функцию, обеспечивающую движение автомобиля со скоростью, значение которой вы установили; данная скорость называется **регулируемой скоростью**.

Скоростью автомобиля, поддерживаемой регулятором скорости, может быть любое значение выше 30 км/ч.



Функция поддержания скорости не влияет на работу тормозной системы.



Данная система является дополнительным средством, облегчающим управление автомобилем. Эта функция не заменяет водителя.

Ее наличие ни в коей мере не может отменить необходимость соблюдения водителем ограничений скорости, быть внимательным (водитель должен всегда быть готов затормозить) и ответственным на дороге.

Не следует использовать регулятор скорости в условиях плотного дорожного движения, на извилистой или скользкой дороге (при гололеде, на дороге, покрытой водой, на гравийном покрытии) и при неблагоприятных погодных условиях (туман, дождь, боковой ветер и т. п.).

Существует опасность дорожно-транспортных происшествий.

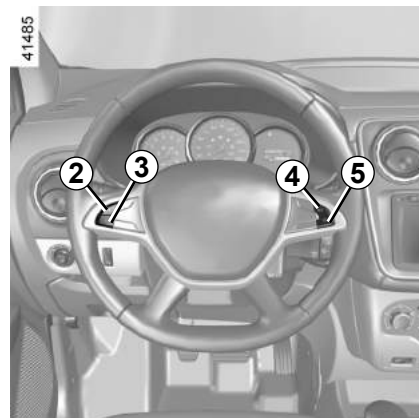

Органы управления

- 1 Главный выключатель Включение/Выключение.
- 2 Включение, запоминание и увеличение регулируемой скорости (+).
- 3 Пошаговое уменьшение заданного значения скорости (-).
- 4 Включение с вызовом запомненного значения скорости движения (R или — в зависимости от комплектации автомобиля — RES).
- 5 Перевод системы в режим ожидания (с запоминанием значения регулируемой скорости) (O).

РЕГУЛЯТОР СКОРОСТИ ДВИЖЕНИЯ (2/4)



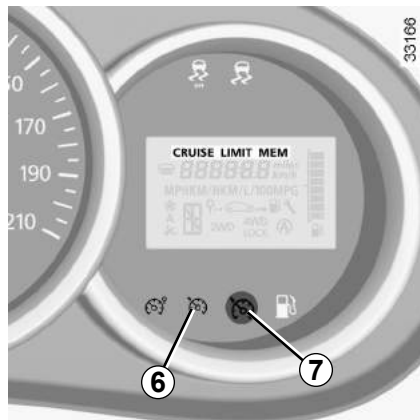

Включение

Нажмите выключатель **1** со стороны . Загорается зеленая сигнальная лампа **6** и, в зависимости от комплектации автомобиля, на щитке приборов появляется сообщение «КРУИЗ» или загорается сигнальная лампа **CRUISE** вместе со знаками тире. Это означает, что регулятор скорости движения готов к вводу значения регулируемой скорости.



Включение регулятора скорости

При постоянной скорости (выше 30 км/ч) нажмите на выключатель **2** (+): функция активируется, и значение скорости заносится в память.

Вместо знаков тире появляется значение заданной регулируемой скорости, и включение регулятора подтверждается появлением сообщения (в зависимости от автомобиля) «КРУИЗ» или включением сигнальной лампы **CRUISE**, а также включением зеленой сигнальной лампы **7**  и сигнальной лампы **6** .

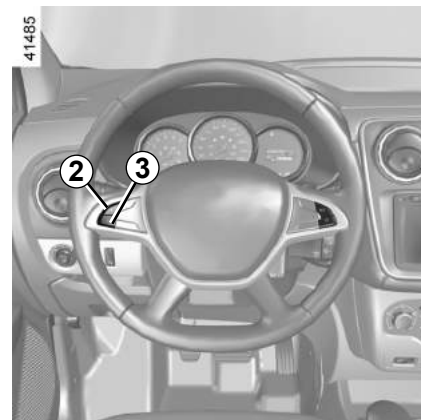

Вождение автомобиля

После занесения в память заданного значения скорости и включения регулятора скорости Вы можете отпустить педаль акселератора.



При управлении автомобилем Ваши ноги должны находиться рядом с педалями, чтобы Вы успели быстро среагировать в опасной ситуации.

РЕГУЛЯТОР СКОРОСТИ ДВИЖЕНИЯ (3/4)

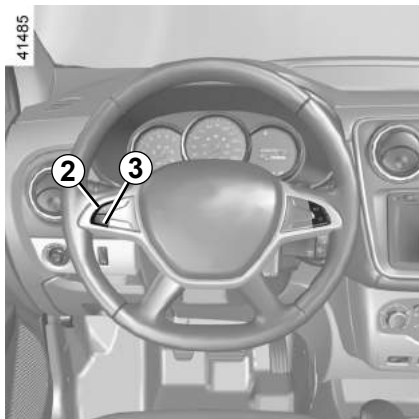

Изменение установленной скорости автомобиля

Вы можете изменить установленную скорость, последовательно нажимая на:

- выключатель **2** (+) для увеличения скорости,
- выключатель **3** (-) для уменьшения скорости.



Функция поддержания скорости не влияет на работу тормозной системы.

Превышение скорости, поддерживаемой регулятором скорости

Заданная скорость может быть превышена в любой момент нажатием на педаль акселератора. Пока скорость превышена, на щитке приборов мигает показание значения скорости автомобиля, поддерживаемой системой поддержания скорости.

Затем отпустите педаль акселератора: через несколько секунд автомобиль автоматически вернется к начальной установленной скорости.

В каких случаях регулятор не может поддерживать заданное ограничение скорости

При движении автомобиля на крутом спуске или подъеме регулирование скорости не поддерживается системой: в этом случае на щитке приборов мигает заданное значение скорости, информируя Вас об этом.

РЕГУЛЯТОР СКОРОСТИ ДВИЖЕНИЯ (4/4)

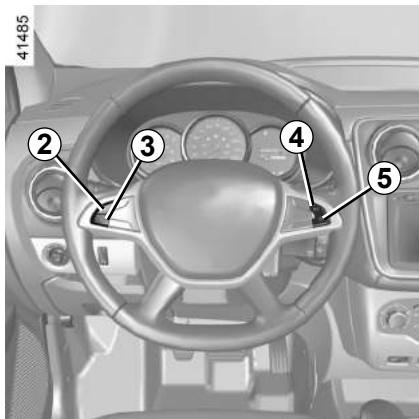

Перевод системы в режим ожидания

Функция переходит в режим ожидания при нажатии на:

- выключатель 5 (O);
- педаль тормоза;
- педаль сцепления.

В этих трех случаях и в зависимости от автомобиля заданное значение регулируемой скорости хранится в памяти, и на щитке приборов появляется сообщение «ПАМЯТЬ» или загорается сигнальная лампа **MEM**.

Перевод функции регулятора скорости в режим ожидания подтверждается выключением сигнальной лампы .

Вызов из памяти установленной скорости автомобиля

Занесенное в память значение скорости можно вызвать, если дорожные условия это позволяют (плотность движения, состояние дороги, погодные условия и т. д.). Нажмите на переключатель 4 (R или — в зависимости от комплектации автомобиля — RES), если скорость автомобиля превышает 30 км/ч.



При вызове из памяти значения скорости, включение регулятора подтверждается включением сигнальной лампы .

Примечание. Если ранее записанная скорость значительно превышает текущую, автомобиль начнет резко разгоняться, пока не достигнет заданного ограничения.

При нахождении регулятора в режиме ожидания, при нажатии кнопки 2 (+) регулятор скорости включается в работу, но сохраненное значение скорости не учитывается принимается в расчет текущая скорость автомобиля.



Отключение системы

Если Вы нажимаете на кнопку 1, режим регулирования скорости будет отменен без сохранения значения скорости. Выключение зеленых сигнальных ламп  и  на щитке приборов подтверждает отключение функции.



Перевод функции регулятора скорости в режим ожидания или ее отключение не приводит к быстрому снижению скорости движения: для торможения следует нажать на педаль тормоза.

СИСТЕМА КОНТРОЛЯ ПАРКОВКИ (1/2)

Принцип действия

Встроенные в задний бампер автомобиля ультразвуковые датчики «замеряют» расстояние между автомобилем и препятствием при движении задним ходом.

Измерение сопровождается звуковыми сигналами, частота которых увеличивается по мере приближения автомобиля к препятствию; как только расстояние между автомобилем и препятствием приблизится к 40 сантиметрам, сигнал будет звучать непрерывно.

При движении задним ходом раздается звуковой сигнал. Если звуковой сигнал продолжительный (3 секунды), он указывает на нарушение работы.

Система контроля дистанции при парковке не реагирует на сцепное устройство и аксессуарные устройства для перевозки предметов и т. п.

Примечание: Следите за тем, чтобы ультразвуковые датчики не были закрыты (грязью, снегом и т. д.).



При движении задним ходом удар днища автомобиля о бордюрный камень, тротуар и т. п. может повлечь за собой повреждение автомобиля (например, деформацию деталей ходовой части).

Если это произошло, во избежание несчастного случая обратитесь на сервисную станцию для проверки состояния автомобиля.



Эта система является дополнительным средством, облегчающим вождение. Несмотря на её наличие, водитель должен быть всегда осторожен и внимателен.

Водитель всегда должен быть готов к любым неожиданностям, которые могут возникнуть при вождении. При маневрировании следует внимательно относиться к возможному появлению на пути детей, животных, детской коляски, велосипедиста или к наличию небольших препятствий (например, камня средних размеров, столбика и т. п.).

СИСТЕМА КОНТРОЛЯ ПАРКОВКИ (2/2)

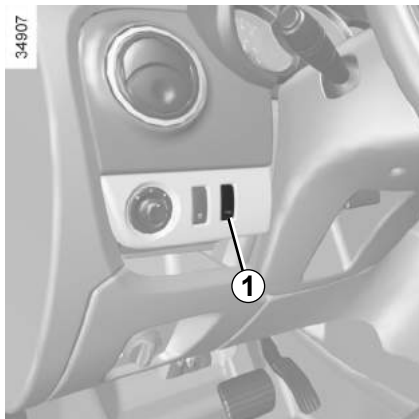

Отключение системы

Вы можете отключить систему, нажав выключатель **1**.

Сигнальная лампа, встроенная в выключатель, будет гореть непрерывно.

Отключенная таким образом система может быть снова включена новым нажатием.

Неисправности

При обнаружении системой неисправности раздается предупреждающий звуковой сигнал в течение 3 секунд. Обратитесь на сервисную станцию компании-производителя.

КАМЕРА ЗАДНЕГО ВИДА (1/2)

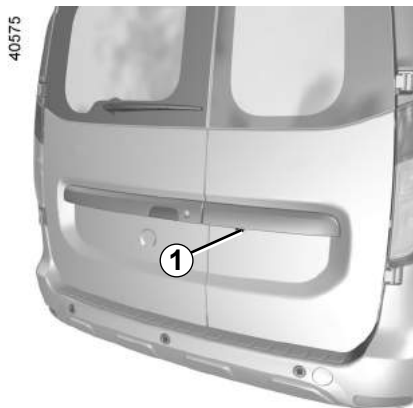

Принцип действия

При движении задним ходом камера **1** передает изображение зоны за автомобилем на дисплей мультимедийной системы **2** вместе с неподвижными линиями, обозначающими габариты этой зоны.

Для определения расстояния в системе используется неподвижный габарит. При достижении красной зоны следите за бампером, чтобы остановиться в запланированном месте.

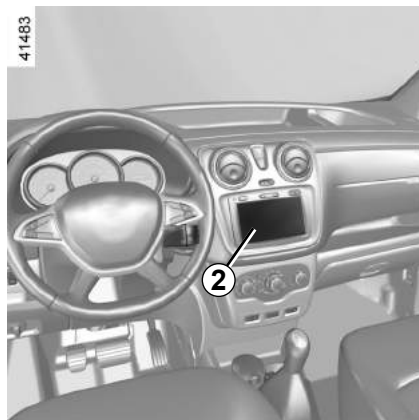

Примечание: следите за чистотой камеры заднего вида и отсутствием помех для передачи изображения (грязи, снега, конденсата и т. д.).



Эта система является дополнительным средством, облегчающим вождение. Несмотря на её наличие, водитель должен быть всегда осторожен и внимателен.

Водитель всегда должен быть готов к любым неожиданностям, которые могут возникнуть при вождении. При маневрировании следует внимательно относиться к возможному появлению на пути детей, животных, детской коляски, велосипедиста или к наличию небольших препятствий (например, камня средних размеров, столбика и т. п.).

КАМЕРА ЗАДНЕГО ВИДА (2/2)

39821

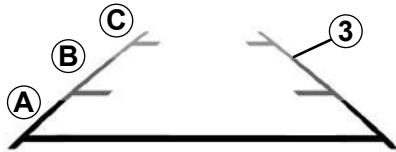

Неподвижный габарит 3

На неподвижных линиях **3** имеются цветные отметки **А**, **В**, **С**, обозначающие расстояние за автомобилем:

- **А** (красный) на расстоянии около 30 сантиметров до автомобиля;
- **В** (желтый) на расстоянии примерно 70 сантиметров от автомобиля;
- **С** (зеленый) на расстоянии примерно 150 сантиметров от автомобиля.

Этот габарит остается неподвижным и показывает траекторию движения автомобиля, если колеса находятся в положении движения по прямой.

На экране отображается обращенное изображение.

Габариты являются изображениями, спроецированными на плоскую дорогу, эти изображения следует игнорировать, когда они накладываются на вертикальный объект или на предмет, лежащий на дороге.

Изображение объектов, появляющееся на краю экрана, может быть искажено.

В случае слишком сильной освещенности (снег, автомобиль под прямыми солнечными лучами и т.п.), обзор камеры может быть нарушен.



Глава 3: Комфорт

| | |
|---|------|
| Дефлекторы воздушных потоков, сопла подачи воздуха системы отопления и вентиляции | 3.2 |
| Отопление, вентиляция и кондиционирование воздуха в салоне | 3.4 |
| Кондиционирование воздуха: информация и рекомендации по эксплуатации | 3.7 |
| Электрические стеклоподъемники | 3.9 |
| Приоткрывающееся стекло | 3.10 |
| Освещение салона | 3.12 |
| Солнцезащитный козырек / Зеркала | 3.14 |
| Вещевые отделения, оборудование салона | 3.15 |
| Пепельницы/Прикуриватель/Розетки для электроаксессуаров | 3.20 |
| Задние подголовники | 3.21 |
| Заднее многоместное сиденье | 3.23 |
| Перевозка вещей в багажном отделении | 3.26 |
| Перевозка грузов: | 3.27 |
| буксировка, тягово-сцепное устройство | 3.27 |
| Багажная сетка | 3.28 |
| Полка багажного отделения | 3.29 |
| Опоры крепления багажника крыши | 3.30 |
| Мультимедийное оборудование | 3.31 |

ДЕФЛЕКТОРЫ, воздуховоды (1/2)

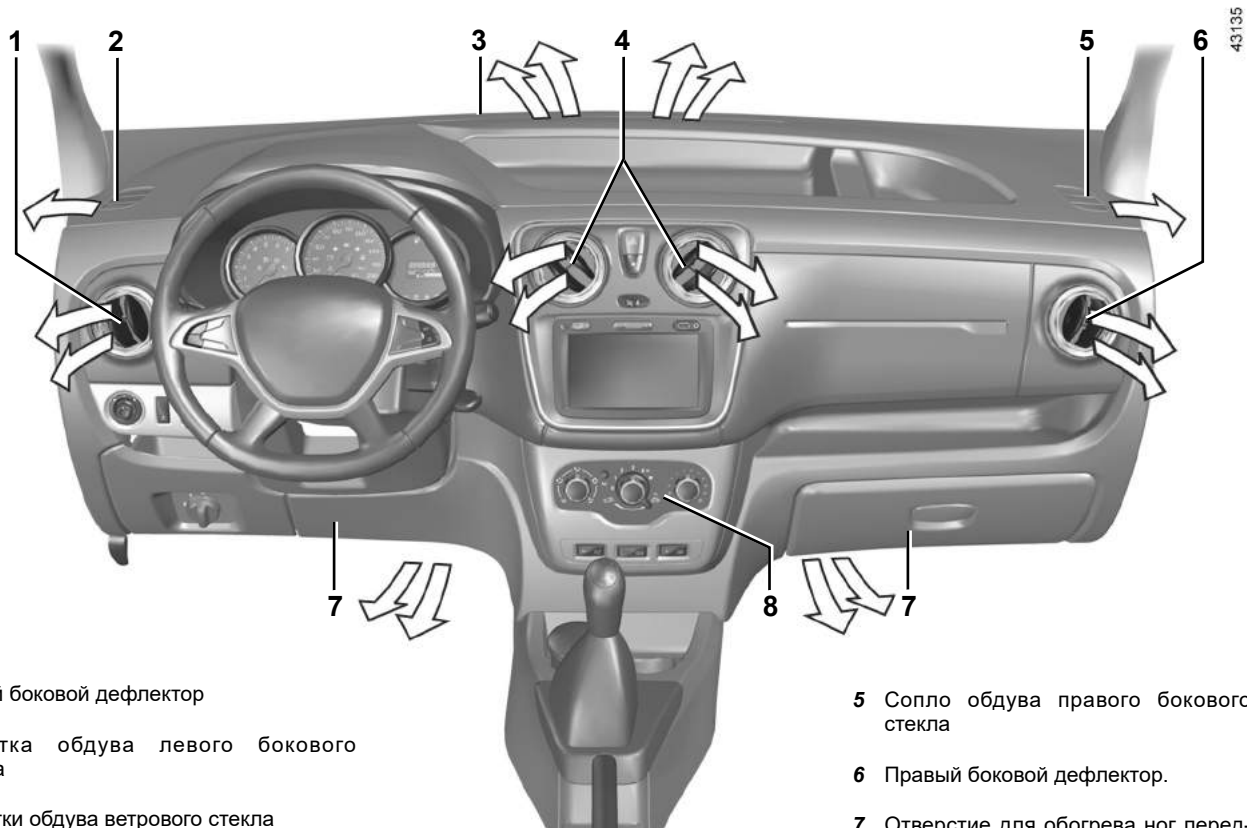

43135

1 Левый боковой дефлектор

2 Решетка обдува левого бокового стекла

3 Решетки обдува ветрового стекла

4 Центральные дефлекторы

5 Сопло обдува правого бокового стекла

6 Правый боковой дефлектор.

7 Отверстие для обогрева ног переднего пассажира и водителя

8 Панель управления

ДЕФЛЕКТОРЫ, воздуховоды (2/2)



Центральные и боковые дефлекторы

Подача воздуха

Чтобы открыть дефлектор **9**, нажмите на него (в точке **10**) и переместите в желаемое положение.

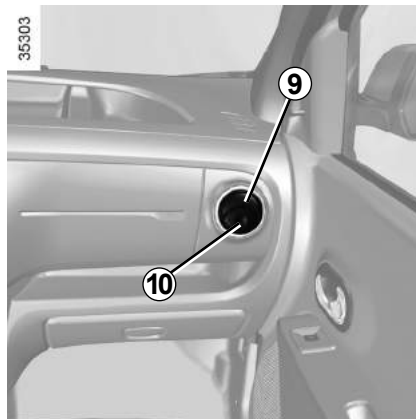

Направление потока воздуха:

Для изменения направления потока воздуха поверните дефлектор **9**.

Для удаления неприятных запахов в автомобиле используйте только предназначенные для этого системы. Обратитесь на сервисную станцию компании-производителя.



Не вводите никакие составы в систему вентиляции автомобиля (например, при появлении неприятного запаха и т.п.).

Существует опасность повреждения или пожара.

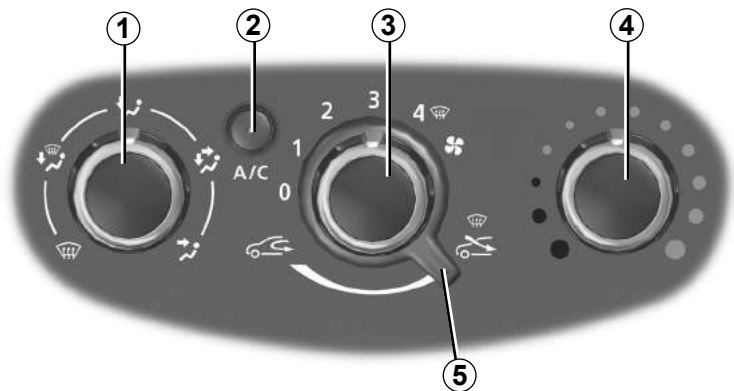

40399

Регулирование температуры воздуха

Установите ручкой **4** желаемую температуру воздуха. Чем больше ручка сдвинута в сторону красной зоны, тем выше температура.

Регулировка скорости вращения вентилятора

Выберите положение регулятора **3** от 0 до 4. Чем дальше регулятор повернут вправо, тем больше воздуха подается в салон. Для полного перекрытия поступления воздуха и выключения системы вентиляции установите регулятор **3** в положение 0.

Система остановлена: вентиляция воздуха в салоне автомобиля выключена (автомобиль стоит), но при движении автомобиля Вы сможете почувствовать слабый поток воздуха.

Длительное использование режима 0 может привести к запотеванию ветрового стекла и боковых стекол, а также к появлению неприятных запахов, поскольку воздух в салоне автомобиля не будет обновляться.

Органы управления

Наличие кнопок управления зависит от оборудования автомобиля.

- 1 Распределение воздуха.
- 2 Включение и выключение кондиционера.
- 3 Регулировка частоты вращения вентилятора.
- 4 Регулировка температуры воздуха.
- 5 Включение режима рециркуляции воздуха (режим изоляции салона от наружного воздуха).

Информация и советы по эксплуатации: см. раздел «Система кондиционирования воздуха: информация и советы по эксплуатации».

ОТОПЛЕНИЕ, ВЕНТИЛЯЦИЯ, КОНДИЦИОНИРОВАНИЕ ВОЗДУХА (2/3)

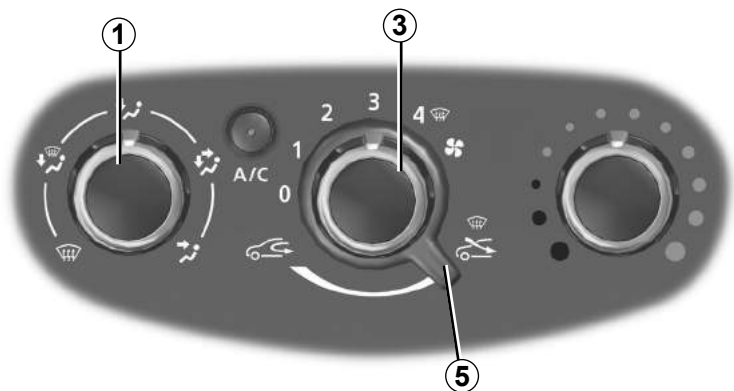

Включение режима рециркуляции воздуха (режим изоляции салона от наружного воздуха)

Переведите регулятор **5** в положение .

В этом режиме воздух забирается из салона и рециркулирует в нем без доступа наружного воздуха.

Режим рециркуляции воздуха позволяет:

- изолировать салон от наружного воздуха (при движении на участках с загрязненной атмосферой и т. п.);
- ускорить достижение необходимой температуры воздуха в салоне автомобиля.

Быстрый обдув

Поверните ручки **1**, **3** и **5** в положения



- забор наружного воздуха;
- максимальная скорость подаваемого воздуха;
- обдув.

Включение кондиционера позволяет ускорить обдув.

Длительное использование режима рециркуляции воздуха может привести к запотеванию ветрового стекла и боковых стекол, а также к появлению неприятных запахов, поскольку воздух в салоне автомобиля не будет обновляться.

Как только надобность в рециркуляции воздуха отпадет, мы рекомендуем вернуться к нормальному режиму работы системы (с поступлением наружного воздуха), повернув регулятор **5** вправо.

40399

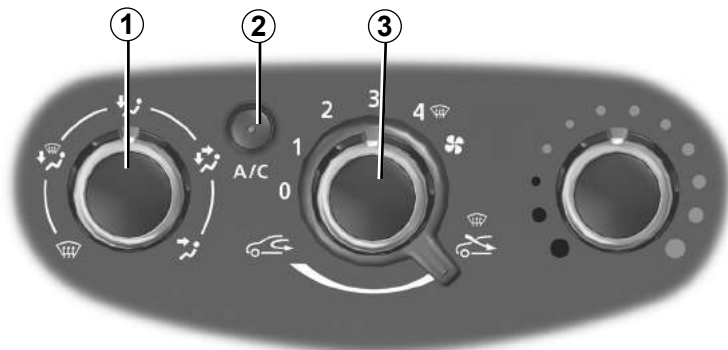

40399

Включение или выключение кондиционера

С помощью кнопки **2** можно включать (сигнальная лампа горит) или выключать (сигнальная лампа не горит) кондиционер.

Система кондиционирования воздуха не включается, если ручка **3** находится в положении 0.

Система кондиционирования воздуха обеспечивает:

- снижение температуры воздуха в салоне;
- ускоренное отпотевание стекол.

При работе кондиционера возрастает расход топлива (выключайте кондиционер, когда в нем нет необходимости).

Кондиционер не работает при низкой температуре наружного воздуха.

Распределение воздуха, поступающего в салон

Поверните регулятор **1** для выбора желаемого варианта



Воздух поступает в салон только через дефлекторы, расположенные на щитке приборов.



Воздух направляется к ногам пассажиров и к дефлекторам, расположенным на приборной панели.



Воздух направляется к ногам пассажиров и к дефлекторам, расположенным на приборной панели. Чтобы воздух направлялся только к ногам пассажиров, закройте дефлекторы, расположенные на приборной панели.



Воздух поступает в салон через все дефлекторы, решетки обдува передних боковых стекол и ветрового стекла и отверстия для обогрева ног пассажиров.



Это позволит направить весь воздушный поток на обдув ветрового стекла и боковых передних стекол.

СИСТЕМА КОНДИЦИОНИРОВАНИЯ ВОЗДУХА: информация и рекомендации по эксплуатации (1/2)

Советы по эксплуатации

В некоторых ситуациях (система кондиционирования воздуха отключена, рециркуляция воздуха включена, скорость вентиляции нулевая или низкая и т. д.) можно увидеть образование конденсата на стеклах автомобиля.

Для удаления запотевания используйте функцию «**обеспечение обзора**»; во избежание запотевания в дальнейшем, рекомендуется использовать систему кондиционирования воздуха в автоматическом режиме.

Автомобили с режимом ECO

После включения режима ECO возможно снижение эффективности кондиционирования воздуха. См. раздел «Рекомендации по вождению, режим вождения Eсо» главы 2.



Не вводите никакие составы в систему вентиляции автомобиля (например, при появлении неприятного запаха и т.п.).

Существует опасность повреждения или пожара.

Расход топлива

Работа системы кондиционирования воздуха приводит к увеличению расхода топлива, особенно при движении в городских условиях.

В автомобилях, оборудованных системой кондиционирования без автоматического режима, выключайте кондиционер, когда в нем нет необходимости.

Советы, которые помогут Вам уменьшить расход топлива и защитить окружающую среду

Двигайтесь с открытыми дефлекторами штатной системы вентиляции и закрытыми окнами. Если автомобиль долго стоял на солнце, перед запуском двигателя откройте на несколько минут двери, чтобы удалить из салона теплый воздух.

Техническое обслуживание

Периодичность проверки-см. сервисную программу.

Регулярно включайте систему кондиционирования воздуха (даже в холодную погоду), как минимум, один раз в месяц и давайте ей поработать не менее 5 минут.

Нарушения работы

В большинстве случаев при обнаружении неисправности системы следует обращаться на сервисную станцию компании-производителя.

– Снижение эффективности системы обогрева и обдува стекол или работы кондиционера.

Причиной этого может быть загрязнение фильтра системы вентиляции салона.

– Отсутствует охлаждение воздуха.

Проверьте положение органов управления и состояние предохранителей. Если этого не произошло, отключите систему.

Наличие воды под автомобилем





После продолжительной работы кондиционера под автомобилем может скапливаться вода — это нормально.

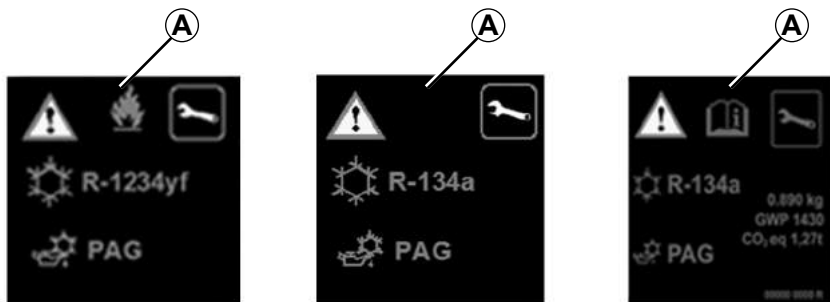

Не открывайте холодильный контур кондиционера. Попадание хладагента на кожу и в глаза опасно.

СИСТЕМА КОНДИЦИОНИРОВАНИЯ ВОЗДУХА: информация и рекомендации по эксплуатации (2/2)

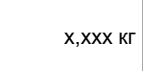
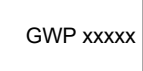
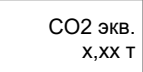

-  Тип хладагента
-  Тип масла в системе кондиционирования воздуха
-  Огнеопасное вещество
-  См. руководство по эксплуатации
-  Техническое обслуживание

-  x,xxx кг Количество хладагента в системах автомобиля.
-  GWP xxxxx Потенциал глобального потепления (GWP) (эквивалент CO₂).
-  CO₂ экв. x,xx т Количество по весу и эквиваленту CO₂.

В системе охлаждения может использоваться хладагент, содержащий фторсодержащие парниковые газы.

В зависимости от комплектации автомобиля на табличке **A** в моторном отсеке будут указаны следующие сведения.

Наличие и расположение информационной таблички **A** зависят от комплектации автомобиля.



Не открывайте холодильный контур. Попадание хладагента на кожу и в глаза опасно.



Перед выполнением любых действий в моторном отсеке необходимо обязательно отключить зажигание (см. информацию о запуске и остановке двигателя в разделе 2).



Ответственность водителя

Выходя из автомобиля, никогда не оставляйте ключ в салоне, если в автомобиле остался ребенок, взрослый с ограниченными возможностями или домашнее животное, даже на короткое время. Ключ или карта могут получить повреждения или представлять опасность для жизни других людей, вызвав самопроизвольный запуск двигателя или другого оборудования, например, стеклоподъемников. Они могут также заблокировать двери. В случае защемления какой-либо части тела немедленно опустите стекло, нажав на соответствующий выключатель.

Существует опасность получения серьезных травм.

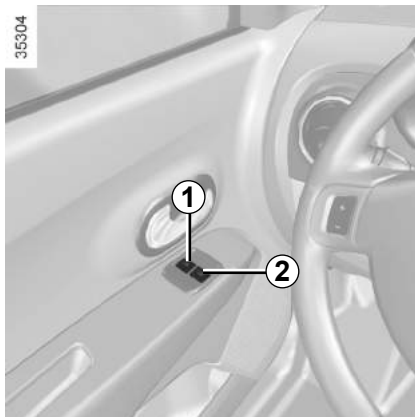

Электростеклоподъемники

Нажмите или потяните вверх выключатель стеклоподъемника для опускания или поднятия стекла на нужную высоту.



С места водителя нажмите на выключатель:

- 1, чтобы включить стеклоподъемник двери водителя;
- 2, чтобы включить стеклоподъемник двери переднего пассажира.

С мест пассажиров нажмите на выключатель 3.

Не прислоняйте какие-либо предметы к приоткрытому окну: опасность повреждения стеклоподъемника.

СТЕКЛОПОДЪЕМНИКИ (2/3)

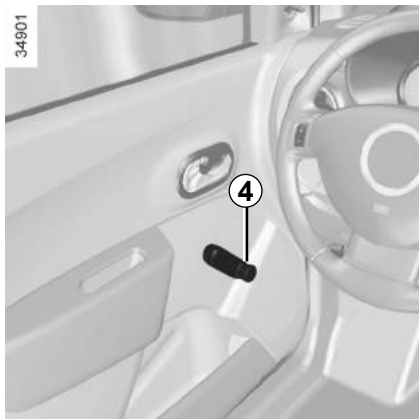

Стеклоподъемники с ручным приводом

Вращайте ручку **4**, чтобы опустить или поднять стекло на нужную высоту.

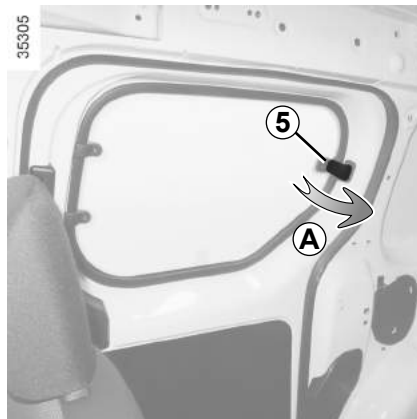

Приоткрывающееся стекло

Чтобы открыть стекло, воспользуйтесь ручкой **5** (движение **A**), а затем зафиксируйте его, нажав на ручку вправо.

Закрыв стекло, убедитесь, что оно надежно заблокировано.



Закрывая окна, убедитесь, что из автомобиля не выступает никакая часть тела (рука, ладонь и т. д.).

Существует опасность получения серьезных травм.

СТЕКЛОПОДЪЕМНИКИ (3/3)

Импульсные электростеклоподъемники

Если автомобиль оснащен данной системой, импульсный режим дополняет работу электростеклоподъемников, описанных выше.

Выключатель установлен только для двери водителя.

- **Резко и до упора нажмите** соответствующую кнопку - стекло полностью опустится.
- **Резко и до упора поднимите** соответствующую кнопку - стекло полностью поднимется.

Повторное нажатие на переключатель во время работы стеклоподъемника приводит к остановке стекла.

Особенности

Если во время закрывания стекло встречает сопротивление (например, из-за ветки и т. п.), стеклоподъемник останавливается, а затем опускает стекло на несколько сантиметров.

Нажатие на выключатель во время движения стекла приведет к его остановке.

Неисправности

Если одно из стекол не поднимается, система возвращается к нормальному режиму. Нажмите на нужный выключатель для полного поднятия стекла, после чего удерживайте выключатель нажатым (положение на закрытие) в течение трех секунд, затем полностью опустите и поднимите стекло, чтобы инициализировать систему.

При необходимости обратитесь на сервисную станцию компании-производителя.

Не прислоняйте какие-либо предметы к приоткрытому стеклу окна: опасность повреждения стеклоподъемника.

ОСВЕЩЕНИЕ САЛОНА (1/2)



Плафоны

Нажав на выключатель **1** или **2** (в зависимости от комплектации автомобиля), вы получите:

- внутреннее освещение;
- включение освещения при открытии одной из передних или любой из четырех дверей автомобиля (в зависимости от комплектации). Освещение выключается только при плотном закрытии соответствующих дверей;
- принудительное выключение освещения.

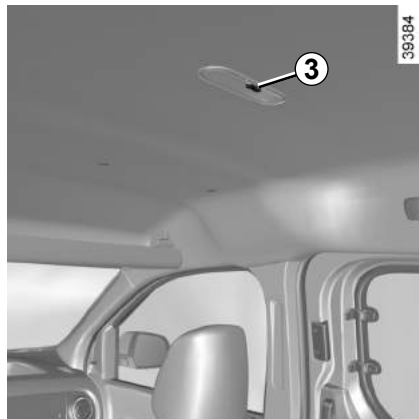

Фонарь направленного освещения

В зависимости от комплектации автомобиля нажмите на выключатель **3**.

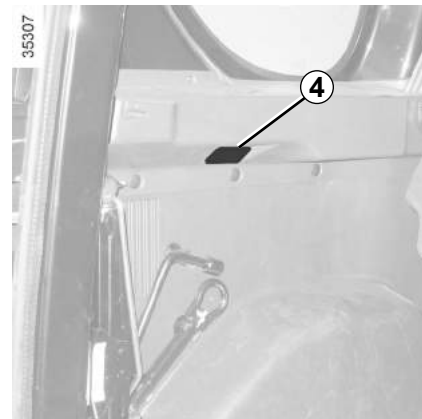

Фонарь освещения багажного отделения 4

При отпирании и открытии боковых дверей или двери багажного отделения плафоны включаются на определенное время.

ОСВЕЩЕНИЕ САЛОНА (2/2)



Задний плафон салона

Перемещая выключатель **5** вы обеспечиваете:

- включение внутреннего освещения;
- включение освещения при открытии одной из передних или любой из четырех дверей автомобиля (в зависимости от комплектации автомобиля). Освещение выключается только при плотном закрытии соответствующих дверей;
- выключение освещения.

Особенности

В зависимости от комплектации автомобиля, при отпирании дверей с помощью ПДУ на некоторое время включается освещение салона. При открытии передней или задней двери таймер освещения запускается снова.

Затем плафон и фонарь освещения багажного отделения постепенно гаснут.

Освещение гаснет в следующих случаях:

- через 15 минут, если одна из дверей остается открытой;
- через 15 секунд или, в зависимости от комплектации автомобиля, через 5 минут, если все двери закрыты;
- при включении зажигания.

СОЛНЦЕЗАЩИТНЫЙ КОЗЫРЕК/ЗЕРКАЛА

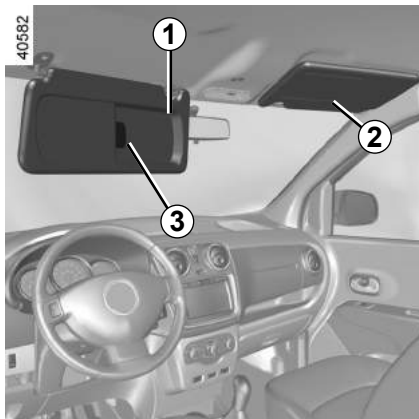

Передний противосолнечный козырек

Опустите козырек **1** или **2** на ветровое стекло или отсоедините его и поверните к боковому стеклу.

Вещевое отделение солнцезащитного козырька **3**



При движении следите, чтобы крышка индивидуального зеркала была закрыта. Существует риск получить травму.

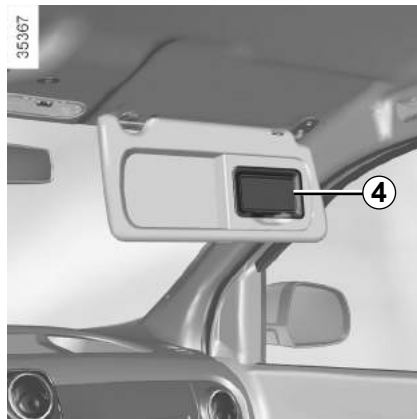

Зеркало для пассажира **4** (со стороны переднего пассажира)



Зеркало для обзора заднего сиденья **5**

Зеркало для обзора заднего сиденья **5** позволяет следить за ребенком на заднем сиденье.

ВЕЩЕВЫЕ ОТДЕЛЕНИЯ, ОБОРУДОВАНИЕ САЛОНА (1/5)

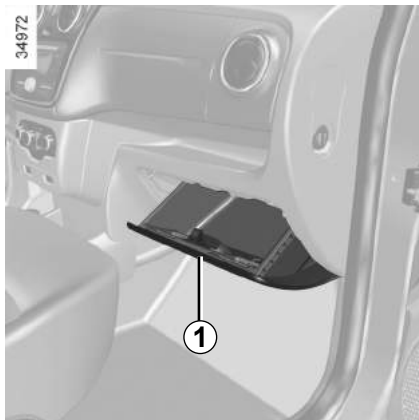

Вещевой ящик

Если автомобиль оборудован соответствующим образом, потяните за ручку **1** для открытия.

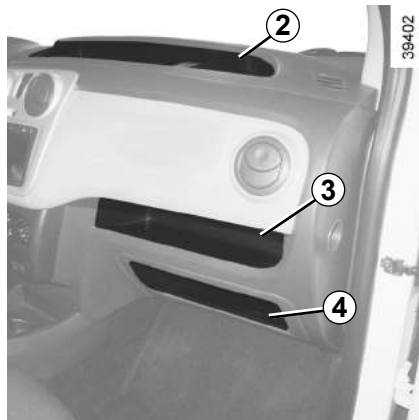

Вещевое отделение на приборной панели **2**

Отделение для мелких вещей пассажира **3** и **4**

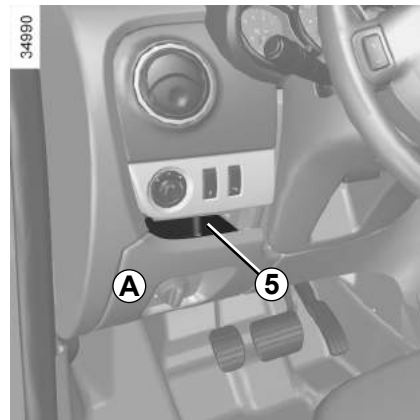

Вещевой ящик **A**

Просуньте руку в отверстие **5** и потяните за ручку для открытия отделения для мелких вещей **A**.



следите за тем, чтобы твердые, тяжелые или острые предметы не находились в открытых вещевых ящиках и не выступали из них, т. к. при повороте, резком торможении или при ударе они могут быть выброшены и могут причинить вред водителю и пассажирам.

ВЕЩЕВЫЕ ОТДЕЛЕНИЯ, ОБОРУДОВАНИЕ САЛОНА (2/5)

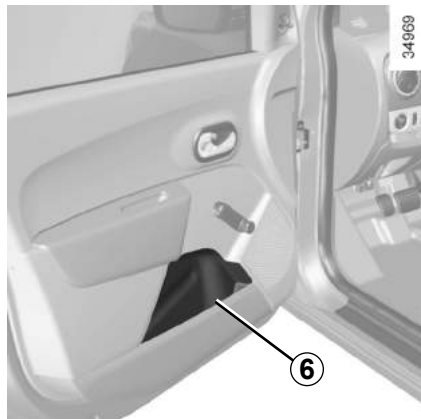

Вещевые ящики в дверях 6

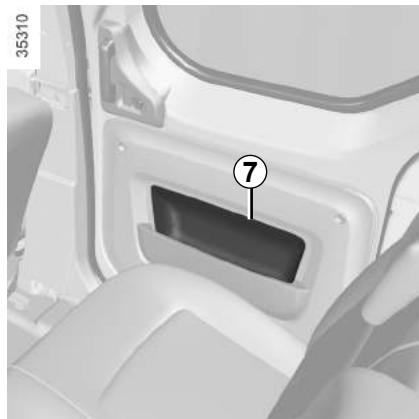

Отделение для мелких вещей боковой сдвижной двери 7

Предметы, сложенные в отделения для мелких вещей боковых сдвижных дверей, не должны выступать из них, чтобы не мешать работе двери.

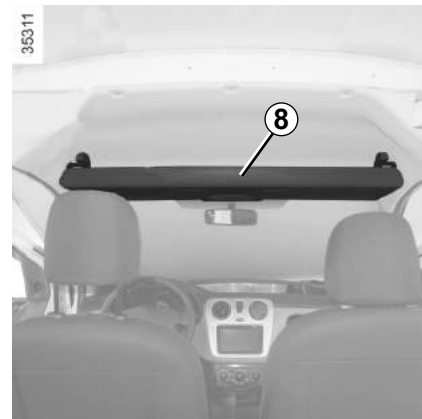

Верхнее вещевое отделение передней кабины 8

Не используйте его для входа в автомобиль или для выхода из автомобиля и не подтягивайтесь на нем.

Общая масса предметов, перевозимых в верхнем вещевом отделении салона 8 не должна превышать 4,6 кг (при равномерном распределении).



Никакие предметы не должны находиться на полу (перед водителем), т. к. в случае резкого торможения они могут попасть под педали и помешать их перемещению.



следите за тем, чтобы твердые, тяжелые или острые предметы не находились в открытом ящике и не выступали из него, т. к. при повороте, резком торможении или при ударе они могут быть выброшены и могут причинить вред водителю и пассажирам.



Не кладите тяжелые и/или острые предметы, которые могут упасть при движении. Опасность получения травм.

ВЕЩЕВЫЕ ОТДЕЛЕНИЯ, ОБОРУДОВАНИЕ САЛОНА (3/5)

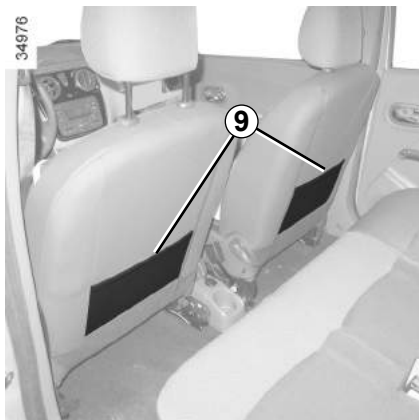

Карманы 9 в спинках передних сидений

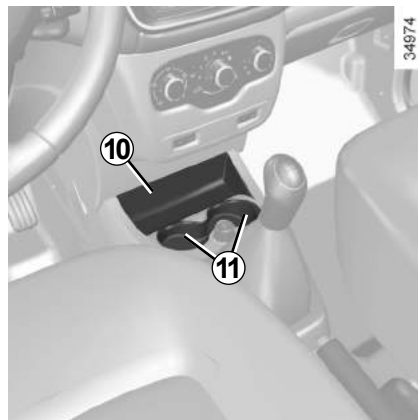

Вещевой ящик 10



Держатель для бутылки 11 и 12

ВЕЩЕВЫЕ ОТДЕЛЕНИЯ, ОБОРУДОВАНИЕ САЛОНА (4/5)

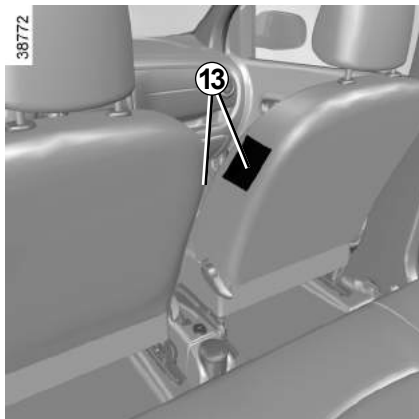

Отделения для мобильного телефона 13

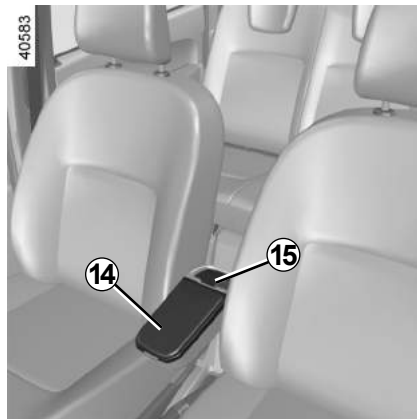

Передний подлокотник 14



Вещевые ящики 15 и 16

ВЕЩЕВЫЕ ОТДЕЛЕНИЯ, ОБОРУДОВАНИЕ САЛОНА (5/5)

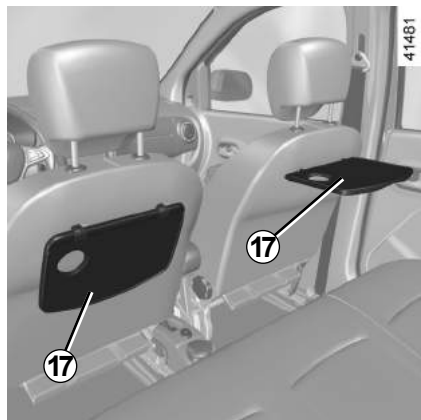

Задние полки 17

Поднимите их до горизонтального положения.

Полки рекомендуется использовать только на стоящем автомобиле.

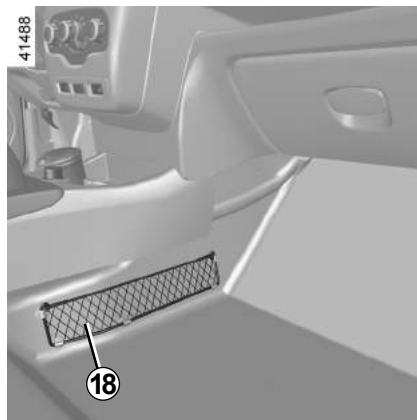

Отделение для мелких предметов 18

ПЕПЕЛЬНИЦА, ПРИКУРИВАТЕЛЬ, РОЗЕТКА ДЛЯ ДОПОЛНИТЕЛЬНОГО ОБОРУДОВАНИЯ

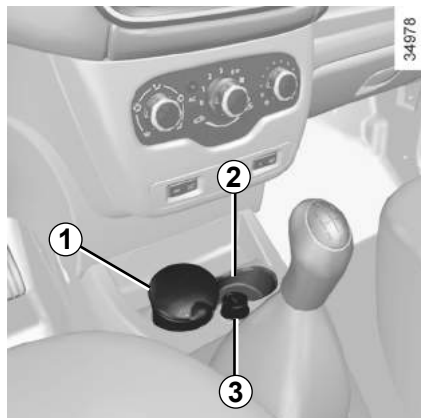

Пепельница 1

Пепельница может находиться в отделении 2 или 5.

Чтобы открыть пепельницу, поднимите крышку.

Для очистки пепельницы потяните за нее и вытащите ее из углубления.

Если на вашем автомобиле не установлены прикуриватель и пепельница, Вы можете приобрести их у дилера компании-производителя.

Прикуриватель или розетка для дополнительного оборудования 3

При включенном зажигании нажмите на прикуриватель 3 до упора. После нагрева спирали прикуриватель автоматически вернется в исходное положение (со щелчком). Извлеките прикуриватель.

После использования вставьте прикуриватель в гнездо, не утапливая полностью.

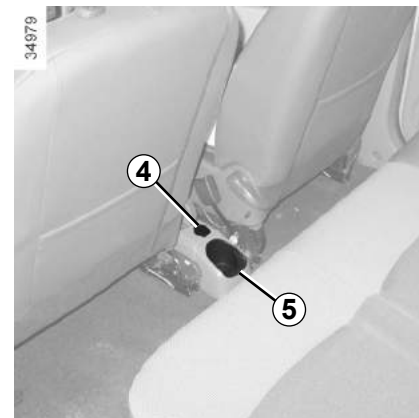

Розетка питания для дополнительного оборудования 4

Это обеспечивается за счет подключения дополнительного оборудования, одобренного нашим техническим отделом.



Запрещено подключать дополнительное оборудование, максимальная мощность которого превышает 120 Вт (12 В).

При одновременном использовании нескольких устройств общая мощность подключенного оборудования не должна превышать 180 ватт.

Существует опасность возгорания.

ПОДГОЛОВНИКИ ЗАДНИХ СИДЕНИЙ (1/2)

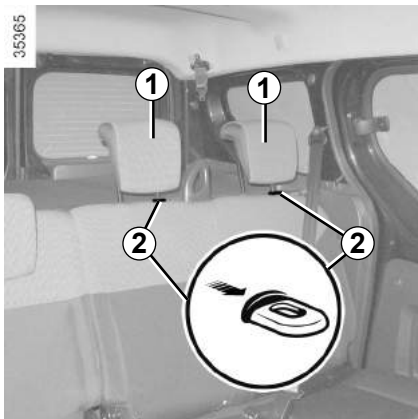

Пятиместный салон

Рабочее положение подголовника 1

Поднимите подголовник до упора, а затем опускайте его до фиксации.

Снятие подголовника 1

Поднимите подголовник как можно выше, нажмите на фиксатор или на фиксаторы 2 и снимите подголовник.

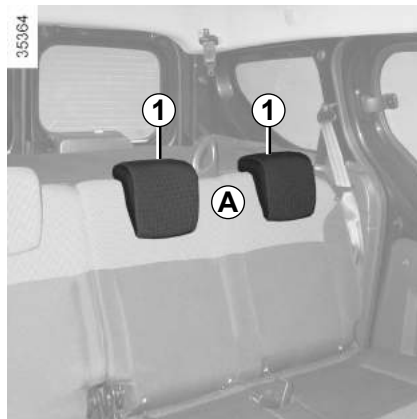

Установка подголовника 1

Вставьте стержни подголовника в направляющие втулки, нажмите на фиксатор 2 и опустите подголовник.

Сложенное положение А подголовника 1

Нажмите на фиксатор 2 и полностью опустите подголовник.

Крайнее нижнее положение подголовника А называется сложенным положением: оно не должно использоваться при наличии пассажира на заднем сиденье.

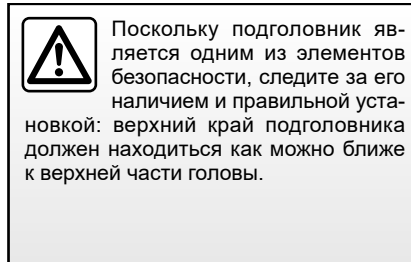
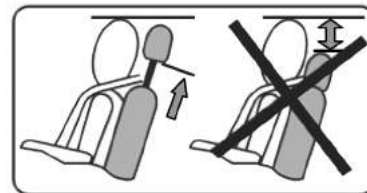

ПОДГОЛОВНИКИ ЗАДНИХ СИДЕНИЙ (2/2)

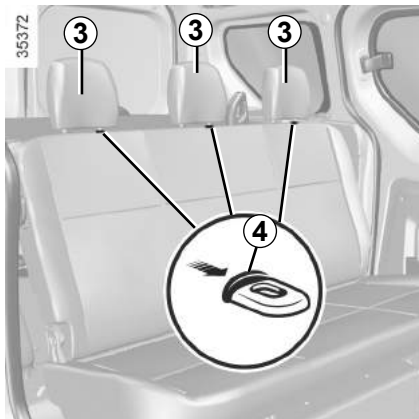

Регулировка подголовника по высоте 3 (в зависимости от комплектации автомобиля)

Нажмите на фиксатор 4 и одновременно сдвиньте подголовник.

Снятие подголовника 3

Нажмите на фиксатор замка 4, а затем снимите подголовник.

Установка подголовника 3

Вставьте стержни подголовника в направляющие втулки, нажмите на фиксатор 4 и опустите подголовник.

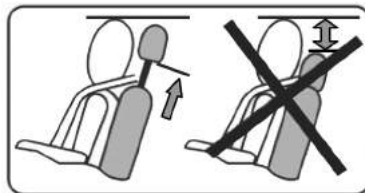

Поскольку подголовник является одним из элементов безопасности, следите за его наличием и правильной установкой: верхний край подголовника должен находиться как можно ближе к верхней части головы.

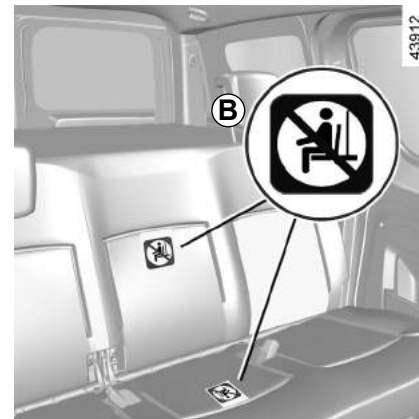

Четырехместный салон

Эта модель отличается наличием ремней безопасности и подголовников только для задних боковых мест.

Этикетка **B** напоминает, что посадка пассажиров разрешена только на предназначенных для этого сиденьях.

ЗАДНЕЕ МНОГОМЕСТНОЕ СИДЕНЬЕ: функциональные возможности (1/3)



При перемещении задних сидений убедитесь в отсутствии предметов в зоне креплений (там не должно быть камешков, ветоши, игрушек и т. п.).



Проверяйте правильность установки и работы задних ремней безопасности после каждого перемещения заднего многоместного сиденья.



В целях безопасности проводите все регулировки сидений только на неподвижном автомобиле.



Во избежание несчастного случая следите за тем, чтобы никто не находился вблизи движущихся частей.



Неподвижное заднее сиденье

Складывание спинки заднего сиденья

- Выдвиньте передние сиденья вперед;
- вставьте в паз **1** язычок ремня заднего сиденья;
- опустите ручку двери **2**;
- сложите спинку на подушку сиденья;
- отрегулируйте передние сиденья.

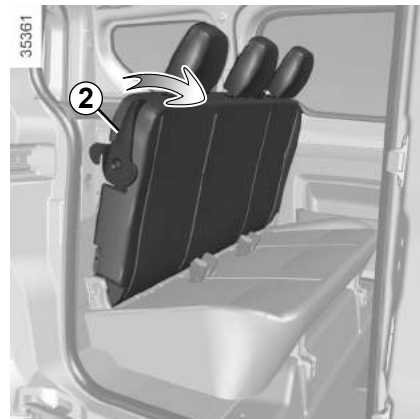

Приведение спинки в исходное положение

- Поднимите спинки;
- убедитесь в надежной фиксации спинки.

ЗАДНЕЕ МНОГОМЕСТНОЕ СИДЕНЬЕ: функциональные возможности (2/3)

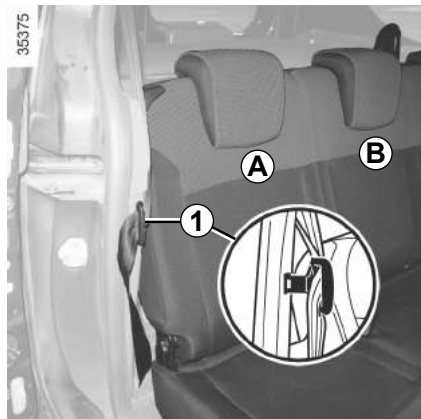

Пятиместный салон

Заднее сиденье со складываемой спинкой и подушкой

Складывание сиденья A или B

- Выдвиньте передние сиденья вперед;
- вставьте в паз **1** язычок ремня заднего сиденья;
- опустите подголовники (см. пункт «Задние подголовники» в разделе 3);
- опустите ручку **2**;
- сложите спинку на подушку сиденья;

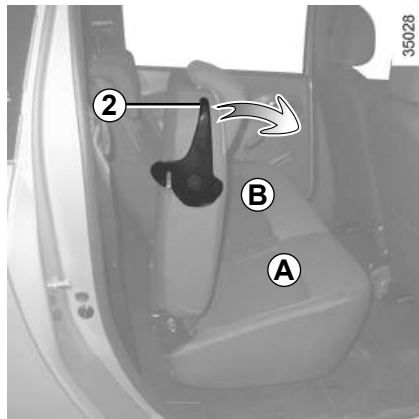

- поднимите сиденье в вертикальное положение;
- отрегулируйте передние сиденья и убедитесь в их надежной блокировке.



После возврата спинки сиденья в исходное положение проверьте надежность крепления ее верхней части.

При наличии чехлов убедитесь, что они не мешают фиксации спинки сиденья.

Следите за правильным положением ремней безопасности.

Установите на место подголовники.



Установка сиденья A или B на место

- Опустите подушку сиденья до блокировки;
- поднимите спинку;
- убедитесь в надежной блокировке подушек и спинок сиденья;
- отрегулируйте передние сиденья и убедитесь в их надежной блокировке.



Убедитесь в надежной блокировке спинки сиденья. Если какой-либо предмет мешает сзади, уберите его. Повторите действия, пока сиденье не будет надежно зафиксировано.

ЗАДНЕЕ МНОГОМЕСТНОЕ СИДЕНЬЕ: функциональные возможности (3/3)

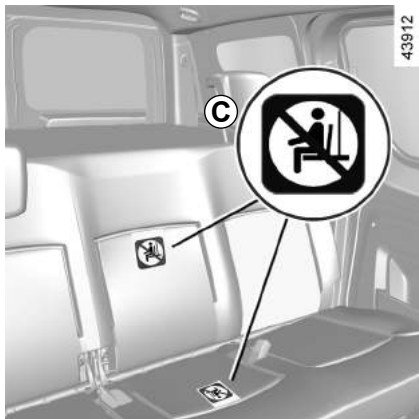

Четырехместный салон

Эта модель отличается наличием ремней безопасности и подголовников только для задних боковых мест.

Этикетка С информирует, что размещение пассажиров разрешено только на предназначенных для этого местах.



После возврата спинки сиденья в исходное положение проверьте надежность крепления ее верхней части.

При наличии чехлов убедитесь, что они не мешают фиксации спинки сиденья.

Следите за правильным положением ремней безопасности.

Установите на место подголовники.



Проверяйте правильность установки и работы задних ремней безопасности после каждого перемещения заднего многоместного сиденья.

ПЕРЕВОЗКА ПРЕДМЕТОВ В БАГАЖНОМ ОТДЕЛЕНИИ

При перевозке предметов всегда располагайте их таким образом, чтобы своей самой большой стороной они опирались на:

– спинки заднего сиденья при перевозке обычных грузов (пример **A**);



35391

– передние сиденья при сложенных задних спинках. См. раздел «Заднее сиденье: функциональность» данной главы (пример **B**).



35320

Размещайте наиболее тяжелые предметы на полу.

При перевозке предметов всегда располагайте их таким образом, чтобы самые тяжелые из них опирались на спинку заднего сиденья.

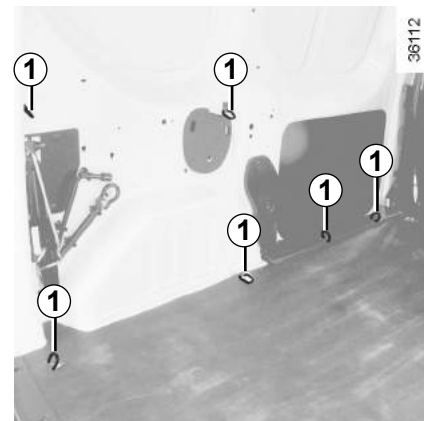

Размещайте наиболее тяжелые предметы на полу. Для автомобилей, оборудованных соответствующим образом, следует использовать точки крепления **1**, расположенные на полу багажного отделения. Распределяйте вещи таким образом, чтобы они не смогли вылететь вперед на пассажиров при резком торможении. Пристегните ремни безопасности задних сидений, даже если сиденья не заняты.

ПЕРЕВОЗКА ГРУЗОВ: буксировка прицепа, тягово-цепное устройство

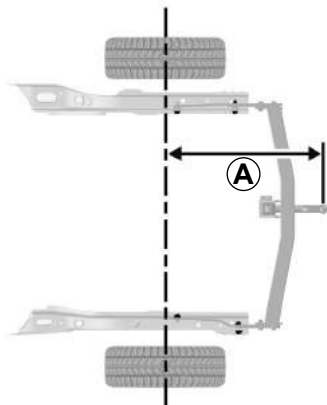

A = 806 мм максимум

Если сцепной шар закрывает номерной знак или задний фонарь, его следует снимать непосредственно после завершения транспортировки.

Всегда соблюдайте требования местного законодательства.



Максимально допустимая нагрузка на тягово-цепное устройство, максимально допустимая масса буксируемого прицепа с тормозной системой и без нее:

См. раздел «Массовые характеристики» в главе 6.

Выбор и установка тягово-цепного устройства

Максимальная масса тягово-цепного устройства: 26 кг.

Установка тягово-цепного устройства и условия его использования описаны в инструкциях изготовителя по установке устройства.

Мы рекомендуем хранить эти инструкции вместе с другой документацией на автомобиль.

ПЕРЕВОЗКА ГРУЗОВ: Разделительная сетка

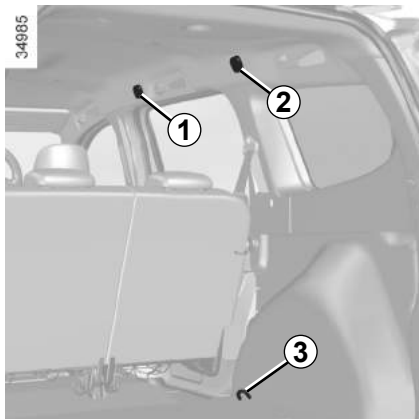

На автомобилях, которые оборудованы разделительными сетками, их используют, чтобы отделить перевозимые грузы или животных от пассажирского отделения автомобиля.

Сетка устанавливается за задним сиденьем или за сиденьями водителя и пассажира.



Не используйте разделительную багажную сетку для удержания или закрепления предметов.

Существует риск получить травму.

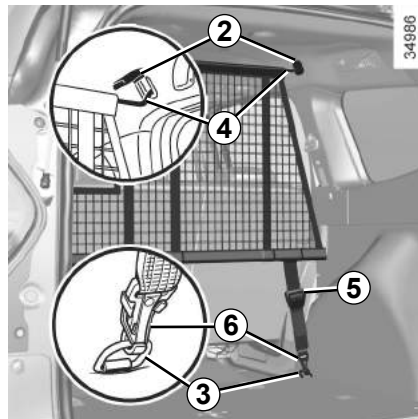

Установка разделительной сетки за задними сиденьями

С каждой стороны салона автомобиля:

- Поднимите крышку **2**, чтобы получить доступ к верхним точкам крепления сетки;
- вставьте верхнюю треугольную растяжку сетки **4** в точки крепления;
- закрепите два крючка **6** ремней **5** сетки на крепежных элементах **3**;
- отрегулируйте ремень **5** сетки таким образом, чтобы она была хорошо натянута.

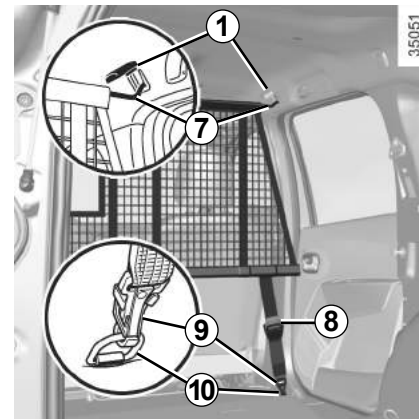

Установка разделительной сетки за передними сиденьями

С каждой стороны салона автомобиля:

- Поднимите крышку **1**, чтобы получить доступ к верхним точкам крепления сетки;
- вставьте верхнюю треугольную растяжку сетки **7** в точки крепления;
- закрепите два крючка **9** ремней **8** сетки на крепежных элементах **10**;
- отрегулируйте ремень **8** сетки таким образом, чтобы она была хорошо натянута.

ПОЛКА БАГАЖНОГО ОТДЕЛЕНИЯ

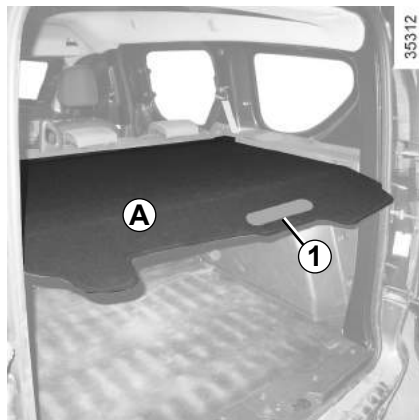

Сворачивание полки багажного отделения А

Слегка потяните за ручку **1**, чтобы освободить фиксаторы из гнезд крепления, расположенных по сторонам багажного отделения.

Придерживайте перемещаемую багажную полку за ручку **1**.

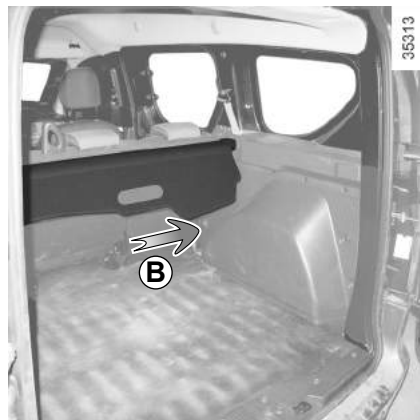

Снятие полки багажного отделения

Переместите багажную полку вправо (движение **B**) и поднимите левую сторону наматывающего устройства.

Установка шторки багажного отделения

Закрепите правую сторону, затем переместите полку вправо и опустите левую сторону наматывающего устройства в его гнездо.



Не кладите на полку никаких, особенно тяжелых и твердых предметов. Во время резкого торможения или аварии они могут стать источниками опасности для пассажиров автомобиля.

ОПОРЫ БАГАЖНИКА НА КРЫШЕ



При соответствующей комплектации автомобиля вы сможете перевозить багаж или установить дополнительные приспособления (крепление для велосипеда, крепление для лыж и т. п.):

- на багажнике на крыше;
- на поперечинах багажника, закрепленных на опорах 1;
- непосредственно на опорах багажника.

Запрещается устанавливать опоры багажника на крыше автомобилей, на которых они не были установлены на заводе.



Запрещается устанавливать любые устройства для перевозки багажа и предметов (багажник для велосипедов, вещевой ящик и т. д.) на крышке багажного отделения. Для установки устройств для перевозки на автомобиле багажа и предметов обратитесь на сервисную станцию официальной дилерской сети.

При выборе оборудования для Вашего автомобиля рекомендуем Вам проконсультироваться на сервисной станции компании-производителя.

Установка поперечин багажника крыши и условия использования багажника на крыше описаны в инструкциях изготовителя багажника.

Мы рекомендуем хранить эти инструкции вместе с другой документацией на автомобиль.

Допустимая нагрузка на багажник крыши: см. раздел «Массовые характеристики» в главе 6.

МУЛЬТИМЕДИЙНОЕ ОБОРУДОВАНИЕ

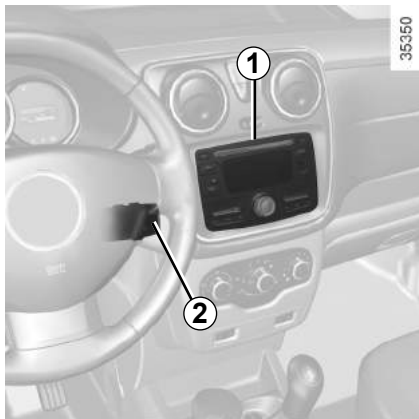

Наличие и размещение этого оборудования зависит от мультимедийного оборудования автомобиля.

- 1 Радио или система навигации;
- 2 подрулевой переключатель;
- 3 микрофон.

См. инструкцию по эксплуатации оборудования для получения подробной информации о принципе работы.



Встроенная система управления телефоном в режиме «свободные руки»

Если автомобиль оснащен данной системой, используйте микрофон 3 и органы управления под рулевым колесом 2.



Использование телефона

Напоминаем Вам о необходимости соблюдения действующего в Вашей стране законодательства в части, относящейся к эксплуатации этих приборов.



Глава 4: Уход за автомобилем

| | |
|---|------|
| Капот | 4.2 |
| Уровень масла в двигателе: общие сведения | 4.4 |
| долив масла, заправка | 4.6 |
| Уровни : | 4.9 |
| Фильтры | 4.11 |
| Аккумуляторная батарея | 4.12 |
| Давление воздуха в шинах | 4.14 |
| Уход за кузовом автомобиля | 4.16 |
| Уход за салоном автомобиля | 4.19 |

КАПОТ (1/2)



Чтобы открыть капот, потяните за рукоятку **1**.

Отпирание замка безопасности капота

Для разблокирования следует немного приподнять капот и нажать на фиксатор **2** в направлении стрелки **A** для высвобождения крючка.



Перед выполнением любых действий в моторном отсеке необходимо обязательно отключить зажигание (см. информацию о запуске и остановке двигателя в разделе 2).

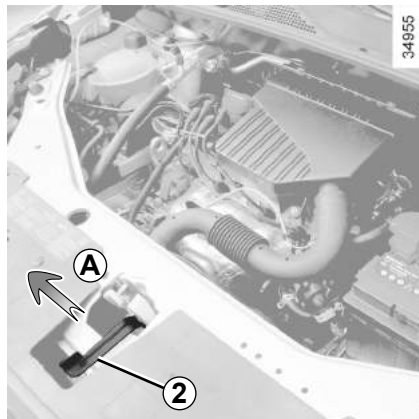

Открытие капота

Поднимите капот, придерживая его. Капот удерживается гидроцилиндром.

Закрытие капота

Убедитесь, что в моторном отсеке нет посторонних предметов.

Для закрытия держите капот за среднюю часть, доведите его примерно до 30 см от закрытого положения, затем отпустите. Капот закроется под собственной тяжестью.



Перед работами в подкапотном пространстве убедитесь, что переключатель стеклоочистителя находится в положении «Выключено».

Опасность травм.



При работах в непосредственной близости от двигателя необходимо учитывать, что он может быть горячим. А также помните, что вентилятор системы охлаждения может включиться в любой момент. Об этом напоминает

сигнальная лампа  в моторном отсеке.

Опасность травм.



Перед началом любых работ в моторном отсеке необходимо отключить функцию Stop and Start.



Не облакачивайтесь на капот: он может неожиданно закрыться.

КАПОТ (2/2)



Убедитесь в надежном за-
пирации капота.
Убедитесь, что ничто не пре-
пятствует запирацию замка
(осколок гравия, ветошь и т.п.).



После выполнения работ в
моторном отсеке следите за
тем, чтобы ничего не забыть
(ветошь, инструменты и т.п.).

Оставленные внутри предметы могут
повредить двигатель или вызвать воз-
горание.



Даже после несильного
удара по облицовке радиа-
тора или по капоту как можно
быстрее проверьте замок
капота в сервисном центре компани-
производителя.

УРОВЕНЬ МАСЛА В ДВИГАТЕЛЕ: общие сведения (1/2)

В двигателях масло используется для смазки и охлаждения подвижных деталей. Во время эксплуатации иногда возникает необходимость долива масла в промежутке между его заменами.

Если после обкатки автомобиля расход масла превышает 0,5 литра на 1 000 км, необходимо обратиться на сервисную станцию компании-производителя.

Периодичность: проверяйте уровень масла в двигателе периодически, по меньшей мере, перед каждой длительной поездкой, чтобы избежать повреждения двигателя.

При быстром или повторяющемся снижении уровня обратитесь на сервисную станцию компании-производителя.



Перед началом любых работ в моторном отсеке необходимо отключить функцию Stop and Start.



Перед выполнением любых действий в моторном отсеке необходимо обязательно отключить зажигание (см. информацию о запуске и остановке двигателя в разделе 2).



Долив моторного масла

Используйте воронку или надежно изолируйте область вокруг заливной горловины, чтобы избежать попадания заливаемого моторного масла на горячие поверхности деталей в моторном отсеке или на легко повреждаемые детали (например, элементы электрооборудования).

Существует опасность возгорания.

УРОВЕНЬ МАСЛА В ДВИГАТЕЛЕ: общие сведения (2/2)

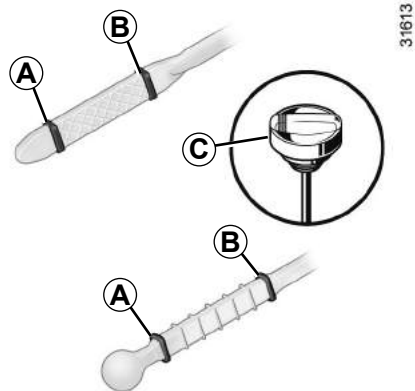

Проверка уровня масла

Для точного определения уровня масла необходимо установить автомобиль на ровной горизонтальной площадке и выключить двигатель на продолжительное время.

Для определения точного уровня масла, а также для того чтобы убедиться в том, что максимально разрешенный уровень масла не был превышен (превышение уровня масла ведет к поломке двигателя), обязательно используйте маслоизмерительный щуп. См. на следующих страницах.

- извлеките щуп и протрите его не оставляющей волокон ветошью;
- вставьте щуп до упора (для автомобилей, снабженных «пробкой-щупом» **C**, заверните полностью пробку);
- извлеките щуп снова;
- проверьте уровень масла: уровень не должен быть ниже метки «mini» **A** или выше метки «maxi» **B**.

Проверив уровень, вставьте маслоизмерительный щуп до упора или затяните до упора пробку-щуп.



Превышение максимального уровня масла в двигателе

Ни в коем случае нельзя превышать максимальный уровень **B**: его превышение ведет к повреждению двигателя и каталитического нейтрализатора.

Если максимальный уровень превышен, **не запускайте двигатель** и обратитесь на сервисную станцию компании-производителя.

УРОВЕНЬ МАСЛА В ДВИГАТЕЛЕ: доливка, заправка (1/3)

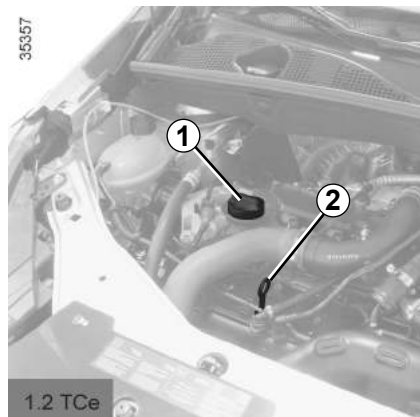

Долив масла/заправка

Автомобиль с неработающим холодным двигателем (например, до первого в течение дня запуска двигателя) должен находиться на горизонтальной площадке.

Тип моторного масла

См. программу технического обслуживания автомобиля.

Не превышайте уровень «maxi» и не забудьте установить на место пробку 1 и щуп 2.

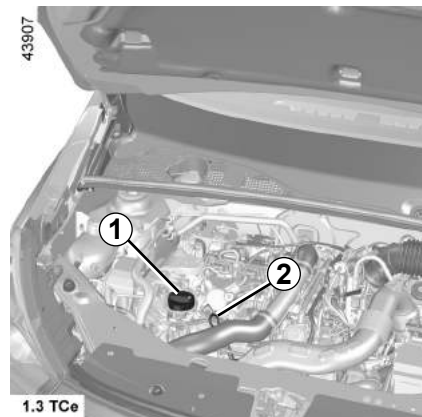

- отверните пробку 1;
- долейте масло (для справки: разница в уровне масла между «mini» и «maxi» щупа 2 соответствует объему 1,5-2 литра в зависимости от модели двигателя);
- подождите около 20 минут, чтобы масло полностью стекло в картер;
- проверьте уровень масла с помощью щупа 2 (как указано выше).

Проверив уровень, вставьте маслоизмерительный щуп до упора или затяните до упора пробку-щуп.

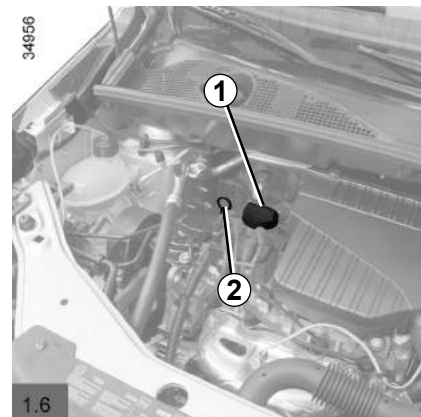

Превышение максимального уровня масла в двигателе

Ни в коем случае нельзя превышать максимальный уровень: его превышение ведет к повреждению двигателя и каталитического нейтрализатора.

Если максимальный уровень превышен, **не запускайте двигатель** и обратитесь на сервисную станцию компании-производителя.

УРОВЕНЬ МАСЛА В ДВИГАТЕЛЕ: доливка, заправка (2/3)

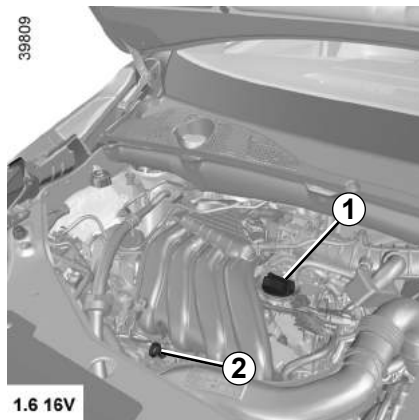

Перед выполнением любых действий в моторном отсеке необходимо обязательно отключить зажигание (см. информацию о запуске и остановке двигателя в разделе 2).



Перед работами в подкапотном пространстве убедитесь, что переключатель стеклоочистителя находится в положении «Выключено».

Опасность травм.

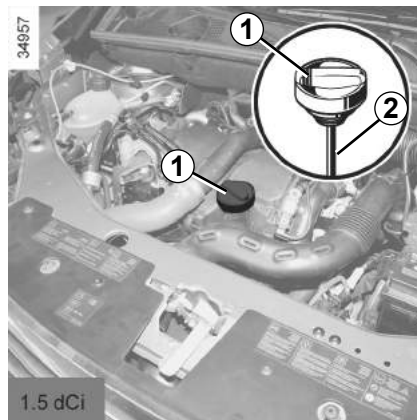

Долив моторного масла

Используйте воронку или надежно изолируйте область вокруг заливной горловины, чтобы избежать попадания заливаемого моторного масла на горячие поверхности деталей в моторном отсеке или на легко повреждаемые детали (например, элементы электрооборудования).

Существует опасность возгорания.

УРОВЕНЬ МАСЛА В ДВИГАТЕЛЕ: доливка, заправка (3/3)

Замена масла в двигателе

Периодичность замены: см. программу технического обслуживания.

Объем масла в двигателе

См. документ по техническому обслуживанию или обратитесь на сервисную станцию компании-производителя.

Всегда проверяйте уровень масла в двигателе с помощью щупа описанным выше способом (уровень масла не должен быть ниже отметки «mini» и выше отметки «maxi» на щупе).



Превышение максимального уровня масла в двигателе

Ни в коем случае нельзя превышать максимальный уровень: его превышение ведет к повреждению двигателя и каталитического нейтрализатора.

Если максимальный уровень превышен, **не запускайте двигатель** и обратитесь на сервисную станцию компании-производителя.



Запрещено оставлять двигатель работающим в закрытом помещении, так как отработавшие газы токсичны.



При работах в непосредственной близости от двигателя необходимо учитывать, что он может быть горячим.

А также помните, что вентилятор системы охлаждения может включиться в любой момент. Об этом напоминает

сигнальная лампа  в моторном отсеке.

Опасность травм.



Замена масла: если Вы производите замену масла в горячем двигателе, будьте внимательны, чтобы не обжечься сливаемым маслом.



Перед началом любых работ в моторном отсеке необходимо отключить функцию Stop and Start.

При быстром или повторяющемся снижении уровня обратитесь на сервисную станцию компании-производителя.



Заправка: доливая масло, следите за тем, чтобы оно не попало на детали двигателя: это может вызвать возгорание. Не забудьте правильно завернуть пробку, иначе может произойти возгорание при попадании масла на горячие детали двигателя.

УРОВНИ ЭКСПЛУАТАЦИОННЫХ ЖИДКОСТЕЙ (1/3)

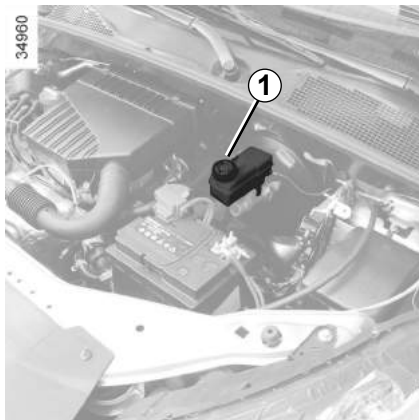

Тормозная жидкость

Необходимо регулярно проверять уровень тормозной жидкости, особенно если Вы замечаете даже небольшое уменьшение эффективности работы тормозной системы.

Проверка уровня осуществляется при выключенном двигателе на остановленном на горизонтальной поверхности автомобиле.

Уровень

В нормальных условиях уровень понижается по мере износа тормозных колодок, но он ни в коем случае не должен опуститься ниже нижней отметки «MINI» на бачке тормозной жидкости 1.

Если Вы хотите проверить степень износа тормозных дисков и барабанов самостоятельно, обратитесь за консультацией в дилерскую сеть или зайдите на наш интернет-сайт в зависимости от страны.

При обнаружении ненормального падения уровня обратитесь на сервисную станцию компании-производителя.



При работах в непосредственной близости от двигателя необходимо учитывать, что он может быть горячим.

А также помните, что вентилятор системы охлаждения может включиться в любой момент. Об этом напоминает сигнальная лампа  в моторном отсеке.

Опасность травм.

Долив жидкости

После проведения любых работ с гидравлической системой следует заменить недостающую в ней жидкость. Эту работу должен выполнять специалист. Используйте жидкость только тех марок, которые одобрены техническими службами и расфасованную в запечатанные емкости.

Периодичность замены

См. программу технического обслуживания автомобиля.



Перед началом любых работ в моторном отсеке необходимо отключить функцию Stop and Start.

УРОВНИ ЭКСПЛУАТАЦИОННЫХ ЖИДКОСТЕЙ (2/3)

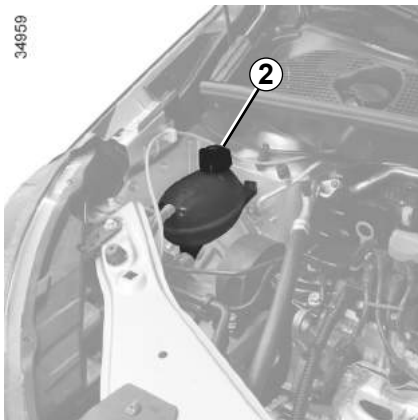

Охлаждающая жидкость

На остановленном на горизонтальной площадке автомобиле с выключенным двигателем уровень **в холодном двигателе** должен находиться между метками «MINI» и «MAXI» расширительного бачка 2.

Доливайте охлаждающую жидкость **в холодном двигателе** до уровня метки MINI.



Не проверяйте и не обслуживайте систему охлаждения при горячем двигателе.

Это может привести к ожогам.

Периодичность проверки уровня охлаждающей жидкости

Регулярно проверяйте уровень охлаждающей жидкости (при отсутствии охлаждающей жидкости двигатель может выйти из строя).

При необходимости долива используйте только охлаждающую жидкость тех марок, которые одобрены техническими службами компании-производителя и обеспечивают:

- защиту против замерзания;
- антикоррозионную защиту системы охлаждения двигателя.

Периодичность замены

см. программу технического обслуживания.

При быстром или повторяющемся снижении уровня обратитесь на сервисную станцию компании-производителя.



При работах в непосредственной близости от двигателя необходимо учитывать, что он может быть горячим.

А также помните, что вентилятор системы охлаждения может включиться в любой момент. Об этом напоминает

сигнальная лампа  в моторном отсеке.

Опасность ожогов.

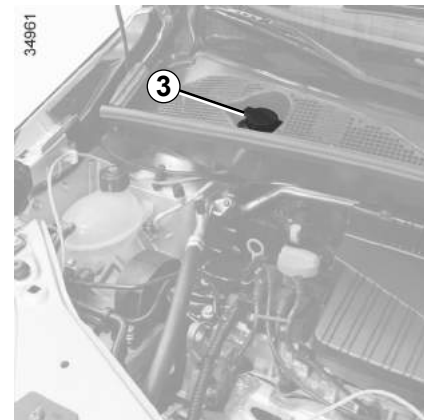

Бачок омывателя ветрового стекла

Заправка: откройте пробку 3, залейте жидкость до видимого уровня и закройте пробку.

В этом бачке находится жидкость стеклоомывателей переднего и заднего стекол, если автомобиль оборудован соответствующим образом.

Применяемая жидкость: Специальная моющая жидкость для стеклоомывателя ветрового стекла (зимой применяйте незамерзающую жидкость).

Жиклеры-распылители: в зависимости от комплектации автомобиля, для регулировки по высоте распылителей ветрового стекла можно использовать иголку.

УРОВНИ ЭКСПЛУАТАЦИОННЫХ ЖИДКОСТЕЙ (3/3)/ФИЛЬТРЫ

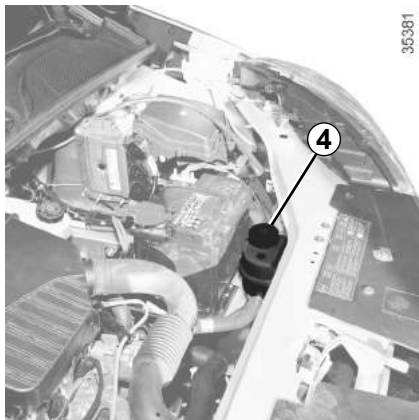

Жидкость гидроусилителя рулевого управления

Для бачков 4, расположенных на виду

Уровень: правильный уровень при **холодном выключенном двигателе** и на горизонтальной площадке должен быть виден между метками «MINI» и «MAXI» на бачке 4.

Для выполнения технического обслуживания усилителя рулевого управления обращайтесь на сервисную станцию компании-производителя.

В других случаях

Обратитесь на сервисную станцию компании-производителя.

Если вы ощущаете изменение эффективности работы усилителя рулевого управления, обратитесь на сервисную станцию компании-производителя.

При быстром или повторяющемся снижении уровня обратитесь на сервисную станцию компании-производителя.

Фильтры

Замена фильтрующих элементов (воздушного фильтра, фильтра системы вентиляции салона, фильтра дизельного топлива и т. д.) проводится при выполнении технического обслуживания Вашего автомобиля.

Периодичность замены фильтрующих элементов: см. программу технического обслуживания автомобиля.



При работах в непосредственной близости от двигателя необходимо учитывать, что он может быть горячим.

А также помните, что вентилятор системы охлаждения может включиться в любой момент. Об этом напоминает

сигнальная лампа  в моторном отсеке.

Опасность травм.

АККУМУЛЯТОРНАЯ БАТАРЕЯ (1/2)

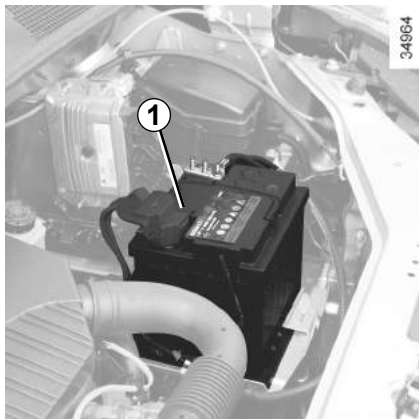

Аккумуляторная батарея 1 не требует специального технического обслуживания. Запрещается ее открывать и доливать в нее жидкость. Однако, в зависимости от режима эксплуатации, может потребоваться дополнительная зарядка или замена батареи независимо от гарантийных обязательств производителя.



При работе с аккумуляторной батареей будьте осторожны, так как в ней содержится раствор серной кислоты. Не допускайте попадания электролита на кожу и в глаза. Если же это произошло, обильно промойте водой и, при необходимости, обратитесь к врачу. Во избежание взрыва газов не используйте источники открытого огня, искрения и нагревательные приборы в непосредственной близости от аккумуляторной батареи.

Степень заряда Вашей аккумуляторной батареи может уменьшаться особенно быстро, если Вы используете автомобиль:

- при поездках на короткое расстояние;
- при езде в городском цикле;
- при понижении наружной температуры;
- после длительной работы потребителей электроэнергии (аудиосистема и т.п.) при остановленном двигателе.

Замена аккумуляторной батареи

Ввиду сложности этой операции мы рекомендуем Вам обратиться на сервисную станцию компании-производителя.



Поскольку аккумуляторная батарея - **особого типа** (с трубкой для отвода вызывающих коррозию и взрывоопасных газов наружу автомобиля), заменяйте ее батареями, конструкция которых обеспечивает подключение такой трубки. Обратитесь на сервисную станцию компании-производителя.



Перед началом любых работ в моторном отсеке необходимо отключить функцию Stop and Start.

АККУМУЛЯТОРНАЯ БАТАРЕЯ (2/2)



При работах в непосредственной близости от двигателя необходимо учитывать, что он может быть горячим.

А также помните, что вентилятор системы охлаждения может включиться в любой момент. Об этом

напоминает сигнальная лампа в моторном отсеке.



Опасность травм.

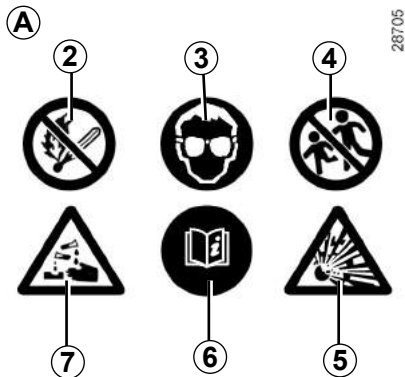

Этикетка А

Соблюдайте указания, приведенные на аккумуляторной батарее:

- 2 Запрещено курить и использовать открытый огонь;
- 3 Обязательно использование средств защиты зрения;
- 4 Хранить в месте, недоступном для детей;
- 5 Взрывчатые вещества;
- 6 см. руководство ;
- 7 Корродирующие вещества.

ДАВЛЕНИЕ ВОЗДУХА В ШИНАХ (1/2)

35114

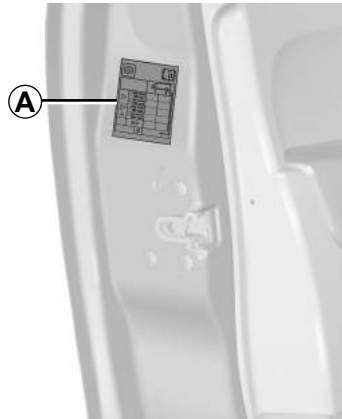





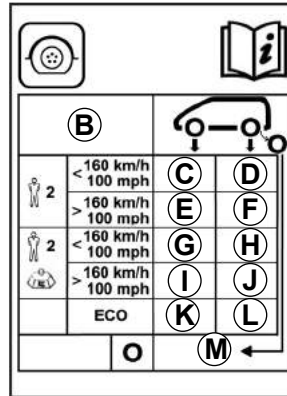

Наклейка А

Откройте дверь, чтобы прочитать ее.

Давление воздуха необходимо измерять в холодных шинах.

Если нет возможности измерить давление в **холодных** шинах, следует увеличить рекомендованные значения на **0,2-0,3 бар** (или **3 PSI**). **Никогда не выпускайте воздух из нагретых шин для приведения давления в норму.**



| | | | | | |
|---|-----------------------|---|----------|---|--|
| | |  | |  | |
| B | |  | | | |
|  2 | < 160 km/h 100 mph | C | D | | |
| | > 160 km/h 100 mph | E | F | | |
|  2 | < 160 km/h 100 mph | G | H | | |
| | > 160 km/h 100 mph | I | J | | |
| ECO | | K | L | | |
| | | O | M | | |

34963

B: размеры шин, установленных на автомобиле.

C: давление воздуха в шинах передних колес при езде вне автомагистрады (в автомобиле не более 2 человек).

D: давление воздуха в шинах задних колес при езде вне автомагистрады (в автомобиле не более 2 человек).

E: давление воздуха в шинах передних колес при езде по автомагистраде (в автомобиле не более 2 человек).

F: давление воздуха в шинах задних колес при езде по автомагистраде (в автомобиле не более 2 человек).

G: давление воздуха в шинах передних колес при езде вне автомагистрады (в автомобиле более 2 человек).

H: давление воздуха в шинах задних колес при езде вне автомагистрады (в автомобиле более 2 человек).

I: давление воздуха в шинах передних колес при езде по автомагистраде (в автомобиле более 2 человек).

J: давление воздуха в шинах задних колес при езде по автомагистраде (в автомобиле более 2 человек).

K: рекомендуемое давление в шинах передних колес для оптимизации расхода топлива.

L: рекомендуемое давление в шинах задних колес для оптимизации расхода топлива.

M: внутреннее давление в шине запасного колеса.

ДАВЛЕНИЕ ВОЗДУХА В ШИНАХ (2/2)



Особенность автомобилей, эксплуатируемых при полной загрузке (максимальная разрешенная масса автомобиля с грузом) **с прицепом:** максимальная скорость движения не должна превышать **100 км/ч**, давление в шинах следует увеличить на **0,2 бар**.

См. раздел «Характеристики массы» главы 6.

Опасность прокола шины.

Условия безопасности при эксплуатации шин и установке цепей противоскольжения: правила эксплуатации и ухода за шинами, а также инструкции по установке и использованию цепей противоскольжения (в зависимости от комплекта автомобиля) см. в разделе «Шины» главы 5.

Автомобиль, оборудованный системой индикации снижения давления в шинах

При недостаточном давлении в шинах (прокол, низкое давление и т.д.) на щитке приборов загорится сигнальная лампа



. См. раздел «Система индикации снижения давления в шинах» в главе 2.



Для вашей безопасности и соблюдения требований действующего законодательства.

Для замены на одной оси следует использовать шины только той марки, размера, типа и рисунка протектора, что были установлены на автомобиль первоначально.

Они должны иметь индексы грузоподъемности и скорости не меньше индексов оригинальных шин или соответствовать требованиям, установленным представителем компании-производителя.

Несоблюдение данных указаний может отразиться на вашей безопасности и повлиять на соответствие автомобиля требованиям.

Возможен риск потери контроля над автомобилем.

УХОД ЗА КУЗОВОМ АВТОМОБИЛЯ (1/3)

Правильный уход за автомобилем позволит дольше сохранить его в исправном состоянии. Поэтому рекомендуется регулярно чистить внешние поверхности автомобиля.

Ваш автомобиль оснащен эффективной системой антикоррозионной защиты. Тем не менее существует целый ряд факторов, способных вызвать коррозионные повреждения.

Атмосферные факторы, способствующие коррозии:

- загрязнение атмосферы (на застроенных территориях и в промышленных зонах);
- воздух, насыщенный парами солей (на морских побережьях, особенно в жаркую погоду);
- сезонные и влажностные климатические условия (соль на дорогах в зимнее время, вода для чистки улиц и т. д.).

Возможные повреждения при езде

Абразивные воздействия

Пыль, песок, грязь, гравий, вылетающий из-под колес автомобилей, и т. д.

Минимальные меры предосторожности позволят уберечь Ваш автомобиль от этих опасностей.

Что следует делать:

Регулярно мойте Ваш автомобиль **при выключенном двигателе**, моющими средствами, рекомендованными нашим техническим отделом (никогда не используйте абразивные моющие средства). Обильно смывайте под напором:

- древесные смолы или промышленные загрязнения;
- грязь, скапливающаяся в колесных арках и на днище кузова;
- **экскременты птиц**, вступающие в химическую реакцию с лакокрасочным покрытием и приводящие к **быстрому обесцвечиванию и даже к отслоению краски**; Такие пятна **необходимо** незамедлительно смывать, так как впоследствии их невозможно будет удалить путем полировки;
- Налет соли — главным образом в колесных арках и на днище автомобиля — после езды по дорогам, посыпанным химическими реагентами.

Регулярно удаляйте с автомобиля продукты растительного происхождения (смолу, листья...).

Соблюдайте местное законодательство касательно мытья автомобилей (например, запрещается мыть автомобили на дорогах общего пользования).

Во время движения по дорогам, покрытым гравием, соблюдайте безопасную дистанцию между автомобилями, чтобы камни не повредили лакокрасочное покрытие автомобиля.

Незамедлительно обрабатывайте поврежденные места для предотвращения распространения коррозии.

Если Ваш автомобиль имеет гарантию на защиту от коррозии, регулярно посещайте сервисные станции для проведения технических осмотров. См. программу технического обслуживания автомобиля.

При необходимости мойки механических элементов, петель... обязательно следует обеспечить последующую защиту с помощью нанесения специальных покрытий, рекомендованных нашим техническим отделом.

Рекомендованные средства для ухода за кузовом и салоном автомобиля Вы можете приобрести в фирменных магазинах по продаже аксессуаров.

УХОД ЗА КУЗОВОМ АВТОМОБИЛЯ (2/3)

Чего не следует делать:

Мойка автомобиля на ярком солнце или при температуре воздуха ниже 0 °С.

Удаление грязи или пятен без предварительного увлажнения.

Накопление грязи на кузове автомобиля.

Отсутствие обработки начинающих очагов коррозии на сколах и царапинах.

Удаление пятен растворителями, способными повредить лакокрасочное покрытие и не рекомендованными нашим техническим отделом.

Езда по заснеженным и грязным дорогам, скопление грязи и снега на кузове, особенно на арках колес и на днище.



Обезжиривать или очищать с помощью мойки под высоким давлением или распыления химических веществ, не рекомендованных производителем:

- механические компоненты (например, моторный отсек);
- днище кузова;
- детали с петлями (например, внутри дверей);
- окрашенные пластмассовые наружные крепления (например, бамперы).

Все это может привести к окислению или нарушению нормальной работы деталей.

УХОД ЗА КУЗОВОМ АВТОМОБИЛЯ (3/3)

Особенности автомобилей с матовым покрытием

Данный тип лакокрасочного покрытия требует соблюдения определенных мер предосторожности.

Что следует делать

Мыть кузов вручную большим количеством воды при помощи мягкой губки или салфетки.

Чего не следует делать

Использовать для полировки продукты на основе воска.

Интенсивно тереть кузов.

Мыть автомобиль в автоматической мойке с вращающимися щетками.

Наклеивать на кузов различные наклейки (могут остаться пятна).



Мыть автомобиль при помощи устройств высокого давления.

Подготовка автомобиля к автоматической мойке

Переведите переключатель стеклоочистителей ветрового стекла в положение «Стоянка» (см. тему «Стеклоочиститель и стеклоомыватель ветрового стекла» в разделе 1). Проверьте надежность крепления наружных аксессуаров, дополнительных световых приборов, зеркал заднего вида и т. д.); щетки стеклоочистителей следует надежно зафиксировать с помощью клейкой ленты.

Если Ваш автомобиль оборудован штатной радиоантенной, то перед мытьем снимите ее.

Снимите клейкую ленту и после мойки установите антенну радиотелефона на место.

Очистка фар, датчиков и камер

Для очистки следует использовать мягкую ткань или вату.

При значительном загрязнении смочите их мыльной водой, а затем протрите мягкой ветошью или хлопчатобумажной тканью.

В завершение осторожно протрите стекла сухой мягкой тканью.

Не используйте спиртосодержащие чистящие средства и механические приспособления (например, скребки).

УХОД ЗА САЛОНОМ АВТОМОБИЛЯ (1/2)

Правильный уход за автомобилем позволит дольше сохранить его в исправном состоянии. Поэтому рекомендуется регулярно выполнять уборку его салона.

Любые пятна следует немедленно удалять.

Независимо от вида загрязнения используйте для удаления пятна холодный **мыльный раствор** (при необходимости теплый) **на основе обычного мыла**.

Использование моющих средств (жидкостей для мытья посуды, порошковых или спиртосодержащих продуктов) запрещается.

Используйте мягкую ветошь.

Прополощите и соберите излишки.

Стекла приборов

(щиток приборов, часы, дисплей указателя наружной температуры, дисплей автомагнитолы и т. п.)

Для очистки следует использовать мягкую ткань или вату.

Если сухая чистка не дает результатов, слегка смочите мягкую ткань (или вату) в мыльном растворе и протрите загрязненные участки, а затем протрите их еще раз мягкой влажной тканью или ватой.

В завершение **осторожно** протрите стекла сухой мягкой тканью.

Не используйте жидкости, содержащие спирт, и/или не распыляйте аэрозоли в этой зоне.

Ремни безопасности

Ремни должны быть всегда чистыми. Используйте либо моющие вещества, рекомендованные техническими службами компании-производителя (фирменные магазины), либо губку, смоченную теплой мыльной водой; после очистки просушите сухой тканью.

Использование растворителей или красителей запрещено.

Обивка сидений и дверей

Удаляйте пыль с обивки салона **регулярно**.

Пятно от жидкости

Используйте мыльный раствор.

С помощью мягкой тряпки соберите или слегка промокните пятно (ни в коем случае не трите его), прополощите тряпку и соберите остаток пятна.

Загрязнение твердым или липким веществом

Немедленно удалите твердое или липкое загрязнение каким-нибудь плоским предметом (например шпатель (начиная от краев к центру, чтобы не размазать пятно)).

Выполните чистку, как рекомендовано для случая с пятном от жидкости.

Пятна от конфет или жевательной резинки

Поместите на пятно кусочек льда, чтобы заморозить его, затем действуйте, как в случае загрязнения твердым веществом.

По всем вопросам, связанным с уходом за салоном или с его неудовлетворительным состоянием, обращайтесь к представителю компании.

УХОД ЗА САЛОНОМ АВТОМОБИЛЯ (2/2)

Демонтаж и установка съемных элементов оборудования салона

Если для чистки салона необходимо удалить съемные элементы (например, коврики), обратите внимание на то, чтобы при установке разместить их правильно и на их прежнее место (коврик водителя должен быть размещен на стороне водителя) и закрепить их с помощью тех же деталей (например, коврик водителя необходимо закрепить теми же деталями, которыми он крепился изначально).

Перед началом движения обязательно убедитесь, что ничто не мешает управлению автомобилем (обеспечивается свободный ход педалей, коврик не препятствует перемещению ног и т. п.).

Чего не следует делать:

Не рекомендуется располагать рядом с дефлекторами предметы, которые могут повредить покрытие приборной панели (дезодоранты, духи и т. п.).



Не рекомендуется использовать для чистки салона устройства, работающие под высоким давлением или распыляющие чистящие сред-

ства:
без принятия специальных защитных мер это может повлечь выход из строя электрических или электронных систем автомобиля.

Глава 5: Практические советы

| | |
|---|------|
| Прокол шины | 5.2 |
| Комплект для накачивания шин | 5.6 |
| Инструменты | 5.12 |
| Колпаки колес - колесные диски. | 5.13 |
| Замена колеса | 5.14 |
| Шины (безопасность эксплуатации шин и колес, зимняя эксплуатация) | 5.16 |
| ФАРЫ: замена ламп | 5.19 |
| Противотуманные фары: замена ламп | 5.20 |
| Задние и боковые фонари: замена ламп | 5.21 |
| Освещение салона: замена ламп. | 5.24 |
| Предохранители. | 5.26 |
| Радиочастотный пульт дистанционного управления: элементы питания | 5.30 |
| Аккумуляторная батарея: действия при разрядке | 5.32 |
| Щетки стеклоочистителей | 5.34 |
| Буксировка: при неисправностях | 5.35 |
| Установка аудиосистемы | 5.37 |
| Аксессуары | 5.38 |
| Неисправности. | 5.39 |

ПРОКОЛ (1/4)

В случае прокола шины, в зависимости от комплектации автомобиля, Вы можете воспользоваться:

Воспользуйтесь запасным колесом или комплектом для накачивания шин (см. на следующих страницах).



Если запасное колесо хранилось в течение нескольких лет, обратитесь к специалисту сервисной станции для проверки пригодности колеса к безопасному использованию.

Автомобиль, укомплектованный запасным колесом уменьшенного размера:

- Установка более чем одного такого запасного колеса на один автомобиль запрещена.
- При первой возможности поменяйте запасное колесо на колесо, идентичное первоначальному.
- При использовании этого запасного колеса (допустимо только временное его использование) скорость движения автомобиля не должна превышать значение, указанное на этикетке колеса.
- Установка запасного колеса может оказывать влияние на рабочие характеристики автомобиля. Не разгоняйтесь и не сбрасывайте скорость слишком резко. При повороте снижайте скорость.
- При необходимости использования цепей противоскольжения установите запасное колесо на заднюю ось и проверьте давление в шине.

ПРОКОЛ (2/4)



Запасное колесо 3

Находится в держателе 5 под полом в задней части автомобиля.

Для доступа к запасному колесу 3

- Откройте дверь багажного отделения;
- снимите заглушку 2;
- открутите гайку колесным ключом 1, который находится в багажнике;
- отцепите держатель 5, удерживая его за ручку 4;
- достаньте запасное колесо.

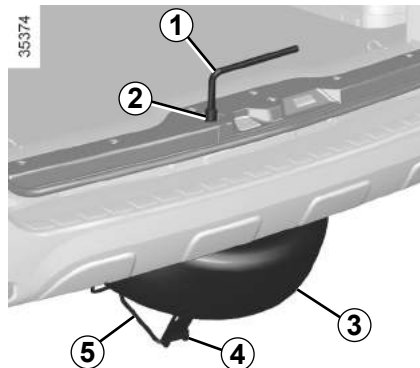

Установка колеса 3 в держатель

- Разместите колесо в держателе 5 таким образом, чтобы вентиль был внизу;
- прицепите держатель с помощью ручки 4 и закрутите гайку колесным ключом 1, чтобы поднять держатель с колесом и установить заглушку на место;
- убедитесь в надежной фиксации держателя 5.

При неправильном положении колеса вы не сможете прикрепить держатель 5. В этом случае следует открыть держатель, протолкнуть колесо вглубь держателя до упора и закрыть его.



Не прикасайтесь к деталям системы выпуска отработавших газов.

Опасность ожогов.



Не оставляйте инструменты незакрепленными, т. к. они могут выпасть при торможении. После использования инструментов проследите за их правильной укладкой в гнездах: опасность травм.

Когда болты крепления колеса входят в комплект инструментов, используйте эти болты только для запасного колеса: см. этикетку на запасном колесе.

Домкрат предназначен только для замены колеса. Ни в коем случае не используйте домкрат во время выполнения ремонта или для доступа под автомобиль.

ПРОКОЛ (3/4)

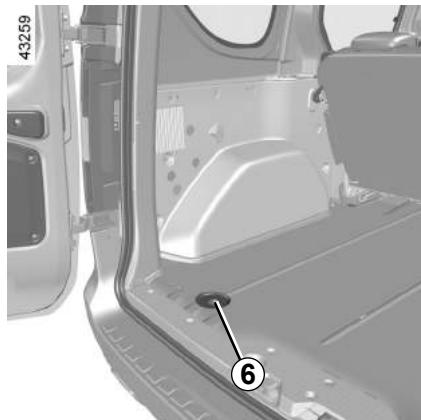

Запасное колесо 7

Оно находится под днищем в задней части автомобиля. В случае прокола колеса на автомобиле с тягово-сцепным устройством и/или с загруженным багажным отделением для извлечения запасного колеса из держателя необходимо поднять автомобиль домкратом, установленным в ближайшей точке опоры.

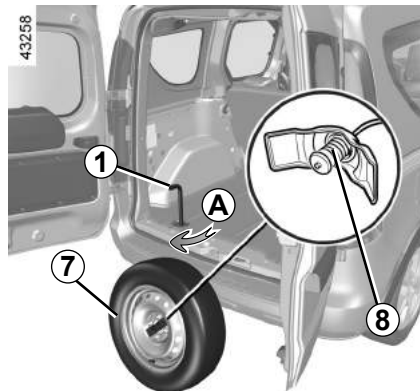

Для доступа к запасному колесу 7

- Откройте дверь багажного отделения;
- снимите заглушку 6;
- Для разматывания троса, удерживающего колесо, используйте только штатный колесный ключ 1 (другие инструменты могут повредить механизм). Вращайте гайку по часовой стрелке (движение A), и колесо опустится на землю.

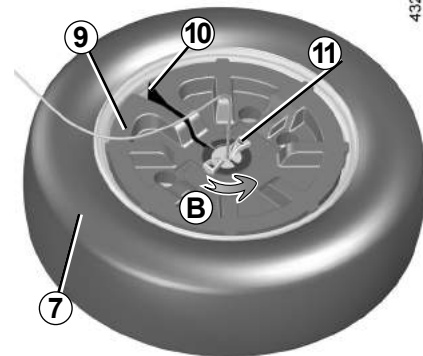

- находясь снаружи автомобиля, выдвиньте колесо для получения доступа к рукоятке 11;
- поверните рукоятку 11 (движение B), чтобы освободить трос от детали 9;
- приподнимите деталь 9 над колесом 7;
- извлеките деталь 9 через отверстие 10;
- поставьте колесо, пропустите трос и компонент 8 через колесный диск и освободите колесо.



Не прикасайтесь к деталям системы выпуска отработавших газов.

Опасность ожогов.

ПРОКОЛ (4/4)

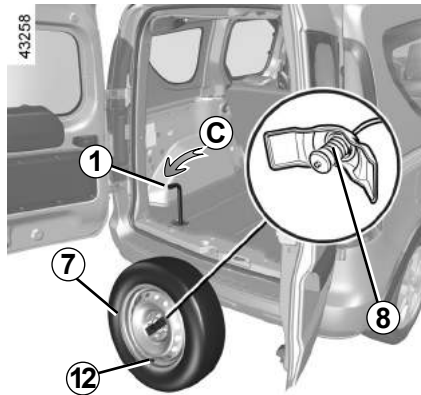

Установка колеса 7

Чтобы выполнить эту операцию, необходимо размотать трос.

- Поставьте колесо вентилем 12 к себе.
- Пропустите трос и компонент 8 через колесный диск.
- Установите колесо вентилем 12 вниз.
- Вставьте трос в отверстие 10 до центра детали 9.
- Вставьте деталь 9 в колесо 7.
- Поверните рукоятку 11 (движение D) для фиксации троса.

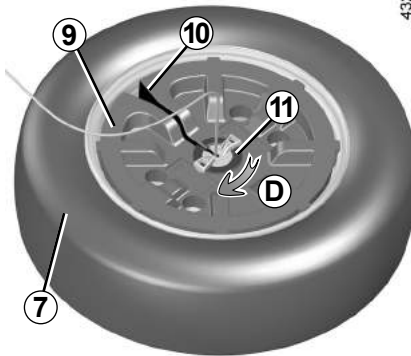

Со стороны багажного отделения максимально заверните и затяните гайку против часовой стрелки (движение C) так, чтобы намотать удерживающий колесо, обеспечив горизонтальное положение колеса и натянутое состояние троса.

Окончательную затяжку необходимо выполнить с помощью гаечного ключа 1 в горизонтальном положении. Установите заглушку 6.



Поскольку штатное колесо шире запасного, после установки замененного колеса на место запасного колеса дорожный просвет автомобиля оказывается уменьшенным.

Во избежание повреждений соблюдайте осторожность при проезде через неровности дороги и при съезде с тротуаров. При использовании малоразмерного запасного колеса (разрешается только его временное использование) скорость движения автомобиля не должна превышать значение, указанное на этикетке колеса.

КОМПЛЕКТ ДЛЯ НАКАЧИВАНИЯ ШИН (1/6)

32788



Комплект предназначен для ремонта протектора шины **A**, размер повреждения которого не превышает **4** миллиметра. Он непригоден для ремонта повреждений размером более **4** миллиметров и порезов боковины **B** шины.

Кроме того, убедитесь, что колесный диск находится в исправном состоянии.

Не извлекайте предмет, вызвавший прокол, если он остался в шине.



Не используйте комплект, если шина повреждена вследствие движения с проколотой шиной.

Перед проведением ремонта внимательно осмотрите боковые поверхности шин.

Кроме того, движение, когда давление в шинах недостаточно или отсутствует (шины проколоты), может привести к снижению безопасности и к невозможности ремонта шин.

Приведенный способ ремонта является временной мерой

Проколотую шину в кратчайшие сроки обязательно должен осмотреть специалист (и при возможности отремонтировать).

При замене шины, отремонтированной с помощью этого комплекта, Вы должны предупредить об этом специалиста. Из-за наличия состава в шине в движении может ощущаться вибрация.



Комплект сертифицирован только для накачивания шин автомобиля, к которому он первоначально прилагается.

Ни в коем случае не используйте этот комплект для накачивания шин другого автомобиля или любых других наддувных предметов (наддувного круга, лодки и т. д.).

При обращении с баллоном со средством для ремонта шин избегайте попадания этого средства на кожу. В случае протекания и попадания капель средства на кожу смойте их большим количеством воды.

Храните комплект для ремонта шин вдали от детей.

Не выбрасывайте пустой баллон. Сдайте его на дилерскую сервисную станцию или в организацию, ответственную за сбор таких отходов.

Срок хранения средства указан на этикетке на баллоне. Проверяйте, не истек ли срок годности средства.

Для замены трубки для накачивания шины и баллона со средством обратитесь на сервисную станцию компании-производителя.

КОМПЛЕКТ ДЛЯ НАКАЧИВАНИЯ ШИН (2/6)

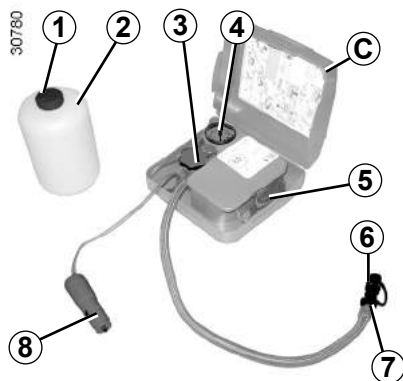

Комплект для накачивания шин C

В случае прокола шины используйте комплект C, расположенный в багажном отделении (в зависимости от модели).



Перед использованием комплекта припаркуйте автомобиль на достаточном удалении от проезжей части, включите аварийную сигнализацию и аварийный тормоз, высадите всех пассажиров из автомобиля и проследите за тем, чтобы они не оказались на проезжей части.

Откройте комплект, снимите заглушки **1** и **3** (**ни в коем случае** не снимайте колпачок баллона), затем наворачните баллон **2** на его держатель **3**.

При работающем двигателе и включенном стояночном тормозе:

- отвинтите колпачок золотника соответствующего колеса и наворачните переходник шланга компрессора **6** на золотник;
- извлеките штекеры всех ранее подключенных электроаксессуаров из соответствующих розеток автомобиля;
- подключите переходник **8** к розетке для дополнительного оборудования автомобиля;
- нажмите на переключатель **5** для накачивания шины до предписанного давления (см. этикетку, наклеенную на торцевую часть двери водителя);
- не позже, чем через **5** минут прекратите накачивать шину и проверьте давление воздуха в ней (по манометру **4**);

Примечание: Пока баллон опорожняется (примерно 30 секунд), давление по манометру **4** на короткое время может подняться до 6 бар, а затем снизиться.

– доведите давление до нормы: увеличьте его, продолжая накачивать шину с помощью комплекта, или уменьшите, нажав на кнопку **7** на наколенике для накачивания.



В случае стоянки на обочине дороги Вы должны предупреждать других участников движения о присутствии вашего автомобиля посредством установки сигнального треугольника или других устройств, предписываемых местными нормативными актами страны, в которой Вы находитесь.

КОМПЛЕКТ ДЛЯ НАКАЧИВАНИЯ ШИН (3/6)



Если через 15 минут минимальное давление 1,8 бар не может быть достигнуто, ремонт невозможен; не продолжайте движение и обратитесь к представителю компании-производителя.

Как только будет достигнуто нормальное давление в шине:

- прекратите действие комплекта;
- закройте пробку, встроенную в баллон;
- отсоедините разъем **8**;
- наклейте этикетку **10** с напоминанием о скорости движения на видное место на приборной панели;

- уложите комплект
- после первой попытки накачивания колеса все равно будет спускаться, важно успеть совершить поездку, чтобы закупорить прокол;
- Немедленно трогайтесь в путь и держите скорость от 20 до 60 км/ч, чтобы равномерно распределить герметик в шине, и спустя 3 км остановите автомобиль и проверьте давление в шине;



Никакие предметы не должны находиться на полу перед водителем, т. к. в случае резкого торможения они могут попасть под педали и помешать их перемещению.



После ремонта, произведенного с помощью комплекта, пробег автомобиля не должен превышать 200 км. А скорость движения не должна быть выше 80 км/ч. Вам напомнит об этом этикетка, которую Вы должны наклеить после ремонта на видное место на приборной панели.

В зависимости от страны или в соответствии с местным законодательством шина, отремонтированная с помощью комплекта для накачивания шин, должна быть заменена.

КОМПЛЕКТ ДЛЯ НАКАЧИВАНИЯ ШИН (4/6)

- если давление выше 1,3 бар, но меньше предписанного, приведите его в норму (см. этикетку на торцевой части двери водителя), а если это сделать не удастся, обратитесь на сервисную станцию компании-производителя: ремонт невозможен.

Примечание: После использования комплекта для накачивания шин обратитесь в сервисный центр компании-производителя для замены нагнетательной трубки и баллона с ремонтным составом.

Меры предосторожности при использовании комплекта

Комплект не должен работать более 15 минут непрерывно.



Внимание, отсутствие или некорректная установка колпаков вентиляей может привести к нарушению герметичности и потере давления в шине. Следите за тем, чтобы на колесах были установлены колпаки вентиляей, идентичные оригинальным, которые должны быть плотно затянуты.



После ремонта, произведенного с помощью комплекта, пробег автомобиля не должен превышать 200 км.

А скорость движения не должна быть выше 80 км/ч. Вам напомнит об этом этикетка, которую Вы должны наклеить после ремонта на видное место на приборной панели.

В зависимости от страны или в соответствии с местным законодательством шина, отремонтированная с помощью комплекта для накачивания шин, должна быть заменена.

КОМПЛЕКТ ДЛЯ НАКАЧИВАНИЯ ШИН (5/6)

35749

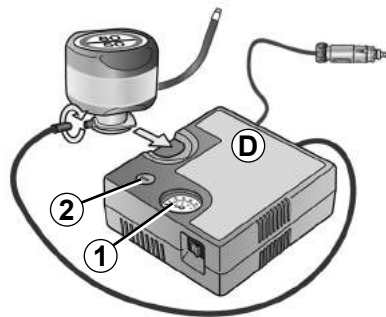

Комплект для накачивания шин **D**

В зависимости от комплектации автомобиля, в случае прокола шины воспользуйтесь комплектом **D**, расположенным в багажном отделении или под ковриком багажного отделения.



Перед использованием комплекта припаркуйте автомобиль на достаточном удалении от проезжей части, включите аварийную сигнализацию и аварийный тормоз, высадите всех пассажиров из автомобиля и проследите за тем, чтобы они не оказались на проезжей части.

Автомобиль, оборудованный системой индикации снижения давления в шинах

При недостаточном давлении в шинах (прокол, низкое давление и т. п.) на щитке приборов загорится сигнальная лампа



(см. раздел «Система индикации снижения давления в шинах» в главе 2).

При работающем двигателе и включенном стояночном тормозе

- Разверните шланг баллона;
- отсоедините от розеток для электроаксессуаров автомобиля штекеры всех ранее подключенных устройств;
- **см. информацию на компрессоре комплекта для накачивания шин**, расположенного в багажном отделении автомобиля, и следуйте инструкциям;
- накачайте шины до предписанного значения давления (см. раздел «Давление воздуха в шинах»);
- не позднее чем через **15 минут** остановите накачивание и проверьте давление (с помощью манометра **1**).

Примечание: во время опорожнения баллона (в течение примерно 30 секунд) давление по манометру **1** кратковременно может подняться до **6 бар**, а затем снизиться.

- Отрегулируйте давление: для его увеличения необходимо продолжить накачивание шины, а для уменьшения — нажать кнопку **2**.

Если через 15 минут не достигнуто минимальное давление в 1,8 бара, ремонт шины невозможен. Прекратите езду на автомобиле. Обратитесь к официальному дилеру.



В случае стоянки на обочине дороги Вы должны предупредить других участников движения о присутствии вашего автомобиля посредством установки сигнального треугольника или других устройств, предписываемых местными нормативными актами страны, в которой Вы находитесь.

КОМПЛЕКТ ДЛЯ НАКАЧИВАНИЯ ШИН (6/6)

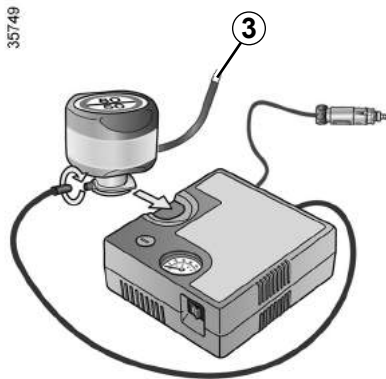

После того как давление в шине установится на необходимом уровне, отсоедините комплект: медленно открутите переходник для накачивания от баллона 3, не допуская разбрызгивания его содержимого. Храните баллон в пластиковой упаковке, чтобы предотвратить утечку состава.



Никакие предметы не должны находиться на полу перед водителем, т. к. в случае резкого торможения они могут попасть под педали и помешать их перемещению.

- Наклейте этикетку с напоминанием о правилах вождения после ремонта на видное место на приборной панели.
- Уберите комплект.
- По завершении первой подкачки утечка воздуха из шины будет еще продолжаться. Поэтому необходимо проехать небольшое расстояние, чтобы обеспечить герметизацию места прокола.
- Без промедления начните движение и совершите поездку на 3 километра со скоростью 20–60 км/ч, чтобы герметизирующее вещество равномерно распределилось в шине, а затем остановитесь и проверьте давление.
- Если давление превышает 1,3 бара, но ниже рекомендованного значения (см. этикетку на двери со стороны водителя), необходимо его довести до требуемого уровня. В противном случае свяжитесь с официальным дилером, так как шина не подлежит ремонту.

Меры предосторожности при использовании комплекта

Комплект не должен работать более 15 минут непрерывно.

Баллон необходимо заменить после первого использования, даже если внутри осталась жидкость.



Внимание! Плохо завинченный колпачок вентиля или его отсутствие может стать причиной нарушения герметичности шин и падения давления в них.

Колпачки вентиля всегда должны быть полностью завинчены и идентичны первоначально установленным.



После ремонта, произведенного с помощью комплекта, пробег автомобиля не должен превышать 200 км.

А скорость движения не должна быть выше 80 км/ч. Вам напомнит об этом этикетка, которую Вы должны наклеить после ремонта на видное место на приборной панели.

В зависимости от страны или в соответствии с местным законодательством, шина, отремонтированная с помощью комплекта для накачивания шин, должна быть заменена.

ИНСТРУМЕНТЫ

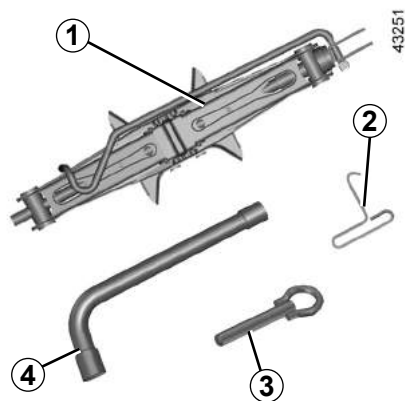

Доступ к инструментам

Инструменты находятся в багажном отделении.

Наличие инструментов зависит от комплектации автомобиля.

Домкрат 1

Для использования домкрата отверните гайку 5. При укладке домкрата, правильно сложите его, затем уберите на место. Закрутите гайку 5 для закрепления домкрата.

Ключ для снятия декоративной колесной накладки 2

Используется для снятия декоративных колесных колпаков. Ключ находится за домкратом.

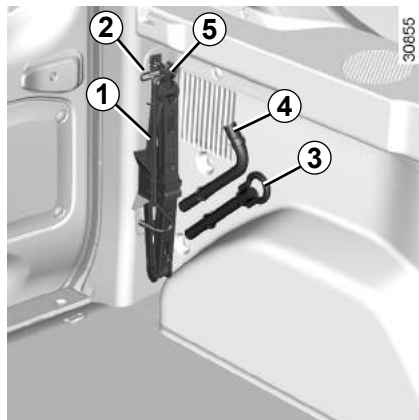

Колесный ключ 4

Позволяет затягивать и отворачивать колесные болты и/или обеспечивает доступ к запасному колесу.

Буксировочный крюк 3

См. раздел «Буксировка: перемещение неисправного автомобиля», глава 5.



Никогда не оставляйте инструменты рассыпанными в автомобиле: они могут нанести вам травмы при резком торможении. После использования инструментов правильно уложите их в соответствующие гнезда: существует риск получить травму.

Если в комплект запасного колеса входят болты, крайне важно, чтобы использовались именно они и именно с этим запасным колесом: см. маркировку на запасном колесе.

Домкрат предназначен только для замены колеса. Ни в коем случае не используйте домкрат во время выполнения ремонта или для доступа под автомобиль.

ДЕКОРАТИВНЫЕ КОЛПАКИ - КОЛЕСНЫЕ ДИСКИ

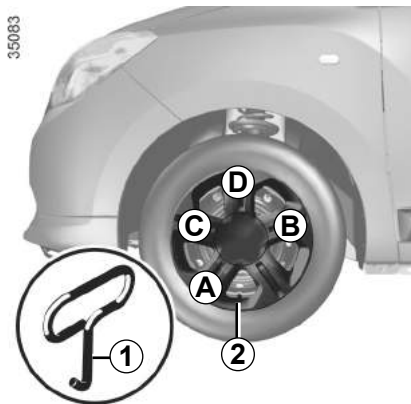

Декоративный колпак, закрывающий колесные болты

Снимите его с помощью ключа для снятия декоративного колпака **1**, вставив ключ в выемку клапана **2**.

При установке декоративного колпака правильно расположите его относительно клапана **2**. Вставьте фиксаторы, начиная со стороны клапана **A**, затем **B** и **C**, заканчивая стороной, противоположной клапану **D**.



Декоративный колпак, не закрывающий колесные болты

Чтобы снять колесный колпак без снятия колеса, сожмите его в указанных стрелками местах.

Поверните колпак, чтобы вывести его лапки крепления из зацепления с головками колесных болтов.

Установка колпака производится в обратном порядке.

Колесные болты-секретки

Если вы используете колесные болты-секретки, их следует устанавливать в соответствии с рисунком на внутренней части колпака (в противном случае вы не сможете закрепить колпак).

ЗАМЕНА КОЛЕСА (1/2)

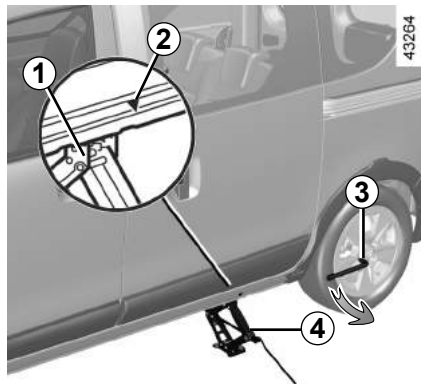

Включите аварийную сигнализацию.

Остановите автомобиль в стороне от движения автотранспорта на твердой горизонтальной и нескользкой поверхности.

Включите стояночный тормоз, затем включите передачу (первую или заднего хода).

Попросите всех пассажиров выйти из автомобиля и держаться в стороне от проезжей части

Автомобили, оборудованные домкратом и колесным ключом

Если необходимо, снимите декоративный колпак.

Ослабьте затяжку болтов крепления колеса колесным ключом **3**. Расположите его таким образом, чтобы можно было надавить сверху.

Если ваш автомобиль не оборудован домкратом и колесным ключом, их можно приобрести у представителей компании-производителя.



В случае стоянки на обочине дороги Вы должны предупредить других участников движения о присутствии вашего автомобиля посредством установки сигнального треугольника или других устройств, предписываемых местными нормативными актами страны, в которой Вы находитесь.

Расположите домкрат **4** горизонтально, установив его головку **обязательно** на уровне ребра жесткости **1**, у соответствующего колеса в месте, обозначенном стрелкой **2**.

Начинайте вращать домкрат **4** вручную, чтобы правильно установить его опорную пятю (она должна быть смещена внутрь автомобиля относительно головки домкрата).

Сделайте несколько оборотов до отрыва колеса от грунта.



Во избежание опасности получения травм или повреждения автомобиля, поднимайте домкрат до положения, в котором колесо окажется не выше 3 см. от грунта.

ЗАМЕНА КОЛЕСА (2/2)

Выверните болты и снимите колесо.

Наденьте запасное колесо на центральную ступицу и поверните его до совпадения крепежных отверстий ступицы и колеса.

Если к запасному колесу прилагаются болты, используйте их только для крепления запасного колеса.

Плотно заверните болты, убедившись в правильном расположении колеса на ступице, и опустите домкрат.

Опустив домкрат, туго затяните болты и сразу же проверьте затяжку болтов и давление воздуха в запасном колесе.

Колесные болты-секретки

Если вы используете колесные болты-секретки, их следует устанавливать в соответствии с рисунком на внутренней части колпака (в противном случае вы не сможете закрепить колпак).



Никогда не оставляйте инструменты рассыпанными в автомобиле: они могут нанести вам травмы при резком торможении. После использования инструментов правильно уложите их в соответствующие гнезда: существует риск получить травму.

Если в комплект запасного колеса входят болты, крайне важно, чтобы использовались именно они и именно с этим запасным колесом: см. маркировку на запасном колесе.

Домкрат предназначен только для замены колеса. Ни в коем случае не используйте домкрат во время выполнения ремонта или для доступа под автомобиль.



При повреждении шины немедленно замените колесо. Поврежденную шину должен осмотреть (и отремонтировать, если это возможно) специалист.

ШИНЫ (1/3)

Шины и безопасность движения

Шины - единственный элемент автомобиля, который находится в постоянном контакте с дорогой, поэтому очень важно следить за исправностью шин Вашего автомобиля.

Вы должны строго следовать местным требованиям, предусмотренным правилами дорожного движения.



Для вашей безопасности и соблюдения требований действующего законодательства.

Для замены на одной оси следует использовать шины только той марки, размера, типа и рисунка протектора, что были установлены на автомобиль первоначально.

Они должны иметь индексы грузоподъемности и скорости не меньше индексов оригинальных шин или соответствовать требованиям, установленным представителем компании-производителя.

Несоблюдение данных указаний может отразиться на вашей безопасности и повлиять на соответствие автомобиля требованиям.

Возможен риск потери контроля над автомобилем.



Уход за шинами

Шины должны быть в исправном состоянии, а протектор должен иметь достаточную глубину рисунка; шины, рекомендованные техническими отделами компании-производителя, имеют специальные выступы-индикаторы износа **1**, которые **отформованы на беговой дорожке колеса**.

При износе рельефа протектора до уровня, когда выступы индикатора **становятся видны 2**, необходимо заменить шины, т. к. глубина рисунка протектора уменьшилась до **1,6 мм, что приводит к плохому сцеплению на мокрой дороге**.

Перегрузка автомобиля, длительное движение по автострадам, особенно в жаркую погоду, или постоянная езда по дорогам с плохим покрытием вызывают быстрый износ шин и снижают их безопасность.



Такие ошибки при вождении автомобиля, как наезды на препятствия (например, на бордюрный камень), могут привести к повреждениям шин и колесных дисков, а также к нарушению правильной геометрии передней или задней подвески.

В этом случае обратитесь для проверки на сервисную станцию компании-производителя.

ШИНЫ (2/3)

Давление воздуха в шинах

Давление воздуха в шинах (в том числе в запасном колесе) должно всегда строго соответствовать рекомендованным значениям, его следует проверять не реже одного раза в месяц, а также перед каждой длительной поездкой (см. этикетку, приклеенную на кромке двери водителя).



Недостаточное давление в шинах приводит к их интенсивному и неравномерному износу и перегреву, что снижает безопасность движения и может вызвать:

- ухудшение устойчивости автомобиля на дороге;
- разрыв или разрушение беговой дорожки протектора.

Внутреннее давление в шине зависит от загрузки автомобиля и скорости движения. Приведите давление воздуха в шинах в соответствие с условиями эксплуатации (см. этикетку, наклеенную на кромке двери водителя).

Давление воздуха должно проверяться в холодных шинах - не обращайтесь внимания, если давление в шинах после поездки на высокой скорости или в жаркую погоду будет превышать рекомендованные значения.

Если нет возможности измерить давление **в холодных шинах**, следует увеличить рекомендованные значения на **0,2 -0,3 бар**.

Никогда не выпускайте воздух из нагретых шин для приведения давления в норму.

Особенность

В зависимости от комплектации автомобиля, у Вас имеется адаптер, устанавливаемый на клапан перед подкачиванием шины.



Внимание! Плохо завинченный колпачок вентиля или его отсутствие может стать причиной нарушения герметичности шин и падения давления в них.

Колпачки вентиля всегда должны быть полностью завинчены и идентичны первоначально установленным.

Автомобиль, оборудованный системой индикации снижения давления в шинах

При недостаточном давлении в шинах (прокол, низкое давление и т.п.) на щитке приборов загорится сигнальная лампа



(см. раздел «Система индикации снижения давления в шинах» в главе 2).

ШИНЫ (3/3)

Перестановка колес

Перестановку колес выполнять не рекомендуется.

Запасное колесо

См. разделы «Прокол шины» и «Замена колеса» в главе 5.

Замена шин



В целях безопасности замена шин должна производиться только специалистом.

Одновременная установка на автомобиль шин различного типа приведет к тому, что:

- Ваш автомобиль больше не будет отвечать требованиям действующих правил;
- изменится поведение автомобиля в поворотах;
- увеличатся усилия на рулевом колесе;
- затруднится установка цепей противоскольжения.

Особенности эксплуатации шин в зимних условиях

Цепи противоскольжения

В целях безопасности установка цепей противоскольжения на задние колеса категорически запрещена.

При установке шин большего размера, чем оригинальные шины, установка цепей противоскольжения становится невозможной.



Цепи можно устанавливать только на шины, которые имеют тот же размер, что и шины, установленные на

Ваш автомобиль первоначально.

На колеса могут быть установлены только специальные цепи противоскольжения. Обратитесь на сервисную станцию компании-производителя.

Особенность автомобилей с колесами диаметром 16 дюймов: на эти колеса не устанавливаются цепи противоскольжения.

Если Вы хотите использовать цепи противоскольжения, Вам необходимо иметь **специальный инструмент.**

Обратитесь на сервисную станцию компании-производителя.

Шины для движения по льду и снегу, или «зимние» шины

Мы рекомендуем Вам установить такие шины **на все четыре колеса**, что обеспечит Вашему автомобилю наилучшее сцепление с дорогой.

Внимание! Иногда на этих шинах указаны направление вращения колеса при движении автомобиля вперед и значение максимальной скорости, которая может быть ниже максимальной скорости Вашего автомобиля.

Шипованные шины

Шипованные шины могут использоваться только ограниченное время и в соответствии с местным законодательством и правилами дорожного движения.

Необходимо придерживаться скоростных ограничений, установленных действующими правилами.

Шипованные шины должны быть установлены, по крайней мере, на передние колеса.

Во всех случаях рекомендуем Вам обратиться к представителю компании-производителя, где Вы получите рекомендации по выбору наиболее подходящего для Вашего автомобиля оборудования.

ПЕРЕДНИЕ ФАРЫ: замена ламп

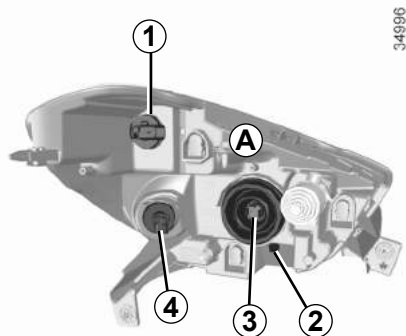

Вы можете менять описанные ниже лампы. В любом случае, если замена кажется сложной, мы рекомендуем обращаться к представителю производителя для замены ламп.



Лампы находятся под внутренним давлением и могут взорваться при замене.

Опасность травм.

В соответствии с местным законодательством и из предосторожности приобретите на сервисной станции компании-производителя запасной набор с комплектом ламп и предохранителей.

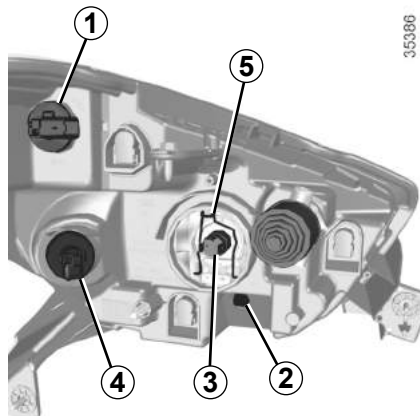

Дальний свет фар, ближний свет фар

Отсоедините разъем лампы 3

Снимите крышку А.

Отсоедините пружинный фиксатор 5 и извлеките лампу.

Тип лампы: H4 не испускающая ультрафиолетовых лучей (см. текст в рамке).

Обязательно используйте лампы с колбой, не пропускающей ультрафиолетовое излучение U.V.55W, чтобы предотвратить повреждение пластмассовых рассеивателей фар.

Не прикасайтесь к колбе лампы. Держите ее за цоколь.

Заменив лампу, проследите за правильной установкой крышки.

Фары дневного света

Поверните на четверть оборота патрон 1 для извлечения лампы.

Тип лампы: P21W.

Передний габаритный огонь

Поверните на четверть оборота патрон 2 для извлечения лампы.

Тип лампы: W5W.

Указатель поворота

Поверните на четверть оборота патрон 4 для извлечения лампы.

Тип лампы: PY21W.



При работах в непосредственной близости от двигателя необходимо учитывать, что он может быть горячим.

А также помните, что вентилятор системы охлаждения может включиться в любой момент. Об этом на-

поминает сигнальная лампа  в моторном отсеке.

Опасность травм.

ПРОТИВОТУМАННЫЕ ФАРЫ: замена ламп

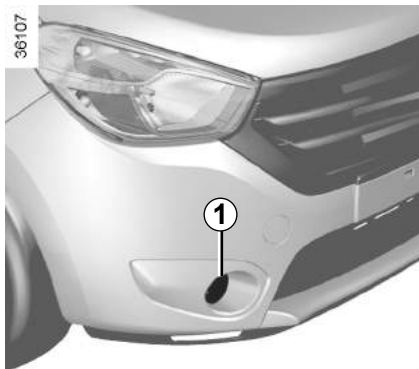

Противотуманные фары 1

Обратитесь на сервисную станцию компании-производителя.

Тип лампы: H16LL.



Лампы находятся под внутренним давлением и могут взорваться при замене.

Опасность травм.

Дополнительные фары

Если вы хотите установить на ваш автомобиль противотуманные фары, обратитесь на сервисную станцию компании-производителя.



Все работы по техобслуживанию или модификации электрооборудования Вашего автомобиля должны выполняться специалистами сервисной станции компании-производителя, в противном случае неправильное подключение элементов электрооборудования может привести к его выходу из строя (это касается проводки, приборов и особенно генератора); кроме того, на сервисной станции имеются все необходимые инструменты для установки данного оборудования на Ваш автомобиль.



При работах в непосредственной близости от двигателя необходимо учитывать, что он может быть горячим. А также помните, что вентилятор системы охлаждения может включиться в любой момент. Об этом напоминает

сигнальная лампа  в моторном отсеке.

Опасность травм.

В соответствии с местным законодательством и в качестве меры предосторожности приобретите на сервисной станции компании-производителя запасной набор с комплектом ламп и предохранителей.

ЗАДНИЕ И БОКОВЫЕ ФОНАРИ: замена ламп (1/3)

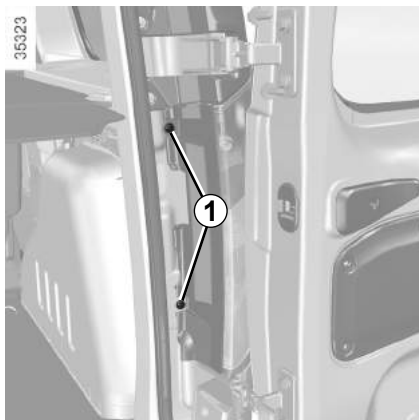

Указатели поворотов, габаритные огни и стоп-сигнал

Чтобы снять фонарь, отверните винты 1.

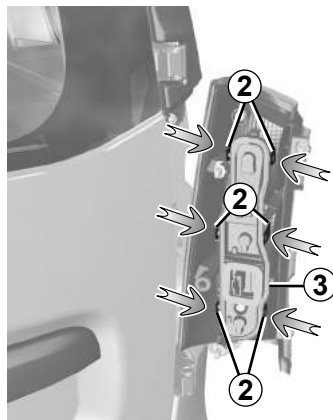

Снаружи освободите блок фонарей, потянув его назад.

Снимите патрон лампы 3, освободив защелки 2.

Установка

Для установки действуйте в обратном порядке, стараясь не повредить жгут проводов и закрепить защелки 2 патрона 3.

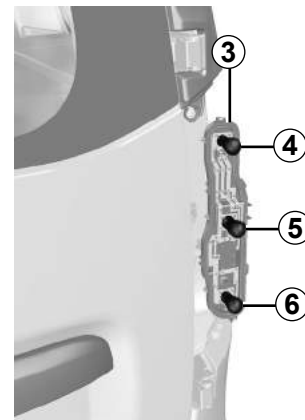

4 Габаритные огни и стоп-сигналы
Тип лампы 4: P21/5W.

5 Указатели поворотов
Тип лампы 5: PY21W.

6 Фонарь заднего хода (справа)
Тип лампы 6: P21W.

6 Противотуманный фонарь или фонарь заднего хода (слева)
(в зависимости от комплектации автомобиля)

Тип лампы 6: P21W.

ЗАДНИЕ И БОКОВЫЕ ФОНАРИ: замена ламп (2/3)

35326



Третий световой указатель стоп-сигнала

Отверните гайку **7** и извлеките фонарь стоп-сигнала из его гнезда.

5.22

35327

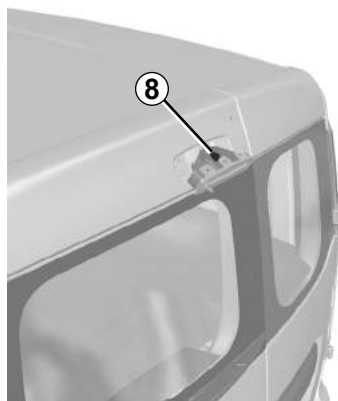

Тип лампы **8**: P21W.

Установка

Для установки действуйте в обратном порядке, стараясь не повредить жгут проводов.



Лампы находятся под внутренним давлением и могут взорваться при замене.

Существует риск получить травму.

ЗАДНИЕ И БОКОВЫЕ ФОНАРИ: замена ламп (3/3)

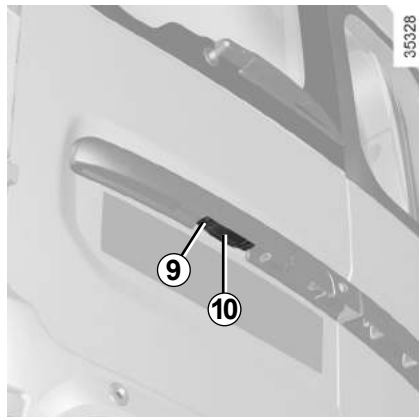

Фонарь освещения номерного знака

Открутите винт **9**.

Снимите крышку фонаря для доступа к лампе **10**.

Тип лампы **10**: **W5W**.

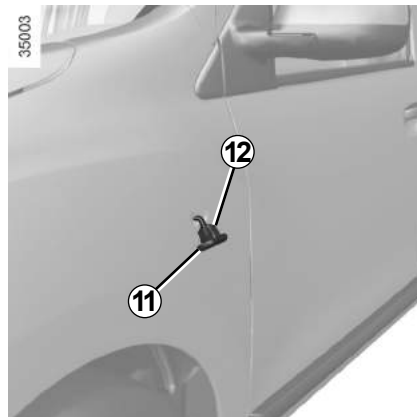

Боковые указатели поворотов **11**

С помощью инструмента типа отвертки с плоским лезвием отсоедините боковой повторитель указателей поворота **11**.

Поверните патрон **12** на четверть оборота, чтобы извлечь лампу.

Тип лампы: **W5W**.



Лампы находятся под внутренним давлением и могут взорваться при замене.

Существует риск получить травму.

ОСВЕЩЕНИЕ САЛОНА: замена ламп (1/2)



Плафон

С помощью отвертки с плоским лезвием отсоедините рассеиватель **1**.



Снимите нужную лампу.

Тип лампы 2: W5W.

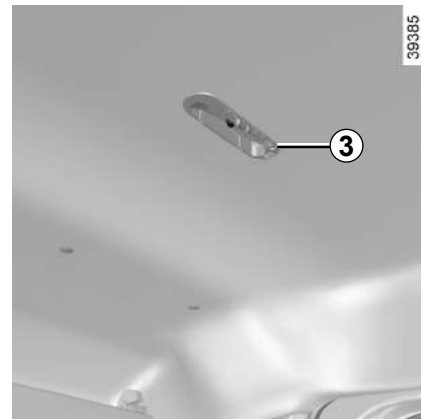

Задний плафон

С помощью отвертки с плоским лезвием отсоедините рассеиватель **3**.

Извлеките лампу.

Тип лампы: W5W.



Лампы находятся под внутренним давлением и могут взорваться при замене.

Существует риск получить травму.

ОСВЕЩЕНИЕ САЛОНА: замена ламп (2/2)

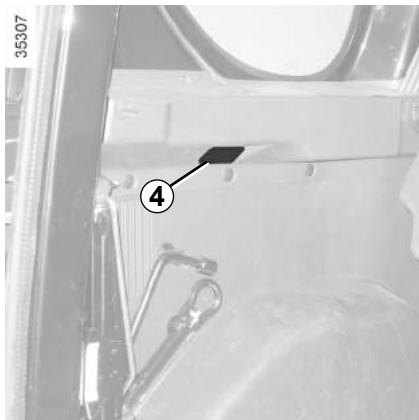

Освещение багажного отделения

Отсоедините фонарь 4 с помощью инструмента типа отвертки с плоским лезвием.

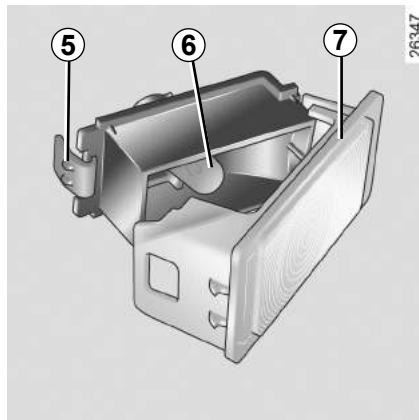

Нажмите на фиксатор 5, чтобы отсоединить рассеиватель 7 и получить доступ к лампе 6.

Тип лампы: W5W.



Светильник 8

Снимите (с помощью отвертки с плоским лезвием) крышку светильника 8.

Извлеките лампу.

Тип лампы: W5W.

ПРЕДОХРАНИТЕЛИ (1/4)



Предохранители в салоне А

При неисправности одного из электроприборов, прежде всего, проверьте соответствующие предохранители. Отсоедините крышку **A**.

В соответствии с законодательством и из предосторожности приобретите на сервисной станции компании-производителя запасной набор с комплектом ламп и предохранителей.

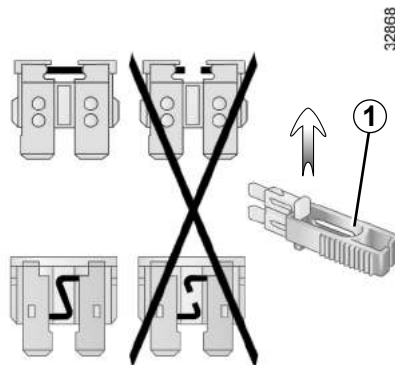

Зажим 1

Извлеките предохранитель с помощью зажима **1**, расположенного на тыльной стороне крышки **A**.

Чтобы извлечь предохранитель из зажима, сдвиньте его в сторону (как показано на рисунке).

Свободные гнезда для предохранителей использовать не рекомендуется.



Проверьте соответствующий предохранитель и при необходимости **замените его обязательно новым, имеющим тот же номинал.**

Предохранитель с большим значением номинального тока может вызвать перегрев электрической сети (риск возникновения пожара) в случае чрезмерного потребления электрической энергии оборудованием.

ПРЕДОХРАНИТЕЛИ (2/4)

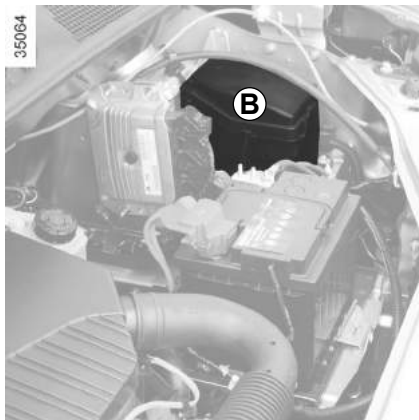

Плавкие предохранители в моторном отсеке **B**

Некоторые системы защищены предохранителями, находящимися в моторном отсеке в блоке **B**.

Тем не менее, ввиду затрудненного доступа **рекомендуем Вам обращаться для замены этих предохранителей на сервисную станцию компании-производителя.**

В соответствии с законодательством и из предосторожности приобретите на сервисной станции компании-производителя запасной набор с комплектом ламп и предохранителей.



Перед началом любых работ в моторном отсеке необходимо отключить функцию Stop and Start.



При работах в непосредственной близости от двигателя необходимо учитывать, что он может быть горячим.

А также помните, что вентилятор системы охлаждения может включиться в любой момент. Об этом напоминает

сигнальная лампа  в моторном отсеке.

Опасность травм.



Проверьте соответствующий предохранитель и в случае необходимости **замените его обязательно новым предохранителем, имеющим тот же номинал.**

Предохранитель с большим значением номинального тока может вызвать перегрев электрической сети (риск возникновения пожара) в случае чрезмерного потребления электрической энергии оборудованием.

ПРЕДОХРАНИТЕЛИ (3/4)

Назначение плавких предохранителей в салоне

(Наличие предохранителей и их место расположения ЗАВИСЯТ ОТ УРОВНЯ КОМПЛЕКТАЦИИ АВТОМОБИЛЯ)

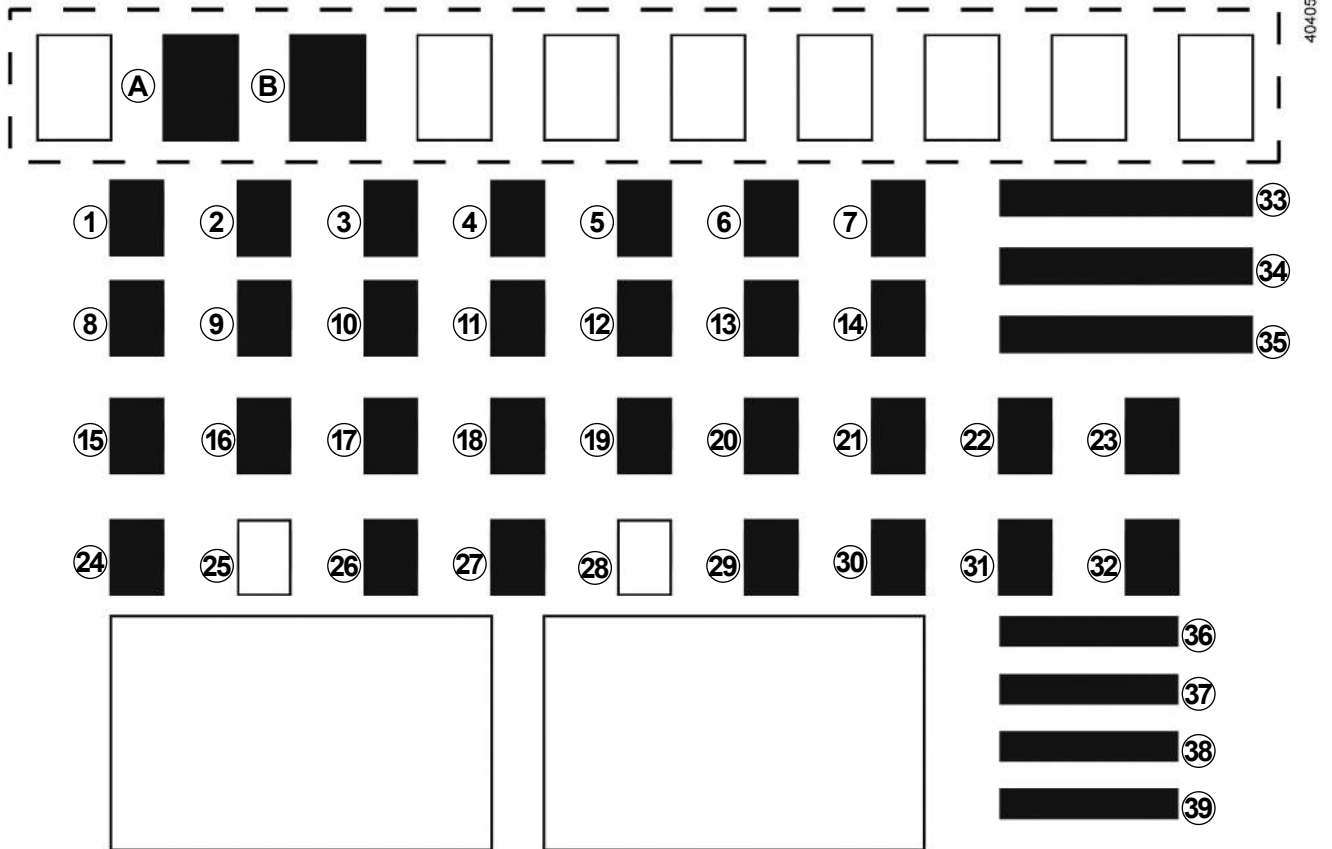

ПРЕДОХРАНИТЕЛИ (4/4)

| Номер | Назначение |
|-----------|---|
| A | Наружные зеркала заднего вида с электроприводом |
| B | Электрический стеклоподъемник передней двери |
| 1 | ГБО - газобаллонное оборудование |
| 2 | Дальний свет левой фары |
| 3 | Дальний свет правой фары |
| 4 | Ближний свет левой фары |
| 5 | Ближний свет правой фары |
| 6 | Передние габаритные огни |
| 7 | Задние фонари |
| 8 | Разъем для подключения дополнительного оборудования сзади |
| 9 | Задняя противотуманная фара |
| 10 | Звуковой сигнал |
| 11 | Автоматическая блокировка дверей |

| Номер | Назначение |
|-----------|--|
| 12 | Система стабилизации траектории (ESC) |
| 13 | Плафон |
| 14 | Задний ход |
| 15 | Стеклоочиститель ветрового стекла |
| 16 | Сиденья с подогревом |
| 17 | Лампы дневного света |
| 18 | Стоп-сигнал |
| 19 | Топливный насос, система впрыска |
| 20 | Подушка безопасности |
| 21 | Регулятор / Ограничитель скорости, заднее стекло, сигнальная лампа непристегнутого ремня безопасности, система помощи при парковке |
| 22 | Усилитель рулевого управления |
| 23 | Место резервного предохранителя для дополнительного оборудования |
| 24 | Указатель поворота |

| Номер | Назначение |
|----------------|--|
| 25 | Не используется |
| 26 | ЦЭКБС (Центральный электронный коммутационный блок салона) |
| 27 и 29 | Подрулевые переключатели |
| 28 | Не используется |
| 30 | Место резервного предохранителя для дополнительного оборудования |
| 31 | Щиток приборов |
| 32 | Аудиосистема |
| 33 | Замок зажигания |
| 34 | Стеклоочиститель |
| 35 | Вентиляция салона автомобиля |
| 36 | Прикуриватель |
| 37 | Диагностический разъем |
| 38 | Зеркало заднего вида с подогревом |
| 39 | Передние противотуманные фары |

РАДИОЧАСТОТНЫЙ ПУЛЬТ ДИСТАНЦИОННОГО УПРАВЛЕНИЯ: элемент питания (1/2)

Если элемент питания разряжен и не может обеспечить нормальную работу пульта, двигатель все же можно запустить, а также можно запереть и отпереть двери (см. тему «Запирание и отпираание дверей» в разделе 1).

Вы можете приобрести элементы питания на сервисной станции компании-производителя. Срок службы элементов питания - около двух лет.

Следите за тем, чтобы на элементе питания не было следов чернил, это может привести к плохому электрическому контакту.



Для замены следует использовать элемент питания того же либо аналогичного типа (подробные сведения можно получить у официального дилера).

40618



Замена элемента питания

Откройте крышку, вставив в прорезь **1** отвертку с плоским лезвием или аналогичный инструмент, и замените элемент питания **2** на аналогичный, соблюдая указанную на обратной стороне крышки полярность.

40619

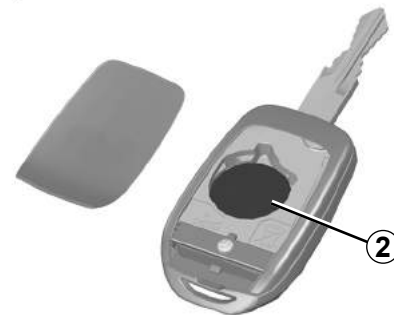

Примечание: при замене элемента питания не касайтесь электронной схемы в крышке ключа.

При установке убедитесь, что крышка надежно зафиксирована и винт затянут.



При замене:

– убедитесь, что элемент питания вставлен правильно.

Существует опасность взрыва.

– если крышку не удастся правильно закрыть, прекратите использование пульта и не давайте его детям.

РАДИОЧАСТОТНЫЙ ПУЛЬТ ДИСТАНЦИОННОГО УПРАВЛЕНИЯ: элемент питания (2/2)



Меры предосторожности при обращении с элементами питания:

- берегите новые и использованные элементы питания от детей;
- исключите возможность попадания в рот и проглатывания элементов питания.

Можно получить опасные для жизни химические ожоги.

- при попадании элемента питания в организм незамедлительно обратитесь к врачу.

266/13



Не выбрасывайте использованные элементы питания вместе с бытовыми отходами. Сдавайте их в организации, ответственные за их сбор и переработку.

АККУМУЛЯТОРНАЯ БАТАРЕЯ: как действовать, если батарея разряжена (1/2)

Во избежание искрения

- Перед отключением или подключением аккумуляторной батареи убедитесь в том, что потребители электроэнергии (плафоны освещения и т. п.) выключены;
- при подсоединении или отсоединении батареи от зарядного устройства следите за тем, чтобы оно было выключено;
- не кладите металлические предметы на аккумуляторную батарею: это может привести к короткому замыканию между выводами;
- Чтобы отключить аккумуляторную батарею, подождите не менее одной минуты после выключения зажигания;
- после установки тщательно подсоедините провода аккумуляторной батареи.



Перед началом любых работ в моторном отсеке необходимо отключить функцию Stop and Start.

Подсоединение зарядного устройства

Зарядное устройство должно быть совместимо с аккумуляторной батареей с номинальным напряжением 12 В.

Не отсоединяйте батарею при работающем двигателе. **Следуйте инструкции изготовителя по эксплуатации зарядного устройства.**



Некоторые аккумуляторные батареи могут иметь особенности при зарядке, проконсультируйтесь у представителя производителя. Избегайте возникновения искры, которая может вызвать взрыв, заряжайте аккумуляторную батарею в хорошо проветриваемом помещении.

Существует опасность получения тяжелых травм.



При работе с аккумуляторной батареей будьте осторожны, так как в ней содержится раствор серной кислоты. Не допускайте попадания электролита на кожу и в глаза. Если это случилось, обильно промойте водой и, при необходимости, обратитесь к врачу.

Во избежание взрыва газов не используйте источники открытого огня, искрения и нагревательные приборы в непосредственной близости от аккумуляторной батареи.

При работах в непосредственной близости от двигателя обратите внимание на то что он может оказаться горячим. А также помните, что вентилятор системы охлаждения может включиться в любой момент.

Существует риск получить травму.

АККУМУЛЯТОРНАЯ БАТАРЕЯ: как действовать, если батарея разряжена (2/2)

Запуск двигателя от аккумуляторной батареи другого автомобиля

Если для запуска двигателя Вам нужно подключить питание от батареи другого автомобиля, приобретите на сервисной станции компании-производителя соответствующие провода (обратите внимание на их сечение). Если они у Вас уже есть, проверьте их состояние.

Обе батареи должны быть одинакового номинального напряжения 12 В. Емкость (ампер-час, А·ч) заряженной батареи должна быть в любом случае не меньше, чем у разряженной батареи.

Убедитесь также, что оба автомобиля не имеют между собой электрического контакта (из-за возможности короткого замыкания при соединении положительных выводов) и разряженная батарея правильно подсоединена. Выключите зажигание на Вашем автомобиле.

Запустите двигатель автомобиля, от которого выполняется заряд, и оставьте его работать при средней частоте вращения коленчатого вала двигателя.

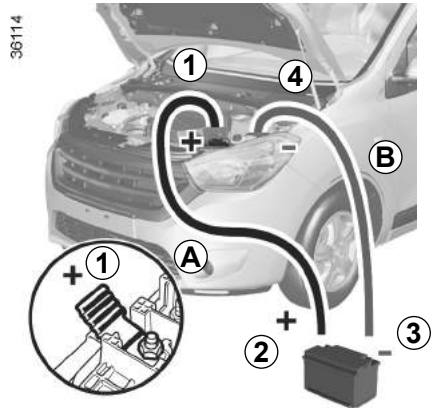

Подсоедините плюсовой провод (+) **A** к выводу (+) **1** разряженной батареи, а затем к выводу (+) **2** батареи-донора.

Подсоедините минусовой провод (-) **B** к выводу (-) **3** батареи-донора, а затем к выводу (-) **4** разряженной батареи.

Запустите двигатель Вашего автомобиля как обычно. Как только он заведется, отсоедините провода **A** и **B** в обратном порядке (**4-3-2-1**).



Проверьте, что соединительные провода **A** и **B** не соприкасаются и что плюсовой провод **A** не имеет контакта с какими-либо металлическими частями автомобиля-донора.

Опасность травм и/или повреждения автомобиля.

ЩЕТКИ СТЕКЛООЧИСТИТЕЛЕЙ

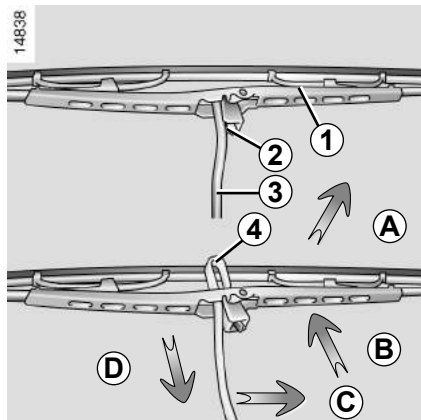

Замена щеток стеклоочистителя ветрового стекла 1

- При выключенном зажигании поднимите рычаг стеклоочистителя 3;
- поверните щетку до горизонтального положения (в направлении A);
- нажмите на фиксатор 2 и сдвиньте щетку стеклоочистителя вниз до освобождения крючка 4 рычага стеклоочистителя (движение D);
- сместите щетку (в направлении C), затем поднимите ее (в направлении B) и снимите.

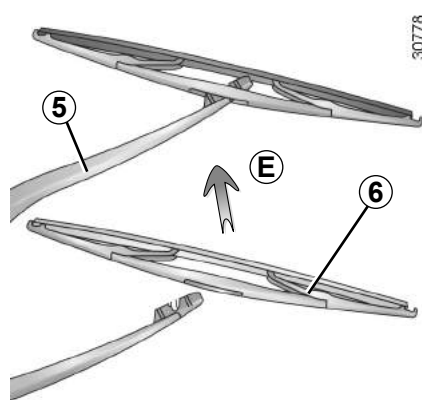

Замена щеток стеклоочистителей заднего стекла 6

- При выключенном зажигании поднимите рычаг стеклоочистителя 5;
- поверните рычаг 6 до появления сопротивления;
- Снимите щетку, потянув за нее (в направлении E).

Установка щеток передних или задних стеклоочистителей

Установка щетки производится в порядке, обратном порядку снятия. Проверьте надежность крепления щетки на рычаге стеклоочистителя.

Следите за состоянием щеток стеклоочистителя. Их срок службы зависит от Вас:

- регулярно мойте щетки, ветровое стекло и заднее стекло мыльной водой;
- не используйте щетки, если ветровое стекло или заднее стекло сухие;
- отсоедините щетки от ветрового стекла или заднего стекла, если Вы не использовали их в течение длительного времени.



– При отрицательной температуре наружного воздуха следует убедиться, что щетки стеклоочистителей не примерзли к стеклу, так как это может привести к перегреву электродвигателя стеклоочистителей.

- Следите за состоянием щеток. Их следует заменить, как только Вы заметите ухудшение качества очистки стекла (примерно раз в год).

При замене щетки, когда Вы ее вытаскиваете, следите за тем, чтобы рычаг не упал на стекло, стекло может разбиться.

БУКСИРОВКА: при неисправностях (1/2)

Рулевое колесо не должно быть заблокировано; ключ зажигания должен находиться в положении «М» (зажигание), это необходимо для работы световой сигнализации (стоп-сигналы, огни аварийной сигнализации и др.). В темное время суток на буксируемом автомобиле должны быть включены габаритные огни.

Кроме того, буксировка автомобиля должна производиться с обязательным соблюдением требований местных правил дорожного движения и действующих ограничений на допустимую массу буксируемого автомобиля. Обратитесь на сервисную станцию компании-производителя.



Не вынимайте ключ из замка зажигания во время буксировки.



При остановленном двигателе усилители рулевого управления и тормозов не работают.

БУКСИРОВКА АВТОМОБИЛЯ: при неисправности на дороге (2/2)



Используйте только места установки буксировочных проушин спереди 1 и сзади 4.

Места для установки буксировочных проушин предназначены только для буксировки; ни в коем случае не используйте их прямым или косвенным образом для подъема автомобиля.



Доступ к гнездам крепления

Откройте крышку 3 или 5, вставив плоскую отвертку под крышку.

Заверните буксировочную проушину 2 до упора: сначала закрутите ее до упора от руки, а затем окончательно затяните его колесным ключом.

Используйте только буксировочный крюк 2 и колесный ключ, расположенные под ковриком багажного отделения (см. раздел «Инструменты» главы 5).



– Производите буксировку на жесткой сцепке. При буксировке с помощью каната или троса (если это допустимо по действующему законодательству) тормозная система буксируемого автомобиля должна быть в исправном состоянии.

- Не следует буксировать автомобиль с неисправной ходовой частью.
- Не допускайте рывков при ускорениях и торможении, так как это может вызвать неисправность автомобиля.
- Во всех случаях рекомендуется выполнять буксировку со скоростью не более 25 км/ч.



Никогда не оставляйте инструменты незакрепленными, т. к. они могут выпасть при торможении.

ПОДГОТОВКА ДЛЯ УСТАНОВКИ АУДИОСИСТЕМЫ



Если ваш автомобиль не оснащен аудиосистемой, у вас есть пространство, отведенное под установку:

- аудиосистемы **1**;
- громкоговорители в дверях **2**.

Чтобы установить оборудование, обратитесь на сервисную станцию компании-производителя.

Место, отведенное под установку аудиосистемы **1**

Отсоедините и снимите вещевой ящик **1**.

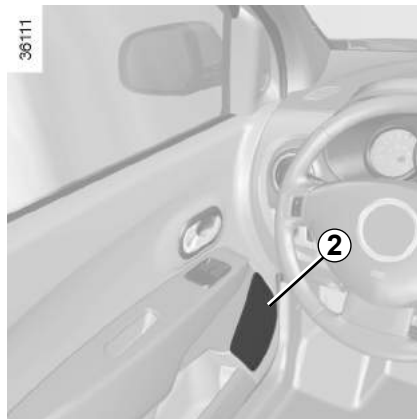

Громкоговорители в дверях **2**

Отсоедините крышку **2** с помощью отвертки с плоским лезвием.

- Всегда строго следуйте инструкциям по установке оборудования.
- Характеристики деталей крепления и соединительных проводов (имеющихся на сервисных станциях компании-производителя) зависят от комплектации Вашего автомобиля и типа устанавливаемой автомагнитолы. Складские номера необходимых деталей крепления и соединительных проводов Вы можете получить на сервисной станции компании-производителя.
- Любые работы в электрической системе автомобиля или автомагнитолы могут выполняться только специалистами сервисной станции компании-производителя, так как любое неправильное подключение может вывести из строя электрическое оборудование и/или приборы, которые к нему подключены.

ДОПОЛНИТЕЛЬНОЕ ОБОРУДОВАНИЕ



Электрическое и электронное дополнительное оборудование

Перед установкой оборудования данного типа (а именно, радиоприемника/передатчика), необходимо учитывать диапазон частот, уровень мощности, расположение антенны и т. д. Убедитесь, что оно подходит для вашего автомобиля. По данному вопросу обращайтесь на сервисную станцию компании-производителя.

Запрещено подключать дополнительное оборудование, максимальная мощность которого превышает 120 Вт. **Существует опасность возгорания.** При одновременном использовании нескольких устройств общая мощность подключенного оборудования не должна превышать 180 ватт.

Любые работы в электрической цепи автомобиля могут выполняться только специалистами сервисной станции компании-производителя, так как любое неправильное подключение может вывести из строя электрическое оборудование и/или приборы.

В случае послепродажной установки электрического оборудования убедитесь, что оборудование защищено предохранителем. строго соблюдайте место установки предохранителя и ток, на который он рассчитан.

Использование диагностического разъема

При подключении дополнительного оборудования к диагностическому разъему возможно серьезное нарушение работы электронных систем автомобиля. В целях безопасности рекомендуется использовать только одобренное производителем дополнительное оборудование; обратитесь к официальному дилеру компании-производителя. **Серьезная опасность несчастного случая.**

Использование принимающих и передающих устройств (радиотелефоны, аппаратура СВ).

Радиотелефоны и аппаратура СВ, имеющие встроенные антенны, могут создавать помехи электронным системам, изначально установленным на автомобиле. Рекомендуется использовать приборы только с наружной антенной. **Кроме того, напоминаем Вам о необходимости соблюдения действующего в Вашей стране законодательства в части, относящейся к эксплуатации этих приборов.**

Послепродажная установка дополнительного оборудования

Если Вы желаете установить дополнительное оборудование на автомобиль: обратитесь на сервисную станцию компании-производителя. Чтобы обеспечить нормальное функционирование Вашего автомобиля и во избежание риска снижения уровня Вашей безопасности, мы рекомендуем Вам использовать дополнительное оборудование, рекомендованное компанией-производителем, поскольку оно приспособлено для Вашего автомобиля. Гарантия производителя распространяется только на такое оборудование.

Если Вы используете стержневое противобуксовочное устройство, закрепляйте его только на педали тормоза.

Неудобство управления

На стороне водителя используйте только коврики, предназначенные именно для данного автомобиля и снабженные специальными элементами для фиксации; регулярно следите за надежностью их крепления. Не используйте несколько ковриков, укладывая их один на другой. **Риск заклинивания педалей.**

НЕИСПРАВНОСТИ (1/6)

Рекомендации, приведенные ниже, помогут Вам быстро устранить неисправности, однако, по соображениям безопасности, при первой же возможности обратитесь к представителю производителя.

| При включении стартера | ВОЗМОЖНЫЕ ПРИЧИНЫ | ЧТО ДЕЛАТЬ |
|--|---|---|
| Сигнальные лампы на щитке приборов гаснут или не загораются, стартер не включается. | Клеммы аккумуляторной батареи плохо затянуты, не подсоединены или окислены. | Подсоедините клеммы. Если они окислились, очистите их и затяните. |
| | Аккумуляторная батарея разряжена или вышла из строя. | Подсоедините исправную аккумуляторную батарею к разряженной. См. раздел «Аккумуляторная батарея: устранение неисправностей» в главе 5 или, при необходимости, замените аккумуляторную батарею. Не передвигайте автомобиль, толкая его сзади, если рулевая колонка заблокирована. |
| Двигатель не запускается. | Не выполнены условия запуска. | См. пункт «Пуск/остановка двигателя» раздела 2. |
| При неподвижном автомобиле обороты холостого хода непрогретого двигателя повышаются. | Для автомобилей с бензиновым двигателем это необязательно является признаком неисправности. Это может происходить в результате повышения температуры двигателя. | Обороты холостого хода двигателя должны понизиться по истечении примерно одной минуты. В противном случае причиной может быть неисправность. Обратитесь на сервисную станцию официального дилера. |
| Рулевая колонка не разблокировалась. | Рулевое колесо заблокировано. | Для разблокировки рулевого вала слегка поверните ключ в замке зажигания и рулевое колесо (см. раздел «Замок зажигания» в главе 2). |

НЕИСПРАВНОСТИ (2/6)

| В движении | ВОЗМОЖНЫЕ ПРИЧИНЫ | ЧТО ДЕЛАТЬ |
|--|--|--|
| Вибрация. | Недостаточное давление воздуха в шинах, неправильная балансировка колес или их повреждение. | Проверьте давление в шинах; если оно соответствует норме, обратитесь на сервисную станцию компании-производителя. |
| Закипание охлаждающей жидкости. | Механическое повреждение: повреждена прокладка головки блока цилиндров, неисправен насос системы охлаждения двигателя. | Остановите двигатель. Обратитесь на сервисную станцию компании-производителя. |
| | Вентилятор системы охлаждения двигателя неисправен. | Обратитесь на сервисную станцию компании-производителя. |
| Из-под капота идет дым. | Замыкание или течь системы охлаждения. | Остановитесь, выключите зажигание, отойдите от автомобиля и позвоните на сервисную станцию компании-производителя. |
| Горит сигнальная лампа давления масла: | | |
| на повороте или при торможении автомобиля | Недостаточен уровень масла в двигателе. | Долейте моторное масло (см. пункт «Уровень масла в двигателе, долив, заправка» раздела 4). |
| в режиме холостого хода | Низкое давление масла. | Обратитесь на ближайшую сервисную станцию компании-производителя. |
| Сигнальная лампа аварийного давления масла гаснет с запаздыванием или продолжает гореть при увеличении оборотов двигателя. | Недостаточное давление масла. | Остановите автомобиль и обратитесь к официальному дилеру. |

НЕИСПРАВНОСТИ (3/6)

В движении

ВОЗМОЖНЫЕ ПРИЧИНЫ

ЧТО ДЕЛАТЬ

Выход белого дыма из выхлопной трубы.

Механическая неисправность: повреждение прокладки головки блока цилиндров.

Остановите двигатель.
Обратитесь на сервисную станцию компании-производителя.

или

Для автомобиля с дизельным двигателем это необязательно является признаком неисправности. Дым может быть вызван регенерацией противосажевого фильтра.

См. раздел «Особенности автомобилей с дизельным двигателем», глава 2.

Для автомобилей с бензиновым двигателем это необязательно является признаком неисправности. В зависимости от погодных условий (температура, влажность и т. д.) дым может появляться во время резкого ускорения автомобиля.

Чтобы постепенно уменьшить дымность выхлопа, снизьте частоту вращения коленчатого вала двигателя и избегайте резких ускорений.
В противном случае причиной может быть неисправность. Обратитесь на сервисную станцию официального дилера.

Поворот рулевого колеса требует больших усилий.

Порван приводной ремень.
Недостаточное количество жидкости гидроусилителя рулевого управления.
Неисправность системы усилителя.

Двигайтесь с осторожностью на небольшой скорости и будьте готовы прилагать повышенное усилие к рулевому колесу для поворота колес автомобиля. Обратитесь на сервисную станцию официального дилера.



Радиатор: при доливе большого объема охлаждающей жидкости необходимо помнить, что не следует заливать холодную жидкость, если двигатель автомобиля сильно нагрет. После любой операции на автомобиле, требующей даже частичного слива жидкости из системы охлаждения, ее следует наполнить свежей смесью, приготовленной в соответствующих пропорциях. Помните: можно использовать только те марки охлаждающей жидкости, которые рекомендованы к применению техническими отделами компании-производителя.

НЕИСПРАВНОСТИ (4/6)

| В движении | ВОЗМОЖНЫЕ ПРИЧИНЫ | ЧТО ДЕЛАТЬ |
|--|---|--|
| Свист. | Неправильно установлена антенна на крыше. | Измените положение антенны. |
| Двигатель перегревается. Загорается сигнальная лампа температуры охлаждающей жидкости. | Неисправен вентилятор системы охлаждения двигателя. | Прекратите движение, остановите двигатель и обратитесь на сервисную станцию компании-производителя. |
| | Течь охлаждающей жидкости. | Остановите автомобиль, выключите двигатель и проверьте бачок системы охлаждения: в нем должна быть охлаждающая жидкость. Если охлаждающая жидкость отсутствует, срочно обратитесь на сервисную станцию компании-производителя. |
| Сигнальная лампа системы предупреждения о сроке замены масла продолжает гореть после замены масла. | Не выполнена повторная инициализация системы предупреждения о сроке замены масла. | Выполните повторную инициализацию системы предупреждения о сроке замены масла; см. пункт «Бортовой компьютер» в разделе 1. |



Радиатор: при доливе большого объема охлаждающей жидкости необходимо помнить, что не следует заливать холодную жидкость, если двигатель автомобиля сильно нагрет. После любой операции на автомобиле, требующей даже частичного слива жидкости из системы охлаждения, ее следует наполнить свежей смесью, приготовленной в соответствующих пропорциях. Помните: можно использовать только те марки охлаждающей жидкости, которые рекомендованы к применению техническими отделами компании-производителя.

НЕИСПРАВНОСТИ (5/6)

| Электрическое оборудование | ВОЗМОЖНЫЕ ПРИЧИНЫ | ЧТО ДЕЛАТЬ |
|---|--|---|
| Повышенная частота мигания указателей поворота. | Перегорела лампа. | Замените лампу. |
| Не работают указатели поворота и аварийной световой сигнализации. | Неисправность электрической цепи. | Обратитесь на сервисную станцию компании-производителя. |
| | Поврежден предохранитель. | Замените предохранитель самостоятельно или на станции техобслуживания; см. сведения в разделе «Предохранители». |
| Фары не включаются или не выключаются. | Неисправность электрической цепи или управления. | Обратитесь на сервисную станцию компании-производителя. |
| | Поврежден предохранитель. | Замените предохранитель самостоятельно или на станции техобслуживания; см. сведения в разделе «Предохранители». |
| Следы конденсата в фарах. | Это нормально. Наличие конденсата на отражателях фар является закономерным следствием изменения температуры наружного воздуха. При включении фар конденсат быстро исчезает. | |

НЕИСПРАВНОСТИ (6/6)

| Электрическое оборудование | ВОЗМОЖНЫЕ ПРИЧИНЫ | ЧТО ДЕЛАТЬ |
|--------------------------------------|---|---|
| Не работают стеклоочистители. | Примерзли щетки стеклоочистителя. | Освободите щетки стеклоочистителей перед включением стеклоочистителей. |
| | Неисправность электрической цепи. | Обратитесь на сервисную станцию компании-производителя. |
| | Поврежден предохранитель. | Замените предохранитель самостоятельно или на станции техобслуживания; см. сведения в разделе «Предохранители». |
| Стеклоочиститель не останавливается. | Неисправность электрического управления | Обратитесь на сервисную станцию компании-производителя. |

Глава 6: Технические характеристики

| | |
|---|------|
| Идентификационные таблички двигателя..... | 6.2 |
| Идентификационные таблички двигателя..... | 6.3 |
| Габаритные размеры..... | 6.5 |
| Характеристики двигателя..... | 6.7 |
| Массовые характеристики, кг..... | 6.9 |
| Запасные части и ремонтные работы..... | 6.11 |
| документы, подтверждающие проведение технического обслуживания..... | 6.12 |
| Антикоррозионный контроль..... | 6.18 |

ИДЕНТИФИКАЦИОННЫЕ ТАБЛИЧКИ ДВИГАТЕЛЯ (1/2)

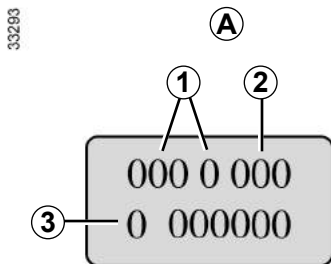

Данные с таблички на двигателе **A** следует указывать во всех запросах и заказах (расположение таблички зависит от установленного двигателя).

- 1 Тип двигателя
- 2 Индекс двигателя.
- 3 Заводской номер двигателя.

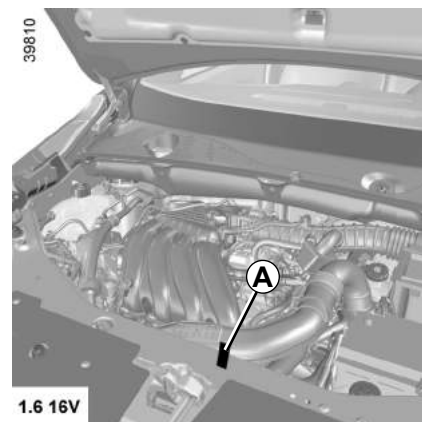
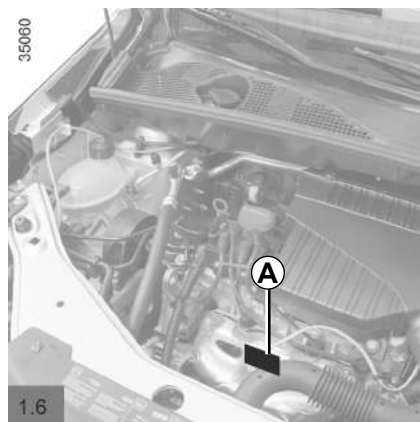
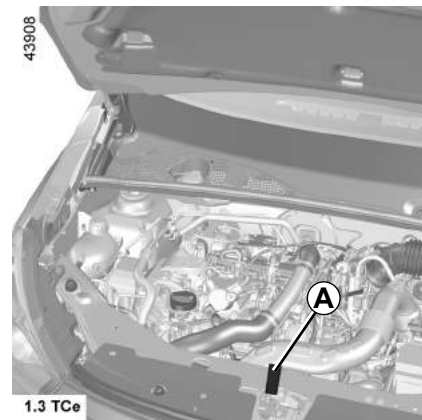
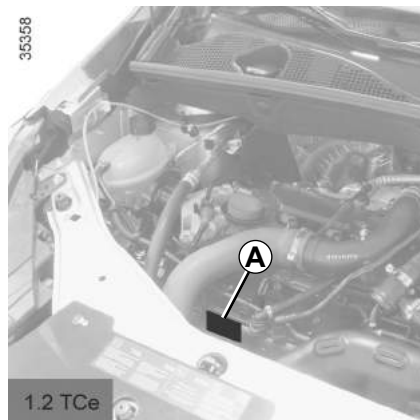

ИДЕНТИФИКАЦИОННЫЕ ТАБЛИЧКИ ДВИГАТЕЛЯ (2/2)

33293

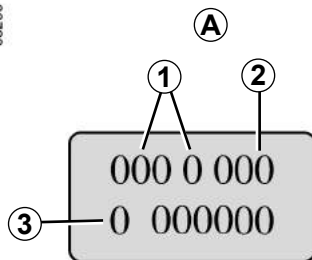

Данные с таблички на двигателе **A** следует указывать во всех запросах и заказах (расположение таблички зависит от установленного двигателя).

- 1 Тип двигателя
- 2 Индекс двигателя.
- 3 Заводской номер двигателя.

34957

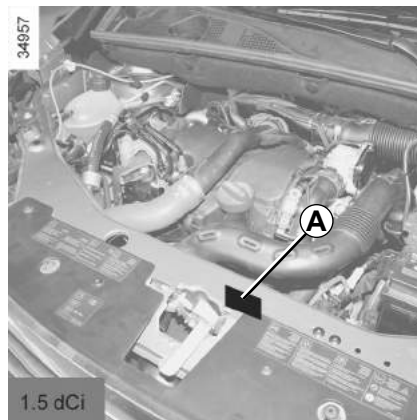

ГАБАРИТЫ (в метрах) (1/2)

Фургон

36108

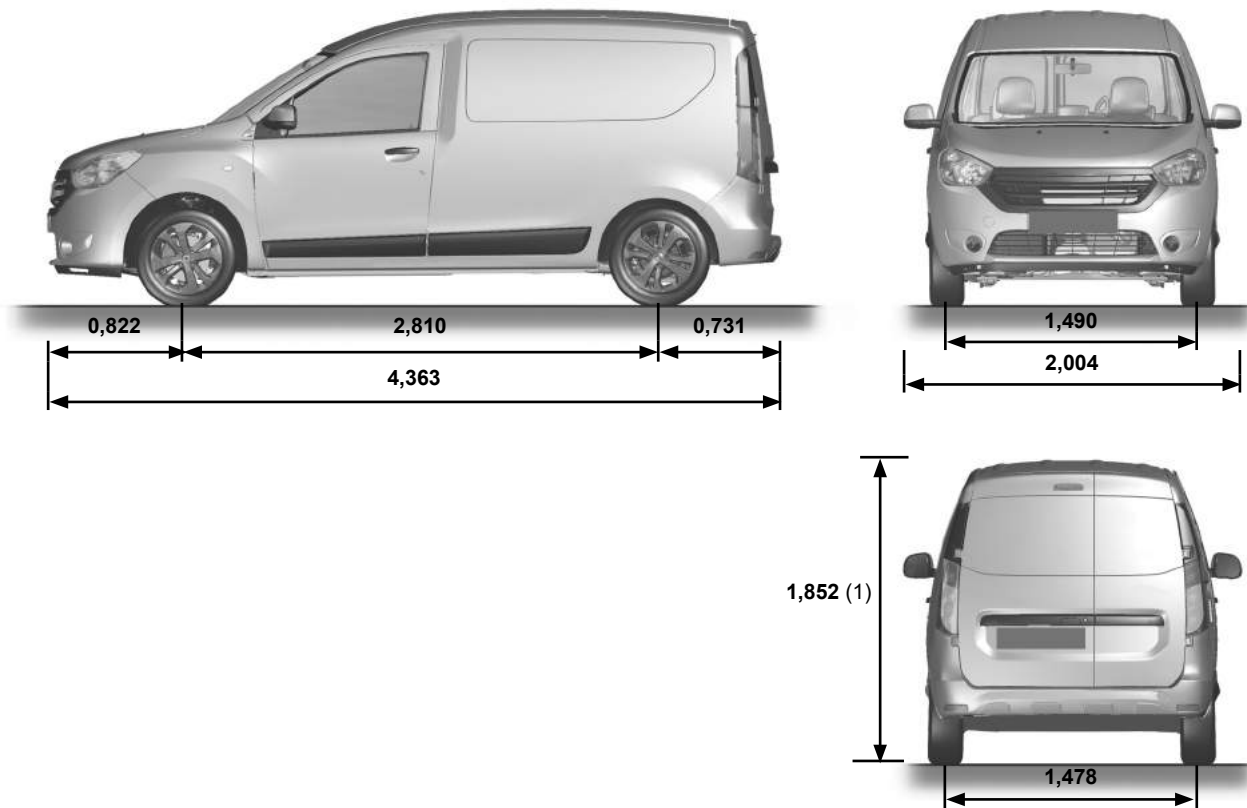

(1) В незагруженном состоянии

ГАБАРИТЫ (в метрах) (2/2)

Модификация с кузовом универсал

39372

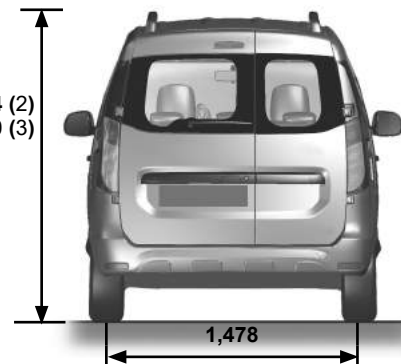
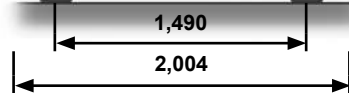
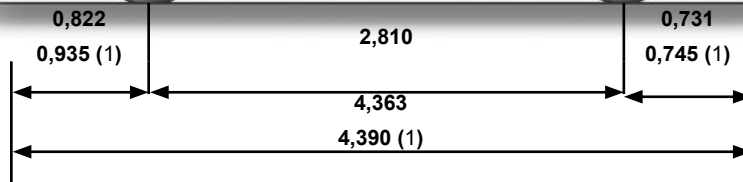

1,814 (2)
1,850 (3)





1,478

(1) в зависимости от комплектации автомобиля

(2) ненагруженный автомобиль без направляющих багажника на крыше

(3) ненагруженный автомобиль с направляющими багажника на крыше

ХАРАКТЕРИСТИКИ ДВИГАТЕЛЯ (1/2)

| Модификации | 1.2 TCe | 1.3 TCe | 1,6 8V | 1,6 16V | 1.5 dCi |
|---|--|---------|--------|--|---------|
| Тип двигателя (см. табличку на двигателе) | H5Ft | H5Ht | K7M | H4M | K9Kt |
| Рабочий объем, см ³ | 1 197 | 1 332 | 1 598 | 1 598 | 1 461 |
| Тип топлива Октановое число | Бензин Неэтилированный бензин с октановым числом обязательно соответствующим числу, указанному на этикетке лючка заливной горловины топливного бака. См. сведения в теме «Топливный бак» в разделе 1. | | | Дизельное топливо На этикетке лючка заливной горловины бака указано, какое топливо допустимо использовать. | |
| Виды топлива, которые соответствуют европейским стандартам и подходят для двигателей автомобилей, реализуемых в Европе (во всех других случаях обратитесь к официальному дилеру). |  <p>Неэтилированный бензин, соответствующий стандарту EN 228 и содержащий до 5% этанола.</p>  <p>Неэтилированный бензин, соответствующий стандарту EN 228 и содержащий до 10% этанола.</p> | | |  <p>Дизельное топливо, соответствующее стандарту EN 590 и содержащее до 7% метиловых эфиров жирных кислот.</p>  <p>Дизельное топливо, соответствующее стандарту EN 16734 и содержащее до 10% метиловых эфиров жирных кислот.</p>  <p>Дизельное топливо, соответствующее стандарту EN 15940 и содержащее до 7% метиловых эфиров жирных кислот.</p> | |

ХАРАКТЕРИСТИКИ ДВИГАТЕЛЯ (2/2)

| Модификации | 1.2 TСе | 1.3 TСе | 1.6 8V | 1.6 16V | 1.5 dCi |
|--|--|---------|--------|---------|---------|
| Тип двигателя (см. табличку на двигателе) | H5Ft | H5Ht | K7M | H4M | K9Kt |
| Рабочий объем, см ³ | 1 197 | 1 332 | 1 598 | 1 598 | 1 461 |
| Свечи зажигания | <p>Используйте свечи только тех типов, которые рекомендованы для Вашего автомобиля.</p> <p>Тип свечей должен быть указан на этикетке, расположенной в моторном отсеке, в противном случае обратитесь на сервисную станцию компании-производителя.</p> <p>Установка свечей зажигания другого типа может привести к повреждению двигателя.</p> | | | | — |

МАССЫ (в кг) (1/2)

Данные массовые характеристики указаны для автомобиля в базовой комплектации и без дополнительного оборудования: они изменяются в зависимости от уровня комплектации Вашего автомобиля. Обратитесь на сервисную станцию компании-производителя.

| | |
|---|--|
| Фургон | |
| Максимальная разрешенная масса автомобиля (ММАС) Максимальная разрешенная масса автомобиля (ММТА) Максимально разрешенная масса автомобиля с прицепом (MTR) | Массовые характеристики, указанные на табличке изготовителя автомобиля (см. пункт «Идентификационные таблички» в разделе 6). |
| Масса буксируемого прицепа, оборудованного тормозами* | рассчитываются по формуле: MTR- ММАС |
| Масса буксируемого прицепа, не оборудованного тормозами* | 575 |
| Максимально допустимая нагрузка на тягово-сцепное устройство* | 75 |
| Допустимая нагрузка на крышу, включая устройство для перевозки | 100 (включая устройство для перевозки) |

* **Масса буксируемого прицепа (буксировка трейлера, катера и т. д.)**

Буксировка запрещается, если величина MTR - ММАС равна нулю, либо если на фирменной табличке MTR указана равной нулю (или вовсе не указана).

- Следует помнить, что масса буксируемого прицепа регламентируется местным законодательством и, в частности, правилами дорожного движения. По поводу тягово-сцепного устройства обращайтесь к представителям производителя.
- В любом случае при буксировке **недопустимо превышение максимальной разрешенной массы (автомобиль и буксируемый прицеп)**. Однако, допускается:
 - превышение ММТА на задние колеса максимум на 15%,
 - превышение ММАС автомобиля максимум на 10%, но не более чем на 100 кг (при достижении первого из этих пределов).В обоих случаях максимальная скорость не должна превышать 80 км/час, а давление воздуха в шинах должно быть увеличено на 0,2 бара (3 PSI).
- Мощность двигателя и способность автомобиля преодолевать подъемы уменьшаются в условиях высокогорья, мы рекомендуем уменьшать максимальную загрузку на 10 % на 1000 м подъема и затем дополнительно на 10 % на каждые 1000 м подъема.

МАССЫ (в кг) (2/2)

Данные массовые характеристики указаны для автомобиля в базовой комплектации и без дополнительного оборудования: они изменяются в зависимости от уровня комплектации Вашего автомобиля. Обратитесь на сервисную станцию компании-производителя.

| Модификация с кузовом универсал | |
|---|--|
| Максимальная разрешенная масса автомобиля (ММАС) Максимальная разрешенная масса автомобиля (ММТА) Максимально разрешенная масса автомобиля с прицепом (MTR) | Массовые характеристики, указанные на табличке изготовителя автомобиля (см. пункт «Идентификационные таблички» в разделе 6). |
| Масса буксируемого прицепа, оборудованного тормозами* | рассчитываются по формуле: MTR - ММАС |
| Масса буксируемого прицепа, не оборудованного тормозами* | 580 |
| Максимально допустимая нагрузка на тягово-сцепное устройство* | 75 |
| Допустимая нагрузка на крышу, включая устройство для перевозки | 80 (включая устройство для перевозки) |

* Масса буксируемого прицепа (буксировка трейлера, катера и т. д.)

Буксировка запрещается, если величина MTR - ММАС равна нулю, либо если на фирменной табличке MTR указана равной нулю (или вовсе не указана).

– Следует помнить, что масса буксируемого прицепа регламентируется местным законодательством и, в частности, правилами дорожного движения. По поводу тягово-сцепного устройства обращайтесь к представителям производителя.

– В любом случае при буксировке **недопустимо превышение максимальной разрешенной массы (автомобиль и буксируемый прицеп)**. Однако, допускается:

– превышение ММТА на задние колеса максимум на 15%,

– превышение ММАС автомобиля максимум на 10%, но не более чем на 100 кг (при достижении первого из этих пределов).

В обоих случаях максимальная скорость не должна превышать 80 км/час, а давление воздуха в шинах должно быть увеличено на 0,2 бара (3 PSI).

– Мощность двигателя и способность автомобиля преодолевать подъемы уменьшаются в условиях высокогорья, мы рекомендуем уменьшать максимальную загрузку на 10 % на 1000 м подъема и затем дополнительно на 10 % на каждые 1000 м подъема.

ЗАПАСНЫЕ ЧАСТИ И РЕМОНТНЫЕ РАБОТЫ

Оригинальные запасные части созданы на основе очень жестких технических требований и подвергаются специальным испытаниям. Поэтому они соответствуют всем техническим требованиям к аналогичным деталям, устанавливаемым на новые автомобили.

Используя оригинальные запасные части компании-производителя, Вы сможете обеспечить долговечность и исправность Вашего автомобиля. Кроме того, на ремонтные работы, выполненные специалистами сервисной станции компании-производителя с использованием оригинальных запасных частей, дается гарантия согласно условиям, приведенным на обороте заказ-наряда на ремонт.

РЕГИСТРАЦИЯ ТЕХНИЧЕСКОГО ОБСЛУЖИВАНИЯ (1/6)

VIN:

| Дата: Км: | | № фактуры: | Комментарии/разное |
|---|--|---------------|--------------------|
| Тип работ: Техническое обслуживание <input type="checkbox"/> <input type="checkbox"/> | | Печать | |
| Проверка антикоррозионного покрытия: В НОРМЕ <input type="checkbox"/> Не В НОРМЕ* <input type="checkbox"/> *См. специальную страницу | | | |
| Дата: Км: | | № фактуры: | Комментарии/разное |
| Тип работ: Техническое обслуживание <input type="checkbox"/> <input type="checkbox"/> | | Печать | |
| Проверка антикоррозионного покрытия: В НОРМЕ <input type="checkbox"/> Не В НОРМЕ* <input type="checkbox"/> *См. специальную страницу | | | |
| Дата: Км: | | № фактуры: | Комментарии/разное |
| Тип работ: Техническое обслуживание <input type="checkbox"/> <input type="checkbox"/> | | Печать | |
| Проверка антикоррозионного покрытия: В НОРМЕ <input type="checkbox"/> Не В НОРМЕ* <input type="checkbox"/> *См. специальную страницу | | | |

РЕГИСТРАЦИЯ ТЕХНИЧЕСКОГО ОБСЛУЖИВАНИЯ (2/6)

VIN:

| Дата: Км: | | № фактуры: | Комментарии/разное |
|---|--|---------------|--------------------|
| Тип работ: Техническое обслуживание <input type="checkbox"/> <input type="checkbox"/> Проверка антикоррозионного покрытия: В НОРМЕ <input type="checkbox"/> Не В НОРМЕ* <input type="checkbox"/> *См. специальную страницу | | Печать | |
| | | | |
| Дата: Км: | | № фактуры: | Комментарии/разное |
| Тип работ: Техническое обслуживание <input type="checkbox"/> <input type="checkbox"/> Проверка антикоррозионного покрытия: В НОРМЕ <input type="checkbox"/> Не В НОРМЕ* <input type="checkbox"/> *См. специальную страницу | | Печать | |
| | | | |
| Дата: Км: | | № фактуры: | Комментарии/разное |
| Тип работ: Техническое обслуживание <input type="checkbox"/> <input type="checkbox"/> Проверка антикоррозионного покрытия: В НОРМЕ <input type="checkbox"/> Не В НОРМЕ* <input type="checkbox"/> *См. специальную страницу | | Печать | |
| | | | |

РЕГИСТРАЦИЯ ТЕХНИЧЕСКОГО ОБСЛУЖИВАНИЯ (3/6)

VIN:

| Дата: Км: | | № фактуры: | Комментарии/разное |
|---|--|---------------|--------------------|
| Тип работ: Техническое обслуживание <input type="checkbox"/> <input type="checkbox"/> | | Печать | |
| Проверка антикоррозионного покрытия: В НОРМЕ <input type="checkbox"/> Не В НОРМЕ* <input type="checkbox"/> *См. специальную страницу | | | |
| Дата: Км: | | № фактуры: | Комментарии/разное |
| Тип работ: Техническое обслуживание <input type="checkbox"/> <input type="checkbox"/> | | Печать | |
| Проверка антикоррозионного покрытия: В НОРМЕ <input type="checkbox"/> Не В НОРМЕ* <input type="checkbox"/> *См. специальную страницу | | | |
| Дата: Км: | | № фактуры: | Комментарии/разное |
| Тип работ: Техническое обслуживание <input type="checkbox"/> <input type="checkbox"/> | | Печать | |
| Проверка антикоррозионного покрытия: В НОРМЕ <input type="checkbox"/> Не В НОРМЕ* <input type="checkbox"/> *См. специальную страницу | | | |

РЕГИСТРАЦИЯ ТЕХНИЧЕСКОГО ОБСЛУЖИВАНИЯ (4/6)

VIN:

| Дата: Км: | | № фактуры: | Комментарии/разное |
|---|--|---------------|--------------------|
| Тип работ: Техническое обслуживание <input type="checkbox"/> <input type="checkbox"/> | | Печать | |
| Проверка антикоррозионного покрытия: В НОРМЕ <input type="checkbox"/> Не В НОРМЕ* <input type="checkbox"/> *См. специальную страницу | | | |
| Дата: Км: | | № фактуры: | Комментарии/разное |
| Тип работ: Техническое обслуживание <input type="checkbox"/> <input type="checkbox"/> | | Печать | |
| Проверка антикоррозионного покрытия: В НОРМЕ <input type="checkbox"/> Не В НОРМЕ* <input type="checkbox"/> *См. специальную страницу | | | |
| Дата: Км: | | № фактуры: | Комментарии/разное |
| Тип работ: Техническое обслуживание <input type="checkbox"/> <input type="checkbox"/> | | Печать | |
| Проверка антикоррозионного покрытия: В НОРМЕ <input type="checkbox"/> Не В НОРМЕ* <input type="checkbox"/> *См. специальную страницу | | | |

РЕГИСТРАЦИЯ ТЕХНИЧЕСКОГО ОБСЛУЖИВАНИЯ (5/6)

VIN:

| Дата: Км: | | № фактуры: | Комментарии/разное |
|---|--|---------------|--------------------|
| Тип работ: Техническое обслуживание <input type="checkbox"/> <input type="checkbox"/> | | Печать | |
| Проверка антикоррозионного покрытия: В НОРМЕ <input type="checkbox"/> Не В НОРМЕ* <input type="checkbox"/> *См. специальную страницу | | | |

| Дата: Км: | | № фактуры: | Комментарии/разное |
|---|--|---------------|--------------------|
| Тип работ: Техническое обслуживание <input type="checkbox"/> <input type="checkbox"/> | | Печать | |
| Проверка антикоррозионного покрытия: В НОРМЕ <input type="checkbox"/> Не В НОРМЕ* <input type="checkbox"/> *См. специальную страницу | | | |

| Дата: Км: | | № фактуры: | Комментарии/разное |
|---|--|---------------|--------------------|
| Тип работ: Техническое обслуживание <input type="checkbox"/> <input type="checkbox"/> | | Печать | |
| Проверка антикоррозионного покрытия: В НОРМЕ <input type="checkbox"/> Не В НОРМЕ* <input type="checkbox"/> *См. специальную страницу | | | |

РЕГИСТРАЦИЯ ТЕХНИЧЕСКОГО ОБСЛУЖИВАНИЯ (6/6)

VIN:

| Дата: Км: | | № фактуры: | Комментарии/разное |
|---|---------------|------------|--------------------|
| Тип работ: Техническое обслуживание <input type="checkbox"/> <input type="checkbox"/> | Печать | | |
| Проверка антикоррозионного покрытия: В НОРМЕ <input type="checkbox"/> Не В НОРМЕ* <input type="checkbox"/> *См. специальную страницу | | | |
| Дата: Км: | | № фактуры: | Комментарии/разное |
| Тип работ: Техническое обслуживание <input type="checkbox"/> <input type="checkbox"/> | Печать | | |
| Проверка антикоррозионного покрытия: В НОРМЕ <input type="checkbox"/> Не В НОРМЕ* <input type="checkbox"/> *См. специальную страницу | | | |
| Дата: Км: | | № фактуры: | Комментарии/разное |
| Тип работ: Техническое обслуживание <input type="checkbox"/> <input type="checkbox"/> | Печать | | |
| Проверка антикоррозионного покрытия: В НОРМЕ <input type="checkbox"/> Не В НОРМЕ* <input type="checkbox"/> *См. специальную страницу | | | |

ПРОВЕРКА АНТИКОРРОЗИОННОЙ ЗАЩИТЫ (1/6)

В случае, когда продолжение действия гарантии обусловлено ремонтом, этот ремонт указывается ниже.

VIN (ИНА):

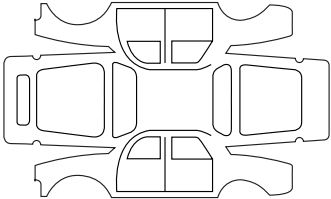
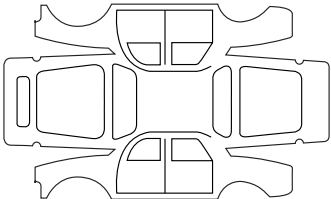
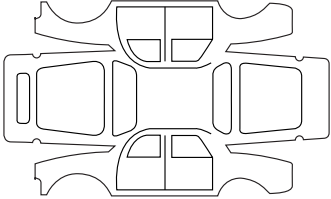
| | | |
|---|--|--------|
| | | |
| Выполняемый в связи с коррозией ремонт: |  | Печать |
| Дата ремонта: | | |
| | | |
| Выполняемый ремонт: |  | Печать |
| Дата ремонта: | | |
| | | |
| Выполняемый ремонт: |  | Печать |
| Дата ремонта: | | |

ПРОВЕРКА АНТИКОРРОЗИОННОЙ ЗАЩИТЫ (2/6)

В случае, когда продолжение действия гарантии обусловлено ремонтом, этот ремонт указывается ниже.

VIN (ИНА):

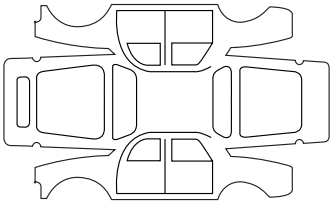
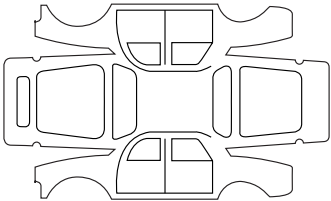
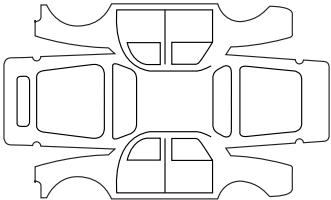
| | | |
|---|--|--------|
| | | |
| Выполняемый в связи с коррозией ремонт: |  | Печать |
| Дата ремонта: | | |
| | | |
| Выполняемый ремонт: |  | Печать |
| Дата ремонта: | | |
| | | |
| Выполняемый ремонт: |  | Печать |
| Дата ремонта: | | |

ПРОВЕРКА АНТИКОРРОЗИОННОЙ ЗАЩИТЫ (3/6)

В случае, когда продолжение действия гарантии обусловлено ремонтом, этот ремонт указывается ниже.

VIN (ИНА):

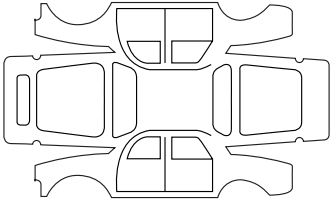
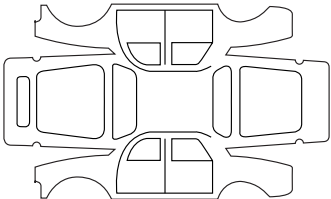
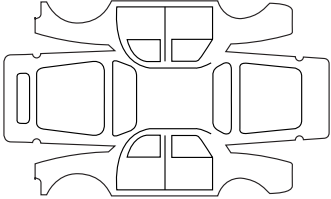
| | | |
|---|--|--------|
| | | |
| Выполняемый в связи с коррозией ремонт: |  | Печать |
| Дата ремонта: | | |
| | | |
| Выполняемый ремонт: |  | Печать |
| Дата ремонта: | | |
| | | |
| Выполняемый ремонт: |  | Печать |
| Дата ремонта: | | |

ПРОВЕРКА АНТИКОРРОЗИОННОЙ ЗАЩИТЫ (4/6)

В случае, когда продолжение действия гарантии обусловлено ремонтом, этот ремонт указывается ниже.

VIN (ИНА):

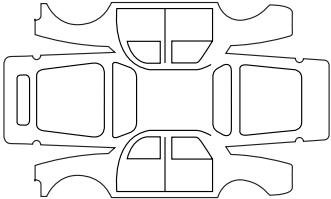
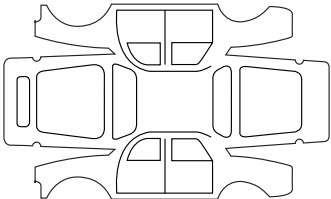
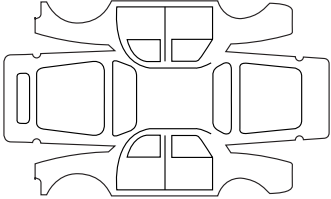
| | | |
|---|--|--------|
| | | |
| Выполняемый в связи с коррозией ремонт: |  | Печать |
| Дата ремонта: | | |
| | | |
| Выполняемый ремонт: |  | Печать |
| Дата ремонта: | | |
| | | |
| Выполняемый ремонт: |  | Печать |
| Дата ремонта: | | |

ПРОВЕРКА АНТИКОРРОЗИОННОЙ ЗАЩИТЫ (5/6)

В случае, когда продолжение действия гарантии обусловлено ремонтом, этот ремонт указывается ниже.

VIN (ИНА):

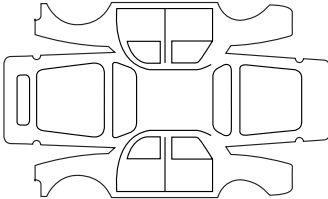
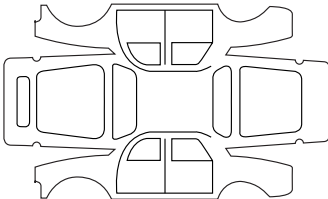
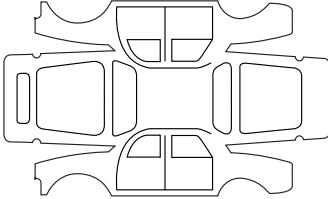
| | | |
|---|--|--------|
| | | |
| Выполняемый в связи с коррозией ремонт: |  | Печать |
| Дата ремонта: | | |
| | | |
| Выполняемый ремонт: |  | Печать |
| Дата ремонта: | | |
| | | |
| Выполняемый ремонт: |  | Печать |
| Дата ремонта: | | |

ПРОВЕРКА АНТИКОРРОЗИОННОЙ ЗАЩИТЫ (6/6)

В случае, когда продолжение действия гарантии обусловлено ремонтом, этот ремонт указывается ниже.

VIN (ИНА):

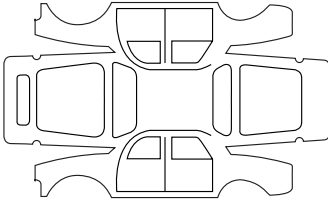
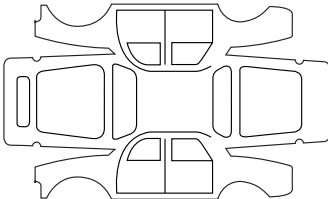
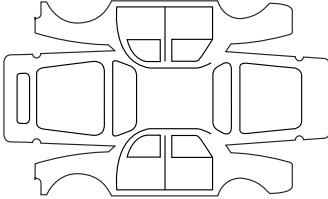
| | | |
|---|--|--------|
| | | |
| Выполняемый в связи с коррозией ремонт: |  | Печать |
| Дата ремонта: | | |
| | | |
| Выполняемый ремонт: |  | Печать |
| Дата ремонта: | | |
| | | |
| Выполняемый ремонт: |  | Печать |
| Дата ремонта: | | |



АЛФАВИТНЫЙ УКАЗАТЕЛЬ (1/5)

| | | | |
|---|----------------------|---------------------------|--------|
| Е | | | |
| ESC: система поддержания курсовой устойчивости..... | 2.21 | → 2.24 | |
| А | | | |
| АБС | 1.55, 2.21 | → 2.24 | |
| аварийная световая сигнализация | 1.70 | | |
| аварийный сигнал | 1.70 | | |
| автоматизация | 3.31, 5.37 | | |
| автоматическое запираение открывающихся элементов кузова при движении | 1.7 | | |
| автомобильный сигнал | 1.70 | | |
| адаптивный усилитель рулевого управления | 1.55 | | |
| аккумуляторная батарея | | | |
| неисправность | 5.32 – 5.33 | | |
| аккумуляторная батарея | 1.56, 4.12 – 4.13 | | |
| антиблокировочная система (АБС) | 2.21 | → 2.24 | |
| антикоррозионная защита | 4.16 | | |
| антипробуксовочная система | 2.21 | → 2.24 | |
| Б | | | |
| багажник крыши | | | |
| поперечины багажника крыши | 3.30 | | |
| багажное отделение | 3.26 | | |
| бак для реагента | 1.80 | → 1.83 | |
| безопасность детей | 1.2, 1.4, 1.10, 1.31 | → 1.50, 3.9 | |
| боковые стекла | 3.10 – 3.11 | | |
| бортовой компьютер | 1.61 | → 1.67 | |
| буксировка | | | |
| при неисправности | 5.35 | | |
| тягово-сцепное устройство | 3.27 | | |
| буксировка | 6.9 | | |
| буксировочные кольца | 5.12, 5.35 | | |
| буксируемая масса | 6.9 – 6.10 | | |
| В | | | |
| вентиляционные решетки | 3.2 – 3.3 | | |
| вентиляция | | | |
| система отопления и вентиляции | 3.4 | → 3.6 | |
| вентиляция | 3.2 – 3.3, 3.7 – 3.8 | | |
| вещевой ящик | 3.15 | → 3.19 | |
| вещевые ящики | 3.15 | → 3.19 | |
| внутренняя отделка салона | | | |
| техническое обслуживание | 4.19 – 4.20 | | |
| вождение автомобиля | 2.3, 2.7 | → 2.13, 2.20 | → 2.33 |
| встроенная система управления телефоном в режиме «свободные руки» | 3.31 | | |
| Д | | | |
| давление в шинах | 2.16 | → 2.18, 4.14 – 4.15, 5.17 | |
| датчик заднего хода | 2.32 – 2.33 | | |
| двери | 1.5 | → 1.12 | |
| дверь задка | 1.11 | | |
| двигатель | | | |
| технические характеристики | 6.7 – 6.8 | | |
| декоративные колесные колпаки | 5.13 | | |
| дети | 1.38 | → 1.47 | |
| детские сиденья | 1.31 | → 1.47 | |
| диаметр разворота | 6.5 – 6.6 | | |
| дисплей | 1.59 – 1.60 | | |
| документы на техническое обслуживание | 6.12 | → 6.17 | |
| домкрат | 5.12, 5.14 | | |
| дополнительная система | 3.4 | → 3.8 | |
| дополнительное оборудование | 5.38 | | |
| Е | | | |
| емкость бака для реагента | 1.80 | → 1.83 | |
| емкость резервуара для присадки | 1.80 | → 1.83 | |
| Ж | | | |
| жидкость системы охлаждения двигателя | 4.10 | | |
| жидкость стеклоомывателя | 4.11 | | |
| З | | | |
| заднее многоместное сиденье | 3.23 | → 3.25 | |
| заднее стекло | | | |
| обдур | 3.2 | | |
| задние | | | |
| замена ламп | 5.21 | → 5.23 | |
| задние сиденья | | | |
| функциональные возможности | 3.23 | → 3.25 | |

АЛФАВИТНЫЙ УКАЗАТЕЛЬ (2/5)

| | |
|--|--------------------------|
| задний ход | |
| движение | 2.19 |
| задняя вещевая полка | 3.15 → 3.19, 3.29 |
| задняя полка | 3.29 |
| закрытие дверей | 1.8 → 1.12 |
| замена колеса | 5.14 |
| замена ламп | 5.19 – 5.20, 5.24 – 5.25 |
| замена масла в двигателе | 4.6 → 4.8 |
| запасное колесо | 5.2 → 5.5, 5.16 → 5.18 |
| запасные части | 6.11 |
| запирание дверей | 1.4 → 1.6 |
| заправка реагентом | 1.80 → 1.83 |
| заправочная емкость агрегатов | 4.4 |
| заправочная емкость системы смазки двигателя | 4.6 → 4.8 |
| заправочная емкость топливного бака | 1.76 → 1.79 |
| запуск двигателя | 2.3 → 2.6 |
| звуковая и световая сигнализация | 1.70 |
| звуковая сигнализация | 1.71 – 1.72 |
| звуковой | |
| дальним светом фар | 1.70 |
| сигнал | 1.70 |
| звуковой сигнал напоминания о невыключенном освещении .. | 1.8, 1.72 |
| зеркала заднего вида | 1.68 – 1.69 |
| И | |
| идентификационные таблички | 6.2 – 6.3 |
| идентификация автомобиля | 6.2 |
| ИКН: избирательная каталитическая нейтрализация .. | 1.80 → 1.83 |
| индивидуальные зеркала | 3.14 |
| индикация системы навигации | 3.31 |
| К | |
| камера заднего вида | 2.34 – 2.35 |
| капот | 4.2 – 4.3 |
| каталитический нейтрализатор | 2.7 – 2.8, 2.8 |
| качество реагента | 1.80 → 1.83 |
| ключ для снятия декоративного колпака | 5.12 |
| ключ/радиочастотный пульт дистанционного управления | |
| использование | 1.2, 1.4 |

| | |
|--|--------------------------|
| ключи | 1.2 → 1.4 |
| колесный ключ | 5.12 |
| коммуникационное зеркало | 3.14 |
| комплект для накачивания шин | 5.6 → 5.11 |
| контрольно-измерительные приборы | 1.54 → 1.60, 1.71 – 1.72 |
| крепежные кольца | 1.34 – 1.35 |
| крышка бака для реагента | 1.80 → 1.83 |

Л

| | |
|--------------------------------|-------------|
| лакокрасочное покрытие | |
| номер | 6.2 |
| техническое обслуживание | 4.16 → 4.18 |
| лампы | |
| замена | 5.19 → 5.25 |

М

| | |
|---|-----------------|
| маслоизмерительный щуп | 4.4 – 4.5 |
| массовые характеристики | 6.9 |
| место водителя | 1.52 – 1.53 |
| место под установку автомагнитолы | 5.37 |
| моторное масло | 1.56, 4.4 → 4.8 |
| мультимедийное оборудование | 3.31, 5.37 |
| мытье | 4.16 → 4.18 |

Н

| | |
|--------------------------------------|--------------------------|
| набор инструментов | 5.12 |
| накачивание шин | 4.14 – 4.15 |
| наружная световая сигнализация | 1.71 – 1.72 |
| неисправности | |
| Неисправности | 5.39 → 5.44 |
| неисправности | 1.54 → 1.58, 5.39 → 5.44 |

О

| | |
|--------------------------|-------------|
| обдув | |
| ветровое стекло | 3.6 |
| обкатка автомобиля | 2.2 |
| обогрев | |
| заднее стекло | 1.75 |
| оборудование | 3.15 → 3.19 |

АЛФАВИТНЫЙ УКАЗАТЕЛЬ (3/5)

| | |
|--|--------------------------------|
| освещение салона: | |
| замена ламп..... | 5.24 – 5.25 |
| освещение: | |
| наружное..... | 1.71 – 1.72 |
| салона..... | 3.12 – 3.13 |
| особенность автомобилей с бензиновым двигателем..... | 2.7 – 2.8, 2.8 |
| особенность автомобилей с дизельным двигателем..... | 2.9 |
| отключение подушек безопасности переднего пассажира..... | 1.48 → 1.50 |
| открытие дверей..... | 1.8 → 1.12 |
| отпирание дверей..... | 1.5 – 1.6 |
| охлаждающая жидкость..... | 1.54 |
| охрана окружающей среды..... | 2.15 |
| П | |
| пепельница..... | 3.20 |
| перевозка грузов | |
| в багажном отделении..... | 3.26 |
| перевозка детей..... | 1.31 → 1.50 |
| передние сиденья | |
| регулировка..... | 1.14 → 1.16 |
| передние сиденья..... | 1.15 – 1.16 |
| передние фары | |
| замена ламп..... | 5.19 |
| переключение передач..... | 2.19 |
| плавкие предохранители..... | 5.26 → 5.29 |
| плафон..... | 3.12 – 3.13 |
| подголовники..... | 1.13, 3.21 – 3.22 |
| подушка безопасности | |
| включение подушек безопасности переднего пассажира..... | 1.48 → 1.50 |
| отключение подушек безопасности переднего пассажира..... | 1.48 → 1.50 |
| подушка безопасности..... | 1.23 → 1.30 |
| подушка безопасности..... | 1.23 → 1.30, 1.38 → 1.47, 1.54 |
| подушка детского сиденья..... | 1.31 → 1.33 |
| подъем автомобиля | |
| замена колеса..... | 5.14 – 5.15 |
| положение сиденья водителя | |
| настройки..... | 1.18 → 1.22 |

| | |
|---|-----------------------|
| поперечины багажника крыши..... | 3.30 |
| практические советы..... | 5.39 → 5.44 |
| преднатяжители ремней безопасности..... | 1.23 |
| приборная панель..... | 1.52 – 1.53 |
| прикуриватель..... | 3.20 |
| присадка (реагент)..... | 1.80 → 1.83 |
| пробка топливного бака..... | 1.76 → 1.79 |
| проверка антикоррозийной защиты..... | 6.18 → 6.23 |
| прокол..... | 5.2 → 5.5, 5.12, 5.14 |
| противотуманные | |
| фары..... | 5.20 |
| пульт дистанционного управления замками дверей | |
| элементы питания..... | 5.30 – 5.31 |
| пульт дистанционного управления замками дверей..... | 1.2 → 1.4 |
| пульт управления под рулем..... | 3.31 |

| | |
|---|--------------------------------|
| Р | |
| разделительная перегородка..... | 1.17 |
| разделительная сетка..... | 3.28 |
| размеры..... | 6.5 – 6.6 |
| расход топлива..... | 2.10 → 2.13, 3.7 |
| реагент (бак)..... | 1.80 → 1.83 |
| регулирование температуры..... | 3.7 – 3.8 |
| регулировка передних сидений..... | 1.14 → 1.16 |
| регулировка света фар..... | 1.73 |
| режим движения ЕСО..... | 1.57, 2.10 → 2.13 |
| режим ожидания двигателя..... | 2.4 → 2.6 |
| режим стоп-старт..... | 2.4 → 2.6 |
| рекомендации по снижению токсичности..... | 2.14 |
| рекомендации по управлению..... | 2.10 → 2.13 |
| ремни безопасности..... | 1.18 → 1.30, 1.38 → 1.47, 1.55 |
| розетка питания дополнительного оборудования..... | 3.20 |
| рулевое колесо | |
| регулировка..... | 1.51 |
| рычаг переключения передач..... | 2.19 |

| | |
|-------------------------------------|--------------------------|
| С | |
| сигнал потери давления в шинах..... | 2.16 → 2.18 |
| сигнальные лампы..... | 1.54 → 1.58, 1.61 → 1.67 |
| сиденья с подогревом..... | 1.14 → 1.16 |

АЛФАВИТНЫЙ УКАЗАТЕЛЬ (4/5)

| | |
|--|--------------------------|
| система Isofix | 1.34 – 1.35, 1.44 → 1.47 |
| система кондиционирования воздуха | 3.4 → 3.8 |
| система контроля при трогании на подъеме | 2.21 |
| система навигации..... | 3.31 |
| система ограничения скорости..... | 1.56, 2.25 → 2.27 |
| система отопления | 3.4 → 3.8 |
| система отопления и вентиляции..... | 3.4 → 3.7 |
| система пассивной безопасности..... | 1.23 → 1.30 |
| система пассивной безопасности водителя и переднего пассажира..... | 1.23 → 1.28 |
| система поддержания и ограничения скорости | 2.25 → 2.31 |
| система поддержания курсовой устойчивости: ESC..... | 1.57 – 1.58 |
| система поддержания скорости..... | 1.56, 2.28 → 2.31 |
| система помощи при парковке | 2.32 → 2.35 |
| система экстренного торможения | 2.21 → 2.24, 2.23 – 2.24 |
| соединение | 2.2 |
| солнцезащитный козырек..... | 3.14, 3.16 |
| сообщения на щитке приборов..... | 1.61 → 1.67 |
| сопровождение светом до дверей..... | 1.72 |
| стеклоомыватели..... | 1.74 – 1.75 |
| стеклоочистители | |
| щетки | 5.34 |
| стеклоочистители..... | 1.74 – 1.75, 5.34 |
| стеклоподъемники | 3.9 → 3.11 |
| стоп-сигнал | |
| замена ламп..... | 5.21 – 5.22 |
| стоп-старт | 2.4 → 2.6 |
| стояночный тормоз | 1.55, 2.20 |

Т

| | |
|----------------------------------|----------------------|
| телефон | 3.31 |
| технические характеристики | 6.2, 6.5 – 6.6, 6.11 |
| техническое обслуживание | 2.14 |
| топливный бак | |
| емкость..... | 1.76 → 1.79 |
| топливо | |
| долив жидкости..... | 1.54, 1.76 → 1.79 |
| емкость | 1.76 |
| качество | 1.76 |
| расход..... | 2.10 → 2.13 |

| | |
|---------------------------|-------------|
| советы по экономии | 2.10 → 2.13 |
| тормозная жидкость | 4.9 |
| тягово-сцепное устройство | |
| установка | 3.27 |

У

| | |
|---|------------------------|
| указатели поворотов..... | 1.54, 1.70 |
| указатели: | |
| на щитке приборов | 1.59 – 1.60 |
| уменьшение токсичности отработавших газов | |
| рекомендации | 2.14 |
| уровень масла в двигателе | 4.6 → 4.8 |
| уровень топлива..... | 1.60 |
| уровни эксплуатационных жидкостей | 4.4 – 4.5, 4.9 → 4.11 |
| уровни: | |
| бачок стеклоомывателя | 4.11 |
| охлаждающая жидкость..... | 4.10 |
| тормозная жидкость | 4.9 |
| усилитель рулевого управления | 2.20 |
| установка автомагнитолы | 5.37 |
| устройства безопасности для детей | 1.31 → 1.50 |
| уход: | |
| внутренняя отделка салона..... | 4.19 – 4.20 |
| кузов автомобиля | 4.16 → 4.18 |
| механическое оборудование | 4.2 → 4.5, 6.12 → 6.17 |

Ф

| | |
|--------------------------------------|------------------|
| фары | |
| замена ламп..... | 5.19 |
| передние | 5.19 |
| противотуманные | 5.20 |
| регулировка | 1.73 |
| фильтр | 4.11 |
| фильтр: | |
| противосажевый | 1.56, 2.8 – 2.9 |
| фонари направленного освещения | 3.12 – 3.13 |
| фонари/фары: | |
| аварийной сигнализации | 1.70 |
| ближнего света | 1.54, 1.71, 5.19 |
| габаритные..... | 1.71 |

АЛФАВИТНЫЙ УКАЗАТЕЛЬ (5/5)

| | |
|---------------------------------|-------------------|
| дальнего света | 1.54, 1.71 – 1.72 |
| заднего хода | 5.21 |
| освещения номерного знака | 5.23 |
| поворота | 1.54, 1.70, 5.21 |
| противотуманные | 1.54, 5.20 |
| стоп-сигнала | 5.21 |

| | |
|---------------------------------|-----|
| Х | |
| характеристики двигателей | 6.7 |

| | |
|-------------------------|-------------|
| Ч | |
| чистка: | |
| внутри автомобиля | 4.19 – 4.20 |

| | |
|------------|---------------------------------------|
| Ш | |
| шины | 2.16 → 2.18, 4.14 – 4.15, 5.16 → 5.18 |

| | |
|-------------------------------|-------------|
| Щ | |
| щетки стеклоочистителей | 5.34 |
| щиток приборов | 1.54 → 1.67 |

| | |
|--|-------------|
| Э | |
| экономия топлива | 2.10 → 2.13 |
| элементы питания (пульт дистанционного управления) | 5.30 – 5.31 |

