

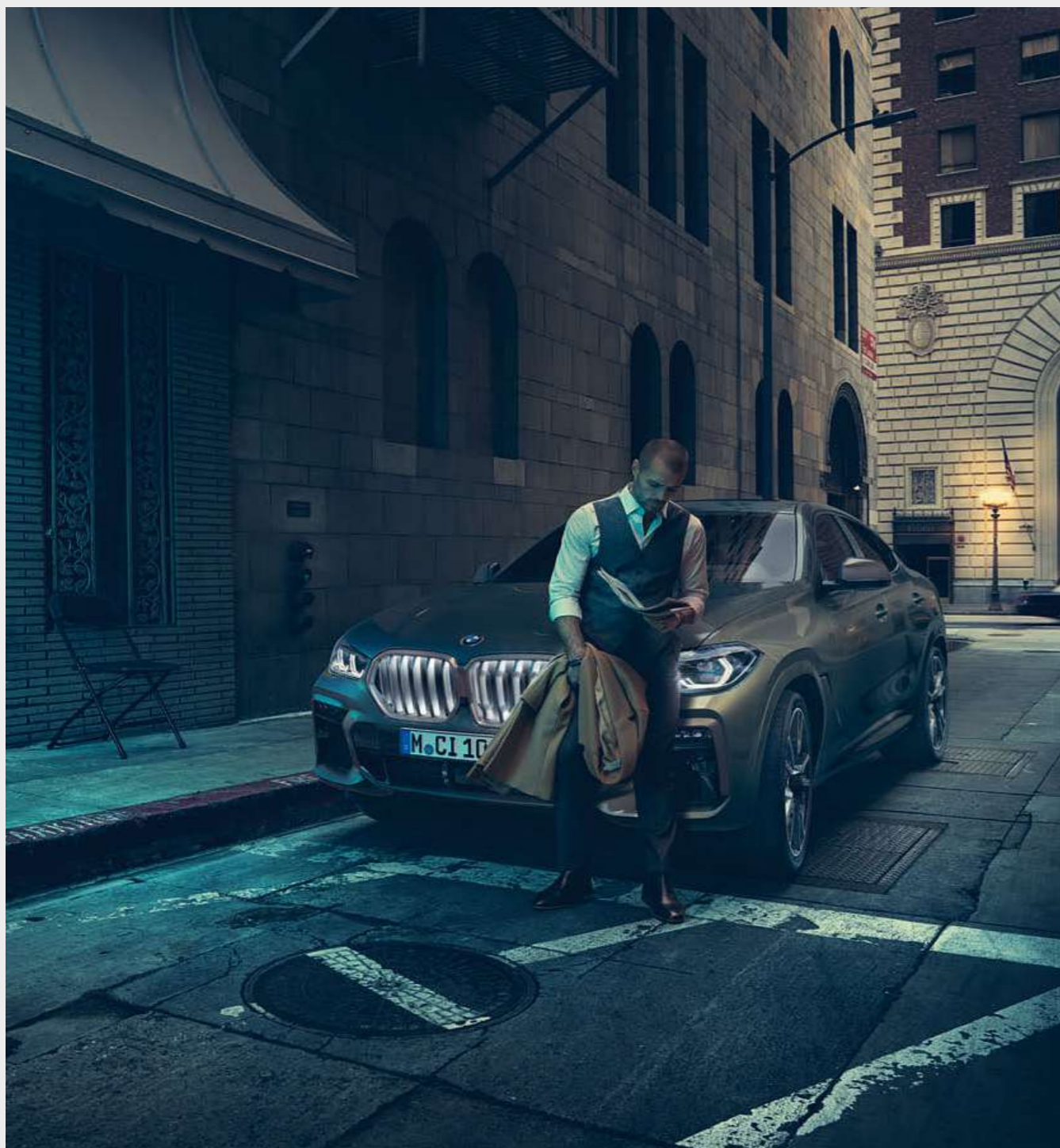

С удовольствием
за рулем

THE X6

НОВЫЙ BMW X6.



ИННОВАЦИИ И ТЕХНОЛОГИИ.



16 Силовой агрегат и подвеска



18 Системы помощи водителю
19 Безопасность



20 Коммуникационные и
информационные системы
21 Комфорт и функциональность

ОСНАЩЕНИЕ.



22 Линии отделки

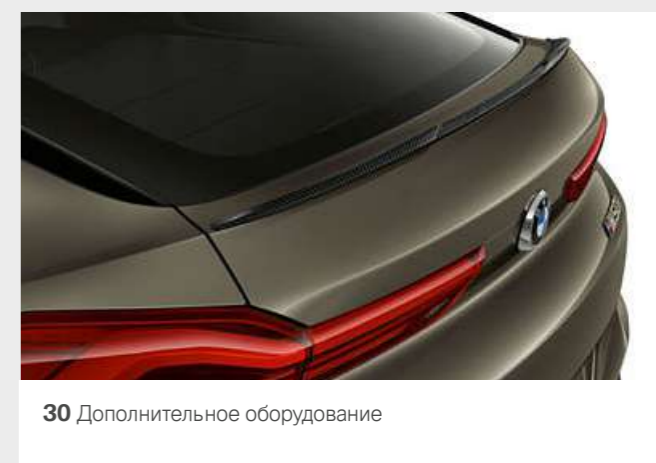

30 Дополнительное оборудование

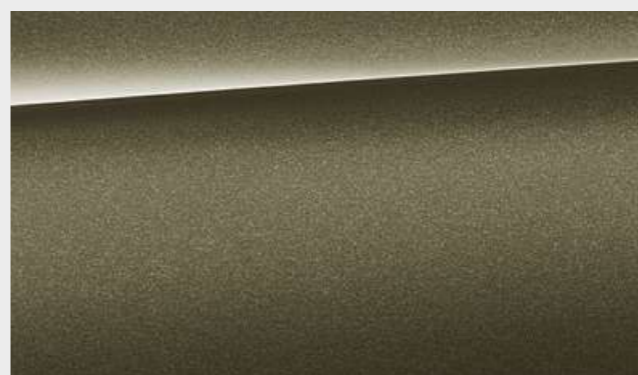

34 Цвета кузова



36 Цвета салона

ЕЩЕ БОЛЬШЕ ИНФОРМАЦИИ В ЦИФРОВОМ ВИДЕ: НОВОЕ ПРИЛОЖЕНИЕ ДЛЯ ПРОСМОТРА КАТАЛОГОВ BMW.



Больше информации, больше удовольствия от вождения. Новое приложение "Каталоги BMW" открывает для Вас совершенно новые цифровые и интерактивные ощущения от мира BMW. Скачайте приложение "Каталоги BMW" на смартфон или планшет и познакомьтесь с Вашим новым BMW.



38 Диски и шины



39 Оригинальные аксессуары BMW

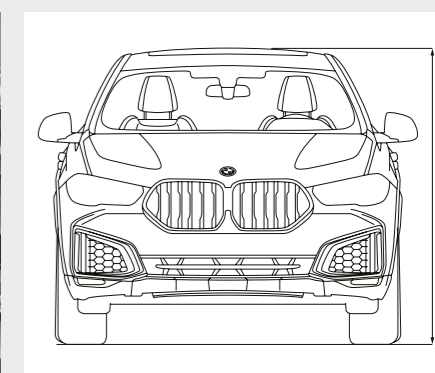

40 Технические данные



ХИЩНИК СНАРУЖИ.
ОХОТНИК ВНУТРИ.



МОЩНЫЙ ИСТОЧНИК
ЭНЕРГИИ.



СОЗДАН
БЫТЬ ПЕРВЫМ.



ЭКСТРАВАГАНТНЫЙ.



ДИНАМИКА,
НЕ ПРИЗНАЮЩАЯ ГРАНИЦ.



ПРИВЛЕКАТЕЛЬНАЯ
МОЩЬ.

Внешний вид, приковывающий взгляды Большая решетка радиатора BMW с подсветкой Iconic Glow¹ * || Лазерные фары BMW¹ || Широкий кузов || Брутальная задняя часть || 22" легкосплавные диски¹ *. **Исключительные ходовые качества на любой поверхности** Пакет xOffroad || Адаптивная подвеска M Professional¹ * || Дифференциал M Sport^{1,2} *. **Мощные технологии привода** Двигатели M TwinPower Turbo для версий M50i с мощностью двигателя 390 кВт (530 л.с.) и версий M50d с мощностью двигателя 294 кВт (400 л.с.). **Иновационные системы помощи водителю** Ассистент вождения Professional^{1,3} * с подруливающим ассистентом и ассистентом контроля полосы движения, а также режим помощи при объезде || Ассистент парковки¹ * с функцией помощи при движении задним ходом **Интеллектуальное вождение и простота подключений** Новый комплекс дисплеев BMW Live Cockpit Professional с двумя большими 12,3" дисплеями || Проекционный дисплей BMW^{1,4} || BMW Intelligent Personal Assistant* || Цифровой ключ BMW^{1,5} *. **Эмоциональный, привлекательный интерьер** Эксклюзивное опциональное оборудование || Исключительно спортивный дизайн интерьера || Большая панорамная крыша Sky Lounge¹ || Стекланная отделка Crafted Clarity¹ || Акустическая система Bowers & Wilkins Diamond Surround Sound¹ * || Выхлопная система M Sport^{1,2}. **Провоцирует – и чарует. Новый BMW X6.**

¹ Предлагается за дополнительную плату.

² Предлагается в базовой комплектации для M50i и M50d.

³ Действие этой функции может быть ограничено в темноте, тумане или при ярком свете.

⁴ В солнцезащитных очках с поляризационными стеклами информация на проекционном дисплее BMW будет видна не полностью. Отображаемая индикация зависит от комплектации автомобиля. Для отображения индикации необходимо заказать соответствующее дополнительное оборудование.

⁵ Необходимым условием является аккаунт BMW ConnectedDrive и совместимый смартфон с ОС Android, технологией NFC и встроенным защитным элементом.

Совместимость только с определенными моделями смартфонов на платформе Android версии не ниже 8.0. Для клиентов с несовместимыми смартфонами предлагается высококачественная ключ-карта.

* Доступность отдельных видов оснащения и функций зависит от варианта двигателя или наличия дополнительных опций. Подробную информацию об условиях, базовой комплектации и дополнительном оборудовании Вы найдете на сайте www.bmw.ru, а также у официальных дилеров BMW.

■ Базовая комплектация □ Дополнительное оборудование



ОСОБЕННОСТИ ДВИГАТЕЛЕЙ НОВОГО BMW X6.

M50i

8-цилиндровый бензиновый двигатель BMW TwinPower Turbo с мощностью 390 кВт (530 л.с.) и крутящим моментом 750 Нм
Разгон 0–100 км/ч: 4,3 с
Максимальная скорость¹: 250 км/ч
Расход топлива в смешанном цикле²: 11,5 л/100 км
Выбросы CO₂ в смешанном цикле²: 263 г/км

M50d

6-цилиндровый дизельный двигатель BMW TwinPower Turbo с мощностью 294 кВт (400 л.с.) и крутящим моментом 760 Нм
Разгон 0–100 км/ч: 5,2 с
Максимальная скорость¹: 250 км/ч
Расход топлива в смешанном цикле²: 7,7 л/100 км
Выбросы CO₂ в смешанном цикле²: 202 г/км

■ Для получения максимальной динамики и безопасности, а также безупречного сцепления с дорогой, **интеллектуальная система полного привода BMW xDrive** динамически перераспределяет крутящий момент между передними и задними колесами.

□ **Адаптивная подвеска M³*** с изменяемой жесткостью амортизаторов позволяет выбирать комфортные или спортивные настройки.

□ **Адаптивная подвеска M Professional*** сочетает в себе различные функции, обеспечивающие оптимальную устойчивость и динамику движения.

□ **Дифференциал M Sport³*** оптимизирует сцепление колес с дорогой и курсовую устойчивость при скоростном прохождении поворотов, а также на дорогах с различным покрытием.

¹ Ограничена электроникой.

² Данные расхода топлива и выбросов CO₂ получены в соответствии с процессами измерения, определенными директивой Европейского Союза (ЕС) 2007/715 в действующей версии. Показатели относятся к автомобилям в базовой комплектации в Германии, а диапазоны значений указаны в зависимости от использованных

размеров дисков и шин и дополнительного оборудования и могут меняться в процессе конфигурации. Данные были определены на базе нового ездового цикла WLTP и переведены в данные NEDC для сравнения.

³ Предлагается в базовой комплектации для M50i и M50d.

ПЕРЕКЛЮЧАТЕЛЬ РЕЖИМОВ ДВИЖЕНИЯ

■ Переключатель режимов движения позволяет водителю выбирать между комфортным, особо экономичным и динамичным режимами.

АДАПТИВНАЯ ПНЕВМОПОДВЕСКА ПЕРЕДНЕЙ И ЗАДНЕЙ ОСИ

□ Адаптивная пневмоподвеска передней и задней оси* обеспечивает исключительный комфорт при высокой динамике движения и облегчает процесс посадки в автомобиль и высадки из него, а также погрузку и выгрузку багажа. Пневмоподвеска автоматически поддерживает высоту кузова на неизменном уровне вне зависимости от степени загрузки автомобиля. Ее также можно поднять или опустить вручную одним нажатием кнопки.

ПАКЕТ xOFFROAD

□ Для нового BMW X6 предлагается пакет xOffroad*, обеспечивающий необходимый уровень безопасности и комфортабельное движение как по дорогам, так и за их пределами. Четыре внедорожных режима позволяют еще более точно адаптировать систему полного привода xDrive к условиям движения – для улучшения тяги на песке, камнях, гравии или снегу.

СПОРТИВНАЯ АВТОМАТИЧЕСКАЯ КОРОБКА ПЕРЕДАЧ STEPTRONIC

■ 8-ступенчатая спортивная автоматическая коробка передач Steptronic с функцией Launch Control позволяет очень быстро переключать передачи автоматически или вручную с помощью подрулевых лепестков или рычага селектора коробки передач – как при комфортном неторопливом движении, так и при динамичном вождении. В режиме SPORT переключение передач осуществляется по максимально спортивному алгоритму.

ИНТЕГРАЛЬНОЕ АКТИВНОЕ РУЛЕВОЕ УПРАВЛЕНИЕ

□ Интегральное активное рулевое управление улучшает маневренность на низких и улучшает устойчивость на высоких скоростях.

ИНТЕГРИРОВАННАЯ ТОРМОЗНАЯ СИСТЕМА

■ Интегрированная тормозная система отличается спортивным ощущением на педали тормоза и особенно высоким быстродействием. В компактном и легком тормозном модуле объединены функции привода тормозов, усилителя и системы контроля за торможением (DSC). Интегрированная тормозная система обеспечивает очень короткий тормозной путь.



*Доступность отдельных видов оснащения и функций зависит от двигателя или наличия дополнительных опций. Подробную информацию об условиях, базовой комплектации и дополнительном оборудовании Вы найдете на сайте www.bmw.ru, а также у официальных дилеров BMW.

СИСТЕМЫ ПОМОЩИ ВОДИТЕЛЮ.

BMW Personal CoPilot Исполняет Ваши желания.

□ **Ассистент вождения Professional¹*** предлагает оптимальный комфорт и максимум безопасности в опасных ситуациях или в условиях монотонного движения благодаря подруливающему ассистенту и системе контроля полосы с функцией помощи на узких участках, ассистенту экстренной остановки, системе предупреждения о сходе с полосы с активной защитой от боковых столкновений и другим функциям обеспечения безопасности.

□ **Подруливающий ассистент движения в полосе*** с функцией помощи на узких участках помогут Вам при монотонном движении в плотных транспортных потоках. На скорости до 210 км/ч на всех типах покрытия с активным круиз-контролем система комфортно поддерживает водителя с помощью рулевого управления и удерживает автомобиль в середине полосы.

□ **Система предупреждения о трафике, движущемся в перпендикулярном направлении (спереди)***, информирует Вас о потенциальных опасностях при выезде на перпендикулярную дорогу в местах с ограниченной видимостью. Система работает на скорости до 7 км/ч и может быть включена и выключена через меню настройки "Park".

□ **Ассистент парковки Plus** упрощает маневрирование автомобиля при парковке. В него, помимо прочего, входит система кругового обзора, включая вид сверху, панорамный вид и дистанционный 3D обзор, а также система помощи при перпендикулярной парковке, активная сигнализация аварийного сближения, функция экстренного торможения, ассистент парковки с направляющими линиями и ассистент движения задним ходом.

□ **Ассистент движения задним ходом*** записывает последние 50 м пути автомобиля при движении вперед на скорости до 35 км/ч и при необходимости возвращает автомобиль назад. Вы можете полностью убрать руки с рулевого колеса и сконцентрироваться на контроле окружения автомобиля.

□ **Регистратор BMW Drive Recorder*** позволяет Вам записывать видео пространства рядом с автомобилем и просматривать записи, например, на контрольном дисплее или при помощи USB-накопителя на Вашем устройстве CE. Параллельно с записью видео сохраняется такая важная информация, как скорость и GPS-координаты. Регистратор BMW Drive Recorder содержит регистратор событий и регистратор столкновения.

БЕЗОПАСНОСТЬ.

■ Базовая комплектация □ Дополнительное оборудование



□ **Система предупреждения о транспорте, движущемся в перпендикулярном направлении (сзади)***, информирует Вас о потенциальных опасностях при выезде с парковки задним ходом.

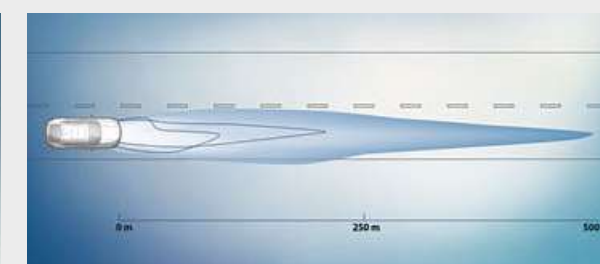

■ **Лазерные фары BMW** с уникальными X-образными элементами в режиме дальнего света освещают дорогу на расстояние до 500 метров.

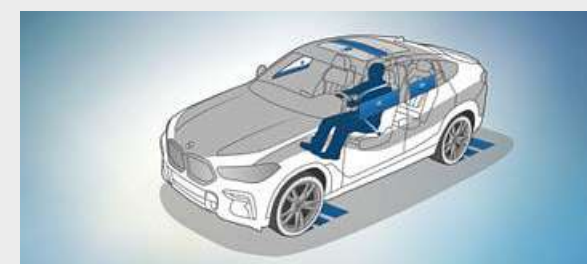

□ **Активная защита** предпринимает упреждающие меры в критических ситуациях и самостоятельно останавливает автомобиль в случае аварии.



*Доступность отдельных видов оснащения и функций зависит от варианта двигателя или наличия дополнительных опций. Подробную информацию об условиях, базовой комплектации и дополнительном оборудовании Вы найдете на сайте www.bmw.ru, а также у официальных дилеров BMW.

¹ Действие этой функции может быть ограничено в темноте, тумане или при ярком свете.

КОММУНИКАЦИОННЫЕ И ИНФОРМАЦИОННЫЕ СИСТЕМЫ.

BMW ConnectedDrive

Когда связь – это свобода.



BMW INTELLIGENT PERSONAL ASSISTANT

■ “Привет, BMW. Кто ты?” – умный помощник BMW Intelligent Personal Assistant* является душой Вашего BMW, которая прекрасно понимает Вас и помогает в самых разных ситуациях.

REMOTE SOFTWARE UPGRADE

■ Хотите, чтобы в Вашем BMW всегда было установлено программное обеспечение самой последней версии? С Remote Software Upgrade это возможно даже без посещения сервисного центра. Обновления удобно и надежно устанавливаются по беспроводной связи – аналогично Вашему смартфону. Кроме того, данный сервис также позволяет активировать различные функции Вашего автомобиля.

ЦИФРОВОЙ КЛЮЧ

□ Обычный ключ от автомобиля? Он больше не нужен. Цифровой ключ¹* хранится на Вашем смартфоне на базе Android и Вы можете поделиться им с друзьями.

ИНТЕЛЛЕКТУАЛЬНЫЕ ФУНКЦИИ.

□ В интеллектуальные функции* входят Connected Command, Automate My Habits, Predictive Preconditioning и Weather Guard. Automate My Habits запоминает Ваши предпочитаемые настройки и при необходимости активирует их в автоматическом режиме. Благодаря функции Connected Command у пассажиров есть доступ к навигационной и мультимедийной системам автомобиля через приложение BMW Connected. Также они могут управлять основными функциями системы кондиционирования.

КОМФОРТ И ФУНКЦИОНАЛЬНОСТЬ.

Инновации и технологии 20 | 21

■ Базовая комплектация □ Дополнительное оборудование

□ В пакет оснащения для багажного отделения² входят не только гибкие крепежные сетки и облегчающие погрузку и препятствующие скольжению рейлинги, но и многофункциональная сетка, которая крепится к различным петлям и также может использоваться как сумка для покупок.

□ Пакет Ambient Air включает в себя функцию ароматизации и ионизации воздуха. Предлагаются несколько различных ароматов, специально подобранных для этого автомобиля. Два из них можно использовать параллельно или выбирать по очереди.

□ При открытом люке панорамная стеклянная крыша обеспечивает дополнительный приток свежего воздуха в салон автомобиля. При закрытом люке салон наполняется светом, благодаря чему создается ощущение простора. Крышка люка открывается и закрывается полностью автоматически одним нажатием кнопки или с помощью ключа от автомобиля, может сдвигаться и подниматься, оснащена солнцезащитной шторкой и ветроотражателем.

□ Акустически-комфортное остекление* передних боковых окон, включая ветровое стекло, значительно снижает шум в салоне автомобиля. Оно сводит к минимуму проникновение в салон наружного шума, в том числе аэродинамического, шума двигателя, шин и щеток стеклоочистителя. Этот эффект особенно заметен тем, кто слушает музыку и пользуется в автомобиле устройствами Hands-free.

□ Сиденья с функцией массажа для водителя и переднего пассажира* улучшают физическое состояние, стимулируя или расслабляя определенные группы мышц. Предлагается несколько программ массажа для различных частей тела.



¹ Необходимым условием является аккаунт BMW ConnectedDrive и совместимый смартфон с ОС Android, технологией NFC и встроенным защитным элементом. Совместимость только с определенными моделями смартфонов на платформе Android версии не ниже 8.0. Для клиентов с несовместимыми смартфонами предлагается высококачественная ключ-карта.

² Предлагается ориентировочно с 12/2019.

* Доступность отдельных видов оснащения и функций зависит от варианта двигателя или наличия дополнительных опций. Подробную информацию об условиях, базовой комплектации и дополнительном оборудовании Вы найдете на сайте www.bmw.ru, а также у официальных дилеров BMW.

БАЗОВАЯ МОДЕЛЬ.

Узнайте больше с помощью нового приложения "Каталоги BMW". Теперь доступно для Вашего смартфона и планшета.



■ Черное трехспицевое спортивное кожаное рулевое колесо украшено хромированными декоративными элементами. Его утолщенный обод и эргономичные упоры для больших пальцев обеспечивают отличный хват и особенно приятные тактильные ощущения. Крышка подушки безопасности также отделана кожей.

■ Динамичный дизайн и комфорт: входящие в базовую комплектацию спортивные сиденья водителя и переднего пассажира обеспечивают возможность множества электрорегулировок, включая ширину спинки и угол наклона сиденья. Благодаря регулировке подколленной опоры, ширины спинки и глубины посадки обеспечивается отличная эргономика и высокий уровень боковой поддержки даже при самом динамичном прохождении поворотов.

Избранное оснащение базовой модели:

- 19" легкосплавные диски V-spoke 734
- Кожа Vernasca с перфорацией
- Декоративные планки «Алюминий MeshEffect», темные
- Новый комплекс дисплеев BMW Live Cockpit с 12,3-дюймовым дисплеем на приборной панели и 12,3-дюймовым контрольным дисплеем
- Комфортная подсветка
- Лазерные фары BMW
- Спортивная АКПП Steptronic
- Спортивные передние сиденья с электрорегулировками и памятью
- Спортивное кожаное рулевое колесо
- Автоматический климат-контроль, 2,5-зонный
- Обивка передней панели Sensatec



■ 19" легкосплавные диски V-spoke 734 Reflex Silver с шинами Runflat. Диски 9J x 19 с шинами 265/50 R19.

xLINE.

Оснащение 22 | 23

■ Базовая комплектация □ Дополнительное оборудование



■ Черное спортивное кожаное рулевое колесо с утолщенным ободом и эргономичными упорами для больших пальцев прекрасно лежит в руках и дарит особенно приятные тактильные ощущения.

□ Электрорегулируемые комфортные сиденья для водителя и переднего пассажира регулируются во многих направлениях, что позволяет занимать максимально удобное положение в поездке.



■ 20" легкосплавные диски V-spoke 738 Bicolour Ferric Grey с разноразмерными шинами Runflat, шлифованные. Передние диски 9J x 20 с шинами 275/45 R20, задние диски 10,5J x 20 с шинами 305/40 R20.

□ 21" легкосплавные диски Y-spoke 744 Bicolour Orbit Grey с разноразмерными шинами Runflat, шлифованные. Передние диски 9,5J x 21 с шинами 275/40 R21, задние диски 10,5J x 21 с шинами 315/35 R21.

Элементы экстерьера xLine:

- Двойная решетка радиатора BMW с вертикальными ламелями эксклюзивного дизайна и рамка решетки радиатора в исполнении "Сатинированный Алюминий"
- 20" легкосплавные диски V-spoke 738 Bicolour, предлагаются и другие варианты дисков
- Внешний дизайн BMW Individual "Сатинированный Алюминий", в качестве альтернативы предлагается внешний дизайн BMW Individual Shadow Line
- Специальные воздухозаборники в исполнении "Сатинированный Алюминий"
- Боковые облицовки порогов с отделкой "Сатинированный Алюминий"
- Задний бампер с особыми декоративными элементами в исполнении "Сатинированный Алюминий"
- Рейлинги на крыше с отделкой "Сатинированный Алюминий", в качестве альтернативы – рейлинги с отделкой BMW Individual Shadow Line

Элементы интерьера xLine:

- Ключ от автомобиля с хромированной вставкой

powered by 

Узнайте больше с помощью нового приложения "Каталоги BMW".
Теперь доступно для Вашего смартфона и планшета.

■ Базовая комплектация □ Дополнительное оборудование



■ Многофункциональное трехспицевое кожаное рулевое колесо M оснащено интегрированной подушкой безопасности водителя. Обод с отделкой черной кожей Walkappa с черными декоративными швами и эргономичные упоры для больших пальцев создают непревзойденное впечатление спортивности и полного контроля над дорогой.



■ Динамичный дизайн и комфорт: входящие в базовую комплектацию спортивные сиденья водителя и переднего пассажира обеспечивают возможность множества электро-регулировок, включая ширину спинки и угол наклона сиденья. Благодаря регулировке подколленной опоры, ширины спинки и глубины посадки обеспечивается отличная эргономика и высокий уровень боковой поддержки даже при самом динамичном прохождении поворотов.

Элементы пакета M Sport в экстерьере:

- Аэродинамический пакет M со спортивным передним бампером, боковыми накладками на пороги и расширителями колесных арок с окраской в цвет кузова
- 20" легкосплавные диски M Star-spoke 740 M Bicolour с разноразмерными шинами Runflat, предлагаются и другие варианты дисков
- Адаптивная подвеска M, предлагаются и другие варианты подвески
- Спортивная автоматическая коробка передач Steptronic
- Внешний дизайн BMW Individual Shadow Line или BMW Individual "Сатинированный алюминий"
- Логотип „M“ на крыльях
- Тормоза M Sport с суппортами синего цвета и логотипом "M"
- Задний бампер с вставкой-диффузором
- Специальный задний спойлер M Sport
- Выхлопная система M Sport
- Накладки выхлопных патрубков с особым дизайном для пакета M Sport
- Эксклюзивная окраска кузова цвета "Черный Карбон металл". Предлагаются и другие цвета кузова

Элементы пакета M Sport в интерьере:

- Накладки M на пороги дверей с подсветкой, площадка M для левой ноги водителя и особые педали M
- Спортивные сиденья для водителя и переднего пассажира с обивкой кожей Vernasca цвета „Черный“ с контрастными швами и логотипом „M“, предлагаются и другие варианты обивки
- Кожаное спортивное рулевое колесо M
- Обивка потолка BMW Individual цвета „Антрацит“
- Темные декоративные планки „Алюминий Mesh-effect“, в качестве альтернативы предлагаются специальные декоративные планки M Sport „Алюминий Tetragon“, предлагаются и другие варианты планок
- Приборная панель с особой индикацией M в режимах SPORT и SPORT+
- Специальный автомобильный ключ M Sport
- Напольные велюровые коврики M*



■ 20" легкосплавные диски M Star-spoke 740 M Bicolour Orbit Grey с разноразмерными шинами Runflat, шлифованные. Передние диски 9J x 20 с шинами 275/45 R20, задние диски 10,5J x 20 с шинами 305/40 R20.



□ 22" легкосплавные диски M Double-spoke 742 M Bicolour Jet Black с разноразмерными шинами, шлифованные. Передние диски 9,5J x 22 с шинами 275/35 R22, задние диски 10,5J x 22 с шинами 315/30 R22.

*Доступность отдельных видов оснащения и функций зависит от варианта двигателя или наличия дополнительных опций. Подробную информацию об условиях, базовой комплектации и дополнительном оборудовании Вы найдете на сайте www.bmw.ru, а также у официальных дилеров BMW.

НОВЫЙ BMW X6 M50i.

Оснащение 26 | 27

Даже больше – о чем бы ни шла речь: новый BMW X6 M50i отличается еще более ярким и безошибочно угадываемым характером BMW X6 в каждом аспекте. Оснащенный самым мощным двигателем для BMW X6 – с характерным звуком выхлопной системы M Sport – он доминирует на дороге с самых первых метров. Благодаря особым настройкам адаптивной подвески M, точному рулевому управлению и дифференциалу M Sport, улучшающему тягу, он легко отрывается от соперников, быстро оставляя их позади. Такая мощная индивидуальность, разумеется, проявляется и во внешнем виде: особые черты, такие как ламели решетки радиатора, крышки наружных зеркал заднего вида, название модели и выхлопные патрубки характерного для моделей M цвета „Серый Церий“, устанавливают стандарты абсолютного атлетизма. В то же время такие элементы дизайна, как обозначение модели на подсвечиваемых декоративных накладках порогов дверей, на центральной консоли, декоративном кожухе двигателя и задней части кузова, несомненно, подчеркивают абсолютно выдающиеся характеристики нового BMW X6 M50i.

■ Базовая комплектация □ Дополнительное оборудование



■ Узнаваемый вид спереди: особое внимание привлекает типичная двойная решетка радиатора BMW. Благодаря окраске ламелей и рамки решетки радиатора в фирменный для моделей M цвет „Серый Церий“ передняя часть нового BMW X6 M50i выглядит элегантно и спортивно.



■ Декоративные накладки на порогах всех дверей не только подсвечиваются, но и имеют обозначение модели „M50i“.



■ Трапециевидные выхлопные патрубки характерного для моделей M цвета „Серый Церий“ визуально подчеркивают богатый звук выхлопной системы M Sport.



■ В бензиновом 8-цилиндровом двигателе BMW TwinPower Turbo используются два турбокомпрессора и система управления клапанами Valvetronic, а также система непосредственного впрыска топлива высокой точности. Двигатель развивает максимальную мощность 390 кВт (530 л.с.) и крутящий момент 750 Нм. Два турбокомпрессора компактно установлены в пространстве между цилиндрами.

BMW INDIVIDUAL.

ВЫРАЖЕНИЕ ИНДИВИДУАЛЬНОСТИ.



Лакокрасочное покрытие BMW Individual „Аметрин металлик“ – солидная заявка на эксклюзивность. В состав краски входит пигмент Xirallic, который в зависимости от интенсивности освещения создает переливы бесчисленных оттенков, как у драгоценного камня, давшего название пигменту.



Утонченность, аристократичность, неподвластность времени: полная отделка кожей Merino BMW Individual цвета “Черный” – признак индивидуальности, которая предполагает нечто особое.



Декоративные планки BMW Individual из дерева Fineline цвета “Черный” с алюминиевыми вставками отличаются исключительным внешним видом. Рисунок специально подбирается для каждого автомобиля, что подчеркивает высочайший уровень мастерства BMW Individual.

Решать только вам. BMW Individual предлагает Вам широкие возможности для индивидуализации BMW X6 в соответствии с Вашими пожеланиями, но решение всегда остается только за Вами. Добавьте свои индивидуальные черты в типичное для BMW чувство удовольствия за рулем. Выберите наиболее интересные для Вас опции из широкого списка высококачественного оснащения: эксклюзивные лакокрасочные покрытия BMW Individual, которые являются свидетельством солидности и хорошего стиля. Отделка панелей мягкой кожей и декоративные планки из ценных пород дерева, которые превращают салон в Вашу личную зону комфорта.

ДОПОЛНИТЕЛЬНОЕ ОБОРУДОВАНИЕ.

Оснащение 30 | 31

Узнайте больше с помощью нового приложения "Каталоги BMW". Теперь доступно для Вашего смартфона и планшета.

■ Базовая комплектация □ Дополнительное оборудование



□ Решетка радиатора BMW с подсветкой Iconic Glow создает впечатляющий визуальный акцент. Инновационная светодиодная технология с использованием белой светодиодной подсветки обеспечивает возможность реализации захватывающих световых сценариев – например, при движении или отпирании и запирании автомобиля.



■ В задних фонарях используются высокоэффективные отдельные светодиодные элементы. Они отличаются характерной L-образной формой, что даже в темноте позволяет легко узнать автомобиль BMW.



□ Внешний дизайн BMW Individual Shadow Line с расширенной отделкой включает в себя решетку радиатора BMW и выхлопные патрубки цвета "Глянцевый Черный".



□ Задний спойлер M Carbon¹* подчеркивает атлетичный и спортивный дизайн автомобиля и заметно уменьшает нежелательную подъемную силу на задней оси.



□ Крышки наружных зеркал M Carbon¹* подчеркивают атлетичный и спортивный дизайн автомобиля.



■ В режиме дальнего света лазерные фары с уникальными X-образными элементами освещают дорогу на расстояние до 500 метров, что почти вдвое дальше, чем обычные фары. Улучшение видимости в темное время суток значительно повышает уровень безопасности. Синий символ "X" и надпись "BMW Laser" подчеркивают высокий технологический уровень автомобиля.



□ В теплую погоду функция вентиляции передних сидений* обеспечивает прохладную и приятную температуру, в результате чего поездки становятся более комфортными. Воздуховоды в подушке и спинке сиденья забирают воздух через перфорированную обивку. Интенсивность подачи воздуха можно регулировать. Перфорированная обивка изготовлена из кожи Vernasca.



□ Внешний дизайн BMW Individual "Сатинированный Алюминий" подчеркивает премиальный вид автомобиля благодаря особой отделке боковых окон. Накладки центральных и задних стоек, рамки и основания наружных зеркал, а также вертикальные направляющие стекол с отделкой "Глянцевый Черный" создают стильный контраст с элементами из алюминия.



□ Внешний дизайн BMW Individual Shadow Line² включает в себя множество элементов отделки экстерьера в цвете "Глянцевый Черный": окантовки рамок боковых окон, накладки проемов для стекол, центральные и задние стойки, направляющие стекол, а также основания наружных зеркал.



■ Функция световой дорожки проецирует световую картинку на землю перед дверями автомобиля, приветствуя водителя и пассажиров. Световая дорожка также позволяет более безопасно и удобно выйти из автомобиля в темноте.



□ Отделка Crafted Clarity включает в себя изготовленные вручную элементы из хрустального стекла, которые обеспечивают более высокий визуальный и тактильный уровень исполнения салона. Детали рычага коробки передач, ручки регулировки громкости, контроллера iDrive и кнопки Start/Stop изготовлены из хрусталя.

¹ Предлагается ориентировочно с 12/2019.

² Предлагается в базовой комплектации для M50i и M50d.

*Доступность отдельных видов оснащения и функций зависит от варианта двигателя или наличия дополнительных опций. Подробную информацию об условиях, базовой комплектации и дополнительном оборудовании Вы найдете на сайте www.bmw.ru, а также у официальных дилеров BMW.

Узнайте больше с помощью нового приложения "Каталоги BMW". Теперь доступно для Вашего смартфона и планшета.

■ Базовая комплектация □ Дополнительное оборудование



■ Консьерж-сервис, дистанционное управление автомобилем, информация о дорожной ситуации онлайн, подготовка для Apple CarPlay® или, возможно, In-Car Experiences? Зачем заказывать отдельные опции, если можно воспользоваться сразу всеми? Пакет Connected Professional позволяет Вам пользоваться этими сервисами BMW ConnectedDrive, а также предоставляет возможность бесплатно протестировать дополнительные сервисы.



□ Аудиосистема Bowers & Wilkins Diamond Surround Sound* с двумя алмазным высокочастотными динамиками отличается выдающимся студийным качеством звука на каждом месте в автомобиле. 20 динамиков, расположенных в оптимальных местах, имеют общую выходную мощность 1500 Вт, обеспечивая фантастические впечатления. Отдельные динамики подсвечиваются, визуально подчеркивая выдающееся качество звучания.



■ Динамичный дизайн и комфорт: входящие в базовую комплектацию спортивные сиденья водителя и переднего пассажира обеспечивают возможность множества электрорегулировок, включая ширину спинки и угол наклона сиденья. Благодаря регулировке подколленной опоры, ширины спинки и глубины посадки обеспечивается отличная эргономика и высокий уровень боковой поддержки даже при самом динамичном прохождении поворотов.



□ Комфортные сиденья для водителя и переднего пассажира включают активные подголовники и автоматически регулируются в различных направлениях. По отдельности можно регулировать положение верхней части спинки, ширину спинки, подколленную опору и высоту подголовников. В опцию также входят поддержка поясничного отдела спины и функция памяти для сиденья водителя и переднего пассажира.



■ BMW Live Cockpit Professional с функцией навигации¹ включает в себя объединенные в сеть сенсорный контрольный дисплей высокого разрешения с диагональю 12,3" и полностью цифровой дисплей на приборной панели с диагональю 12,3".



□ Цветной проекционный дисплей BMW² отображает всю важную информацию непосредственно в Вашем поле зрения, позволяя Вам полностью сконцентрироваться на управлении автомобилем. В частности, отображаются текущая скорость, указания навигационной системы, ограничения скорости, включая сообщение о запрете обгона, а также телефонная книга и данные развлекательной системы.

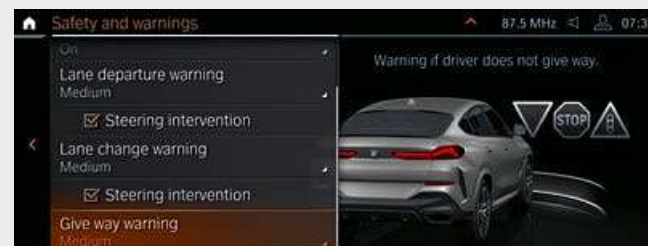

□ Ассистент вождения Professional^{3,*} предлагает оптимальный комфорт и максимум безопасности в опасных ситуациях или в условиях монотонного движения благодаря подруливающему ассистенту и системе контроля полосы с функцией помощи на узких участках, ассистенту экстренной остановки, системе предупреждения о сходе с полосы с активной защитой от боковых столкновений и другим функциям обеспечения безопасности.



□ Регистратор BMW Drive Recorder* позволяет Вам записывать видео пространства рядом с автомобилем и просматривать записи, например, на контрольном дисплее или при помощи USB-накопителя на Вашем устройстве CE. Параллельно с записью видео сохраняется такая важная информация, как скорость и GPS-координаты. Регистратор BMW Drive Recorder содержит регистратор событий и регистратор столкновения.



□ Расположенные в центральной консоли подстаканники с регулировкой температуры могут сохранять тепло напитков или охлаждать их. Регулировка температуры включается кнопками слева или справа. О состоянии свидетельствует также комфортная подсветка (синий цвет для охлаждения и красный для нагрева).



□ Развлекательная система для задних пассажиров Professional включает в себя два цветных сенсорных экрана высокого разрешения с диагональю 10,2" и регулируемым углом наклона, а также привод Blu-ray. Тем самым во время движения можно пользоваться навигацией. Также имеется USB-порт и порты для MP3-плееров, игровых консолей и наушников (включая беспроводные).



□ Панорамная крыша Sky Lounge создает ощущение простора днем, а благодаря светодиодной системе освещения с 15 000 световыми элементами создает особую атмосферу в темное время суток. Можно выбрать один из шести вариантов комфортной подсветки.



■ Входящий в базовую комплектацию пакет освещения включает в себя комфортную контурную подсветку передних и задних дверей и позволяет создать в салоне приятную и уютную атмосферу. Функция приветствия световой дорожкой (Welcome Light Carpet) освещает пространство перед дверьми автомобиля при посадке и высадке. Доступны шесть вариантов цвета подсветки с функцией регулирования яркости: белый, синий, оранжевый, бронзовый, фиолетовый и зеленый.

¹ Как составная часть BMW ConnectedDrive в ряде европейских стран система осуществляет обновление карт до четырех раз в год в течение трех лет. Информацию можно уточнить у официальных дилеров BMW.

² В солнцезащитных очках с поляризационными стеклами информация на проекционном дисплее BMW будет видна не полностью. Отображаемая индикация зависит от комплектации автомобиля. Для отображения индикации необходимо заказать соответствующее дополнительное оборудование.

³ Действие этой функции может быть ограничено в темноте, тумане или при ярком свете.

* Доступность отдельных видов оснащения и функций зависит от варианта двигателя или наличия дополнительных опций. Подробную информацию об условиях, базовой комплектации и дополнительном оборудовании Вы найдете на сайте www.bmw.ru, а также у официальных дилеров BMW.

Узнайте больше с помощью нового приложения "Каталоги BMW". Теперь доступно для Вашего смартфона и планшета.

■ Базовая комплектация □ Дополнительное оборудование



□ Неметаллик 300 Белоснежный¹



□ Неметаллик 668 Черный^{2,3}



■ Металлик A90 Серый Софисто с бриллиантовым эффектом^{2,3}

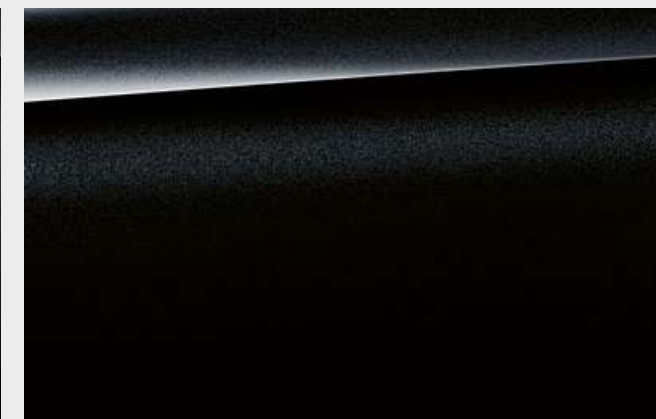

■ Металлик 475 Черный Сапфир^{3,4}



■ Металлик A96 Белый Минерал⁴

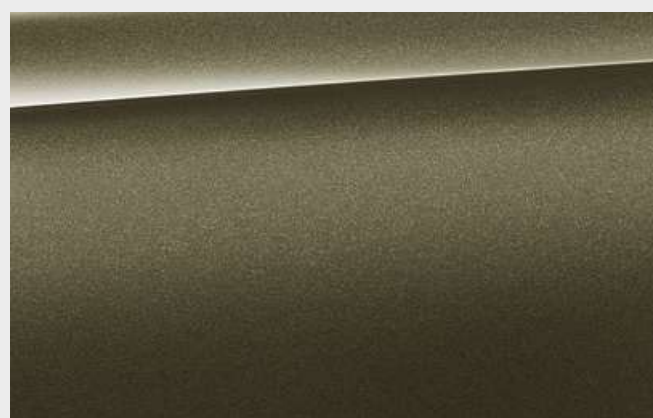

■ Металлик C3D Манхэттен⁴

BMW INDIVIDUAL

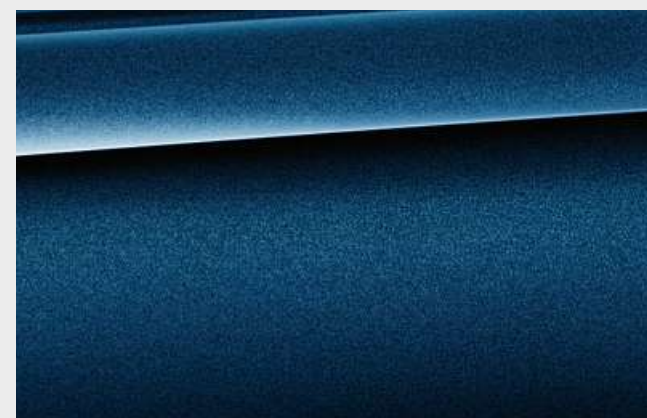

□ BMW Individual C3Z Синий Танзанит металлик^{3,4}



□ BMW Individual X1B Аметрин металлик^{3,4}

ПАКЕТ M SPORT.



■ Металлик C06 Красный Фламенко с бриллиантовым эффектом^{3,4}



■ Металлик C27 Арктический Серый с бриллиантовым эффектом⁴

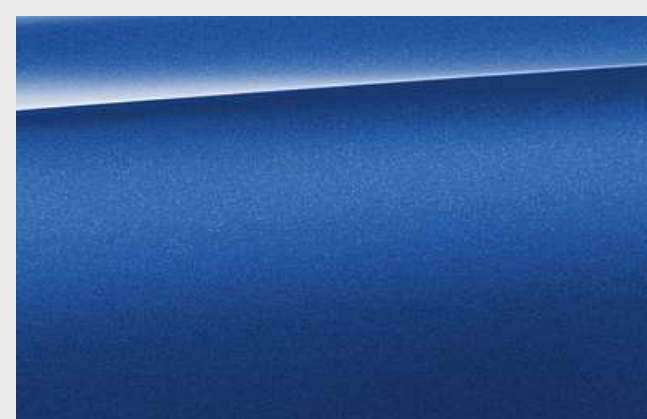

□ Металлик C3W Синий Риверсайд

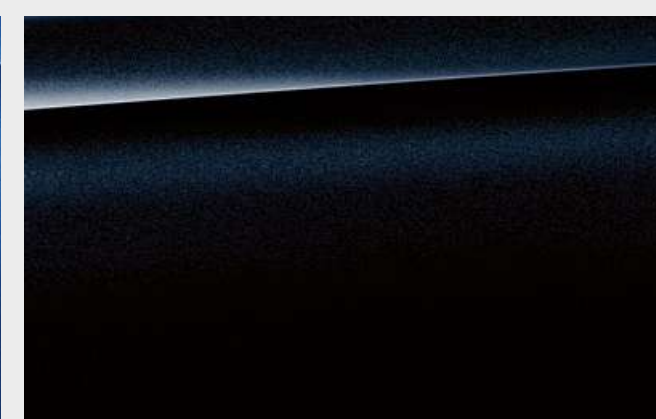

□ Металлик 416 Черный Карбон

[Конфигуратор BMW] Используйте конфигуратор, чтобы подобрать свой индивидуальный BMW. Вам на выбор предлагаются все современные двигатели, цвета и виды оснащения. Подробнее на www.bmw.ru
[Цветные карточки] Данные карточки помогут Вам составить первое впечатление о цветах и материалах для Вашего BMW. Приведенные здесь примеры должны дать

Вам первое впечатление. Однако из опыта известно, что полиграфические краски не всегда могут точно передать оттенки цветов лакокрасочного покрытия, обивки и декоративных планок. Поэтому мы рекомендуем Вам обсудить выбор цветов с официальным дилером BMW. Он покажет Вам образцы и поможет выполнить Ваши особые пожелания.

¹ Предлагается в базовой комплектации для пакета M Sport, M50i и M50d.

² Не предлагается для M50i и M50d.

³ Предлагается ориентировочно с 12/2019.

⁴ Также предлагается в сочетании с пакетом M Sport.

Узнайте больше с помощью нового приложения "Каталоги BMW". Теперь доступно для Вашего смартфона и планшета.

■ Базовая комплектация □ Дополнительное оборудование

КОЖА	Предлагается с	КОЖА BMW INDIVIDUAL	Предлагается с	ДЕКОРАТИВНЫЕ ПЛАНКИ	Предлагается с	ДЕКОРАТИВНЫЕ ПЛАНКИ BMW INDIVIDUAL	Предлагается с		
	<ul style="list-style-type: none"> ■ Базовая модель ■ xLine ■ пакет M Sport 	Кожа Vernasca с перфорацией MCEW "Слоновая Кость", черный салон ¹	<ul style="list-style-type: none"> □ Базовая модель □ xLine □ пакет M Sport 	Полная отделка кожей Merino BMW Individual ZBEW "Слоновая Кость" ^{**}		<ul style="list-style-type: none"> ■ пакет M Sport 	Декоративные планки "Алюминий Tetragon" ²	<ul style="list-style-type: none"> □ Базовая модель □ xLine □ пакет M Sport 	Декоративные планки BMW Individual "Черный рояльный лак" ¹
	<ul style="list-style-type: none"> ■ Базовая модель ■ xLine ■ пакет M Sport 	Кожа Vernasca с перфорацией MCHF "Кофе", черный салон	<ul style="list-style-type: none"> □ Базовая модель □ xLine □ пакет M Sport 	Расширенная отделка кожей Merino BMW Individual VAEW "Слоновая Кость", черный салон ¹		<ul style="list-style-type: none"> ■ Базовая модель ■ xLine ■ пакет M Sport 	Декоративные планки "Алюминий Mesheffect", темные	<ul style="list-style-type: none"> □ Базовая модель □ xLine □ пакет M Sport 	Декоративные планки BMW Individual из дерева Finesline черного цвета с алюминиевыми вставками
	<ul style="list-style-type: none"> ■ Базовая модель ■ xLine ■ пакет M Sport 	Кожа Vernasca с перфорацией MCG7 "Красный Такора", черный салон	<ul style="list-style-type: none"> □ Базовая модель □ xLine □ пакет M Sport 	Расширенная отделка кожей Merino BMW Individual VAHF "Кофе", черный салон ^{1,*}		<ul style="list-style-type: none"> □ пакет M Sport 	Декоративные планки Carbon Fibre с акцентными вставками цвета "Жемчужный Хром"		
	<ul style="list-style-type: none"> ■ Базовая модель ■ xLine ■ пакет M Sport 	Кожа Vernasca с перфорацией MCSW "Черный", черный салон	<ul style="list-style-type: none"> □ Базовая модель □ xLine □ пакет M Sport 	Полная отделка кожей Merino BMW Individual ZBSW "Черный", черный салон		<ul style="list-style-type: none"> □ Базовая модель □ xLine □ пакет M Sport 	Декоративные планки из дерева Finesline Strire цвета "Глянцевый Коричневый" ¹	<ul style="list-style-type: none"> □ Базовая модель □ xLine □ пакет M Sport 	Обивка потолка BMW Individual 775 "Антрацит" ^{1,2}
	<ul style="list-style-type: none"> ■ пакет M Sport 	Кожа Vernasca MAN9 "Черный" с коричневыми контрастными декоративными швами и логотипом "M", черный салон	<ul style="list-style-type: none"> □ Базовая модель □ xLine □ пакет M Sport 	Расширенная отделка кожей Merino BMW Individual VASW "Черный", черный салон ^{1,*}		<ul style="list-style-type: none"> □ Базовая модель □ xLine □ пакет M Sport 	Декоративные планки "Узорчатый Ясень" цвета "Глянцевый Коричневый металл" ¹	<ul style="list-style-type: none"> □ Базовая модель □ xLine □ пакет M Sport 	Обивка потолка BMW Individual 776 Алькантара "Антрацит"
								<ul style="list-style-type: none"> □ Базовая модель □ xLine □ пакет M Sport 	Обивка потолка BMW Individual XD5 Алькантара* цвета "Слоновая Кость"

Обратите внимание, что с течением времени даже при аккуратном обращении на обивке сидений могут появиться пятна, устранить которые будет невозможно. Подобные пятна могут появиться, в частности, в результате контакта с некачественно окрашенной одеждой.

Обратите внимание, что цвет салона зависит от цвета выбранной обивки.

¹ Предлагается ориентировочно с 12/2019.

² Предлагается в базовой комплектации для M50i и M50d.

* Доступность отдельных видов оснащения и функций зависит от варианта двигателя или наличия дополнительных опций. Подробную информацию об условиях, базовой комплектации и дополнительном оборудовании Вы найдете на сайте www.bmw.ru, а также у официальных дилеров BMW.

ДИСКИ И ШИНЫ.

Узнайте больше с помощью нового приложения "Каталоги BMW". Теперь доступно для Вашего смартфона и планшета.



■ 19" легкосплавные диски V-spoke 734 Reflex Silver*. Диски 9J x 19 с шинами 265/50 R19.



□ 20" легкосплавные диски Star-spoke 736 Ferric Grey с разноразмерными шинами Runflat*. Передние диски 9J x 20 с шинами 275/45 R20, задние диски 10,5J x 20 с шинами 305/40 R20.



□ 20" легкосплавные диски V-spoke 738 Bicolour Ferric Grey с разноразмерными шинами Runflat*, шлифованные. Передние диски 9J x 20 с шинами 275/45 R20, задние диски 10,5J x 20 с шинами 305/40 R20.¹



□ 20" легкосплавные диски M Star-spoke 740 M Bicolour Orbit Grey с разноразмерными шинами Runflat*, шлифованные. Передние диски 9J x 20 с шинами 275/45 R20, задние диски 10,5J x 20 с шинами 305/40 R20.²



□ 21" легкосплавные диски M Y-spoke 741 M Bicolour Orbit Grey с разноразмерными шинами, шлифованные. Передние диски 9,5J x 21 с шинами 275/40 R21, задние диски 10,5J x 21 с шинами 315/35 R21.^{2,3}



□ 21" легкосплавные диски Y-spoke 744 Orbit Grey с разноразмерными шинами Runflat*. Передние диски 9,5J x 21 с шинами 275/40 R21, задние диски 10,5J x 21 с шинами 315/35 R21.⁴



□ 21" легкосплавные диски Y-spoke 744 Bicolour Orbit Grey с разноразмерными шинами Runflat, шлифованные. Передние диски 9,5J x 21 с шинами 275/40 R21, задние диски 10,5J x 21 с шинами 315/35 R21.¹



□ 22" легкосплавные диски M Double-spoke 742 M Bicolour Jet Black с разноразмерными шинами, шлифованные. Передние диски 9,5J x 22 с шинами 275/35 R22, задние диски 10,5J x 22 с шинами 315/30 R22.²



□ 22" легкосплавные диски M Double-spoke 742 M, черные, с разноразмерными шинами. Передние диски 9,5J x 22 с шинами 275/35 R22, задние диски 10,5J x 22 с шинами 315/30 R22.²



□ 22" легкосплавные диски M V-spoke 747 M Серый Церий с разноразмерными шинами, матовые, шлифованные. Передние диски 9,5J x 22 с шинами 275/35 R22, задние диски 10,5J x 22 с шинами 315/30 R22.⁵



□ 22" легкосплавные диски BMW Individual V-spoke 746 I Orbit Grey с разноразмерными шинами, шлифованные. Передние диски 9,5J x 22 с шинами 275/35 R22, задние диски 10,5J x 22 с шинами 315/30 R22.

ОРИГИНАЛЬНЫЕ АКСЕССУАРЫ BMW.

Оснащение 38 | 39

■ Базовая комплектация □ Дополнительное оборудование ○ Аксессуары



○ Этот современный верхний багажный бокс черного цвета с декоративными боковыми планками цвета "Серебристый Титан" имеет объем 520 литров и совместим со всеми системами верхних багажников BMW. Благодаря возможности двустороннего открывания и тройному центральному замку на каждой стороне его можно легко загружать, а сам он обеспечивает высокий уровень защиты от кражи.



○ Надежная фиксация для планшетов с защитным чехлом BMW. Регулируемый держатель фиксируется в базовом кронштейне или в опциональной системе Travel & Comfort.



○ Крышка ступицы с логотипом BMW не вращается вместе с колесом, а остается неподвижной.



○ Высококачественные 22" легкосплавные диски M Performance Star-spoke 749 M оптимизированы по массе благодаря методу Flow Forming, окрашены в матовый черный цвет и украшены надписью "M Performance" и цветным логотипом "M". Комплект летних колес в сборе с датчиками давления в шинах (TPMS). Передние диски 9,5J x 22 с шинами 275/35 R22 104YXL, задние диски 10,5J x 22 с шинами 315/30 R22 107YXL.



○ Водонепроницаемый поддон для багажника с нескользящей поверхностью обеспечивает защиту багажника от грязи и влаги. Черного цвета со вставкой из нержавеющей стали, идеально дополняет интерьер.



○ Всесезонные коврики точно подходят по размеру и защищают напольное покрытие в пространстве для ног от влаги и грязи. Коврики черного цвета с вставкой из нержавеющей стали идеально дополняют интерьер.

¹ Предлагается только в сочетании с xLine.

² Предлагается только в сочетании с пакетом M Sport.

³ Предлагается в базовой комплектации для M50i и M50d.

⁴ Предлагается только для базового оснащения и xLine.

⁵ Предлагается только для M50i и M50d.

*Доступность отдельных видов оснащения и функций зависит от варианта двигателя или наличия дополнительных опций. Подробную информацию об условиях, базовой комплектации и дополнительном оборудовании Вы найдете на сайте www.bmw.ru, а также у официальных дилеров BMW.

Откройте для себя разнообразные инновационные аксессуары для кузова и салона, коммуникационных и информационных систем, а также для перевозки и размещения багажа. Официальные дилеры BMW готовы предоставить Вам консультации по всей программе оригинальных аксессуаров BMW. Дополнительную информацию Вы можете найти на www.bmw.ru

BMW X6		xDrive40i	M50i	xDrive30d	M50d
Масса					
Собственная масса (EC) (xDrive) ¹	кг	2130	2310	2185	2335
Максимально допустимая масса (xDrive)	кг	2800	2975	2860	3010
Допустимая нагрузка (xDrive) ²	кг	745	740	750	750
Допустимая полная масса прицепа без тормозов (xDrive) ³	кг	750	750	750	750
Допустимая полная масса прицепа с тормозами, при уклоне до 12%/8% (xDrive) ^{2,3}	кг	3500/3500	3500/3500	3500/3500	3500/3500
Объем багажника	л	580–1530	580–1530	580–1530	580–1530
Двигатель					
Количество цилиндров/клапанов		6/4	8/4	6/4	6/4
Рабочий объем	см ³	2993	4395	2993	2993
Номинальная мощность/частота вращения	кВт (л.с.)/ об/мин	250 (340)/5500–6500	390 (530)/5500–6000	183 (249)/4000	294 (400)/4400
Максимальный крутящий момент/при об/мин	Нм/об/мин	450/1500–5200	750/1800–4600	620/2000–2500	760/2000–3000
Передача крутящего момента					
Привод		Полный привод	Полный привод	Полный привод	Полный привод
Коробка передач в базовом оснащении (xDrive)		Спортивная 8-ступенчатая АКПП Steptronic	Спортивная 8-ступенчатая АКПП Steptronic	Спортивная 8-ступенчатая АКПП Steptronic	Спортивная 8-ступенчатая АКПП Steptronic
Ходовые качества					
Максимальная скорость (xDrive)	км/ч	250 ⁶	250 ⁶	230	250 ⁶
Разгон (xDrive), 0–100 км/ч	с	5,5	4,3	6,5	5,2
Расход топлива^{4, 5} – Все двигатели соответствуют требованиям стандарта Евро-6					
Городской цикл (xDrive)	л/100 км	10,9	15,2	7,4	8,4
Загородный цикл (xDrive)	л/100 км	7,9	9,4	6,5	7,3
Смешанный цикл (xDrive)	л/100 км	9,0	11,5	6,8	7,7
Экологический стандарт		EU 6	EU 6	EU 6	EU 6
Выбросы CO ₂ в смешанном цикле (xDrive)	г/км	206	263	180	202
Класс эффективности (xDrive)		–	–	–	–
Емкость топливного бака, прил.	л	83	83	80	80
Колесные диски/шины					
Размер шин		265/50 R19 W	275/40 315/35 R21 Y	265/50 R19 W	275/40 315/35 R21 Y
Размер дисков		9 J x 19	9,5/10,5 J x 21	9 J x 19	9,5/10,5 J x 21
Материал		Легкий сплав	Легкий сплав	Легкий сплав	Легкий сплав

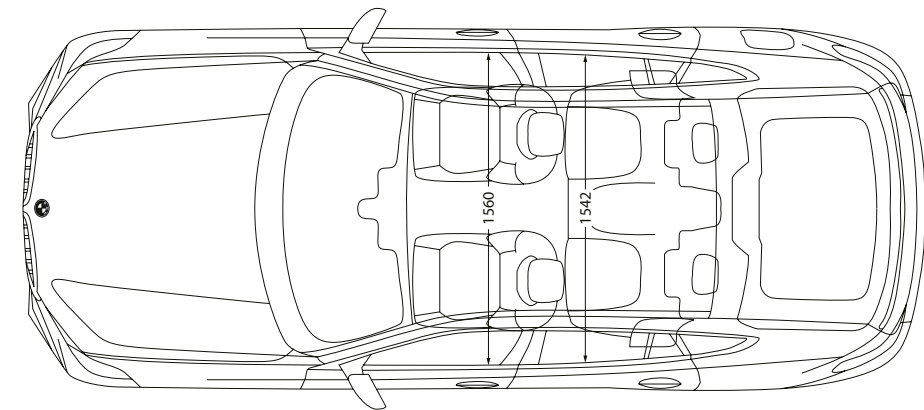
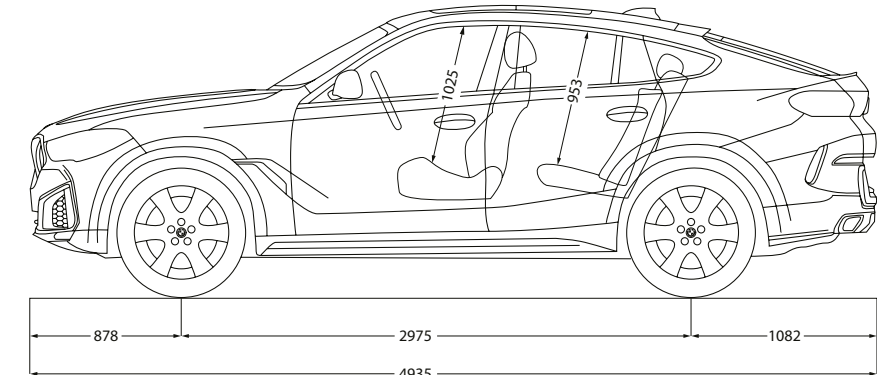
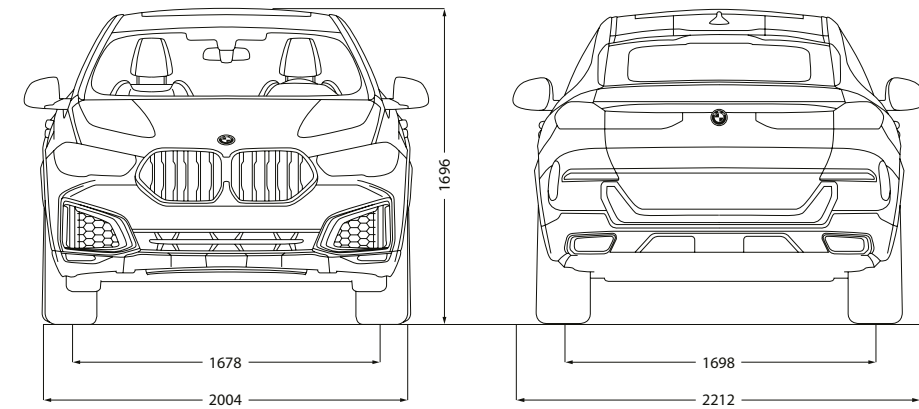

Показатели мощности, данные расхода топлива и выбросов CO₂ приведены для автомобилей со стандартной коробкой передач.

- ¹ Значения собственной массы по нормам ЕС приведены для автомобилей в базовой комплектации без какого-либо дополнительного оборудования. Собственная масса указана с учетом наличия 90% топлива в топливном баке и массы водителя, равной 75 кг. Установка на автомобиль дополнительного оборудования может повлиять на вес автомобиля, полезную нагрузку и максимальную скорость, если данное оборудование оказывает влияние на аэродинамику автомобиля.
- ² Фактическая разрешенная нагрузка зависит от фактической собственной массы и максимальной допустимой массы автомобиля (см. регистрационную и заводскую табличку на центральной стойке со стороны переднего пассажира) и должна определяться каждым клиентом самостоятельно. Дополнительное оборудование может оказать влияние на фактическую собственную массу и остающуюся допустимую нагрузку.
- ³ Фактическая полная масса прицепа не должна превышать суммы максимально допустимого буксируемого груза и максимальной вертикальной нагрузки на тягово-сцепное устройство.
- ⁴ Технические данные бензиновых двигателей приведены для условий эксплуатации на бензине с исследовательским октановым числом 98. Расход топлива приведен для автомобилей, использующих эталонное топливо в соответствии с директивой ЕС 2007/715. Допускается также использование неэтилированного бензина с исследовательским октановым числом 91 и выше, содержащего не более 10% этанола (E10). BMW рекомендует использовать неэтилированный бензин с исследовательским октановым числом 95.
- ⁵ Данные расхода топлива, выбросов CO₂ и потребления энергии определены в соответствии с процессами измерения, определенными директивой Европейского Союза (ЕС) 2007/715 в действующей версии. Показатели относятся к автомобилям в базовой комплектации в Германии, а диапазоны значений указаны в зависимости от использованных размеров дисков и шин и дополнительного оборудования и могут меняться в процессе конфигурации. Данные были определены на базе нового ездового цикла WLTP и переведены в данные NEDC для сравнения.
- ⁶ Ограничена электроникой.
- ⁷ Предварительные данные, редакция не располагала данными, отсутствовавшими на момент передачи материала в печать.

СЕРВИС BMW – МЫ О ВАС ПОЗАБОТИМСЯ:

Приобретая BMW, Вы также делаете выбор в пользу отличного технического обслуживания и всестороннего сервиса. Система контроля технического состояния автомобиля **Condition Based Service (CBS)** непрерывно определяет состояние изнашивающихся частей и эксплуатационных жидкостей и при необходимости выводит соответствующее предупреждение на приборную панель. Это позволяет Вам посещать сервисный центр BMW только в

случае необходимости. Здесь о Вашем автомобиле позаботятся **квалифицированные специалисты BMW**, располагающие самым современными технологиями и использующие только **оригинальные запасные части BMW**. Сохранить чувство удовольствия за рулем Вам помогут более 3300 сервисных центров более чем в 150 странах мира, а в России для Вас работают 60 официальных дилеров.

BMW FINANCIAL SERVICES/ КОНФИГУРАТОР.



BMW Financial Services. Финансовые услуги в области лизинга, кредитования и страхования, которые точно соответствуют Вашим потребностям. За более подробной информацией Вы можете обратиться к официальным дилерам BMW или же зайдите на сайт подразделения BMW Financial Services www.bmwbank.ru



Конфигуратор BMW. От двигателя и цвета до оснащения – на сайте www.bmw.ru Вы можете сами составить конфигурацию автомобиля своей мечты.



Функция дистанционного сервиса BMW Teleservices. Благодаря системе Condition Based Service на дисплей Вашего автомобиля выводится срок следующего техобслуживания, а основные данные автомобиля автоматически передаются в BMW. Ваш дилер получает эти данные и бесплатно связывается с Вами для согласования срока визита на сервис. При желании Вы всегда можете отключить данную функцию. Подробнее на www.bmw.ru/teleservices

ОФИЦИАЛЬНЫЕ ДИЛЕРЫ BMW.

АВИЛОН, Москва (495) 730-44-45	МОДУС, Воронеж (473) 2-333-007	ТРАНСТЕХСЕРВИС, Оренбург (843) 518-10-18
АВИЛОН (Белая Дача), Москва (495) 730-11-15	АВТОХАУС, Екатеринбург (343) 222-0-111	ИЗАР-АВТО, Пенза (8412) 20-00-20
Группа "АВТОДОМ", Москва (495) 500-500-0	КРАФТ, Екатеринбург (343) 300-0-500	АВТОМОБИЛИ БАВАРИИ, Пермь (342) 254-55-55
АВТОПОРТ, Москва (495) 727-40-40	ИТС-АВТО, Ижевск (341) 290-16-03	СЕВЕРНАЯ БАВАРИЯ, Петрозаводск (8142) 59-35-99
АВТО-АВАНГАРД, Москва (495) 739-44-44	АНГАРА, Иркутск (3952) 500-202	АРМАДА, Ростов-на-Дону (863) 306-77-77
АДВАНС-АВТО, Москва (495) 660-44-00	ТРАНСТЕХСЕРВИС, Казань (843) 518-25-35	АЛДИС, Самара (846) 373-84-48
БАЛТАВТОТРЕЙД - М, Москва (495) 777-77-33	РУС МОТОРС, Калининград (401) 255-55-12	ТОЛСАРА, Саратов (8452) 693-000
Группа "БОРИСХОФ", Москва (495) 745-11-11	БАКРА, Краснодар (861) 279-07-07	МОДУС, Сочи (862) 257-00-00
РОЛЬФ-ПРЕМИУМ, Москва (495) 153-66-73	МОДУС, Краснодар (861) 201-50-00	КЛЮЧ АВТО, Ставрополь (8652) 57-44-44
РОЛЬФ-ПРЕМИУМ, МО, Химки (495) 788-78-88	ЭЛИТАВТО, Красноярск (391) 220-42-04	СИБКАР, Сургут (346) 221-55-55
РОЛЬФ-ПРЕМИУМ M VOULQUE, Москва (495) 787-1-787	АВТОПРЕМИУМ, Курск (4712) 740-555	ГРАНД АВТО, Тверь (4822) 79-79-69
АВТОДОМ, С.-Петербург (812) 777-77-00	КЛЮЧ АВТО, Минеральные Воды (879) 225-60-60	АЛДИС, Тольятти (8482) 270-111
АКСЕЛЬ-МОТОРС В. О., С.-Петербург (812) 325-52-52	ПРАЙМ АВТО, Магнитогорск (3519) 54-75-55	БАВАРИЯ-АВТО, Тула (4872) 363 555
АКСЕЛЬ-МОТОРС СЕВЕР, С.-Петербург (812) 325-30-00	ТРАНСТЕХСЕРВИС, Набережные Челны (8552) 390-390	ПРЕМИУМ-ДИНА, Тюмень (3452) 522-333
ЕВРОСИБ СЕРВИС, С.-Петербург (812) 740-30-00	АВТОМОБИЛИ БАВАРИИ, Нижний Новгород (831) 270-30-70	ТРАНСТЕХСЕРВИС, Уфа (347) 292-44-99
ЕВРОСИБ ЛАХТА, С.-Петербург (812) 740-55-55	МОДУС, Новороссийск (8617) 60-72-60	М-СЕРВИС, Челябинск (351) 281-55-55
ДИКСИ, Барнаул (3852) 222-001	НИКАМОТОРС, Новороссийск (8617) 308-550	
АВРОРА АВТО, Белгород (4722) 376-337	ЭЛИТАВТО СИБИРЬ, Новосибирск (383) 319-03-19	
ПРЕМЬЕР АВТО, Владивосток (423) 230-30-30	БАРС, Омск (3812) 330-777	

ОТВЕТСТВЕННОЕ ФОРМИРОВАНИЕ БУДУЩЕГО.



Разработка эффективных автомобилей и внедрение экологически чистых производственных процессов вплоть до утилизации являются неотъемлемой частью нашей философии развития. С 1995 года и по сегодняшний день благодаря мерам BMW EfficientDynamics выбросы CO₂ наших новых автомобилей, продающихся в Европе, были снижены более чем на 35 %. В период с 2006 по 2014 год мы также сократили на 34 % расход ресурсов на производстве, в том числе воды и энергии и к 2020 году планируем довести этот показатель до 45 %. На нашем моторостроительном заводе в Штайре мы с 2007 года выпускаем двигатели при нулевом сбросе сточных вод. Более подробную информацию Вы сможете найти на сайте www.bmw.ru

BMW X6 M50i:

Бензиновый 8-цилиндровый двигатель BMW TwinPower Turbo, 390 кВт (530 л.с.), 22" легкосплавные диски M V-spoke 727 M Bicolour с разноразмерными шинами, цвет кузова "Манхэттен металлик", комфортные передние сиденья с полной обивкой кожей Merino BMW Individual цвета "Черный", декоративные планки Carbon Fibre.

Модели, представленные в данном каталоге, оснащены элементами базовой комплектации и дополнительного оборудования, предлагающимися BMW AG для рынка Германии. За информацией просьба обращаться к официальным дилерам BMW. Компания оставляет за собой право на внесение изменений в конструкцию и комплектацию автомобилей, а также право на ошибку.

© BMW AG, Мюнхен, Германия. Перепечатка, полная или частичная, допускается только с предварительного письменного разрешения BMW AG, Мюнхен.

4 11 999 139 87 1 2019 CB. Отпечатано в Германии 2019.