



С удовольствием
за рулем



THE X5 M
THE X6 M





НОВЫЙ BMW X5 M.
НОВЫЙ BMW X6 M.



16 Особенности



20 Цвета кузова



22 Цвета салона

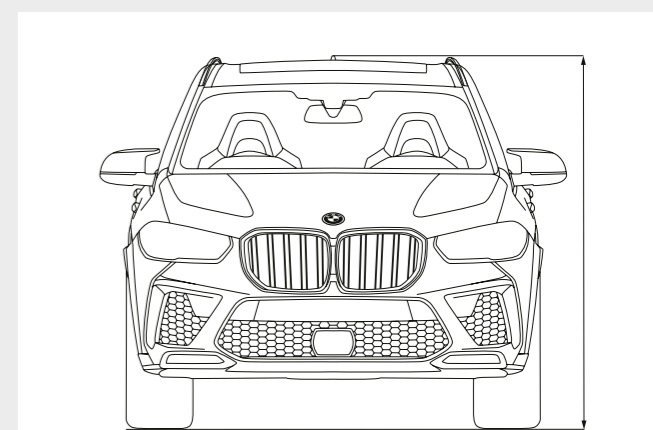

24 Технические данные



ВАШЕ НОВОЕ ПРИЛОЖЕНИЕ ДЛЯ
БЫСТРОГО ЗНАКОМСТВА С BMW.

ЗАГРУЗИТЕ ПРИЛОЖЕНИЕ ДЛЯ ПРОСМОТРА
КАТАЛОГОВ BMW ИЗ МАГАЗИНА APP STORE
И ОТКРОЙТЕ ДЛЯ СЕБЯ УДОВОЛЬСТВИЕ ОТ ВОЖДЕНИЯ!



ПРЕВОСХОДСТВО БЕЗ ПРАВИЛ.
ЭЙФОРΙΑ БЕЗ ОГРАНИЧЕНИЙ.



X
6
M

ВЫЗОВ УСТОЯВШЕМУСЯ ПОРЯДКУ.

ВЫЗОВ УСТОЯВШЕМУСЯ ПОРЯДКУ.



X
5
M
M



МОЩЬ: ПОД КОНТРОЛЕМ.
НО С КРУТЫМ ПРАВОМ.



РОСКОШЬ БЕЗ ГРАНИЦ.
ДИНАМИКА БЕЗ КОМПРОМИССОВ.



X
5
M

РОДСТВО ЭКСТРЕМАЛЬНЫХ ДУШ.

Исключительно яркий внешний дизайн Лазерные фары BMW /// Широкий кузов /// Впечатляющая задняя часть /// Легкосплавные диски 21"/22"². **Превосходные ходовые качества** Особая подвеска M /// M xDrive с дифференциалом M Sport /// Сервоотрик M. **Исключительные технологии привода** 8-цилиндровый бензиновый двигатель M TwinPower Turbo мощностью до 460 кВт (625 л.с.)² /// Коробка передач M Steptronic с функцией Drivelogic. **Иновационные системы помощи водителю** Ассистент вождения Professional^{1,3} с подруливающим ассистентом и ассистентом контроля полосы движения и режим помощи при объезде /// Парковочный ассистент Plus¹ с функцией помощи при движении задним ходом. **Интеллектуальное управление и простота сетевой интеграции** BMW Live Cockpit Professional с двумя большими 12,3" дисплеями /// Проекционный дисплей BMW⁴, * со специальной индикацией M /// Умный помощник BMW Intelligent Personal Assistant /// Цифровой ключ BMW Digital Key^{1,5}. **Эмоциональный интерьер** Многофункциональные сиденья M с подсвечиваемым логотипом "M" /// Большая панорамная крыша Sky Lounge¹ /// Аудиосистема Bowers & Wilkins Diamond Surround Sound¹. *II Выхлопная система M Sport². **Превосходство в степени X. Новый BMW X5 M и новый BMW X6 M.**

¹ Предлагается за дополнительную плату. ² Базовая комплектация для моделей Competition. ³ Действие этой функции может быть ограничено в темное время суток и в тумане. ⁴ В солнцезащитных очках с поляризационными стеклами информация на проекционном дисплее BMW будет видна не полностью. Отображаемая индикация зависит от комплектации автомобиля. Для отображения индикации необходимо заказать соответствующее дополнительное оборудование. ⁵ Необходимым условием является аккаунт BMW ConnectedDrive и совместимый смартфон с ОС Android, технологией NFC и встроенным защитным элементом. Совместимость только с определенными моделями смартфонов на платформе Android версии не ниже 8.0. Для клиентов с несовместимыми смартфонами предлагается высококачественная ключ-карта. * Доступность отдельных видов оснащения и функций зависит от варианта двигателя или наличия дополнительных опций. Возможности продаж и производства могут отличаться. Подробную информацию об условиях, базовой комплектации и дополнительном оборудовании Вы найдете на сайте www.bmw.ru, а также у официальных дилеров BMW.



Узнайте больше с помощью нового приложения "Каталоги BMW". Теперь доступно для Вашего смартфона и планшета.

■ Базовая комплектация □ Дополнительное оборудование



■ X5 M Competition отличается более высокой динамикой движения и мощным, особенно эмоциональным звуком двигателя благодаря возросшей мощности и выхлопной системе M Sport со сдвоенными патрубками черного цвета. Выразительные детали экстерьера черного цвета, эксклюзивные 21"/22" легкосплавные диски и полная отделка кожей Merino подчеркивают спортивный характер.



■ В режиме дальнего света лазерные фары с уникальными X-образными элементами освещают дорогу на расстояние до 500 метров, что почти вдвое дальше, чем обычные фары. Улучшение видимости в темное время суток значительно повышает уровень безопасности. Синий символ "X" и надпись "BMW Laser" подчеркивают высокий технологический уровень автомобиля.



■ Последняя модификация высокоэффективного 8-цилиндрового бензинового двигателя M TwinPower Turbo гарантирует высокую динамику в соответствии с самыми современными стандартами. Этот высокооборотистый агрегат развивает мощность 460 кВт (625 л.с.)¹. Два турбонагнетателя отличаются оптимальной приемистостью благодаря выпускному коллектору с поперечным расположением цилиндров. Этот двигатель V8 также рассчитан на экстремальные нагрузки на гоночной трассе.



■ На центральной консоли размещен логотип "Competition"¹, который подчеркивает исключительно высокие динамические качества X5 M Competition.



■ Ремни безопасности M²* с преднатяжителями и ограничителями усилия натяжения отличаются эксклюзивным тканым акцентом в классических цветах M.



■ Многофункциональные сиденья M для водителя и переднего пассажира с эксклюзивным дизайном и расположенным на подголовниках логотипом "X5 M" с подсветкой отражают спортивный характер автомобиля. Благодаря более низким подушкам и выраженным боковым валикам сиденья ковшеобразной формы гарантируют безупречную боковую поддержку. В сочетании с большим количеством регулировок это позволяет достичь максимального уровня комфорта.



■ Система полного привода M xDrive с активным дифференциалом M гарантирует максимальное сцепление с дорожной поверхностью и высочайшую динамику как при повседневной эксплуатации, так и на гоночных трассах. Уникальная технология M сочетает в себе маневренность, характерную для заднеприводной компоновки, с управляемостью, присущей полноприводным автомобилям. Вы можете выбрать между двумя режимами движения: 4WD и 4WD Sport.



■ Благодаря использованию различных исключительно стойких материалов составные тормоза M обеспечивают выдающееся замедление, исключительную стабильность и отличаются длительным сроком службы. А их сниженная масса положительно сказывается на маневренности и динамике. Характерной чертой составных тормозов M являются суппорты цвета "Синий металлик" с логотипом "M".



■ Черный логотип "X5 M Competition" в задней¹ части является свидетельством исключительного динамического потенциала автомобиля.



■ При посадке в автомобиль Вас и Вашего переднего пассажира приветствуют декоративные накладки на пороги дверей с надписью "X5 Competition"¹. Надписи на черных вставках порогов дверей создают ощущение высокого качества и эксклюзивности.



□ 21"/22" легкосплавные диски M Star-spoke 809 M Bicolour черного цвета с разноразмерными шинами, шлифованные. Передние диски 10,5J x 21 с шинами 295/35 R21, задние диски 11,5J x 22 с шинами 315/30 R22.¹



■ 21"/22" легкосплавные диски M Star-spoke 818 M Bicolour Black с разноразмерными шинами, шлифованные. Передние диски 10,5J x 21 с шинами 295/35 R21, задние диски 11,5J x 22 с шинами 315/30 R22.¹

¹ Предлагается только для моделей Competition.
² Базовая комплектация для моделей Competition.

*Доступность отдельных видов оснащения и функций зависит от варианта двигателя или наличия дополнительных опций. Возможности продаж и производства могут отличаться. Подробную информацию об условиях, базовой комплектации и дополнительном оборудовании Вы найдете на сайте www.bmw.ru, а также у официальных дилеров BMW.

Узнайте больше с помощью нового приложения "Каталоги BMW". Теперь доступно для Вашего смартфона и планшета.

■ Базовая комплектация □ Дополнительное оборудование



■ Многофункциональные сиденья M для водителя и переднего пассажира с эксклюзивным дизайном и расположенным на подголовниках логотипом "X6 M" с подсветкой отражают спортивный характер автомобиля. Благодаря более низким подушкам и выраженным боковым валикам сиденья ковшеобразной формы гарантируют безупречную боковую поддержку. В сочетании с большим количеством регулировок это позволяет достичь максимального уровня комфорта.



■ Выхлопная система M Sport¹ генерирует динамичный звук, который может изменяться с помощью управляющего клапана, встроенного в систему выпуска. В режимах SPORT и SPORT+, активируемых с помощью кнопок выбора режимов движения, используется еще более интенсивный звук двигателя, в то время как в режиме, ориентированном на комфорт, звук становится более спокойным.



■ BMW Live Cockpit Professional с функцией навигации включает в себя сенсорный контрольный дисплей высокого разрешения с диагональю 12,3" и полностью цифровой дисплей на приборной панели с диагональю 12,3".



■ Полноцветный проекционный дисплей BMW² со специальной индикацией M отображает всю важную информацию непосредственно в Вашем поле зрения, позволяя Вам полностью сконцентрироваться на управлении автомобилем. Здесь, в частности, отображаются текущая скорость и – в зависимости от комплектации – указания навигационной системы, ограничения скорости, включая сообщение о запрете обгона, телефонная книга и данные развлекательной системы.



□ Задний спойлер M Carbon² подчеркивает эксклюзивность и спортивный дизайн автомобиля и заметно уменьшает нежелательную подъемную силу на задней оси.



□ Корпуса наружных зеркал M Carbon в фирменном исполнении M со двоянными ножками подчеркивают атлетичный и спортивный дизайн автомобиля.



□ Карбоновая крышка двигателя M недвусмысленно заявляет о гоночных генах автомобиля при открытии капота.



■ 8-ступенчатая АКПП M Steptronic с функцией Drivelogic отличается многочисленными алгоритмами переключения: от максимально динамичных до комфортных – как в ручном, так и автоматическом режиме.



□ Автоматический 4-зонный климат-контроль позволяет Вам, переднему пассажиру и пассажирам задних сидений устанавливать индивидуально комфортную температуру в соответствующих частях салона.



□ Аудиосистема Bowers & Wilkins Diamond Surround Sound³ отличается выходной мощностью 1500 Вт и выдающимся студийным качеством звука на каждом месте в автомобиле.



□ Расположенные в центральной консоли подстаканники с регулировкой температуры могут сохранять тепло напитков или охлаждать их. Для этого достаточно одного нажатия кнопки.



□ Панорамная крыша Sky Lounge создает ощущение простора днем, а, благодаря светодиодной системе освещения с 15 000 световыми элементами, создает особую атмосферу даже в темное время суток. Можно выбирать один из шести вариантов комфортной подсветки.



□ Развлекательная система для задних пассажиров Professional включает в себя два цветных сенсорных экрана высокого разрешения с диагональю 10,2" и регулируемым углом наклона, а также привод Blu-ray. Это позволяет пользоваться навигацией во время движения. Также имеется USB-порт и порты для MP3-плееров, игровых консолей и наушников (включая беспроводные).



□ Ассистент парковки Plus упрощает маневрирование автомобиля при парковке. В него входят система кругового обзора, включая вид сверху, панорамный вид и дистанционный 3D-обзор, а также система помощи при перпендикулярной парковке, активная сигнализация аварийного сближения, функция экстренного торможения, ассистент параллельной и перпендикулярной парковки и ассистент движения задним ходом.



□ Ассистент вождения Professional⁴ обеспечивает оптимальный комфорт и максимум безопасности в опасных ситуациях или в условиях монотонного движения благодаря подруливающему ассистенту и системе контроля полосы с функцией помощи на узких участках, ассистенту экстренной остановки, системе удержания в полосе с активной защитой от боковых столкновений и другим функциям обеспечения безопасности.

¹ Базовая комплектация для моделей Competition.

² Предлагается только для BMW X6 M и BMW X6 M Competition.

³ В солнцезащитных очках с поляризационными стеклами информация на проекционном

дисплее BMW будет видна не полностью. Отображаемая индикация зависит от комплектации автомобиля. Для отображения индикации необходимо заказать соответствующее дополнительное оборудование.

⁴ Действие этой функции может быть ограничено в темное время суток и в тумане.

* Доступность отдельных видов оснащения и функций зависит от варианта двигателя или наличия дополнительных опций. Возможности продаж и производства могут отличаться. Подробную информацию об условиях, базовой комплектации и дополнительном оборудовании Вы найдете на сайте www.bmw.ru, а также у официальных дилеров BMW.

Узнайте больше с помощью нового приложения "Каталоги BMW". Теперь доступно для Вашего смартфона и планшета.

■ Базовая комплектация □ Дополнительное оборудование



■ Неметаллик 300 Белоснежный



■ Металлик А96 Белый Минерал



■ Металлик С28 Серый Донингтон



■ Металлик С1К Синий Марина Бэй



■ Металлик С3G Красный Торонто

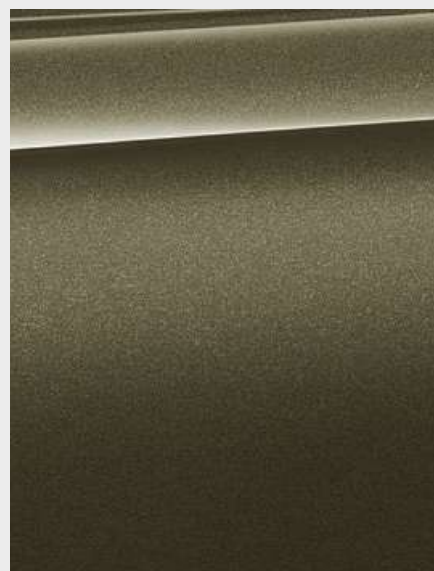

■ Металлик С3D Манхэттен

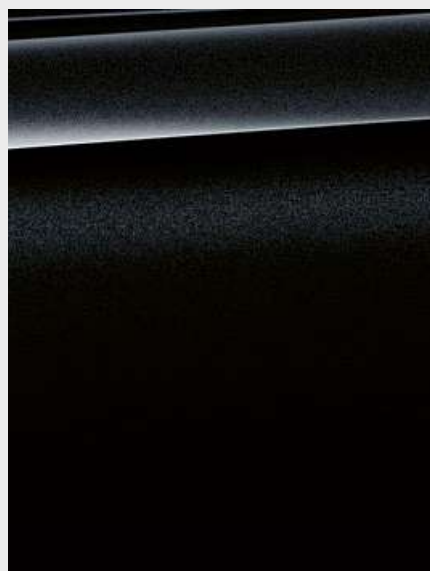

■ Металлик 475 Черный Сапфир

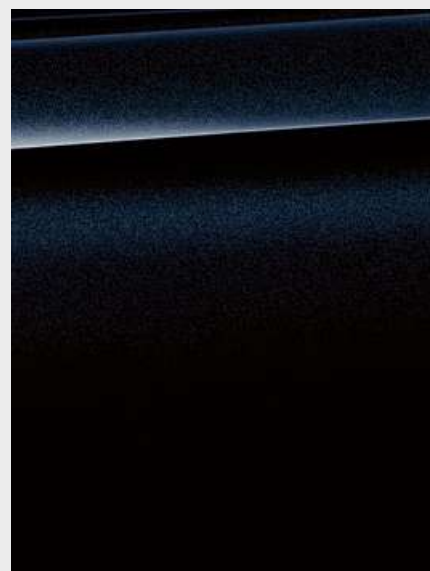

■ Металлик 416 Черный Карбон

BMW INDIVIDUAL



□ BMW Individual C3Z Синий Танзанит металлик



□ BMW Individual X1B Аметрин металлик



□ Специальное лакокрасочное покрытие BMW Individual 490 (например, "Urban Green неметаллик")

Узнайте больше с помощью нового приложения "Каталоги BMW". Теперь доступно для Вашего смартфона и планшета.

Базовая комплектация Дополнительное оборудование



КОЖА



Полная отделка кожей Merino в сочетании с Alcantara HEJA "Черный" с акцентами "Бежевый Мидранд"¹



Полная отделка кожей Merino X3A9 "Серебристый Сильверстоун"²

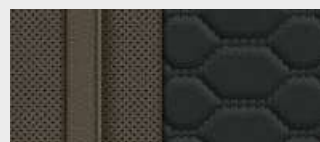

Полная отделка кожей Merino X3HV "Серый Аделаида"²

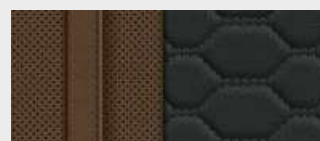

Полная отделка кожей Merino X3JT "Коричневый Тарума"²

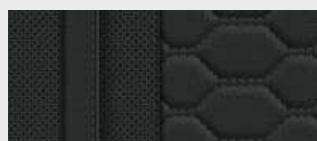

Полная отделка кожей Merino X3SW "Черный"²

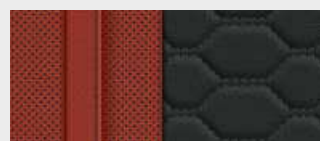

Полная отделка кожей Merino X3DA "Оранжевый Сахир"²

КОЖА BMW INDIVIDUAL



Полная отделка кожей Merino BMW Individual ZBEI "Слоновая Кость"/"Синяя Полночь"^{**}

ДЕКОРАТИВНЫЕ ПЛАНКИ



Декоративные планки "Алюминий Crossline"

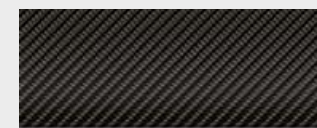

Декоративные планки Carbon Fibre

ДЕКОРАТИВНЫЕ ПЛАНКИ BMW INDIVIDUAL



Декоративные планки BMW Individual "Черный рояльный лак"

¹ Предлагается только для моделей Competition.

² Базовая комплектация для моделей Competition.

^{*} Доступность отдельных видов оснащения и функций зависит от варианта двигателя или наличия дополнительных опций. Возможности продаж и производства могут

отличаться. Подробную информацию об условиях, базовой комплектации и дополнительном оборудовании Вы найдете на сайте www.bmw.ru, а также у официальных дилеров BMW.

Обратите внимание, что с течением времени даже при аккуратном обращении на обивке сидений могут появиться пятна, устранить которые будет невозможно. Подобные пятна

могут появиться, в частности, в результате контакта с некачественно окрашенной одеждой. Обратите внимание, что цвет салона зависит от цвета выбранной обивки.

		X5 M	X5 M Competition	X6 M	X6 M Competition
--	--	------	------------------	------	------------------

Масса					
Собственная масса ЕС ¹	кг	2385	2385	2370	2370
Максимально допустимая масса	кг	3000	3000	3000	3000
Допустимая нагрузка	кг	690	690	705	705
Допустимая полная масса прицепа без тормозов ²	кг	750	750	750	750
Допустимая полная масса прицепа с тормозами, при уклоне до 12%/8% ²	кг	3000/3000	3000/3000	3000/3000	3000/3000
Объем багажника	л	650–1870	650–1870	580–1530	580–1530

Двигатель M TwinPower Turbo ⁵					
Количество цилиндров/клапанов		8/4	8/4	8/4	8/4
Рабочий объем	см ³	4395	4395	4395	4395
Макс. мощность/обороты	кВт (л.с.)/об/мин	441 (600)/6000	460 (625)/6000	441 (600)/6000	460 (625)/6000
Максимальный крутящий момент/при об/мин	Нм/об/мин	750/1800–5600	750/1800–5860	750/1800–5600	750/1800–5860

Передача крутящего момента					
Привод		M xDrive	M xDrive	M xDrive	M xDrive
Коробка передач в базовом оснащении		Автоматическая коробка передач M Steptronic	Автоматическая коробка передач M Steptronic	Автоматическая коробка передач M Steptronic	Автоматическая коробка передач M Steptronic

Динамические качества					
Максимальная скорость	км/ч	250 ³	250 ³	250 ³	250 ³
Максимальная скорость с опциональным пакетом M Driver's ⁴	км/ч	290	290	290	290
Разгон 0–100 км/ч	с	3,9	3,8	3,9	3,8

Расход топлива ^{5,6}					
Городской цикл	л/100 км	17,1	17,1	17,1	17,1
Загородный цикл	л/100 км	9,8	9,8	9,8	9,8
Смешанный цикл	л/100 км	12,5	12,5	12,5	12,5
Экологический стандарт		EU6d-temp	EU6d-temp	EU6d-temp	EU6d-temp
Выбросы CO ₂ в смешанном цикле	г/км	286	286	285	285
Емкость топливного бака, прикл.	л	83	83	83	83

Колесные диски/шины					
Размер шин		295/35 ZR21 107Y 315/35 ZR21 111Y	295/35 ZR21 107Y 315/30 ZR22 107Y	295/35 ZR21 107Y 315/35 ZR21 111Y	295/35 ZR21 107Y 315/30 ZR22 107Y
Размер дисков		10,5 x 21 11,5 x 21	10,5 x 21 11,5 x 22	10,5 x 21 11,5 x 21	10,5 x 21 11,5 x 22
Материал и процесс изготовления		Легкий сплав	Легкий сплав	Легкий сплав	Легкий сплав

BMW X5 M

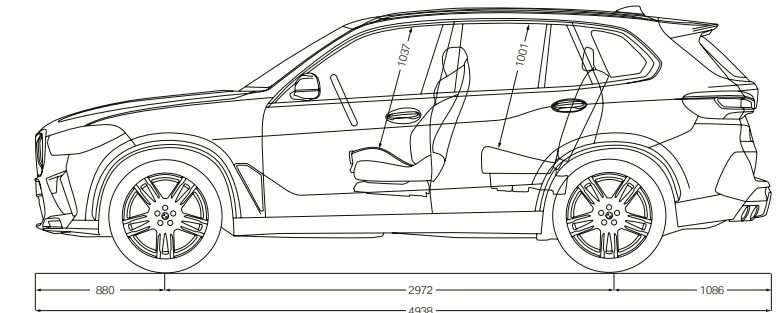
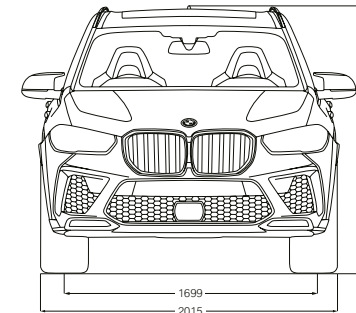

BMW X6 M

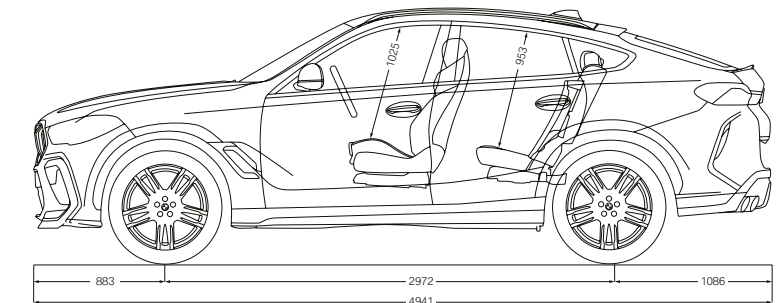
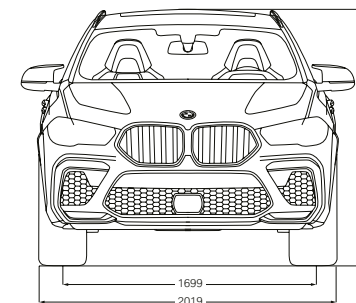

¹ Значения собственной массы по нормам ЕС приведены для автомобилей в базовой комплектации без какого-либо дополнительного оборудования. Собственная масса указана с учетом наличия 90% топлива в топливном баке и массы водителя, равной 75 кг. Установка на автомобиль дополнительного оборудования может повлиять на вес автомобиля, полезную нагрузку и максимальную скорость, если данное оборудование оказывает влияние на аэродинамику автомобиля.

² Фактическая полная масса прицепа не должна превышать суммы максимально допустимого буксируемого груза и максимальной вертикальной нагрузки на тягово-сцепное устройство.

³ Ограничена электроникой.

⁴ Увеличение максимальной скорости доступно только после первого ТО, которое проводится после обкатки на первых 2000 км.

⁵ Технические данные бензиновых двигателей приведены для условий эксплуатации на бензине с исследовательским октановым числом 98. Расход топлива приведен для автомобилей, использующих эталонное топливо в соответствии с директивой ЕС 2007/715. Допускается также использование неэтилированного бензина с исследовательским октановым числом 91 и выше, содержащего не более 10% этанола (E10). BMW рекомендует использовать неэтилированный бензин с исследовательским октановым числом 95.

⁶ Данные расхода топлива и выбросов CO₂ получены в соответствии с процессами измерения, определенными директивой Европейского Союза (ЕС) 2007/715 в действующей версии. Показатели относятся к автомобилям в базовой комплектации в Германии, а диапазоны значений указаны в зависимости от использованных размеров дисков и шин и дополнительного оборудования и могут меняться в процессе конфигурации. Данные были определены на базе нового ездового цикла WLTP и переведены в данные NEDC для сравнения.

* Высота указана для модели M Competition.

СЕРВИС BMW – МЫ О ВАС ПОЗАБОТИМСЯ:

Приобретая BMW, Вы также делаете выбор в пользу отличного технического обслуживания и всестороннего сервиса. Система контроля технического состояния автомобиля **Condition Based Service (CBS)** непрерывно определяет состояние изнашивающихся частей и эксплуатационных жидкостей и при необходимости выводит соответствующее предупреждение на приборную панель. Это позволяет Вам посещать сервисный

центр BMW только в случае необходимости. Там о Вашем автомобиле позаботятся **квалифицированные специалисты BMW**, располагающие самым современными технологиями и использующие только **оригинальные запасные части BMW**. Сохранить чувство удовольствия за рулем Вам помогут более 3300 сервисных центров более чем в 150 странах мира, а в России для Вас работают 59 официальных дилеров.

СЕРВИС BMW.



Мой BMW. Используйте все современные возможности найти свой неповторимый BMW. На сайте www.bmw.ru Вы сможете быстро определить, где находится ближайший к Вам официальный дилер BMW, который всегда готов сделать Вам интересное предложение или согласовать тест-драйв.



Аварийный вызов BMW Teleservice
Функция аварийного вызова BMW Teleservice позволяет связаться с мобильной службой технической поддержки и передать все необходимые данные о состоянии автомобиля автоматически. Если проблему невозможно устранить дистанционно, специалисты мобильной службы технической поддержки примут соответствующие меры – направят к Вам ремонтную бригаду, эвакуатор или уведомят сервисный центр BMW по Вашему выбору.



Функция дистанционного сервиса BMW Teleservices. Благодаря системе CBS (Condition Based Service) на информационный дисплей Вашего автомобиля выводится срок следующего техобслуживания, а основные данные автомобиля автоматически передаются в BMW. Ваш дилер получает эти данные и бесплатно связывается с Вами для согласования даты визита на сервис. При желании Вы всегда можете отключить данную функцию. Подробнее на www.bmw.ru/teleservices

BMW FINANCIAL SERVICES/ КОНФИГУРАТОР.



BMW Financial Services. Финансовые услуги в области лизинга, кредитования и страхования, которые точно соответствуют Вашим потребностям. За более подробной информацией Вы можете обратиться к официальным дилерам BMW или же на сайт подразделения BMW Financial Services www.bmwbank.ru



Конфигуратор BMW. От двигателя и цвета до опционального оборудования – на сайте www.bmw.ru Вы можете сами составить конфигурацию автомобиля своей мечты.

ОТВЕТСТВЕННОЕ ФОРМИРОВАНИЕ БУДУЩЕГО.



Разработка эффективных автомобилей и внедрение экологически чистых производственных процессов вплоть до утилизации являются неотъемлемой частью нашей философии развития. С 1995 года и по сегодняшний день благодаря мерам BMW EfficientDynamics выбросы CO2 наших новых автомобилей, продающихся в Европе, были снижены более чем на 35 %. В период с 2006 по 2014 год мы также сократили на 34 % расход ресурсов на производстве, в том числе воды и энергии и к 2020 году планируем довести этот показатель до 45 %. На нашем моторостроительном заводе в Штайре мы с 2007 года выпускаем двигатели при нулевом сбросе сточных вод. Более подробную информацию Вы сможете найти на сайте www.bmw.ru

ОФИЦИАЛЬНЫЕ ДИЛЕРЫ BMW.

АДВАНС-АВТО,
Москва+7(495) 6604400
АЛДИС,
Самара+7(846) 2078448
АЛДИС,
Тольятти.....+7(8482) 270111
АНГАРА,
Иркутск+7(3952) 500202
АРМАДА,
Ростов-на-Дону+7(863) 3067777
АВИЛОН,
Москва+7(495) 7304445
АВИЛОН,
Москва+7(495) 7301115
АВРОРА АВТО,
Белгород.....+7(4722) 599674
АВТО-АВАНГАРД,
Москва+7(495) 7394444
ГРУППА АВТОДОМ,
Москва+7(495) 5005000
АВТОДОМ,
Санкт-Петербург+7(812) 7777700
АВТОХАУС,
Екатеринбург+7(343) 2220111
АВТОМОБИЛИ БАВАРИИ,
Пермь+7(342) 2545555
АВТОМОБИЛИ БАВАРИИ,
Нижний Новгород +7(831) 2703070
АВТОПОРТ,
Москва+7(495) 7274040
АВТОПРЕМИУМ,
Курск+7(4712) 740555
АКСЕЛЬ-МОТОРС,
Санкт-Петербург+7(812) 3255252
АКСЕЛЬ-МОТОРС СЕВЕР,
Санкт-Петербург+7(812) 3253000
БАКРА,
Республика Адыгея . +7(861) 2790707

БАРС,
Омск+7(3812) 330777
ГРУППА БАЛТАВТОТРЕЙД-М,
Москва+7(495) 7777733
БАВАРИЯ-АВТО,
Тула.....+7(4872) 363555
РОЛЬФ ПРЕМИУМ,
Москва+7(495) 7871787
ГРУППА БОРИСХОФ,
Москва+7(495) 7451111
ДИКСИ,
Барнаул+7(3852) 222001
ЭЛИТАВТО,
Красноярск+7(3912) 204204
ЭЛИТАВТО,
Кемерово.....+7(3842) 480-500
ЭЛИТАВТО СИБИРЬ,
Новосибирск.....+7(383) 3190319
ЕВРОСИБ ЛАХТА,
Санкт-Петербург+7(812) 7405555
ЕВРОСИБ,
Санкт-Петербург+7(812) 7403000
ГРАНД АВТО,
Тверь+7(4822) 797969
ИТС-АВТО,
Ижевск+7(3412) 901603
ИЗАР-АВТО,
Пенза+7(8412) 200020
КЛЮЧАВТО,
Минеральные Воды+7(87922) 56060
КЛЮЧАВТО,
Ставрополь+7(8652) 979906
КРАФТ,
Екатеринбург+7(343) 3000500
АТЛАС,
Сочи+7(862) 2270727

АТЛАС,
Краснодар+7(861) 2015000
М-СЕРВИС,
Челябинск+7(351) 2815555
НИКАМОТОРС,
Новороссийск+7(8617) 308550
ПРЕМЬЕР АВТО,
Смоленск+7(481) 2778888
ПРЕМЬЕР АВТО,
Владивосток+7(423) 2303030
ПРЕМИУМ-ДИНА,
Тюмень+7(3452) 522333
ПРАЙМ АВТО,
Магнитогорск+7(3519) 547555
РОЛЬФ ПРЕМИУМ,
Москва+7(495) 9807080
РОЛЬФ ПРЕМИУМ,
Химки+7(495) 7378787
РУС МОТОРС,
Калининград+7(4012) 555512
СЕВЕРНАЯ БАВАРИЯ,
Петрозаводск.....+7(8142) 593599
СИБКАР,
Сургут.....+7(3462) 215555
ТОЛСАР,
Саратов+7(8452) 693000
ТРАНСТЕХСЕРВИС,
Казань+7(843) 5194895
ТРАНСТЕХСЕРВИС,
Казань+7(843) 5172245
ТРАНСТЕХСЕРВИС,
Набережные Челны+7(8552) 390390
ТРАНСТЕХСЕРВИС,
Уфа.....+7(347) 2924499
ТРАНСТЕХСЕРВИС,
Оренбург+7(3532) 449190



ВАШЕ НОВОЕ ПРИЛОЖЕНИЕ ДЛЯ БЫСТРОГО ЗНАКОМСТВА С BMW.

ЗАГРУЗИТЕ ПРИЛОЖЕНИЕ ДЛЯ ПРОСМОТРА КАТАЛОГОВ BMW ИЗ МАГАЗИНА APP STORE И ОТКРОЙТЕ ДЛЯ СЕБЯ УДОВОЛЬСТВИЕ ОТ ВОЖДЕНИЯ!

BMW X5 M COMPETITION:

Бензиновый 8-цилиндровый двигатель M TwinPower Turbo, 460кВт (625 л.с.), 21"/22" легкосплавные диски Star-spoke 809 M Bicolour с разноразмерными шинами, цвет кузова BMW Individual "Синий Марина Бэй металлик", многофункциональные передние сиденья M с полной отделкой кожей Merino цвета "Серебристый Сильверстоун", декоративные планки "Алюминий Crossline".

BMW X6 M COMPETITION:

Бензиновый 8-цилиндровый двигатель M TwinPower Turbo, 460кВт (625 л.с.), 21"/22" легкосплавные диски Star-spoke 818 M Bicolour с разноразмерными шинами, цвет кузова BMW Individual "Городской Зеленый неметаллик", многофункциональные передние сиденья M с полной отделкой сочетанием кожи Merino/Alcantara цвета "Черный" с контрастами цвета "Бежевый Мидранд", декоративные планки "Алюминий Crossline".

Модели, представленные в данном каталоге, оснащены элементами базовой комплектации и дополнительного оборудования, предлагающимися BMW AG для рынка Германии. За информацией просьба обращаться к официальным дилерам BMW. Компания оставляет за собой право на внесение изменений в конструкцию и комплектацию автомобилей, а также право на ошибку.

© BMW AG, Мюнхен, Германия. Перепечатка, полная или частичная, допускается только с предварительного письменного разрешения BMW AG, Мюнхен.

411 003 315 87 2 2019 CB. Отпечатано в Германии 2019.