



С удовольствием
за рулем



НОВЫЙ BMW 3 СЕРИИ.

BMW EFFICIENT DYNAMICS.
МЕНЬШЕ ТОПЛИВА. БОЛЬШЕ ДИНАМИКИ.

НОВЫЙ BMW 3 СЕРИИ.



НОВОЕ ПРИЛОЖЕНИЕ ДЛЯ ПРОСМОТРА КАТАЛОГОВ BMW.



Больше информации, больше удовольствия от вождения. Новое приложение "Каталоги BMW" открывает для Вас совершенно новые цифровые и интерактивные ощущения от мира BMW. Скачайте приложение "Каталоги BMW" на свой смартфон или планшет и по-новому взгляните на Ваш новый BMW.

ИННОВАЦИИ И ТЕХНОЛОГИИ.



18 Динамика и эффективность
19 Силовой агрегат и подвеска



20 Системы помощи водителю
21 Безопасность

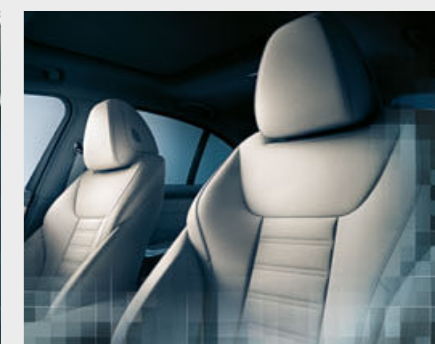

22 Коммуникационные
и информационные системы
23 Комфорт и функциональность

ОСНАЩЕНИЕ.



24 Линии отделки

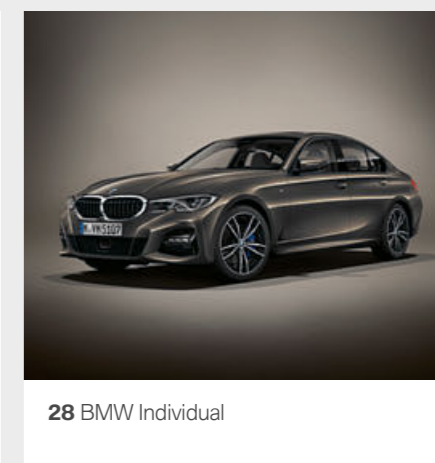

28 BMW Individual



30 Дополнительное оборудование



34 Цвета кузова

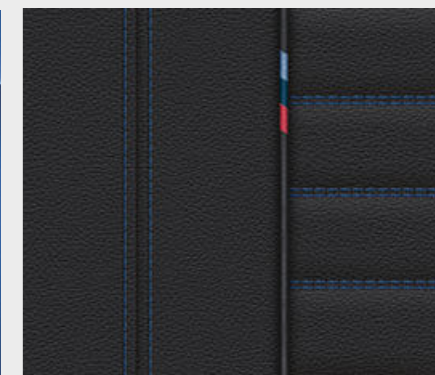

36 Цвета салона



38 Колесные диски



39 Оригинальные аксессуары BMW

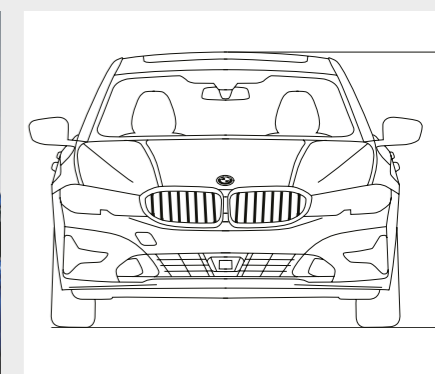

40 Технические данные



**РАЗГО-
НЯЕТ
РЕАЛЬ-
НОСТЬ.**



С ЕГО ДИНАМИКОЙ МОЖЕТ
СРАВНИТЬСЯ ТОЛЬКО
ВАШ ВОСТОРГ.



МЫ ВЛОЖИЛИ В НЕГО
ВСЕ САМОЕ ЛУЧШЕЕ.
ИСПЫТАЙТЕ САМИ.

ПРИВЛЕКАЕТ ВНИМАНИЕ.
И ВСЕОБЩИЕ ВЗГЛЯДЫ.





ГОТОВНОСТЬ К
НОВЫМ РЕШЕНИЯМ.



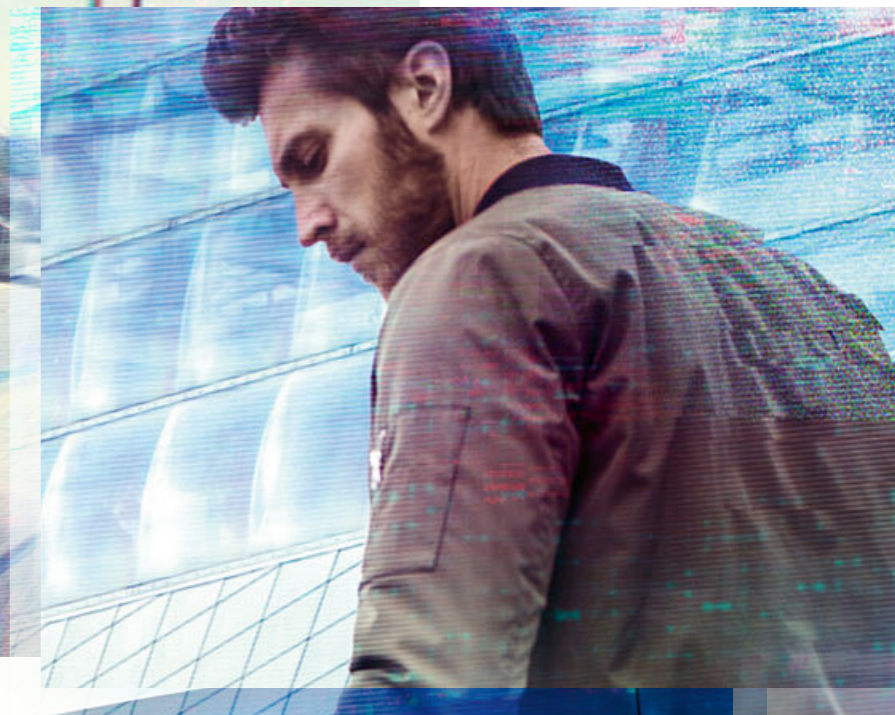

ВОЙТИ В ИСТОРИЮ.
И ПРОИЗВЕСТИ
ВПЕЧАТЛЕНИЕ.

НАИБОЛЕЕ ПРЕКРАСНЫЕ ОЖИДАНИЯ:
ТЕ, КОТОРЫЕ ОКАЗЫВАЮТСЯ
ПРЕВЗОЙДЕННЫМИ.



Атлетизм вне времени Спортивные пропорции с оптимальной аэродинамикой || Лазерные фары BMW¹ || Светодиодные задние фонари || 19" легкосплавные диски. **Новый уровень систем помощи водителю и коммуникации** BMW Intelligent Personal Assistant² || Ассистент вождения Professional¹ с разнообразными функциями обеспечения безопасности и комфорта || Ассистент парковки Plus¹ || Индивидуально настраиваемый BMW Live Cockpit Professional^{1,3} с полностью цифровой приборной панелью размером 12,3" и контрольным дисплеем размером 10,25". **Еще больше комфорта** Комфортная подсветка с функцией приветствия световой дорожкой¹ || Улучшенная акустика в салоне. **Исключительная динамика движения** BMW M340i xDrive⁵ || дифференциал M Sport^{1,4} || Адаптивная подвеска M¹ || Активная решетка радиатора || Концепция Efficient Lightweight. **Эталон на пути в будущее – новый BMW 3 серии.**

¹ Предлагается за дополнительную плату.

² Составная часть BMW Live Cockpit Professional.

³ Предлагается только в сочетании с дополнительным оборудованием.

⁴ Базовая комплектация для M340i xDrive.

⁵ Предлагается с 07/19.

BMW EFFICIENT DYNAMICS.
МЕНЬШЕ ТОПЛИВА. БОЛЬШЕ ДИНАМИКИ.



АЭРОДИНАМИКА

■ Благодаря мерам по улучшению аэродинамики каждый автомобиль BMW обладает великолепными показателями аэродинамического сопротивления. Это положительным образом сказывается на экономичности и курсовой устойчивости, а также позволяет снизить уровень шума в салоне. Для этого используются такие высокотехнологичные решения, как активные воздушные заслонки решетки радиатора, аэродинамически усовершенствованное днище, дефлекторы в задней части автомобиля, а также воздушные шторки в переднем бампере.

ПЕРЕКЛЮЧАТЕЛЬ РЕЖИМОВ ДВИЖЕНИЯ

С помощью переключателя режимов движения водитель может выбирать между стандартным режимом COMFORT, экономичным режимом ECO PRO и режимом SPORT², предназначенным для более динамичного вождения. Новая опциональная интерактивная функция — режим Adaptive³ — постоянно управляет системой регулировки жесткости амортизаторов, автоматической коробкой передач Steptronic и рулевым управлением в зависимости от текущей дорожной ситуации.

РЕШЕТКА РАДИАТОРА С АКТИВНЫМИ ВОЗДУШНЫМИ ЗАСЛОНКАМИ

■ Активные воздушные заслонки решетки радиатора открываются или закрываются в зависимости от потребности в охлаждении двигателя и системы кондиционирования воздуха. Заслонки расположены за ламелями решетки радиатора и в закрытом состоянии снижают воздушное сопротивление, улучшая аэродинамику автомобиля.

РЕКУПЕРАЦИЯ ЭНЕРГИИ ТОРМОЖЕНИЯ

■ В рамках функции рекуперации энергии торможения генератор вырабатывает электроэнергию главным образом при торможении автомобиля или при снятии ноги с педали акселератора. При этом ранее не использованная кинетическая энергия преобразуется в электроэнергию, заряжающую аккумуляторную батарею.

СПОРТИВНАЯ АВТОМАТИЧЕСКАЯ КОРОБКА ПЕРЕДАЧ STEPTRONIC

□ 8-ступенчатая спортивная автоматическая коробка передач Steptronic¹ отличается невероятно быстрыми спортивными переключениями передач. Передачи могут переключаться в автоматическом режиме или вручную с помощью рычага селектора или подрулевых лепестков — для комфортного движения с постоянной скоростью или невероятно динамичного вождения. В режиме SPORT, когда рычаг коробки передач находится в положении S/M, переключение передач осуществляется по максимально спортивному алгоритму.

ИНТЕЛЛЕКТУАЛЬНАЯ ФУНКЦИЯ AUTO START/STOP

■ Интеллектуальная функция Auto Start/Stop использует данные навигационной системы, камеры и систем на базе радаров для анализа текущей дорожной ситуации. Если система определяет неизбежность предстоящего движения (например, во время маневра поворота), двигатель при неподвижном автомобиле не отключается.

■ Базовая комплектация □ Дополнительное оборудование

□ Заниженная **адаптивная подвеска M⁴** с регулируемыми настройками амортизаторов позволяет выбрать необходимую комфортную или спортивную конфигурацию.

□ **Адаптивное спортивное рулевое управление⁴**, включая сервоуправление, постоянно регулирует усилие на рулевом колесе в зависимости от скорости движения и угла поворота рулевого колеса.

□ **Подвеска M Sport⁴** занижена на 10 мм и отличается более жесткими настройками.

□ **Дифференциал M Sport⁵** оптимизирует сцепление колес с дорогой и курсовую устойчивость при скоростном прохождении поворотов, а также на дорогах с различным покрытием.

□ Мощные **тормоза M Sport^{1,4}** включают в себя тормозные диски увеличенного диаметра и эксклюзивные окрашенные в синий цвет суппорты с логотипом "M".

□ Для получения максимального сцепления с дорогой **интеллектуальная система полного привода BMW xDrive** динамически перераспределяет крутящий момент между передними и задними колесами.

ОСОБЕННОСТИ ДВИГАТЕЛЕЙ НОВОГО BMW 3 СЕРИИ.

BMW M340i xDrive^{6,7}

6-цилиндровый бензиновый двигатель BMW TwinPower Turbo с мощностью 275 кВт (374 л.с.) и крутящим моментом 500 Нм
Разгон 0–100 км/ч: 4,4 с
Максимальная скорость: 250 км/ч⁸
Расход топлива в смешанном цикле: 7,5 л/100 км
Выбросы CO₂ в смешанном цикле: 172 г/км

BMW 320d xDrive

4-цилиндровый дизельный двигатель BMW TwinPower Turbo с мощностью 140 кВт (190 л.с.) и крутящим моментом 400 Нм
Разгон 0–100 км/ч: 6,9 с
Максимальная скорость: 233 км/ч
Расход топлива в смешанном цикле: 4,9 л/100 км
Выбросы CO₂ в смешанном цикле: 129 г/км



¹ Базовая комплектация для M340i xDrive.

² Режим SPORT+ предлагается для 330i и M340i xDrive.

³ Режим Adaptive предлагается только в сочетании с адаптивной подвеской M.

⁴ Предлагается только в сочетании с дополнительным оборудованием.

⁵ Базовая комплектация для M340i xDrive, дополнительное оборудование для 330i.

⁶ Предлагается ориентировочно с 07/2019.

⁷ Предварительные данные, редакция не располагала данными, отсутствовавшими на момент передачи материала в печать.

⁸ Ограничена электроникой.

Данные расхода топлива, выбросов CO₂ и потребления энергии определены в соответствии с процессами измерения, определенными директивой Европейского Союза (ЕС) 2007/715 в действующей версии. Показатели относятся к автомобилям в базовой комплектации в Германии, а диапазоны значений указаны в зависимости от размеров дисков и шин и используемого дополнительного оборудования и могут меняться в процессе конфигурации. Данные были определены на базе нового тестового цикла WLTP и переведены в данные NEDC для сравнения.

СИСТЕМЫ ПОМОЩИ ВОДИТЕЛЮ.

BMW Personal CoPilot Исполняет Ваши желания.

□ **Ассистент вождения Professional¹** предлагает оптимальный комфорт и максимум безопасности в опасных ситуациях или в условиях монотонного движения благодаря подруливающему ассистенту и системе контроля полосы с функцией помощи на узких участках, системе предупреждения о сходе с полосы с активной защитой от боковых столкновений и другим функциям обеспечения безопасности.

□ **Активный круиз-контроль с функцией Stop&Go^{1,2}** поддерживает заранее выбранную водителем дистанцию до транспортного средства, движущегося впереди, а в условиях пробок затормаживает автомобиль до полной остановки и возобновляет движение. Ассистент ограничения скорости позволяет передать ограничения скорости в систему круиз-контроля. Система предупреждения о столкновении с функцией торможения реагирует на неподвижные автомобили, пешеходов и велосипедистов.

□ **Подруливающий ассистент движения в полосе³** поможет Вам при монотонном движении в плотных транспортных потоках. На скорости до 210 км/ч на всех типах покрытия с активным круиз-контролем система комфортно поддерживает водителя с помощью рулевого управления и удерживает автомобиль в середине полосы.

□ **Ассистент парковки¹** упрощает маневрирование автомобиля при парковке. Камера заднего вида позволяет лучше видеть пространство за автомобилем. Ассистент парковки автоматически осуществляет параллельную или перпендикулярную парковку и способен самостоятельно выехать с места параллельной парковки. Ассистент движения задним ходом помогает при движении в ограниченном пространстве – например, в узких проездах.

□ **Боковая система помощи при парковке⁴** является частью сигнализации аварийного сближения при парковке и обеспечивает обзор пространства вокруг автомобиля при маневрировании. Она обнаруживает препятствия по обе стороны от автомобиля и предупреждает водителя об их наличии при помощи аудио- и визуальных сигналов.

□ **Ассистент движения задним ходом⁴** записывает последние 50 м пути автомобиля при движении вперед на скорости до 35 км/ч и при необходимости возвращает автомобиль назад. Вы можете полностью убрать руки с рулевого колеса и сконцентрироваться на контроле окружения автомобиля.

БЕЗОПАСНОСТЬ.

■ Базовая комплектация □ Дополнительное оборудование

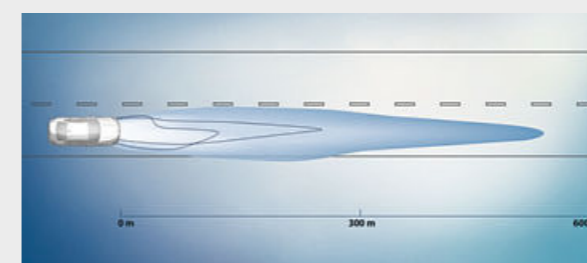

□ **Адаптивные лазерные фары BMW** обеспечивают дальность освещения в режиме дальнего света до 530 метров.



□ **Система предупреждения о транспорте, движущемся в перпендикулярном направлении (сзади)⁵**, информирует Вас о потенциальных опасностях при выезде с парковки задним ходом.

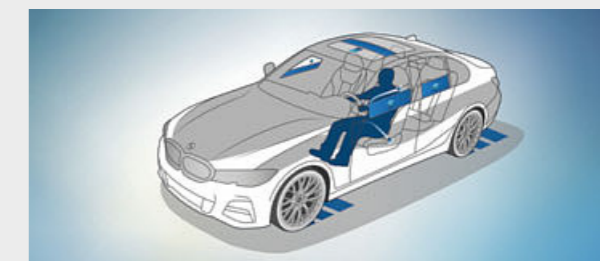

□ **Активная защита** обеспечивает безопасность водителя и пассажиров в критических ситуациях.



¹ Предлагается только в сочетании с дополнительным оборудованием.

² Также является составной частью пакета Ассистент вождения Professional.

³ Составная часть пакета Ассистент вождения Professional.

⁴ Составная часть пакетов Ассистент парковки или Ассистент парковки Plus.

⁵ Составная часть пакетов Ассистент вождения и Ассистент вождения Professional.

КОММУНИКАЦИОННЫЕ И ИНФОРМАЦИОННЫЕ СИСТЕМЫ.

BMW ConnectedDrive

Когда связь – это свобода.



BMW LIVE COCKPIT PROFESSIONAL

□ BMW Live Cockpit Professional¹ с функцией навигации включает в себя объединенные в сеть сенсорный информационный дисплей с диагональю 10,25" и полностью цифровую приборную панель с диагональю 12,3". Управление операционной системой BMW 7.0 удобно осуществляется с помощью контроллера iDrive.

REMOTE SOFTWARE UPGRADE

□ Хотите, чтобы в Вашем BMW всегда было установлено программное обеспечение самой последней версии? С Remote Software Upgrade³ Ваш BMW всегда будет как новый. И для этого Вам не понадобится посещать сервисный центр. Обновления удобно и надежно устанавливаются по беспроводной связи – аналогично Вашему смартфону.

¹ Предлагается только в сочетании с дополнительным оборудованием.

² Составная часть пакета Комфортный доступ.

³ Эта опция предлагается только в сочетании с BMW Live Cockpit Professional.

КОМФОРТ И ФУНКЦИОНАЛЬНОСТЬ.

Инновации и технологии 22 | 23

■ Базовая комплектация □ Дополнительное оборудование

□ **Функция бесконтактного открывания и закрывания крышки багажника^{2,4}** является частью системы комфортного доступа. Если руки водителя заняты, то ему достаточно сделать легкое движение ногой под задним бампером – и крышка багажника откроется или закроется автоматически. Ему лишь необходимо иметь при себе ключ от автомобиля.

□ **Автоматический привод крышки багажника** позволяет удобно открывать и закрывать ее простым нажатием кнопки, удобно расположенной в панели крышки или на ключе от автомобиля. Крышку багажного отделения можно открыть и обычным образом при помощи наружной ручки, а закрыть, нажав кнопку, расположенную на двери.

□ **Складываемые подголовники задних сидений** способствуют улучшению обзора через заднее стекло. Это заметно упрощает выполнение парковки и маневрирование в узком пространстве, а также позволяет лучше видеть обстановку за автомобилем во время вождения.

■ Еще до того как двигатель прогреется до рабочей температуры, **подогрев передних сидений** обеспечит водителю и переднему пассажиру комфортное тепло трех степеней интенсивности. Нагревательные элементы расположены в подушке и спинке сиденья, а также в валиках боковой поддержки.

■ **Пакет освещения** позволяет создать в салоне расслабляющую и уютную атмосферу. Шесть различных дизайнов подсветки с возможностью регулировки яркости также включают в себя динамическую функцию для четырех сценариев. Функция приветствия световой дорожкой освещает пространство перед дверями автомобиля при посадке и высадке.

□ **Акустически-комфортное остекление** передних боковых окон, включая входящее в базовую комплектацию акустически-комфортное ветровое стекло, значительно снижает шум в салоне автомобиля. Оно сводит к минимуму проникновение в салон наружного шума, в том числе аэродинамического, шума двигателя, шин и щеток стеклоочистителя. Этот эффект особенно заметен тем, кто слушает музыку и пользуется в автомобиле устройствами Hands-free.



⁴ Функция бесконтактного открывания и закрывания крышки багажного отделения доступна только совместно с автоматическим приводом крышки багажника.

БАЗОВАЯ МОДЕЛЬ.

Узнайте больше с помощью нового приложения "Каталоги BMW". Теперь доступно для Вашего смартфона и планшета.



■ Стандартное кожаное рулевое колесо оснащается кнопками multifunction матового черного цвета и гальванизированными накладками цвета "Жемчужный Хром". Высококачественный дизайн дополняет вставка цвета "Глянцевый Черный" в нижней части рулевого колеса.

■ Стандартные передние сиденья оснащаются механической регулировкой продольного положения, угла наклона спинки, высоты и угла наклона сиденья, а также высоты подголовника. Это позволяет максимально комфортно настроить положение сидений.

Избранное оснащение базовой модели:

- Multifunction рулевого колеса
- Функция Hands-free с USB-интерфейсом
- Обивка сидений тканью Nevelius
- Декоративные планки "Серебристый Кварц", зерновые матовые
- Накладки на пороги передних дверей с логотипом "BMW", велюровые коврики
- Наружные зеркала заднего вида с обогревом
- Автоматический контроль климата, 2-зонный с расширенными функциями
- Светодиодные фары, задние светодиодные фонари
- 16" легкосплавные диски V-spoke 774 для 320i¹, 318d¹,
- 17" легкосплавные диски V-spoke 778 для 320i xDrive¹
- Выхлопные патрубки, слева и справа
- Активная защита Plus
- BMW Live Cockpit с контрольным сенсорным дисплеем с диагональю 8,8" и высоким разрешением



■ 16" легкосплавные диски V-spoke 774 Reflex Silver. Диски 6,5J x 16 с шинами 205/60 R16.²



□ 18" легкосплавные диски Double-spoke 782 Bicolour Orbit Grey, шлифованные. Диски 7,5J x 18 с шинами 225/45 R18.

LUXURY LINE.

Оснащение 24 | 25

■ Базовая комплектация □ Дополнительное оборудование

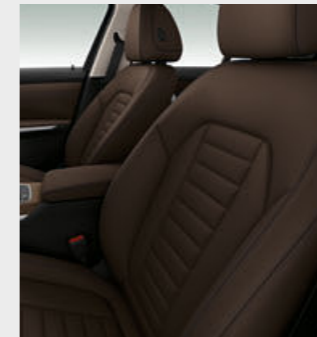

■ Черное спортивное кожаное рулевое колесо с утолщенным ободом и эргономичными упорами для больших пальцев прекрасно лежит в руках и дарит особенно приятные тактильные ощущения.

■ Стандартные передние сиденья оснащаются механической регулировкой продольного положения, угла наклона спинки, высоты и угла наклона сиденья, а также высоты подголовника.

■ 17" легкосплавные диски Double-spoke 771 Reflex Silver. Диски 7,5J x 17 с шинами 225/50 R17.

□ 18" легкосплавные диски Multi-spoke 781 Bicolour Ferric Grey, шлифованные. Диски 7,5J x 18 с шинами 225/45 R18.

Дизайн экстерьера Luxury Line:

- Решетка радиатора BMW с эксклюзивными хромированными вертикальными ламелями
- Передний бампер с особыми элементами дизайна цвета "Глянцевый Черный" и боковыми воздухозаборниками цвета "Глянцевый Хром"
- 18" легкосплавные диски V-spoke 780 Bicolour, предлагаются и другие диски
- Основания наружных зеркал, накладки центральных стоек и направляющие стекол цвета "Глянцевый Черный"
- Окантовка боковых стекол и накладки проемов для их опускания с отделкой цвета "Глянцевый Хром"
- Молдинги на крыше в цвет кузова
- Задний бампер с боковыми воздухозаборниками цвета "Глянцевый Хром"

Дизайн интерьера Luxury Line:

- Аллюминиевые накладки на пороги передних дверей с надписью "BMW"
- Сиденья с обивкой кожей Vernasca цвета "Черный" с серыми контрастными швами, предлагаются и другие варианты обивки
- Спортивное кожаное рулевое колесо,
- в качестве альтернативы кожаное рулевое колесо M
- Автомобильный ключ с хромированной вставкой в стиле линии отделки
- Передняя панель с отделкой Sensatec и двойным швом
- Декоративные глянцевые планки "Ясень" серо-коричневого цвета, предлагаются и другие варианты декоративных планок

¹ Предлагается ориентировочно с 07/2019.

² Базовая комплектация для 320i, 318d.

SPORT LINE.

Узнайте больше с помощью нового приложения "Каталоги BMW". Теперь доступно для Вашего смартфона и планшета.

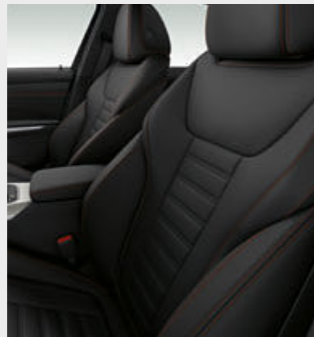

■ Черное спортивное кожаное рулевое колесо с утолщенным ободом и эргономичными упорами для больших пальцев прекрасно лежит в руках и дарит особенно приятные тактильные ощущения.

■ Спортивные сиденья для водителя и переднего пассажира обеспечивают оптимальную поддержку и широкий диапазон регулировок, включая регулировку ширины спинки.

■ 17" легкосплавные диски V-spoke 776 Ferric Grey. Диски 7,5J x 17 с шинами 225/50 R17.

□ 18" легкосплавные диски V-spoke 780 Bicolour Orbit Grey, шлифованные. Диски 7,5J x 18 с шинами 225/45 R18.

Дизайн экстерьера Sport Line:

- Передний бампер с особыми элементами дизайна и боковыми воздухозаборниками цвета "Глянцевый Черный"
- 17" легкосплавные диски V-spoke 776, предлагаются и другие варианты дисков
- Корпуса наружных зеркал заднего вида в цвет кузова, в качестве альтернативы – цвета "Глянцевый Черный"
- Молдинги на крыше в цвет кузова
- Дизайн BMW Individual Shadow Line включает в себя основания зеркал заднего вида, накладки центральных стоек, направляющие стекол и накладки на проемы для опускания стекол цвета "Глянцевый Черный"
- Задний бампер с особыми Т-образными дизайнерскими элементами и вставка цвета "Глянцевый Черный"
- Выхлопной патрубок с отделкой хромом

Дизайн интерьера Sport Line:

- Накладки на пороги передних дверей из алюминия с надписью "BMW"
- Спортивные сиденья для водителя и переднего пассажира с обивкой тканью/Sensatec цвета "Черный" с контрастными серыми швами, предлагаются и другие варианты обивки
- Спортивное кожаное рулевое колесо, □ в качестве альтернативы - кожаное рулевое колесо M
- Автомобильный ключ с хромированной вставкой в стиле линии отделки
- Декоративные планки цвета "Глянцевый Черный", предлагаются и другие варианты декоративных планок

ПАКЕТ M SPORT.

Оснащение 26 | 27

powered by

■ Базовая комплектация □ Дополнительное оборудование

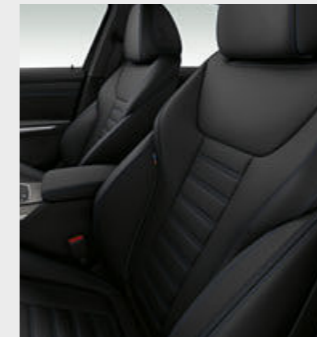

■ Многофункциональное спортивное рулевое колесо M с отделкой черной кожей Walknappa и эргономичными упорами для больших пальцев.

■ Спортивные сиденья для водителя и переднего пассажира обеспечивают оптимальную поддержку и широкий диапазон регулировок, включая регулировку ширины спинки.

■ 18" легкосплавные диски M Double-spoke 790 M Bicolour Orbit Grey с разноразмерными шинами Runflat, шлифованные. Передние диски 7,5J x 18 с шинами 225/45 R18, задние диски 8,5J x 18 с шинами 255/40 R18.

□ 19" легкосплавные диски M Double-spoke 791 M Bicolour с разноразмерными шинами Runflat, черные, шлифованные. Передние диски 8J x 19 с шинами 225/40 R19, задние диски 8,5J x 19 с шинами 255/35 R19.

Элементы пакета M Sport в экстерьере:

- Аэродинамический пакет M с передним бампером, боковыми накладками на пороги и задним бампером в цвет кузова со вставкой-диффузором цвета "Темно-серый металл"
- Решетка радиатора BMW с эксклюзивными вертикальными ламелями цвета "Глянцевый Черный" и хромированной рамкой, □ в качестве альтернативы – с рамкой цвета "Глянцевый Черный"
- Светодиодные противотуманные фары
- 18" легкосплавные диски M Double-spoke 790 M Bicolour с разноразмерными шинами, предлагаются и другие варианты дисков
- Тормоза M Sport с суппортами синего цвета и логотипом "M"
- Подвеска M Sport, включая адаптивное спортивное рулевое управление, предлагаются и другие варианты подвески
- Внешний дизайн BMW Individual Shadow Line или BMW Individual "Сатиновый алюминий"
- Логотип "M" на крыльях
- Корпуса наружных зеркал заднего вида в цвет кузова, в качестве альтернативы – цвета "Глянцевый Черный"
- Молдинги на крыше в цвет кузова
- Патрубки выхлопной системы с глянцевым хромированием, □ в качестве альтернативы – цвета "Глянцевый Черный"¹

□ Эксклюзивная окраска кузова цвета "Синий Портимау металл". Предлагаются и другие варианты окраски

Элементы пакета M Sport в интерьере:

- Накладки M на пороги
- Площадка M для отдыха левой ноги² водителя и педали M
- Коврики с эксклюзивным логотипом "M"³
- Спортивные сиденья для водителя и переднего пассажира с обивкой сочетанием алькантары и Sensatec с синим контрастным швом
- Спортивные сиденья для водителя и переднего пассажира с обивкой кожей Vernasca цвета "Черный" с синими контрастными швами, а также с обивкой передней панели Sensatec с эксклюзивными синими швами, предлагаются и другие варианты обивки
- Спортивное кожаное рулевое колесо M
- Автомобильный ключ с эксклюзивным логотипом "M"
- Обивка потолка BMW Individual цвета "Антрацит"
- Приборная панель с особой индикацией M
- Декоративные планки "Алюминий Tetragon", предлагаются и другие варианты декоративных планок
- Укороченный рычаг коробки передач с эксклюзивным логотипом "M" для механической коробки передач

¹ Предлагается только в сочетании с внешним дизайном BMW Individual Shadow Line с расширенной отделкой (S7M9A).

² Предлагается только в сочетании с черным салоном.

³ Предлагается только в сочетании со специальной для M обивкой KGNL и MANL.

BMW INDIVIDUAL.

ОТРАЖЕНИЕ
ИНДИВИДУАЛЬНОСТИ.



НОВЫЙ BMW 3 СЕРИИ – ВДОХНОВЛЕН BMW INDIVIDUAL.



Полная отделка кожей Merino BMW Individual цвета “Красный Фиона”/“Черный” и декоративные планки BMW Individual из дерева Fineline цвета “Черный” с серебристым отливом и выраженной структурой поднимают новый BMW 3 серии на совершенно особенный уровень – Ваш личный.

УНИКАЛЬНЫЙ – КАК ВЫ И ХОТЕЛИ.

Ваши особые пожелания, Ваш особый BMW 3 серии: BMW Individual предлагает Вам широчайшие возможности для индивидуализации нового BMW 3 серии в соответствии с Вашими личными предпочтениями, но решение всегда остается только за Вами. Насладитесь характерным для BMW чувством удовольствия за рулем в его самом индивидуальном проявлении и сделайте свой выбор

из высококачественных лакокрасочных покрытий, кожаной обивки, декоративных планок и легкосплавных дисков. В принципе, возможно все. Или же Вы можете поделиться с нами своими личными идеями. Мы сделаем все, чтобы они воплотились в реальность в Вашем автомобиле.

Вы ищете что-то не просто особенное, а действительно уникальное? Неважно, о чем Вы мечтаете: BMW Individual имеет все ноу-хау и необходимые навыки для воплощения в жизнь Ваших пожеланий.

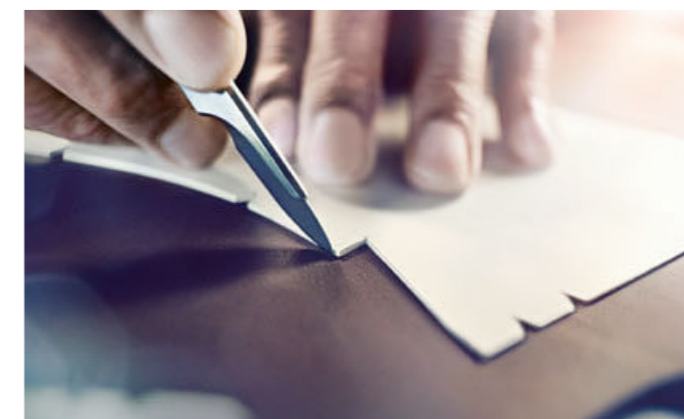

ПОЗНАКОМЬТЕСЬ СО ВСЕЙ ПРОГРАММОЙ BMW INDIVIDUAL ДЛЯ ЭТОЙ МОДЕЛИ. БЛАГОДАРЯ ПРИЛОЖЕНИЮ “КАТАЛОГИ BMW” ДЛЯ IOS И ANDROID.

ДОПОЛНИТЕЛЬНОЕ ОБОРУДОВАНИЕ.

Оснащение 30 | 31

Узнайте больше с помощью нового приложения "Каталоги BMW". Теперь доступно для Вашего смартфона и планшета.

■ Базовая комплектация □ Дополнительное оборудование



□ В режиме дальнего света адаптивные лазерные фары BMW освещают дорогу на расстояние до 530 метров, что почти вдвое дальше, чем при использовании обычных фар. Улучшение видимости в темное время суток значительно повышает уровень безопасности. Синие акценты и надпись "BMW Laser" на фарах подчеркивают не только высокий технологический уровень автомобиля, но и его спортивный характер.



□ Электрорегулируемый люк со стеклянной подъемно-сдвижной крышкой с травмозащитной функцией, а также комфортным открыванием и закрыванием позволяет плавно регулировать поток воздуха в салон для создания приятного микроклимата. Встроенный ветроотражатель защищает салон от сквозняков и гарантирует низкий уровень шума.



□ Адаптивные светодиодные фары с функцией освещения поворотов генерируют яркий ближний и дальний свет при помощи двойных светодиодов. Функции динамического и статического освещения поворотов на основе светодиодных технологий позволяют получать адаптивное распределение света и лучше освещать обочины в условиях движения в городе. Светодиодные ходовые и габаритные огни создают характерный облик BMW.



■ В задних фонарях используются высокоэффективные отдельные светодиодные элементы. Они отличаются характерной L-образной формой, что даже в темноте позволяет легко узнать автомобиль BMW.



□ Функция бесконтактного открывания и закрывания крышки багажника^{2,3} является частью системы комфортного доступа. Если руки водителя заняты, то ему достаточно сделать легкое движение ногой под задним бампером – и крышка багажника откроется или закроется автоматически. Ему лишь необходимо иметь при себе ключ от автомобиля.



□ Дизайн экстерьера BMW Individual "Сатинированный Алюминий" подчеркивает премиальный вид автомобиля с помощью накладок боковых окон и проемов для их опускания из алюминия с бархатистой матовой поверхностью. Накладки центральных стоек, рамки, ножки и основания наружных зеркал, а также вертикальные направляющие стекол с отделкой "Глянцевый Черный" создают стильный контраст с элементами из алюминия.



□ Уникальная по качеству звука аудиосистема Harman Kardon¹ Surround Sound включает в себя цифровой усилитель мощностью 464 Вт, 9 каналов и 16 динамиков. Система отличается высочайшим качеством звука. Специальные настройки эквалайзера и функция автоматической регулировки громкости в зависимости от скорости движения позволяют полностью компенсировать шум, возникающий при движении автомобиля.

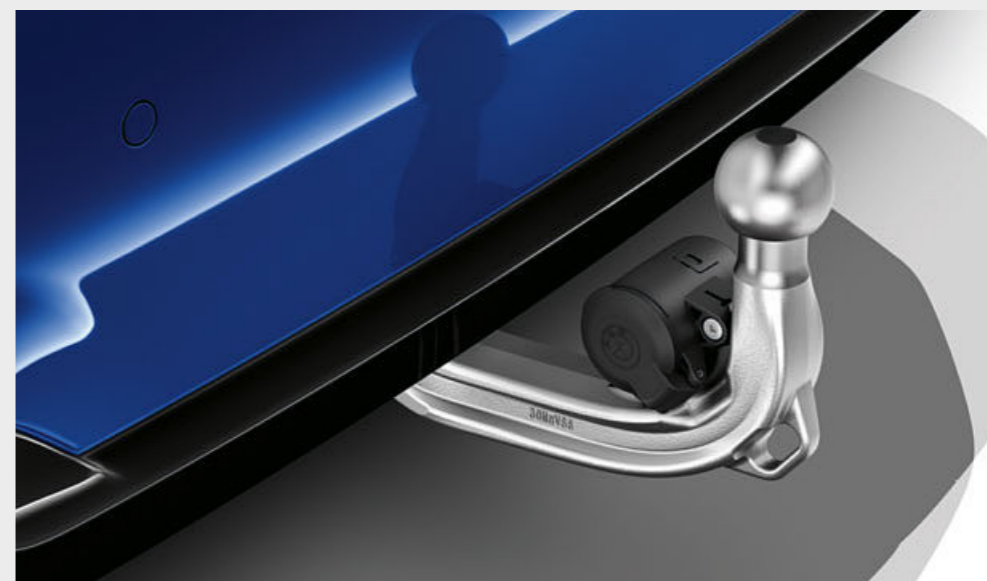

□ Тягово-сцепное устройство с электроприводом шаровой головки рассчитано на буксировку прицепов массой до 1600 кг. В целях стабилизации система контроля устойчивости прицепа автоматически задействует тормоза автомобиля, буксирующего прицеп, если последний начинает вилять на дороге. Когда тягово-сцепное устройство с электроприводом убрано под задний бампер, то снаружи его не видно.

¹ Предлагается только в сочетании с дополнительным оборудованием.

² Составная часть системы комфортного доступа.
³ Функция бесконтактного открывания и закрывания крышки багажного отделения доступна только совместно с автоматическим приводом крышки багажника.

ДОПОЛНИТЕЛЬНОЕ ОБОРУДОВАНИЕ.

Узнайте больше с помощью нового приложения "Каталоги BMW". Теперь доступно для Вашего смартфона и планшета.

■ Базовая комплектация □ Дополнительное оборудование



□ BMW Live Cockpit Professional¹ с функцией навигации включает в себя объединенные в сеть сенсорный информационный дисплей с диагональю 10,25" и полностью цифровую приборную панель с диагональю 12,3". Управление операционной системой BMW 7.0 удобно осуществляется с помощью контроллера iDrive.



□ BMW Live Cockpit Plus с функцией навигации включает в себя приборную панель с 5,7-дюймовым дисплеем, 8,8-дюймовый сенсорный центральный дисплей высокого разрешения, а также сенсорный контроллер iDrive на центральной консоли.

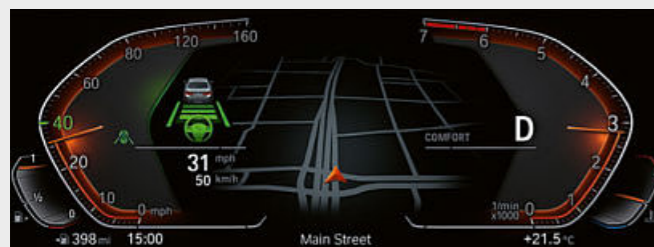

□ Ассистент вождения Professional¹ предлагает оптимальный комфорт и максимум безопасности в опасных ситуациях или в условиях монотонного движения благодаря подруливающему ассистенту и системе контроля полосы с функцией помощи на узких участках, системе предупреждения о сходе с полосы с активной защитой от боковых столкновений и другим функциям обеспечения безопасности.



□ Ассистент парковки Plus¹ упрощает маневрирование автомобиля при парковке. В него, помимо прочего, входит система кругового обзора, включая вид сверху и панорамный вид, а также система помощи при перпендикулярной парковке, ассистент парковки с направляющими линиями и ассистент движения задним ходом.



□ Большой цветной проекционный дисплей^{1,2} BMW отображает всю важную во время поездки информацию непосредственно в поле зрения водителя.



□ Консьерж-сервис, дистанционное управление автомобилем или информация о дорожной ситуации онлайн? Зачем выбирать отдельные опции, если можно воспользоваться сразу всеми? Пакет Connected Professional¹ позволяет Вам пользоваться этими сервисами BMW ConnectedDrive.



■ Пакет освещения позволяет создать в салоне расслабляющую и уютную атмосферу. Шесть различных дизайнов подсветки с возможностью регулировки яркости также включают в себя динамическую функцию для четырех сценариев. Функция приветствия световой дорожкой освещает пространство перед дверьми автомобиля при посадке и высадке.



□ Телефония с возможностью беспроводной зарядки³ включает в себя пакет для всесторонней поддержки телефонии с системой Bluetooth.



□ Обивка верхней части приборной панели материалом Sensatec черного цвета создает эксклюзивную атмосферу в салоне.

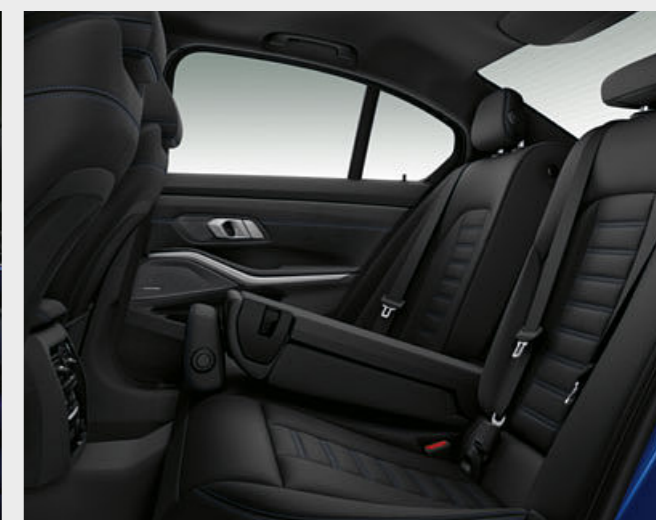

□ Система сквозной погрузки включает в себя спинку заднего сиденья, складывающуюся в пропорции 40:20:40, что гарантирует широкие возможности трансформации салона. Благодаря этому автомобиль позволяет, например, с комфортом перевозить на заднем сиденье двух пассажиров и одновременно без проблем размещать такой длинномерный багаж, как лыжи или сноуборды в чехлах. Два подстаканника в центральном подлокотнике очень практичны.

¹ Предлагается только в сочетании с дополнительным оборудованием.

² В солнцезащитных очках с поляризационными стеклами информация на проекционном дисплее BMW будет видна не полностью. Отображаемая индикация зависит от комплектации автомобиля. Для отображения индикации необходимо заказать соответствующее дополнительное оборудование.

³ Поддерживается индуктивная зарядка мобильных телефонов по стандарту Qi. Для отдельных смартфонов без индуктивной зарядки по стандарту Qi можно заказать специальные зарядные чехлы по программе запасных частей и аксессуаров BMW.

Узнайте больше с помощью нового приложения "Каталоги BMW". Теперь доступно для Вашего смартфона и планшета.

■ Базовая комплектация □ Дополнительное оборудование



□ Неметаллик 300 Белоснежный¹



■ Металлик A96 Белый Минерал²



■ Металлик A83 Серебристый Ледник



■ Металлик B39 Серый Минерал²

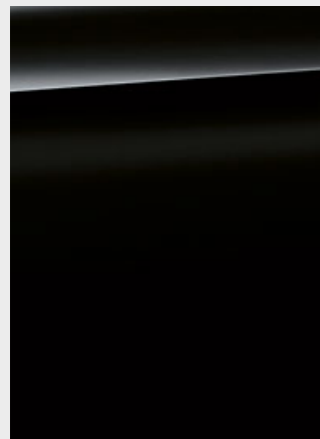

□ Неметаллик 668 Черный

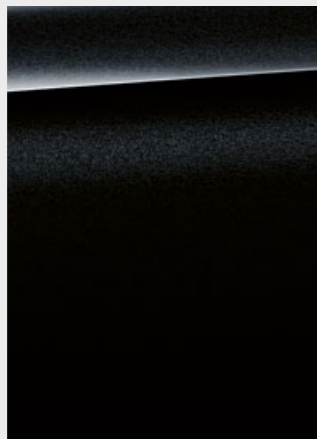

■ Металлик 475 Черный Сапфир²

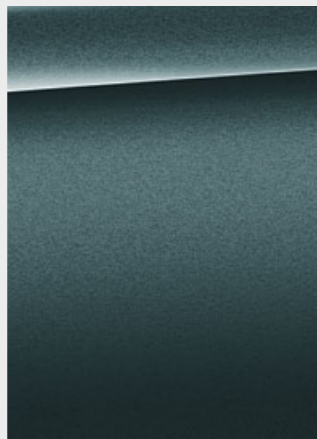

■ Металлик C35 Синий Блу-Ридж³



■ Металлик C10 Средиземноморский Синий

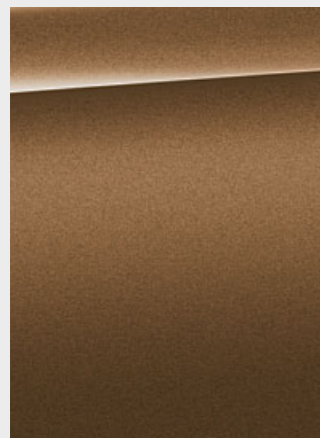

■ Металлик C1Z Бронзовый Вермонт

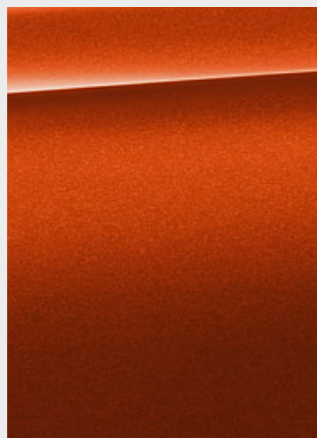

■ Металлик C1X Оранжевый Закат²

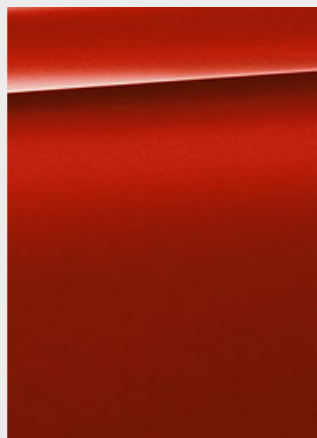

■ Металлик A75 Красный Мельбурн

BMW INDIVIDUAL

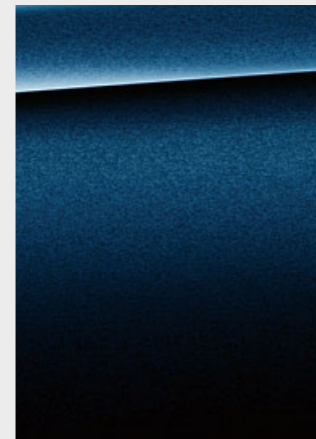

□ BMW Individual C3Z Синий Танзанит II металл^{2,3}

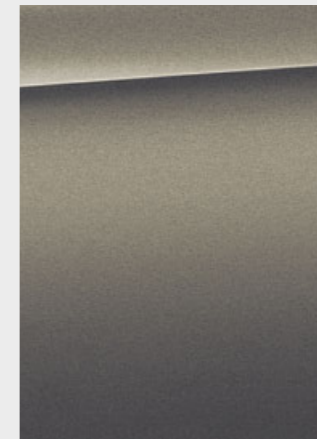

□ BMW Individual C4A Серый Оксид II металл^{2,4}

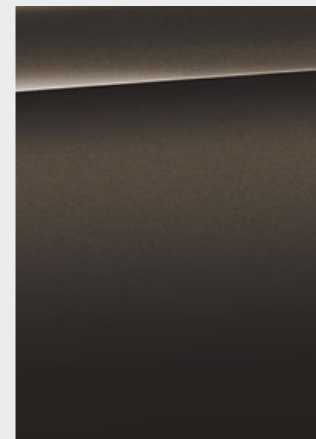

□ BMW Individual C36 Серый Дравит металл²

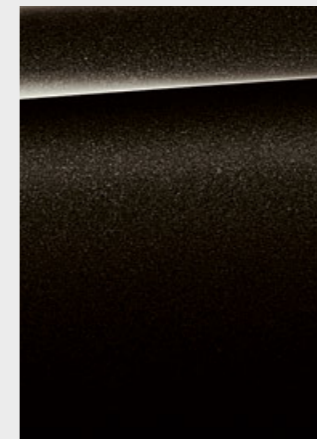

□ BMW Individual C49 Черный Цитрин II металл^{2,4}



□ Специальное лакокрасочное покрытие BMW Individual 490 (например, "Белый Бриллиант металл")^{2,4}

ПАКЕТ M SPORT



■ Металлик C31 Синий Портимау⁵

[Конфигуратор BMW] Используйте конфигуратор, чтобы подобрать свой индивидуальный BMW. Вам на выбор предлагаются все доступные цвета и опциональное оснащение. Подробнее на www.bmw.ru

[Цветные карточки] Данные карточки помогут Вам составить первое впечатление о цветах и материалах для Вашего BMW. Приведенные здесь примеры должны дать Вам первое впечатление. Однако из опыта известно, что полиграфические краски не всегда

могут точно передать оттенки цветов лакокрасочного покрытия, обивки и декоративных планок. Поэтому мы рекомендуем Вам обсудить выбор цветов с официальным дилером BMW. Он покажет Вам образцы и поможет выполнить Ваши особые пожелания.

¹ Базовая комплектация для пакета M Sport и M340i xDrive.
² Предлагается в качестве опции с пакетом M Sport и M340i xDrive.
³ Предлагается с 03/19.
⁴ Предлагается с 07/19.
⁵ Предлагается только с пакетом M Sport и M340i xDrive.

Узнайте больше с помощью нового приложения "Каталоги BMW". Теперь доступно для Вашего смартфона и планшета.

Базовая комплектация Дополнительное оборудование

ТКАНЬ **Предлагается для**

Базовая модель

Ткань Nevelius EHAT цвета "Антрацит", черный салон¹

Sport Line

Кожа Vernasca MANJ "Черный" с эксклюзивными декоративными швами оранжевого цвета^{2,3}

SENSATEC **Предлагается для**

Базовая модель
 Sport Line

Sensatec KCCY "Бежевый Канберра"

Пакет M Sport

Кожа Vernasca MANL "Черный" с синими контрастными швами, черный салон³

Luxury Line
 Sport Line
 Пакет M Sport

Кожа Vernasca MAOI "Устричный" с декоративными швами, черный салон^{2,3}

Базовая модель
 Sport Line

Sensatec KCFY "Бежевый Канберра", черный салон

Luxury Line
 Sport Line
 Пакет M Sport

Кожа Vernasca MAPQ "Коньяк" с декоративными швами, черный салон^{2,3}

СОЧЕТАНИЕ ТКАНИ И SENSATEC **Предлагается для**

Базовая модель
 Sport Line

Комбинированная обивка тканью/ Sensatec KFSW "Черный"²

ДЕКОРАТИВНЫЕ ПЛАНКИ **Предлагается для**

Базовая модель

Декоративные планки "Серебристый Кварц" с выраженной текстурой, матовые

Пакет M Sport

Комбинированная обивка алькантарой/ Sensatec KGNL "Черный" с синими акцентами²

Базовая модель
 Luxury Line
 Sport Line
 Пакет M Sport

Декоративные планки "Узорчатый Дуб" с выраженной текстурой и акцентными вставками "Жемчужный Хром"

КОЖА **Предлагается для**

Базовая модель
 Luxury Line
 Sport Line
 Пакет M Sport

Кожа Vernasca MAFO "Бежевый Канберра" с декоративными швами, черный салон³

Базовая модель
 Luxury Line
 Sport Line
 Пакет M Sport

Декоративные планки "Клен" с выраженной текстурой и акцентными вставками "Жемчужный Хром"

Базовая модель
 Luxury Line
 Sport Line
 Пакет M Sport

Декоративные планки "Узорчатый Ясень" серо-коричневого цвета, глянцевые, с акцентными вставками "Жемчужный Хром"

Базовая модель
 Luxury Line
 Sport Line
 Пакет M Sport

Кожа Vernasca MAFX "Бежевый Канберра" с декоративными швами³

Пакет M Sport

Декоративные планки "Алюминий Tetragon" с акцентными вставками цвета "Жемчужный Хром"

Базовая модель
 Luxury Line
 Sport Line
 Пакет M Sport

Кожа Vernasca MAN7 "Черный" с декоративными швами, черный салон³

Базовая модель
 Luxury Line
 Sport Line
 Пакет M Sport

Декоративные планки "Алюминий MeshEffect" с акцентными вставками цвета "Жемчужный Хром"

Базовая модель
 Luxury Line
 Sport Line
 Пакет M Sport

Кожа Vernasca MAMU "Мокка" с декоративными швами, черный салон³

Базовая модель
 Luxury Line
 Sport Line

Декоративные планки "Глянцевый Черный" с акцентными вставками "Жемчужный Хром"

ЦВЕТА ОБИВКИ BMW INDIVIDUAL. **Предлагается для**

Базовая модель
 Luxury Line
 Sport Line
 Пакет M Sport

Расширенная отделка кожей Merino BMW Individual VAEW "Слоновая Кость", черный салон^{2,4}

ДЕКОРАТИВНЫЕ ПЛАНКИ BMW INDIVIDUAL. **Предлагается для**

Базовая модель
 Luxury Line
 Sport Line
 Пакет M Sport

BMW Individual "Черный рояльный лак" с акцентными вставками "Жемчужный Хром"⁴

Базовая модель
 Luxury Line
 Sport Line
 Пакет M Sport

Расширенная отделка кожей Merino BMW Individual VANZ "Красный Фиона"/ "Черный", черный салон^{2,4}

Базовая модель
 Luxury Line
 Sport Line
 Пакет M Sport

BMW Individual "Дерево Fineline" черного цвета с серебристым эффектом и выраженной текстурой с акцентными вставками "Жемчужный Хром"⁴

Базовая модель
 Luxury Line
 Sport Line
 Пакет M Sport

Расширенная отделка кожей Merino BMW Individual VATQ "Тартуфо", черный салон^{2,4}

Базовая модель
 Luxury Line
 Sport Line
 Пакет M Sport

BMW Individual "Алюминий с эффектом тканого полотна" с акцентными вставками "Жемчужный Хром", глянцевые⁴

Базовая модель
 Luxury Line
 Sport Line
 Пакет M Sport

Расширенная отделка кожей Merino BMW Individual ZAFV "Синий Фьорд"/ "Черный", черный салон^{2,4}

ОБИВКА ПОТОЛКА BMW INDIVIDUAL **Предлагается для**

Базовая модель
 Luxury Line
 Sport Line
 Пакет M Sport

Обивка потолка BMW Individual цвета "Антрацит": отделка потолка, задней полки и накладок стоек тканью цвета "Антрацит"

Базовая модель
 Luxury Line
 Sport Line
 Пакет M Sport

Расширенная отделка кожей Merino BMW Individual ZASW "Черный", черный салон^{2,4}

Базовая модель
 Luxury Line
 Sport Line
 Пакет M Sport

Полная отделка кожей Merino BMW Individual VBEW "Слоновая Кость", черный салон^{2,4}

Базовая модель
 Luxury Line
 Sport Line
 Пакет M Sport

Полная отделка кожей Merino BMW Individual VBHZ "Красный Фиона"/ "Черный", черный салон^{2,4}

Базовая модель
 Luxury Line
 Sport Line
 Пакет M Sport

Полная отделка кожей Merino BMW Individual VBTQ "Тартуфо", черный салон^{2,4}

Базовая модель
 Luxury Line
 Sport Line
 Пакет M Sport

Полная отделка кожей Merino BMW Individual ZBFV "Синий Фьорд"/ "Черный", черный салон^{2,4}

Базовая модель
 Luxury Line
 Sport Line
 Пакет M Sport

Полная отделка кожей Merino BMW Individual ZBSW "Черный", черный салон^{2,4}

Обратите внимание, что с течением времени даже при аккуратном обращении на обивке сидений могут появиться пятна, устранить которые будет невозможно.

Подобные пятна могут появиться, в частности, в результате контакта с некачественно окрашенной одеждой. Обратите внимание, что цвет салона зависит от цвета выбранной обивки.

¹ Предлагается только в сочетании со стандартными сиденьями.
² Предлагается только в сочетании со спортивными сиденьями.
³ Предлагается только в сочетании с дополнительным оборудованием.
⁴ Предлагается с 0719.

ДИСКИ И ШИНЫ

Узнайте больше с помощью нового приложения "Каталоги BMW". Теперь доступно для Вашего смартфона и планшета.



■ 16" легкосплавные диски V-spoke 774 Reflex Silver. Диски 6,5J x 16 с шинами 205/60 R16.¹



□ 16" легкосплавные диски Turbine styling 773 Bicolour Orbit Grey с шинами Runflat, шлифованные. Диски 6,5J x 16 с шинами 205/60 R16.²



□ 17" легкосплавные диски V-spoke 778 Reflex Silver. Диски 7,5J x 17 с шинами 225/50 R17.



□ 17" легкосплавные диски V-spoke 775 Bicolour Orbit Grey, шлифованные. Диски 7,5J x 17 с шинами 225/50 R17.



□ 19" легкосплавные диски M Double-spoke 792 M Bicolour "Серый Церий" с разноразмерными шинами Runflat, шлифованные. Передние диски 8J x 19 с шинами 225/40 R19, задние диски 8,5J x 19 с шинами 255/35 R19.^{3,4}



□ 19" легкосплавные диски M Double-spoke 791 M с разноразмерными шинами Runflat, черные, шлифованные. Передние диски 8J x 19 с шинами 225/40 R19, задние диски 8,5J x 19 с шинами 255/35 R19.⁵



□ 19" легкосплавные диски BMW Individual Double-spoke 793 Bicolour Orbit Grey с разноразмерными шинами Runflat, шлифованные. Передние диски 8J x 19 с шинами 225/40 R19, задние диски 8,5J x 19 с шинами 255/35 R19.

ОРИГИНАЛЬНЫЕ АКСЕССУАРЫ BMW.

Оснащение 38 | 39

■ Базовая комплектация □ Дополнительное оборудование ○ Аксессуары



○ Современный верхний багажный бокс BMW черного цвета с декоративными боковыми планками цвета "Серебристый Титан" имеет объем 420 литров и совместим со всеми системами верхних багажников BMW. Благодаря возможности двустороннего открывания и тройному центральному замку на каждой стороне его можно легко загружать, а сам он обеспечивает высокий уровень защиты от кражи.



○ BMW Advanced Car Eye 2.0 – это видеорегистратор с высокочувствительной камерой формата Full-HD, которая фиксирует все происходящее перед автомобилем и позади него, даже на парковке. Если рядом с автомобилем происходит что-то необычное, камера автоматически начинает запись, чтобы задокументировать возможные инциденты или попытки взлома.

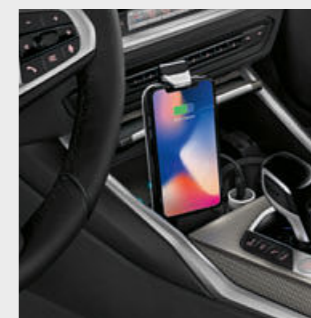

○ Беспроводная зарядная система BMW Universal позволяет удобно заряжать смартфон, не пользуясь проводом – в том числе и вне автомобиля.



○ Всесезонные коврики точно подходят по размеру и защищают напольное покрытие в пространстве для ног от влаги и грязи. Коврики черного цвета с вставкой из нержавеющей стали идеально дополняют интерьер.



○ Высококачественные 20" кованые диски M Performance Cross-spoke 794 M Bicolor Jet Black, шлифованные, с цветным логотипом "M". Комплект летних колес в сборе с датчиками давления в шинах Runflat (TPMS). Передние диски 8J x 20 с шинами 225/35 R20 90Y XL RSC, задние диски 8,5J x 20 с шинами 255/30 R20 92Y XL RSC.



○ Высококачественные 20" кованые диски M Performance Y-spoke 795 M Bicolor матового цвета Ferric Grey, фрезерованные. Комплект летних колес в сборе с датчиками давления в шинах (TPMS) и безопасными шинами Runflat.



○ Долговечный, не скользкий, влагостойкий поддон с высоким бортиком и точным дизайном защищает багажное отделение от влаги и грязи. Поддон черного цвета с высококачественной вставкой из нержавеющей стали прекрасно вписывается в дизайн багажного отделения.

¹ Базовая комплектация для 320i, 318d и 320d.

² Предлагается только для 320i, 318d и 320d.

³ Предлагается с 07/19.

⁴ Предлагается только для M340i xDrive.

⁵ Предлагается только в сочетании с пакетом M Sport или для M340i xDrive.

Откройте для себя разнообразные инновационные аксессуары для кузова и салона, коммуникационных и информационных систем, а также для перевозки и размещения багажа. Официальные дилеры BMW готовы предоставить Вам всеобъемлющие

консультации по программе оригинальных аксессуаров BMW и предложат Вам специальный каталог. Дополнительную информацию Вы можете найти на www.bmw.com/accessories

BMW 3 серии	BMW 320i ^{1,6}	BMW 330i	BMW M340i xDrive ^{1,6}	BMW 318d ^{1,6}	BMW 320d BMW 320d xDrive
-------------	-------------------------	----------	---------------------------------	-------------------------	--------------------------

Масса						
Собственная масса EC ¹	кг	1525	1545	–	1530 ⁸	1530
Собственная масса EC (xDrive) ¹	кг	–	–	– ⁸	–	1615
Максимально допустимая масса	кг	2050	2060	–	– ⁸	2085
Допустимая полная масса (xDrive)	кг	–	–	– ⁸	–	2170
Допустимая нагрузка	кг	580	580	–	– ⁸	610
Допустимая нагрузка (xDrive)	кг	–	–	– ⁸	–	600
Допустимая полная масса прицепа без тормозов ²	кг	750	750	–	– ⁸	750
Допустимая полная масса прицепа без тормозов (xDrive)	кг	–	–	– ⁸	–	750
Допустимая полная масса прицепа с тормозами, при уклоне до 12%/8% ²	кг	1500/1500	1600/1600	–	– ⁸	1600/1600
Допустимая полная масса прицепа с тормозами, при уклоне до 12%/8% (xDrive) ²	кг	–	–	– ⁸	– ⁸	1600/1600
Объем багажного отделения	л	480	480	480 ⁸	480 ⁸	480

Двигатели BMW TwinPower Turbo						
Количество цилиндров/клапанов		4/4	4/4	6/6 ⁸	4/4 ⁸	4/4
Рабочий объем	куб. см	1998	1998	– ⁸	– ⁸	1995
Макс. мощность/частота вращения	кВт (л.с.)/ об/мин	135 (184)/ 5000–6500	190 (258)/ 5000–6500	275 (374)/ 5500–6500 ¹⁰	110 (150)/– ⁸	140 (190)/ 4000
Максимальный крутящий момент/частота вращения	Нм/об/ мин	300/ 1350–4400	400/ 1550–4400	500/ 1520–4800 ¹⁰	320/– ⁸	400/ 1750–2500

Трансмиссия						
Привод		Задний	Задний	Полный	Задний	Задний/полный
Коробка передач в базовом оснащении		АКПП Steptronic	АКПП Steptronic	–	АКПП Steptronic ¹⁰	АКПП Steptronic
Коробка передач в базовом оснащении (xDrive)		–	–	Спортивная АКПП Steptronic	–	АКПП Steptronic

Ходовые качества						
Максимальная скорость	км/ч	238 ⁸	250 ⁸	–	222 ⁸	240
Максимальная скорость (xDrive)	км/ч	–	–	250 ^{8,8}	–	233
Разгон 0–100 км/ч	с	7,2 ⁸	5,8	–	8,4 ⁸	6,8
Разгон (xDrive), 0–100 км/ч	с	–	–	4,4 ⁸	–	6,9

Расход топлива ^{4,5}						
Городской цикл	л/100 км	– ⁸	7,9	–	– ⁸	4,9
Городской цикл (xDrive)	л/100 км	–	–	– ⁸	–	5,6
Загородный цикл	л/100 км	– ⁸	5,6	–	– ⁸	4,3
Загородный цикл (xDrive)	л/100 км	–	–	– ⁸	–	4,5
Смешанный цикл	л/100 км	6,0–5,7 ⁸	6,4	–	4,4–4,1 ⁸	4,5
Смешанный цикл (xDrive)	л/100 км	–	–	7,5 ⁸	–	4,9
Экологический стандарт		EU6	EU6	EU6	EU5	EU5
Выбросы CO ₂ в смешанном цикле	г/км	137–129 ⁸	147	–	116–108 ⁸	119
Выбросы CO ₂ в смешанном цикле (xDrive)	г/км	–	–	172 ⁸	–	129
Класс эффективности (xDrive)	л	– ⁸ /–	– ⁸	– ⁸	– ⁸	– ⁸ /– ⁸
Вместимость топливного бака, прикл.	л	59 ⁸	59	– ¹⁰	– ⁸	–

Диски/шины						
Размер шин		205/60 R16 96W ⁸	225/50 R17 98Y	225/45 R18 95Y 255/40 R18 99Y ⁸	502/60 R16 96W ⁸	205/60 R16 96W ⁷
Размер дисков		6,5 J x 16 ⁸	7,5 J x 17	7,5/8,5 J x 18 ⁸	6,5 J x 16 ⁸	6,5 J x 16 ⁷
Материал		Легкий сплав	Легкий сплав	Легкий сплав	Легкий сплав	Легкий сплав

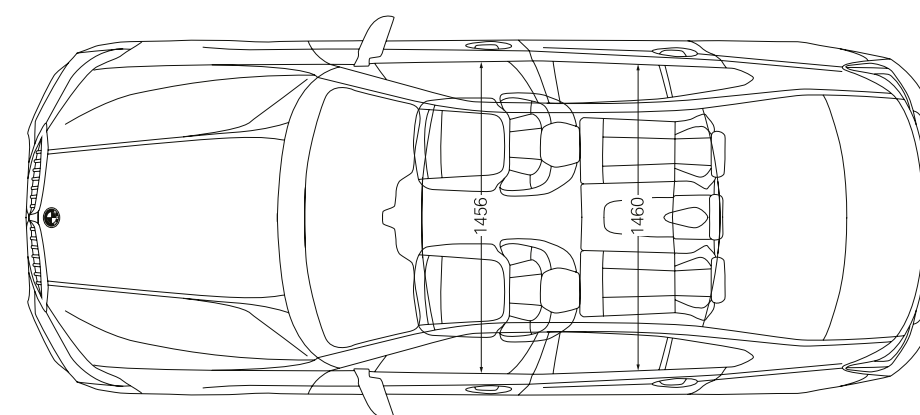
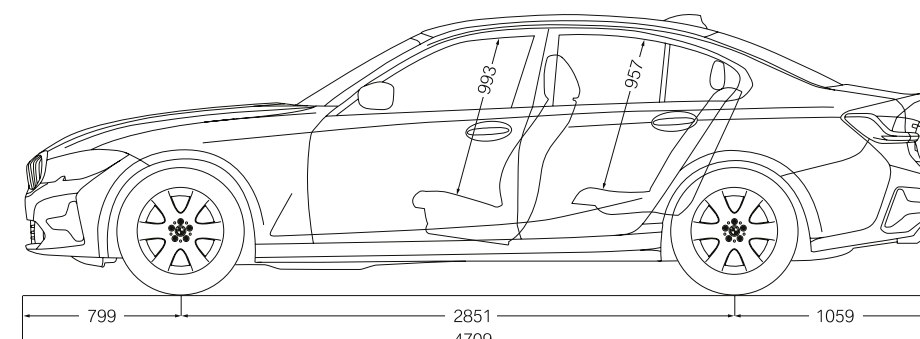
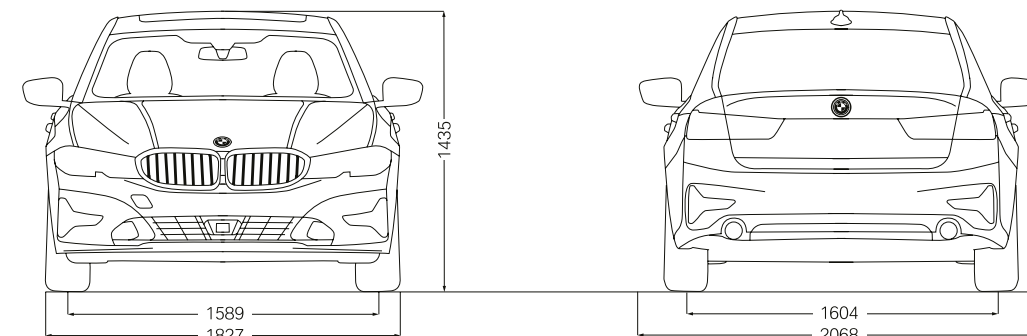

- Значения собственной массы по нормам ЕС приведены для автомобилей в базовой комплектации без какого-либо дополнительного оборудования. Собственная масса указана с учетом наличия 90% топлива в топливном баке и массы водителя, равной 75 кг. Установка на автомобиль дополнительного оборудования может повлиять на вес автомобиля, полезную нагрузку и максимальную скорость, если данное оборудование оказывает влияние на аэродинамику автомобиля.
- Фактическая полная масса прицепа не должна превышать суммы максимально допустимого буксируемого груза и максимальной вертикальной нагрузки на тягово-сцепное устройство.
- Ограничена электроникой.
- Технические данные бензиновых двигателей приведены для условий эксплуатации на бензине с исследовательским октановым числом 98. Расход топлива приведен для автомобилей, использующих эталонное топливо в соответствии с директивой ЕС 2007/715. Допускается также использование неэтилированного бензина с исследовательским октановым числом 91 и выше, содержащего не более 10% этанола (E10). BMW рекомендуют использовать неэтилированный бензин с исследовательским октановым числом 95.
- Данные расхода топлива, выбросов CO₂ и потребления энергии определены в соответствии с процессами измерения, определенными директивой Европейского Союза (ЕС) 2007/715 в действующей версии. Показатели относятся к автомобилям в базовой комплектации в Германии, а диапазоны значений указаны в зависимости от использованных размеров дисков и шин и используемого дополнительного оборудования и могут меняться в процессе конфигурации. Данные были определены на базе нового тестового цикла WLTP и переведены в данные NEDC для сравнения.
- Предлагается ориентировочно с 07/2019.
- Размер шин для 320d xDrive: 225/50 R17 98Y, размер дисков для 320d xDrive: 7,5 J x 17.
- Предварительные данные, редакция не располагала данными, отсутствовавшими на момент передачи материала в печать.

СЕРВИС BMW – МЫ О ВАС ПОЗАБОТИМСЯ:

Приобретая BMW, Вы также делаете выбор в пользу отличного технического обслуживания и всестороннего сервиса. Система контроля технического состояния автомобиля **Condition Based Service (CBS)** непрерывно определяет состояние изнашивающихся частей и эксплуатационных жидкостей и при необходимости выводит соответствующее предупреждение на приборную панель. Это позволяет Вам посещать сервисный центр BMW только в

случае необходимости. Здесь о Вашем автомобиле позаботятся **квалифицированные специалисты BMW**, располагающие самым современными технологиями и использующие только **оригинальные запасные части BMW**. Сохранить чувство удовольствия за рулем Вам помогут более 3300 сервисных центров более чем в 150 странах мира, а в России для Вас работают 60 официальных дилеров.

BMW FINANCIAL SERVICES/ КОНФИГУРАТОР.



BMW Financial Services. Финансовые услуги в области лизинга, кредитования и страхования, которые точно соответствуют Вашим потребностям. За более подробной информацией Вы можете обратиться к официальным дилерам BMW или же зайти на сайт подразделения BMW Financial Services www.bmwbank.ru



Конфигуратор BMW. От двигателя и цвета до оснащения – на сайте www.bmw.ru Вы можете сами составить конфигурацию автомобиля своей мечты.



Функция дистанционного сервиса BMW Teleservices. Благодаря системе Condition Based Service на дисплей Вашего автомобиля выводится срок следующего техобслуживания, а основные данные автомобиля автоматически передаются в BMW. Ваш дилер получает эти данные и бесплатно связывается с Вами для согласования срока визита на сервис. При желании Вы всегда можете отключить данную функцию. Подробнее на www.bmw.ru/teleservices

ОФИЦИАЛЬНЫЕ ДИЛЕРЫ BMW.

АВИЛОН, Москва (495) 730-44-45	МОДУС, Воронеж (473) 2-333-007	БАРС, Омск (3812) 330-777
АВИЛОН (Белая Дача), Москва (495) 730-11-15	АВТОХАУС, Екатеринбург (343) 222-0-111	ТРАНСТЕХСЕРВИС, Оренбург (843) 518-10-18
Группа "АВТОДОМ", Москва (495) 500-500-0	КРАФТ, Екатеринбург (343) 300-0-500	ИЗАР-АВТО, Пенза (8412) 20-00-20
АВТОПОРТ, Москва (495) 727-40-40	ИТС-АВТО, Ижевск (341) 290-16-03	АВТОМОБИЛИ БАВАРИИ, Пермь (342) 254-55-55
АВТО-АВАНГАРД, Москва (495) 739-44-44	АНГАРА, Иркутск (3952) 500-202	СЕВЕРНАЯ БАВАРИЯ, Петрозаводск (8142) 59-35-99
АДВАНС-АВТО, Москва (495) 660-44-00	ТРАНСТЕХСЕРВИС, Казань (843) 518-25-35	АРМАДА, Ростов-на-Дону (863) 306-77-77
АЗИМУТ СП, Москва (495) 363-96-96	РУС МОТОРС, Калининград (401) 255-55-12	АЛДИС, Самара (846) 373-84-48
БАЛТАВТОТРЕЙД - М, Москва (495) 777-77-33	БАКРА, Краснодар (861) 279-07-07	ТОЛСАР, Саратов (8452) 693-000
Группа "БОРИСХОФ", Москва (495) 745-11-11	МОДУС, Краснодар (861) 201-50-00	МОДУС, Сочи (862) 257-00-00
РОЛЬФ-ПРЕМИУМ, Москва (495) 153-66-73	ЭЛИТАВТО, Красноярск (391) 220-42-04	КЛЮЧ АВТО, Ставрополь (8652) 57-44-44
РОЛЬФ-ПРЕМИУМ M VOULIQUE, Москва (495) 787-1-787	АВТОПРЕМИУМ, Курск (4712) 740-555	СИБКАР, Сургут (346) 221-55-55
АВТОДОМ, С.-Петербург (812) 777-77-00	КЛЮЧ АВТО, Минеральные Воды (879) 225-60-60	ГРАНД АВТО, Тверь (4822) 79-79-69
АКСЕЛЬ-МОТОРС В. О., С.-Петербург (812) 325-52-52	ПРАЙМ АВТО, Магнитогорск (3519) 54-75-55	АЛДИС, Тольятти (8482) 270-111
АКСЕЛЬ-МОТОРС СЕВЕР, С.-Петербург (812) 325-30-00	ТРАНСТЕХСЕРВИС, Набережные Челны (8552) 390-390	БАВАРИЯ-АВТО, Тула (4872) 363 555
ЕВРОСИБ СЕРВИС, С.-Петербург (812) 740-30-00	АВТОМОБИЛИ БАВАРИИ, Нижний Новгород (831) 270-30-70	ПРЕМИУМ-ДИНА, Тюмень (3452) 522-333
ЕВРОСИБ ЛАХТА, С.-Петербург (812) 740-55-55	МОДУС, Новороссийск (8617) 60-72-60	ТРАНСТЕХСЕРВИС, Уфа (347) 292-44-99
ДИКСИ, Барнаул (3852) 222-001	АГАТ МОТОРС, Нижний Новгород (831) 200-00-00	М-СЕРВИС, Челябинск (351) 281-55-55
АВРОРА АВТО, Белгород (4722) 376-337	НИКАМОТОРС, Новороссийск (8617) 308-550	
ПРЕМЬЕР АВТО, Владивосток (423) 230-30-30	ЭЛИТАВТО СИБИРЬ, Новосибирск (383) 319-03-19	

ОТВЕТСТВЕННОЕ ФОРМИРОВАНИЕ БУДУЩЕГО.



Разработка эффективных автомобилей и внедрение экологически чистых производственных процессов вплоть до утилизации являются неотъемлемой частью нашей философии развития. С 1995 года и по сегодняшний день благодаря мерам BMW EfficientDynamics выбросы CO₂ наших новых автомобилей, продающихся в Европе, были снижены более чем на 35 %. В период с 2006 по 2014 год мы также сократили на 34 % расход ресурсов на производстве, в том числе воды и энергии и к 2020 году планируем довести этот показатель до 45 %. На нашем моторостроительном заводе в Штайре мы с 2007 года выпускаем двигатели при нулевом сбросе сточных вод. Более подробную информацию Вы сможете найти на сайте www.bmw.ru

BMW 330i С ПАКЕТОМ M SPORT:

4-цилиндровый бензиновый двигатель BMW TwinPower Turbo, 190 кВт (258 л.с.), 19" легкосплавные диски M Double-spoke 791 M Bicolour, цвет кузова "Синий Портимао металлик", лазерные фары BMW, передняя панель с обивкой Sensatec, спортивные сиденья с обивкой из кожи Dakota цвета "Черный" с синими контрастными швами, декоративные планки из алюминия Tetragon.

Модели, представленные в данном приложении, оснащены элементами базовой комплектации и дополнительного оборудования, предлагающимися BMW AG для рынка Германии. За информацией просьба обращаться к официальным дилерам BMW. Компания оставляет за собой право на внесение изменений в конструкцию и комплектацию автомобилей, а также право на ошибку.

© BMW AG, Мюнхен, Германия. Перепечатка, полная или частичная, допускается только с предварительного письменного разрешения BMW AG, Мюнхен.

411 003 380 87 2 2018 BC. Отпечатано в Германии 2018.

